

WDG501
Contacteur de porte de garage

DAEWOO

FR

Ce logo indique que les produits qui ne sont plus utilisés ne doivent pas être jetés comme déchets ménagers. Ils sont susceptibles de contenir des substances qui sont dangereuses pour la santé et l'environnement. Retournez le produit à votre revendeur ou utilisez le service de collecte de recyclage fourni par votre commune.



Par la présente, Liz Invest SAS, 6 Rue Léon Morane, 33700 Mérignac, France certifie que les produits avec ce marquage sont conformes à la directive suivante émise par la commission de la communauté européenne.

Directive EMC (2014/30/EU) / (2014/53/EU)
Directive basse tension (2014/53/EU)
Directive rouge (2014/53/EU)
Directive RoHS (2014/65/EU)

Le respect de ces directives implique la conformité à la norme d'essai européenne suivante.

EN300 328 V2.1.1 (2016-11);
EN300 220-1 V3.1.1 (2017-2);
EN300 220-2 V3.1.1 (2017-02);
EN301 489-1 V2.1.1 (2017-02);
EN301 489-1 V3.1.1 (2017-02) EN62749:2010
EN623 11:2008 EN62368-1:2014+A11: 2017
Authorized representative:
David HADDAD, President.
18-Mars-2020

Contenu de la boîte

Contacteur de porte de garage x1
Manuel d'utilisation x1

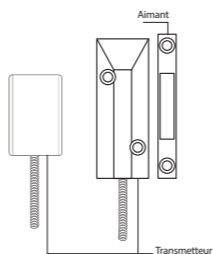

Spécification

- Alimentation: 1 pile type CR2450 x 1
- Distance de transmission: <80m(sans obstacle)
- Fréquence radio: 433MHz (± 75KHz)
- Conditions d'utilisation:
Température: -10 °C ~ +55 °C
Humidité relative: ≤80% (sans condensation)
- Boîtier : Plastique ABS

Indications LED

Clignote une fois:
La porte ou la fenêtre est ouverte, le transmetteur envoie un signal à la centrale d'alarme.

Installation

- Ouvrez l'emballage puis retirez la languette d'activation de la batterie.
- Fixez l'aimant sur la porte, et le détecteur sur le sol, du côté de la porte.
- Fixez l'aimant au maximum à 1 cm du détecteur.
- Évitez de fixer le détecteur dans des endroits à forte concentration en métal ou en fils électriques.

Pour installer votre appareil WDG501

Sélectionnez votre **centrale** dans l'application, puis **accessoires** situé dans le menu en bas de votre écran. Dans **détecteurs**, sélectionnez **+Ajouter**. Débranchez puis raccrochez l'aimant du détecteur pour permettre à la centrale de détecter l'appareil. Répétez cette action jusqu'à ce que l'appareil soit détecté. La centrale d'alarme émet un bip pour confirmer la connexion de l'appareil. Si le détecteur a déjà été connecté, deux bips seront émis.

Pour vérifier la connexion, armez le système et éloignez l'aimant du transmetteur, en ouvrant la porte sur laquelle le détecteur est installé. Si l'alarme se déclenche, la connexion est réussie.

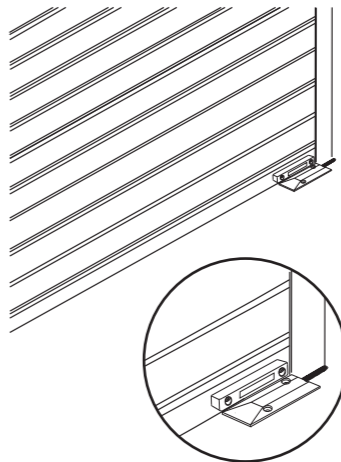

DAEWOO