

DAEWOO

MANUEL D'INSTALLATION DAEWOO



SYSTÈME DE SÉCURITÉ CONNECTÉ DAEWOO TOUCH AM301

DESCRIPTION DU PRODUIT

La centrale AM301 du système de sécurité : Utilisation d'un écran tactile capacitif IPS de 4,3" pouces, d'un microprocesseur intelligent hautes performances basse consommation intégré.
Plusieurs méthodes d'installation : montage mural, placement sur un bureau. Sirène intégrée, jusqu'à 110dB.
La centrale connecte tous vos accessoires à l'application mobile, de contrôle **Daewoo Home connect**, afin que vous puissiez garder le contrôle de votre maison où que vous soyez.

Les accessoires inclus avec la centrale :



**Détecteur de mouvement
WPS301 x1 ou
WPS305 x 1**



**Contacteur
de porte
WDS301 x2
ou WDV301
x 2**



**Télécommande
WRC301
x2**

- **Détecteur de mouvement :** Envoyer le signal d'alarme au panneau lorsque le mouvement est détecté.
- **Contacteur de porte :** Envoyer le signal d'alarme à la centrale lorsque la porte ou la fenêtre est ouverte. (Il est recommandé de l'installer aux entrées importantes.)

• **Télécommande** : Après l'appairage avec la centrale d'alarme, rapidement "Sortir", "Accueil" et "Désactiver" le système de sécurité, et déclenchez l'alarme d'urgence.

APPARENCE DE VOTRE CENTRALE AM301

Face avant

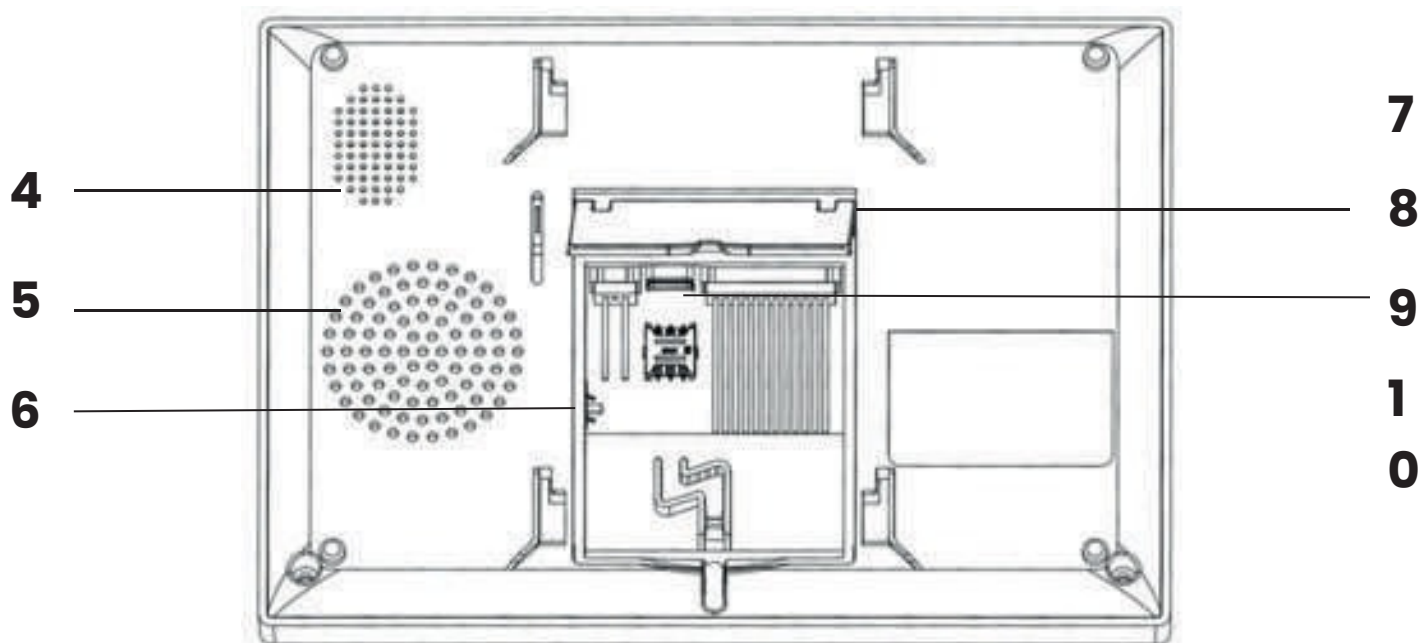
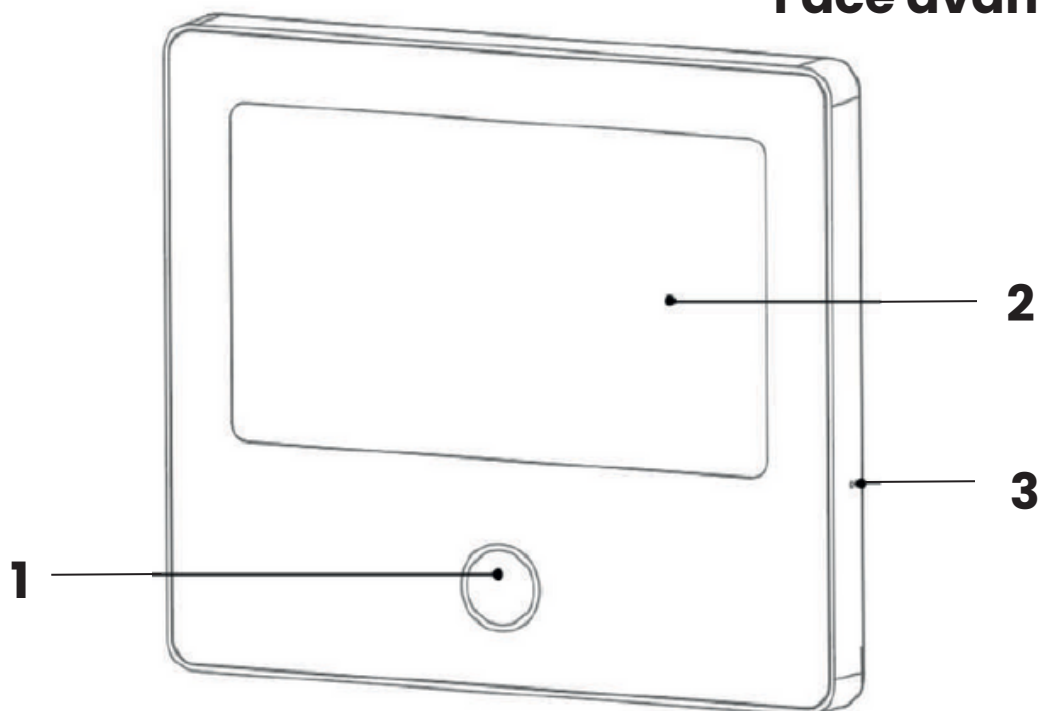

Face arrière

Face avant

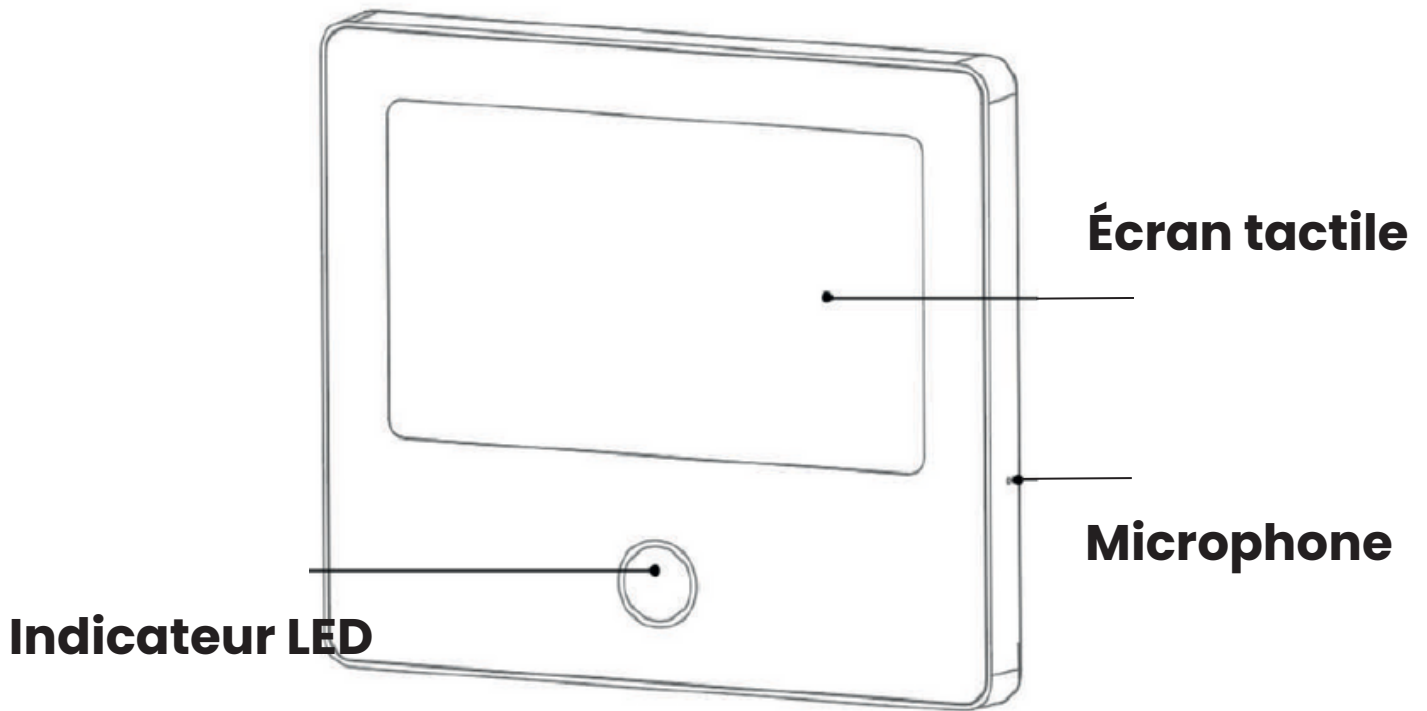

4 - Haut parleurs

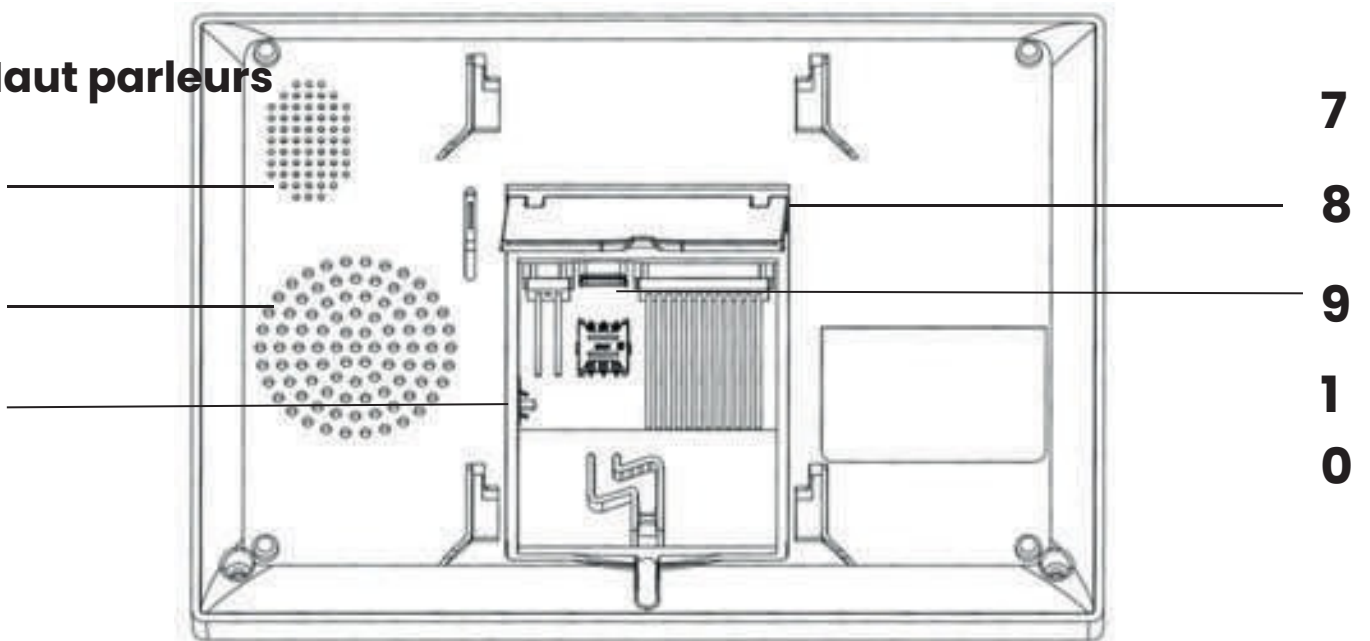

Face arrière

4 - Haut parleurs



Sirène



Bouton On/Off

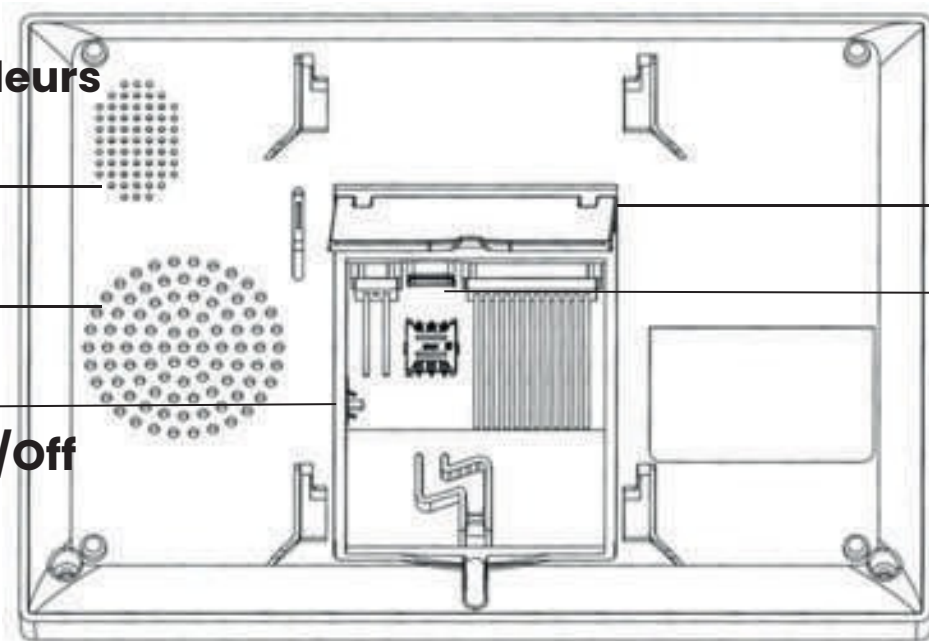

7

8

9

1

0

Face arrière

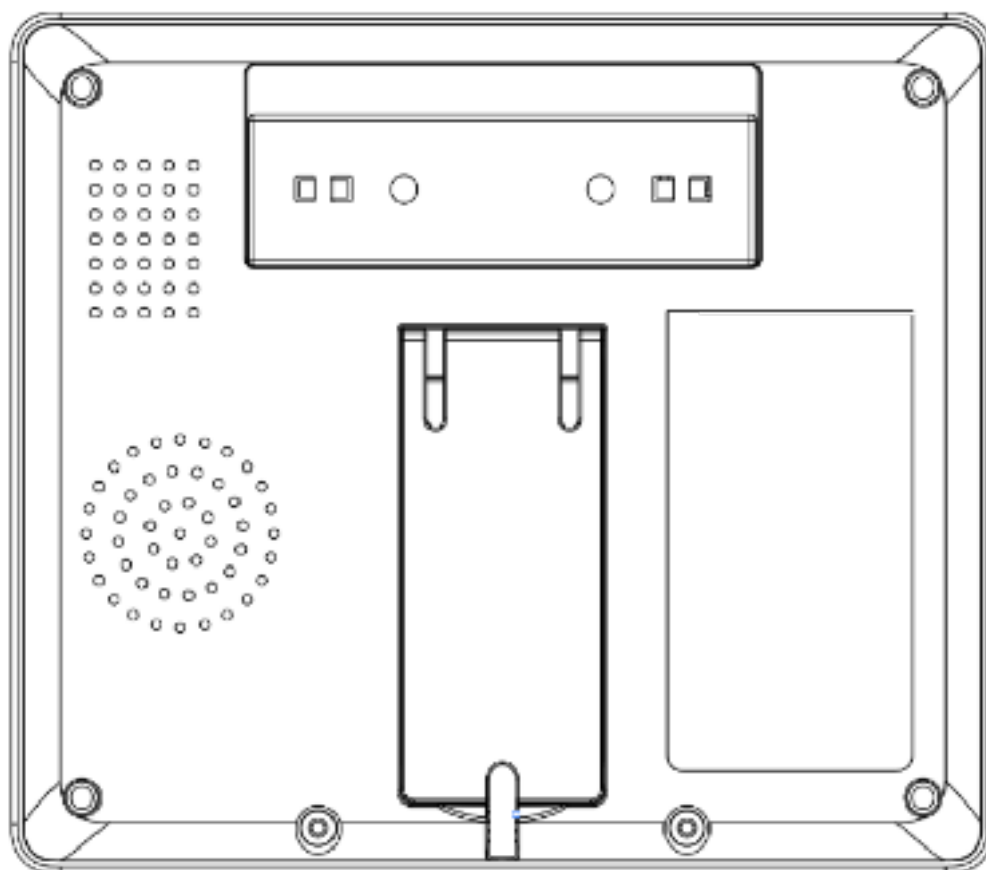

Face arrière capot fermé

Face avant

- 1 - Indicateur LED**
- 2 - Écran tactile (3,4 pouces)**
- 3- Microphone**



Face arrière

- 4 - Haut parleurs**
- 5 - Sirène**
- 6- Bouton On/Off (Passer sur On avant utilisation)**
- 7 - Bouton anti-arrachement**
- 8 - Capot arrière**
- 9 - Alimentation (**USB C** 5V 1A) (Micro USB / USB C sur les dernières versions)**
- 10 - Emplacement carte SIM (Nano SIM)**

INDICATEUR LED





Voyant fixe

État de la centrale

 Rouge	_____	Alarme déclenchée
 Jaune	_____	Armée
 Vert	_____	Désarmée

Voyant clignotant

État de la centrale

 /  Jaune / Vert	_____	Armement retardé
 /  Jaune / Vert	_____	Retarder l'alarme

DIFFÉRENTS MODES / ÉTATS D'ARMEMENT

• MODES DE LA CENTRALE AM301

1.Armer : La centrale est dans un état de surveillance, lorsque les accessoires sont déclenchés, l'alarme se déclenche.

2. Maison : Lorsque l'utilisateur est à la maison, dans ce mode, certaines zones peuvent être surveillées et générer une alarme.

3. Désactiver : La centrale annule l'état de surveillance, et seuls le bouton SOS ou les accessoires réglés sur le mode "Toujours" peuvent déclencher l'alarme.

•MODES DES ACCESSOIRES

1.Armer / Maison : Les accessoires configurés déclencheront l'alarme lorsque la centrale sera en mode maison ou armée. Configurez par exemple les détecteurs de mouvement extérieurs pour ce mode.

2. Armer : L'accessoire fonctionne uniquement si la centrale est en mode Armé. Il est désactivé dans le mode Maison. Idéal pour les détecteurs de mouvement par exemple.

3. Fonctionnement 24h : Quel que soit l'état de la centrale, chaque fois que le capteur réglé sur toujours est déclenché, la centrale émet une alarme. Il est recommandé de régler ce mode pour les détecteurs de fuites d'eau ou les détecteurs de fumée.

4. Désactiver : La centrale de sécurité ne répondra pas à la demande d'alarme du capteur configuré dans ce mode.

Vous pouvez choisir quels capteurs sont armés en mode Armer et Maison, ou les deux, ou toujours actifs. Par exemple, si vous souhaitez éviter de déclencher l'alarme lorsque vous êtes chez vous, vous pouvez régler le capteur spécifique en mode "Armer".

Ensuite, lorsque vous réglez le panneau à l'état "Maison", l'alarme ne se déclenchera pas, uniquement à l'état "Armer", l'alarme se déclenchera.

INSTALLER DAEWOO HOME CONNECT

1 – Télécharger l'application

Afin de contrôler votre système et d'installer vos différents accessoires, merci de téléchargement l'application mobile dédiée **Daewoo Home Connect**. Disponible gratuitement en téléchargement sur APP Store ou encore, Google Play Store.



Scannez ce QRCode avec votre mobile pour accéder directement au téléchargement de l'application.

2 – Veuillez activer toutes les autorisations d'utilisation de l'APP dans les paramètres du téléphone.

3 – Inscrivez-vous ou connectez-vous ensuite à votre compte Daewoo Home connect.

ENREGISTRER LA CENTRALE DANS L'APPLICATION

La centrale n'est compatible qu'avec les réseaux **WIFI 2.4Ghz**. Assurez-vous que votre routeur wifi soit correctement configuré et génère un réseau wifi 2.4Ghz distinct. Pour une installation correcte de votre centrale, votre smartphone doit être au préalable connecté à votre réseau Wifi 2.4ghz et avoir le bluetooth actif.

•ÉTAPE 1 :

Pour la première utilisation, veuillez connecter la centrale à l'alimentation électrique et mettez l'interrupteur de la batterie de secours situé à l'arrière sur la position "ON", puis entrez dans l'interface du guide d'utilisation. Si vous êtes entré dans l'interface principale ou si vous souhaitez réinitialiser le WiFi, veuillez cliquer sur "Menu"---"Paramètres"---"WiFi", et entrez le code utilisateur par défaut : **1234**.

CONNECTER L'APP

Veuillez connecter la centrale d'alarme au réseau WIFI



Ignorer les didacticiels



•ÉTAPE 2 :

Appuyez sur "Airlink" pour entrer dans le mode d'appairage WiFi.

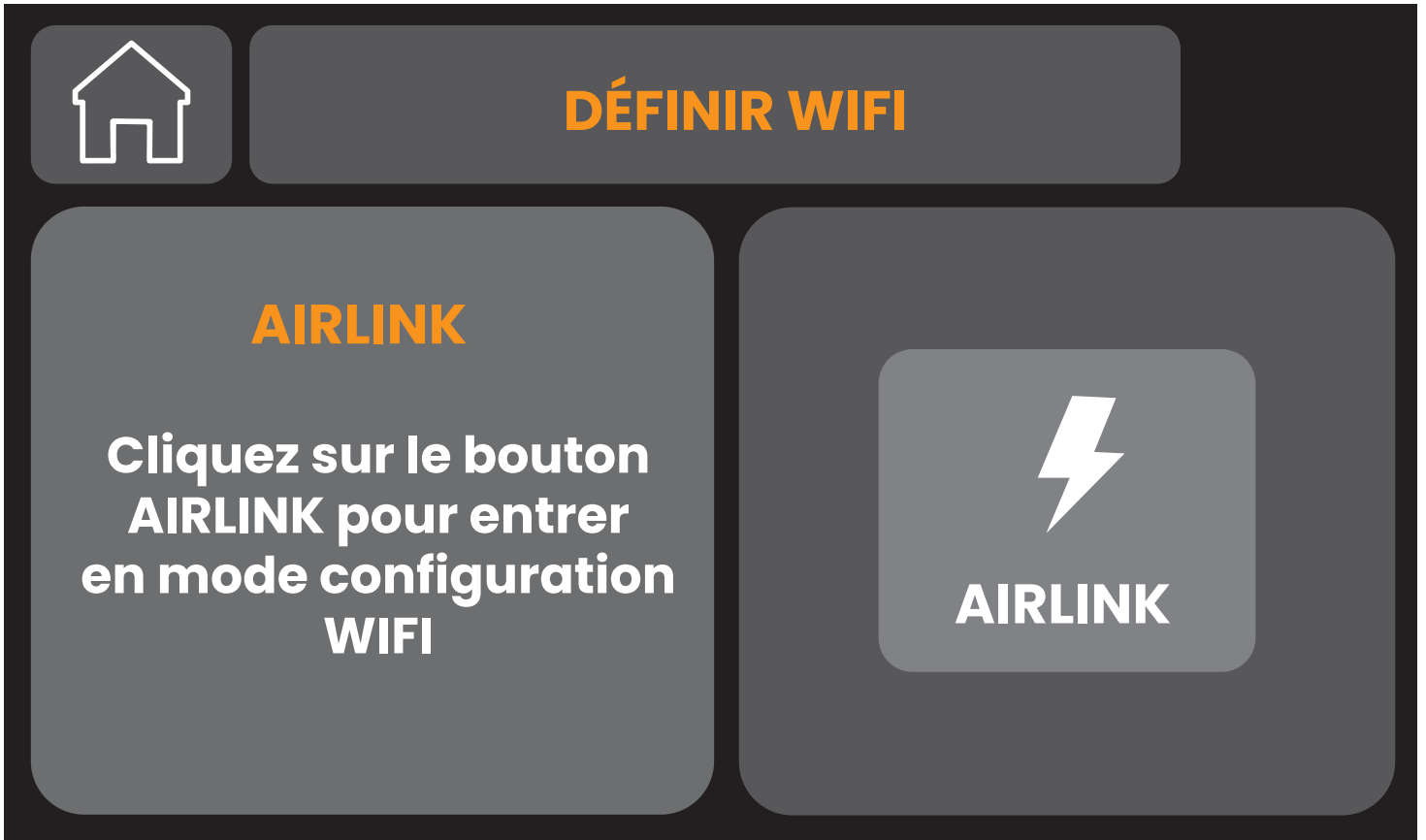

•ÉTAPE 3 :

Ouvrez l'APP "Daewoo home connect" et entrez dans l'interface principale.

1. Cliquez sur le "+" dans le coin supérieur droit de l'interface et sélectionnez "Ajouter un appareil".

2. Appuyez sur "Ajouter un appareil".

3. Votre centrale est détectée automatiquement par l'application, à condition que la centrale soit en mode pairing. Dans ce cas, elle s'affichera en haut de votre page "Ajouter un appareil" avec un bouton "ajouter". Appuyez sur "Ajouter" pour ajouter l'appareil.

Si la centrale n'est pas détecté automatiquement, sélectionnez votre alarme dans la liste des produits disponibles.

4. Vous avez sélectionné l'appareil à ajouter. Pour finaliser cette action, appuyez sur "+".

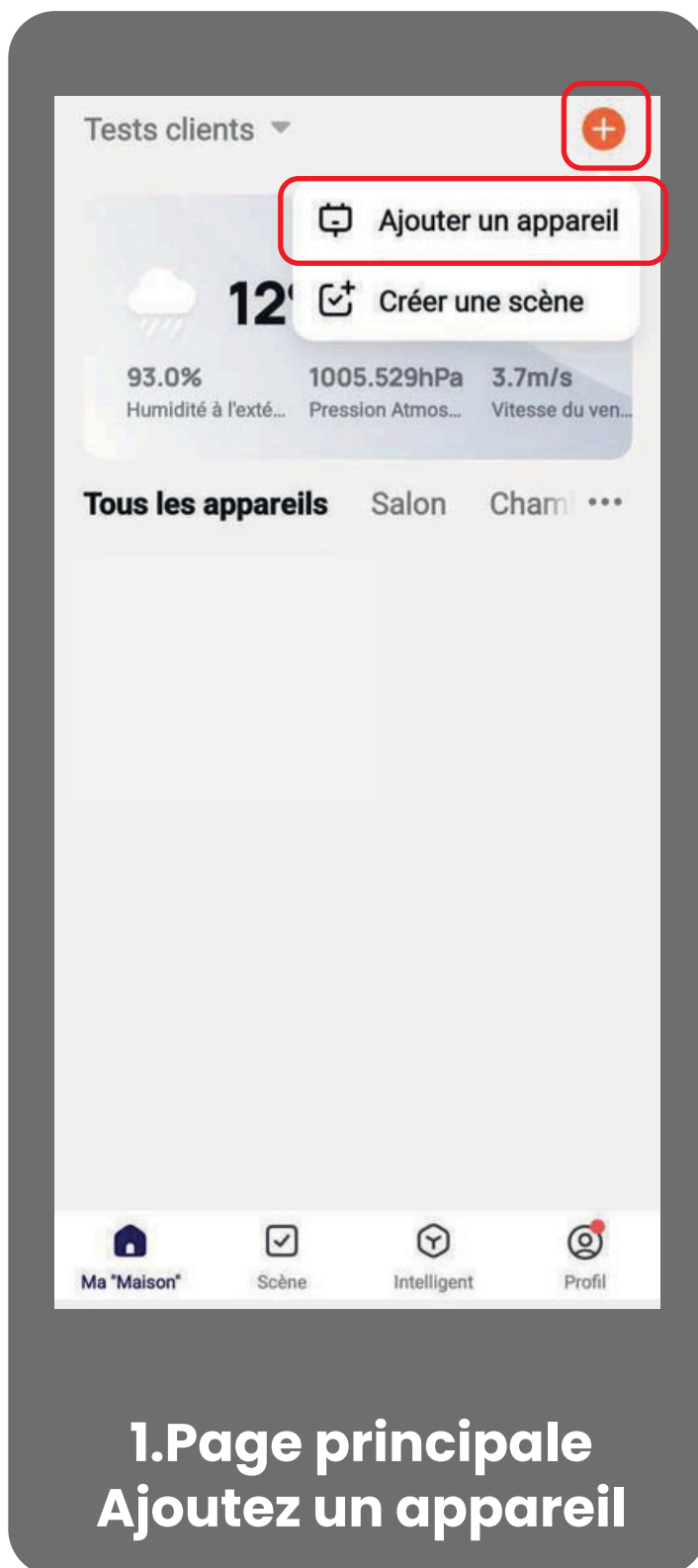



3. Ajoutez la centrale automatiquement

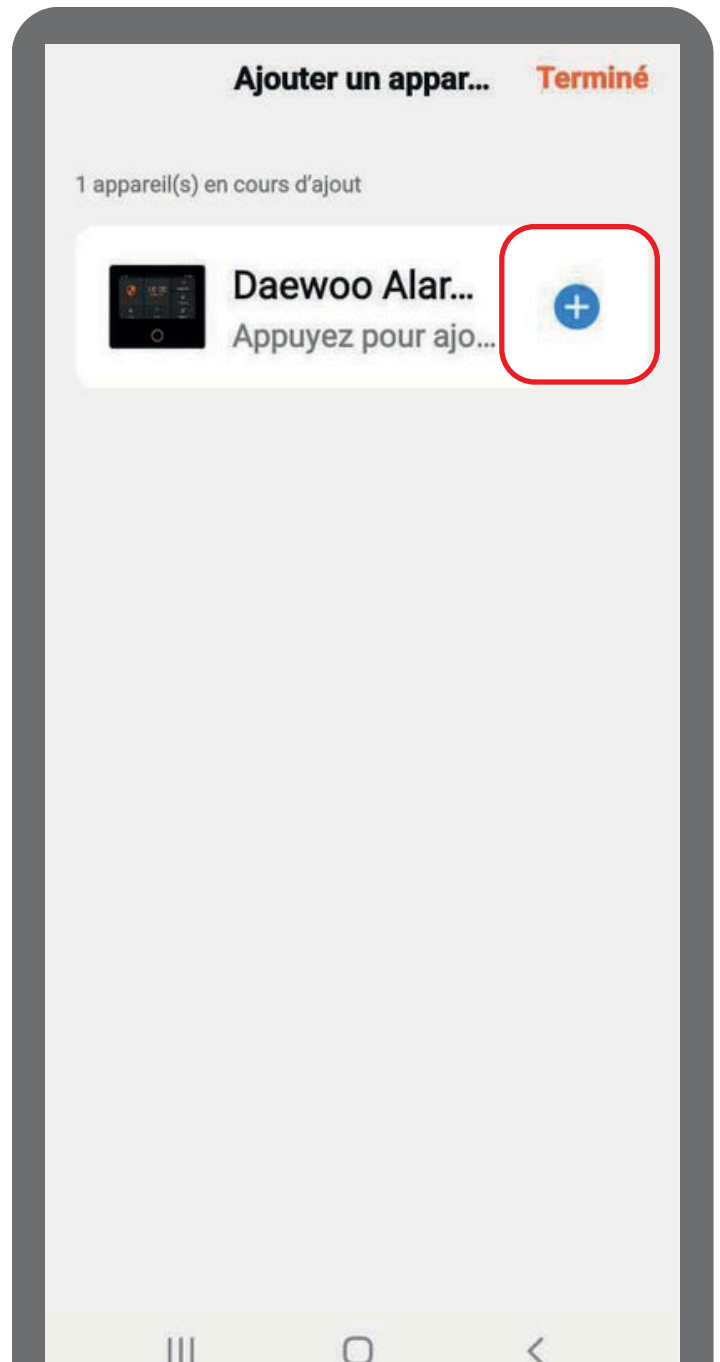

3. Ajoutez la centrale "+"

5. Connectez-vous à votre réseau WIFI.

Assurez vous d'être connectez à un réseau 2.4Ghz et d'avoir un mot de passe Wifi (clé de sécurité) inférieur à 20 caractères.

Il est conseillé d'éviter les caractères spéciaux dans votre mot de passe.



Vous devez avoir connecté votre smartphone à votre réseau Wifi 2.4Ghz au préalable pour assurer la connexion de votre application au réseau. Pour ce faire, rendez-vous dans les paramètres WIFI de votre smartphone.

6. Votre appareil est correctement connecté

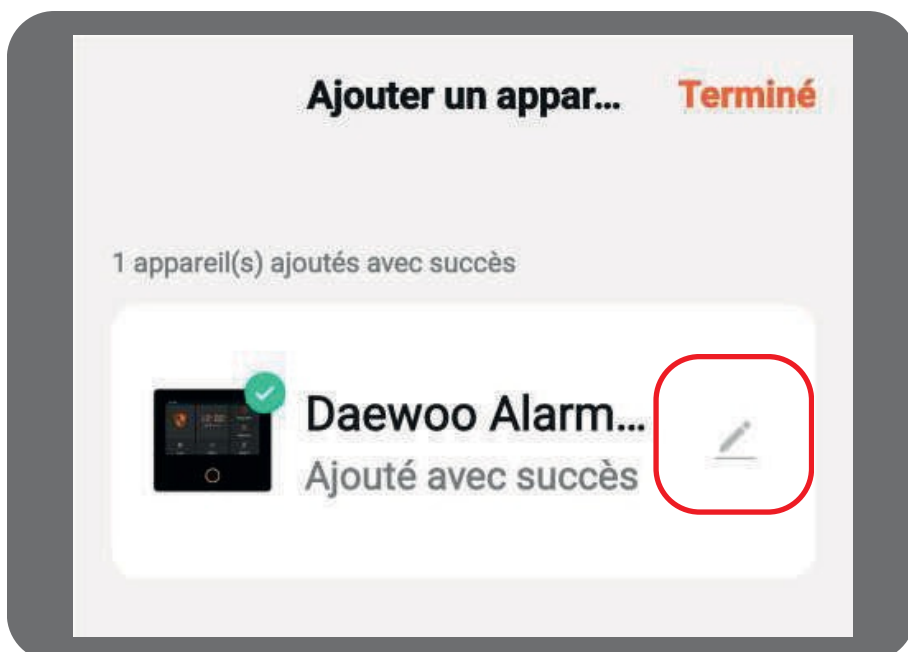

Vous pouvez renommer l'appareil pour l'identifier plus facilement.

AJOUTER DES ACCESSOIRES À VOTRE CENTRALE

Depuis l'application mobile Daewoo Home Connect

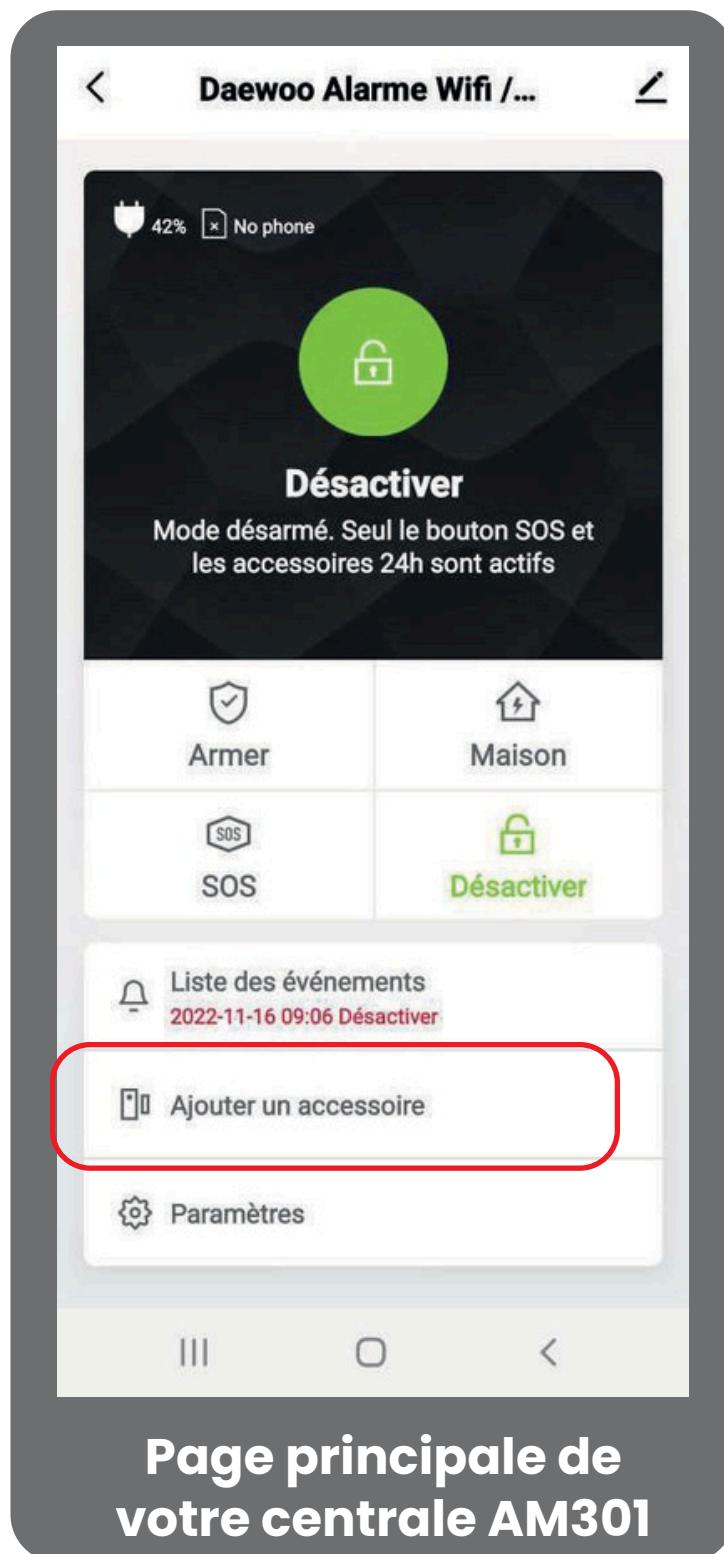

**Page principale de
votre centrale AM301**

1. Pour ajouter un accessoire, vous devez vous rendre sur la page principale de votre centrale d'alarme. Depuis cette page, cliquez sur "Ajouter un accessoire".

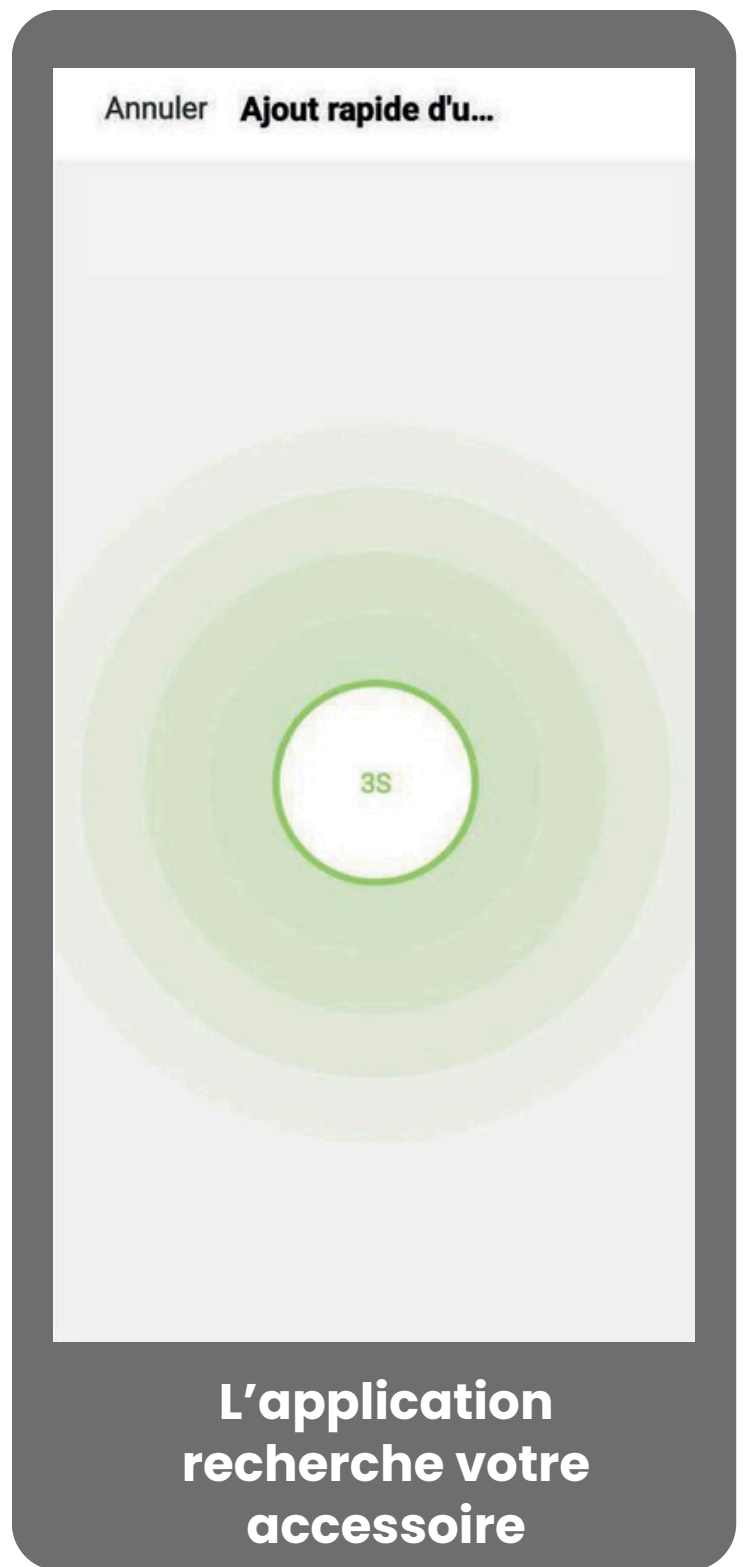
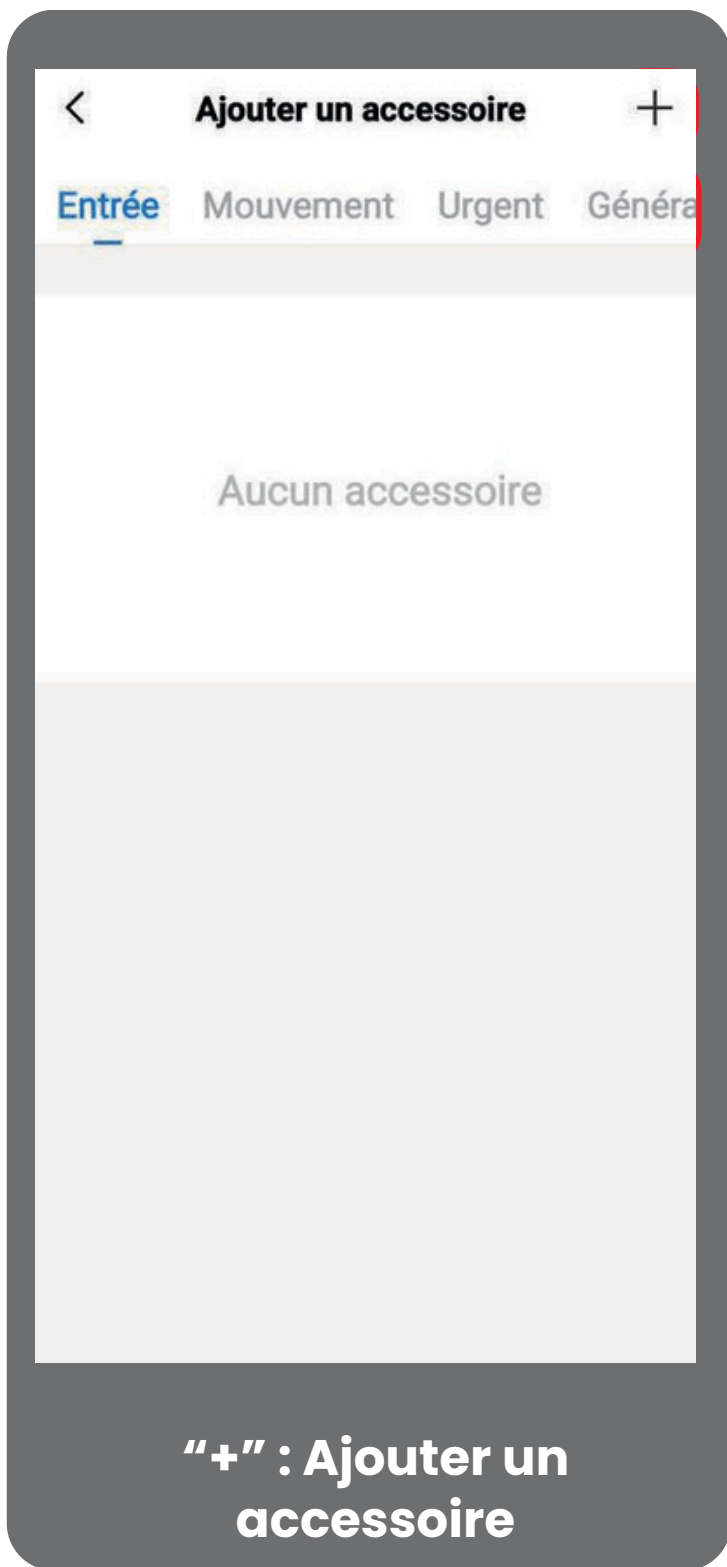

2. Lorsque vous arrivez sur la page des accessoires, sélectionnez la catégorie à laquelle appartient votre accessoire au haut de la page et faites "+": ajouter un accessoire.

L'application entrera automatique en mode de couplage pour détecter votre accessoire.

3. Pour permettre à votre application de détecter votre accessoire, déclenchez le selon son mode de fonctionnement.

Si vous n'obtenez aucune réponse de l'application, réitérez le déclenchement.

Retrouvez les différentes étapes détaillées pour chaque accessoire ci-joint.

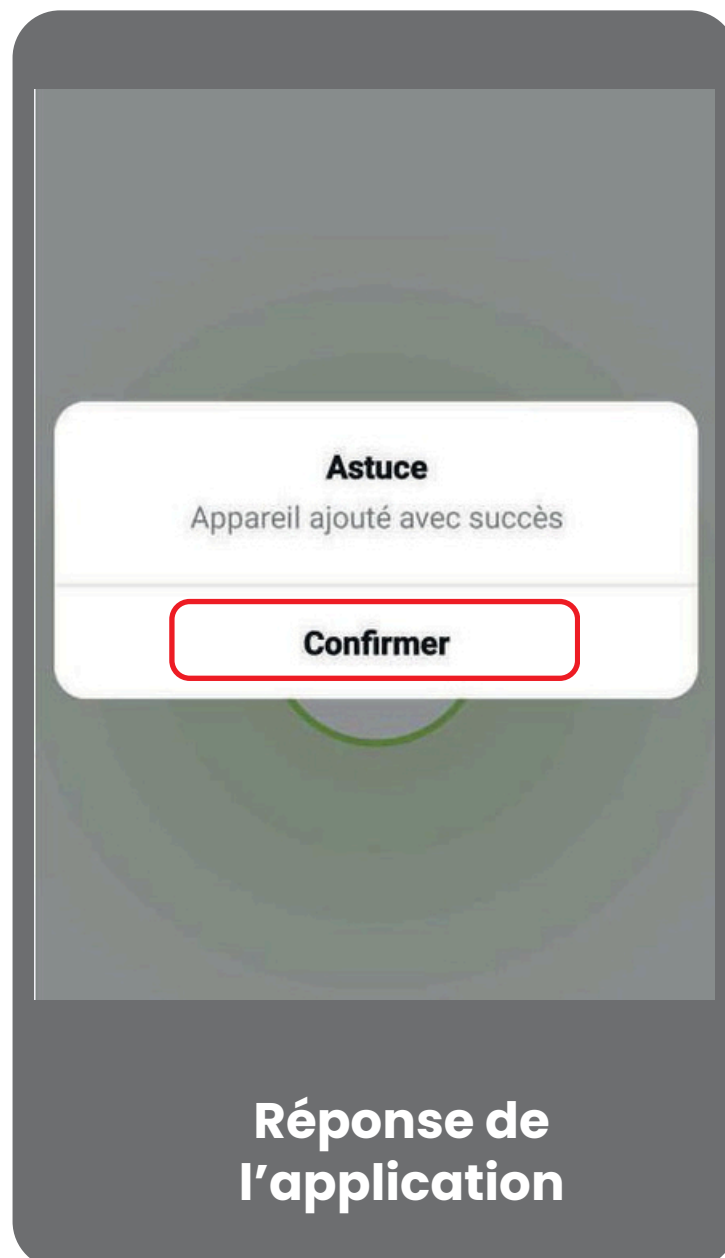

•Contacteur de porte WDV301



- 1.Sélectionnez la catégorie "**Général**".
- 2.Appuyez sur l'icône "+".
- 3.Ouvrez le capot pour mettre le bouton sur On (la pile est en dessous de la carte.)
4. Si besoin, détachez et rattachez consécutivement les deux parties aimantées du contacteur.
5. Attendez une réponse de l'application
6. Confirmez l'ajout
7. Renommez votre accessoire en fonction de son emplacement au sein de votre domicile.

•Contacteur de porte WDS301



- 1.Sélectionnez la catégorie "**Entrée**".
- 2.Appuyez sur l'icône "+".
- 3.Retirez la languette de sécurité (si présente)
4. Si besoin, détachez et rattachez consécutivement les deux parties aimantées du contacteur.
5. Attendez une réponse de l'application
6. Confirmez l'ajout
7. Renommez votre accessoire en fonction de son emplacement au sein de votre domicile.

•Détecteur de mouvement WPS301



- 1.Sélectionnez la catégorie "**Mouvement**".
2. Appuyez sur l'icône "+".
3. Allumez votre détecteur grâce au bouton **ON/OFF** situé à l'arrière de l'appareil.
4. Si besoin, déclenchez le détecteur en réalisant des mouvements face aux capteurs.
5. Attendez une réponse de l'application.
6. Confirmez l'ajout
7. Renommez votre accessoire en fonction de son emplacement au sein de votre domicile.

•Détecteur de mouvement WPS305



- 1.Sélectionnez la catégorie "**Mouvement**".
- 2.Appuyez sur l'icône "+".
- 3.Ouvrez le capot pour mettre le bouton sur On
5. Attendez une réponse de l'application
6. Confirmez l'ajout
7. Renommez votre accessoire en fonction de son emplacement au sein de votre domicile.

•Détecteur de vibration WVD301



- 1.Sélectionnez la catégorie "**Général**".
2. Appuyez sur l'icône "+".
3. Retirez la languette de sécurité (si présente)
4. Si besoin, déclenchez le détecteur en tapant sur son support ou dessus,
- directement.
5. Attendez une réponse de l'application.
6. Confirmez l'ajout
7. Renommez votre accessoire en fonction de son emplacement au sein de votre domicile.

•Contacteur de porte de garage WDG301



- 1.Sélectionnez la catégorie "**General**".
- 2.Appuyez sur l'icône "+".
- 3.Retirez la languette de sécurité (si présente)
4. Si besoin, détachez et rattachez consécutivement les deux parties aimantées du contacteur.
5. Attendez une réponse de l'application
6. Confirmez l'ajout
7. Renommez votre accessoire en fonction de son emplacement au sein de votre domicile.

•Détecteur de fumée WSD301



- 1.Sélectionnez la catégorie "**Urgent**".
- 2.Appuyez sur l'icône "+".
- 3.Allumez votre détecteur grâce au bouton **ON/OFF** situé à l'arrière de l'appareil.
4. Si besoin, appuyez sur le bouton principal du détecteur situé sur le dessus de l'appareil.
5. Attendez une réponse de l'application
6. Confirmez l'ajout
7. Renommez votre accessoire en fonction de son emplacement au sein de votre domicile.

•Télécommande WRC301



- 1.Sélectionnez la catégorie "**contrôleur**".
- 2.Appuyez sur l'icône "+".
- 3.Appuyez sur l'un des boutons de votre télécommande.
5. Attendez une réponse de l'application
6. Confirmez l'ajout
7. Renommez votre accessoire en fonction de son utilisateur.

•Détecteur de fuite d'eau WWF301



- 1.Sélectionnez la catégorie "**Urgent**".
- 2.Appuyez sur l'icône "+".
- 3.Déclenchez le détecteur, pou cela mouillez votre doigt avec de l'eau et touchez les deux capteurs.
4. Attendez une réponse de l'application
- 5.Confirmmez l'ajout
- 6.Renommez votre accessoire en fonction de son emplacement au sein de votre domicile.

•Clavier sans fil WKE301

Votre clavier WKE301 ne peut être ajoutée que depuis votre centrale AM301. Retrouvez les étapes d'ajout détaillées dans la partie du manuel dédiée.

•Badge RFID WRF501

Votre badge RFID s'ajoute uniquement depuis votre clavier sans fil WKE301.

•Sirène filaire WOS301

Votre sirène WOS301 ne peut être ajoutée que depuis votre centrale AM301. Retrouvez les étapes d'ajout détaillées dans la partie du manuel dédiée.

•Sirène solaire WOS301S

Votre sirène WOS301 ne peut être ajoutée que depuis votre centrale AM301. Retrouvez les étapes d'ajout détaillées dans la partie du manuel dédiée.

SUPPRIMER UN ACCESSOIRE

Depuis l'application mobile Daewoo Home Connect

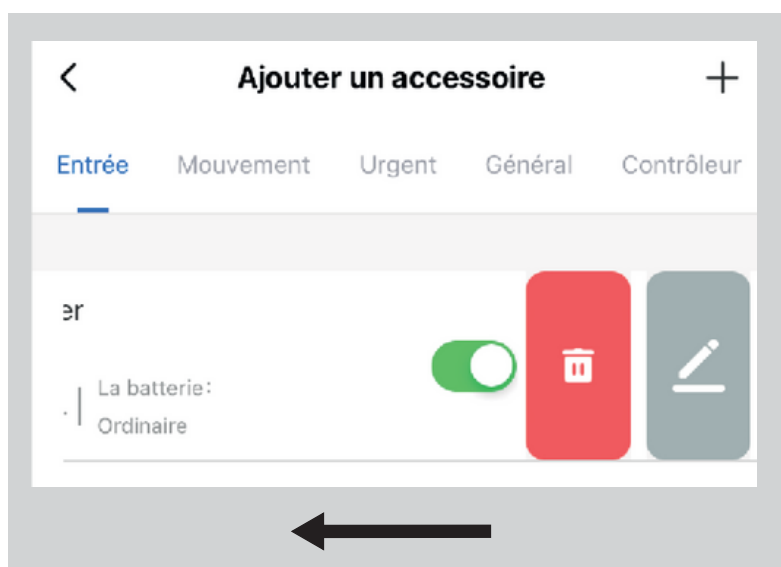

Vous pouvez supprimer un accessoire déjà ajouté, depuis la catégorie **"Ajouter un accessoire"**. Pour ce faire, faites glisser l'accessoire vers la gauche et sélectionnez l'icône **supprimer**.

•Sirène solaire WOS305



1. Accédez aux paramètres de la sirène et vérifiez que les options Alarme sonore et Rappel sirène sont bien activées.
2. Allumez votre sirène à l'aide du bouton ON/OFF situé à l'arrière de l'appareil.
3. Maintenez le bouton de volume à l'arrière de la sirène appuyé pendant 3 secondes.
4. Vérifiez que la sirène clignote, indiquant qu'elle est prête à être associée.
5. Dans l'application, rendez-vous dans les paramètres de connexion, puis sélectionnez Sirène.
6. Confirmez que la sirène est prête à être appairée, puis appuyez sur Continuer.
7. Attendez la confirmation d'association dans l'application.
8. Renommez votre sirène en fonction de son emplacement au sein de votre domicile.

Depuis l'écran tactile de votre centrale AM301

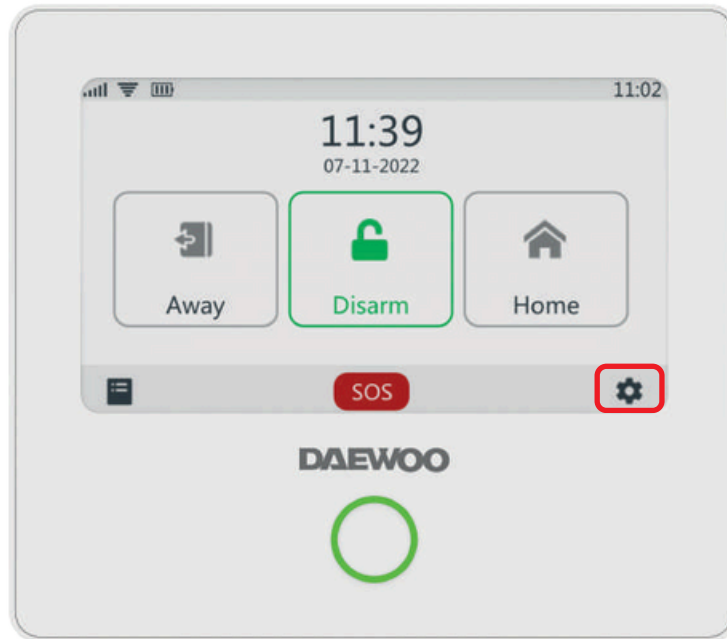

Pour ajouter vos accessoires depuis votre centrale d'alarme, sélectionnez la roue dentellée  puis "ajouter". Entrez votre code utilisateur (par défaut : 1234). Sélectionnez la catégorie de votre appareil :

- Capteur
- Contrôleur
- Sonnette
- Clavier
- Sirène

Une fois la catégorie sélectionnée, cliquez sur "+" puis déclenchez votre accessoire en fonction de son mode de fonctionnement.

Attendez une réponse de votre centrale indiquant que l'appareil est correctement associé. Si cela est le cas, vous retrouverez votre appareil dans la liste des appareils associés.

•Contacteur de porte WDS301



- 1.Sélectionnez la catégorie "**Capteur**".
- 2.Appuyez sur l'icône "+" puis "**Entrée**". Enfin sélectionnez "**+ Apparaige** "
3. Retirez la languette de sécurité (si présente)
4. Si besoin, détachez et rattachez consécutivement les deux parties aimantées du contacteur.
5. L'ajout s'effectue automatiquement, vous entendrez alors un signal sonore.
6. Pour renommez votre accessoire en fonction de son emplacement au sein de votre domicile, rendez-vous directement sur votre application.



**Scannez ce QRCode pour retrouvez
la vidéo d'installation
de votre contacteur de porte WDS301**



•Détecteur de mouvement WPS301



1. Sélectionnez la catégorie "**Capteur**".
2. Appuyez sur l'icône "+" puis "**Motion**". Enfin sélectionnez "**+ Appairage**".
3. Allumez votre détecteur grâce au bouton **ON/OFF** situé à l'arrière de l'appareil.
4. Si besoin, déclenchez le détecteur en réalisant des mouvements face aux capteurs.
5. L'ajout s'effectue automatiquement, vous entendrez alors un signal sonore.
6. Pour renommer votre accessoire en fonction de son emplacement au sein de votre domicile, rendez-vous directement sur votre application.



**Scannez ce QRCode pour retrouver
la vidéo d'installation
de votre détecteur de mouvement WPS301**



•Contacteur de porte de garage WDG301



- 1.Sélectionnez la catégorie "**Capteur**".
- 2.Appuyez sur l'icône "+" puis " Entrée". Enfin sélectionnez "**+ Apparaige** "
3. Retirez la languette de sécurité (si présente)
4. Si besoin, détachez et rattachez consécutivement les deux parties aimantées du contacteur.
5. L'ajout s'effectue automatiquement, vous entendrez alors un signal sonore.
6. Pour renommer votre accessoire en fonction de son emplacement au sein de votre domicile, rendez-vous directement sur votre application.



**Scannez ce QRCode pour retrouver
la vidéo d'installation
de votre contacteur de garage WDG301**



•Télécommande WRC301



- 1.Sélectionnez la catégorie "**contrôleur**".
- 2.Appuyez sur l'icône "+".
- 3.Appuyez sur l'un des boutons de votre télécommande.
5. L'ajout s'effectue automatiquement, vous entendrez alors un signal sonore.
6. Pour renommer votre accessoire en fonction de son emplacement au sein de votre domicile, rendez-vous directement sur votre application.



**Scannez ce QRCode pour retrouver
la vidéo d'installation
de votre télécommande WRC301**



•Détecteur de vibration WVD301



- 1.Sélectionnez la catégorie "**Capteur**".
- 2.Appuyez sur l'icône "+" puis "**Général**".Enfin sélectionnez "**+ Appairage**".
3. Retirez la languette de sécurité (si présente)
4. Si besoin, déclenchez le détecteur en tapant sur son support ou dessus, directement.
5. L'ajout s'effectue automatiquement, vous entendrez alors un signal sonore.
6. Pour renommer votre accessoire en fonction de son emplacement au sein de votre domicile, rendez-vous directement sur votre application.



**Scannez ce QRCode pour retrouver
la vidéo d'installation
de votre détecteur de vibration WVD301**



• Détecteur de fumée WSD301



1. Sélectionnez la catégorie "**Capteur**".
2. Appuyez sur l'icône "+" puis "**Urgent**". Enfin sélectionnez "**+ Apparaige**".
3. Allumez votre détecteur grâce au bouton **ON/OFF** situé à l'arrière de l'appareil.
4. Si besoin, appuyez sur le bouton principal du détecteur situé sur le dessus de l'appareil.
5. Attendez une réponse de l'application
6. Confirmez l'ajout
7. Renommez votre accessoire en fonction de son emplacement au sein de votre domicile.



**Scannez ce QRCode pour retrouver
la vidéo d'installation
de votre détecteur de fumée WSD301**



• Détecteur de fuite d'eau WWF301



•Sirène filaire WOS301



1. Branchez et allumez votre sirène.
2. Dans la catégorie Ajouter, sélectionnez "**Sirène**".
3. Appuyez sur le bouton d'appairage situé à l'arrière de l'appareil puis sélectionnez "**Exécuter**".
4. Pour terminer, appuyez 5 fois consécutives sur le bouton d'appairage de votre sirène.
5. Vérifier son installation en activant le bouton SOS de votre centrale.



Scannez ce QRCode pour retrouver
la vidéo d'installation
de votre sirène filaire WOS301



• Sirène solaire WOS501S



1. Dans la catégorie Ajouter, sélectionnez "**Sirène**".
2. Branchez et allumez votre sirène.
3. Appuyez sur le bouton d'appairage situé à l'arrière de l'appareil puis sélectionnez "**Exécuter**".
5. Vérifier son installation en activant le bouton SOS de votre centrale.



**Scannez ce QRCode pour retrouver
la vidéo d'installation
de votre sirène solaire WOS301S**



•Clavier sans fil WKE301



1. Dans la catégorie **Ajouter**, sélectionnez "**Clavier**".
2. Allumez votre clavier grâce au bouton ON/OFF situé à l'arrière de l'appareil.
3. Appuyez sur le bouton "+" de votre centrale puis composer sur le clavier **votre code utilisateur** puis **armer**.
(Par défaut : 1234)
5. Votre clavier est associé à la centrale.



Scannez ce QRCode pour retrouver
la vidéo d'installation
de votre clavier sans fil WKE301



•Badges RFID WRF301



L'ajout d'un badge RFID s'effectue entièrement depuis votre clavier sans fil WKE301.

1. Entrez votre code administrateur puis validez ✓.
(Par défaut : **8888**). Votre clavier est désormais en mode maintenance.
2. Pour indiquer que vous souhaitez enregistrer un badge RFID, tapez " 1 " puis validez ✓ .
3. Indiquez le numéro du badge que vous souhaitez enregistré. Vous pouvez ajouter jusqu'à 10 badges à votre clavier, numérotés de 0 à 9.
Si vous ajoutez votre premier badge, indiquez alors "0" puis validez ✓.
4. Passez le badge correspondant devant le lecteur RFID de votre clavier.

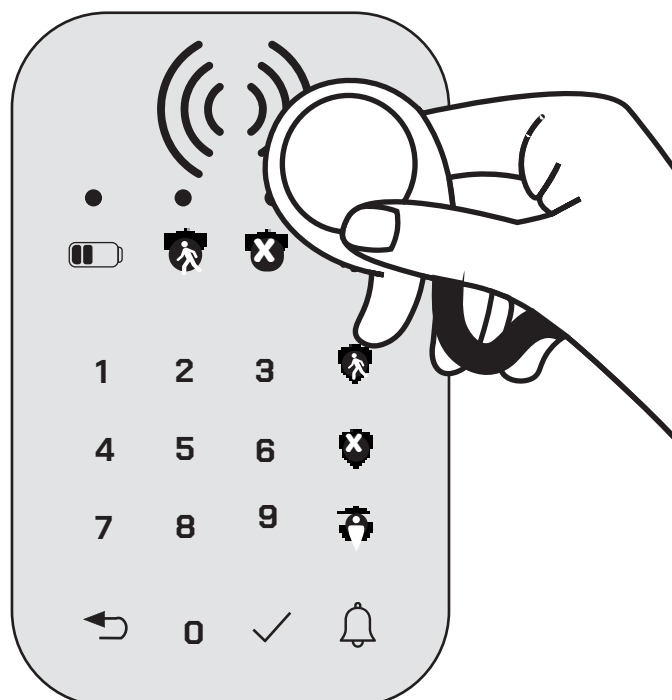

5. Votre badge est ajouté à votre clavier.

5. Pour ajouter un autre badge, réitérez ces étapes. Votre clavier est déjà en mode maintenance, vous n'avez pas besoin de composer à nouveau votre code administrateur. Indiquez simplement le numéro du badge que vous souhaitez ajouter puis validez ✓. Passez ensuite le badge concerné devant le lecteur RFID du clavier. *Votre second badge sera donc numéroté 1.*

Une fois les différents badges ajoutés, vous pouvez quitter le mode maintenant avec l'icône retour, puis validez ✓.

Pour armer votre système, touchez la touche «Armer» puis passez votre badge devant le lecteur.

Pour désarmer votre système, touchez la touche «Désarmer» puis passez votre badge devant le lecteur.

Retournez toutes les fonctionnalités de votre clavier sur ce lien https://cdn.shopify.com/s/files/1/0326/3132/4811/-files/WKE301_MANUEL_compressed.pdf?v=1679586864

**Scannez ce QRCode pour retrouver
la vidéo d'installation
de votre badge RFID WRF301**



RENOMMER VOTRE ACCESSOIRE

Pour une utilisation plus simple de votre système de sécurité, vous pouvez renommer votre accessoire pour vous permettre de le reconnaître. Possible uniquement depuis l'application.

Nous vous conseillons de choisir son nom en fonction de son emplacement dans votre domicile.

Si vous passez cette étape, vous pourrez la retrouver directement depuis les paramètres de votre accessoire.



Une fois votre accessoire ajouté et renommé, vous le retrouverez directement sur votre page accessoire comme ci-dessus.

PARAMÈTRES

Appuyez sur Paramètres et pouvez modifier directement les paramètres sur l'application. Grâce à l'application **Daewoo Home Connect**, vous pouvez contrôler à distance le panneau de sécurité. Vous pouvez également régler l'heure d'armement et de désarmement, ce qui est simple et pratique.

AJOUTER UNE CARTE SIM



Pour installer une carte SIM, faites glisser délicatement le capot métallique vers le connecteur USB. Insérez ensuite la carte SIM comme indiqué sur la photo. Refermez le capot métallique sur la carte sim pour la maintenir en place.

Cette manipulation est très délicate et fragile. Si vous abîmez le capot métallique, cela ne sera pas considéré sous garantie.

INSTALLATION SUR SUPPORT DE LA CENTRALE

1. Montage Murale

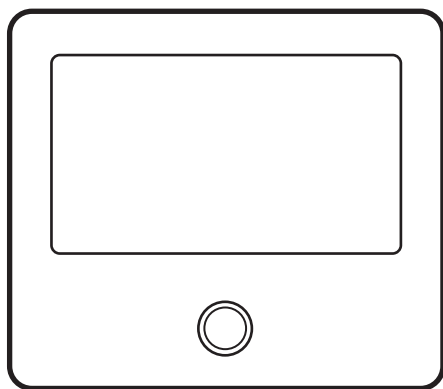

Centrale AM301

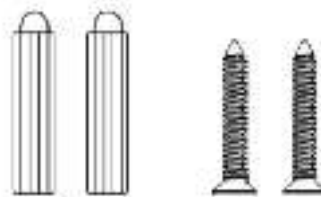

Plaque suspendue x1
Vis x1

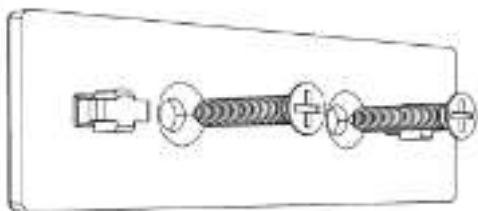

Installer la plaque de suspension sur le mur avec des vis.
Noter : Les vis doivent être toutes vissées au mur et la planche de suspension doit être parallèle.

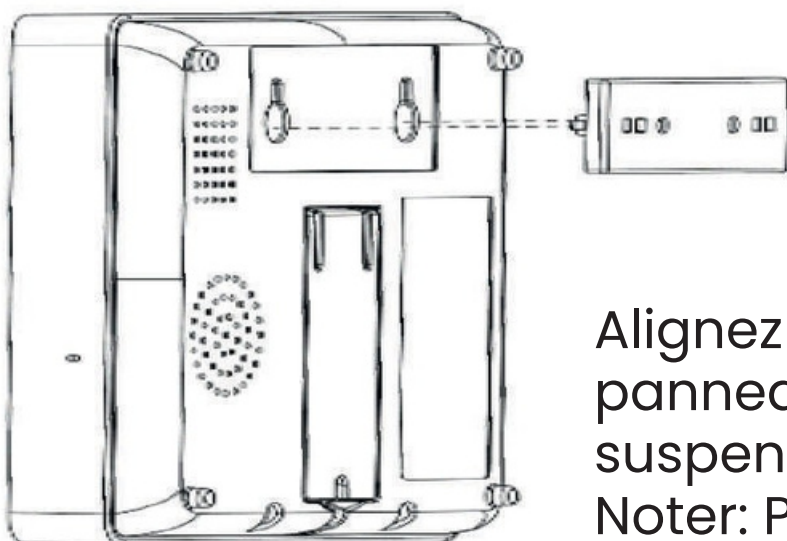

Alignez le trou à l'arrière du panneau avec la plaque de suspension et installez-le.
Noter: Pour une installation de fil dissimulée, veuillez retirer le support et le clip de câble.

2. Sur un support

Livré avec un support à l'arrière

Il peut être directement placé sur le bureau, sans l'installation de trous sur le mur, et peut être placé n'importe où dans la maison.

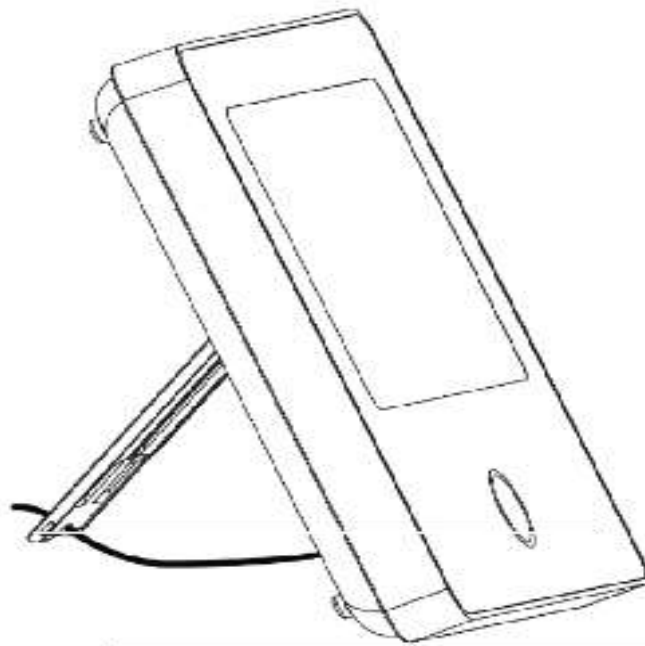

Précautions d'installation

1. Installé au centre de la maison pour faciliter la réception et la transmission du signal.
2. Installez-le plus près du routeur WiFi.
3. Évitez d'installer tous les appareils sur des surfaces métalliques, ainsi que sur des murs porteurs.

INSTALLATION SUR SUPPORT DES ACCESSOIRES

CONTACTEUR DE PORTE

1. Tout d'abord, essuyez la zone de la porte ou de la fenêtre et appliquez du ruban adhésif double face sur le bas.
2. L'émetteur du capteur de porte (grand) et l'aimant du capteur de porte (petit) doivent être installés séparément. Les marques triangulaires sur l'émetteur et l'aimant doivent se faire face, et la distance entre les deux est inférieure à 0,6".
3. Lorsque la porte ou la fenêtre est ouverte après l'installation, le voyant s'allume pendant 2 secondes pour indiquer que l'installation est terminée.

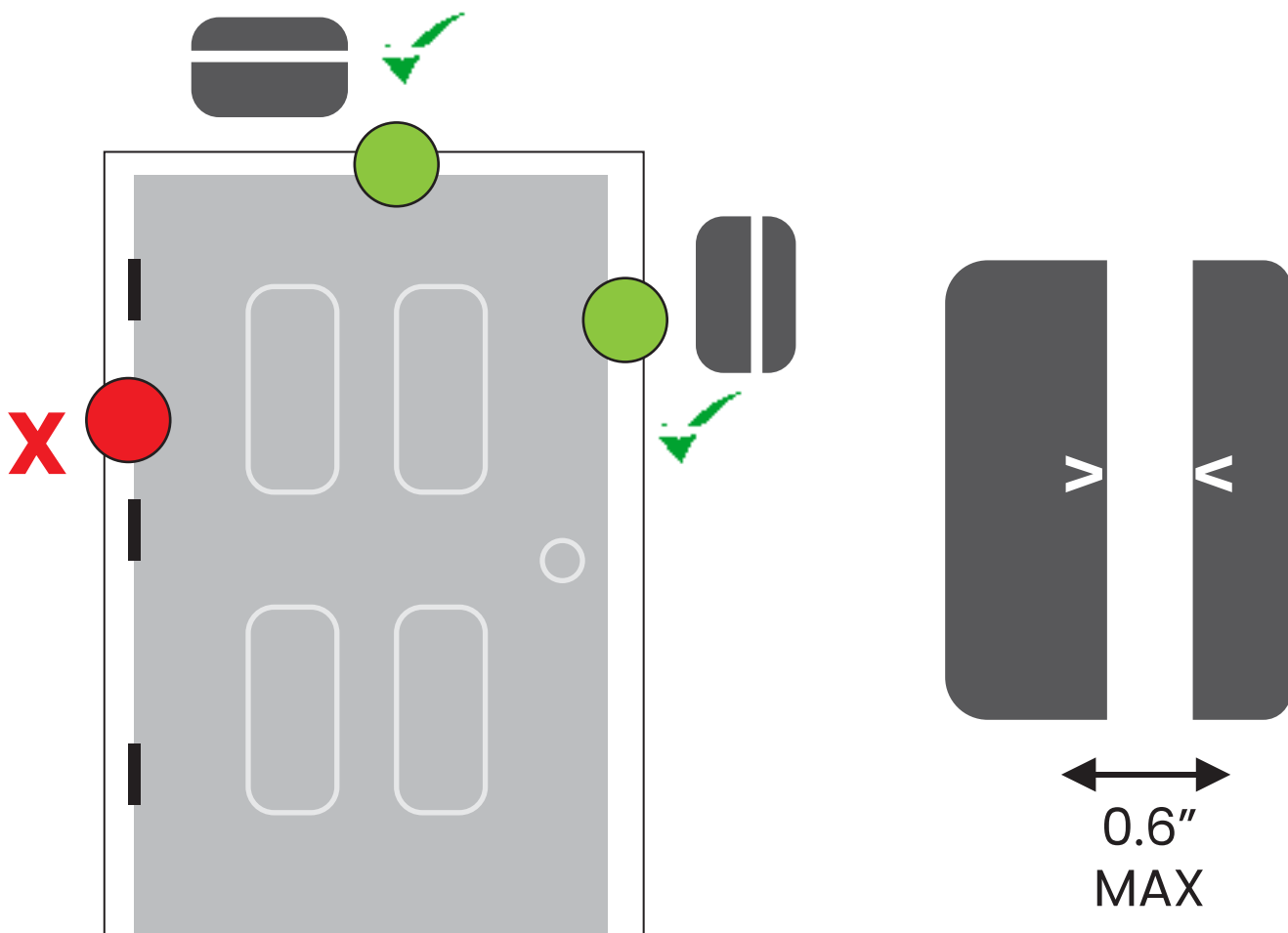

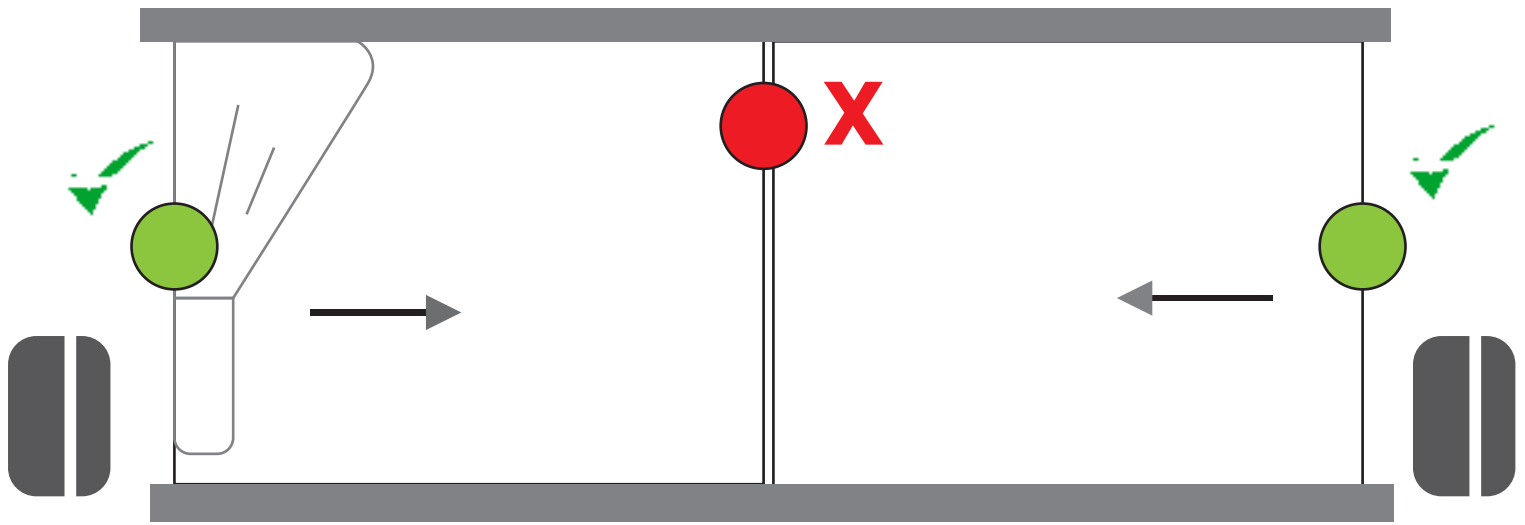

•Comment remplacer la batterie ?

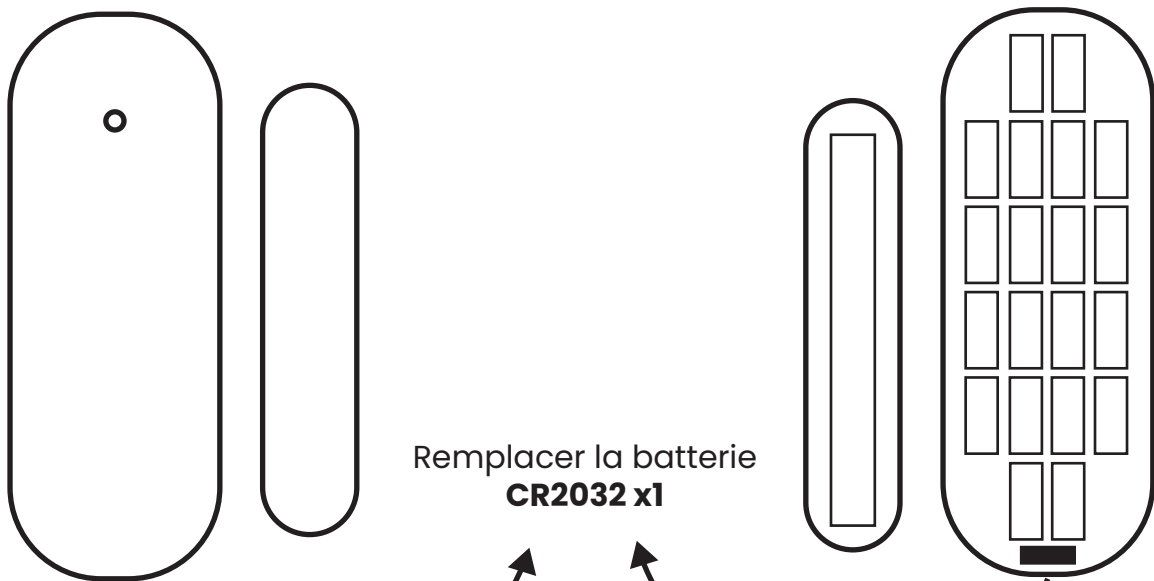

Relever une fois installé sur support

Relever lors de la première installation

DÉTECTEUR DE MOUVEMENT

1. La hauteur d'installation recommandée est de 79"-87" (2,0 ~ 2,2 m) au-dessus du sol.
2. Installez-le dans un coin ou sur un mur plat, sans obstacles ni angles morts.
3. Il ne doit pas être directement face à des sources froides et chaudes.
4. Pour éviter les fausses alarmes, assurez-vous que vos animaux ne puissent pas passer devant trop près. Evitez d'installer en face de l'appareil un meuble sur lequel votre chat pourrait monter et ainsi, déclencher le système.

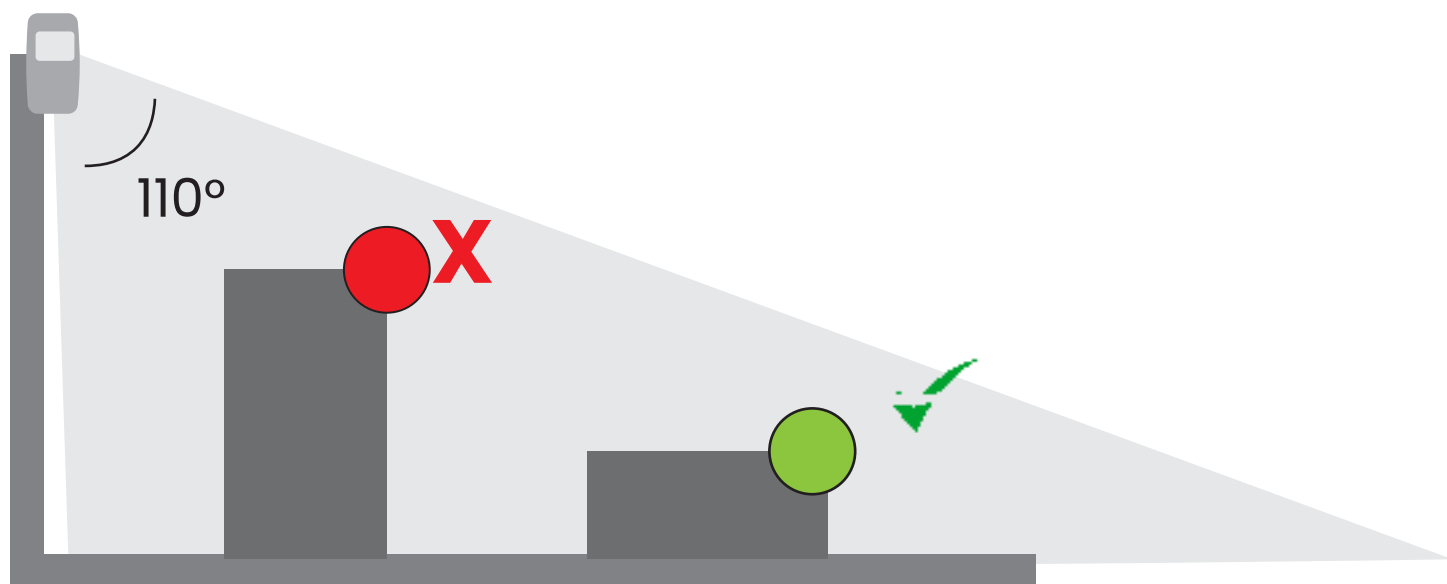

•Comment remplacer la batterie ?

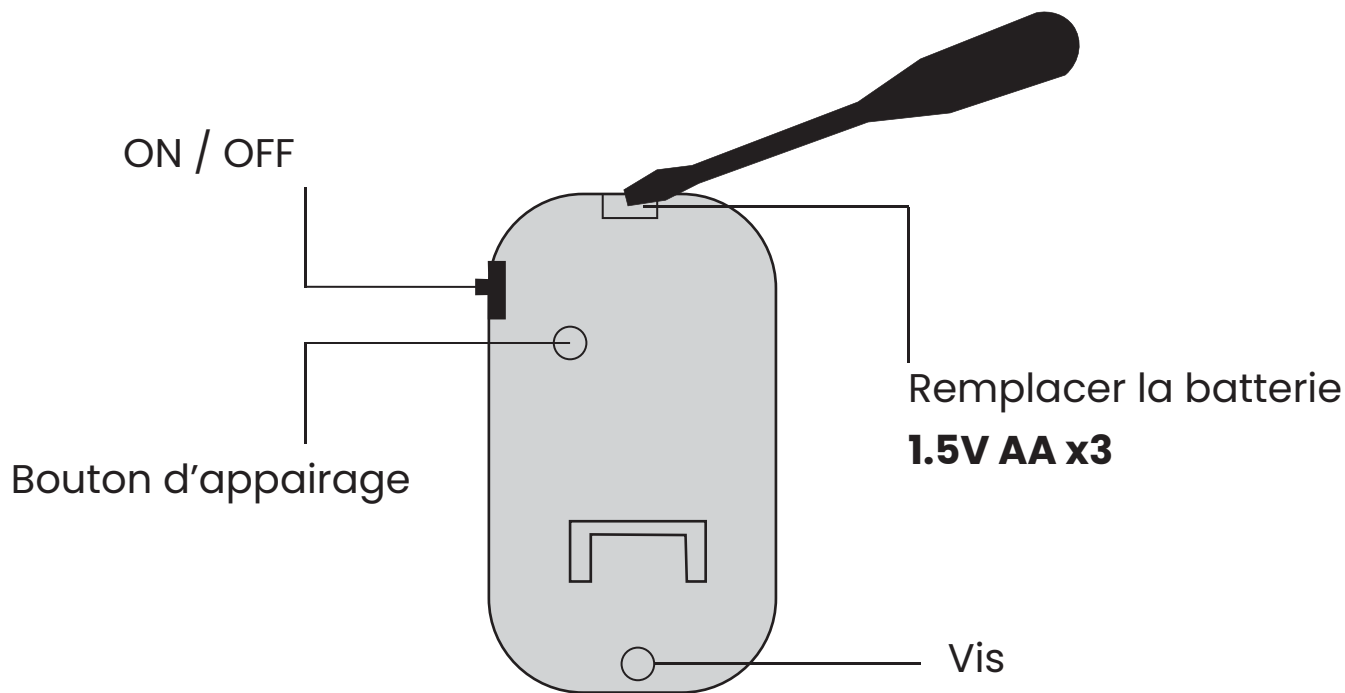

TÉLÉCOMMANDE



•Comment remplacer la batterie ?

Utilisez le médiateur triangle pour glisser de gauche à droit le long de l'espace du boitier, puis séparez le.

Vous accédez alors à la batterie :
3V CR2032



Médiateur triangle

UTILISATION DE LA CENTRALE AM301

INTERFACE PRINCIPALE

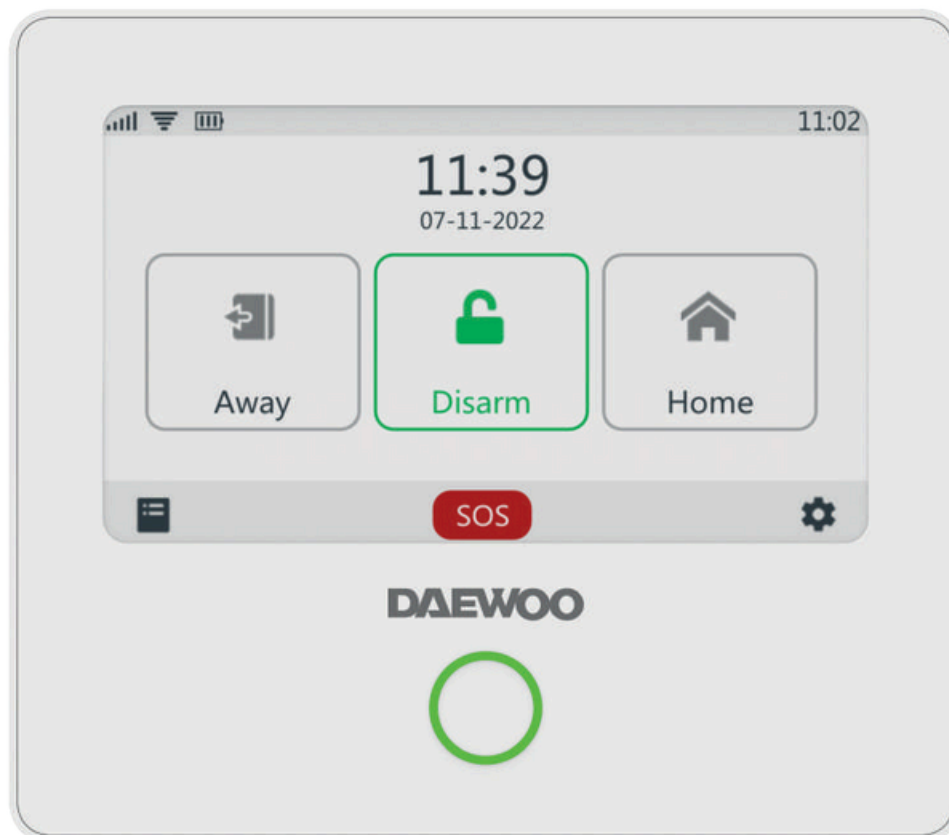

ÉTAT DU SYSTÈME



Sortir

Vous sortez.
Le système est armé.



**Désarmé
Désactivé**

Le système est
désarmé.



**Mode
Maison**

Le système est armé
en mode maison.



LOG

- **Log Alarme** : Afficher tous les enregistrements d'alarme, y compris la cause, la source et l'heure.
- **Log Activer** : Afficher tous les enregistrements d'armement/désarmement, y compris l'action, l'appareil source et l'heure.

Prend en charge jusqu'à 160 enregistrements d'alarme et 80 enregistrements d'armement et de désarmement.

PRÉSENTATION DES MENUS

Pour accéder au menu, cliquez sur  en bas à droite de l'interface principale de votre centrale. Ce menu est composé de 4 parties : **Ajouter**, **Téléphone**, **Sécurité** et **Paramètres**.

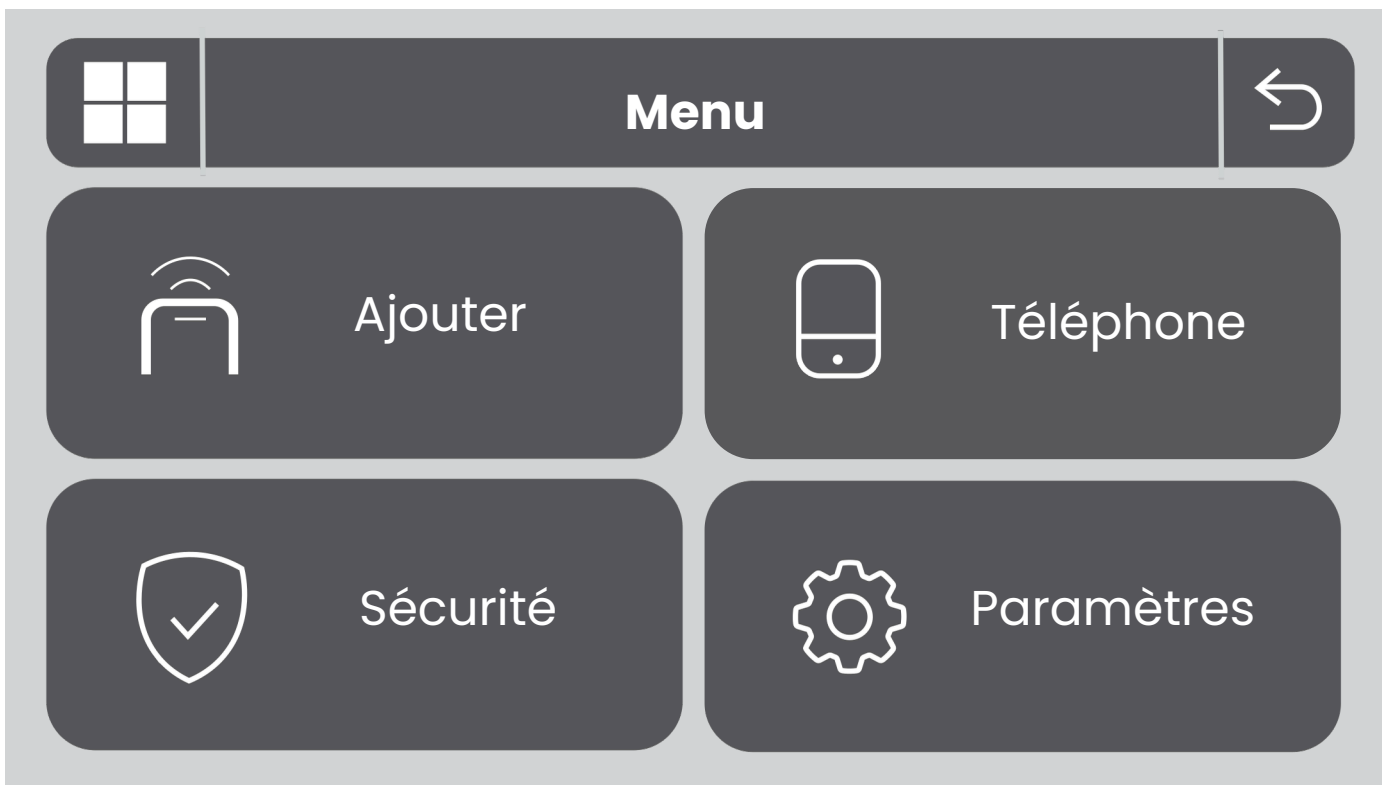

1.AJOUTER – Accessoires



Vous retrouvez les différents accessoires associés à votre centrale suivant leurs catégories :

- Capteur
- Contrôleur
- Sonnette
- Clavier
- Sirène

Vous pouvez alors ajouter un accessoire depuis l'application ou directement depuis votre centrale grâce à cette interface "Ajouter".

Choisissez la catégorie de votre accessoire et appuyer sur "+".

Suivez ensuite les instructions indiquées par la centrale.

•CAPTEUR

Les différentes catégories de capteur :

Entrée : Les capteurs d'entrée, de vibration

Motion : Gérer tous les capteurs de mouvement

Urgent : Les détecteurs d'urgence tels que les détecteurs de gaz et les détecteurs de fumée.

Général : Autres capteurs ou détecteurs, veuillez les ajouter ici

Le système de sécurité prend en charge les accessoires avec 433 Mhz, v1527. Vous pouvez ajouter jusqu'à 160 capteurs, 6 contrôleurs, 6 sonnettes et 6 claviers.

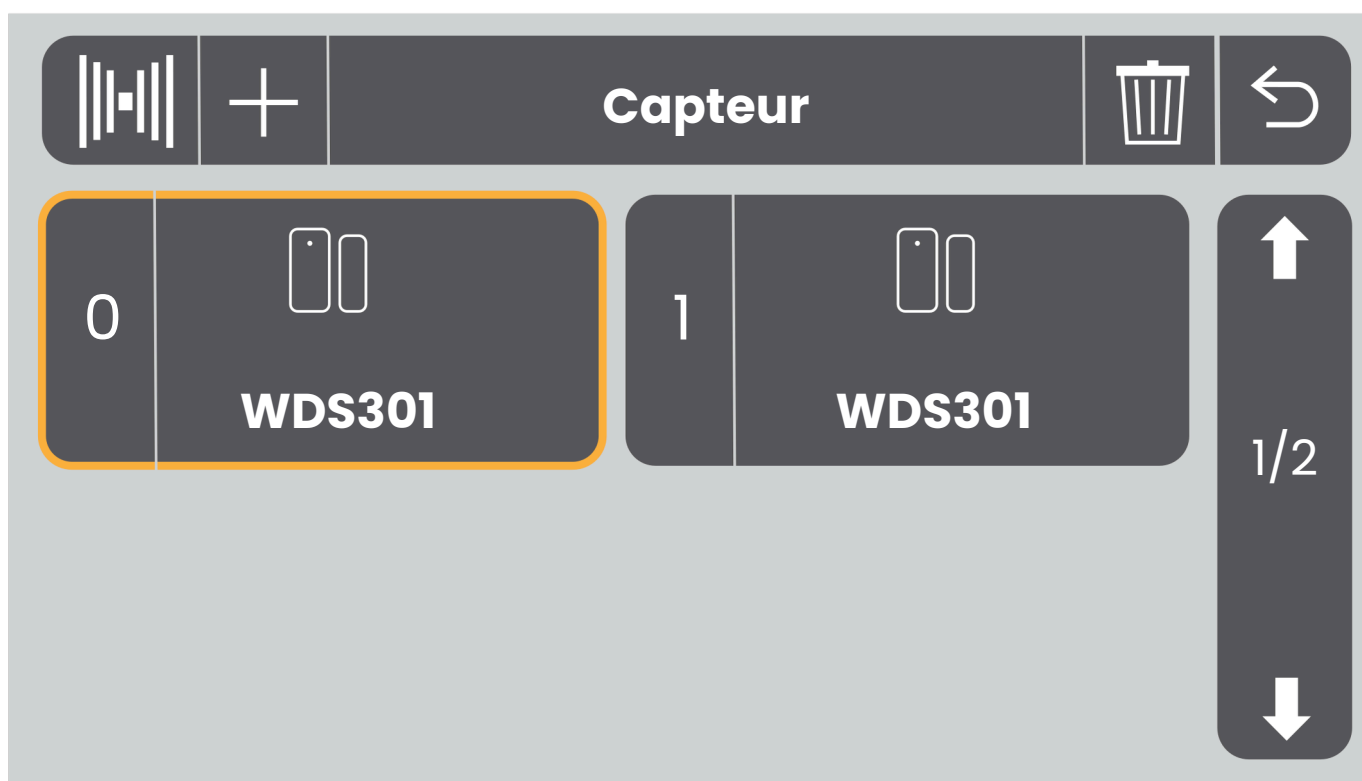

Pour accéder aux réglages de votre appareil, cliquez dessus depuis la liste des appareils ajoutés.
Vous arrivez sur les réglages de base de votre capteur.

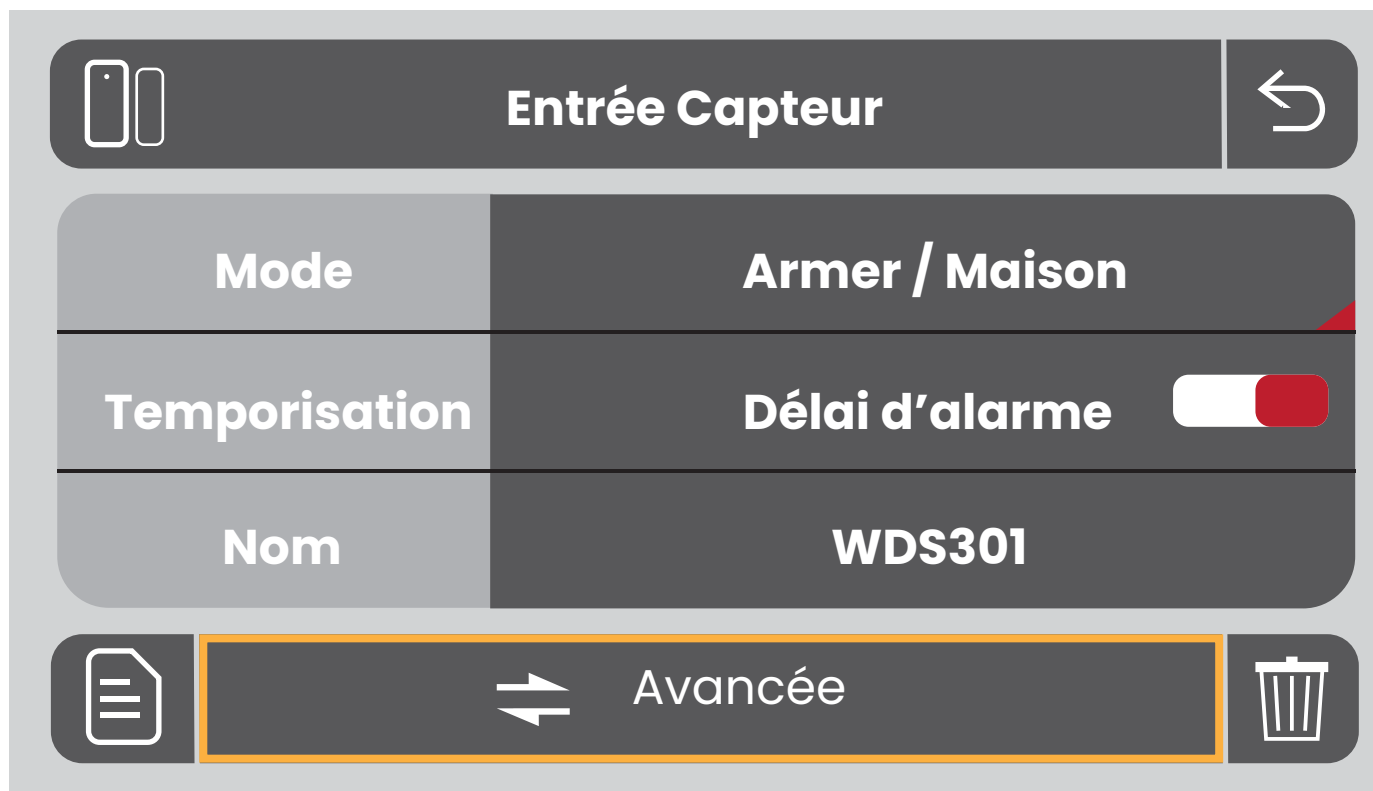

• **Mode** : Choisissez le mode de fonctionnement de votre capteur.

- **Armer** : Votre capteur sera actif lorsque votre système sera en mode armé et désactif en mode désarmé.

- **Maison** : Votre capteur sera désactivé en mode maison pour vous permettre de circuler librement au sein de votre domicile. Lorsque vous armerez votre système, votre accessoire sera armer.

- **Toujours** : Peu importe le statut de votre centrale, votre accessoire restera toujours actif. Ce mode est préconisé pour les détecteurs de fumée.

• **Temporisation** : Choisissez d'activer ou non le délai d'alarme sur votre capteur. Une fois activé, celui-ci aura un temps défini avant d'activer le système en cas de détection.

Pour définir ce délai, rendez-vous dans le menu "Sécurité", "Temporisation".

• **Nom** : Le nom de votre accessoire. Sa modification n'est possible que depuis l'application mobile **Daewoo Home Connect**.



Supprimer le capteur de votre centrale.



Historique des déclenchements de votre capteur.

Pour accéder aux réglages avancés de votre capteur, cliquez sur " Avancée ".

Vous arrivez sur les réglages avancés de votre capteur.



Vous retrouvez le numéro d'identification de votre capteur, ainsi que son numéro au sein du système. "0" : le premier enregistré dans la centrale.

• **Bip entrée ouverte** : *Bip* Sonnette de porte. Votre centrale vous averti d'une porte ouverte.

• **Avertissement entrée ouverte** : Avertissement visuel, votre centrale affiche une icône "porte ouverte". Vous pouvez donc identifier quel contacteur est ouvert.

2 . TÉLÉPHONE



(Numéros d'urgence)

1.Format du numéro de téléphone: Si le numéro de téléphone ne peut pas être composé avec succès ou envoyé un message texte, veuillez essayer d'ajouter l'indicatif régional avant le numéro :
Par exemple : 00XX, 0XX.

2. Règles d'alarme SMS/téléphone: Une fois l'alarme déclenchée, le panneau de sécurité enverra d'abord des messages SMS dans l'ordre des numéros définis. Une fois le message texte envoyé, l'appel commencera à partir du premier numéro de téléphone. Lorsque le premier numéro est composé trois fois de suite et qu'il n'y a pas de réponse, le deuxième numéro de téléphone est composé, et ainsi de suite. Si l'un des numéros de téléphone répond, les numéros de téléphone suivants ne seront pas composés.

3. Armer/désarmer le panneau par commande SMS
(La version du micrologiciel doit être 1.0.20 ou supérieure)

Les commandes SMS et les actions du panneau ont été prises comme ci-dessous:

N°	SMS	Action de la centrale	SMS retour
1	away arm	Mode "Sortir" activé	System armed!
2	stay arm	Mode "Accueil" activé	System armed!
3	disarm	Mode "Désarmé" activé	System disarmed!

Le panneau répondra message pour confirmer que la commande est exécutée avec succès.

La centrale n'accepte que les commandes SMS du numéro de téléphone défini dans la centrale. (Menu-->Téléphone-->Paramètres), les commandes SMS envoyées par d'autres numéros mobiles ne seront pas reconnues et aucune action ne sera entreprise.

3. SÉCURITÉ

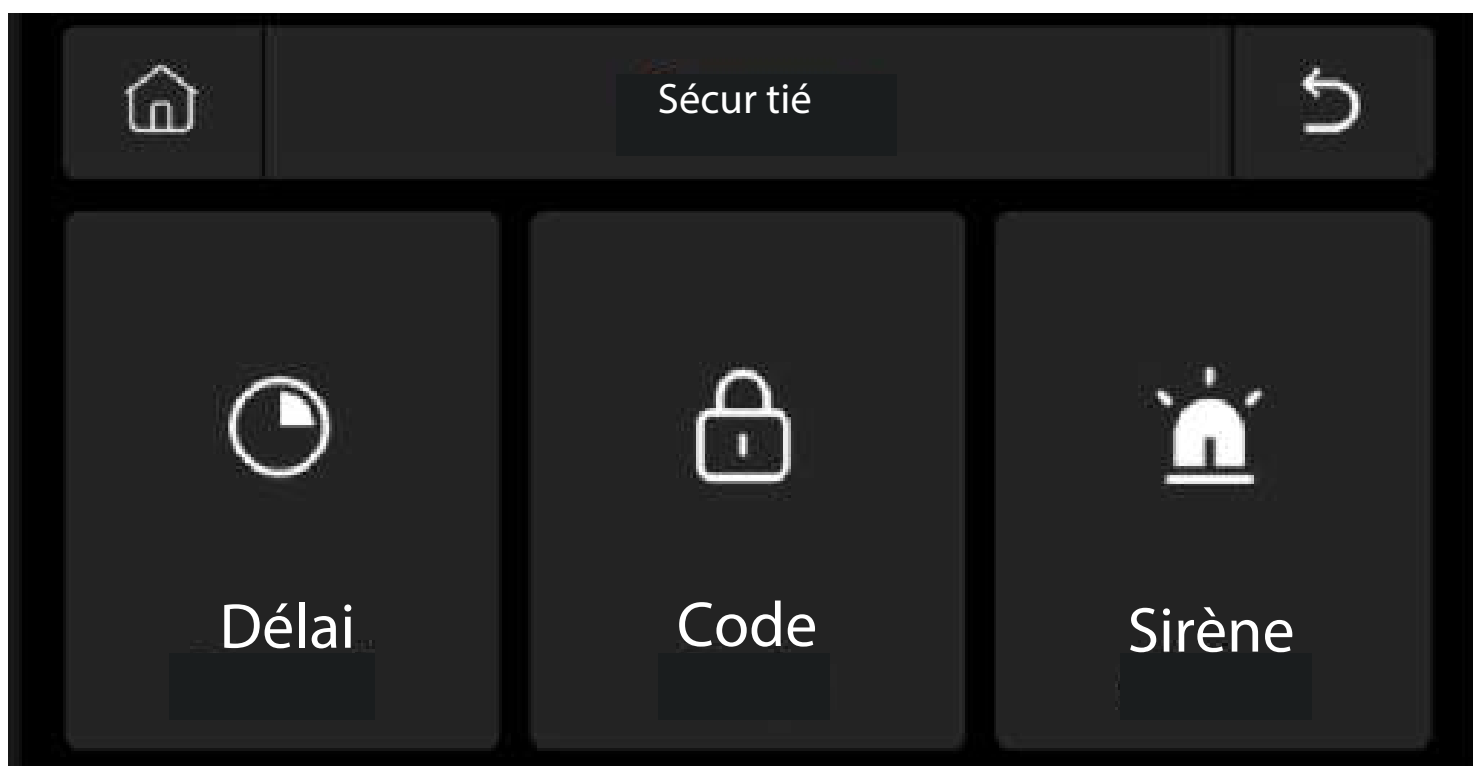

• RETARD / TEMPORISATION

Personnalisez le compte à rebours avant alarme ou armement.

• CODE

- **Code d'utilisateur** : Le code par défaut est 1234.
- **Code système (restaurer votre l'alarme)** : Le code par défaut est 9876.

• **Code obscurci** : Lors de la saisie du code, vous pouvez entrer 5 à 8 chiffres du code obscurci, tant qu'il contient les 4 chiffres corrects successivement, il peut être reconnu comme le code correct.

• **Période de validité du mot de passe** : Après avoir sélectionné, vous n'avez pas besoin de saisir à nouveau le mot de passe dans les 2 minutes lorsque l'écran est allumé.

• SIRÈNE

• **Alarme locale** : Sélectionnez si le panneau émet un son d'alarme.

• **Alarme sonore** : Sélectionnez si le signal externe émet un son d'alarme.*

• **Rappel sirène** : Sélectionnez si la sirène émettra un bip lors de l'armement/désarmement du panneau.

• **Bip de retard** : Choisissez si vous souhaitez émettre un bip lors de l'armement ou du compte à rebours de l'alarme.

4. PARAMÈTRES

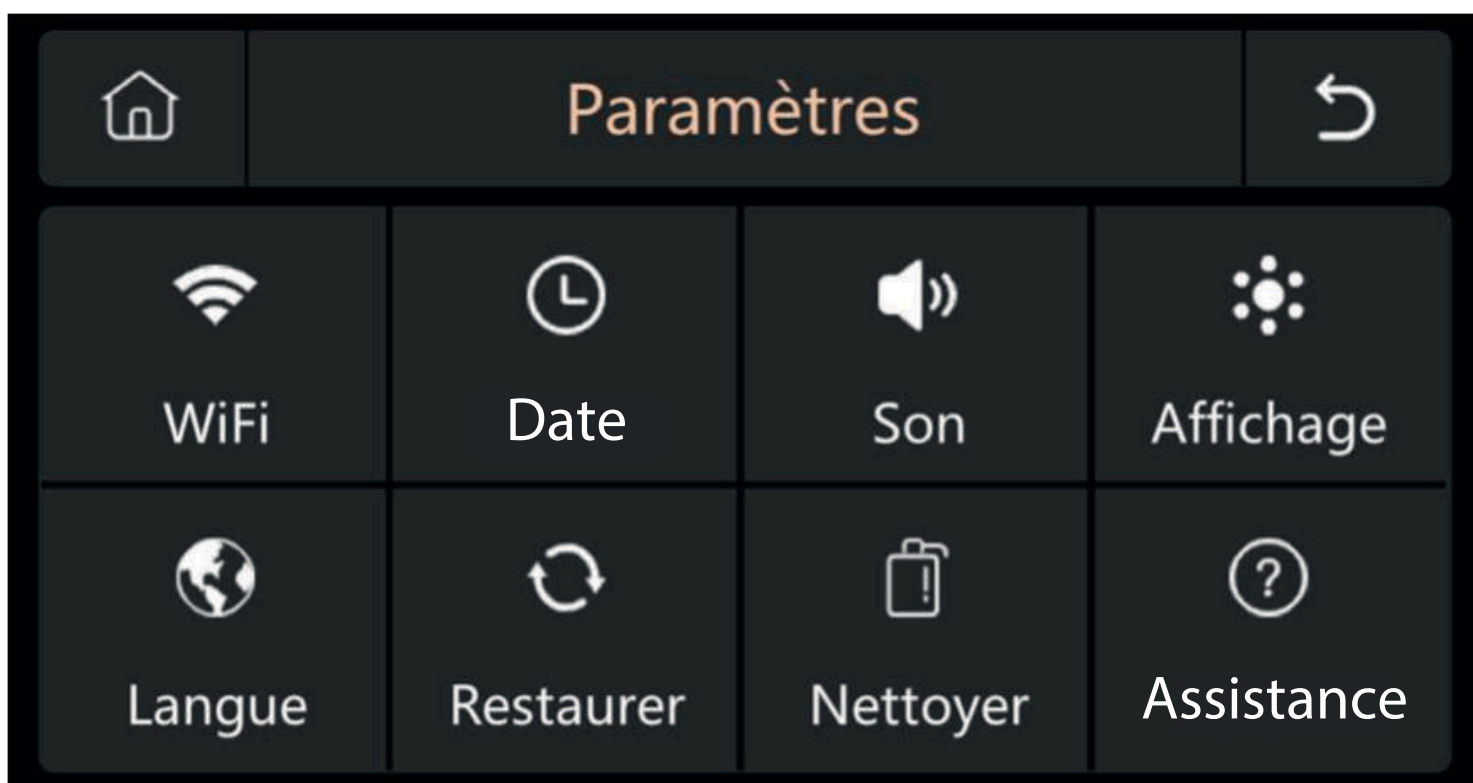

1. WIFI

Connectez l'APP pour configurer le réseau ou changer l'utilisateur de l'APP.

2. TEMPS

Réglez l'heure et ajustez le format d'affichage de la date.

3. SON

Régler le volume, activer/désactiver le bip des touches, la tonalité vocale.

4. AFFICHAGE

Régler la durée et la luminosité de l'écran.

5. LANGUE

English / Deutsche / Русский / Español / Italiano
Polskie / Français / Português / Nederlands / 简体中文

6. RESTAURER

Redémarrez ou réinitialisez l'appareil.

7. NETTOYER

L'écran sera noir pendant 1 minute, facile à nettoyer.

8. AIDER

Manuel de l'utilisateur, informations sur les paramètres de l'appareil : modèle, version, IMEI, etc.

DÉPANNAGE & ENTRETIEN

N'hésitez pas à consulter la page assistance de notre site internet pour répondre aux problèmes rencontrés avec cet appareil.

www.daewoo-security.fr

Vous n'avez pas trouvé la réponse à votre question ?

Notre service technique est joignable par e-mail à l'adresse suivante :

support@daewoo-security.fr

STANDARS



Ce produit porte le symbole du tri sélectif des déchets d'équipements électriques et électroniques (DEEE). Cela signifie que ce produit doit être manipulé conformément à la directive européenne 2012/19/UE afin d'être recyclé ou démantelé afin de minimiser son impact sur l'environnement. Pour plus d'informations, veuillez contacter vos autorités locales ou régionales. Les produits électroniques non inclus dans le processus de tri sélectif sont potentiellement dangereux de substances dangereuses.



En conformité avec les lois européennes.
Ce produit est dans les exigences essentielles et autres dispositions pertinentes de la directive 2014/53/UE (RED)



Ce produit a été conçu et fabriqué conformément à la directive 2011/65/UE du Parlement européen et du Conseil relative à la limitation de l'utilisation de certaines substances dangereuses dans les équipements électriques et électroniques (directive RoHS - RoHS) et est réputé conforme à la valeurs maximales de concentration fixées par le Comité Technique Européen d'Adaptation (TAC)

Fabriqué en Chine

5. Pour ajouter un autre badge, réitérez ces étapes. Votre clavier est déjà en mode maintenance, vous n'avez pas besoin de composer à nouveau votre code administrateur. Indiquez simplement le numéro du badge que vous souhaitez ajouter puis validez ✓. Passez ensuite le badge concerné devant le lecteur RFID du clavier. *Votre second badge sera donc numéroté 1.*

Une fois les différents badges ajoutés, vous pouvez quitter le mode maintenant avec l'icône retour, puis validez ✓.

Pour armer votre système, touchez la touche «Armer» puis passez votre badge devant le lecteur.

Pour désarmer votre système, touchez la touche «Désarmer» puis passez votre badge devant le lecteur.

Retournez toutes les fonctionnalités de votre clavier sur ce lien https://cdn.shopify.com/s/files/1/0326/3132/4811/-files/WKE301_MANUEL_compressed.pdf?v=1679586864

**Scannez ce QRCode pour retrouver
la vidéo d'installation
de votre badge RFID WRF301**

