

# GUIDE D'INSTALLATION RAPIDE



## SYSTÈMES DE SÉCURITÉ CONNECTÉS

avec la centrale d'alarme  
Touch XL

DAEWOO SECURITY Alarm system & accessories

## DESCRIPTION DU PRODUIT

La centrale Touch XL du système de sécurité : Utilisation d'un écran tactile capacitif IPS de 7 pouces, d'un microprocesseur intelligent hautes performances basse consommation intégré.

Plusieurs méthodes d'installation : montage mural, placement sur un bureau. Sirène intégrée, jusqu'à 100dB. La centrale connecte tous vos accessoires à l'application mobile, de contrôle Daewoo Home connect, afin que vous puissiez garder le contrôle de votre maison où que vous soyez.

Les accessoires inclus avec la centrale :



Détecteur de mouvement  
WPS301  
x1



Contacteur de porte  
WDS301  
x2



Télécommande  
WRC301  
x2

- Détecteur de mouvement : Envoyer le signal d'alarme au panneau lorsque le mouvement est détecté.
- Contacteur de porte : Envoyer le signal d'alarme à la centrale lorsque la porte ou la fenêtre est ouverte. ( Il est recommandé de l'installer aux entrées importantes.)

- Télécommande : Après l'appairage avec la centrale d'alarme, rapidement "Sortir", "Accueil" et "Désactiver" le système de sécurité, et déclenchez l'alarme d'urgence.

## APPARENCE DE VOTRE CENTRALE Touch XL

Face avant

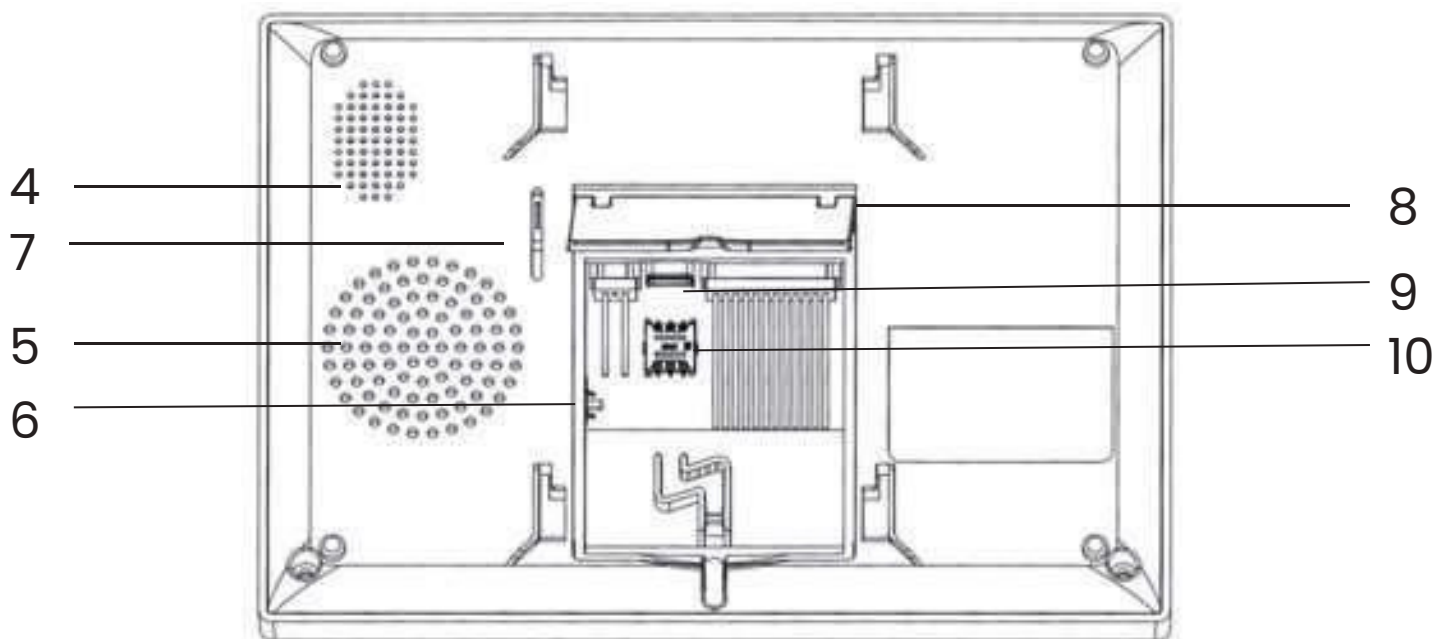

Face arrière

## Face avant

- 1 - Indicateur LED
- 2 - Écran tactile ( 7 *pouces* )
- 3- Microphone

## Face arrière

- 4 - Haut parleurs
- 5 - Sirène
- 6- Bouton On/Off ( Passer sur On avant utilisation )
- 7 - Bouton anti-arrachement
- 8 - Capot arrière
- 9 - Alimentation ( USB C 5V 2A )
- 10 - Emplacement carte SIM ( Nano SIM )

## INDICATEUR LED

Voyant fixe

État de la centrale

● Rouge ———— Alarme déclenchée

● Jaune ———— Armée

● Vert ———— Désarmée

Voyant clignotant

État de la centrale

● / ● Jaune / Vert Temporisation Armement

● / ● Rouge / Vert Temporisation de déclenchement

## DIFFÉRENTS MODES / ÉTATS D'ARMEMENT

### •MODES DE LA CENTRALE Touch XL

1.Armer : La centrale est dans un état de surveillance, lorsque les accessoires sont déclenchés, l'alarme se déclenche.

2.Maison : Lorsque l'utilisateur est à la maison, dans ce mode, certaines zones peuvent être surveillées et générer une alarme.

3.Désactiver : Dans ce mode, la centrale est désarmée. Seules les accessoires en mode "Fonctionnement 24h" (Toujours) ou le déclenchement du mode SOS peuvent déclencher l'alarme.

#### •MODES DES ACCESSOIRES

1.Armer / Maison : Les accessoires configurés déclencheront l'alarme lorsque la centrale sera en mode maison ou armée. Configurez par exemple les détecteurs de mouvement extérieurs pour ce mode.

2.Armer : L'accessoire fonctionne uniquement si la centrale est en mode Armé. Il est désactivé dans le mode Maison. Idéal pour les détecteurs de mouvement par exemple.

3.Fonctionnement 24h : Quel que soit l'état de la centrale, chaque fois que le capteur réglé sur toujours est déclenché, la centrale émet une alarme. Il est recommandé de régler ce mode pour les détecteurs de fuites d'eau ou les détecteurs de fumée. 4.Désactiver :

Dans ce mode l'accessoire est totalement désactivé

# INSTALLER DAEWOO HOME CONNECT

## 1 - Télécharger l'application

Afin de contrôler votre système et d'installer vos différents accessoires, merci de téléchargement l'application mobile dédiée Daewoo Home Connect. Disponible gratuitement en téléchargement sur APP Store ou encore, Google Play Store.



*Scannez ce QRCode avec votre mobile pour accéder directement au téléchargement de l'application.*

2 - Veuillez activer toutes les autorisations d'utilisation de l'APP dans les paramètres du téléphone.

3 - Inscrivez-vous ou connectez-vous ensuite à votre compte Daewoo Home connect.

# ENREGISTRER LA CENTRALE DANS L'APPLICATION

La centrale n'est compatible qu'avec les réseaux WIFI 2.4Ghz. Assurez-vous que votre routeur wifi soit correctement configuré et génère un réseau wifi 2.4Ghz distinct. Pour une installation correcte de votre centrale, votre smartphone doit être au préalable connecté à votre réseau Wifi 2.4ghz et avoir le bluetooth actif. Votre mot de passe wifi (clé de sécurité) ne doit pas dépasser 20 caractères sans caractères spéciaux.

## •ÉTAPE 1 :

Pour la première utilisation, veuillez connecter la centrale à l'alimentation électrique et mettre l'interrupteur sur la position "ON". Suivez les instructions du guide de démarrage à l'écran.

Si vous êtes entré dans l'interface principale ou si vous souhaitez réinitialiser le WiFi, veuillez cliquer sur

"" et entrez le code utilisateur par défaut : 1234. Cliquer ensuite sur "WiFi" puis "confirmer", et sur "Airlink".

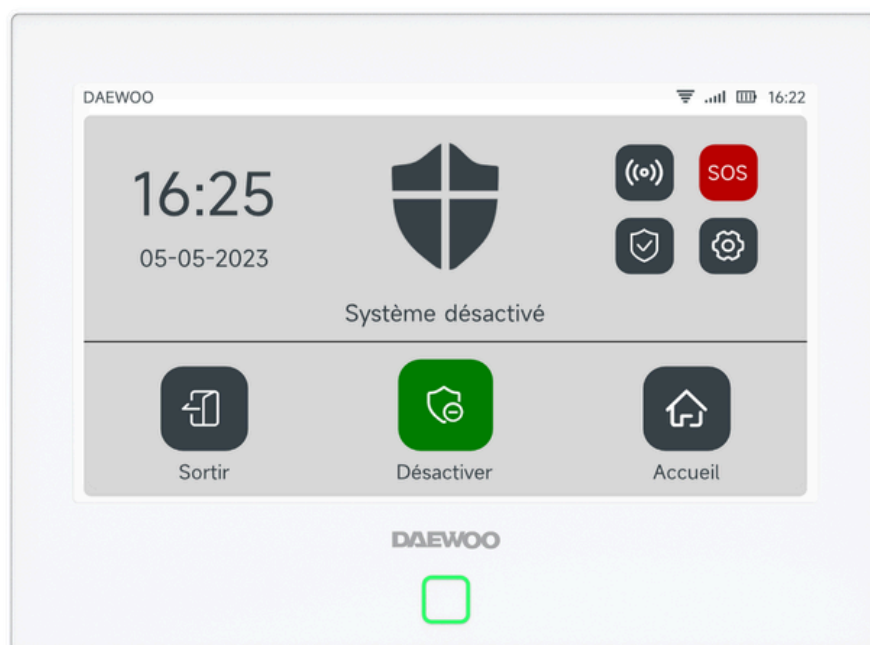

•ÉTAPE 2 :

Appuyez sur "Airlink" pour entrer dans le mode d'appairage WiFi.



•ÉTAPE 3 :

Ouvrez l'APP "Daewoo home connect" et entrez dans l'interface principale.

- 1.Cliquez sur le "+" dans le coin supérieur droit de l'interface et sélectionnez "Ajouter un appareil".
2. Patientez quelques secondes, votre centrale doit être détectée automatiquement par l'application si celle ci est bien en mode d'appairage. Puis cliquez sur le bouton +

3. Votre centrale est détectée automatiquement par l'application, à condition que la centrale soit en mode Airlink. Dans ce cas, elle s'affichera en haut de votre page "Ajouter un appareil" avec un bouton "ajouter" Ajouter alors l'appareil. Si la centrale n'est pas détecté automatiquement, sélectionnez votre alarme dans la liste des produits disponibles.



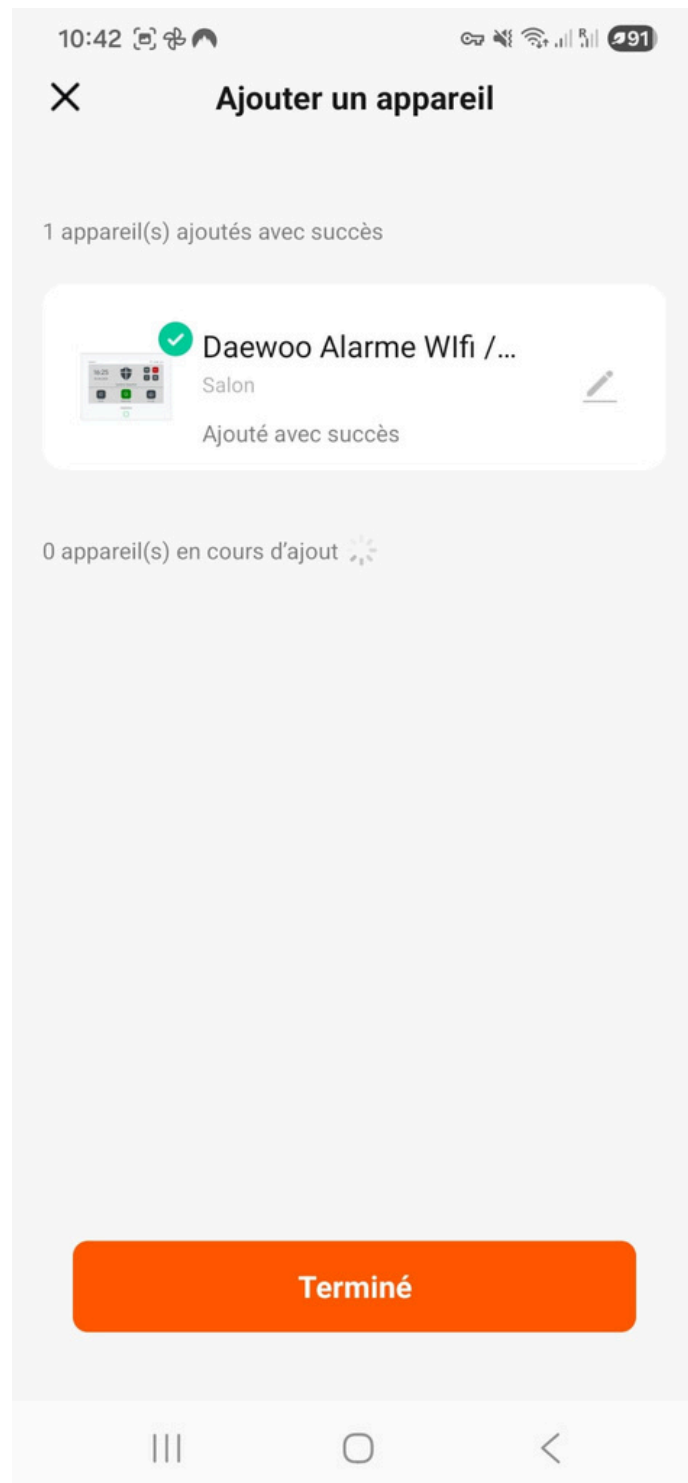
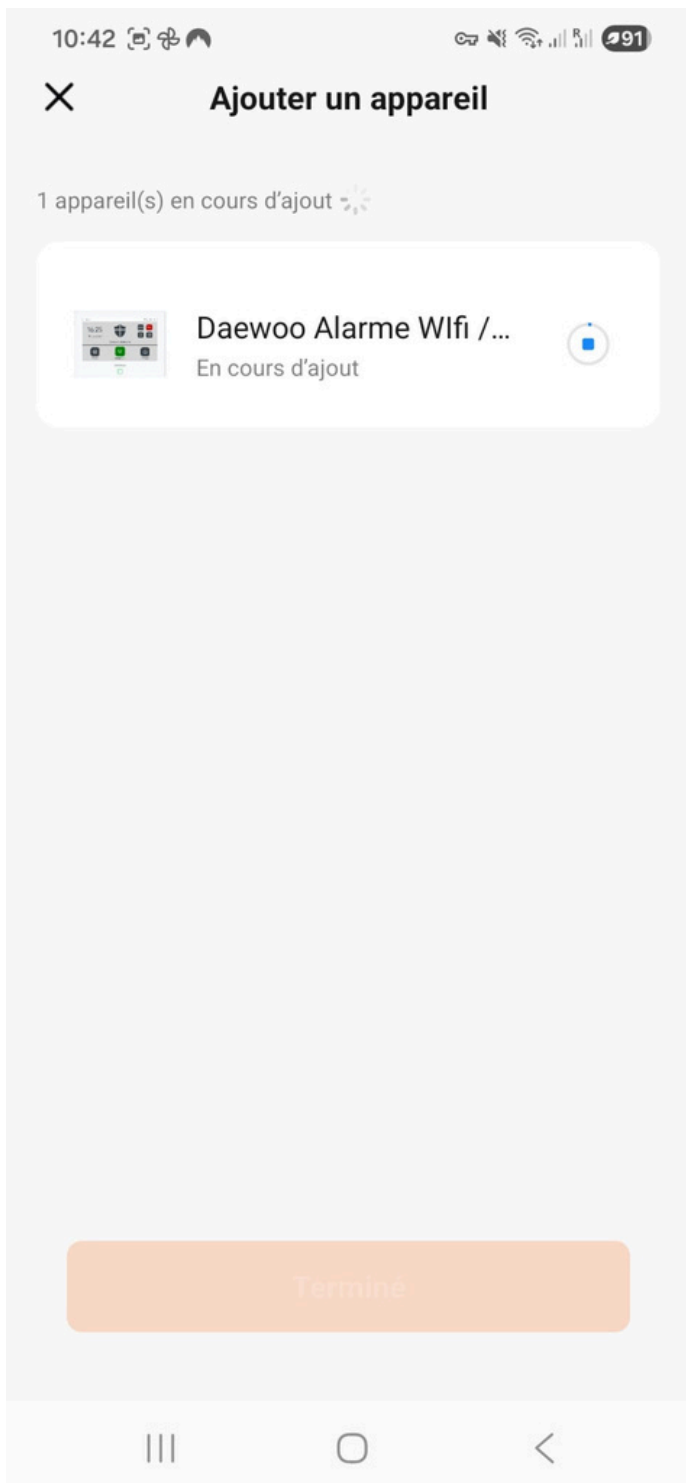

5. Connectez-vous à votre réseau WIFI.

Assurez vous d'être connectez à un réseau 2.4Ghz et d'avoir un mot de passe Wifi ( clé de sécurité ) inférieur à 20 caractères sans caractères spéciaux.

## Sélectionnez Wi-Fi et entrez le mot de passe

WIFI 2.4Ghz

Mot de passe

Suivant

Vous devez avoir connecté votre smartphone à votre réseau Wifi 2.4Ghz au préalable pour assurer la connexion de votre application au réseau. Pour ce faire, rendez-vous dans les paramètres WIFI de votre smartphone.

6. Votre appareil est correctement connecté



*Vous pouvez renommer l'appareil pour l'identifier plus facilement.*

# AJOUTER DES ACCESSOIRES À VOTRE CENTRALE

Depuis l'application mobile Daewoo Home Connect

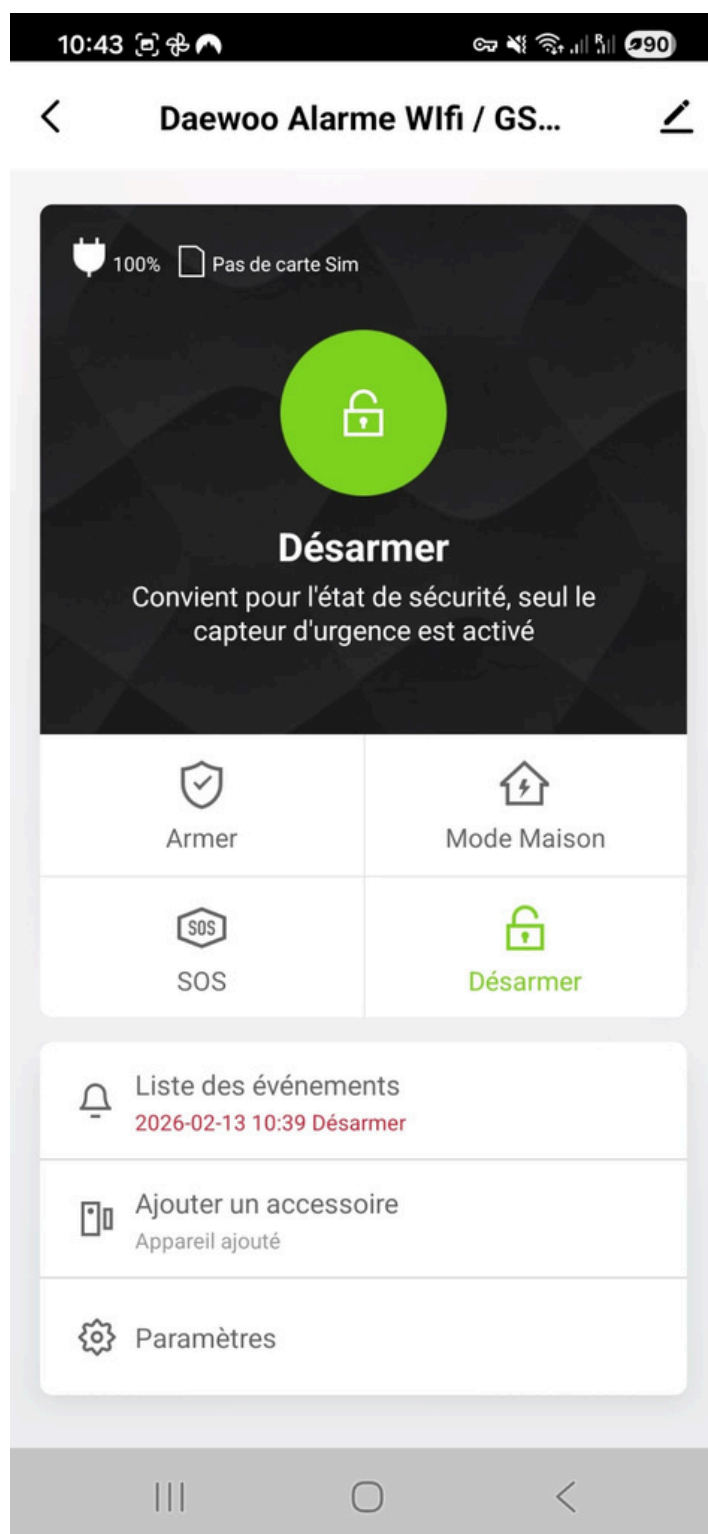

1. Pour ajouter un accessoire, vous devez vous rendre sur la page principale de votre centrale d'alarme. Depuis cette page, cliquez sur "Ajouter un accessoire".

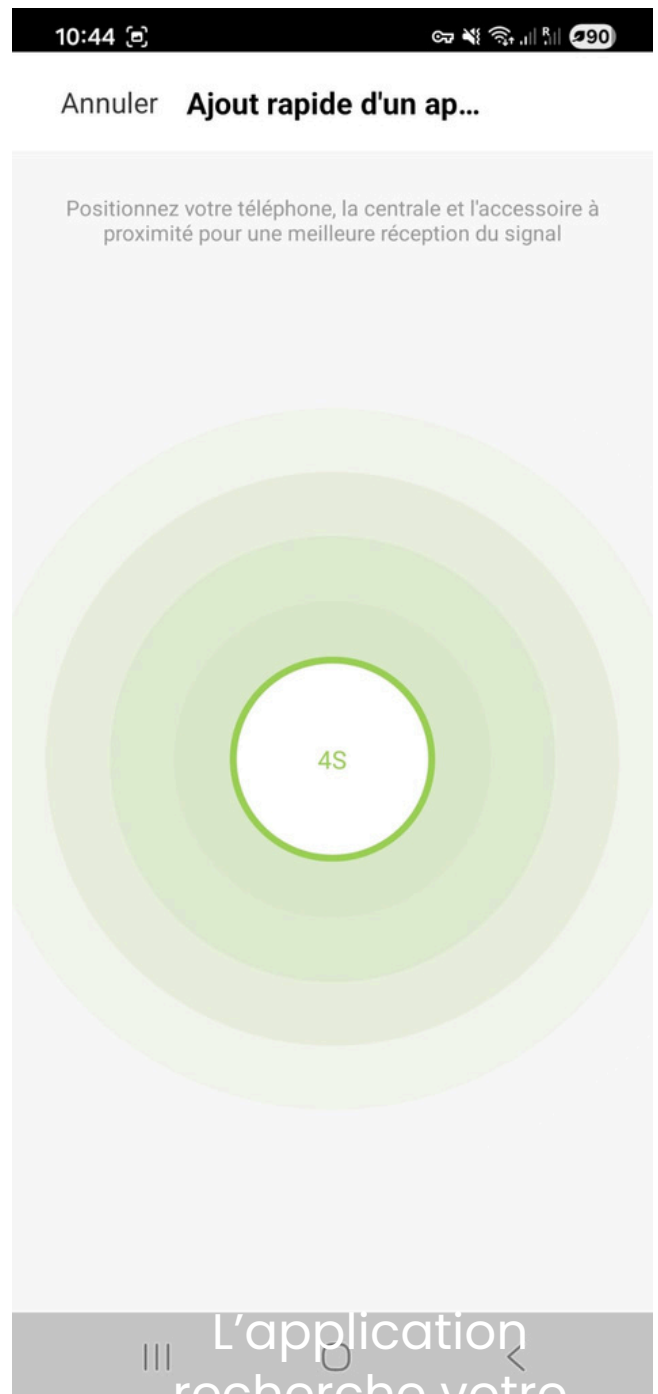
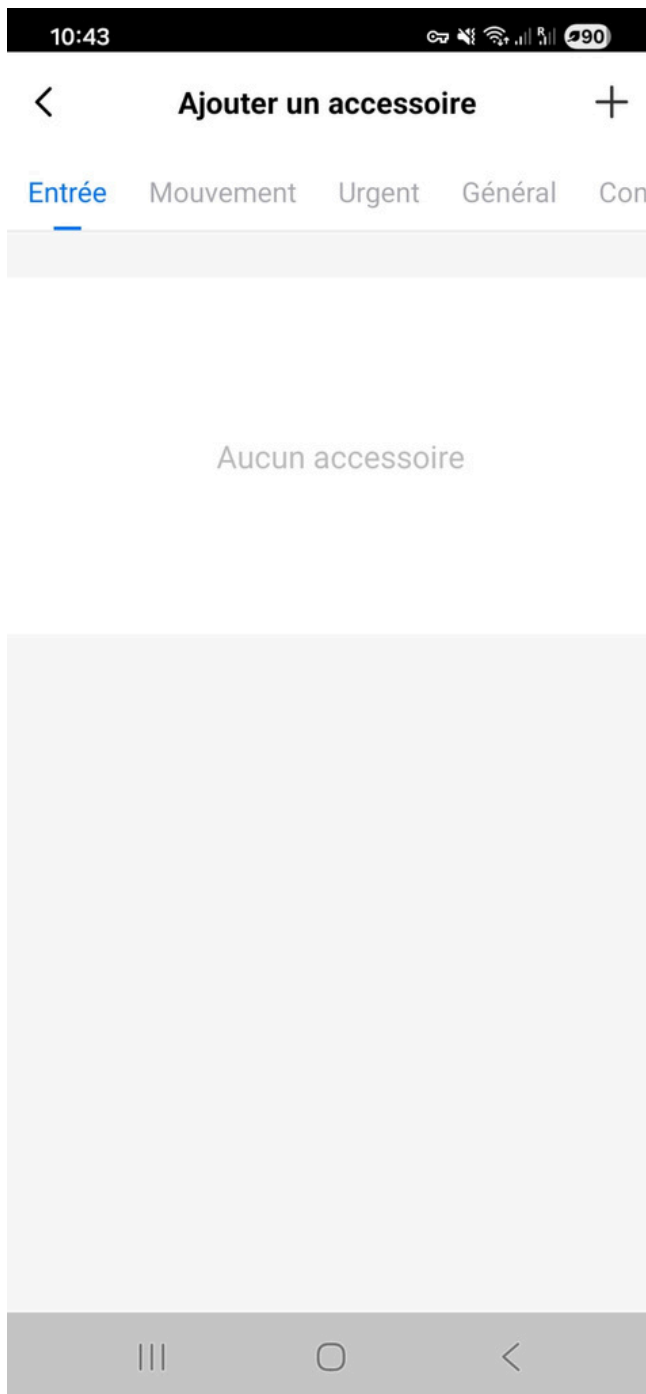

2. Lorsque vous arrivez sur la page des accessoires, sélectionnez la catégorie à laquelle appartient votre accessoire au haut de la page et faites "+" : ajouter un accessoire.

La centrale entrera automatique en mode de couplage pour détecter votre accessoire.

3. Pour permettre à votre application de détecter votre accessoire, déclenchez le selon son mode de fonctionnement.

Si vous n'obtenez aucune réponse de l'application, réitérez le déclenchement.

*Retrouvez les différentes étapes détaillées pour chaque accessoire ci-joint.*

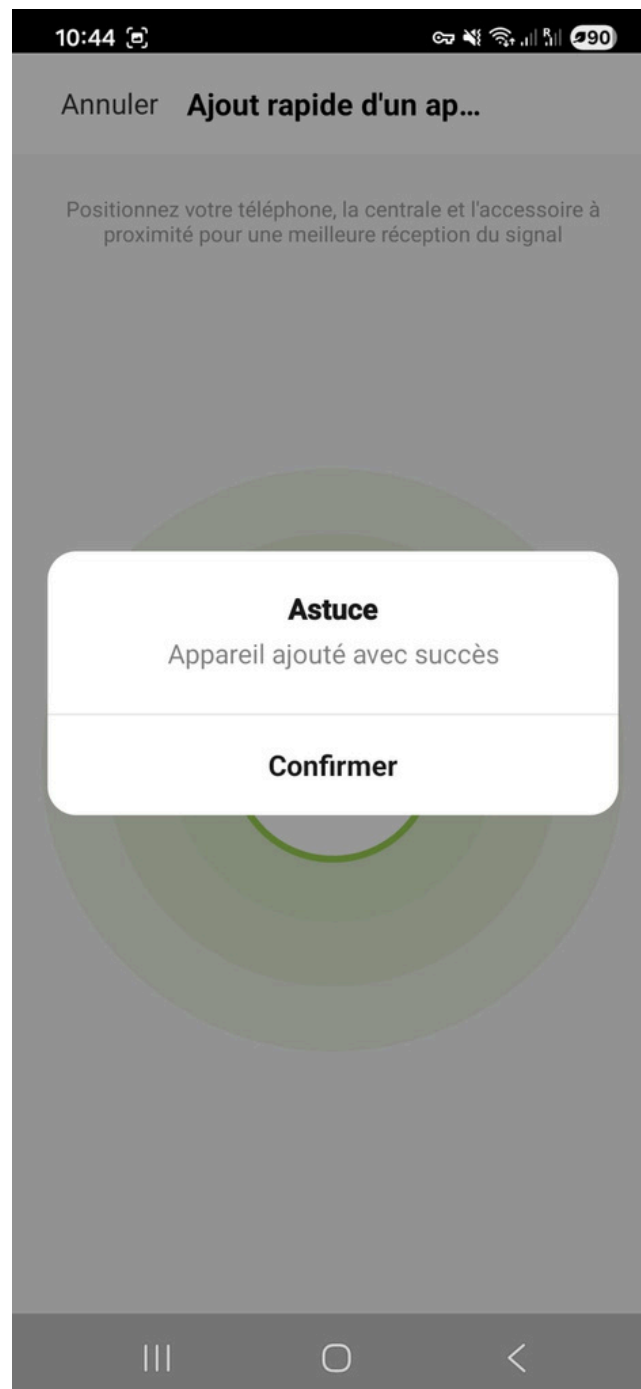

## •Contacteur de porte WDS301



- 1.Sélectionnez la catégorie "Entrée".
- 2.Appuyez sur l'icône "+".
- 3.Retirez la languette de sécurité ( si présente )
- 4.Si besoin, détachez et rattachez consécutivement les deux parties aimantées du contacteur.
- 5.Attendez une réponse de l'application
- 6.Confirmmez l'ajout
- 7.Renommez votre accessoire en fonction de son emplacement au sein de votre domicile.

## •Détecteur de mouvement WPS301



- 1.Sélectionnez la catégorie "Mouvement".
- 2.Appuyez sur l'icône "+".
- 3.Allumez votre détecteur grâce au bouton ON/OFF situé à l'arrière de l'appareil.
- 4.Si besoin, déclenchez le détecteur en réalisant des mouvements face aux capteurs.
- 5.Attendez une réponse de l'application.
- 6.Confirmmez l'ajout
- 7.Renommez votre accessoire en fonction de son emplacement au sein de votre domicile.

## •Contacteur de porte WPS305



Détecteur de mouvement animaux WPS305

Catégorie : Mouvement

Procédure d'ajout :

- 1.Sélectionnez la catégorie "Mouvement"
- 2.Appuyez sur le "+"
- 3.Ouvrez le capot
- 4.Mettez l'interrupteur sur ON
- 5.Attendez la réponse de l'application
- 6.Confirmerez l'ajout
- 7.Renommez votre accessoire

✓ Détecteur WPS305 ajouté !

💡 Spécificité : Ce détecteur ignore les petits animaux (< 25 kg)

## Contacteur de porte 2-en-1 WDV301



Catégorie : Général

Procédure d'ajout :

- 1.Dans l'application, sélectionnez la catégorie "Général"
- 2.Appuyez sur le "+"
- 3.Ouvrez le capot du contacteur
- 4.Mettez l'interrupteur sur ON
- 5.
- 6.⚠ La pile est en dessous de la carte électronique
- 7.Si besoin, détachez et rattachiez les deux parties aimantées consécutivement
- 8.Attendez la réponse de l'application
- 9.Confirmerez l'ajout
- 10.Renommez votre accessoire (ex: "Porte Entrée", "Fenêtre Salon")

✓ Contacteur WDV301 ajouté !

## •Détecteur de vibration WVD301



- 1.Sélectionnez la catégorie "Général".
- 2.Appuyez sur l'icône "+".
- 3.Retirez la languette de sécurité ( si présente )
- 4.Si besoin, déclenchez le détecteur en tapant sur son support ou dessus, directement.
- 5.Attendez une réponse de l'application.
- 6.Confirmmez l'ajout
- 7.Renommez votre accessoire en fonction de son emplacement au sein de votre domicile.

## •Contacteur de porte de garage WDG301



- 1.Sélectionnez la catégorie "General".
- 2.Appuyez sur l'icône "+".
- 3.Retirez la languette de sécurité ( si présente )
- 4.Si besoin, détachez et rattachez consécutivement les deux parties aimantées du contacteur.
- 5.Attendez une réponse de l'application
- 6.Confirmmez l'ajout
- 7.Renommez votre accessoire en fonction de son emplacement au sein de votre domicile.

## •Détecteur de fumée WSD301



- 1.Sélectionnez la catégorie "Urgent".
- 2.Appuyez sur l'icône "+".
- 3.Allumez votre détecteur grâce au bouton ON/OFF situé à l'arrière de l'appareil.
- 4.Si besoin, appuyez sur le bouton principal du détecteur situé sur le dessus de l'appareil.
- 5.Attendez une réponse de l'application
- 6.Confirmez l'ajout
- 7.Renommez votre accessoire en fonction de son emplacement au sein de votre domicile.

## •Télécommande WRC301



- 1.Sélectionnez la catégorie "contrôleur".
- 2.Appuyez sur l'icône "+".
- 3.Appuyez sur l'un des boutons de votre télécommande.
- 5.Attendez une réponse de l'application
- 6.Confirmez l'ajout
- 7.Renommez votre accessoire en fonction de son utilisateur.

## •Détecteur de fumée WSD301



### Télécommande WRC305





Catégorie : Contrôleur

Procédure d'ajout :

- 1.Sélectionnez la catégorie "Contrôleur"
- 2.Appuyez sur le "+"
- 3.Appuyez sur n'importe quel bouton de votre télécommande
- 4.Attendez la réponse de l'application
- 5.Confirmerez l'ajout
- 6.Renommez selon l'utilisateur (ex: "Télécommande Papa", "Télécommande Maman")

✓ Télécommande WRC305 ajoutée !

Boutons de la télécommande :

-  / EMERGENCY : Alarme d'urgence
-  / Armer : Mode sortie
-  HOME / Maison : Mode présence
-  / Désarmer : Désactivation

## •Clavier sans fil WKE301

1. Allumez votre clavier grâce au bouton ON/OFF situé à l'arrière de l'appareil
- 2.Sélectionnez la catégorie "clavier"
3. Appuyez sur l'icône"+"
4. Composer sur le clavier votre code utilisateur puis armer.(par défaut : 1234)
5. Attendez une réponse de l'application
6. Confirmez l'ajout
7. Renommez votre accessoire en fonction de son emplacement

**Manuel complet du clavier sans fil WKE301**

## •Badge RFID WRF301

Votre badge RFID s'ajoute uniquement depuis votre clavier sans fil WKE301. Retrouvez la procédure en page 30

## •Sirène filaire WOS301

Votre sirène WOS301 ne peut être ajoutée que depuis votre centrale Touch XL. Retrouvez les étapes d'ajout détaillées dans la partie du manuel dédiée.

## •Sirène solaire WOS301S

Votre sirène WOS301 ne peut être ajoutée que depuis votre centrale Touch XL. Retrouvez les étapes d'ajout détaillées dans la partie du manuel dédiée.

## SUPPRIMER UN ACCESSOIRE

Depuis l'application mobile Daewoo Home Connect



Vous pouvez supprimer un accessoire déjà ajouté, depuis le menu "Ajouter un accessoire". Pour ce faire, faites glisser l'accessoire vers la gauche et sélectionnez l'icône supprimer.

Depuis l'écran tactile de votre centrale Touch XL



Pour ajouter vos accessoires depuis votre centrale d'alarme, sélectionnez le logo .

Entrez votre code utilisateur ( par défaut : 1234 ).

Sélectionnez la catégorie de votre appareil :

- Capteur
- Télécommande
- Sonnette
- Filaire (non utilisé)
- Clavier
- Sirène

Une fois la catégorie sélectionnée, cliquez sur "+" puis déclenchez votre accessoire en fonction de son mode de fonctionnement.

Attendez une réponse de votre centrale indiquant que l'appareil est correctement associé. Si cela est le cas, vous retrouverez votre appareil dans la liste des appareils associés. Merci de noter que les sirènes extérieure n'apparaissent ni sur la l'application ni sur la centrale

## •Contacteur de porte WDS301



- 1.Sélectionnez la catégorie "Capteur".
- 2.Appuyez sur l'icône "+" puis "Entrée". Enfin sélectionnez "+ Appairage "
- 3.Retirez la languette de sécurité ( si présente )
- 4.Si besoin, détachez et rattachez consécutivement les deux parties aimantées du contacteur.
- 5.L'ajout s'effectue automatiquement, vous entendrez alors un signal sonore.
- 6.Pour renommer votre accessoire en fonction de son emplacement au sein de votre domicile, rendez-vous directement sur votre application.



Vous recevrez une notification sur votre application lorsque les piles de l'accessoire doivent être changées

## •Détecteur de mouvement WPS301



- 1.Sélectionnez la catégorie "Capteur".
- 2.Appuyez sur l'icône "+" puis "Mouvement".  
Enfin sélectionnez " + Appairage".
- 3.Allumez votre détecteur grâce au bouton ON/OFF situé à l'arrière de l'appareil.
- 4.Si besoin, déclenchez le détecteur en réalisant des mouvements face aux capteurs.
- 5.L'ajout s'effectue automatiquement, vous entendrez alors un signal sonore.
- 6.Pour renommer votre accessoire en fonction de son emplacement au sein de votre domicile, rendez-vous directement sur votre application.



Vous recevrez une notification sur votre application lorsque les piles de l'accessoire doivent être changées

## •Détecteur de mouvement WPS305



### Détecteur de mouvement WPS305 (depuis la centrale)

Procédure :

- 1.Sélectionnez "Capteur"
- 2.Appuyez sur "+" puis "Motion"
- 3.Sélectionnez "+ Appairage"
- 4.Allumez le détecteur (bouton ON/OFF à l'arrière)
- 5.Si besoin, faites des mouvements face aux capteurs
- 6.✅ Signal sonore de confirmation
- 7.Pour renommer : allez sur l'application mobile

## •Détecteur de mouvement WDV301



Catégorie : Général

Procédure d'ajout :

- 1.Dans l'application, sélectionnez la catégorie "Général"
  - 2.Appuyez sur le "+"
  - 3.Ouvrez le capot du contacteur
  - 4.Mettez l'interrupteur sur ON
  - 5.
  - 6.⚠ La pile est en dessous de la carte électronique
  - 7.Si besoin, détachez et rattachez les deux parties aimantées consécutivement
  - 8.Attendez la réponse de l'application
  - 9.Confirmes l'ajout
  - 10.Renommez votre accessoire (ex: "Porte Entrée", "Fenêtre Salon")
- ✅ Contacteur WDV301 ajouté !

## •Contacteur de porte de garage WDG301



- 1.Sélectionnez la catégorie "Capteur".
- 2.Appuyez sur l'icône "+" puis " Général". Enfin sélectionnez " + Apparaige "
- 3.Retirez la languette de sécurité ( si présente )
- 4.Si besoin, détachez et rattachiez consécutivement les deux parties aimantées du contacteur.
- 5.L'ajout s'effectue automatiquement, vous entendrez alors un signal sonore.
- 6.Pour renommer votre accessoire en fonction de son emplacement au sein de votre domicile, rendez-vous directement sur votre application.



## •Télécommande WRC301



- 1.Sélectionnez la catégorie "Télécommande".
- 2.Appuyez sur l'icône "+".
- 3.Appuyez sur l'un des boutons de votre télécommande.
- 5.L'ajout s'effectue automatiquement, vous entendrez alors un signal sonore.
- 6.Pour renommer votre accessoire en fonction de son emplacement au sein de votre domicile, rendez-vous directement sur votre application.



## •Télécommande WRC301



Procédure :

- 1.Sélectionnez "Contrôleur"
- 2.Appuyez sur "+"
- 3.Appuyez sur n'importe quel bouton de la télécommande
4.  Signal sonore de confirmation
- 5.Pour renommer : allez sur l'application mobile



## •Détecteur de vibration WVD301



- 1.Sélectionnez la catégorie "Capteur".
- 2.Appuyez sur l'icône "+" puis "Général".Enfin sélectionnez "+ Appairage".
- 3.Retirez la languette de sécurité ( si présente )
- 4.Si besoin, déclenchez le détecteur en tapant sur son support ou dessus, directement.
- 5.L'ajout s'effectue automatiquement, vous entendrez alors un signal sonore.
- 6.Pour renommer votre accessoire en fonction de son emplacement au sein de votre domicile, rendez-vous directement sur votre application.



## •Détecteur de fumée WSD301



- 1.Sélectionnez la catégorie "Capteur".
- 2.Appuyez sur l'icône "+" puis "Urgent". Enfin sélectionnez "+ Apparaige".
- 3.Allumez votre détecteur grâce au bouton ON/OFF situé à l'arrière de l'appareil.
- 4.Si besoin, appuyez sur le bouton principal du détecteur situé sur le dessus de l'appareil.
- 5.Attendez une réponse de l'application
- 6.Confirmmez l'ajout
- 7.Renommez votre accessoire en fonction de son emplacement au sein de votre domicile.



## •Sirène filaire WOS301



1. Branchez et allumez votre sirène.
2. Dans la catégorie Ajouter, sélectionnez "Sirène".
3. Appuyez sur le bouton d'appairage situé à l'arrière de l'appareil, toutes les leds vont s'allumer puis cliquez sur "Exécuter" sur la centrale.
4. Pour terminer, appuyez 5 fois consécutives sur le bouton d'appairage de votre sirène.
5. Vérifier son installation en activant le bouton SOS de votre centrale.



## •Sirène solaire WOS301S



1. Dans la catégorie Ajouter, sélectionnez "Sirène".
2. Branchez et allumez votre sirène.
3. Appuyez sur le bouton d'appairage situé à l'arrière de l'appareil, toutes les leds vont s'allumer puis cliquez sur "Exécuter" sur votre centrale.
4. Vérifier son installation en activant le bouton SOS de votre centrale.



## •Sirène solaire WOS305



Prérequis obligatoire :

1. Dans l'application, accédez aux paramètres de la sirène
2. Vérifiez que ces options sont activées :
3.  Alarme sonore
4.  Rappel sirène
5. Procédure d'ajout :
6. Allumez votre sirène avec le bouton ON/OFF à l'arrière
7. Maintenez appuyé le bouton de volume à l'arrière pendant 3 secondes
8. Vérifiez que la sirène clignote (elle est prête à être appairée)
9. Dans l'application, allez dans "Paramètres de connexion"
10. Sélectionnez "Sirène"
11. Confirmez que la sirène est prête
12. Appuyez sur "Continuer"
13. Attendez la confirmation d'association
14. Renommez votre sirène (ex: "Sirène Extérieure", "Sirène Garage")

Sirène WOS305 ajoutée !

Pour réinitialiser votre sirène, appuyez sur le bouton « volume » et sur le Bouton « paramètres » au dos de votre sirène simultanément pendant 5 secondes. Votre sirène émettra un bip et émet 1 flash pour confirmer la réinitialisation

## •Clavier sans fil WKE301



1. Dans la catégorie Ajouter, sélectionnez "Clavier".
2. Allumez votre clavier grâce au bouton ON/OFF situé à l'arrière de l'appareil.
3. Appuyez sur le bouton "+" de votre centrale puis composer sur le clavier votre code utilisateur puis armer. ( Par défaut : 1234 )
5. Votre clavier est associé à la centrale.



## •Badges RFID WRF301



L'ajout d'un badge RFID s'effectue entièrement depuis votre clavier sans fil WKE301.

1. Entrez votre code administrateur puis validez ✓.

( Par défaut : 8888 ). Votre clavier est désormais en mode maintenance.

2. Pour indiquer que vous souhaitez enregistrer un badge RFID, tapez " 1 " puis validez ✓ .

3. Indiquez le numéro du badge que vous souhaitez enregistré. Vous pouvez ajouter jusqu'à 10 badges à votre clavier, numérotés de 0 à 9.

Si vous ajoutez votre premier badge, indiquez alors "0" puis validez ✓.

4. Passez le badge correspondant devant le lecteur RFID de votre clavier.

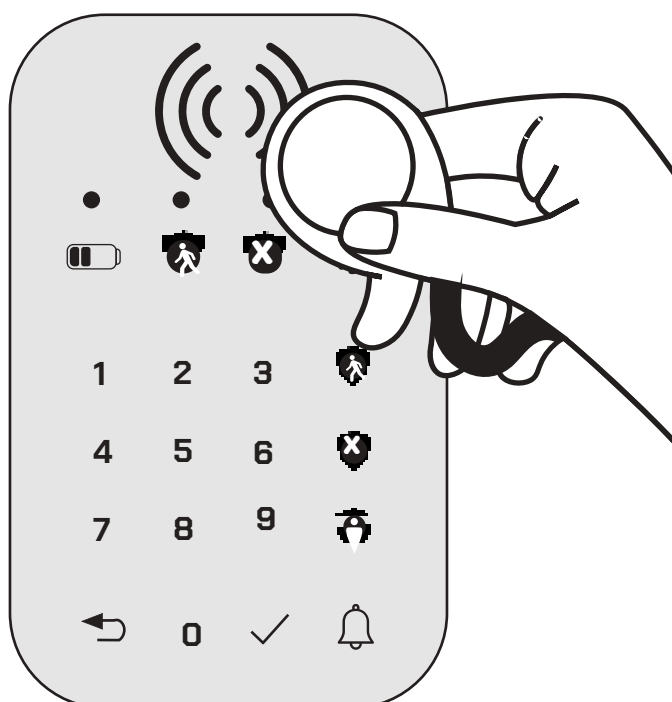

5. Votre badge est ajouté à votre clavier.

6. Pour ajouter un autre badge, réitérez ces étapes. Votre clavier est déjà en mode maintenance, vous n'avez pas besoin de composer à nouveau votre code administrateur.

Indiquez simplement le numéro du badge que vous souhaitez ajouter puis validez ✓.

Passez ensuite le badge concerné devant le lecteur RFID du clavier.

*Votre second badge sera donc numéroté 1.*

Une fois les différents badges ajoutés, vous pouvez quitter le mode maintenance avec l'icône retour, puis validez ✓.

# RENOMMER VOTRE ACCESSOIRE

Pour une utilisation plus simple de votre système de sécurité, vous pouvez renommer votre accessoire pour vous permettre de le reconnaître. Possible uniquement depuis l'application.

Nous vous conseillons de choisir son nom en fonction de son emplacement dans votre domicile.

Si vous passez cette étape, vous pourrez la retrouver directement depuis les paramètres de votre accessoire.

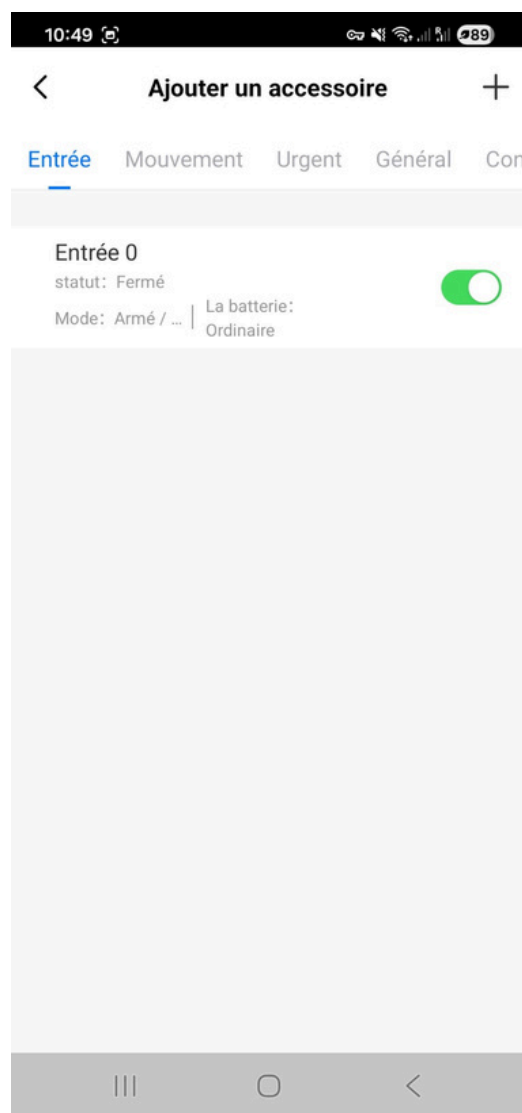

Une fois votre accessoire ajouté et renommé, vous le retrouverez directement sur votre page accessoire comme ci-dessus.

## PARAMÈTRES

Appuyez sur Paramètres et pouvez modifier directement les paramètres sur l'application. Grâce à l'application Daewoo Home Connect, vous pouvez contrôler à distance le panneau de sécurité. Vous pouvez également régler l'heure d'armement et de désarmement, ce qui est simple et pratique.

## AJOUTER UNE CARTE SIM



Pour installer une carte SIM, faites glisser délicatement le capot métallique vers le connecteur USB. Insérez ensuite la carte SIM comme indiqué sur la photo. Refermez le capot métallique sur la carte sim pour la maintenir en place.

**Cette manipulation est très délicate et fragile. Si vous abîmez le capot métallique, cela ne sera pas considéré sous garantie.**

**La carte SIM ne doit pas avoir de code PIN**

# INSTALLATION SUR SUPPORT DE LA CENTRALE

## 1. Montage Murale

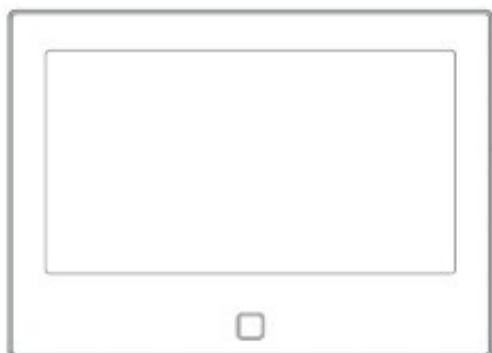

Centrale Touch XL

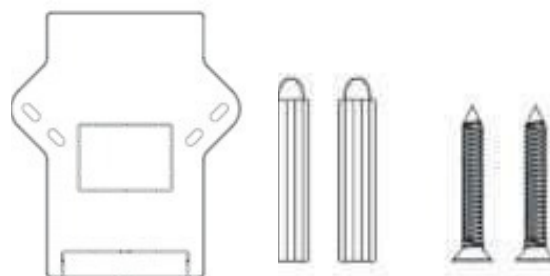

Plaque suspendue x1  
Vis x1

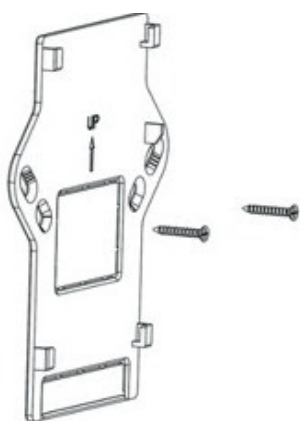

Installer la plaque de suspension sur le mur avec des vis.

Noter : Les vis doivent être toutes vissées au mur et la planche de suspension doit être parallèle.

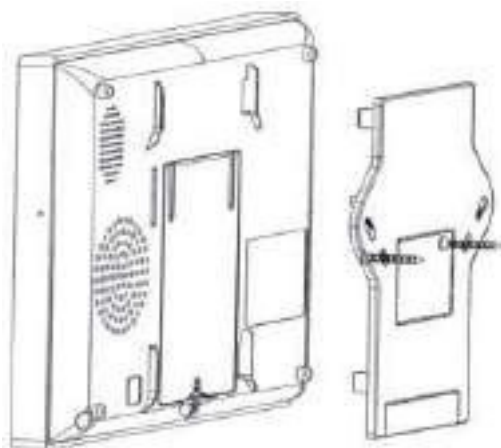

Alignez le trou à l'arrière du panneau avec la plaque de suspension et installez-le.  
Noter: Pour une installation de fil dissimulée, veuillez retirer le support et le clip de câble.

## 2. Sur un support

Livré avec un support à l'arrière

La centrale peut être directement placée sur une surface plane sans avoir à percer le mur et peut être placée n'importe où dans la maison.

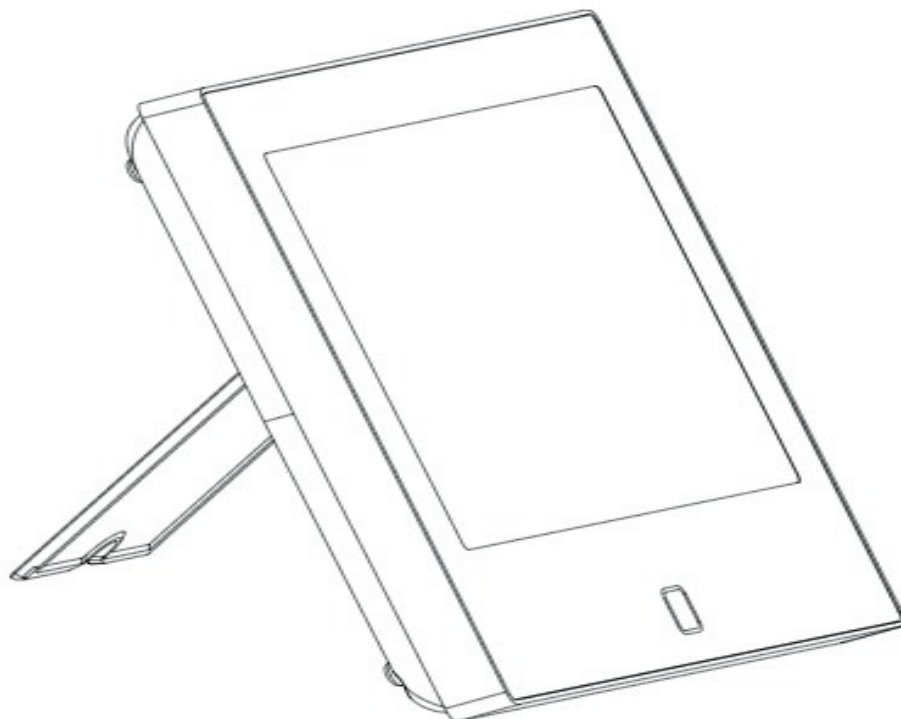

## Précautions d'installation

1. Installé au centre de la maison pour faciliter la réception et la transmission du signal.
2. Installez-le plus près du routeur WiFi.
3. Évitez d'installer tous les appareils sur des surfaces métalliques, ainsi que sur des murs porteurs.

# INSTALLATION SUR SUPPORT DES ACCESSOIRES

## CONTACTEUR DE PORTE

1. Tout d'abord, essuyez la zone de la porte ou de la fenêtre et appliquez du ruban adhésif double face sur le bas.
2. Si la position des 2 parties de la porte ou de la fenêtre est décalé, vous pouvez régler l'écart en ajoutant du scotch double face épais sur la partie la plus basse.
3. Lorsque la porte ou la fenêtre est ouverte après l'installation, le voyant s'allume pendant 2 secondes pour indiquer que l'installation est terminée.

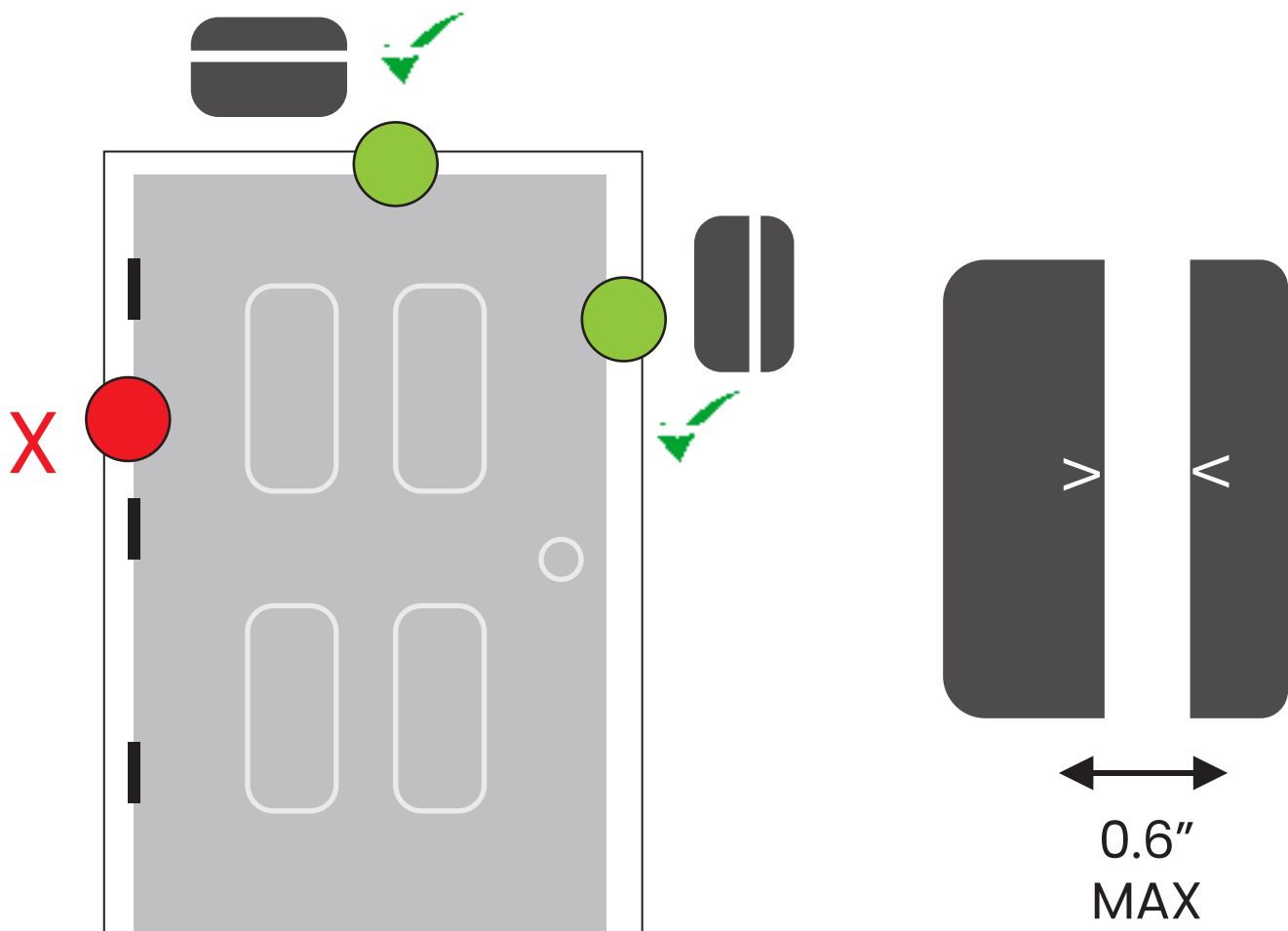

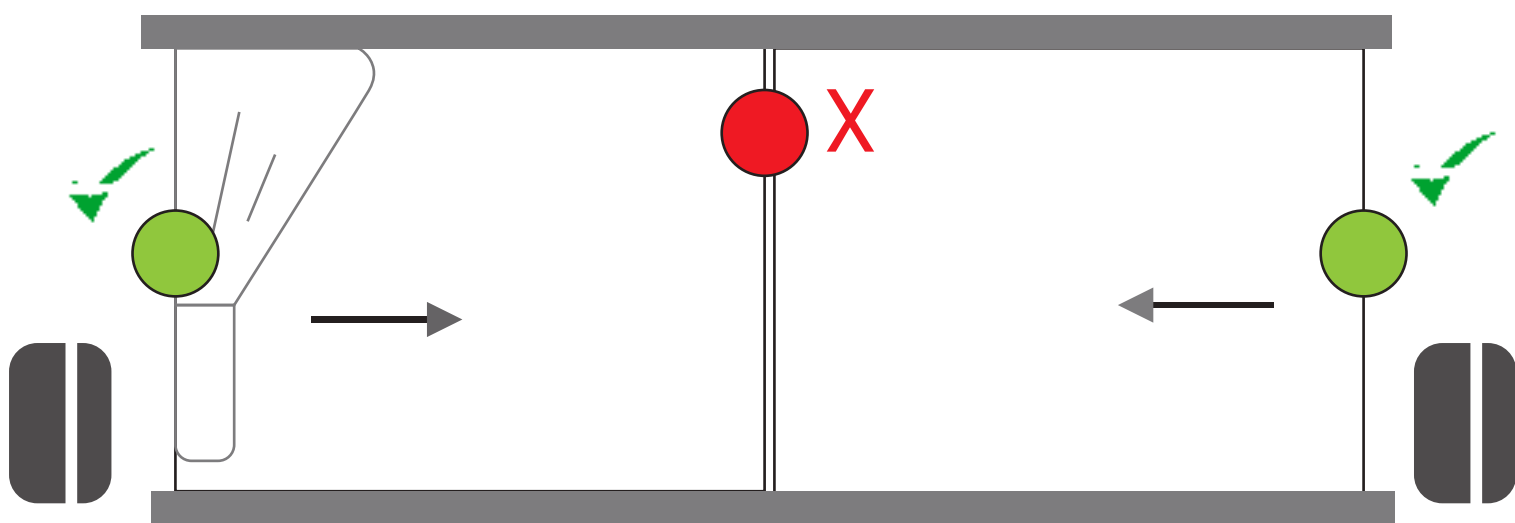

- Comment remplacer la batterie ?

Faites glisser le capot de protection comme indiqué sur la photo ci dessous. Les piles utilisées dans ce contacteurs sont deux unités de CR2450

Pareil pour Wdv301

## DÉTECTEUR DE MOUVEMENT

1. La hauteur d'installation recommandée est de 2,0 ~ 2,2 m au-dessus du sol.
2. Installez-le dans un coin ou sur un mur plat, sans obstacles ni angles morts.
3. Il ne doit pas être directement face à des sources froides et chaudes.
4. Cet appareil est prévu pour ne pas se déclencher au passage de votre animal (10kg). Pour cela, vous devez respecter le processus d'installation, à savoir, à une hauteur de 2m - 2m20, pas trop orienté vers le bas et non positionné face à un meuble ou un escalier ou votre animal pourrait grimper.

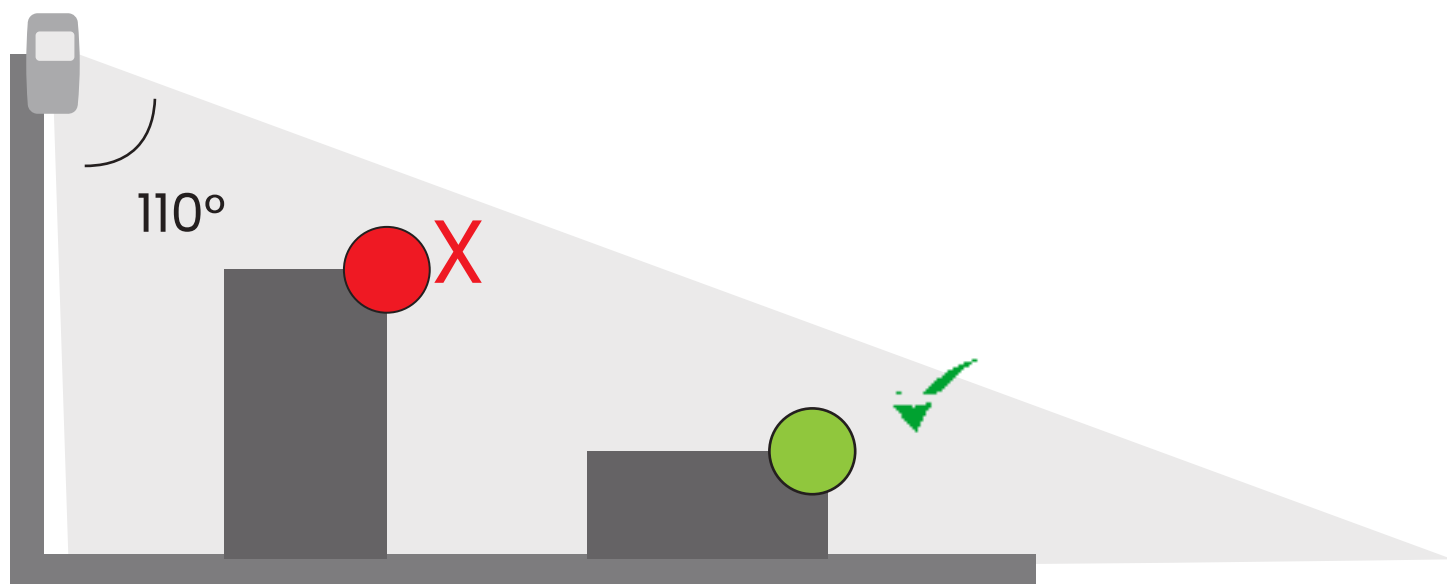

• Comment remplacer la batterie ?

• Comment remplacer la batterie ?

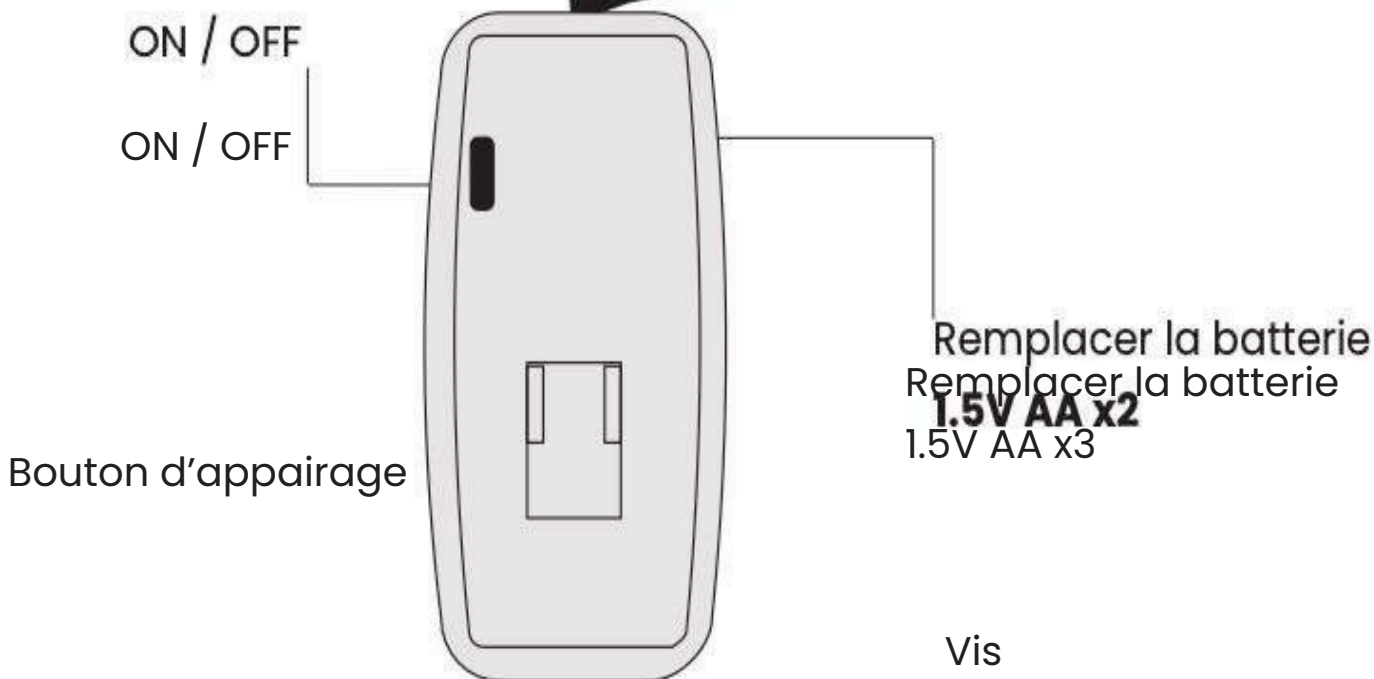

## TÉLÉCOMMANDE



• Comment remplacer la batterie ?



Utilisez le médiateur triangle pour glisser de gauche à droit le long de l'espace du boîtier, puis séparez le.

Vous accédez alors à la batterie :  
3V CR2032

# UTILISATION DE LA CENTRALE Touch XL

## INTERFACE PRINCIPALE



## ÉTAT DU SYSTÈME

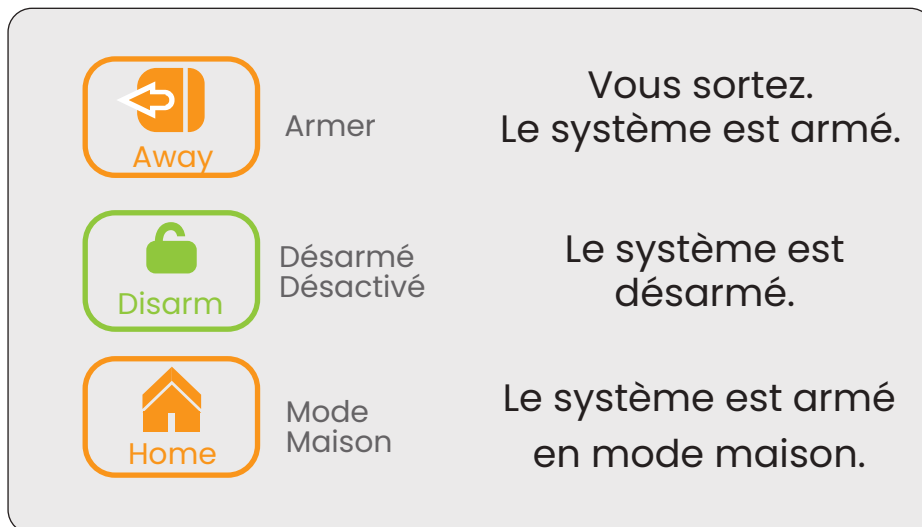

## AVERTISSEMENT ENTRÉE OUVERTE

Si vous avez activé l'option «avertissement entrée ouverte» sur l'un de vos contacteur de porte, alors vous serez notifié par le logo  lorsque cette porte est ouverte.

Cliquez sur ce logo pour afficher le contacteur de la porte ouverte.





## LOG

- Log Alarme : Afficher tous les enregistrements d'alarme, y compris la cause, la source et l'heure.
- Log d'armement : Afficher tous les enregistrements d'armement/désarmement, y compris l'action, l'appareil source et l'heure.

Prend en charge jusqu'à 160 enregistrements d'alarme et 80 enregistrements d'armement et de désarmement.

## PRÉSENTATION DES MENUS

Votre centrale dispose de 3 menus différents :

- Menu 1 : Cliquez sur  pour accéder au menu de connexion : paramètre wifi, ajouter des accessoires, paramètres de téléphone
- Menu 2 : Cliquez sur  pour accéder au menu des paramètres : Date et heure, affichage, son, langue, restaurer, nettoyer, a propos, assistance
- Menu 3 : Cliquez sur  pour accéder au paramètres de sécurité : Temporisation, Sirène et Code



## MENU : Connexion



Vous retrouvez les différents accessoires associés à votre centrale suivant leurs catégories :

- Capteur
- Télécommande
- Sonnette
- Filaire (non utilisé)
- Clavier
- Sirène

Vous pouvez alors ajouter un accessoire depuis l'application ou directement depuis votre centrale grâce à cette interface "Ajouter".

Choisissez la catégorie de votre accessoire et appuyez sur "+".

Suivez ensuite les instructions indiquées par la centrale.

## 1- CAPTEUR

Les différentes catégories de capteur :

Entrée : Contacteurs de portes

Mouvement : Les capteurs de mouvement

Urgent : Les détecteurs d'urgence tels que les détecteurs de fuites d'eau et les détecteurs de fumée.

Général : Autres capteurs ou détecteurs (porte de garage, vibration, etc)

Le système de sécurité prend en charge les accessoires avec 433 Mhz, v1527. Vous pouvez ajouter jusqu'à 160 capteurs, 6 contrôleurs, 6 sonnettes et 6 claviers.



Pour accéder aux réglages de votre accessoire, cliquez dessus depuis la liste des appareils ajoutés.

Vous arrivez sur les réglages de base de votre capteur.



- Mode : Choisissez le mode de fonctionnement de votre capteur.
  - Armer : Votre capteur sera actif lorsque votre système sera en mode armé.
  - Maison : Votre capteur sera actif en mode maison et en mode armé.
  - Toujours : Peu importe le statut de votre centrale, votre accessoire restera toujours actif.
- Temporisation : Choisissez d'activer ou non le délai d'alarme sur votre capteur. Une fois activé, celui-ci aura un temps défini avant d'activer le système en cas de détection. Pour définir ce délai, rendez-vous dans le menu  "Temporisation".

•Nom : Le nom de votre accessoire. Sa modification n'est possible que depuis l'application mobile Daewoo Home Connect.



Supprimer le capteur de votre centrale.



Historique des déclenchements de votre capteur.

Pour accéder aux réglages avancés de votre capteur, cliquez sur " Avancée ".

Vous arrivez sur les réglages avancés de votre capteur.



Vous retrouvez le numéro d'identification de votre capteur, ainsi que son numéro au sein du système. "0" : le premier enregistré dans la centrale.

•Bip entrée ouverte : \*Bip\* Sonnette de porte. Votre centrale vous averti d'une porte ouverte.

•Avertissement entrée ouverte : Avertissement visuel ,votre centrale affiche une icône "porte ouverte". Vous pouvez donc identifier quel contacteur est ouvert en cliquant sur cette icône

•Alarme silencieuse : Les alarmes déclenchées par ce capteur ne seront visibles que dans les logs/journaux de la centrale, pas de sirène ni de SMS/ Appel..

## 2 - Téléphone



Cliquez sur Paramètres en bas pour renseigner les numéros à contacter en cas de déclenchement d'alarme.



Depuis ce menu vous pouvez ajouter jusqu'à 5 numéros, format recommandé pour un numéro de portable français : 0033612345678. Le bouton en forme de combiné téléphonique active les appels pour ce numéro, le bouton en forme d'enveloppe active l'envoi de SMS à ce numéro

Après un déclenchement d'alarme en mode armé ou maison, la centrale envoie d'abord un SMS à tous les numéros pour lesquels la fonction est activée. Ensuite, elle contacte le premier numéro de téléphone de la liste avec la fonction activée.

Si vous décrochez ou que la centrale arrive sur une messagerie vocale, vous aurez d'abord un message vocal indiquant un déclenchement d'alarme puis la sirène de la centrale se coupera et vous pourrez entendre et parler à travers la centrale. Quand vous raccrochez, si le système est toujours armé, la centrale contacte le prochain numéro dans la liste s'il y en a un. Tous les numéros renseignés peuvent directement appeler la centrale pour établir une communication comme un appel téléphonique. Ces numéros peuvent aussi contrôler la centrale par l'envoi de sms :

N°	SMS	Action de la centrale	SMS réponse
1	away arm	Mode "Armé" activé	System armed!
2	stay arm	Mode "Maison" activé	System armed!
3	disarm	Mode "Désarmé" activé	System disarmed!

## 3- WIFI

Ce menu wifi vous permet de revenir à la configuration du wifi lors de l'installation initiale ou bien de modifier les paramètres wifi en cas de modification de box internet.

### MENU : Sécurité

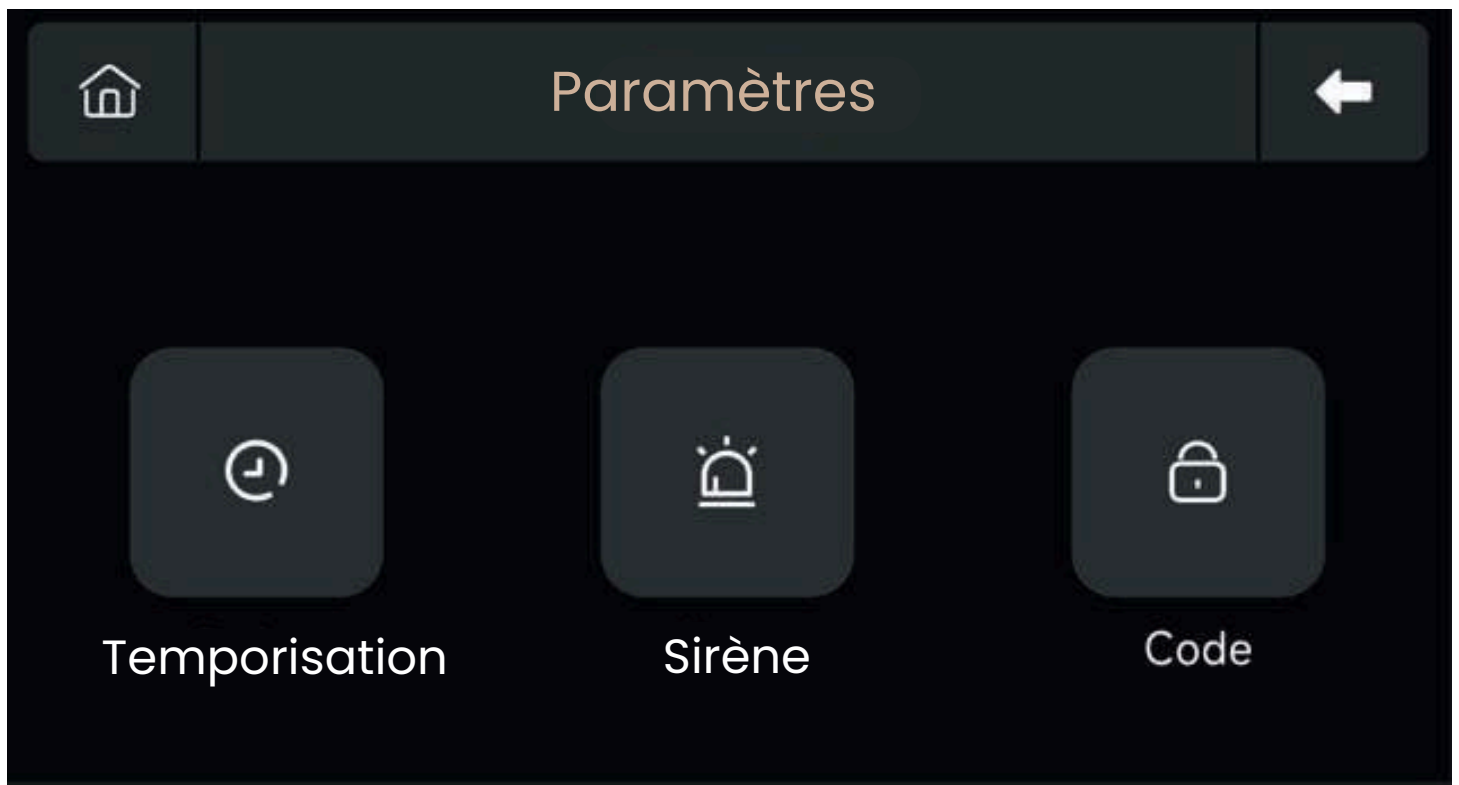

#### • RETARD / TEMPORISATION

Dans ce menu, vous allez pouvoir définir le délai avant l'armement du système ou bien avant le déclenchement de l'alarme (lorsque vous rentrez chez vous). Seuls les accessoires en mode délai seront concernés par la temporisation. Réglez ici aussi la durée de la sirène intégré et des sirènes extérieures

#### • CODE

- Code d'utilisateur : Le code par défaut est 1234. Vous pouvez paramétrer jusqu'à 3 codes différents
- Code système ( restaurer votre l'alarme ) : Le code par défaut est 9876.

•Code obscurci : Lors de la saisie du code, vous pouvez entrer 5 à 8 chiffres du code obscurci, tant qu'il contient les 4 chiffres corrects successivement, il peut être reconnu comme le code correct.

•Période de validité du mot de passe : Au moment de la saisie du code utilisateur, en cliquant sur le logo clé vert. vous n'aurais pas besoin de ressaisir votre mot de passe pendant 2 minutes tant que l'écran reste allumé

## • SIRÈNE

•Sirène intégrée : Activez ce bouton si vous souhaitez que la sirène intégrée à la centrale sonne en cas de déclenchement.

•Alarme sonore : Activez ce bouton si vous souhaitez que les sirènes externes sonnent en cas de déclenchement. de la centrale.

•Rappel sirène : Activez ce bouton si vous souhaitez obtenir un rappel de la sirène extérieure lors de l'armement ou du désarmement

•Bip de temporisation: Activez ce bouton si vous souhaitez que la centrale émette des bips pendant la temporisation.

**4M.PENAURA : PMaÈrTaRmESètres**



## 1. Date et heure

Régler l'heure et ajustez le format d'affichage de la date.

## 2. Affichage

Régler la durée et la luminosité de l'écran.

## 3. Son

Régler le volume, activer/désactiver le bip des touches, la tonalité vocale.

## 4. Langue

English / Deutsche / Русский / Español / Italiano  
Polskie / Français / Português / Nederlands / 简体中文

## 5. Restaurer

Redémarrez ou réinitialisez l'appareil.

## 6. Nettoyer

L'écran sera noir pendant 1 minute, facile à nettoyer.

## 7. A propos

Retrouvez toutes les informations technique de votre centrale.

## 8. Assistance

Manuel de l'utilisateur, contact support, chaine youtube.

## DÉPANNAGE & ENTRETIEN

N'hésitez pas à consulter la page assistance de notre site internet pour répondre aux problèmes rencontrés avec cet appareil.

[www.daewoo-security.fr](http://www.daewoo-security.fr)

Vous n'avez pas trouvé la réponse à votre question ?  
Notre service technique est joignable par e-mail à l'adresse suivante :

[support@daewoo-security.fr](mailto:support@daewoo-security.fr)

# STANDARS



Ce produit porte le symbole du tri sélectif des déchets d'équipements électriques et électroniques (DEEE). Cela signifie que ce produit doit être manipulé conformément à la directive européenne 2012/19/UE afin d'être recyclé ou démantelé afin de minimiser son impact sur l'environnement. Pour plus d'informations, veuillez contacter vos autorités locales ou régionales. Les produits électroniques non inclus dans le processus de tri sélectif sont potentiellement dangereux de substances dangereuses.



En conformité avec les lois européennes.  
Ce produit est dans les exigences essentielles et autres dispositions pertinentes de la directive 2014/53/UE (RED)



Ce produit a été conçu et fabriqué conformément à la directive 2011/65/UE du Parlement européen et du Conseil relative à la limitation de l'utilisation de certaines substances dangereuses dans les équipements électriques et électroniques ( directive RoHS - RoHS ) et est réputé conforme à la valeurs maximales de concentration fixées par le Comité Technique Européen d'Adaptation ( TAC )

Fabriqué en Chine