

# DAEWOO

## GUIDE D'INSTALLATION COMPLET



### **CENTRALE D'ALARME**

PA501Z

DAEWOO SECURITY Alarm system & accessories

## CARACTÉRISTIQUES TECHNIQUES

Classification	Fréquence de fonctionnement des sous-appareils
Panneau de contrôle du système de sécurité avec Ethernet, Wi-Fi, et prise en charge de la carte SIM	-315MHz ou 433MHz ou 868MHz, selon la région de vente -2.4G ZigBee 3.0
Nombre d'appareils associés	
Jusqu'à 200	
Nombre d'utilisateurs	Puissance de sortie RF
Jusqu'à 20	10.4 mW (max 25 mW)
Source de courant	Portée des signaux radio
Entrée: 12V/1A	Jusqu'à 100 mètres
Batterie de secours intégrée	
Li-Ion 5000 mAh	Canaux de communication
Assure jusqu'à 3 à 24 heures de fonctionnement avec secours réseau 4G	-1 carte SIM (micro)
Consommation d'énergie du réseau	LTE (FDD B1/B3/B5/B7/B8/B20/B28) -Wi-Fi (802.11 b/g/n) -Ethernet
Jusqu'à 10 W	Plage de température de fonctionnement
Poids	De -10°C ~ +55°C
350 g	Taux d'humidité de fonctionnement
	Jusqu'à 80%
	Taille
	160*200*36.6mm

## INCLUS DANS L'EMBALLAGE

- 1.La centrale PA501Z
- 2.Adaptateur secteur
- 3.Câble Ethernet
- 4.Guide de démarrage rapide
- 5.Vis et accessoires de montage mural

# VOTRE CENTRALE PA501Z

FACE AVANT

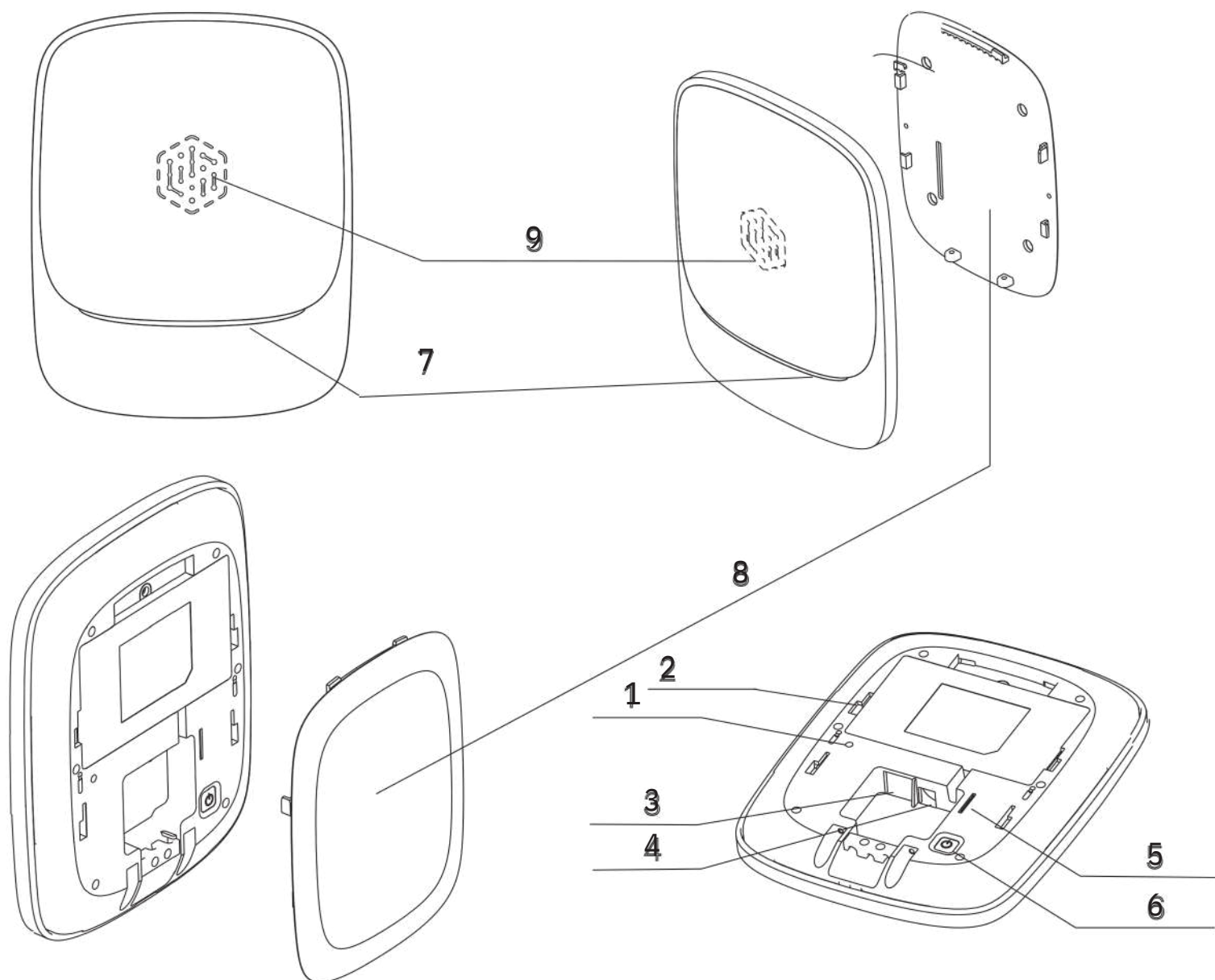

FACE ARRIÈRE

1. Bouton reset
2. Protection anti-sabotage
3. Port Ethernet
4. Port d'alimentation CC
5. Fente pour carte SIM
6. Bouton d'alimentation
7. Voyant d'état
8. Montage mural
9. Sirène intégrée

# VOTRE CENTRALE PA501Z EN IMAGES

FACE AVANT

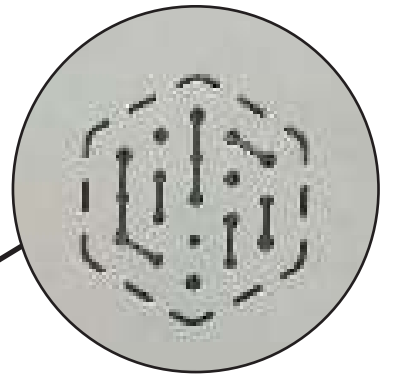

9/ Sirène intégrée

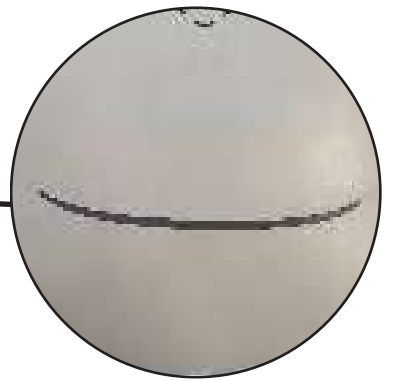

7/ Voyant d'état (LED)



FACE ARRIÈRE  
( Panneau arrière retiré )



2/ Protection anti sabotage

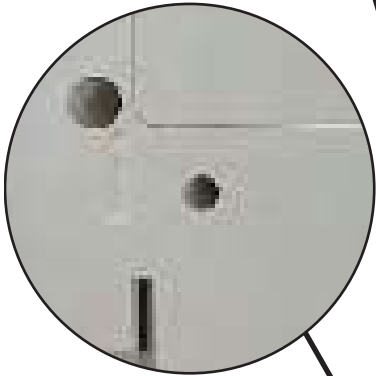

1/ Bouton reset



3/ Port Ethernet RJ45



4/ Port d'alimentation



5/ Fente pour carte SIM

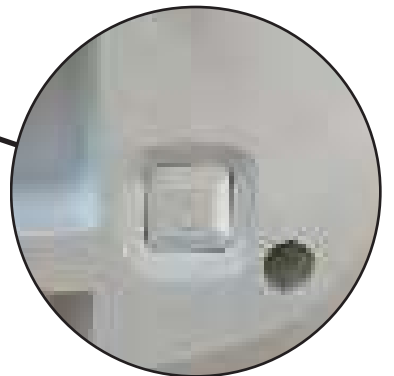

6/ Bouton d'alimentation

## 8 / Montage Mural

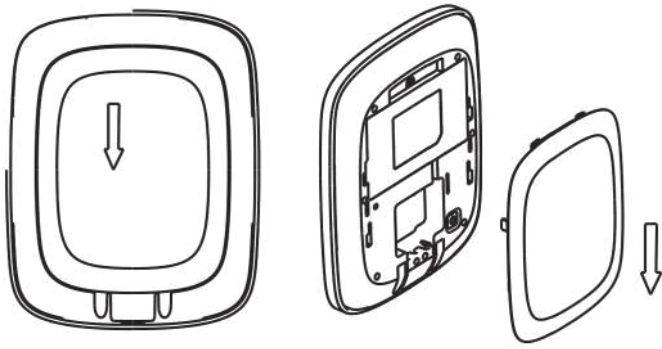

1. Tirez et ouvrez le panneau arrière.

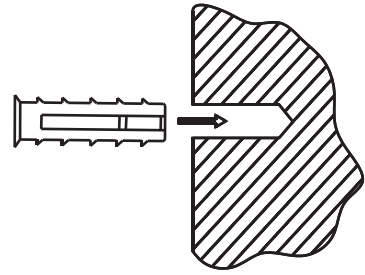

2. Fixer les chevilles au mur.

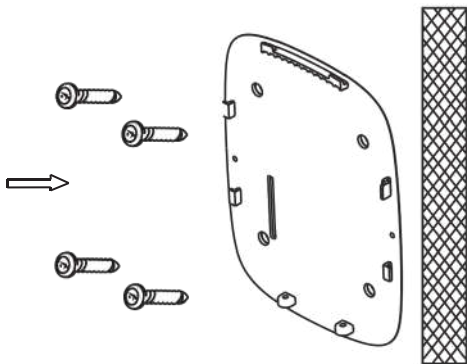

3. Fixez le support de montage (panneau arrière) aux chevilles avec des vis.

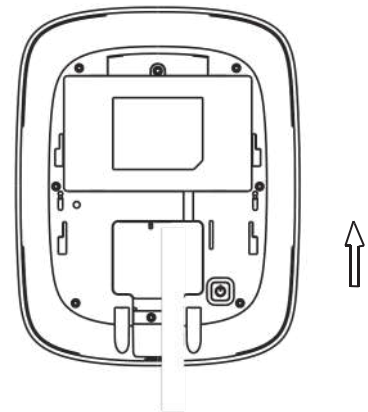

4. Connectez le câble Ethernet RJ45 et le câble d'alimentation CC.

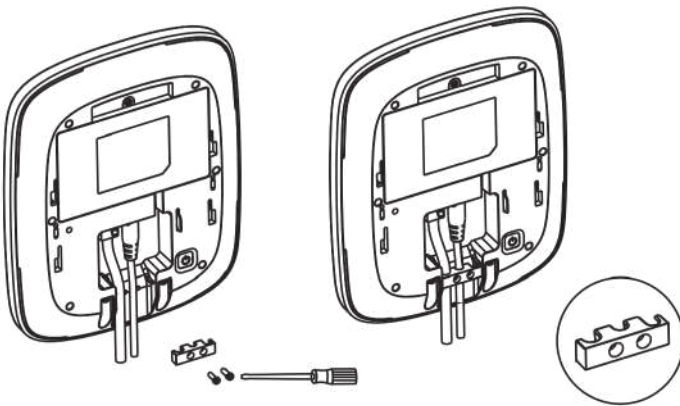

5. Fixez le câble Ethernet RJ45 et le câble d'alimentation CC avec la cale plastique dédiée et les vis.

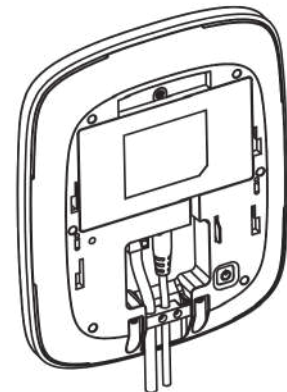



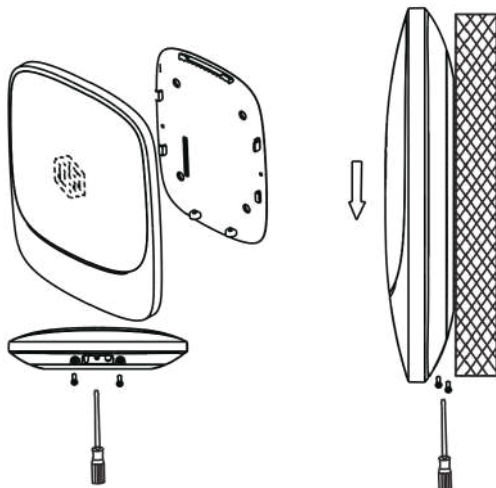

6. Allumez la centrale et suivez sa connexion à l'aide des voyants lumineux et les instructions sur l'application.

*(Lorsqu'elle s'allume, son état de connexion va passer par toutes les couleurs. Veuillez patienter pendant cette initialisation.)*



7. Accrochez votre centrale sur le panneau arrière précédemment fixé au mur

# TABLEAU RÉCAPITULATIF LED

LED	
<p>Blanc</p>  <p>État d'alimentation</p>	<p>Allumée en continu : Tout fonctionne correctement.</p> <p>Clignote lentement : Votre centrale fonctionne sur batterie. ( L'alimentation secteur est coupée )</p> <p>Clignote rapidement : Votre centrale fonctionne sur batterie et celle-ci est faible ou est en cours de mise à jour.</p>
<p>Bleu</p>  <p>État du réseau Wifi/Ethernet/4G</p>	<p>Clignote rapidement : Première connexion de votre centrale au réseau. La centrale recherche une connexion.</p> <p>Clignote lentement : Aucun réseau détecté.</p> <p>Allumée en continu pendant 10sec : La connexion est normale. La led devient blanche.</p>
<p>Vert</p>  <p>Connexion des accessoires</p>	<p>Clignote rapidement : La centrale recherche des accessoires. ( Vous devez avoir entendu un bip )</p> <p>L'appairage avec un accessoire est réussi : 2 BIPS</p> <p>Accessoire dupliqué : 3 BIPS</p> <p>Si aucune autre demande d'appairage n'est détectée pendant 2 mins, la led redeviendra blanche.</p>
<p>Rouge</p>  <p>Commandes &amp; Armer/désarmer Mode maison</p>	<p>Clignote rapidement : Alerte d'alarme</p>

## Codes indicateur LED

ARMER :  →  →  Votre centrale est armée.

DÉSARMER :  →  →  →  →  Votre centrale est désarmée.

MODE MAISON :  →  →  →  →  →  →  Le mode maison est actif.

## AJOUTER UNE CARTE SIM À MA CENTRALE



Votre centrale possède une option GSM 4G pour vous permettre de conserver votre système actif lors d'une coupure de votre réseau Wifi. Celle-ci est compatible avec une CARTE MICRO SIM. **Attention vérifiez que le code PIN de la carte SIM soit bien désactivé.** Lors d'une coupure de votre réseau wifi et grâce à sa fonction GSM 4G entièrement exploitée, vous pourrez ainsi continuer d'utiliser l'application mobile Daewoo Home Connect et contrôler votre système à distance. Pour insérer votre carte micro sim, veuillez respecter le sens indiqué par la photo ci-dessus. **Attention, si vous n'insérez pas votre carte sim correctement, celle-ci se retrouvera bloquée. Cette mauvaise manipulation ne pourra être considérée comme sous garantie.**

## ÉTAPES DE CONNEXION DE MA CENTRALE PA501Z EN WIFI

### ATTENTION :

- La centrale PA501Z n'est compatible qu'avec un réseau 2,4Ghz.
- Assurez-vous d'avoir un mot de passe wifi qui ne dépasse pas 20 caractères et ne contient pas de caractères spéciaux
- Le niveau de sécurité de votre réseau wifi doit être WPA/WPA2 au minimum
- Assurez-vous que votre téléphone soit bien connectée au réseau wifi en 2.4Ghz de votre boxe
- Si votre box dispose de 2 Wifi 2.4Ghz et 5Ghz ayant le même nom, désactivez le Wifi 5Ghz le temps de l'installation (vous pouvez le réactivez par la suite) ou bien renommez le Wifi 5Ghz pour être sur d'être connecté sur le 2.4Gh
- Si votre box dispose d'un VPN ou d'un antivirus (box de dernière génération), désactivez les le temps de l'installation.



## TÉLÉCHARGER DAEWOO HOME CONECT

- Téléchargez Daewoo Home Connect gratuitement depuis l'AppStore ou GooglePlay.



Daewoo Home Connect est l'application de contrôle à distance de votre système de sécurité Daewoo. Vous pouvez ajouter plusieurs centrales à cette application et l'installer sur autant d'appareils que vous voulez avec le même compte.

Vous pouvez aussi créer plusieurs "Maison" ainsi que partager le contrôle de cette maison ( ou d'un équipement ) avec un autre compte.

## CRÉER SON COMPTE DAEWOO SECURITY

- Saisissez votre adresse mail

Après confirmation, un code de vérification va vous être envoyé sur votre adresse email.

Saisissez ce code sur l'application pour confirmer votre adresse e-mail.

- Définissez votre mot de passe

Pensez à le noter pour ne pas l'oublier.

- Vous arrivez sur la page principale de l'application

# AJOUTER VOTRE CENTRALE PA501Z – MODE AP

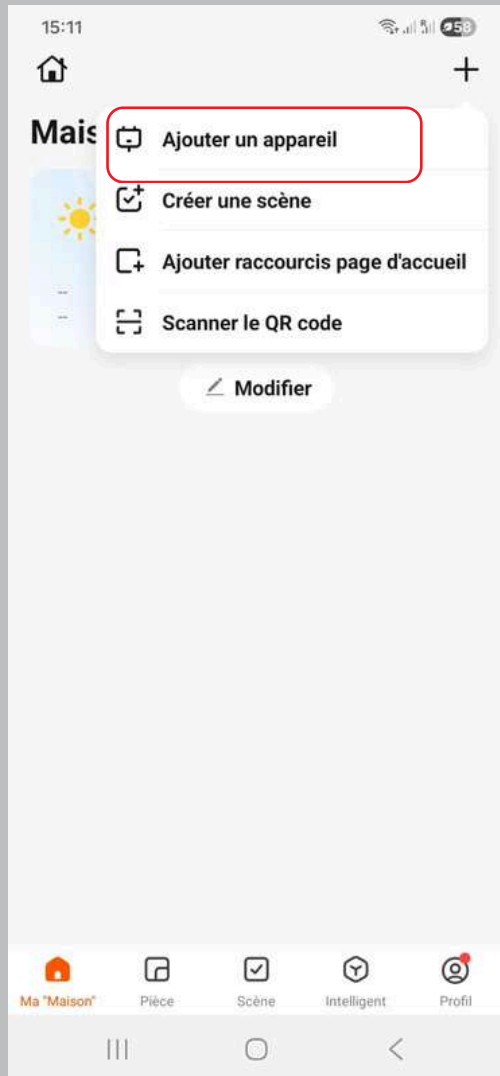

PAGE PRINCIPALE

1.

- Sélectionnez le bouton + situé en haut à droite de votre écran.
- Puis sélectionnez "Ajouter un appareil"



2.

- Choisissez dans le menu "Sécurité" la centrale PA501Z

AJOUTER UN APPAREIL

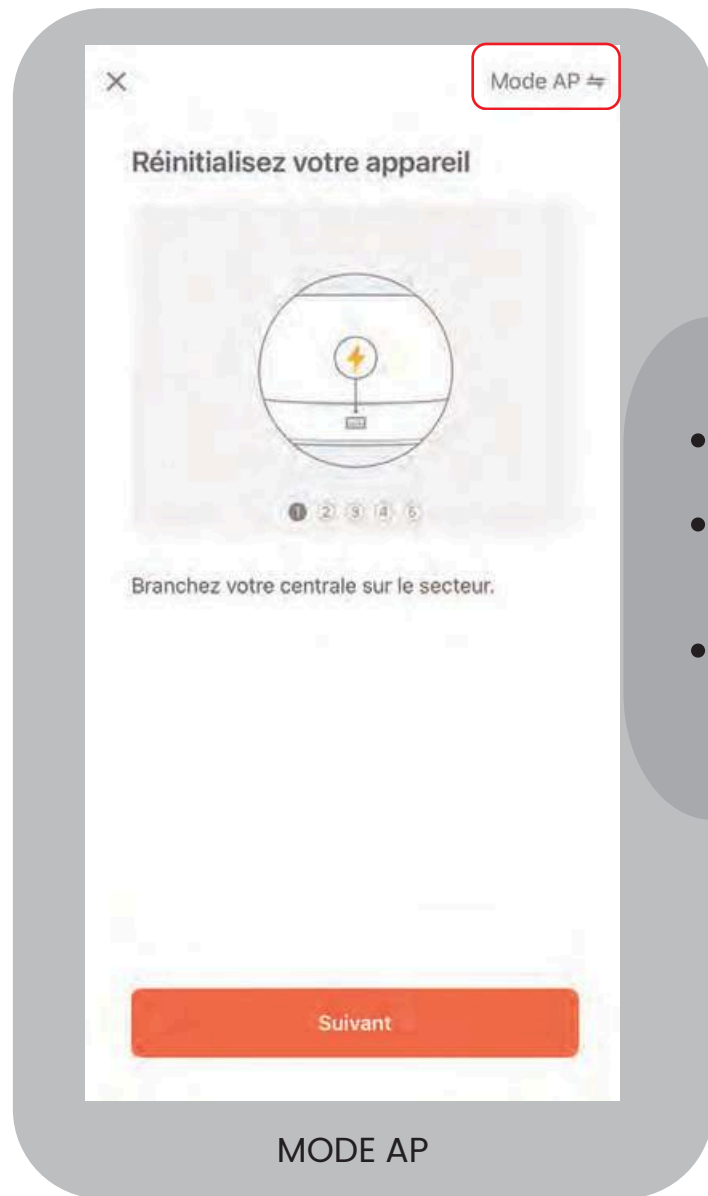

Vous allez suivre les étapes d'installation de votre centrale grâce au Mode AP. Pour une installation par câble, suivez les instructions dédiées.

### 3.

- Sélectionnez le mode AP en haut à droite.
- Branchez votre centrale sur secteur, appuyer sur le bouton d'alimentation puis appuyez sur suivant
- Lorsque la centrale s'allume, son état de connexion va passer par toutes les couleurs, merci de patienter.

MODE AP



### 4.

- Appuyez sur le bouton RESET au dos de votre appareil pour lui permettre d'entrer en mode connexion
- Appuyez sur "suivant"

MODE AP



5.

- Vérifiez le voyant LED de votre centrale
- Assurez vous que la LED clignote rapidement et est de couleur bleu.
- Cliquez sur suivant

6.

- Vérifiez la connexion de votre smartphone au réseau WIFI 2.4Ghz

Votre smartphone doit être connecté à votre Wifi pour permettre à l'application de détecter le réseau lors de l'ajout d'un appareil.

La centrale n'est compatible qu'avec un réseau Wifi 2.4Ghz.

Votre mot de passe Wifi ne doit pas dépasser les 20 caractères.



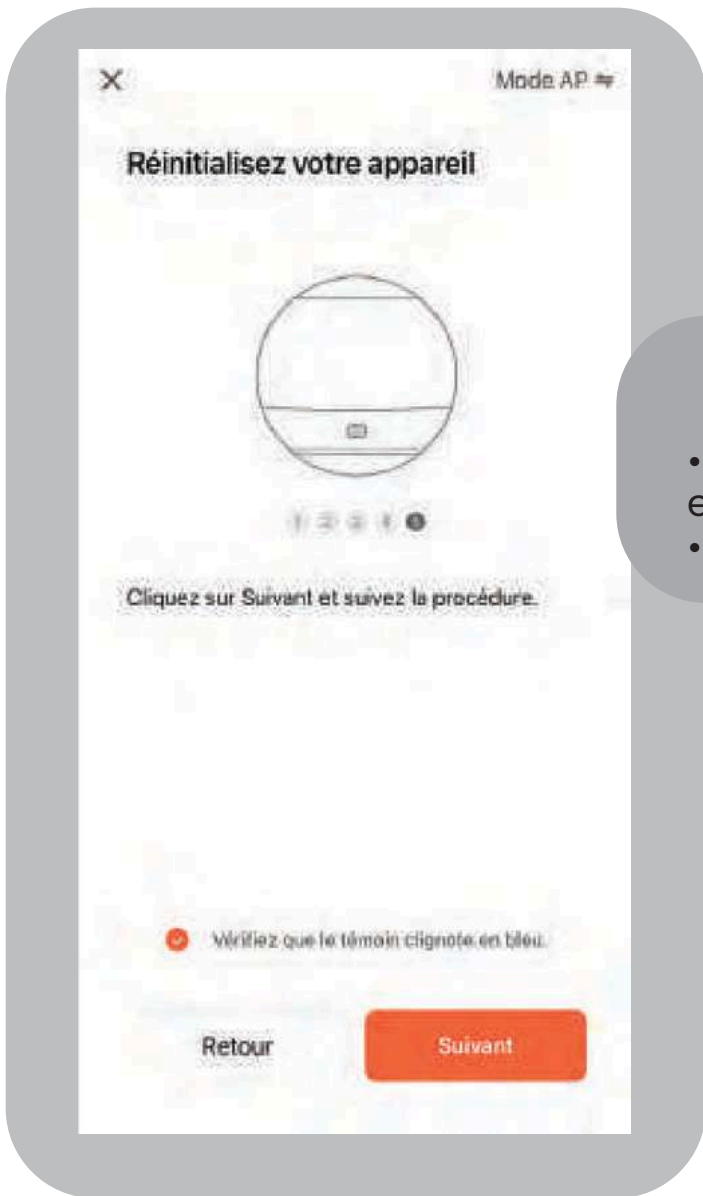

7.

- Validez " Vérifiez que le témoin clignote en bleu"
- Cliquez sur Suivant

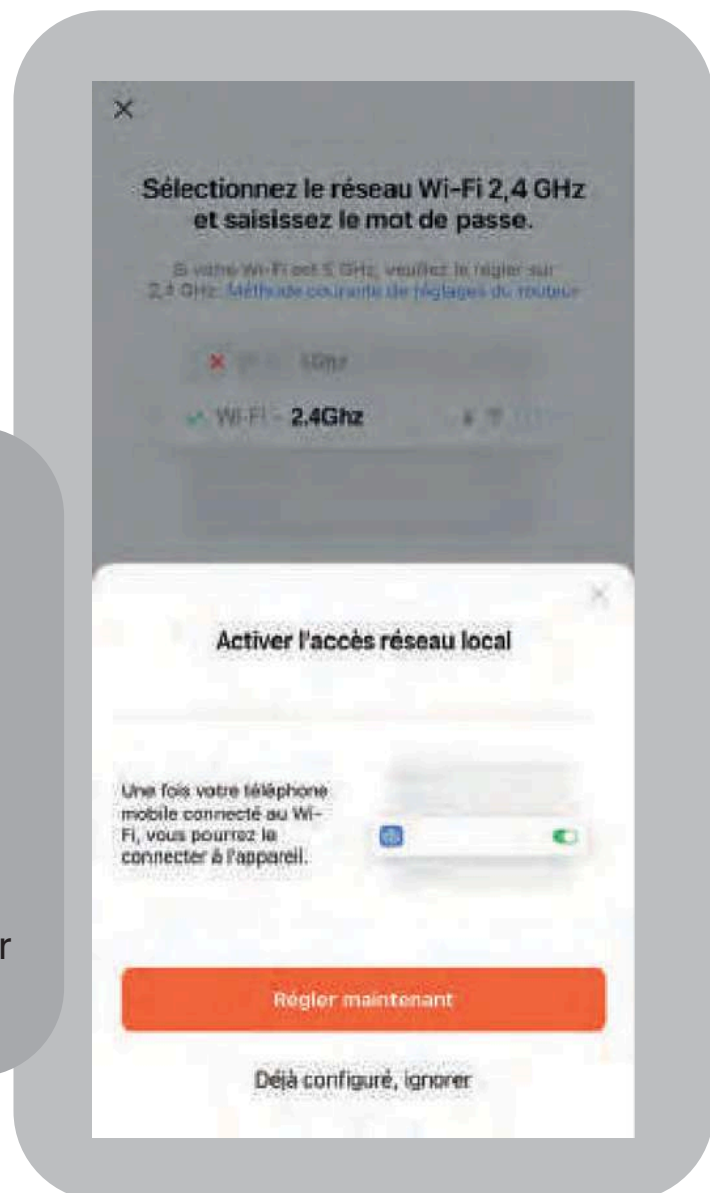

8.

- Si vous avez déjà connecté votre smartphone au réseau Wifi 2.4Ghz, cliquez sur " déjà configuré".
- Sinon, cliquez sur "Régler maintenant". Vous allez être renvoyé aux paramètres de votre téléphone. Une fois correctement configuré, en connexion automatique, revenez sur l'application pour finaliser l'installation de votre centrale.

9.

- Saisissez votre motdepasse wiffi



Connexion WIFI

## 10.

- A cette étape après avoir cliqué sur "se connecter maintenant" vous allez devoir vous connecter au wifi nommé Smartlife-XXXX dans les paramètres de votre téléphone. Il faut ensuite revenir sur l'application et la recherche de l'appareil devrait automatiquement démarrer



## 11.

- Votre application recherche votre centrale d'alarme. Patientez quelques instants.

Si cette étape n'aboutit pas, recommencez l'installation en vous assurant d'avoir correctement RESET votre centrale, ou d'être connecté à un réseau WIFI 2.4Ghz.

Sinon, essayez la méthode d'installation par câble.

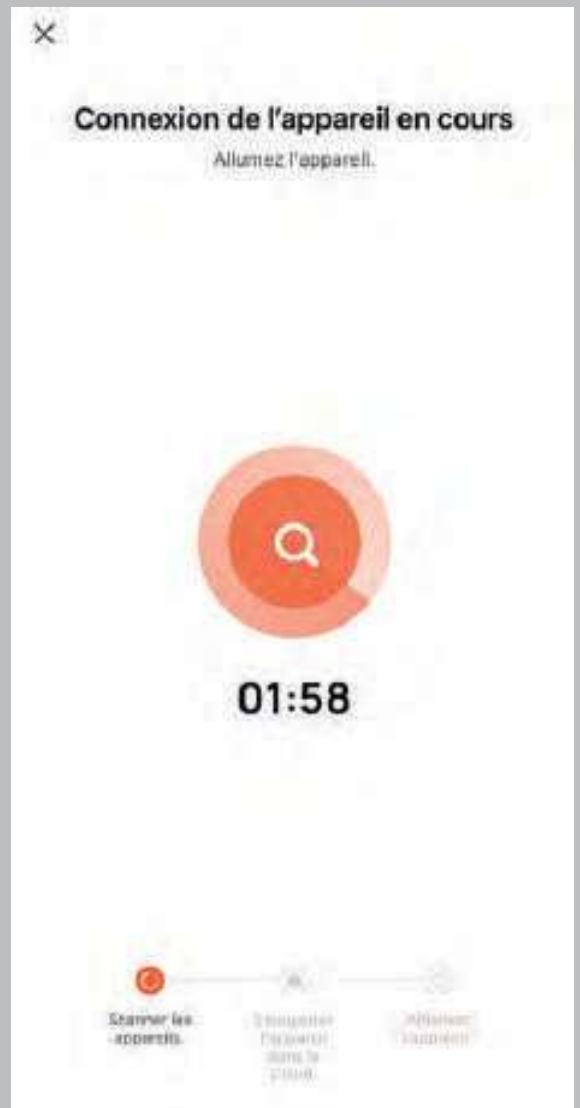

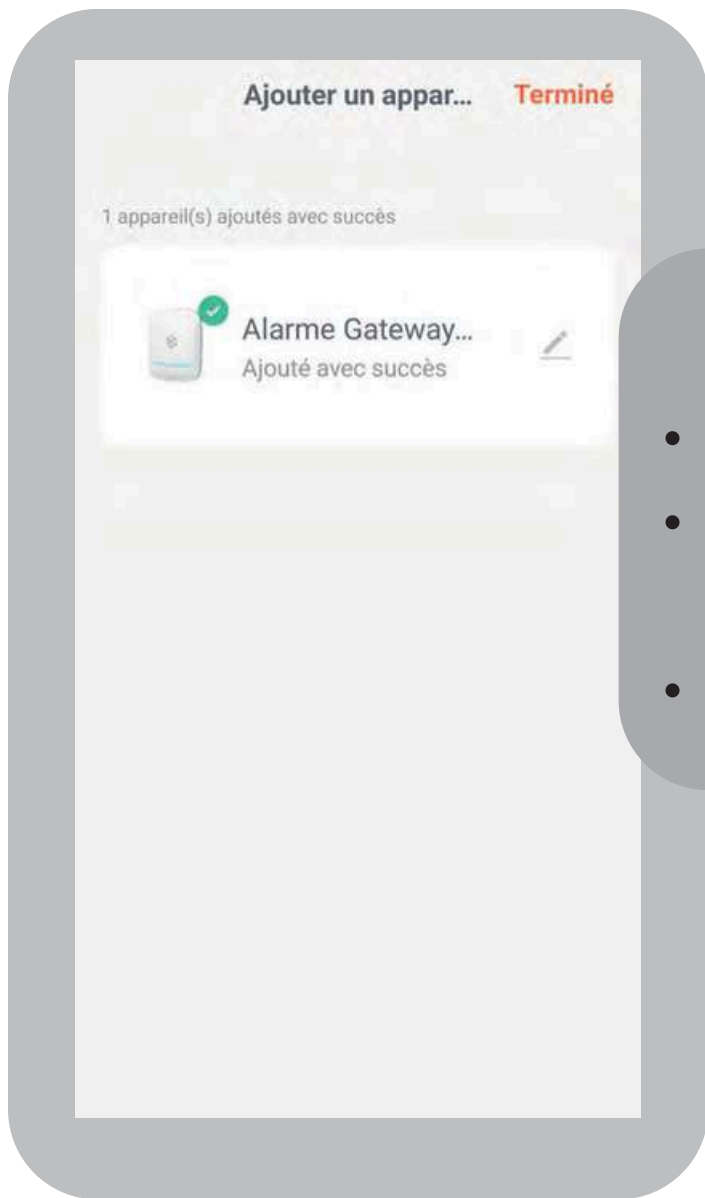

## 12.

- Votre centrale vient d'être détectée par l'application.
- Vous pouvez la renommer en cliquant sur l'icône stylo. Si vous passez cette étape, vous pourrez y accéder plus tard, depuis les paramètres de votre appareil.
- Cliquez sur Terminé pour confirmer l'ajout.

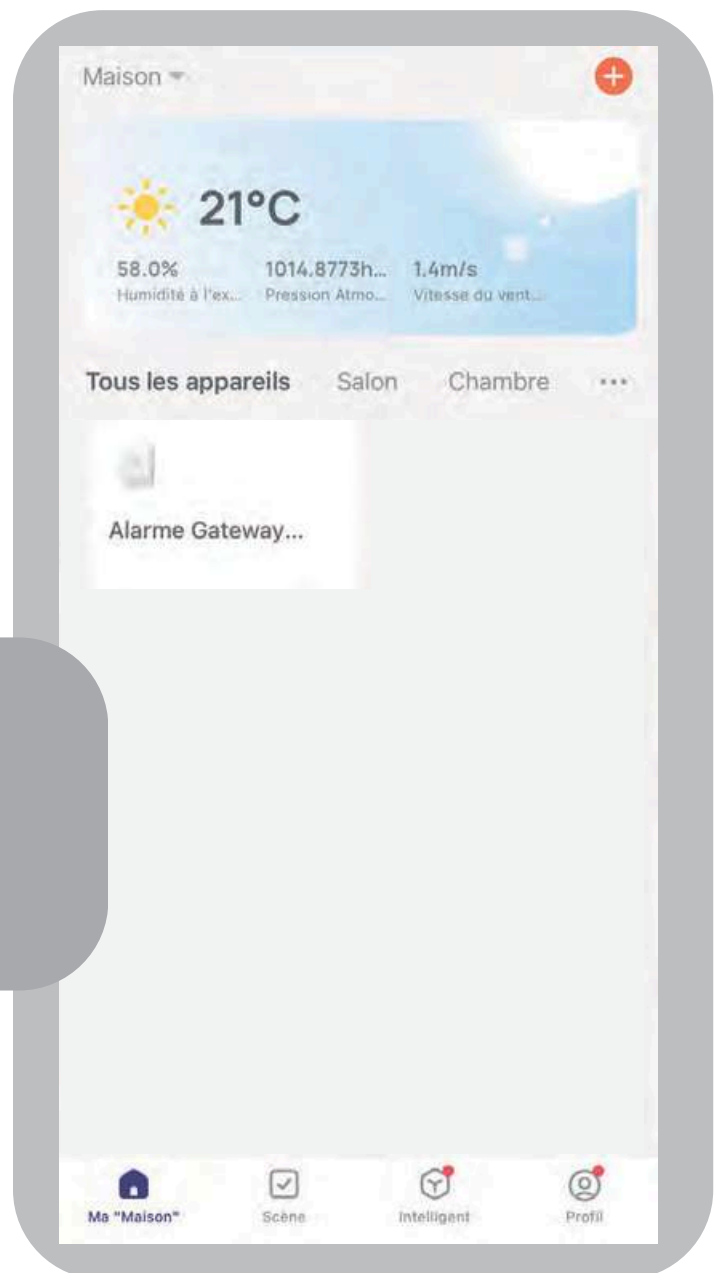

## 13.

Vérifiez que votre centrale apparait en page principale de votre application Si c'est le cas, votre centrale est correctement installée !

# AJOUTER VOTRE CENTRALE PA501Z – MODE CÂBLE

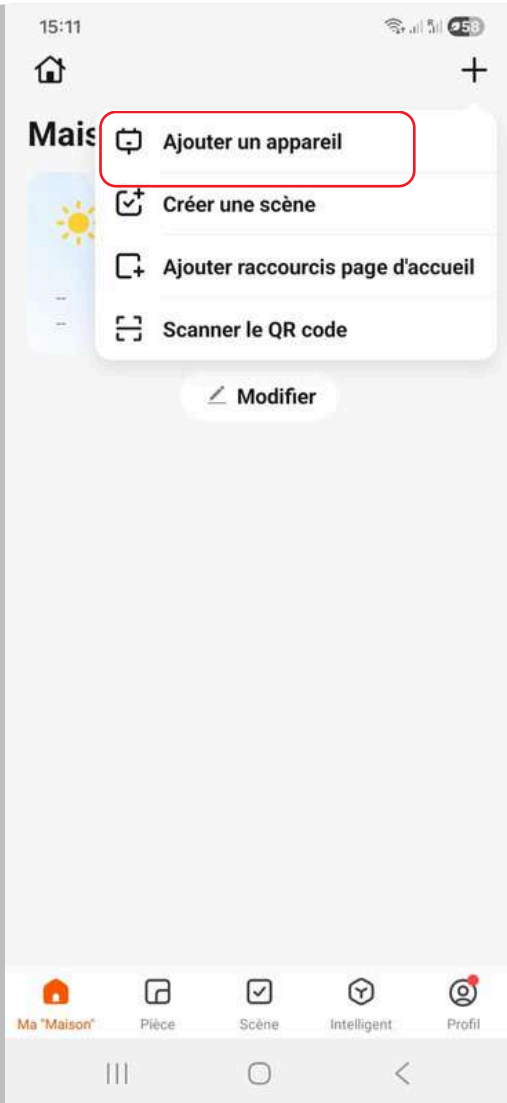

PAGE PRINCIPALE

Vous allez suivre les étapes d'installation de votre centrale par câble.  
Pour une installation grâce au mode AP, suivez les instructions dédiées. ( p.12 )

1.

- Sélectionnez le bouton + situé en haut à droite de votre écran.
- Puis sélectionnez "Ajouter un appareil"



AJOUTER UN APPAREIL

2.

- Choisissez dans le menu "Sécurité" la centrale PA501Z



MODE CÂBLE

3.

Selectionnez le mode câble en haut à droite.

- Branchez votre centrale sur secteur (prise de courant).
- Reliez également votre centrale à votre box internet par câble RJ45
- Appuyez sur suivant
- Lorsque la centrale s'allume, son état de connexion va passer par toutes les couleurs, merci de patienter



MODE CÂBLE

4.

- Appuyez sur le bouton RESET au dos de votre appareil pendant 8 secondes.
- Appuyez sur Suivant.

5.

- Vérification du voyant LED de votre centrale
- Assurez vous quela LED clignote rapidement et est de couleur bleu.
- Cliquez sur suivant



MODE CÂBLE

6.

- Votre application recherche votre centrale d'alarme. Patientez quelques instants.

*Si cette étape n'aboutie pas, recommencez l'installation en vous assurant d'avoir correctement RESET votre centrale, et d'avoir bien relié votre centrale à votre box internet.*

*Sinon, essayez la méthode d'installation par mode AP.*

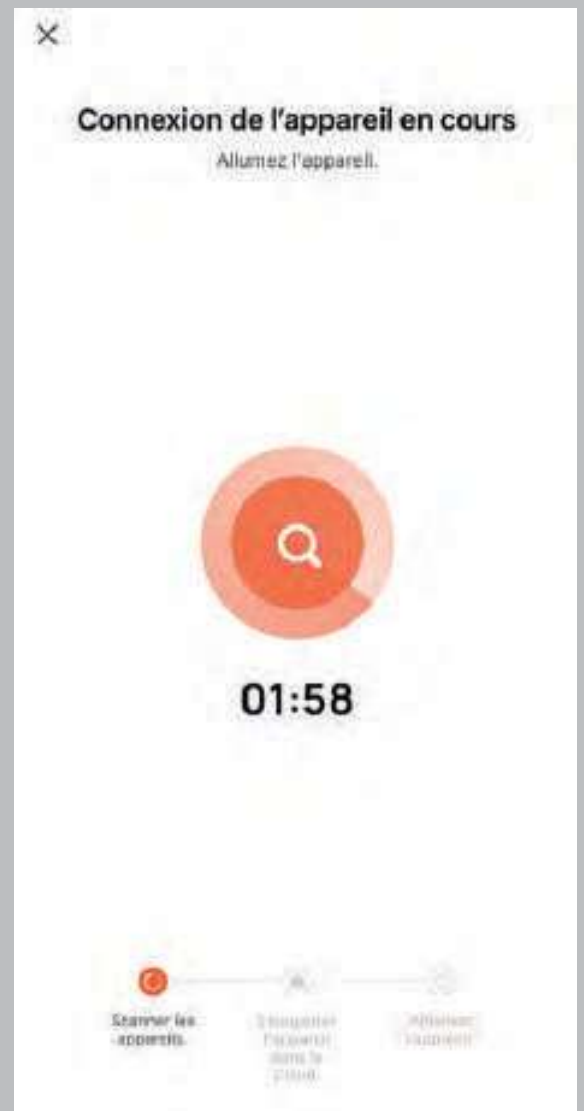

Ajouter un appar... Terminé

1 appareil(s) ajoutés avec succès



Alarme Gateway...

Ajouté avec succès

7.

- Votre centrale vient d'être détectée par l'application.
  - Vous pouvez la renommer en cliquant sur l'icône stylo.
- Si vous passez cette étape, vous pourrez y accéder plus tard, depuis les paramètres de votre appareil.*
- Cliquez sur Terminé pour confirmer l'ajout.

Maison



21°C

58.0%

Humidité à l'ex...

1014.8773h...

Pression Atmo...

1.4m/s

Vitesse du vent...

Tous les appareils

Salon

Chambre



Alarme Gateway...

8.

Vérifiez que votre centrale apparait en page principale de votre application. Si c'est le cas, votre centrale est correctement installée !

Sinon, cliquez sur "Tous les appareils" pour retrouver vos appareils installés. Restez appuyé sur l'icône de l'appareil et cliquez sur "Ajouter au domicile" pour qu'il apparaisse en page principale



Ma "Maison"



Scène



Intelligent



Profil

## AJOUTER DES ACCESSOIRES À MA CENTRALE PA501Z

Nous vous proposons sur notre site internet un ensemble d'accessoires compatibles avec la centrale PA501Z.



# Paramétrage de votre centrale : Armer, désarmer, maison

Afin de pouvoir avoir l'affichage du bouton armer, désarmer et mode maison :

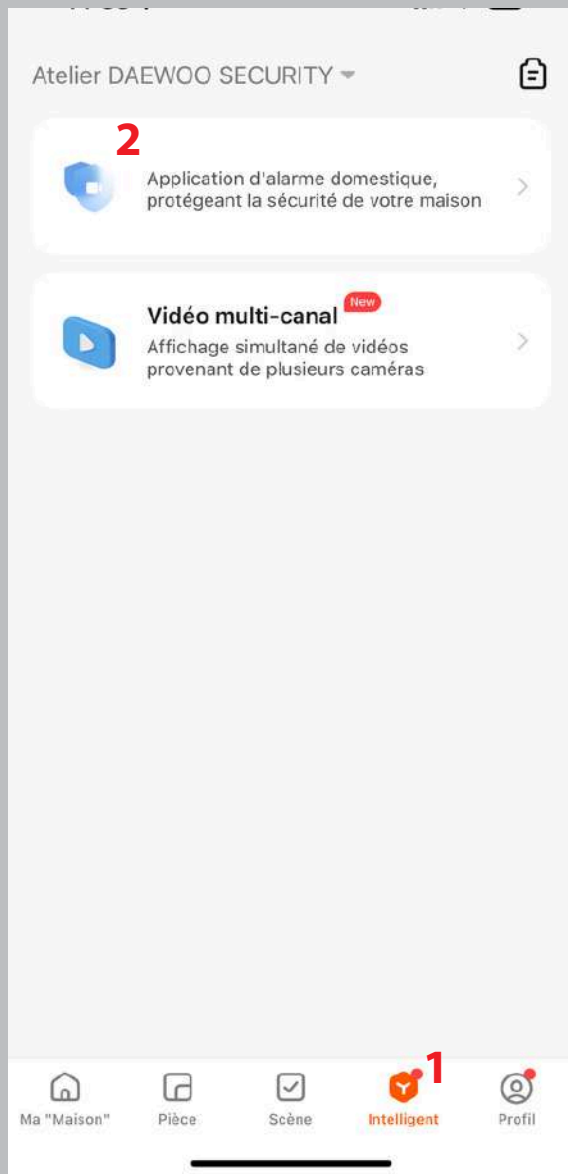

Onglet **intelligent**

- Sélectionnez le bouton **Intelligent (1)** puis l'onglet **Protection intelligente (2)**

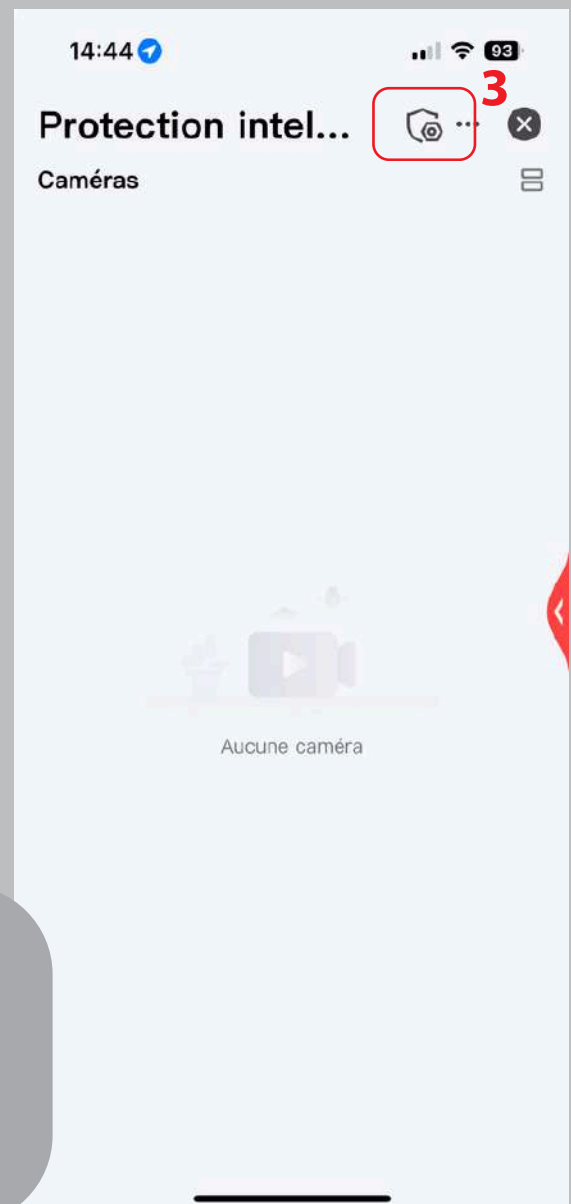

Paramètres de sécurité

- Cliquez sur l'onglet **bouclier (3)** en haut à droite pour accéder aux paramètres de sécurité

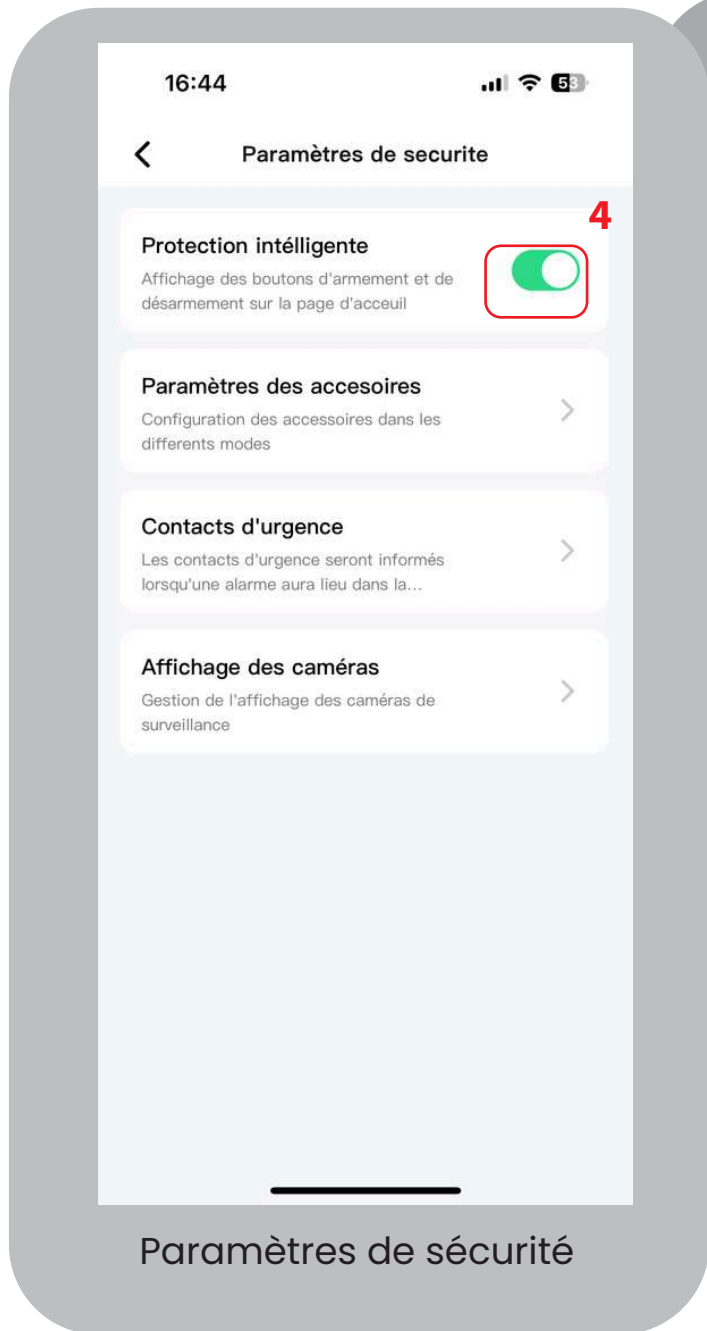

- Activez la **protection intelligente** (4)

En retournant au sein de l'onglet intelligent vous trouverez les affichages du mode armé, désarmé ainsi qu'armé en mode maison

## AJOUTER DES ACCESSOIRES

Maintenant que votre centrale est connectée à votre application, vous pouvez ajouter vos accessoires pour constituer votre système de sécurité.

- Sélectionnez votre centrale depuis la page principale de votre application.

*Si vous ne trouvez pas l'appareil, vérifiez que vous avez sélectionné la bonne maison en haut à gauche de l'application.*

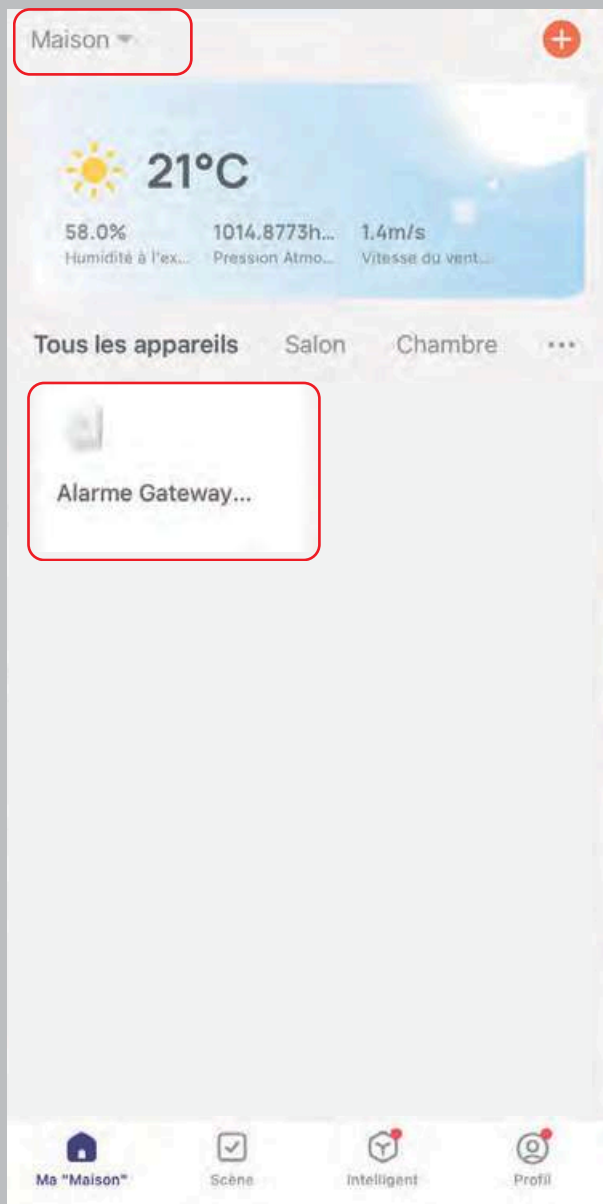

Page principale

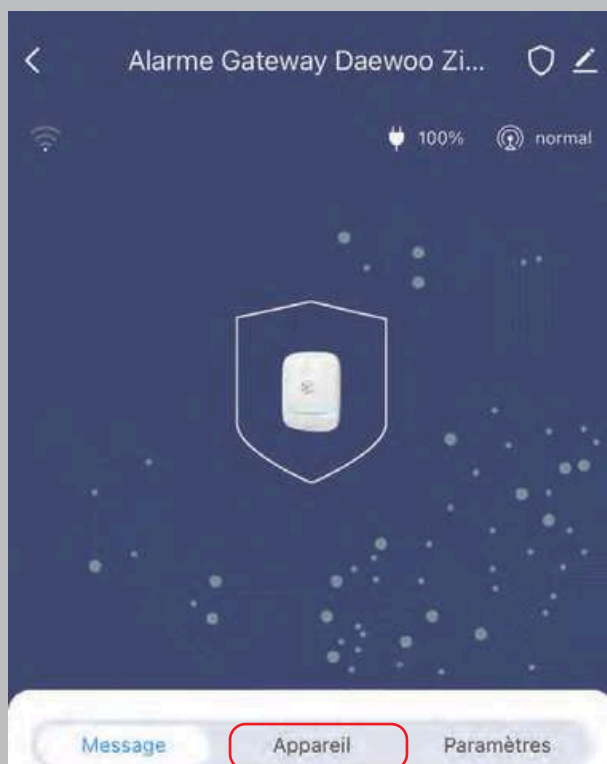

Centrale PA501Z

Vous trouverez 3 différentes catégories : Message, Appareil, Paramètres.

- Choisissez "Appareil"

# 1. Installation des accessoires

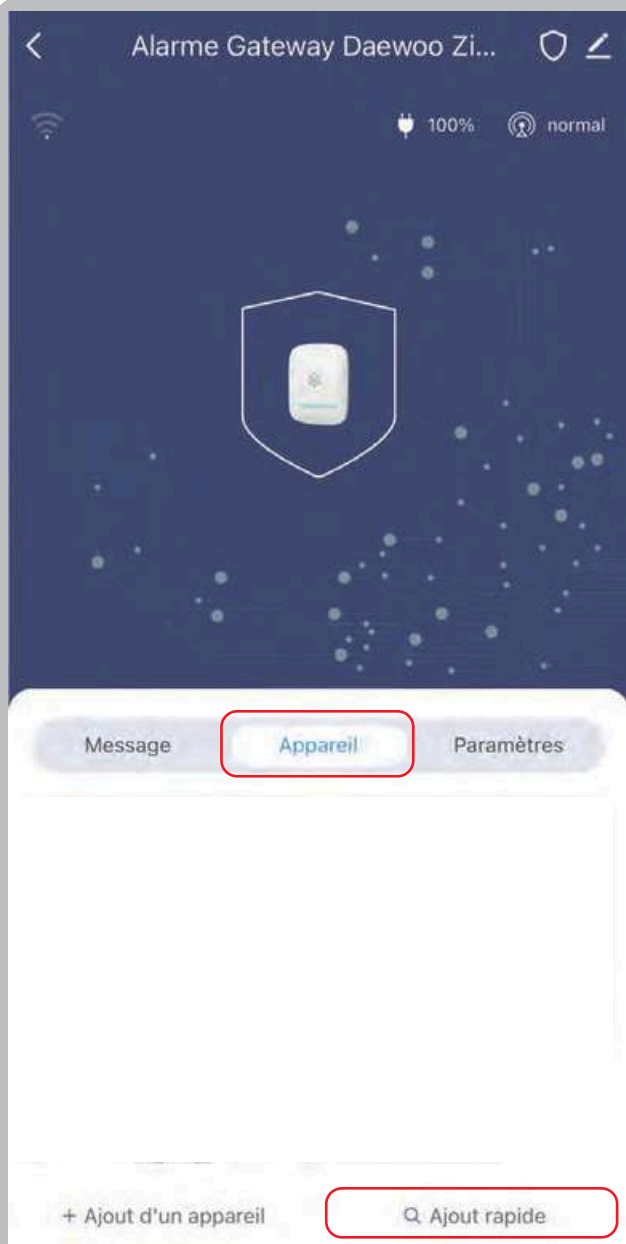

Appareil

Pour installer vos accessoires :

- Cliquez sur "appareil"
- Puis sur ajout rapide La procédure détaillée par accessoire est détaillée ci-dessous

Merci de noter que l'installation des accessoires de la centrale se fait uniquement sur la page de la centrale comme expliqué ci-dessus

## • DÉTECTEUR DE VIBRATION WVD502Z



- À l'aide d'un tournevis plat, retirez la protection arrière du détecteur.
- Cliquez sur le bouton 'Ajout rapide' depuis votre application. Votre centrale clignote en vert.
- Sur le détecteur, appuyez quelques secondes sur le bouton PAIRING noir.
- La centrale émet un signal sonore et le message "Ajout réussi" s'affiche alors sur votre smartphone.
- Confirmez l'ajout

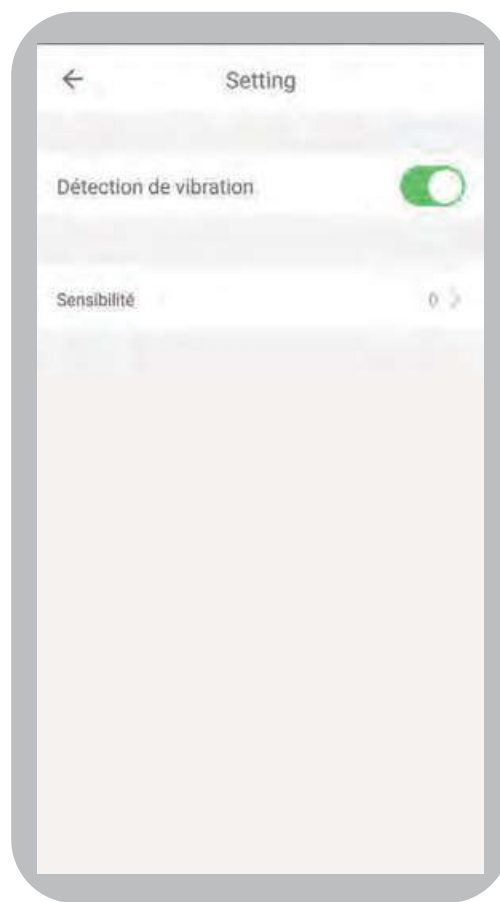

- État du détecteur (détection de vibration)
- Historique des détections de l'accessoire
- Symbole engrenage : sensibilité du capteur, notification sur l'application en cas de détection de vibration
- Sensibilité réglable : 0 étant le niveau le plus sensible et 100 le moins sensible

## •CONTACTEUR DE PORTE WDS502Z



- À l'aide d'un tournevis plat, retirez la protection arrière du détecteur.
- Cliquez sur le bouton "Ajout rapide" depuis votre application. Votre centrale clignote en vert.
- Sur le détecteur, restez appuyé sur le bouton PAIRING blanc, jusqu'à ce que la LED du contacteur clignote.
- La centrale émet un signal sonore et le message "Ajout réussi" s'affiche alors sur votre smartphone.
- Confirmez l'ajout

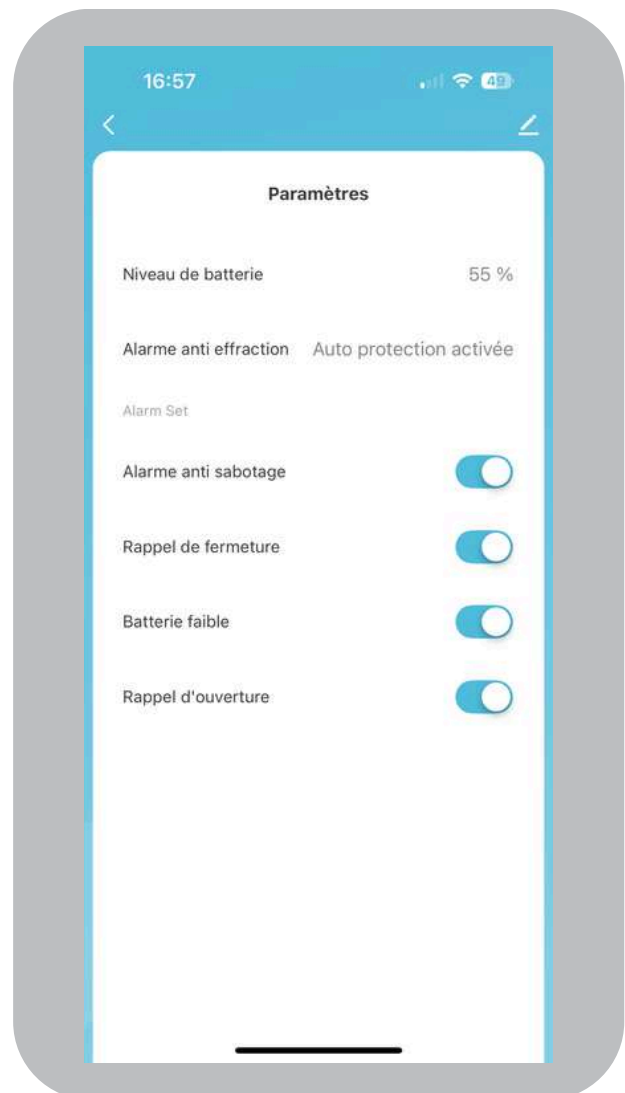
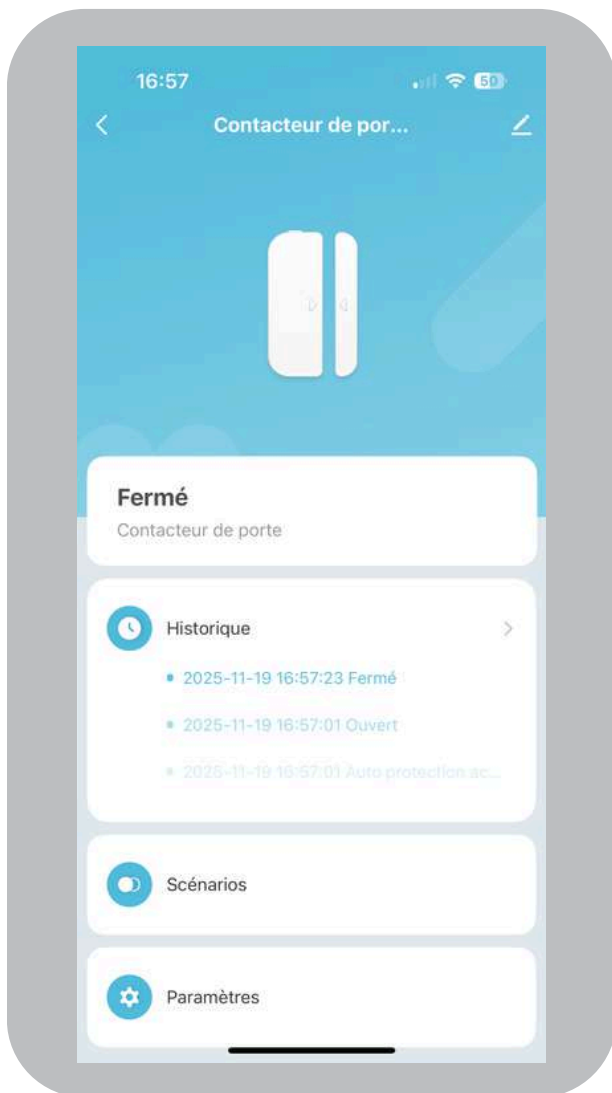

- Statut de l'accessoire : Le contacteur est "ouvert" ou "fermé"
- Historique des informations de statut de votre contacteur de porte
- Scénario : réalisez des scénarios qui fonctionnent avec le capteur
- Paramètres : Niveau de la batterie, notification de batterie faible, notification de fermeture
- Le rappel de fermeture et d'ouverture vous permet de recevoir une notification à chaque fois que votre porte est ouverte ou fermée

## •CLAVIER SANS FIL WKE502Z



- Cliquer sur "Ajout rapide" depuis votre application. Votre centrale clignote en vert.
- Mettez le clavier en mode maintenance. Pour ce faire, tapez CODE ADMIN (123456 par défaut) puis #.
- Tapez ensuite le code 4210#
- Attendez quelques secondes, le temps que le clavier se connecte à la centrale
- La centrale émet un signal sonore et le message "Ajout réussi" s'affiche alors sur votre smartphone.
- Confirmez l'ajout.

- Niveau de batterie du clavier
- Activer Armer/Desarmer la centre. (Si cette fonction est désactivée, vous ne serez pas en mesure d'armer et de désarmer le système avec votre clavier
- Temporisation d'armement : Temps d'attente avant que le clavier donne l'ordre à la centrale de s'armer
- Bip de temporisation : Bips émis par le clavier le temps du délai d'armement.
- Bip du clavier : Son du clavier
- SOS rapide : Vous permet de déclencher le mode SOS de votre système depuis le clavier
- Désarmement rapide : vous permet de désarmer votre système sans code ni badge en appuyant simplement sur la touche "désarmer"
- Armement rapide : vous permet d'armer votre système sans code ni badge en appuyant simplement sur la touche "armer"
- RESET : Réinitialisation du clavier aux paramètres d'usine



## •AJOUTER UN BADGE RFID À MON CLAVIER WKE502Z

L'ajout d'un badge RFID s'effectue uniquement depuis le clavier sans fil. Assurez-vous d'avoir correctement associé votre clavier à la centrale avant d'entamer l'installation d'un badge.

- Passez le clavier en mode maintenance. Pour ce faire,
- tapez le code admin ( 123456 par défaut ) puis #.
- Tapez ensuite 4110#, le clavier émet un bip.
- Passez le badge que vous souhaitez ajouter sur le clavier, au niveau du détecteur RFID. Le clavier émet deux bips.
- Votre badge est correctement ajouté.

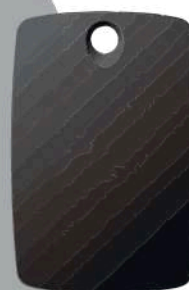



## Le code admin par défaut est 123456

**Entrer en mode maintenance :** [Code admin + #]

**Sortir du mode maintenance :** Patientez quelques instants ou appuyez sur le cadenas blanc

### Clavier - armer le système :

- Si le mode armement rapide est désactivé : [Entrer votre code + Appuyer sur le cadenas noir]
- Si le mode armement rapide est activé : [Appuyer sur le cadenas noir]

### Clavier - désarmer le système :

- Si le mode désarmement rapide est désactivé : [Entrer votre code + appuyer sur le cadenas blanc]
- Si le mode désarmement rapide est activé : [Appuyer sur le cadenas blanc]

### Clavier - Armer en mode maison :

- Si le mode armement rapide est désactivé : [ Entrer votre code + appuyer sur la maison]
- Si le mode armement rapide est activé : [Appuyer sur la maison]

### Badge - Désarmer le système :

Appuyer sur une touche du clavier pour le sortir du mode "veille", puis passer votre badge au niveau du lecteur RFID du clavier situé au haut de l'appareil, au dessus des touches.

**ATTENTION :** Si vous rencontrez des problèmes d'armement avec votre clavier, vérifiez l'option "Activer Armer/Désarmer" dans les paramètres de l'appareil.

**Mode SOS :** [Entrer votre code + bouton SOS]

Si le mode SOS rapide est activé appuyez simplement 3 sec sur le bouton [SOS]

Réinitialiser de force votre clavier :

- Retirer le capot arrière du clavier afin de pouvoir accéder aux piles
- Retirer les piles puis attendez quelques secondes
- Remettez les piles, le clavier émet un bip
- Appuyez à 5 reprises sur le bouton anti-arrachement situé à l'arrière du clavier
- Votre clavier est réinitialisé
- Supprimé le de l'application et réinstallez le.

**ATTENTION :** La réinitialisation, remet tous les paramètres en paramètre d'usine (notamment le code admin).

Le code utilisateur reste cependant inchangé. Pour le réinitialiser, procéder à la réinitialisation par le clavier expliqué en page suivant.

**ATTENTION : Votre clavier doit être préalablement passé en mode maintenance pour pouvoir prendre en compte un code.**

<b>FONCTIONNALITÉS</b>	<b>CODES</b>
Appairage du clavier à la centrale	4210#
Ajouter un badge RFID	4110#
Supprimer badge RFID (X = le numéro du badge (1=0))	422X#
Activer le mode armement rapide	3610#
Désactiver le mode armement rapide	3611#
Activer mode désarmement rapide	3710#
Désactiver le mode désarmement rapide	3711#
Activer mode SOS rapide	3510#
Désactiver mode SOS rapide	3511#
Paramétrer une temporisation (XX = nombre de secondes souhaité)	34XX#
Activer le son des touches	3210#
Désactiver le son des touches	3211#
Changer le code utilisateur (XXXX = nouveau code)	38XXXX#
Changer le code admin (XXXXXX = nouveau code)	39XXXXXX#
Réinitialisation	987654321#

Attention, les accessoires RF sont compatibles avec la centrale PA501Z. Cependant, certaines fonctionnalités peuvent être manquantes lors de leur utilisation.

#### • DÉTECTEUR D MOUVEMENT WMS501 / WPS501



- Cliquez sur "Ajout rapide" depuis votre application. Votre centrale clignote en vert
- Sur le détecteur, appuyez sur le bouton situé au dos de celui-ci
- La centrale émet un signal sonore et le message "ajout réussi" s'affiche alors sur votre smartphone
- Confirmez l'ajout

#### • TÉLÉCOMMANDE WRC501



- Cliquez sur "Ajout rapide" depuis votre application. Votre Centrale clignote en vert
- Appuyez sur un des boutons de la télécommande (le cadenas blanc par exemple). La centrale émet un signal sonore pour vous confirmer l'ajout
- Confirmez l'ajout

#### • CONTACTEUR DE PORTE DE GARAGE WDG501



- Cliquez sur "Ajout rapide" depuis votre application. Votre centrale clignote en vert
- Séparez l'aimant du contacteur. La centrale émet un signal sonore
- Confirmez l'ajout

## •SIRÈNE INTÉRIEURE WIS502

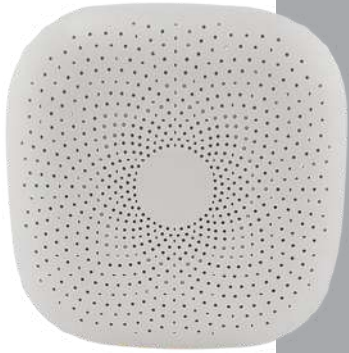

Retirez la temporisation d'armement de votre centrale pour l'appairage de votre sirène intérieure

- Branchez l'alimentation USB de la sirène
- Avec un objet pointu, appuyez sur le bouton ON/OFF jusqu'à entendre un bip.
- Appuyez quelques secondes sur le bouton de connexion de la sirène.
- Les leds s'allument et la sirène rentre en mode connexion pendant 30 secondes
- Armez votre centrale via l'application. Vous entendrez un bip de confirmation.

## •DÉTECTEUR DE FUMÉE WSD501



- Cliquez sur le bouton "ajout rapide" depuis votre application. Votre centrale clignote en vert.
- Appuyez sur le bouton test sur la face avant du détecteur de fumée
- La centrale émet un signal sonore et le message "Ajout réussi" s'affiche alors sur votre smartphone
- Confirmez l'ajout

## •DÉTECTEUR DE FUITE D'EAU WWF501



- Cliquez sur la bouton "Ajout rapide" depuis votre application. Votre centrale clignote en vert.
- Appuyez sur le bouton de test du détecteur situé dans son émetteur, en haut à droite de la pile
- La centrale émet un signal sonore et le message "Ajout réussi" s'affiche sur votre smartphone
- Confirmez l'ajout

## • DÉTECTEUR DE MOUVEMENT EXTÉRIEUR WMO501



- Allumez le détecteur avec le bouton ON/OFF et attendez que la LED cesse de clignoter
- Cliquez sur "Ajout rapide" depuis votre application. Votre centrale clignote en vert.
- A l'intérieure du détecteur, appuyez sur le bouton blanc pendant 2 secondes.
- La centrale émet un signal sonore et le message "Ajout réussi" s'affiche alors sur votre smartphone
- Confirmez l'ajout

## •SIRÈNE EXTÉRIEURE WOS501S

Retirez la temporisation d'armement du mode armé pour l'appairage de votre sirène intérieure c.f. "Réglage de la temporisation"

- Ouvrez votre sirène à l'aide de sa vis placée en dessous de l'appareil
- Sélectionnez la durée de l'alarme (repère 1)
- Placez le bouton ON/OFF sur ON (repère 2)
- Depuis votre application, rendez-vous sur la page "protection intelligente"
- Appuyez sur le bouton d'appairage de votre sirène (repère 3). Les LED de l'appareil s'activent et restent fixes.
- Depuis l'application, cliquez sur "armer"
- Votre sirène WOS501S, émet un signal sonore et les LED se désactivent.
- Pour vérifier la bonne installation de votre sirène, déclenchez le mode SOS de votre centrale. Si la sirène se déclenche, votre sirène est correctement installée

**ATTENTION : LA SIRÈNE N'APPARAÎT PAS DANS LES ACCESSOIRES AJOUTÉS AU SYSTÈME AU SEIN DE L'APPLICATION.**

**ATTENTION: VEILLEZ À BIEN LAISSER VOTRE SIRÈNE CHARGER AU SOLEIL MINIMUM 2H.**

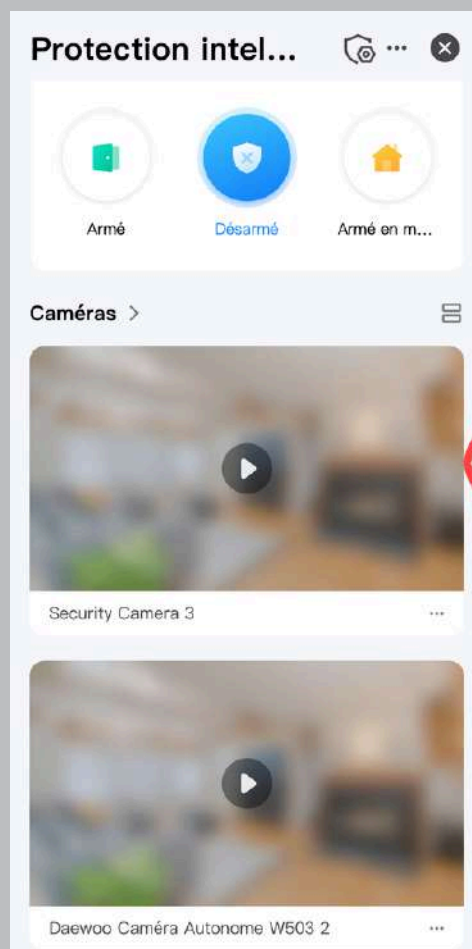
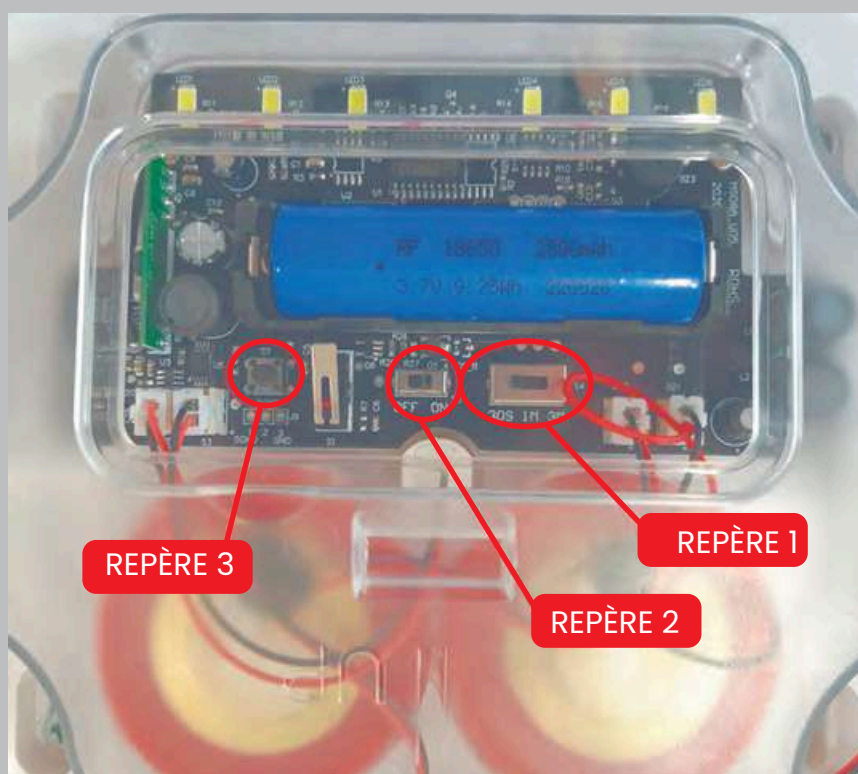

## •SIRÈNE EXTÉRIEURE WOS501

Retirez la temporisation d'armement du mode armé pour l'appairage de votre sirène intérieure c.f. "Réglage de la temporisation"



- Branchez la sirène
- Ouvrez la sirène à l'aide de la vis placée en dessous de l'appareil
- Placez le bouton ON/OFF sur ON (repère 1)
- Depuis votre application, rendez-vous sur la page "protection intelligente"
- Appuyez sur le bouton d'appairage de votre sirène (repère 2). Les LED de l'appareil s'activent et restent fixes.
- Depuis l'application, cliquez sur "armer"
- Votre sirène WOS501 émet alors un signal sonore et ses LED se désactivent.
- Pour vérifier la bonne installation de votre sirène, déclenchez le mode SOS de votre centrale. Si la sirène se déclenche, votre sirène est correctement installée

**ATTENTION : LA SIRÈNE N'APPARAÎT PAS DANS LES ACCESSOIRES AJOUTÉS AU SYSTÈME AU SEIN DE L'APPLICATION.**

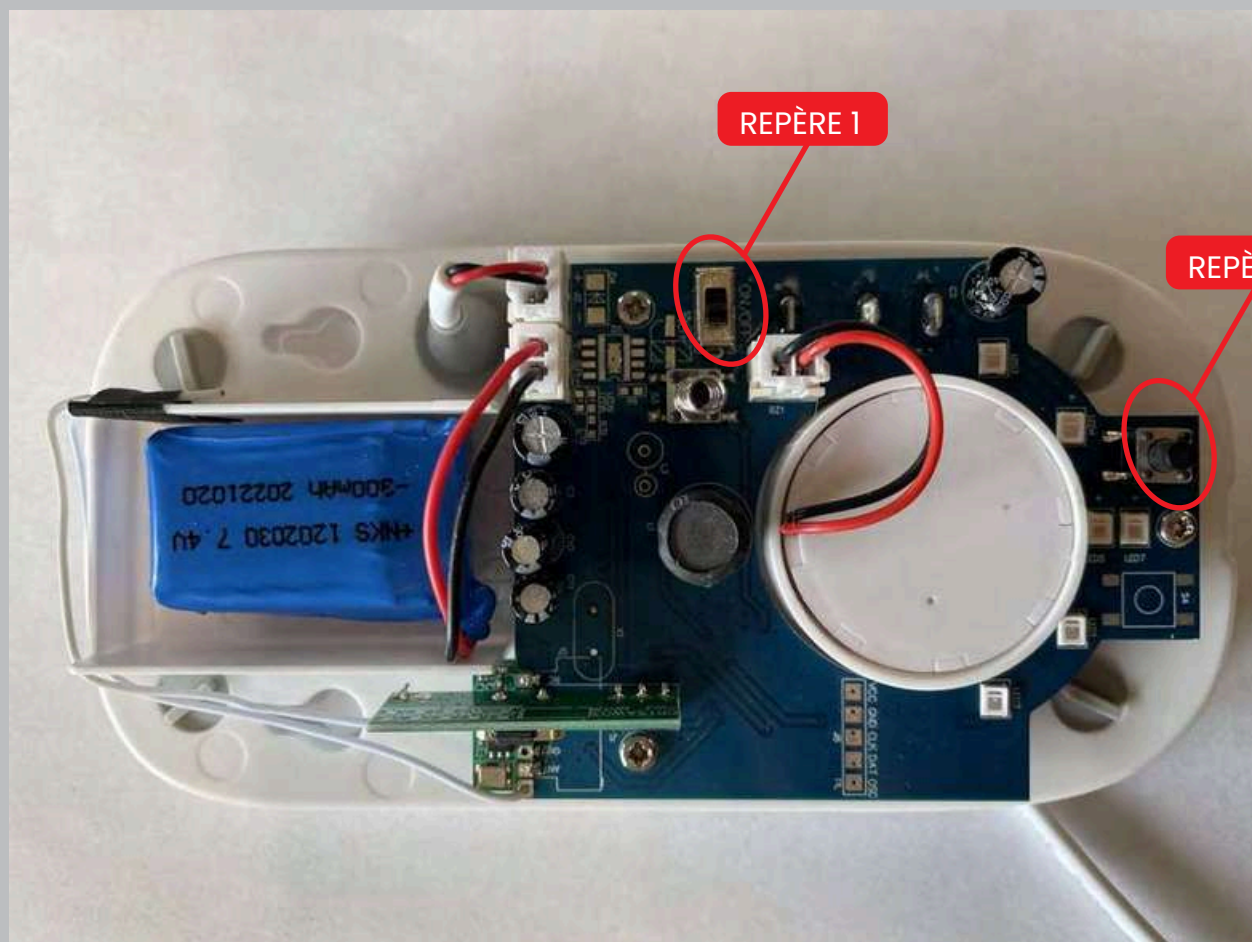

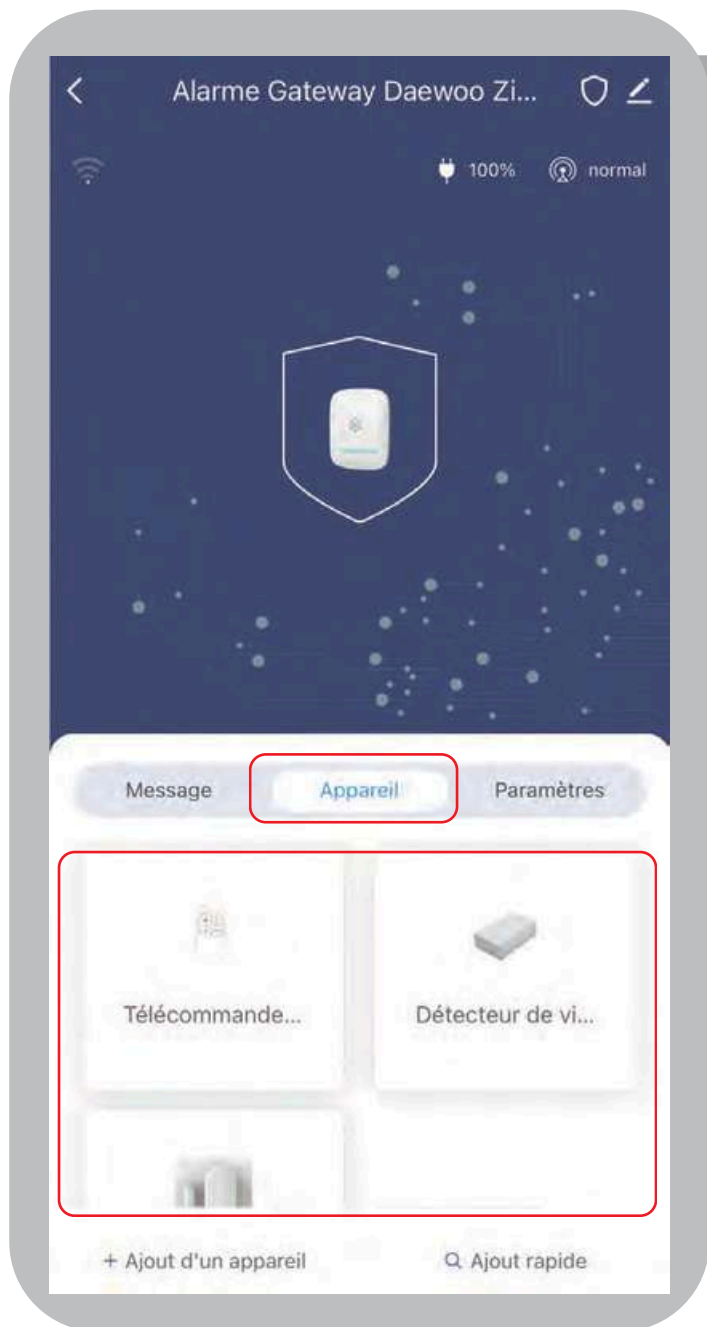

Retrouvez tous les accessoires ajoutés à votre centrale depuis la page principale dans la catégorie "Appareil". Vous pourrez alors accéder simplement à leurs différents paramètres et les renommer en cliquant sur leurs icônes.

## DIFFÉRENTS MODE DE FONCTIONNEMENT DE LA CENTRALE

Votre centrale possède 3 statuts différents possible :

- Armé : Votre système est armé. Activez ce mode lorsque vous quittez votre domicile.
- Désarmé : Votre système est désactivé. Seuls les accessoires actifs 24/24h continueront de fonctionner
- Mode maison : Ce mode vous permet de conserver certains accessoires actifs lorsque vous êtes chez vous. Par exemple, laissez actifs vos accessoires du bas lorsque vous dormez en haut.

Vous pouvez activer ce mode la nuit, pour protéger certaines pièces de votre maison ou votre extérieur, tout en ayant la possibilité de vous déplacer chez vous sans déclencher votre système.

Il est important de bien comprendre ces différents mode pour paramétrer vos accessoires correctement

## PARAMETREZ LES ACCESSOIRES

**Cette étape est indispensable pour permettre à votre centrale d'associer vos accessoires à un mode de fonctionnement.**

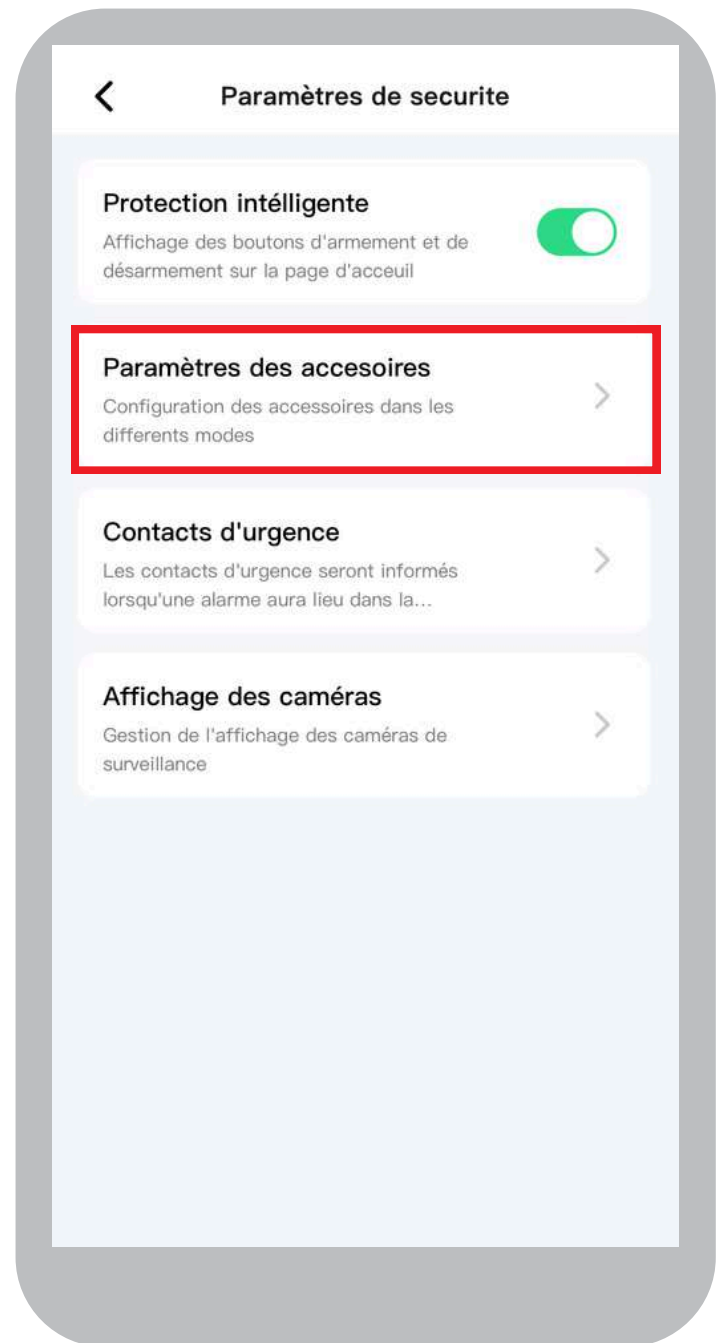
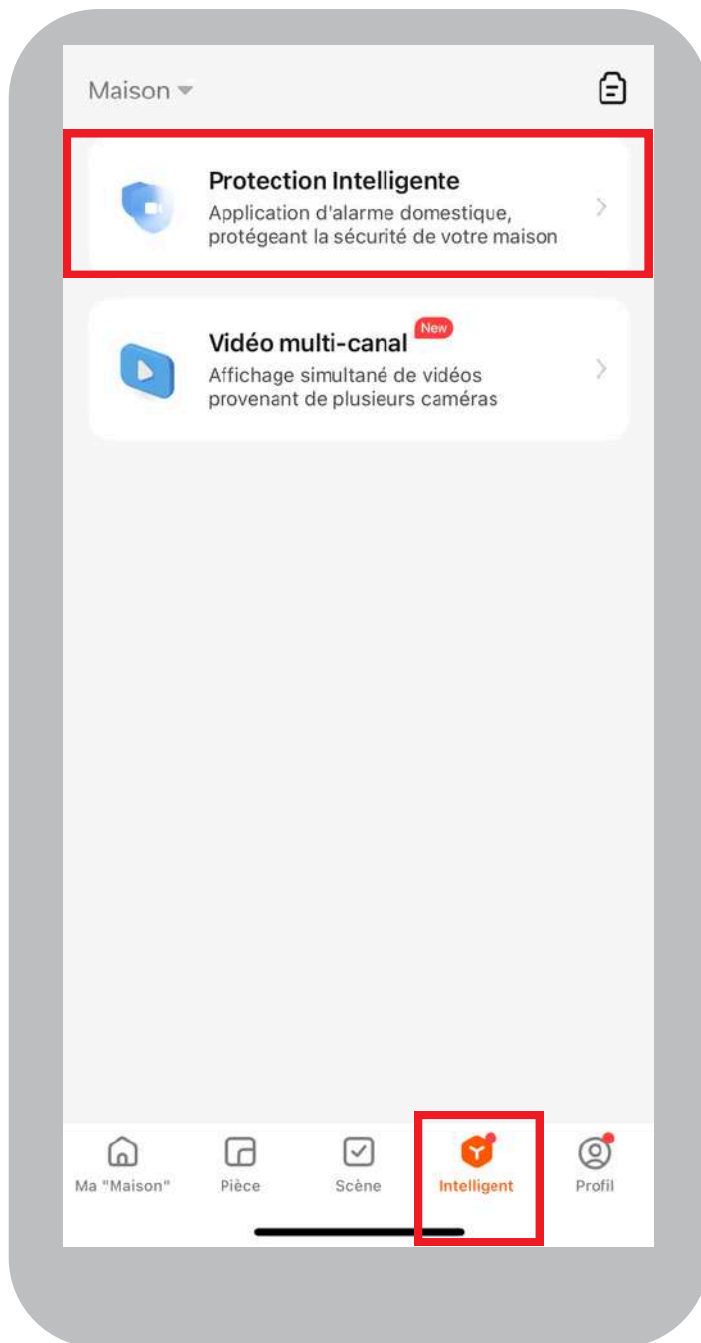

Paramétrer vos accessoires signifie indiquer pour quel état de votre centrale (armé/mode maison) l'accessoire doit fonctionner. Si vous n'indiquez rien, alors l'accessoire ne sera pas pris en compte dans votre configuration

- Depuis la page d'accueil de l'application, sélectionnez l'onglet "Intelligent" puis la page "Protection intelligente"
- Cliquez sur le bouclier en haut à droite
- Cliquez sur "paramètres des accessoires"

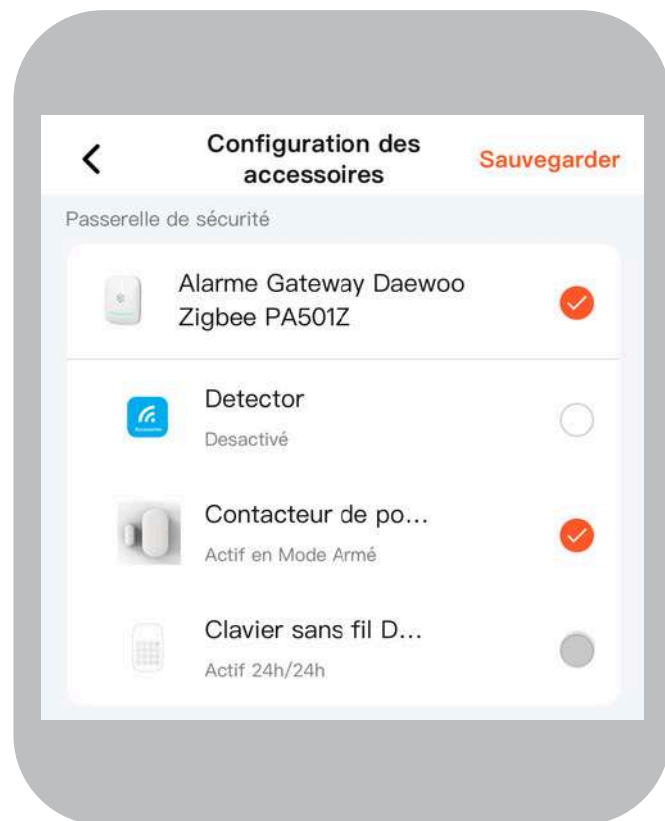
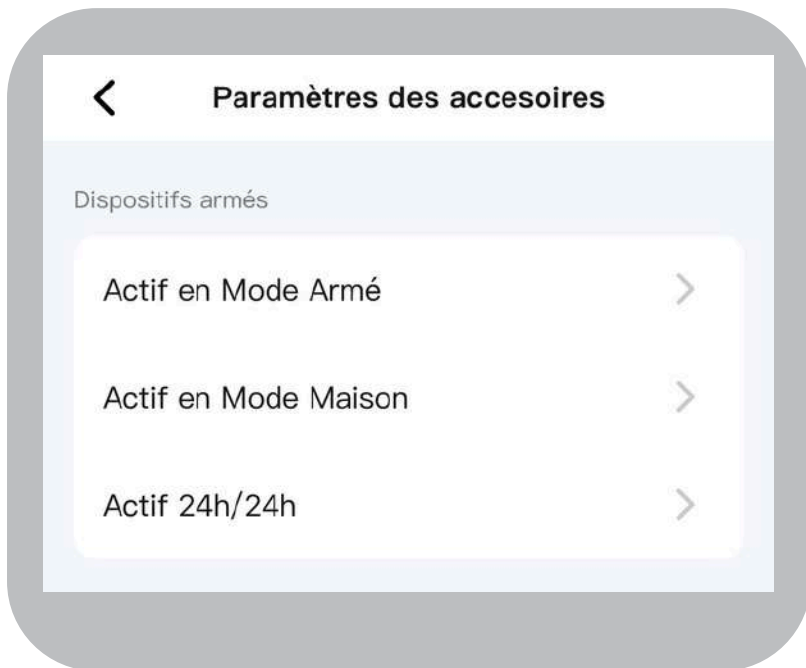

Vous arrivez sur une page avec les différents modes d'armement de votre centrale.

Vous retrouverez sur cette page les différents modes de fonctionnement/paramétrage de vos accessoires :

- **“Actif en mode armé”** : Cochez les accessoires que vous souhaitez actifs lorsque votre centrale est armée
- **“Actif en mode maison”** : cochez les accessoires que vous souhaitez actifs lorsque votre centrale est en mode maison

**Si vous souhaitez qu'un accessoire soit actif en mode armé et en mode maison, alors cochez le dans les deux modes.**

- **“Actif 24/24h”** : cochez les accessoires que vous souhaitez actifs peut importe le mode de fonctionnement de votre centrale. Cochez par exemple les détecteurs de fuites d'eau, détecteurs de fumée etc...

## RÉGLAGE DE LA TEMPORISATION

La Temporisation d'armement correspond au délai qui s'écoule après avoir donné l'ordre d'activer l'alarme ou avant que celle-ci ne s'active.

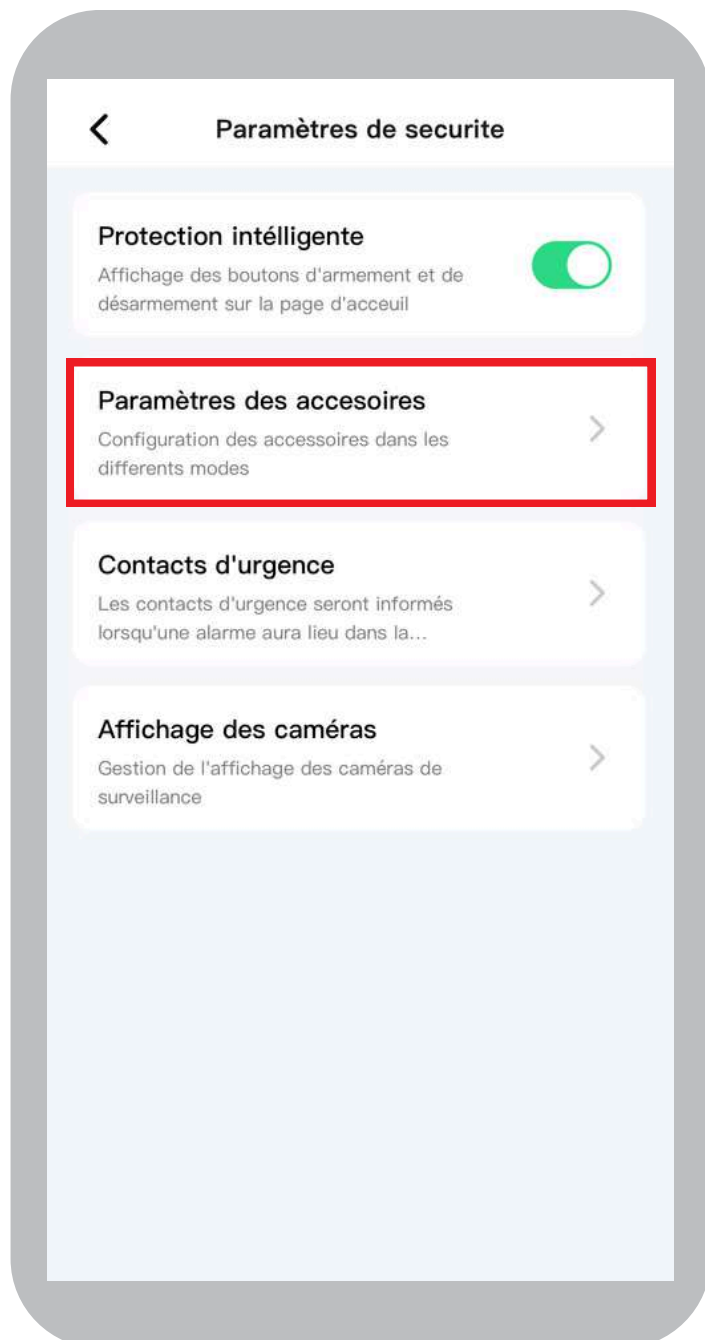
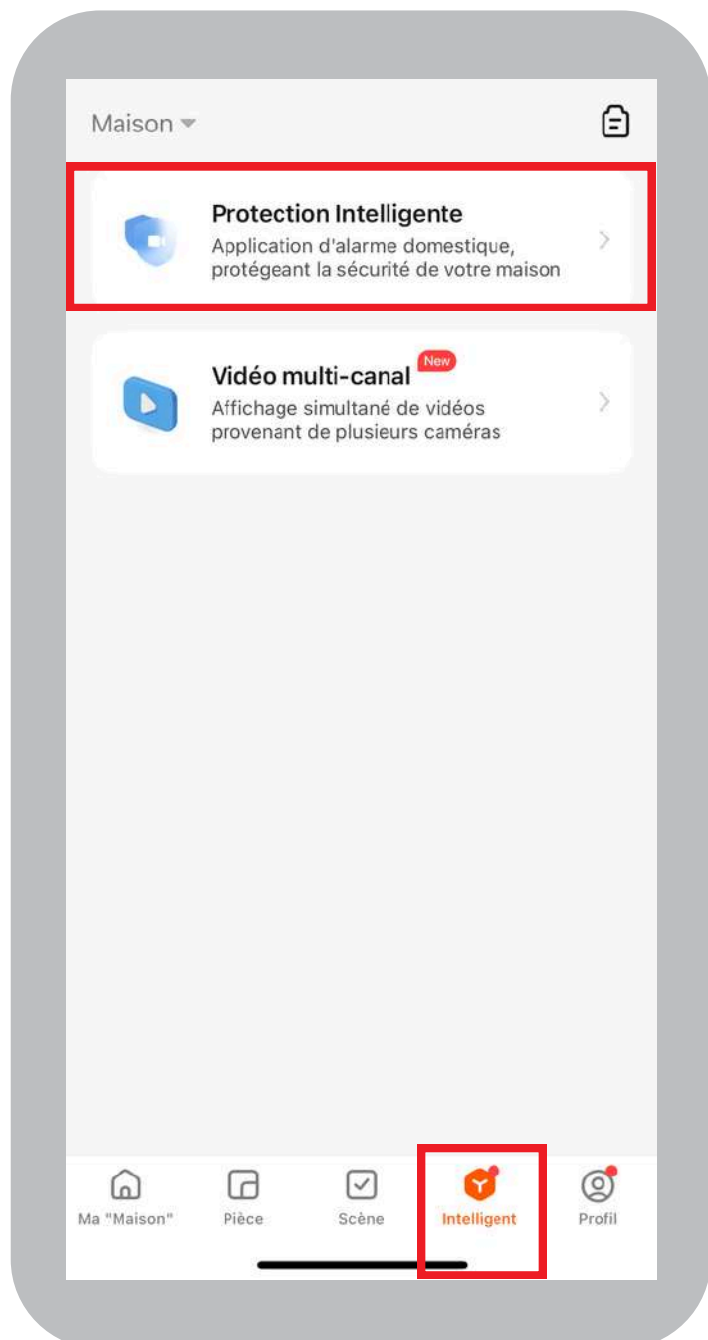

Le paramétrage de la temporisation du mode armé et du mode maison se fait de manière distinct.

- Depuis la page d'accueil de l'application, sélectionnez l'onglet "Intelligent" puis la page "Protection intelligente"
- Cliquez sur le bouclier en haut à droite
- Cliquez sur "paramètres des accessoires"

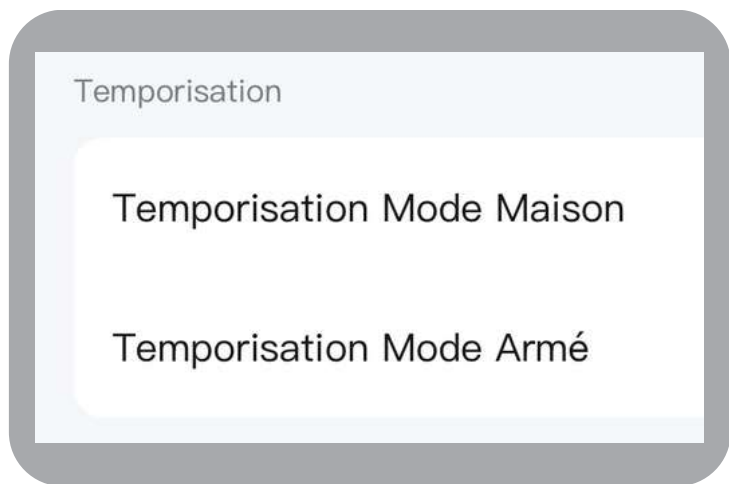

- Délai de sorti : Temps qui s'écoule avant que votre système passe en mode armé ou en mode maison. Ce délai vous permet de sortir de chez vous sans déclencher le système
- Délai d'entré : Temps qui s'écoule avant que votre système ne se déclenche lorsqu'un accessoire est activé (porte ouverte par exemple). Ce délai vous permet d'entrer chez vous sans déclencher le système

La temporisation s'applique à l'ensemble des accessoires et ne peut être gérée individuellement.

## CONTACTS D'URGENCE

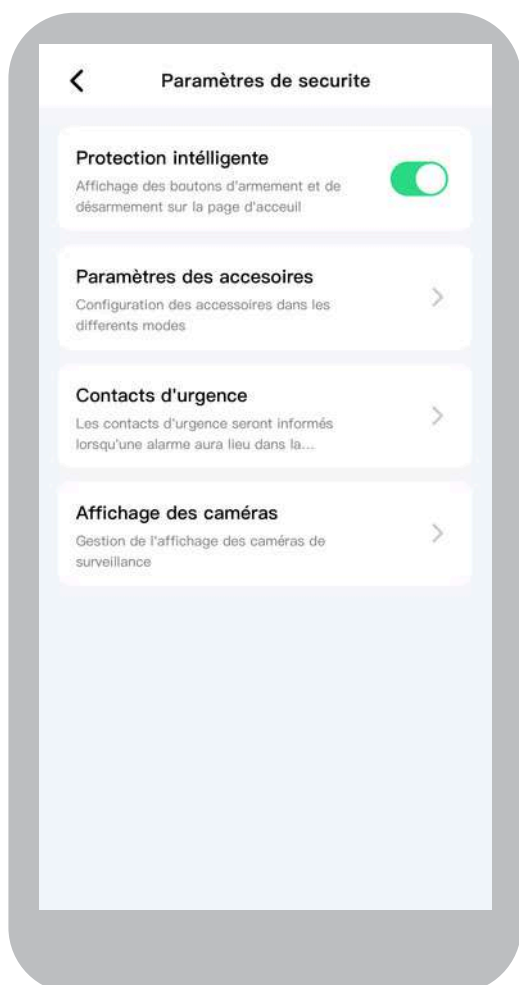

Contacts d'urgence : Enregistrez vos contacts d'urgences :

- Entrez leurs nom et prénom
- leurs numéros de téléphone
- leurs adresses mails

Ils recevront :

- Un appel, un SMS et un mail en cas de déclenchement

# PARAMÈTRES DE LA CENTRALE PA501Z

- Rendez vous dans la page principale de votre centrale.
- Accédez à la catégorie "paramètres"

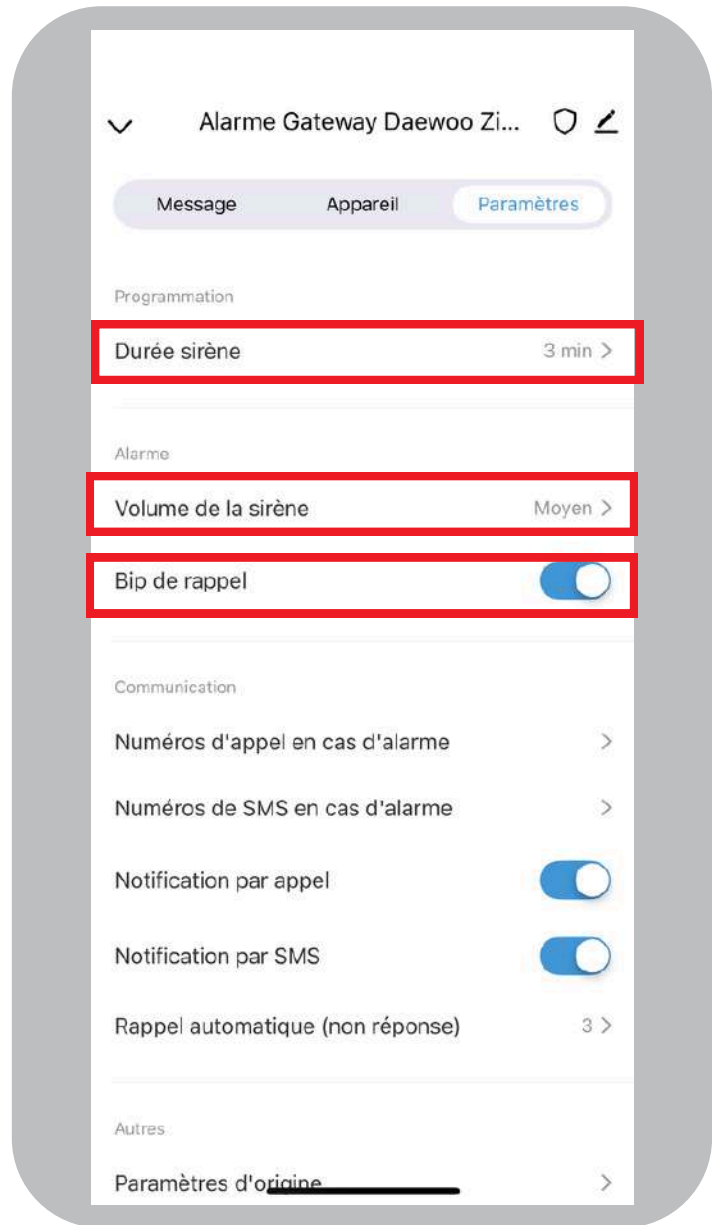
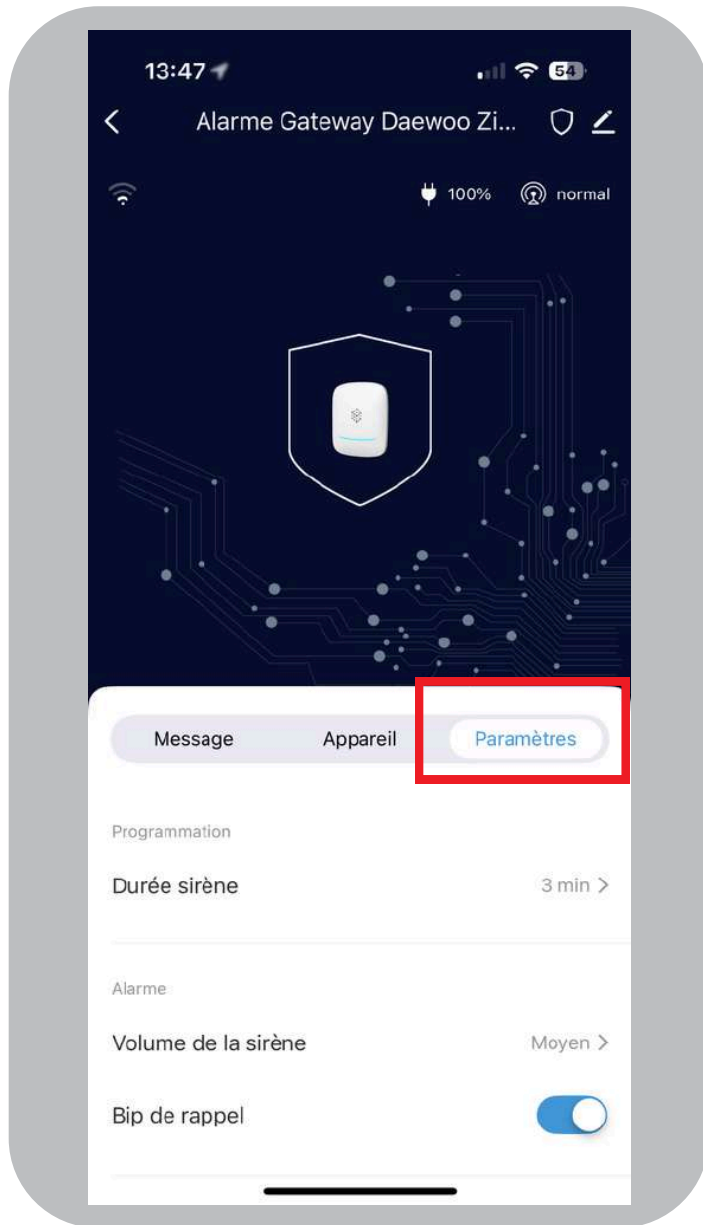

## Programmation :

- Durée sirène : Programmez la durée de sonnerie de votre sirène lors d'un déclenchement (1 à 9 minutes).

## Alarme :

- Volume de la sirène de la centrale : Choisissez le volume de votre sirène intégrée suivant 4 niveaux sonores possibles : faible, moyen, fort ou silencieux. (attention les sirènes déportées ne se déclencheront pas non plus si celle de la centrale est en mode silencieux)
- Bip de rappel : Si cette option est activée, votre centrale émettra des signales sonore à chaque changement d'état.

# ENREGISTRER UN NUMÉRO DE TÉLÉPHONE DANS MA CENTRALE

- Rendez vous dans la page principale de votre centrale
- Accédez à la catégorie "Paramètres"

Vous trouverez alors dans la partie "communication", "numéros d'appel en cas d'alarme" pour recevoir un appel et "numéros de SMS en cas d'alarme" pour recevoir un SMS

- Enregistrez les numéros souhaités dans la catégorie souhaitée. Vous pouvez enregistrer le même numéro dans les deux catégories pour être prévenu à la fois pas SMS et par appel.

**Format du numéro recommandé : +336xxxxxxx**

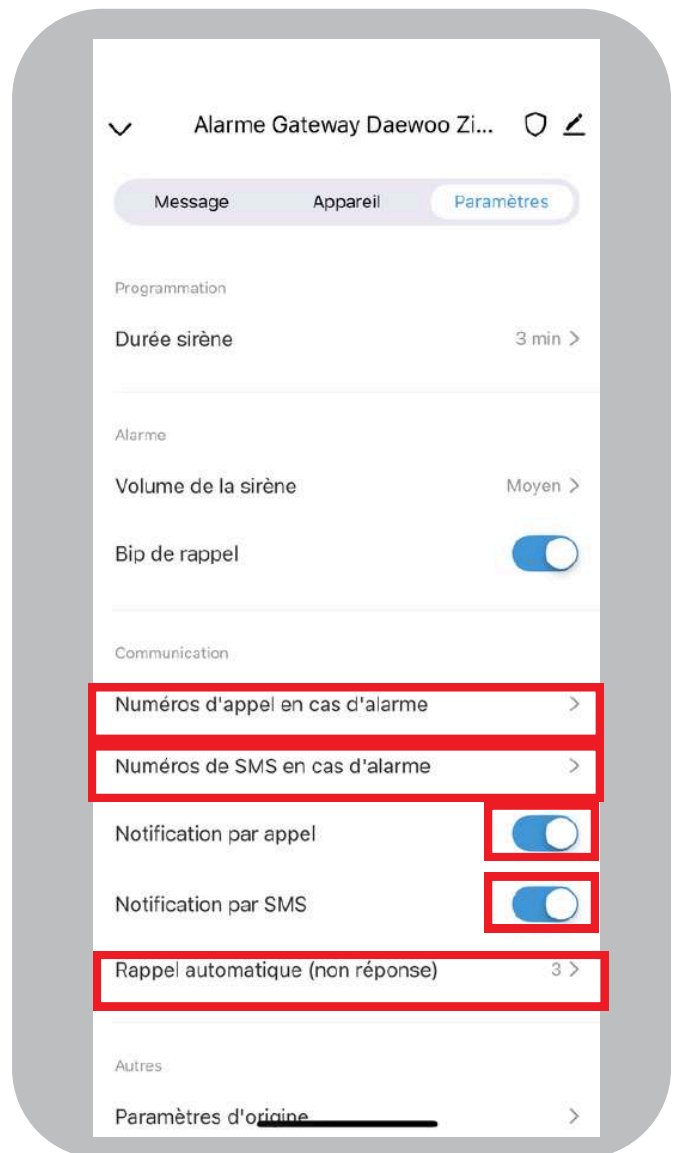
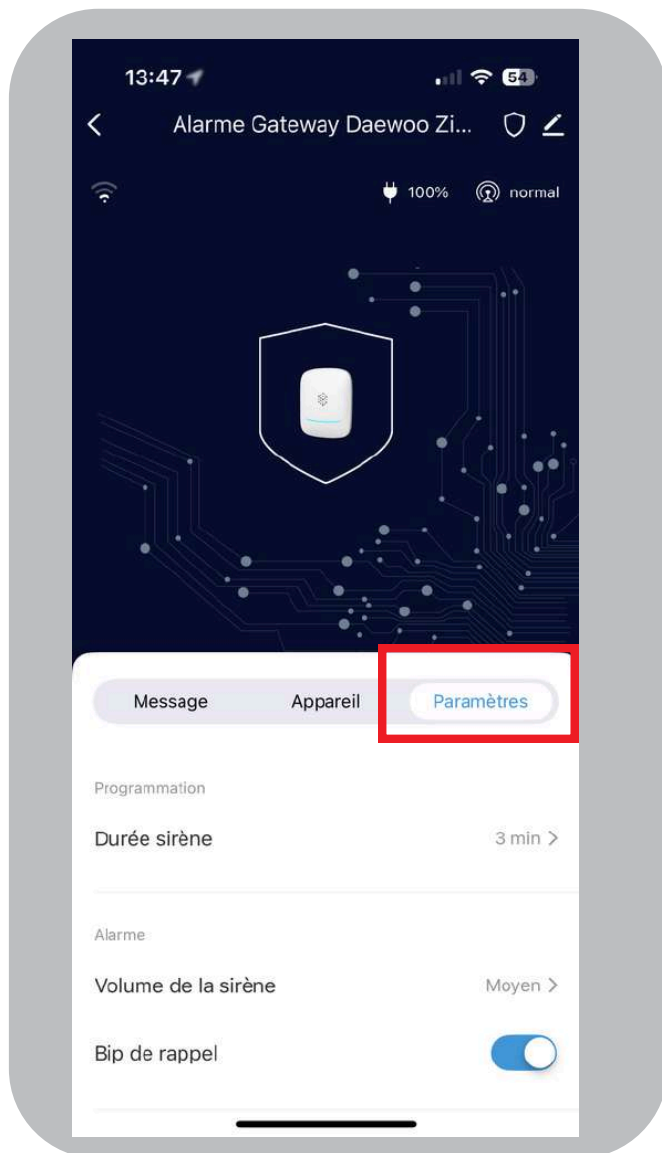

**Attention :**

Pensez à activer "Notification par appel" et "Notification par SMS" si vous souhaitez que les numéros préalablement enregistrés reçoivent une alerte.

Si ils sont désactivés, alors aucune alerte ne sera envoyée.

Vous pouvez également activer le "**Rappel automatique**". Cette option définit le nombre de rappel si aucune réponse n'est obtenue par la centrale.

Pour éviter que le numéro suivant soit contacté alors que vous avez décroché, appuyez sur 0 lors de l'appel, cela désarmera le système.

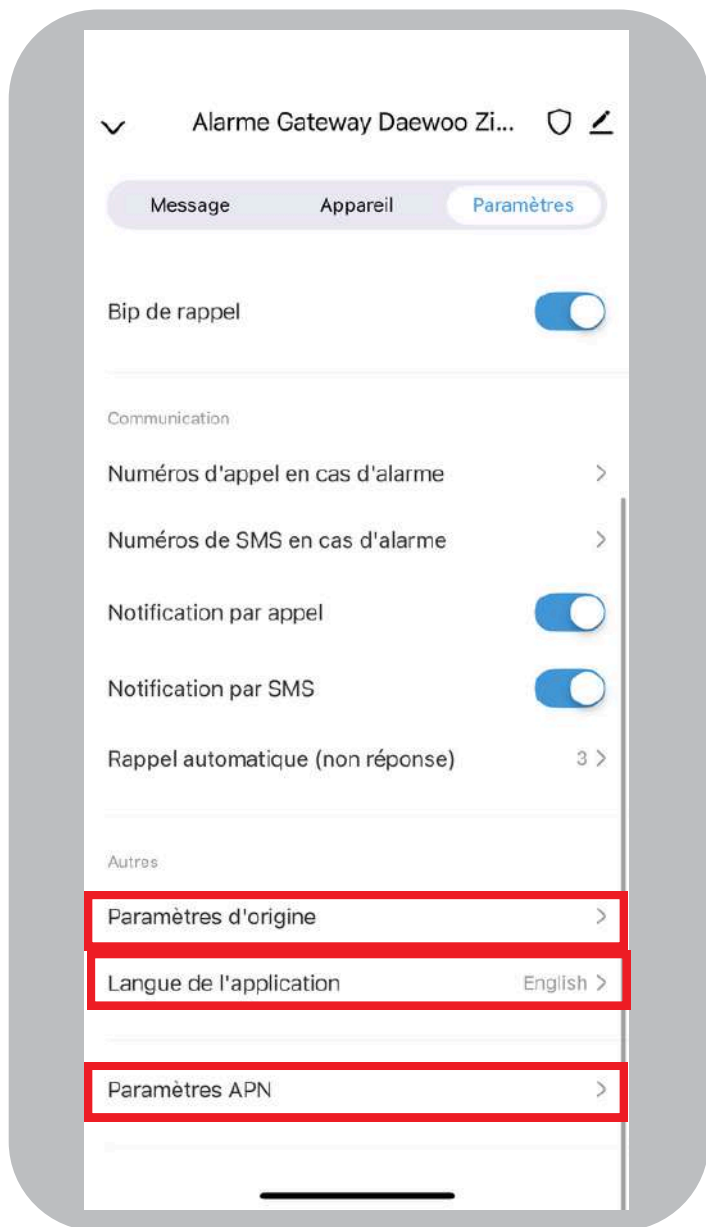

### Autres :

- Paramètres d'origine : Réinitialiser les paramètres de la centrale aux paramètres d'origine. Attention, cette action est irréversible
- Langue de l'application : Sélectionnez la langue utilisée par votre centrale pour l'envoi de certaines notifications (SMS)
- Paramètres APN : Configurez les paramètres de connexion, si votre opérateur téléphonique le demande.

## AUTRES PARAMÈTRES DE VOTRE CENTRALE

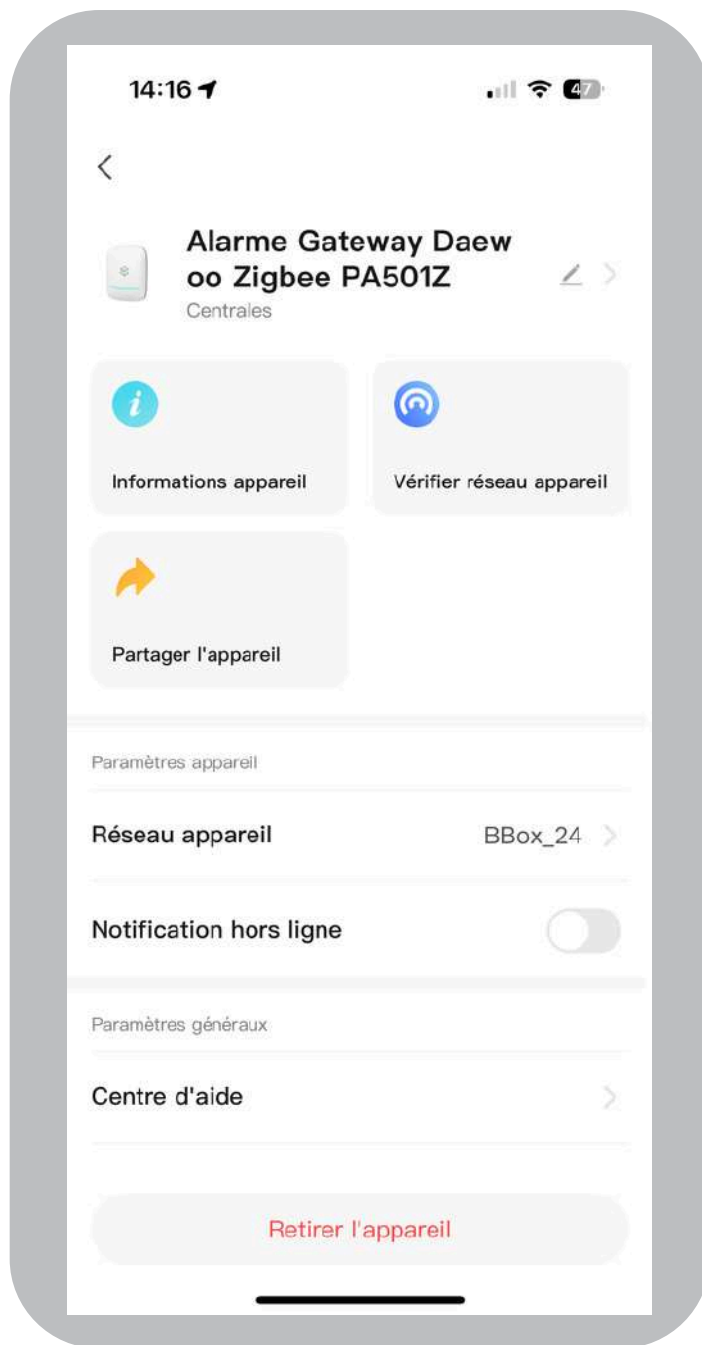
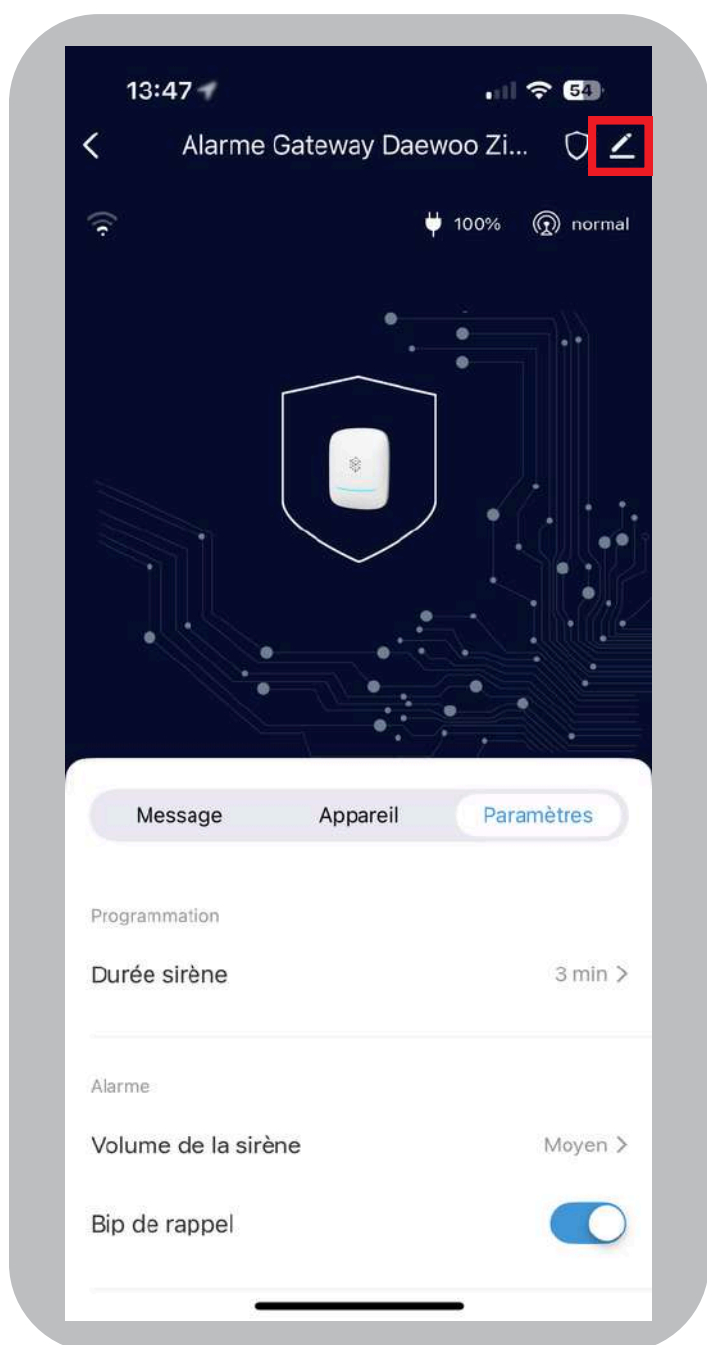

Depuis la page principale de votre centrale, cliquez sur le crayon en haut à droite pour y trouver d'autres paramètres :

- Cliquez sur le crayon à côté du nom de votre centrale pour la renommer
- Information appareil : Vous trouverez ici différents identifiants de votre appareil. Ceux-ci peuvent vous être demandé en cas de SAV par nos techniciens
- Vérifier réseau appareil : Vous permet de vérifier l'état du réseau auquel votre centrale est connectée

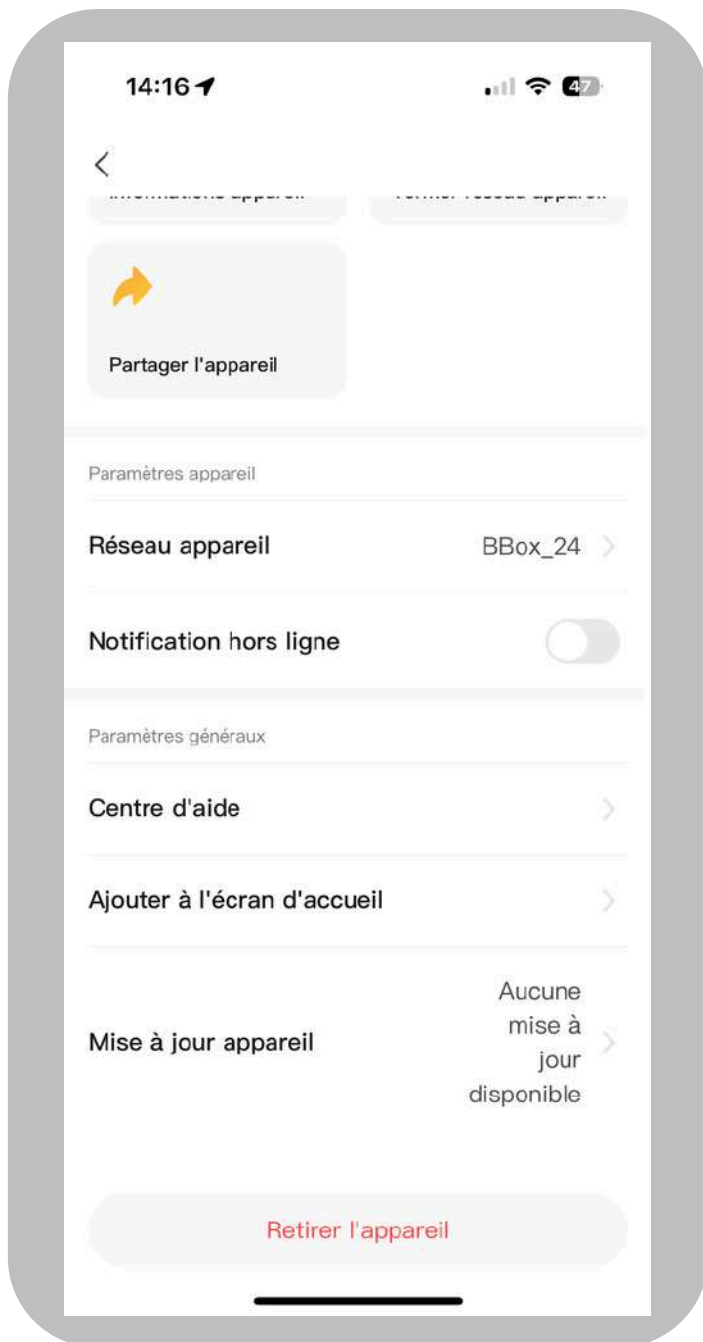

## **Vous trouverez également :**

- Partager l'appareil : Cette option n'est pas prise en charge par la centrale. Cependant vous pouvez partager vos identifiants et codes de connexion à l'application à vos proches afin qu'ils puissent accéder au contrôle de votre système de sécurité.
- Centre d'aide : Retrouvez un question/réponse sur votre appareil
- Ajouter à l'écran d'accueil : Créez une touche raccourcie vers votre centrale, directement sur l'écran d'accueil de votre smartphone
- Mise à jour appareil : Vous trouverez ici toutes les mises à jour et information concernant le micrologiciel de votre centrale. Activez la fonction automatique pour que les mise à jour se fasse automatiquement

## **Retirer l'appareil :**

- Déconnecter l'appareil : Sélectionnez cette fonction si vous souhaitez simplement désinstaller votre centrale de l'application Daewoo Home Connect.
- Déconnecter l'appareil et vider les données : Sélectionnez cette fonction si vous souhaitez désinstaller entièrement (accessoires y compris), votre centrale de l'application Daewoo Home Connect. Attention, cette fonction est irréversible. Vous devrez par la suite réinitialiser votre centrale et procéder à sa réinstallation complète.

N'hésitez pas à consulter la page assistance de notre site internet pour répondre aux problèmes rencontrés avec cet appareil.

[www.daewoo-security.fr](http://www.daewoo-security.fr)

Vous n'avez pas trouvé la réponse à votre question ? Notre service technique est joignable par e-mail à l'adresse suivante :

[support@daewoo-security.fr](mailto:support@daewoo-security.fr)

## LIZ INVEST

LIZ INVEST (la société) garantit le système d'alarme Daewoo (le produit PA501Z) contre les défauts dans le matériel et la fabrication, dans des conditions normales d'utilisation, pendant une période de deux ans à compter de la date d'achat par l'acheteur d'origine.

- Lorsqu'un produit est échangé, le produit qui vous est remis devient votre propriété, et le produit défectueux est la propriété de la société.
- Lorsque le produit est échangé, la garantie n'est pas prolongée. La garantie est valable pour deux ans à compter de la date d'achat initiale.
- Tous les produits achetés auprès de distributeurs, de magasins de détail ou de boutiques en ligne doivent être retournés à le magasin d'origine pendant la période de garantie. Veuillez contacter votre revendeur.
- Il vous appartient d'informer le revendeur des dysfonctionnements que vous constatez. LIZ INVEST ne sera pas être responsable des dommages ou des pertes.
- Pour toutes questions techniques, rendez-vous sur notre site [www.daewoo-security.fr](http://www.daewoo-security.fr) pour télécharger le manuel d'utilisation complet, regarder nos vidéos ou consulter notre FAQ. Vous pouvez nous contacter directement par email à l'adresse suivante : [contact@daewoo-security.fr](mailto:contact@daewoo-security.fr)

## PRÉCAUTIONS D'UTILISATION

- Ne pas installer la centrale d'alarme à proximité de produits chimiques acides, d'ammoniac ou autres sources d'émissions de gaz toxiques.
- L'alarme doit être installée et utilisée conformément à la législation locale.

## ENTRETIEN

- Débranchez toujours le produit avant de le nettoyer
- Ne jamais utiliser de produits abrasifs ou corrosifs pour nettoyer le produit
- Utilisez un chiffon doux légèrement humide
- N'utilisez jamais de spray, cela pourrait provoquer des dysfonctionnements internes.

## RECYCLAGE



Ce logo indique que les produits, qui ne sont plus utilisés, ne doivent pas être jetés avec les ordures ménagères. Ils peuvent contenir des substances nocives pour la santé et l'environnement.



Retournez le produit à votre revendeur ou utilisez la collecte de recyclage service fourni par votre ville.

Liz Invest SAS, 6 Rue Léon Morane, 33700, Mérignac, France certifie par la présente que le système d'alarme Daewoo avec marquage CE est conforme à la directive suivante émise par la Commission de la Communauté européenne.

EMC Directive

(2014/30/EU) / (2014/53/EU)

The low voltage directive

RED Directive

RoHS Directive

(2014/53/EU)

(2014/53/EU)

(2014/65/EU).

Le respect de ces directives implique le respect des normes d'essai européennes suivantes :

EN300 328 V2.1.1 ( 2016-11) ; EN300 220-1 V3.1.1 (2017-2);

EN300 220-2 V3.1.1 ( 2017-02);

EN301 489-1 V2.1.1 ( 2017-02); EN301 489-17 V3.1.1 ( 2017-02) EN62749:2010

EN62311:2008

EN62368-1:2014+A11: 2017

Représentant autorisé. David HADDAD, Président.

30 Juillet 2022

## STANDARS



Ce produit porte le symbole du tri sélectif des déchets d'équipements électriques et électroniques (DEEE). Cela signifie que ce produit doit être manipulé conformément à la directive européenne 2012/19/UE afin d'être recyclé ou démantelé afin de minimiser son impact sur l'environnement. Pour plus d'informations, veuillez contacter vos autorités locales ou régionales. Les produits électroniques non inclus dans le processus de tri sélectif sont potentiellement dangereux de substances dangereuses.



En conformité avec les lois européennes.  
Ce produit est dans les exigences essentielles et autres dispositions pertinentes de la directive 2014/53/UE (RED)



Ce produit a été conçu et fabriqué conformément à la directive 2011/65/UE du Parlement européen et du Conseil relative à la limitation de l'utilisation de certaines substances dangereuses dans les équipements électriques et électroniques ( directive RoHS - RoHS ) et est réputé conforme à la valeurs maximales de concentration fixées par le Comité Technique Européen d'Adaptation ( TAC )

Fabriqué en Chine