

# DAEWOO

## Guide d'installation rapide

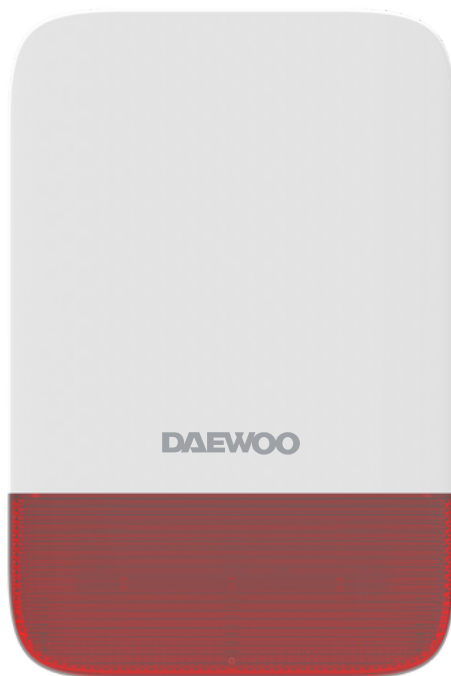

**Sirène**

WOS305

# DANS LA BOITE

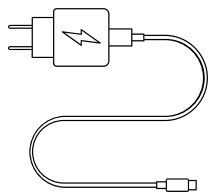

**Alimentation**  
**X1**



**Kit de fixation**  
**X1**



**WOS305**  
**X1**

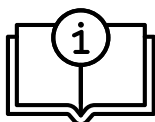

**Manuel d'utilisation**  
**X1**

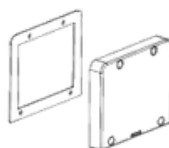

**Support mural**  
**X1**

## VOTRE SIRÈNE

Anti-arrachement

Sirène

Sirène

Bouton ON/OFF

Bouton Volume sirène

Bouton réglage

Port panneau solaire  
(en option)

Port d'alimentation  
secteur

# INSTALLATION

**Pré-requis :** sur votre application, cliquez sur votre centrale. Allez dans les paramètres et cochez "Sirène additionnelle" & "Rappel sirène" .

L'installation de votre sirène WOS305 se fait directement depuis votre centrale :

**Étape 1 :** Branchez et allumez votre sirène

**Étape 2 :** Appuyez sur le bouton "⚙️" pendant 2 secondes jusqu'à ce que toutes les LED de votre sirènes s'allument.

**Étape 3 :** Passez votre alarme en mode armée pour envoyer un signal à votre sirène

**Étape 4 :** Votre sirène devrait émettre un long bip vous indiquant sa bonne installation

# STATUTS DE VOTRE SIRÈNE

**Armée :** Les LED gauche et droite son allumées

**Mode maison :** Les LED du milieu sont allumées

**Désarmées :** Toutes les LED sont éteintes

**Batterie faible :** Votre sirène bip et flash toutes les minutes

# RÉGLAGE VOLUME DE VOTRE SIRÈNE

Votre sirène WOS305 possède 3 niveaux de volumes sonores :

- **Niveau 1**: 80 dB
- **Niveau 2**: 100 dB
- **Niveau 3**: 120 dB

Pour régler le niveau sonore de votre sirène, il vous suffit d'appuyer sur le bouton "Volume" au dos de celle-ci, votre sirène :

- Bipera 1 fois et émettra 1 flash pour le niveau 1
- Bipera 2 fois et émettra 2 flash pour le niveau 2
- Bipera 3 fois et émettra 3 flash pour le niveau 3

Votre sirène possède également 2 types de sonneries différentes. Pour changer de sonnerie, restez appuyé 2 secondes sur le bouton "Volume" au dos de votre sirène.

# RÉGLAGE DE VOTRE SIRÈNE

Pour régler la durée de sonnerie de votre sirène appuyez simplement sur le bouton "réglage" de celle-ci. Votre sirène bipera et flashera :

- 1 fois pour 30secondes
- 2 fois pour 1 minute
- 3 fois pour 3 minutes
- 4 fois pour 5 minutes

# RÉINITIALISATION SIRÈNE

Pour réinitialiser votre sirène, appuyez simultanément sur le bouton "Volume" et le bouton "Réglage" au dos de votre sirène **pendant 5 secondes**. Votre sirène bipera et émettra 1 flash pour vous confirmer la réinitialisation.

## INSTALLATION MURALE

**Étape 1:** Installez le tampon & le cache d'imperméabilité à l'arrière de votre sirène

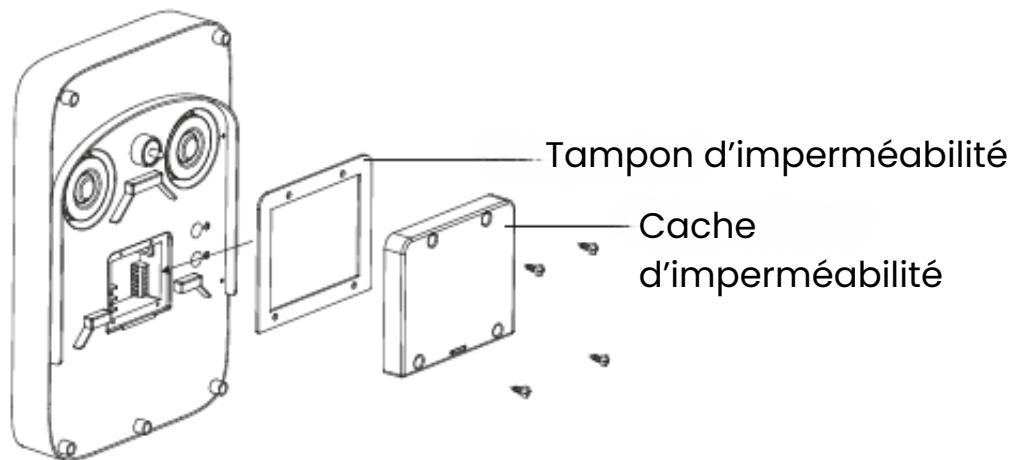

**Étape 2:** Fixez le support mural à votre mur, à l'aide du kit de fixation fourni

**Étape 3 :** fixez votre sirène au support mural

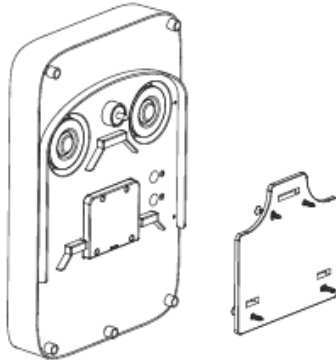

## CARACTÉRISTIQUES

**Alimentation :** DC6V, 15V 1A ou solaire

**Batterie intégrée :** 3,7V/5000mAh batterie lithium

**Volume :** 3 niveaux sonore

**Sonnerie :** 2 sonneries

**Courant en veille :** <10 mA

**Courant en fonctionnement :** <1000 mA

**Paramètre radio :** 433MHz, ev1527

**Distance de réception :** 100 mètres en espace ouvert

**Température de fonctionnement :** -20°C à 50°C

**Taux d'humidité accepté :** <95% (sans condensation)

# STANDARS



Ce produit porte le symbole du tri sélectif des déchets d'équipements électriques et électroniques (DEEE). Cela signifie que ce produit doit être manipulé conformément à la directive européenne 2012/19/UE afin d'être recyclé ou démantelé afin de minimiser son impact sur l'environnement. Pour plus d'informations, veuillez contacter vos autorités locales ou régionales. Les produits électroniques non inclus dans le processus de tri sélectif sont potentiellement dangereux de substances dangereuses.



En conformité avec les lois européennes.  
Ce produit est dans les exigences essentielles et autres dispositions pertinentes de la directive 2014/53/UE (RED)



Ce produit a été conçu et fabriqué conformément à la directive 2011/65/UE du Parlement européen et du Conseil relative à la limitation de l'utilisation de certaines substances dangereuses dans les équipements électriques et électroniques ( directive RoHS - RoHS ) et est réputé conforme à la valeurs maximales de concentration fixées par le Comité Technique Européen d'Adaptation ( TAC )

Fabriqué en Chine

# DAEWOO

## Quick installation guide



**Siren**

WOS305

# CONTENT OF THE BOX

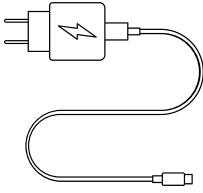

**Power supply**  
**X1**



**Fixing kit**  
**X1**



**WOS305**  
**X1**

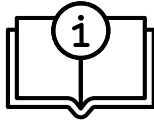

**User guide**  
**X1**



**Wall mount**  
**X1**

# APPEARANCE DESIGN

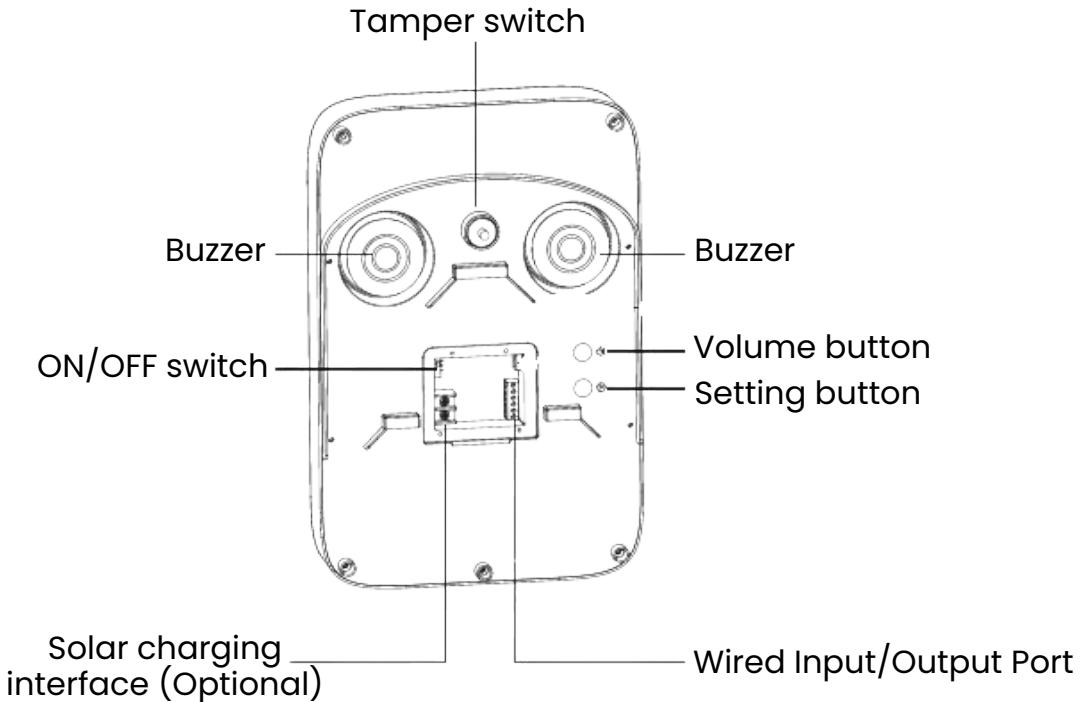

# INSTALLATION

**Prerequisites** : on the app, click on your control unit. Go to settings and check "Internal siren" & "Siren reminder"

The installation of your WOS305 siren is done directly from your control unit :

**Step 1**: Plug in and turn on your siren

**Step 2**: Press the "⚙️" button for 2 seconds until all the LEDs on your siren light up.

**Step 3**: Switch your central unit to armed mode to send a signal to your siren

**Step 4**: Your siren should emit a long beep indication its correct installation

# STATUS OF THE SIREN

**Armed** : The left and right LEDs are lit

**Mode maison** : The middle LEDs are on

**Désarmées** : All LEDs are off

**Batterie faible** : Your siren beeps and flashes every minute

# VOLUME SETTINGS

Your WOS305 siren has 3 sound volume levels :

- **Level 1**: 80 dB
- **Level 2**: 100 dB
- **Level 3**: 120 dB

To adjust the sound level of your siren, simply press the “Volume” button on the back of your siren:

- Will beep 1 time and emit 1 flash for level 1
- Will beep 2 times and emit 2 flashes for level 2
- Will beep 3 times and emit 3 flashes for level 3

Your siren also has 2 different types of ringtones. To change the ringtone, hold down the “volume” button on the back of your siren for 2 seconds.

# SIREN SETTINGS

To adjust the ringing duration of your siren, simply press the “adjustment” button on it. Your siren will beep and flash:

- 1 time for 30 seconds
- 2 times for 1 minute
- 3 times for 3 minutes
- 4 times for 5 minutes

# SIREN RESET

To reset your siren, press the “volume” button and the “settings” button on the back of your siren simultaneously **for 5 seconds**. Your siren will beep and emit 1 flash to confirm reset.

## WALL INSTALLATION

**Step 1:** Install the waterproof pad & cover on the back of your siren

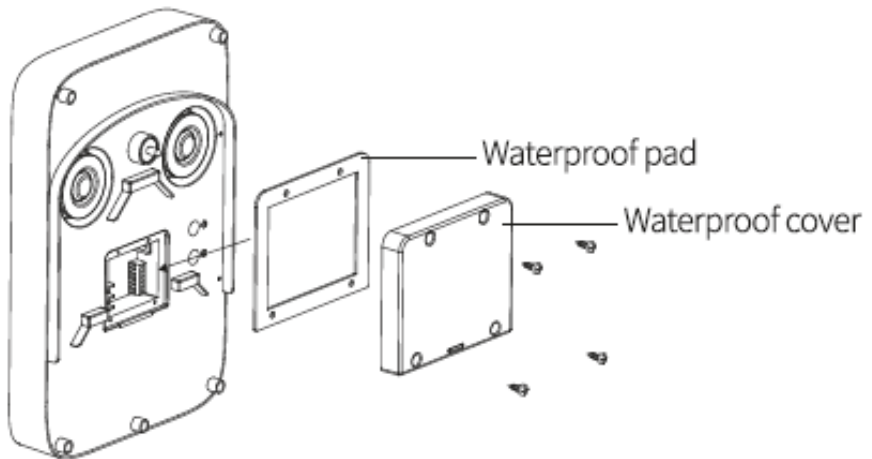

Rear cover assembly

**Step 2:** Attach the wall mount to your wall, using the mounting kit provided

**Step 3:** Attach your siren to the wall mount

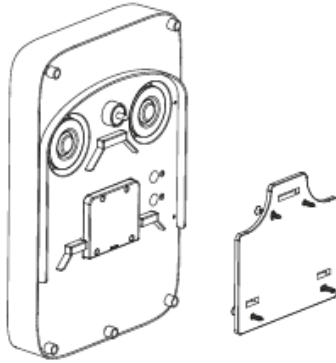

## **SPECIFICATION**

**Power supply:** DC6V, 15V 1A or solar panel

**Built-in battery:** 3,7V/5000mAh lithium battery

**Volume:** 3 levels adjustable

**Tone:** 2 tones available

**Standby current:** <10 mA

**Working current:** <1000 mA

**Wireless parameters:** 433MHz, ev1527

**Receiving distance:** 100 meters in open space

**Working temperature:** -20°C à 50°C

**Relative humidity:** <95% (no condensation)

# STANDARDS



This product bears the selective sorting symbol for waste electrical and electronic equipment (WEEE). This means that this product must be handled pursuant to European Directive 2012/19/EU in order to be recycled or dismantled to minimize its impact on the environment. For further information, please contact your local or regional authorities. Electronic products not included in the selective sorting process are potentially dangerous of hazardous substances.



In compliance with European Laws. This product is in the essential requirements and other relevant provisions of Directive 2014/53/EU ( RED ) substances



This product was designed and manufactured in compliance with Directive 2011/65/EU of the European Parliament and of the Council on the restriction of use of certain hazardous substances in electrical and electronic equipment ( RoHS Directive - RoHS ) and is deemed to comply with the maximum concentration values set by the European Technical Adaptation Committee ( TAC )

Made in China