

# PureFlow

Aspirateur robot avec station de nettoyage

**ezi**clean®  
*make it easy*



Marque française

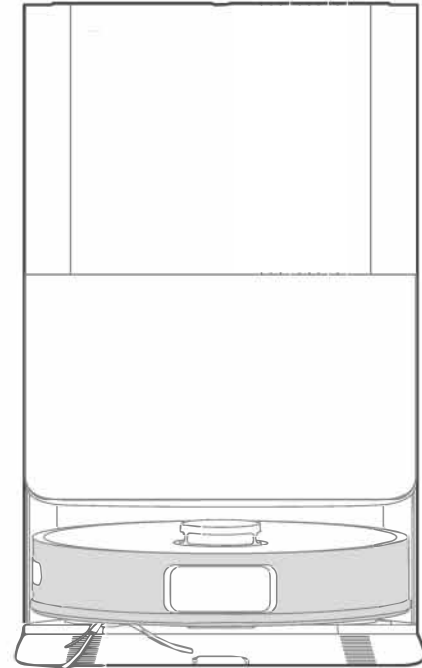

## INSTRUCTIONS

LIRE ATTENTIVEMENT AVANT UTILISATION  
USAGE DOMESTIQUE UNIQUEMENT



# Consignes de sécurité

## Remarques

1. Dans les situations suivantes, le temps de charge peut être prolongé : a. lors de la charge dans un environnement où la température dépasse 30°C ; b. lorsqu'il est immédiatement rechargé après avoir été arrêté.
2. Peu importe la durée d'utilisation, veuillez recharger l'appareil après la fin du nettoyage. Lorsqu'il n'est pas en charge, il est recommandé de débrancher immédiatement la prise d'alimentation.
3. Si votre appareil n'est pas utilisé pendant une longue période (plus de 2 mois), veuillez débrancher la prise d'alimentation.
4. Pour garantir la durée de vie de la batterie, veuillez la recharger complètement tous les 2 mois.
5. Pendant le processus de charge, le corps de l'appareil ou l'adaptateur secteur peut chauffer, ce qui est un phénomène normal. Vous pouvez utiliser en toute confiance.

FR

- Lorsque le mot de passe de votre réseau sans fil à domicile est modifié ou que le routeur est remplacé, l'aspirateur robot peut s'afficher hors ligne dans l'application. Dans ce cas, sans changer le compte, il suffit de le réassocier au réseau.
  - Lorsqu'une autre personne souhaite contrôler le même aspirateur robot via l'application, le créateur du foyer peut simplement l'inviter à rejoindre le foyer via l'application (la personne invitée doit avoir téléchargé l'application et avoir un compte).
  - En cas de changement de compte, les anciens utilisateurs peuvent supprimer l'appareil dans l'application mobile. Le nouvel utilisateur peut simplement suivre les instructions pour l'associer au réseau (si l'ancien utilisateur n'a pas supprimé l'appareil dans l'application mobile, l'appareil sera automatiquement supprimé de l'application de l'ancien utilisateur une fois que le nouvel utilisateur aura réussi à l'associer au réseau).
  - Ne rapprochez pas l'aspirateur robot de sources de chaleur, de rayonnements ou de cigarettes allumées, et ne permettez pas l'aspiration des éléments suivants :
    1. Tout liquide, y compris l'eau et les solvants ;
    2. Des poussières et des débris de construction tels que la chaux, la poussière de ciment, etc. ;
    3. Des objets chauds tels que des charbons ardents ou des cigarettes allumées ;
    4. Des débris tranchants tels que du verre ;
    5. Des matières inflammables ou explosives telles que de l'essence ou des produits alcoolisés.
  - Seuls les techniciens autorisés sont autorisés à démonter ce produit. Il est strictement interdit de le démonter soi-même. Pour retirer la batterie, veuillez suivre ces étapes :
    1. Mettez l'aspirateur robot hors tension ;
    2. Retirez les vis du couvercle de la batterie de l'aspirateur robot ;
    3. Retirez le couvercle de la batterie ;
    4. Débranchez la prise de connexion de la batterie et retirez la batterie.
- Il est strictement interdit aux enfants, aux personnes handicapées ou à celles qui n'ont pas d'expérience ou de connaissance des produits électroménagers d'utiliser ce produit sans supervision d'un adulte compétent !
  - Ce produit est destiné à un usage domestique en intérieur. Ne l'utilisez pas en extérieur.
  - Votre aspirateur robot est un appareil électrique : il doit être utilisé dans des conditions normales d'utilisation.
  - Ne touchez pas les fils électriques, les prises ou les adaptateurs secteur avec les mains mouillées.
  - Videz d'abord le bac à poussière lorsque celui-ci est plein avant d'utiliser à nouveau ce produit.
  - Lors du nettoyage, de la maintenance ou lorsque l'aspirateur robot n'est pas utilisé temporairement, assurez-vous de débrancher l'alimentation électrique.
  - Évitez de plonger l'aspirateur robot dans l'eau, de le placer à proximité de sources de chaleur ou de l'exposer directement au soleil pour éviter tout risque d'incendie.
  - Ce produit ne peut être utilisé qu'avec l'adaptateur secteur fourni dans l'emballage d'origine. L'utilisation d'un autre adaptateur peut endommager le produit.
  - L'utilisateur ne doit pas remplacer la batterie lithium-ion à l'intérieur de l'aspirateur. En cas de remplacement ou de mise au rebut de la batterie, ne la jetez pas avec les ordures ménagères, veuillez contacter le service après-vente pour la gestion appropriée.
  - Avant de mettre le produit au rebut, retirez la batterie de l'aspirateur.
  - Assurez-vous que le produit n'est pas alimenté lors du retrait de la batterie.
  - Veuillez recycler les piles usagées de manière sûre.
  - Évitez tout contact des bornes ou des connecteurs avec des conducteurs pour éviter les courts-circuits.
  - Avant d'utiliser ce produit, retirez tous les objets fragiles du sol (comme des verres, des luminaires, etc.) et tout ce qui pourrait s'enrouler autour de la brosse latérale, du conduit d'aspiration et des roues motrices (comme des fils électriques, des rideaux, etc.).
  - Ne placez pas ce produit dans des endroits où il risque de tomber facilement (comme sur des tables ou des chaises).
  - Ce produit peut ne pas fonctionner correctement sous une forte lumière.
  - Évitez de plier excessivement les fils électriques ou de placer des objets lourds ou pointus sur le produit.
  - Ne versez pas de lessive, de détergent, de nettoyant, de désinfectant, de savon liquide, de liquide gras inconnu ou de substance alcaline dans le réservoir d'eau du poste de base pour éviter tout dommage inconnu.
  - Si le produit est un produit étanche et n'est pas utilisé pendant une longue période ou en cas de panne de courant par temps froid, videz l'eau.

# Responsabilité et informations de sécurité

## Informations de sécurité

Avant d'utiliser le produit décrit dans ce manuel d'utilisation, veuillez lire et suivre les consignes de sécurité ci-dessous afin d'éviter tout danger et de garantir le bon fonctionnement du produit.

## Environnement opérationnel et maintenance

- Seuls les techniciens autorisés sont habilités à démonter ce produit pour son entretien et son environnement de travail. Il est fortement déconseillé aux utilisateurs de le démonter eux-mêmes.
- Ce produit ne doit être utilisé qu'avec l'adaptateur secteur fourni en usine. L'utilisation d'un autre adaptateur peut endommager le produit.
- Ne touchez pas les fils électriques, les prises ou l'adaptateur secteur avec les mains mouillées.
- Évitez que des rideaux, des objets enroulés ou des parties du corps ne soient coincés dans les roues motrices du produit.
- Ne placez pas ce produit près de flammes nues, de briquets ou d'autres sources de chaleur.
- Si le produit doit être nettoyé, veuillez le faire après la fin de la charge.
- Ne pliez pas excessivement les fils électriques et n'y placez pas d'objets ou d'objets pointus.
- Ce produit est destiné à un usage domestique en intérieur. Ne l'utilisez pas en extérieur.
- Ne placez pas d'objets ou de personnes pesant plus de 10 kg sur ce produit.
- N'utilisez pas ce produit dans des environnements humides (comme la salle de bain).
- Avant d'utiliser ce produit, retirez tous les objets fragiles du sol (comme les verres, les luminaires, etc.) ainsi que les objets susceptibles de s'enrouler autour des brosses latérales et des conduits d'aspiration (comme les fils électriques, les papiers, les rideaux, etc.).
- Ne placez pas ce produit dans des endroits où il pourrait facilement tomber (comme sur des tables ou des chaises).
- En cas de dommage du cordon d'alimentation, pour éviter tout danger, celui-ci doit être remplacé par le fabricant, son service de réparation ou un professionnel similaire.

- Pendant le transport ou lorsqu'il n'est pas utilisé pendant une longue période, veuillez éteindre la machine.
- Avant de charger, assurez-vous que l'adaptateur secteur est correctement branché sur la prise.
- Pour éviter les trébuchements, veuillez informer les autres membres de la pièce lorsque le produit est en fonctionnement.
- Videz d'abord le bac à poussière lorsqu'il est plein avant d'utiliser le produit.
- La température ambiante recommandée pour l'utilisation de ce produit est de 0 °C à 40 °C.
- N'utilisez pas ce produit dans des environnements à haute température.
- Avant de mettre le produit au rebut, veuillez contacter le personnel de réparation après-vente pour retirer la batterie de la machine.
- Veuillez recycler les batteries usagées de manière sécurisée.

## Santé des enfants

Les produits décrits dans ce manuel ne sont pas des jouets pour enfants. Les enfants doivent utiliser ce produit sous la surveillance d'un adulte. Ce produit peut contenir de petites pièces et accessoires. Veuillez garder le produit et ses accessoires hors de la portée des enfants pour éviter tout démontage ou dommage accidentel du produit ou de ses accessoires, ainsi que tout risque d'étouffement ou autre danger en avalant de petites pièces.

## Sécurité du chargeur

Lorsqu'il n'est pas en cours de charge ou lorsqu'il n'est pas utilisé pendant une longue période, veuillez débrancher le chargeur de la prise secteur et déconnecter le chargeur du produit. N'utilisez pas de chargeur endommagé, suspecté d'être endommagé, humide ou mouillé, pour éviter les risques de choc électrique ou d'incendie.

# Présentation du produit

## Présentation des composants

### Vue principale du robot (non ouvert)

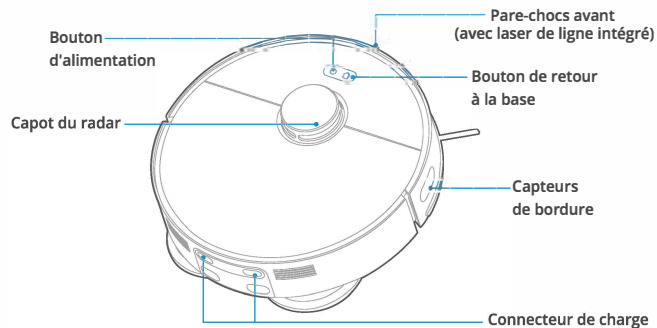

### Vue inférieure du robot

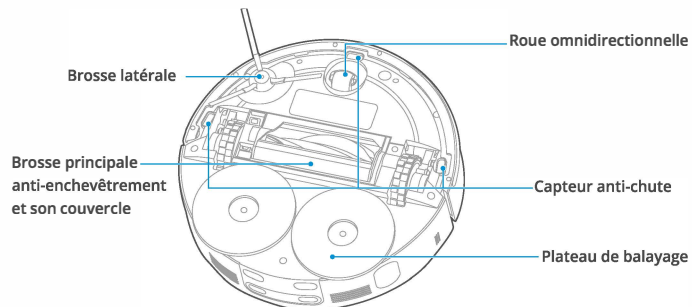

### Vue principale du robot (avec le couvercle ouvert)

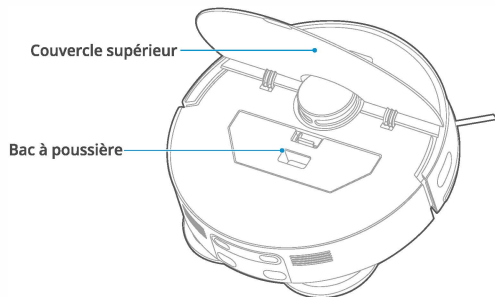

# Présentation du produit

## Présentation des composants

### Vue de face de la station

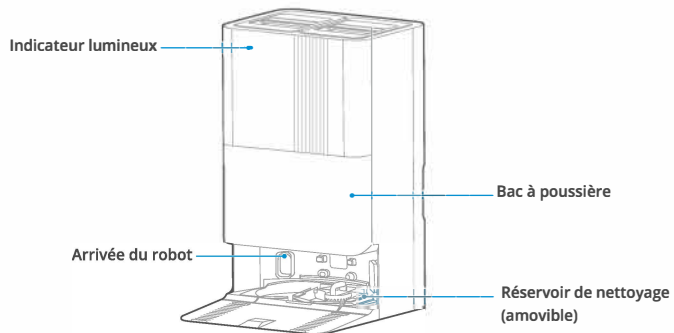

### Vue arrière de la station

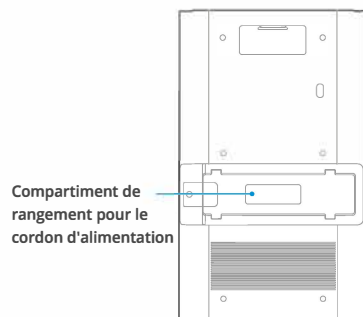

### Vue de dessus de la station

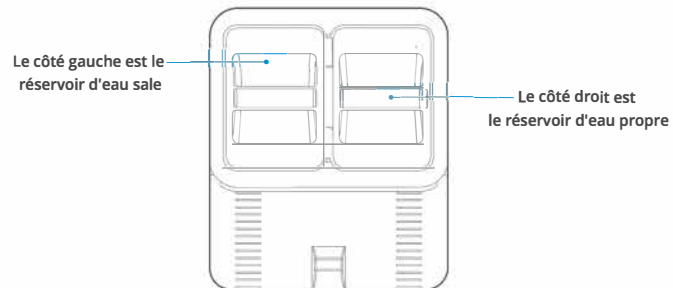

### Port d'arrivée

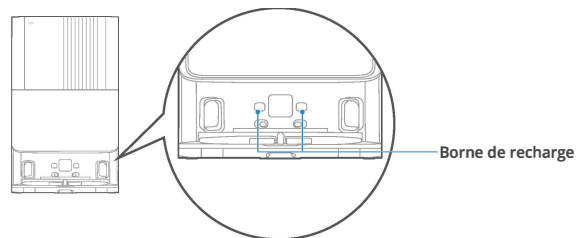

# Présentation du produit

## Liste des accessoires

**Brosse latérale x1**

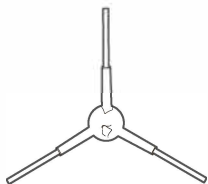

**Plaque de rallonge du rampant de la base x1**



**Sac à poussière x1  
(déjà installé sur la base)**

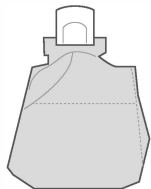

**Serpillère x2**

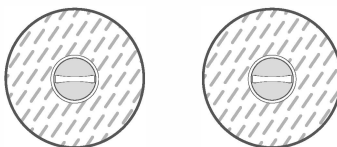

**Porte-serpillère x2**

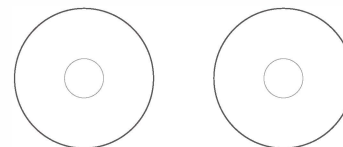

# Installation du produit

## Placement de la station

1. Placez la base contre le mur sur une surface dure, en vous assurant qu'il y ait au moins 8 cm de dégagement des deux côtés et un espace vide d'au moins 1,2 m à l'avant.
2. Branchez le cordon d'alimentation dans la prise, et rangez les fils supplémentaires dans le compartiment de rangement situé à l'arrière de la base pour éviter d'interférer avec le fonctionnement du robot.

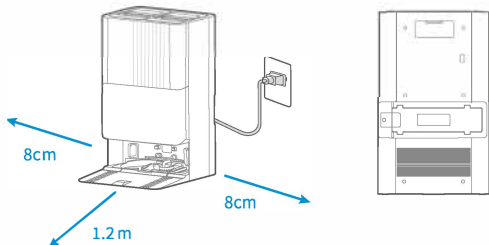

## ⚠ Remarques

1. Évitez une exposition directe au soleil.

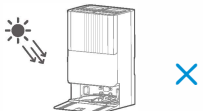

3. Ne placez pas la base sur un sol mou tel que de la moquette.

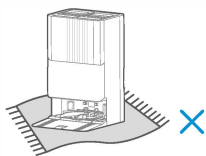

2. Ne pas utiliser d'autocollants ou d'autres objets pour obstruer la zone d'émission du signal de la base.



4. Assurez-vous que la zone de charge est sèche.

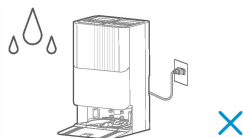

## Préparation de l'eau propre / sale

1. Pour ajouter de l'eau propre, retirez le réservoir d'eau propre du côté droit, soulevez le couvercle supérieur et ajoutez de l'eau propre, puis replacez-le dans la base.

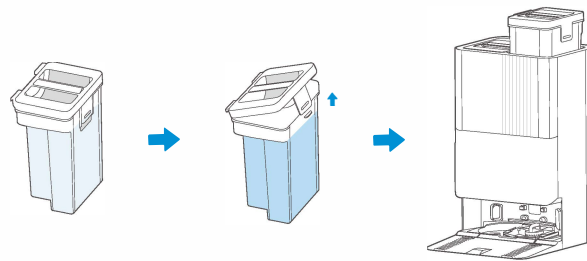

## ⚠ Remarques

Ne pas ajouter de détergent à lessive, de détergent à lessive, de désinfectant, de savon pour les mains, de liquide huileux non identifié, ni de substance acide ou alcaline dans le réservoir d'eau, pour éviter tout dommage inconnu.

2. Pour vider l'eau sale, retirez le réservoir d'eau sale du côté gauche, puis ouvrez le verrouillage du couvercle de la boîte et inclinez-la pour vider l'eau sale.

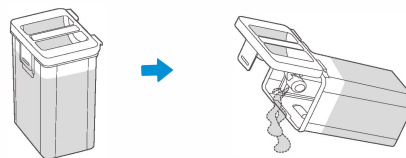

# Installation du produit

## Installation de la brosse latérale

1. Insérez simplement la brosse latérale dans la fente jusqu'à ce que vous entendiez un "clic", indiquant qu'elle est correctement installée.

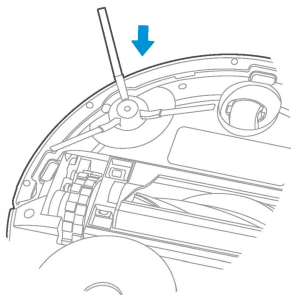

2. Pour la retirer, retournez la machine avec le fond vers le haut et retirez-la en saisissant les jambes en caoutchouc de la brosse latérale avec vos deux mains (veillez à ne pas tirer fort sur les poils de la brosse latérale).

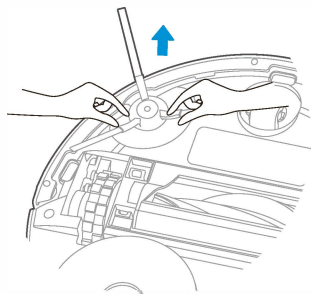

## Installation de la porte-serpillère

1. Suivez les illustrations pour installer les serpillères sur porte-serpillère.



2. Installez la porte-serpillère avec le serpillères fixé sur la machine principale.

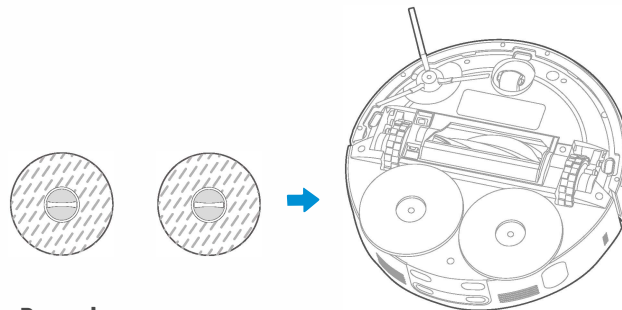

### Rappel

Lors de la première utilisation, le chiffon est déjà installé sur le plateau de nettoyage.

# Utilisation

## Allumer et charger

Branchez l'alimentation de la station, maintenez enfoncé le bouton "⏻" du robot pendant trois secondes pour l'allumer, attendez que le voyant d'alimentation reste allumé en continu, puis placez le robot sur la station pour le charger comme illustré dans le schéma. Pour une utilisation quotidienne pratique, veillez à maintenir le robot chargé.

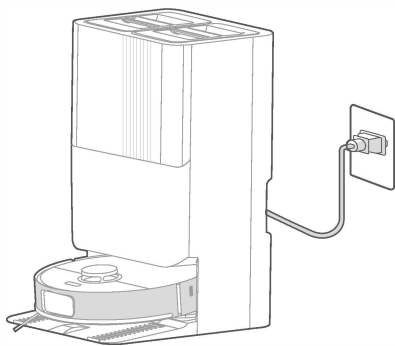

### Attention

1. Lors de l'insertion manuelle, assurez-vous que les bornes de charge sont tournées vers l'intérieur ;
2. Avant le premier nettoyage, assurez-vous que la batterie du robot est complètement chargée à 100 %.

### Rappel

Lors de la première utilisation, placez manuellement le robot dans la station de base et le robot démarrera automatiquement.

## Préparation de l'environnement

Avant de commencer le nettoyage, veuillez enlever les fils, les objets durs, les objets pointus (comme des clous, du verre) et autres débris dispersés sur le sol, et éloigner les objets susceptibles de tomber, de se casser, de valser ou pouvant causer des dommages. Évitez que le robot ne s'emmêle, ne se coince, ne traîne ou ne renverse, causant ainsi des dommages matériels ou corporels.

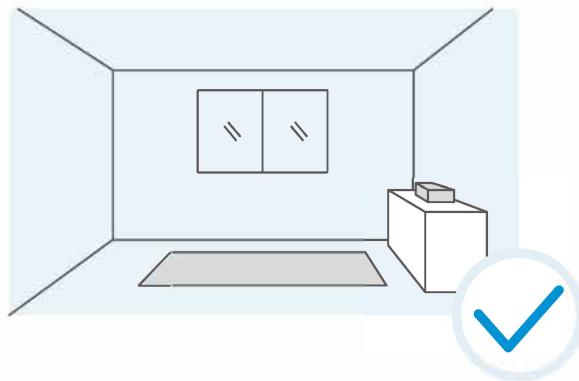

# Utilisation

## Configuration du réseau

1. Téléchargez l'application en recherchant EZIclean dans le store ou en scannant le code QR ci-dessous pour télécharger et installer l'application.



Téléchargez l'application et activez le produit

2. Ajoutez de l'appareil selon les instructions de l'application

1) Assurez-vous que votre téléphone est connecté à votre réseau Wi-Fi domestique. Cliquez sur l'icône "+" dans le coin supérieur droit de la page d'accueil de l'application, puis cliquez sur "Ajouter un appareil" ou "Scanner".



3) Suivez les instructions de l'application jusqu'à ce qu'elle indique que la connexion est réussie.

### Attention

1. L'application EZIclean prend en charge les versions du système iOS 13.0 et supérieures ainsi qu'Android 8.0 et supérieures. Vous pouvez vérifier la version du système de votre téléphone dans les paramètres de votre téléphone sous "À propos du téléphone" ;
2. Ce modèle d'appareil ne prend pas en charge le cryptage WEP ;
3. Les noms et mots de passe des réseaux Wi-Fi domestiques ne doivent pas contenir de caractères chinois ou d'espaces ;
4. Lors de la configuration du réseau de l'aspirateur robot, suivez les instructions de l'application. Ce produit prend en charge uniquement la communication Wi-Fi à 2,4 GHz. Lorsque vous sélectionnez le réseau Wi-Fi domestique actuel, assurez-vous de choisir le réseau 2,4 GHz. (Pour plus de détails, consultez le manuel.)
5. La configuration du robot aspirateur doit être effectuée via un réseau Wi-Fi. Après la configuration réussie, vous pourrez utiliser l'application EZIclean pour contrôler le robot aspirateur à distance, que ce soit via un réseau Wi-Fi ou un réseau mobile.

### Rappel

Étant donné que les logiciels et les produits sont continuellement mis à jour, les pages des autres versions peuvent différer de celles de la version actuelle. Veuillez donc vous référer aux instructions d'opération de l'interface de la version la plus récente pour plus de précisions.

# Utilisation

## Utilisation du robot

### Démarrer le travail

Lorsque le robot est allumé, appuyez brièvement sur le bouton "⏻" du robot pour démarrer le nettoyage.

### Pause

Pendant que le robot travaille, appuyez brièvement sur n'importe quel bouton du corps principal du robot pour mettre en pause le travail.

### Reprise

Lorsque le robot est en pause, appuyez brièvement sur le bouton "⏻" du robot pour reprendre le travail.

### Arrêt

Lorsque le robot est allumé, maintenez enfoncé le bouton "⏻" du robot pendant 3 secondes pour l'éteindre.

### Retour à la charge

Lorsque le robot est allumé, appuyez brièvement sur le bouton "🏠" du robot, le robot retournera à la station de base depuis sa position actuelle pour se recharger.

### Fonction de verrouillage pour enfants (verrouillage des boutons)

Les utilisateurs peuvent activer la fonction de verrouillage pour enfants en maintenant enfoncé le bouton "🏠" du robot pendant 3 secondes ou en activant le verrouillage des boutons via l'application. Lorsque le verrouillage pour enfants est activé, le robot émettra un message vocal.

Après activation, les boutons sur le corps du robot et sur la station cesseront de fonctionner, et seule l'opération via l'application sera possible, ce qui évitera les erreurs de manipulation par les animaux de compagnie ou les enfants.

Pour désactiver le verrouillage pour enfants, maintenez enfoncé le bouton "🏠" pendant 3 secondes ou utilisez l'application pour le désactiver dans la section "Plus". Après la désactivation, le robot émettra un message vocal.

## Réinitialisation aux paramètres d'usine

Maintenez enfoncés le bouton d'alimentation et le bouton de retour à la charge pendant 7 secondes pour réinitialiser aux paramètres d'usine.

### ⚠ Remarque

1. Ce produit est principalement destiné à une utilisation en intérieur. Ne l'utilisez pas à l'extérieur.
2. Ne plongez pas le robot dans l'eau, cela pourrait causer un court-circuit ou des dommages électriques.

## Instructions de fonctionnement des boutons du robot

Bouton	Opération	Fonction
⏻	Maintenir enfoncé pendant 3 secondes	Allumer/éteindre
	Appuyer une fois rapidement	Commencer le nettoyage
🏠	Lorsque le robot est en mode veille en dehors de la station de nettoyage, appuyer une fois rapidement	Retourner à la station de charge
	Lorsque le robot est dans la station de nettoyage, appuyer une fois rapidement	Commencer la collecte de poussière
	Lorsque le robot est dans la station de nettoyage, appuyer deux fois rapidement de suite	Commencer le nettoyage à la serpillière
	Lorsque le robot est en mode veille en dehors de la station de nettoyage, appuyer deux fois rapidement de suite	Commencer le nettoyage localisé
	Maintenir enfoncé pendant 3 secondes	Activer/désactiver le verrouillage enfant
⏻+🏠	Maintenir enfoncé pendant 15 secondes	Forcer l'arrêt matériel
	Maintenir enfoncé simultanément pendant 3 secondes	Entrer en mode de configuration réseau
	Maintenir enfoncé simultanément pendant 7 secondes	Restaurer les paramètres d'usine

# Utilisation

## Utilisation du robot

### Explication des effets lumineux du robot

Indicateur Lumineux	Effets Lumineux	Signification
 Indicateur Lumineux	Éteint	Éteindre/Mode veille/ Ne pas déranger
	Blanc graduel	Allumer
	Blanc fixe	État normal
	Respiration blanche	Repositionnement/ Recharge/Séchage
	Rouge fixe	Batterie faible
	Clignotement rouge	Défaut
Indicateur de la Station de Base	Clignotement blanc	Mise en réseau
	Éteint	Éteindre/Mode veille/ Ne pas déranger
	Blanc graduel	Allumer
	Blanc fixe	État normal
Clignotement rouge	Défaut	

Cet appareil peut être utilisé par des enfants âgés de 8 ans et plus et des personnes ayant des capacités physiques, sensorielles ou mentales réduites ou un manque d'expérience et de connaissances si elles ont reçu une surveillance ou des instructions concernant l'utilisation de l'appareil de manière sûre et comprennent les dangers encourus. Les enfants ne doivent pas jouer avec l'appareil. Le nettoyage et l'entretien par l'utilisateur ne doivent pas être effectués par des enfants sans surveillance.

## Utilisation de la station

### Nettoyage des serpillères

Pour garantir l'efficacité du nettoyage du sol, le robot retourne à la station toutes les 10 minutes par défaut pour nettoyer la serpillière. Les utilisateurs peuvent également régler manuellement la fréquence de nettoyage de la serpillière dans l'application selon leurs besoins. Une fois le nettoyage du sol terminé et le robot de retour à la station, la serpillière sera automatiquement nettoyée (ce qui prendra un peu plus de temps cette fois-ci).

### Séchage

Une fois que le robot a terminé le nettoyage du sol et est revenu à la station, le nettoyage de la serpillière terminé, il procédera automatiquement au séchage de la serpillière (utilisation par défaut de l'air chaud, réglable dans l'application). Les utilisateurs peuvent également activer ou désactiver manuellement le séchage de la serpillière dans l'application.

### Collecte de poussière

Une fois la tâche de nettoyage terminée ou en cours, le robot retourne à la station de base pour effectuer automatiquement la collecte de poussière. Les utilisateurs peuvent également exécuter manuellement la tâche de collecte de poussière dans l'application et ajuster la fréquence de collecte de poussière dans les paramètres de la station de base. Assurez-vous que le sac à poussière de la station de base est correctement installé et n'est pas plein.

### Remarque

1. Ne retirez pas le robot de force pendant le nettoyage de la vadrouille.
2. Ne déplacez pas la position de la station de base une fois que le robot a commencé le nettoyage.

### Repel

Pour garantir l'efficacité du nettoyage du robot, il est recommandé de le laisser partir de la station de base lors de la première utilisation.

# Utilisation

## Utilisation de l'application

Pour découvrir davantage de fonctionnalités du robot, rendez-vous dans la section "Utilisation de l'appareil" de l'application.

### Rappel

Étant donné que les logiciels et les produits sont continuellement mis à jour, les pages des autres versions peuvent différer de celles de la version actuelle. Veuillez donc vous référer aux fonctionnalités de l'interface de la version la plus récente pour plus de précisions.

Liste des fonctions de l'application	
Fonction de base	Nettoyage complet de la maison
	Nettoyage de la pièce
	Nettoyage par zone
	Retour à la charge
Préférences de nettoyage	Puissance d'aspiration
	Fréquence de nettoyage
	Humidité de la serpillière
Modes de nettoyage	Balayage seulement
	Serpillière seulement
	Balayage et serpillière combinés
	Balayage puis serpillière

Station	Fréquence de collecte de la poussière
	Intervalle de rinçage
Nettoyage au sol	Mode de nettoyage des tapis
	Boost tapis
	Couverture supplémentaire des bords et des coins
Opération de la station	Collecte de la poussière
	Nettoyage de la serpillière
	Séchage de la serpillière
Fonction de carte	Zone d'interdiction personnalisée
	Édition des pièces
	Gestion de la carte
Autres réglages de fonction	Historique de nettoyage
	Planification de nettoyage
	Paramètres vocaux
	État des consommables
	Verrouillage pour enfants
	Appel de robot

# Maintenance et entretien

## Composants et instructions de maintenance

Pour maintenir votre appareil en bon état, nous vous recommandons de suivre les instructions de maintenance quotidiennes ci-dessous

Composants	Fréquence de nettoyage	Fréquence de remplacement
Réservoir de nettoyage de la station	Nettoyer une fois toutes les 1 à 2 semaines	/
Brosse rotative	Nettoyer une fois toutes les 2 semaines	Tous les 6 à 12 mois
Brosse latérale	Nettoyer une fois toutes les 2 semaines	Tous les 3 à 6 mois
Bac à poussière	Nettoyer selon les besoins	/
Filtre du bac à poussière	Nettoyer une fois toutes les 2 semaines	Tous les 3 à 6 mois
Serpillère	/	Tous les 1 à 3 mois
Roue motrice	Nettoyer une fois par mois	/
Capteur		
Sac à poussière	/	Environ tous les 2,5 mois ou selon l'utilisation réelle

## Entretien du bac à poussière et du filtre du bac à poussière

1. Ouvrez le couvercle supérieur du robot et appuyez sur le bouton de libération du bac à poussière pour le retirer. Détachez le filtre du bac à poussière en le retirant de son encoche, puis videz la poussière du bac à poussière.

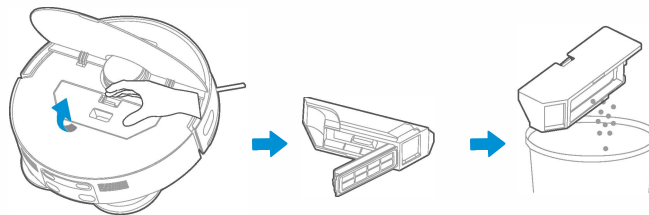

2. Le filtre du bac à poussière peut être lavé à l'eau. Après le lavage, il doit être séché à l'air avant d'être remis dans le bac à poussière.

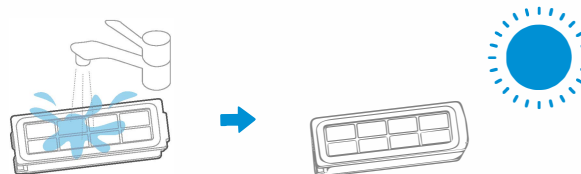

## Rappel

Pour garantir l'efficacité du filtre, nous vous recommandons de le nettoyer et de le remplacer régulièrement.

# Maintenance et entretien

## Entretien de la brosse rotative

1. Appuyez sur le bouton de libération du couvercle latéral gauche, puis soulevez pour retirer la brosse rotative et son couvercle.

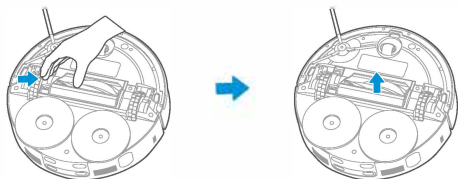

2. Utilisez un outil approprié pour enlever les cheveux ou les fils enroulés autour de la brosse rotative. Ensuite, nettoyez la brosse rotative et son couvercle avec un chiffon doux.

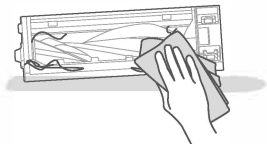

3. Rincez la brosse rotative à l'eau et laissez-la sécher. Une fois le nettoyage terminé, remettez la brosse rotative en place dans le robot pour pouvoir l'utiliser à nouveau.

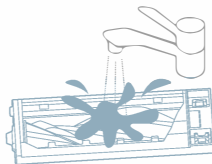

## Entretien des capteurs

1. Essuyez la fenêtre transparente du capteur laser.

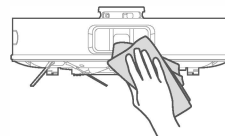

2. Essuyez le capteur anti-chute.

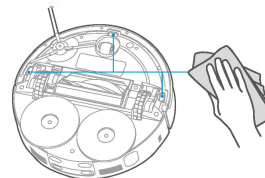

3. Essuyez le capteur de bordure.

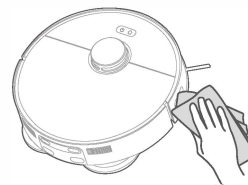

# Maintenance et entretien

## Nettoyage de la roue motrice

Retirez les débris qui pourraient être coincés dans la roue motrice en la faisant tourner dans les deux sens. Nettoyez-la ensuite avec un chiffon doux.

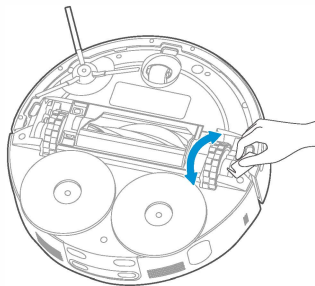

## Nettoyage de la brosse latérale

Retirez la brosse latérale et nettoyez-la à l'aide d'un outil approprié pour enlever la poussière.

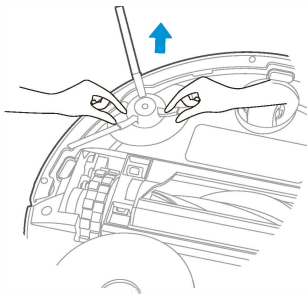

## Nettoyage de la station

1. Appuyez légèrement sur la poignée au milieu du socle de la station de base et tirez vers le haut pour retirer le plateau de nettoyage de la station de base.

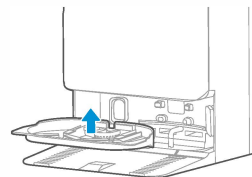

2. Rincez le plateau de nettoyage à l'eau claire, laissez-le sécher, puis remettez-le dans le socle de la station de base. Remettez la station en place.

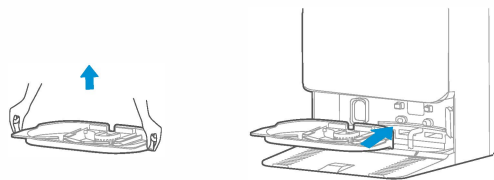

# Maintenance et entretien

## Remplacement du sac à poussière

1. Retirez le couvercle du compartiment à poussière.

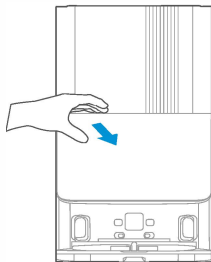

2. Tirez vers l'extérieur pour retirer le sac à poussière.

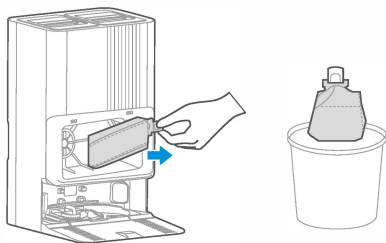

Rappel: À l'intérieur du compartiment à poussière, il y a un filtre noir à gauche. Ne le retirez pas ni ne le jetez.

3. Vous pouvez essuyer l'ouverture du compartiment à poussière avec un chiffon doux et sec.

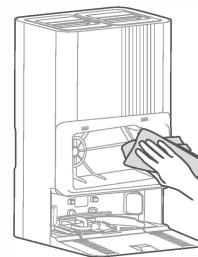

4. Installez un nouveau sac à poussière, puis replacez le couvercle du compartiment à poussière.

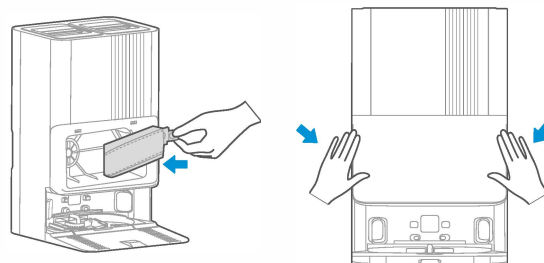

# Maintenance et entretien

## Questions fréquemment posées

Description des problèmes	Raisons possibles	Méthodes de résolution
Le robot ne se recharge pas	Le robot n'est pas en contact avec les bornes de recharge.	<ul style="list-style-type: none"><li>- Placez le robot directement en face de la station de charge et appuyez sur le bouton de retour à la charge.</li><li>- Poussez manuellement le robot vers l'arrière dans la station de charge jusqu'au signal sonore.</li></ul>
Le robot ne retourne pas à sa station de charge	Position inappropriée de la station de base.	Pour plus de détails, consultez la section "Placement de la station" du manuel d'utilisation.
Le robot est coincé	<ul style="list-style-type: none"><li>- Le robot est coincé par des fils ou d'autres objets sur le sol.</li><li>- La brosse latérale ou la brosse rotative est bloquée, empêchant le robot de se déplacer correctement.</li><li>- Le robot est bloqué par un obstacle</li></ul>	<ul style="list-style-type: none"><li>- Nettoyez les fils et autres objets éparpillés sur le sol.</li><li>- Retirez les objets bloquant la brosse rotative / latérale et démarrez le robot sur une surface plane.</li><li>- Supprimez les obstacles / configurez des zones interdites personnalisées dans l'application.</li></ul>
Le robot retourne à sa station de charge ou s'arrête avant d'avoir terminé le nettoyage.	Batterie du robot faible	<ul style="list-style-type: none"><li>- Renvoyez le robot à la station de charge.</li><li>- Activez la fonction de reprise après chargement dans l'application. Une fois la batterie suffisamment chargée, le robot reprendra automatiquement le nettoyage inachevé.</li></ul>
Le robot ne nettoie pas selon le programme prévu	<ul style="list-style-type: none"><li>- L'heure de nettoyage programmée dans l'application a été désactivée.</li><li>- Le robot est en mode Ne pas déranger</li></ul>	<ul style="list-style-type: none"><li>- Rétablissez les horaires de nettoyage dans l'application.</li><li>- Désactivez le mode Ne pas déranger ou ajustez les plages horaires.</li></ul>
Le robot est suspendu dans les airs	Les roues gauche et droite du robot sont en l'air.	Démarrez le robot sur une surface plane.
Le robot recule	<ul style="list-style-type: none"><li>- Le capot de protection du module de navigation est bloqué.</li><li>- Obstacle devant le robot lors de son déplacement.</li><li>- Le pare-chocs est bloqué.</li><li>- Les capteurs anti-chute sont obstrués par la poussière.</li></ul>	<ul style="list-style-type: none"><li>- Tapez légèrement sur le capot de protection pour retirer les objets étrangers.</li><li>- Retirez les obstacles en temps opportun.</li><li>- Après avoir nettoyé les obstacles ou les objets étrangers, tapotez légèrement le pare-chocs.</li><li>- Nettoyez la surface de la lentille des capteurs anti-chute dès qu'ils sont recouverts de poussière.</li></ul>

# Maintenance et entretien

## Questions fréquemment posées

Description des problèmes	Raisons possibles	Méthodes de résolution
Le robot n'a pas de fonction vocale.	<ul style="list-style-type: none"><li>- Les paramètres vocaux sont en mode muet ou le volume est bas.</li></ul>	<ul style="list-style-type: none"><li>- Augmentez le volume dans l'application.</li></ul>
Retard dans les réponses de l'application.	<ul style="list-style-type: none"><li>- Le réseau est surchargé.</li><li>- Réception médiocre du signal sans fil du téléphone.</li><li>- Insuffisance de la bande passante du réseau.</li></ul>	<ul style="list-style-type: none"><li>- Redémarrez le routeur pour réduire le nombre d'utilisateurs connectés.</li><li>- Vérifiez les paramètres de votre téléphone.</li><li>- Augmentez la bande passante du réseau.</li></ul>
L'application affiche que l'appareil est hors ligne.	<p>Veillez vérifier les problèmes suivants :</p> <ul style="list-style-type: none"><li>- Le téléphone n'est pas correctement connecté au réseau.</li><li>- Le routeur ne fonctionne pas correctement.</li><li>- La configuration du réseau sans fil de l'appareil a été effacée</li><li>- Le mot de passe du réseau sans fil a été modifié ou le réseau a été changé.</li><li>- Le robot s'est éteint automatiquement en raison d'une faible charge de la batterie.</li></ul>	<p>Essayez les solutions suivantes :</p> <ul style="list-style-type: none"><li>- Rétablissez la connexion réseau de votre téléphone.</li><li>- Redémarrez le routeur.</li><li>- Ajoutez un nouvel appareil dans l'application.</li><li>- Maintenez enfoncés le bouton d'alimentation et le bouton de retour à la charge pendant 3 secondes pour entrer en mode de configuration réseau.</li><li>- Suivez les instructions de l'application pour ajouter à nouveau l'appareil.</li><li>- Replacez le robot sur la station de charge et attendez le signal sonore.</li></ul>
L'application ne parvient pas à scanner le code QR du robot.	<p>Le code QR sur le robot n'est pas net ou endommagé.</p>	<p>Pour ajouter un appareil dans l'application EZIclean :</p> <ul style="list-style-type: none"><li>- Sélectionnez "Ajouter un appareil" dans l'application.</li><li>- Méthode 1 : Choisissez "Ajouter par modèle" et sélectionnez votre appareil.</li><li>- Méthode 2 : Choisissez "Ajouter un appareil à proximité" pour rechercher les appareils à proximité et les ajouter.</li></ul>

# Maintenance et entretien

## Questions fréquemment posées

Description des problèmes	Raisons possibles	Méthodes de résolution
Le robot ne répond pas.	Verrouillage enfant activé.	<ul style="list-style-type: none"><li>- Maintenez le bouton  de l'appareil enfoncé pendant 3 secondes pour désactiver le verrouillage enfant. Après la désactivation, le robot émettra un signal vocal.</li><li>- Dans les paramètres avancés de l'application, appuyez sur le bouton de verrouillage enfant pour le désactiver. Le robot émettra un signal vocal.</li></ul>
1.Impossible de nettoyer la serpillière -1	<ul style="list-style-type: none"><li>-Réservoir d'eau propre vide</li><li>-Réservoir d'eau usée plein</li></ul>	<ul style="list-style-type: none"><li>- Remplissez le réservoir d'eau propre.</li><li>- Videz le réservoir d'eau usée.</li></ul>
2.Impossible de nettoyer la serpillière - 2	Le réservoir d'eau propre du module d'auto-nettoyage (en option) est défectueux	Vérifiez si le tuyau d'eau propre est correctement connecté. Assurez-vous que la vanne à trois voies de l'eau propre est ouverte.
3.Impossible de nettoyer la serpillière -3	<ul style="list-style-type: none"><li>Filter du réservoir d'eau usée mal installé.</li><li>Réservoir d'eau usée défectueux.</li></ul>	Vérifiez si le filtre du réservoir d'eau usée du module d'auto-nettoyage est correctement installé. Vérifiez si le tuyau d'eau usée est dégagé. Retirez le filtre du réservoir d'eau usée du module d'auto-nettoyage, nettoyez-le et réinstallez-le.
Fuite de poussière pendant le fonctionnement du robot	L'ouverture du bac à poussière est obstruée par un objet	Nettoyez les débris à la sortie du bac à poussière

D'autres conseils de dépannage peuvent être trouvés dans les notifications Push de l'application.

# Déclaration

## Paramètres du produit

Éléments	Paramètres
Dimensions de la station de base	340 × 400 × 560 mm
Dimensions de l'appareil entier	325 × 325 × 99 mm
Tension nominale	14,4 V ===
Capacité de la batterie	5200 mAh lithium-ion
Capacité du bac à poussière	0,27 L
Poids total de l'appareil	Environ 14,5 kg

Éléments	Paramètres
Type de charge	Automatique
Model	RW10-X CH8406
Temps de charge Temps	6-7 heures
de nettoyage Type de	150 minutes en mode balayage et lavage
bouton principal Niveau	Bouton de démarrage automatique
sonore	65dBA (balayage et lavage)



## Tips

1. The charging time may be extended in the following situations: a. When charging in a location where the room temperature exceeds 30 degrees Celsius; b. When charging immediately after stopping operation.
2. Regardless of the duration of use, please recharge after the cleaning is complete.
3. When not charging, it is recommended to unplug the power plug in a timely manner.
4. If your machine is not used for a long time (more than 2 months), please unplug the power plug. However, to ensure battery life, it needs to be fully charged once every 2 months.
5. During the charging process, the body or power adapter may generate heat, which is a normal phenomenon. Please feel free to use it.

- When the wireless network password used in your home changes or when you replace the router, the robot vacuum cleaner will appear offline on the app. However, you can reconnect it by reconfiguring the network without changing the EZIclean App account.
- If someone else wants to control the same robot vacuum cleaner using the app, the homeowner can invite them to join the household through the app. The invited member must have already downloaded the EZIclean App and registered an account.
- If there is a change in the EZIclean App account, old users can delete the device on the mobile app. New users can then follow the network configuration guide to set up the device. If old users haven't deleted the device from the mobile app, it will be automatically removed when new users successfully set up the network.
- Please avoid placing the robot vacuum cleaner near heat sources, radiation, or burning cigarettes. It is strictly prohibited to suck in the following substances:
  1. All liquids such as water and solvents;
  2. Building dust and debris such as lime and cement dust;
  3. Heat-generating objects such as unextinguished carbon and cigarettes;
  4. Sharp fragments such as glass;
  5. Flammable and explosive materials such as gasoline or alcohol products.
- Only authorized technicians are allowed to dismantle this product; self-disassembly of this product is strictly prohibited.

When removing the battery, please follow these steps:

1. Turn off the robot vacuum cleaner;
2. Unscrew the screws of the battery cover plate;
3. Remove the battery cover plate;
4. Unplug the connector plug of the battery and remove the battery.

- It is strictly prohibited for children, individuals with disabilities, or those lacking common sense and experience in using household appliances to use this product without guidance from a designated person.
- This product is for indoor household use only; do not use it outdoors.
- Your robot vacuum cleaner is an electrical appliance and must be used under normal conditions. Do not touch the power cord, socket, or power adapter with wet hands.
- Empty the dustbin before use when it is full.
- Disconnect the power when cleaning, repairing, or temporarily not using the robot vacuum cleaner.
- Avoid submerging the robot vacuum cleaner in water, getting close to heating appliances, or exposing it to direct sunlight to prevent fire.
- Only use the power adapter provided in the original packaging; using other adapters may damage the product.
- Users are not allowed to arbitrarily replace the button batteries inside the machine. If battery replacement or disposal is required, do not dispose of it with household waste. Please contact the after-sales department for proper handling.
- Remove the battery from the machine before discarding it.
- Ensure that the product is not connected to power when removing the battery.
- Please recycle the discarded batteries safely.
- Do not touch conductors with the electrodes or plugs to prevent short circuits.
- Before using this product, remove all fragile items (such as glassware, lamps, etc.) from the floor and items that may entangle the side brush, air inlet, and drive wheel (such as wires, curtains, and various winding materials).
- Do not place the product in places where it may fall easily (such as on tables and chairs).
- The product may not function properly under strong light.
- Do not excessively bend the wires or place heavy or sharp objects on the machine.
- Do not add laundry powder, detergent, cleaner, disinfectant, hand sanitizer, unknown oily liquids, or alkaline substances to the base station water tank to avoid unknown damage.
- If the product is a waterproof product, discharge the water when it is not in use for a long time or when there is a power outage in low-temperature weather.

# Responsibility Statement and Safety Information

## Safety Information

Before using the product described in this product manual, please read and adhere to the following precautions to avoid dangerous situations and ensure the normal operation of the product.

## Operating Environment and Maintenance

- Only authorized technicians are allowed to dismantle this product. It is not recommended for users to disassemble the product themselves.
- This product should only be used with the factory-provided power adapter. The use of other adapters may result in damage to the product.
- Do not touch wires, sockets, or power adapters with wet hands.
- Do not allow curtains, various winding materials, or parts of the body to get caught in the product's drive wheel.
- Keep the product away from cigarettes, lighters, or other open flames.
- If cleaning is required, please clean the product after charging is complete.
- Do not excessively bend wires or place items or sharp objects on the machine.
- This product is for indoor household use only; do not use it outdoors.
- This product is prohibited from bearing weights (or people) of over 10kg.
- Do not use this product in damp environments (such as bathrooms).
- Before using this product, remove all fragile items from the floor (such as glassware, lamps) and items that may entangle the side brush and suction channel (such as wires, paper, curtains, etc.).
- Do not place the product in places where it may fall easily (such as on tables and chairs).
- If the power cord is damaged, for safety reasons, it must be replaced by a professional from the manufacturer, their repair department, or a similar department.

- During transportation or when not using the product for an extended period, please turn off the machine.
- Before charging, carefully check whether the power adapter is properly connected to the socket.
- To prevent tripping hazards, inform other occupants of the room when the product is in operation.
- Empty the dustbin before using the product if it is full.
- The operating environment temperature for this product ranges from 0°C to 40°C.
- Do not use this product in high-temperature environments.
- Before disposing of the product, please contact after-sales service personnel to remove the battery from the machine.
- Please ensure proper disposal of old batteries by recycling them safely.

## Children's Health

The product described in this manual is not a toy for children. Children should use this product under adult supervision. The product may contain small parts and accessories, so please keep the product and accessories out of the reach of children to prevent them from unintentionally disassembling or damaging the product or accessories, or swallowing small parts, which could lead to choking or other dangers.

## Charger Safety

When not charging or when not in use for an extended period, please unplug the charger from the power outlet and disconnect it from the product.

Do not use chargers that are already damaged or suspected of being damaged, or have been exposed to moisture, dampness, or rain to prevent electric shock or fire.

# Product Introduction

## Component Introduction

### Robot Main View (Closed Cover)

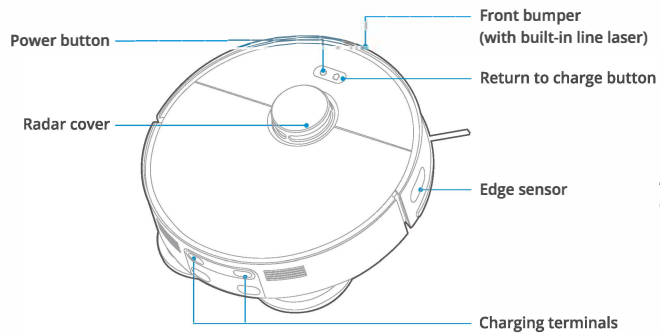

### Robot Bottom View

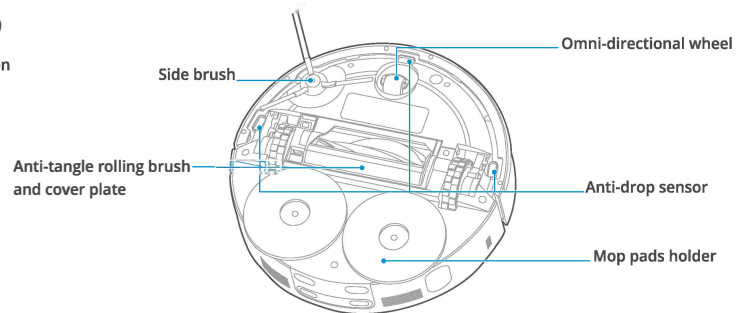

### Robot Main View (Open Cover)

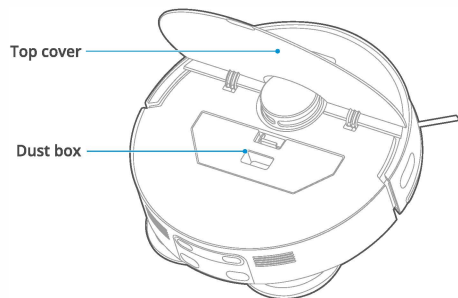

# Product Introduction

## Component Introduction

### Base Station Front View

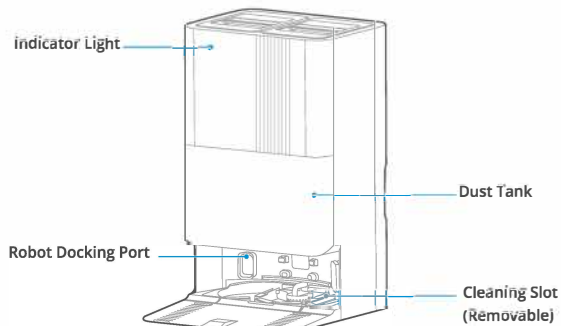

### Base Station Rear View

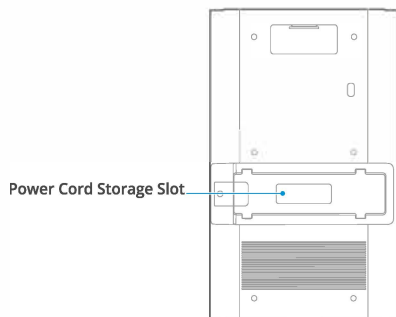

### Base Station Top View

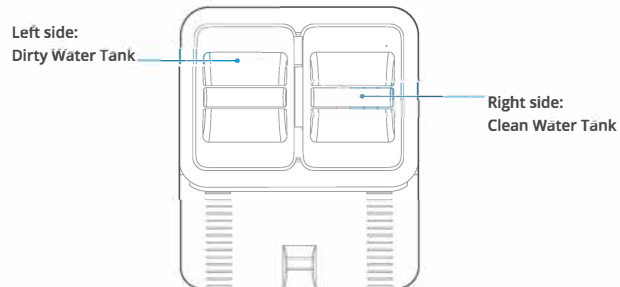

### Docking Port

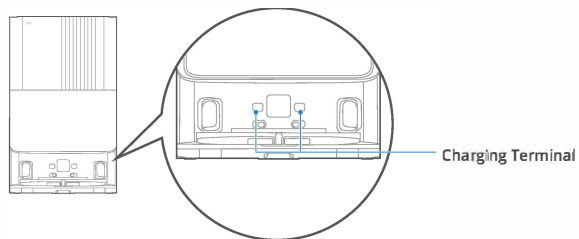

# Product Introduction

## Accessories List

**Side Brush x1**

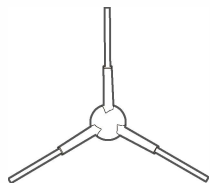

**Base Ramp Extension Plate x1**



**Dust Bag x1**  
(already installed on the base station)

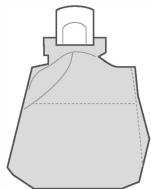

**Mops x2**

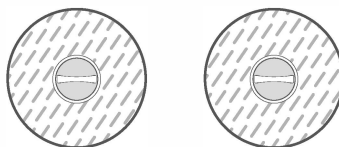

**Mop pads holder X2**

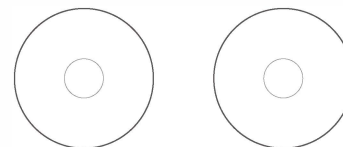

# Product Installation

## Base Station Placement

1. Please place the base station against the wall on a hard surface, ensuring there is at least 8cm of space on both sides and a clear area of at least 1.2m in front.
2. Plug the power cord into the socket, and neatly wrap any excess wire into the back wire groove of the base station to avoid interfering with the operation of the robot.

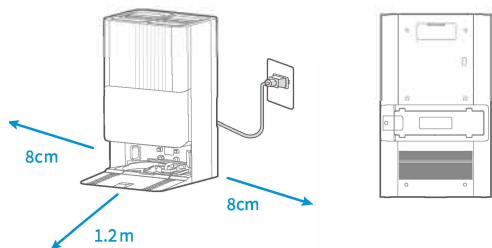

### Note

1. Avoid direct sunlight.
2. Do not use stickers or other objects to cover the signal transmission area of the base station.

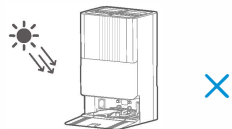

3. Do not place the base station on soft surfaces such as carpets.

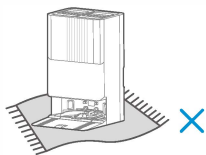

4. Ensure that the charging area is dry.

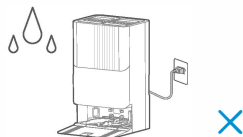

## Preparing/Emptying

1. To add clean water, please remove the right-side clean water tank, open the top cover, add clean water, and then place it back into the base station.

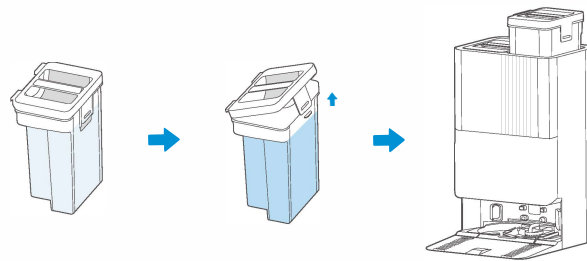

### Note

Please do not add laundry detergent, laundry soap, disinfectants, hand soap, unknown oily liquids, or acidic or alkaline substances to the water tank to avoid causing unknown damage.

2. To empty the dirty water, please remove the left-side dirty water tank, open the lid, and then tilt the tank to pour out the dirty water.

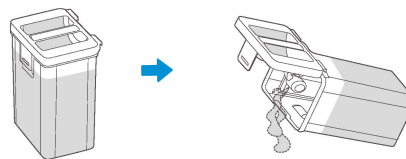

# Product Installation

## Installing the Side Brush

1. Press the side brush firmly into the slot until you hear a "click" sound, indicating that the installation is complete.

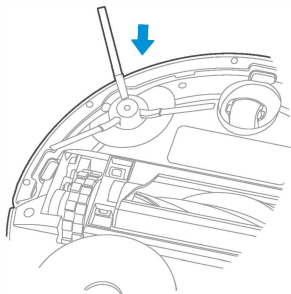

2. To remove the side brush, turn the robot vacuum cleaner upside down, grip the rubber-coated legs of the side brush with both hands (be careful not to forcefully pull or tug on the bristles), and pull it out.

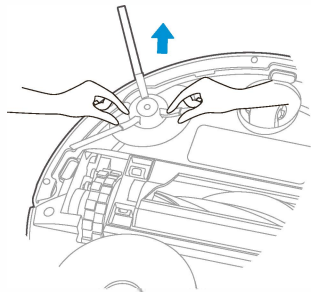

## Installing the Mop pads

1. First, smoothly attach the mop pads to the mop pads holder.



2. Align the center of the holder with the installed mop cloth and mount it onto the main unit.

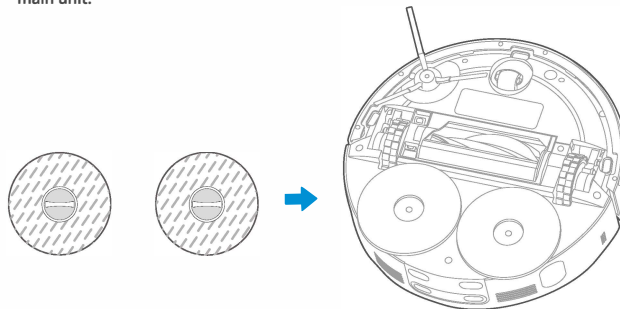

## Friendly Reminder

The mop pads are already installed on the mop pads holder for the first-time use.

# Smart Operation

## Power On and Charging Instructions

Connect the power supply to the base station, press and hold the  button on the robot for three seconds to turn it on, wait for the power indicator light to stay on steadily, then place the robot on the base station for charging as shown in the diagram. Keep the robot in a charged state for convenient daily use.

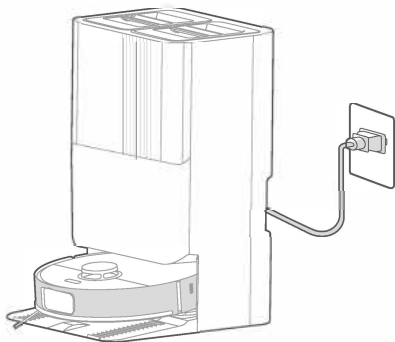

### Note

1. When manually inserting, ensure that the charging terminals are facing inward.
2. Before the initial cleaning, please ensure that the robot's battery is fully charged to 100%.

## Friendly Reminder

For the initial use, it is recommended to manually place the robot into the base station. The robot will automatically power on.

## Environment Preparation

Before starting the cleaning process, clear the floor of any scattered wires, hard objects, sharp items (such as nails, glass), and other debris. Also, move away any items that are easily tipped over, fragile, valuable, or potentially hazardous. This helps to avoid entanglement, obstruction, dragging, or collision by the robot, which could lead to personal or property damage.

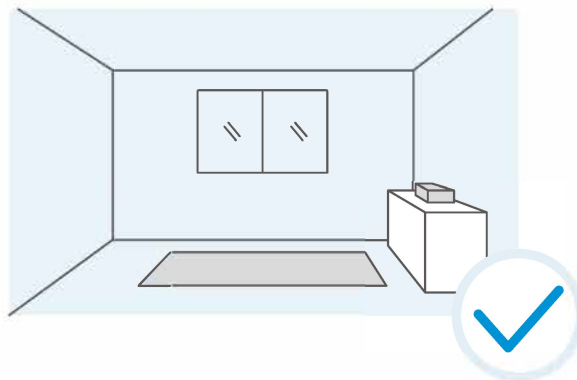

# Smart Operation

## Networking

### 1. Downloading the App:

Search for "EZIclean" in the app store or scan the QR code below to download and install the EZIclean App.



Download the app & activate product

### 2. Adding the device according to the App prompts:

1) Ensure that your smartphone is connected to your home Wi-Fi network and that the Bluetooth on your phone is turned on. Ensure that your phone is connected to your home Wi-Fi network. Click the "+" icon in the upper right corner of the APP homepage, then click "Add Device" or "Scan."

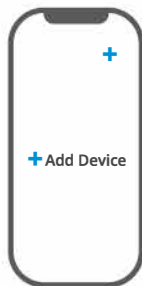

3) Follow the instructions provided by the App until the App prompts that the connection is successful.

### Note

1. The EZIclean App supports iOS 13.0 and above, as well as Android 8.0 and above mobile operating system versions. You can check the mobile system version in "Settings - About Phone" on your phone.
2. This model does not support routers with WEP encryption.
3. The home wireless network name and password cannot contain Chinese characters or space symbols.
4. When configuring the robot vacuum cleaner network, follow the prompts on the App. This product only supports 2.4GHz Wi-Fi communication. When selecting the current home Wi-Fi network, make sure to choose the 2.4GHz network. (For more details, refer to the manual.)
5. The robot vacuum cleaner must use a wireless network during setup. After setup is successful, you can operate the EZIclean App in the wireless network/mobile network environment to remotely control the robot vacuum cleaner.

## Friendly Reminder

Software and products are continuously updated, and other versions may have differences in the interface compared to the current version. Please refer to the operation prompts of the latest version for accurate guidance.

# Smart Operations

## Robot Usage

### Start Working

When the robot is powered on, briefly press the " " button on the robot to begin operation.

### Pause Operation

While the robot is working, briefly press any button on the robot's body to pause its operation.

### Resume Operation

If the robot is paused, briefly press the " " button on the robot to continue its operation.

### Power Off

While the robot is powered on, press and hold the " " button on the robot for 3 seconds to turn it off.

### Return to charge

While the robot is powered on, briefly press the " " button on the robot to make it return to the base station from its current position for recharging.

### Child Lock(Button Lock)

Users can activate the child lock function by pressing and holding the " " button on the robot's body for 3 seconds or by using the app. When the child lock is enabled, the buttons on the robot and base station will be disabled, and operation can only be done through the app to prevent pets or children from accidentally pressing buttons.

To deactivate the child lock, press and hold the " " button for 3 seconds or use the app to disable it in the "More" settings. After deactivation, the robot will emit a voice prompt indicating that the child lock has been turned off.



## Restore Factory Settings

Hold down both the power button and the return to charge button for 7 seconds to reset to factory settings.

### Note

1. This product is designed for indoor use only. Do not use it for outdoor cleaning.
2. Do not immerse the robot in water, as it may cause short circuits or electrical damage.

## Button Operations for the Robot

Button	Operation	Function
	Long press for 3 seconds	Power on/off
	Short press once	Start cleaning
	When the robot is on standby outside the clean station, short press once	Return to charge
	When the robot is inside the clean station, short press once	Start dust collection
	When the robot is inside the clean station, short press twice consecutively	Start mop cleaning
	When the robot is on standby outside the clean station, short press twice consecutively	Start spot cleaning
	Long press for 3 seconds	Enable/disable child lock
	Long press for 15 seconds	Force hardware power off
	Long press simultaneously for 3 seconds	Enter network configuration mode
	Long press simultaneously for 7 seconds	Restore factory settings

# Smart Operations

## Robot Usage

### Robot Light Effects Explanation

Indicator Light	Light Effects	Meanings
 Indicator Light	Off	Power Off/Sleep/Do Not Disturb
	White Gradual Brightening	Powering On
	Solid White	Normal Status
	White Breathing	Repositioning/Charging/Drying
	Solid Red	Low Battery
	Red Flashing	Fault
	White Flashing	Networking
Networking indicator light	Off	Power Off/Sleep/Do Not Disturb
	White Gradual Brightening	Powering On
	Solid White	Normal Status
	Red Flashing	Fault

This appliance can be used by children aged from 8 years and above and persons with reduced physical, sensory or mental capabilities or lack of experience and knowledge if they have been given supervision or instruction concerning use of the appliance in a safe way and understand the hazards involved. Children shall not play with the appliance. Cleaning and user maintenance shall not be made by children without supervision.

## Base Usage

### Cleaning Mop

To ensure effective mopping, the robot defaults to returning to the base station to clean the mop every 10 minutes of cleaning. Alternatively, users can manually adjust the mop cleaning frequency in the app according to their needs. After completing a mopping task and returning to the base station, the robot will also automatically clean the mop (which takes a little longer).

### Drying

After completing a mopping task and returning to the base station, the mop will undergo an automatic drying process (by default using hot air, but can be changed in the app settings). Users can manually control the start/stop of the mop drying in the app.

### Dust Collection

During or after the cleaning task, the robot will return to the base station for automatic dust collection. Users can manually initiate a dust collection task in the app, or adjust the dust collection frequency in the base station settings. Ensure that the dust bag in the base station is properly installed and not full.

#### Note

1. Do not forcibly remove the robot during the mop cleaning process.
2. Do not move the base station while the robot is cleaning.

### Tip

For optimal cleaning performance, it's recommended to let the robot start from the base station during the initial use.

# Smart Operation

## App Usage

For more robot functions, please access the device settings in the EZIclean app.

## Friendly Reminder

The software and product features are continuously updated, and the interface may vary in different versions. Please refer to the latest version of the app for actual functions.

App Feature List	
Basic Functions	Whole-House Cleaning
	Room Cleaning
	Area Cleaning
	Return to Charging
Cleaning Preferences	Suction Power
	Cleaning Frequency
	Mop Dampness
Cleaning Modes	Vac Only
	Mop Only
	Vac & Mop Combined
	Vac First, Mop Later

Base Station Settings	Wash Interval
	Dust Collection Frequency
Floor Cleaning Settings	Carpet Cleaning Mode
	Carpet Boost
	Extra Coverage for Corners
Base Station Operations	Dust Collection
	Mop Cleaning
	Drying Mop
Map Functionality	Customized No-go Zones
	Room Editing
	Map Management
More Function Settings	Cleaning Records
	Scheduled Cleaning
	Voice Settings
	Consumable Status
	Child Lock
	Call Robot

# Smart Operation

## Parts and Maintenance Instructions

To keep the main unit in good condition, it is recommended to follow the daily maintenance steps outlined in the table below

Parts	Cleaning Frequency	Replacement Frequency
Base station cleaning trough	Once every 1-2 weeks	/
Anti-tangle main brush	Once every 2 weeks	Every 6-12 months
Side brush	Once every 2 weeks	Every 3-6 months
Dustbox	As needed	/
Dustbox filter	Once every 2 weeks	Every 3-6 months
Mop	/	Every 1-3 months
Drive wheel	Once a month	/
Sensors		
Dust bag	/	Approximately every 2.5 months or as needed

## Dustbox and Filter Maintenance

1. Open the cover on the robot and press the dustbox release button to remove the dustbox. Detach the dustbox filter from the latch and empty the dust from the dustbox.

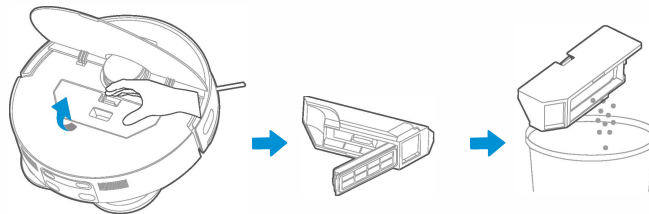

2. The dustbox filter can be washed with water. After washing, allow it to air dry before placing it back into the dustbox.

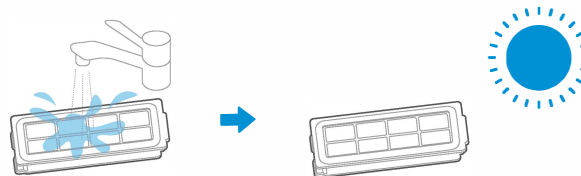

## Reminder

To ensure the effectiveness of the filter, it is recommended to regularly clean and replace the filter.

# Maintenance and Care

## Roller Brush Maintenance

1. Press the release button on the left side cover and lift it to remove the anti-tangle rolling brush and cover.

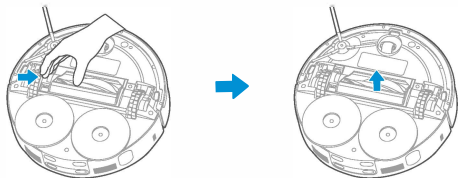

2. Use a suitable tool to clean the hair or threads tangled on the rolling brush, then use a soft cloth to clean the rolling brush and cover.

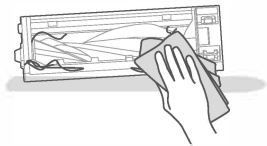

3. Rinse the rolling brush with water and let it dry. After cleaning, reinstall the anti-tangle rolling brush onto the robot for use.

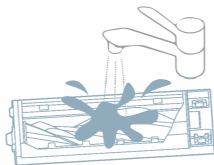

## Sensor maintenance

1. Wipe the transmissive window of the line laser.

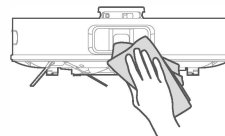

2. Wipe the anti-fall sensor.

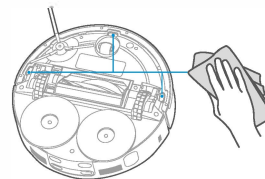

3. Wipe the edge sensor.

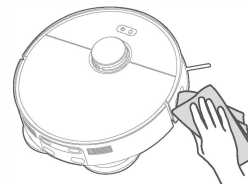

## Maintenance and Care

### Base cleaning

1. Gently press the central latch on the base of the station and pull up to remove the cleaning tray.

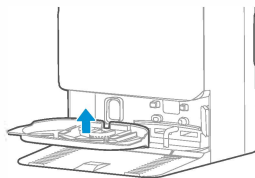

2. Rinse the cleaning tray with clean water, allow it to dry, then place it back into the base and reattach the station.

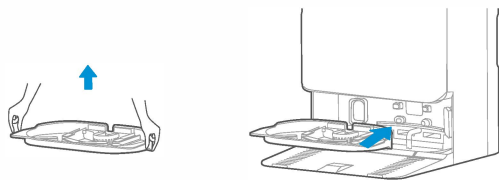

### Cleaning the drive wheel

Rotate the drive wheel back and forth to remove any foreign objects, then clean it with a soft cloth.

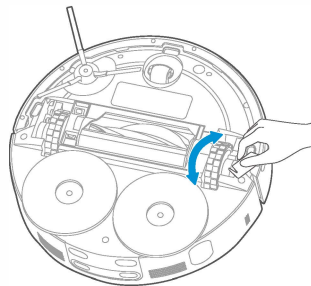

### Cleaning the side brush

Remove the side brush; use an appropriate tool to clean off the dust.

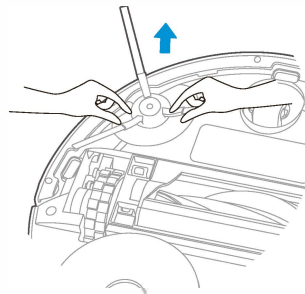

# Maintenance and Care

## Replacing Dust Bags

1. Remove the Dust Tank cover.

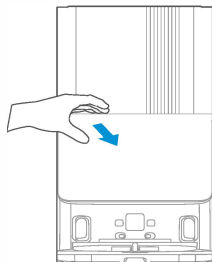

2. Pull outward to remove the dust bag.

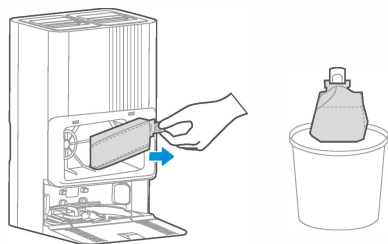

3. Use a soft dry cloth to wipe the dust bin area.

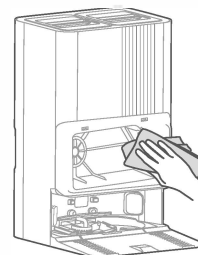

4. Install the new dust bag and replace the Dust Tank cover.

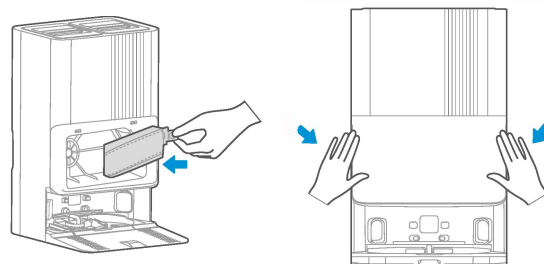

Friendly reminder: The black cotton on the left side of the Dust Bag is the filter cotton. Please do not remove or discard it.

# Maintenance and Care

## Frequently Asked Question

Description of problems	Possible Reason	Solution
The robot cannot charge	The robot is not in contact with the charging terminal	<ul style="list-style-type: none"> <li>- Place the robot directly in front of the base station and press the "Return to charge" button</li> <li>- Manually push the robot backward into the charging dock and confirm hearing the announcement "Charging started"</li> </ul>
The robot cannot return to charging	The placement of the base station is unreasonable	For more details, refer to the "Placement of the base station" section in the user manual
The robot is trapped	<ul style="list-style-type: none"> <li>- The robot is entangled or stuck with wires or debris on the ground.</li> <li>- The side brush or main brush is stuck, preventing the robot from moving normally.</li> <li>- The robot is stuck by obstacles.</li> </ul>	<ul style="list-style-type: none"> <li>- Clear any scattered wires or debris on the floor</li> <li>- Remove any debris jamming the main brush/side brush, then restart the robot on a level surface</li> <li>- Clear obstacles or set up custom no-go zones in the App</li> </ul>
Stopped working or returned to charging before completing cleaning	The robot has low battery	<ul style="list-style-type: none"> <li>- Instruct the robot to return to its base station</li> <li>- Enable the resume cleaning feature in the App, and the robot will automatically continue cleaning once it has sufficient battery power</li> </ul>
Not cleaning according to the scheduled time	<ul style="list-style-type: none"> <li>- The cleaning schedule in the App has been turned off.</li> <li>- The robot is in "Do Not Disturb" mode</li> </ul>	<ul style="list-style-type: none"> <li>- Reschedule the cleaning appointment in the App</li> <li>- Turn off the "Do Not Disturb" mode or adjust its time settings</li> </ul>
The robot is hanging	The left or right wheels are suspended	Restart the robot on a level surface.
The robot moves backward	The protective cover of the navigation module is stuck. <ul style="list-style-type: none"> <li>- There are obstacles in front of the robot's path.</li> <li>- The bumper is stuck.</li> <li>- The anti-drop sensor is dusty</li> </ul>	<ul style="list-style-type: none"> <li>- Gently tap the protective cover to remove any foreign objects.</li> <li>- Promptly clear any obstacles.</li> <li>- After clearing obstacles or foreign objects, gently tap the bumper.</li> <li>- Clean any dust or dirt from the anti-drop sensor lens promptly.</li> </ul>

# Maintenance and Care

## Frequently Asked Question

Description of problems	Possible Reason	Solution
Robot has no voice	Voice settings set to mute or low volume	Increase the volume in the app
Delayed response in App operation	<ul style="list-style-type: none"> <li>- Network congestion</li> <li>- Poor wireless network signal reception on the phone</li> <li>- Insufficient network bandwidth</li> </ul>	<ul style="list-style-type: none"> <li>- Restart the router to reduce the number of connected users</li> <li>- Check the settings on the phone itself</li> <li>- Increase network bandwidth</li> </ul>
App displays device offline	<p>Please check the following:</p> <ul style="list-style-type: none"> <li>- Phone not properly connected to the network</li> <li>- Router not functioning properly</li> <li>- Wireless network configuration on the device cleared</li> <li>- Wireless network password changed or network replaced</li> <li>- Robot automatically shuts down due to low battery</li> </ul>	<p>Please try the following solutions:</p> <ul style="list-style-type: none"> <li>- Reconnect the phone to the network</li> <li>- Restart the router</li> <li>- Add a new appliance in the app</li> <li>- Hold down both the power button and the return to charge button for 3 seconds to enter network configuration mode.</li> <li>- Follow the instructions on the phone to re-add the device</li> <li>- Dock the robot to the base station and listen for the prompt "Start charging"</li> </ul>
App cannot scan robot's QR code	Robot's QR code is unclear or damaged	<p>Access the EZIclean app — Add device</p> <p>Method 1: Select "Add by model" and find the corresponding device</p> <p>Method 2: Select "Nearby devices" and search for nearby devices to add</p>

For further troubleshooting guidance, please refer to the push notifications in the app.

# Maintenance and Care

## Frequently Asked Question

Description of problems	Possible Reason	Solution
Robot unresponsive	Child lock activated	<ul style="list-style-type: none"> <li>- Long press the main unit's  button for 3 seconds to disable child lock, the robot will announce "Child lock disabled" after deactivation.</li> <li>- In the App's "More Settings," tap the child lock toggle button to deactivate it. After deactivation, the robot will announce "Child lock disabled."</li> </ul>
Unable to clean mop - 1	<ul style="list-style-type: none"> <li>- Clean Water Tank empty</li> <li>- Dirty Water Tank full</li> </ul>	<ul style="list-style-type: none"> <li>- Refill the water tank by removing it.</li> <li>- Empty the dirty water tank.</li> </ul>
Unable to clean mop - 2	The fresh water tank of the automatic up-and-down water module (optional) is abnormal.	<p>Check if the fresh water pipe is connected smoothly. Confirm that the three-way valve switch of the fresh water is opened.</p>
Unable to clean mop - 3	The sewage tank filter box of the automatic up-and-down water module (optional) is improperly installed; or the sewage tank of the automatic up-and-down water module (optional) is abnormal.	<p>Check whether the sewage tank filter box of the automatic up-and-down water module is installed properly; Check if the sewage pipe is connected smoothly; Remove the sewage tank filter box of the automatic up-and-down water module, clean the filter box, and install it in place.</p>
Robot leaks dust during operation	object obstructing the dust box inlet	Remove any objects from the dust box outlet.

# Declaration

## Product Parameters

Item	Parameters
Base Size	340 × 400 × 560 mm
Overall Size	325 × 325 × 99 mm
Rated Voltage	14.4 V 
Battery Capacity	Lithium-ion 5200 mAh
Dust Box Capacity	0.27 L
Overall Weight	Approximately 14.5 kg

Item	Parameters
Charging Type	Automatic Charging
Model	RW10-X CH8406
Charging Time	Approximately 6.5 hours
Cleaning Time	Sweeping and Mopping Combined: 150min
Main Button Type	One-Key Start
Noise Level	65dBA (Sweeping and Mopping), 83dBA (Dust Collection)

# Sicherheitstipps

## Nutzungsvorschläge

DE

1. Die Ladezeit kann sich in folgenden Situationen verlängern:

- Beim Laden an einem Ort, an dem die Raumtemperatur 30 Grad Celsius übersteigt.
- Beim Laden unmittelbar nach Betriebsunterbrechung.

2. Unabhängig von der Nutzungsdauer bitte nach Abschluss der Reinigung aufladen.

3. Wenn nicht geladen wird, wird empfohlen, den Netzstecker sofort zu ziehen.

4. Wenn Ihr Gerät längere Zeit (mehr als 2 Monate) nicht benutzt wird, ziehen Sie bitte den Netzstecker. Um die Lebensdauer des Akkus zu gewährleisten, muss er jedoch alle 2 Monate vollständig aufgeladen werden.

5. Während des Ladevorgangs kann das Gehäuse oder das Netzteil heiß werden, was normal ist. Bitte verwenden Sie es ruhig.

– Wenn sich das in Ihrem Zuhause verwendete WLAN-Passwort ändert oder wenn Sie das äußere austauschen, wird der Roboterstaubsauger in der App als offline angezeigt. Sie können die Verbindung jedoch wiederherstellen, indem Sie das Netzwerk neu konfigurieren, ohne das EZIclean App-Konto zu ändern.

– Wenn jemand anderes denselben Roboterstaubsauger über die App steuern möchte, kann der Hausbesitzer ihn über die App zum Haushalt einladen. Das eingeladene Mitglied muss bereits die EZIclean App heruntergeladen und ein Mi-Konto registriert haben. Wenn sich das EZIclean App-Konto ändert, können alte Benutzer das Gerät in der

– mobilen App löschen. Neue Benutzer können dann der Netzwerkkonfigurationsanleitung folgen, um das Gerät einzurichten. Wenn alte Benutzer das Gerät nicht aus der mobilen App gelöscht haben, wird es automatisch entfernt, wenn neue Benutzer das Netzwerk erfolgreich eingerichtet haben.

Bitte stellen Sie den Roboterstaubsauger nicht in der Nähe von Wärmequellen,

– Strahlung oder brennenden Zigaretten auf. Das Einsaugen folgender Stoffe ist strengstens verboten:

- Alle Flüssigkeiten wie Wasser und Lösungsmittel;
- Baustaub und Bauschutt wie Kalk- und Zementstaub;
- Wärmeerzeugende Gegenstände wie ungelöschte Kohle und Zigaretten;
- Scharfe Bruchstücke wie Glas;
- Brennbare und explosive Materialien wie Benzin oder Alkoholprodukte.

Nur autorisierte Techniker dürfen dieses Produkt zerlegen. Die Selbstzerlegung

– dieses Produkts ist strengstens untersagt.

Gehen Sie beim Entfernen des Akkus bitte wie folgt vor:

- Schalten Sie den Saugroboter aus;
- Schrauben Sie die Schrauben der Batterieabdeckplatte ab;
- Entfernen Sie die Batterieabdeckplatte.
- Ziehen Sie den Anschlussstecker der Batterie ab und entnehmen Sie die Batterie.

- Es ist Kindern, Personen mit Behinderungen oder Personen, denen es an gesundem Menschenverstand und Erfahrung im Umgang mit Haushaltsgeräten mangelt, strengstens untersagt, dieses Produkt ohne Anleitung einer autorisierten Person zu verwenden.
- Dieses Produkt ist nur für den Hausgebrauch in Innenräumen bestimmt. Verwenden Sie es nicht im Freien.
- Ihr Roboterstaubsauger ist ein Elektrogerät und muss unter normalen Bedingungen verwendet werden. Berühren Sie das Netzkabel, die Steckdose oder das Netzteil nicht mit nassen Händen.
- Leeren Sie den Mülleimer vor dem Gebrauch, wenn er voll ist.
- Unterbrechen Sie die Stromversorgung, wenn Sie den Roboterstaubsauger reinigen, reparieren oder vorübergehend nicht verwenden.
- Tauchen Sie den Roboterstaubsauger nicht in Wasser, kommen Sie nicht in die Nähe von Heizgeräten und setzen Sie ihn nicht direkter Sonneneinstrahlung aus, um einen Brand zu vermeiden.
- Verwenden Sie nur das mitgelieferte Netzteil in der Originalverpackung; Die Verwendung anderer Adapter kann zu Schäden am Produkt führen.
- Benutzern ist es nicht gestattet, die Knopfzellen im Inneren der Maschine willkürlich auszutauschen. Wenn ein Austausch oder eine Entsorgung der Batterie erforderlich ist, entsorgen Sie diese nicht im Hausmüll. Für eine ordnungsgemäße Handhabung wenden Sie sich bitte an den Kundendienst.
- Entfernen Sie den Akku aus der Maschine, bevor Sie sie entsorgen.
- Stellen Sie sicher, dass das Produkt beim Entfernen des Akkus nicht an die Stromversorgung angeschlossen ist.
- Bitte recyceln Sie die ausgedienten Batterien sicher.
- Berühren Sie die Leiter nicht mit den Elektroden oder Steckern, um Kurzschlüsse zu vermeiden.
- Bevor Sie dieses Produkt verwenden, entfernen Sie alle zerbrechlichen Gegenstände (wie Glaswaren, Lampen usw.) vom Boden und Gegenstände, die sich in der Seitenbürste, dem Lufteinlass und dem Antriebsrad verfangen könnten (wie Drähte, Vorhänge und verschiedene Wickelmaterialien).
- Stellen Sie das Produkt nicht an Orten auf, an denen es leicht herunterfallen kann (z. B. auf Tischen und Stühlen).
- Das Produkt funktioniert bei starkem Licht möglicherweise nicht richtig.
- Knicken Sie die Kabel nicht übermäßig und stellen Sie keine schweren oder scharfen Gegenstände auf die Maschine.
- Fügen Sie kein Waschlaugepulver, Waschmittel, Reinigungsmittel, Desinfektionsmittel, Händedesinfektionsmittel, unbekannte ölige Flüssigkeiten oder alkalische Substanzen in den Wassertank der Basisstation, um unbekannte Schäden zu vermeiden.
- Dieses Produkt benötigt bei der Verwendung Wasser. Wenn es längere Zeit nicht verwendet wird oder der Strom bei niedrigen Temperaturen ausgeschaltet wird, muss das Wasser abgelassen werden.

# Haftungsausschluss und Sicherheitsinformationen

## Sicherheitsinformation

Bevor Sie das in diesem Produkthandbuch beschriebene Produkt verwenden, lesen und befolgen Sie bitte die folgenden Vorsichtsmaßnahmen, um gefährliche Situationen zu vermeiden und den normalen Betrieb des Produkts sicherzustellen.

## Betriebsumgebung und Wartung

- Nur autorisierte Techniker dürfen dieses Produkt zerlegen. Es wird Benutzern nicht empfohlen, das Produkt selbst zu zerlegen.
- Dieses Produkt sollte nur mit dem werkseitig mitgelieferten Netzteil verwendet werden. Die Verwendung anderer Adapter kann zu Schäden am Produkt führen.
- Berühren Sie Kabel, Steckdosen oder Netzteile nicht mit nassen Händen.
- Achten Sie darauf, dass sich Vorhänge, verschiedene Wickelmaterialien oder Körperteile nicht im Antriebsrad des Produkts verfangen.
- Halten Sie das Produkt von Zigaretten, Feuerzeugen oder anderen offenen Flammen fern.
- Wenn eine Reinigung erforderlich ist, reinigen Sie das Produkt bitte nach Abschluss des Ladevorgangs.
- Verbiegen Sie die Drähte nicht übermäßig und legen Sie keine Gegenstände oder scharfen Gegenstände auf die Maschine.
- Dieses Produkt ist nur für den Hausgebrauch in Innenräumen bestimmt. Verwenden Sie es nicht im Freien.
- Dieses Produkt darf kein Gewicht (oder Personen) von mehr als 10 kg tragen.
- Verwenden Sie dieses Produkt nicht in feuchten Umgebungen (z. B. Badezimmern). Bevor Sie dieses Produkt verwenden, entfernen Sie alle zerbrechlichen Gegenstände vom Boden (z. B. Glaswaren und Lampen) sowie Gegenstände, die sich in der Seitenbürste und im Saugkanal verfangen könnten (z. B. Drähte, Papier, Vorhänge usw.).
- Stellen Sie das Produkt nicht an Orten auf, an denen es leicht herunterfallen kann (z. B. auf Tischen und Stühlen).
- Wenn das Netzkabel beschädigt ist, muss es aus Sicherheitsgründen von einem Fachmann des Herstellers, seiner Reparaturabteilung oder einer ähnlichen Abteilung ersetzt werden.

- Während des Transports oder wenn Sie das Produkt längere Zeit nicht verwenden, schalten Sie das Gerät bitte aus.
- Überprüfen Sie vor dem Laden sorgfältig, ob das Netzteil richtig an die Steckdose angeschlossen ist.
- Um Stolperfallen zu vermeiden, informieren Sie andere Bewohner des Raums, wenn das Produkt in Betrieb ist.
- Leeren Sie den Mülleimer, bevor Sie das Produkt verwenden, wenn er voll ist.
- Die Betriebsumgebungstemperatur für dieses Produkt liegt zwischen 0 °C und 40 °C.
- Verwenden Sie dieses Produkt nicht in Umgebungen mit hohen Temperaturen.
- Bevor Sie das Produkt entsorgen, wenden Sie sich bitte an den Kundendienst, um den Akku aus der Maschine zu entfernen.
- Bitte sorgen Sie für eine ordnungsgemäße Entsorgung alter Batterien, indem Sie diese sicher recyceln

## Kindergesundheit

Das in dieser Anleitung beschriebene Produkt ist kein Spielzeug für Kinder. Kinder sollten dieses Produkt unter Aufsicht von Erwachsenen verwenden. Das Produkt kann Kleinteile und Zubehör enthalten. Bewahren Sie das Produkt und das Zubehör daher bitte außerhalb der Reichweite von Kindern auf, um zu verhindern, dass diese das Produkt oder das Zubehör unbeabsichtigt zerlegen oder beschädigen oder Kleinteile verschlucken, was zu Erstickungsgefahr oder anderen Gefahren führen könnte.

## Sicherheit des Ladegeräts

Wenn Sie das Ladegerät nicht aufladen oder längere Zeit nicht verwenden, ziehen Sie bitte den Stecker aus der Steckdose und trennen Sie es vom Produkt.

Verwenden Sie keine Ladegeräte, die bereits beschädigt sind, bei denen der Verdacht besteht, dass sie beschädigt sind oder die Feuchtigkeit, Nässe oder Regen ausgesetzt waren, um Stromschläge oder Brände zu vermeiden.

# Produkteinführung

## Komponenteneinführung

DE

### Hauptansicht des Roboters (geschlossene Abdeckung)

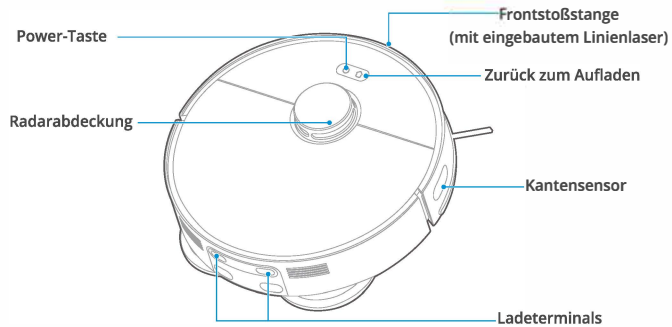

### Roboter-Unteransicht

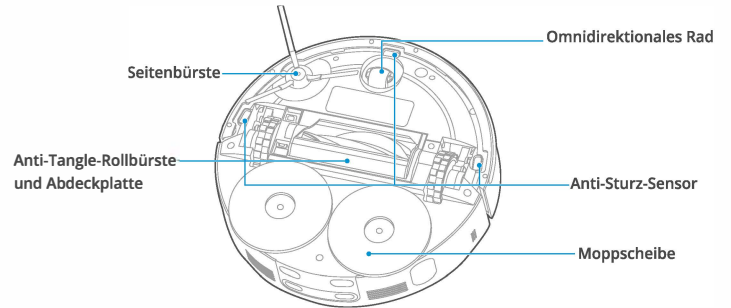

### Roboter-Hauptansicht (offene Abdeckung)

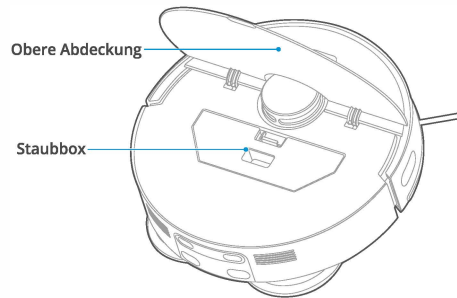

# Produkteinführung

## Komponenteneinführung

### Vorderansicht der Basisstation

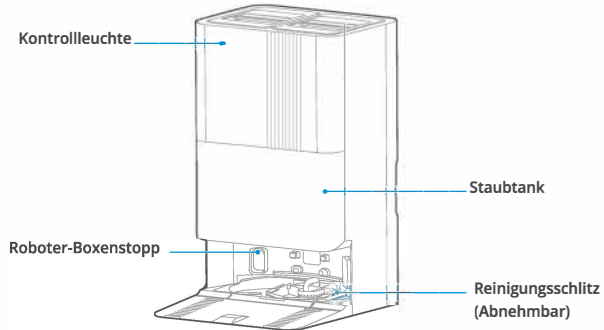

### Rückansicht der Basisstation

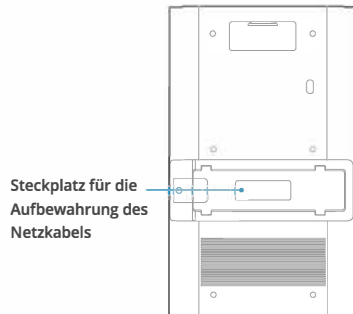

### Draufsicht der Basisstation

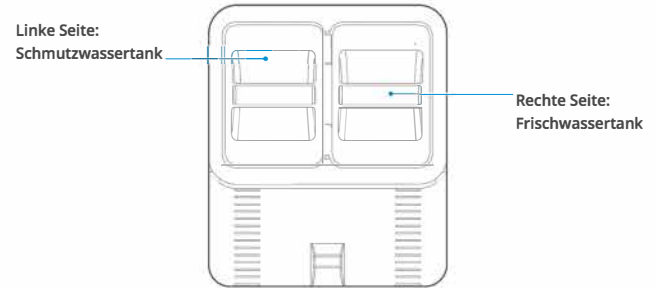

### Eingang zur Basisstation

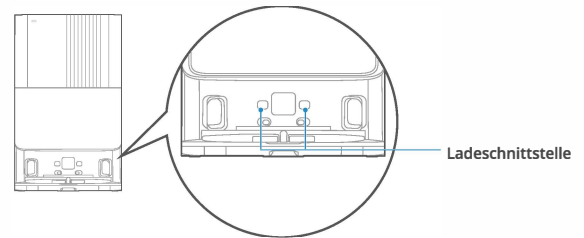

# Produkteinführung

## Zubehörliste

DE

**Seitenbürste x1**

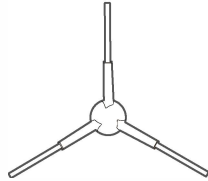

**Basisrampen-Verlängerungsplatte x1**



**Staubbeutel x1**  
(bereits auf der Basisstation installiert)

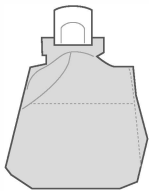

**Mopps x2**

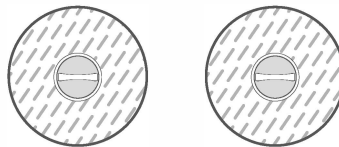

**Ladeschnittstelle X2**

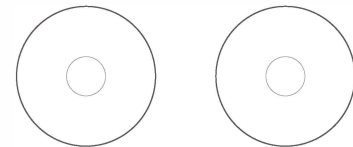

# Produktinstallation

## Platzierung der Basisstation

1. Bitte platzieren Sie die Basisstation auf einer harten Oberfläche an der Wand und stellen Sie sicher, dass auf beiden Seiten mindestens 8 cm Platz und nach vorne ein freier Bereich von mindestens 1,2 m vorhanden ist.
2. Stecken Sie das Netzkabel in die Steckdose und wickeln Sie überschüssiges Kabel sorgfältig in die hintere Kabelnut der Basisstation, um den Betrieb des Roboters nicht zu beeinträchtigen.

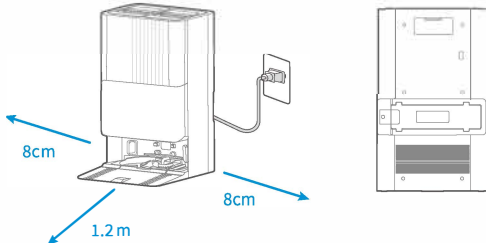

### ⚠ Notiz

1. Vermeiden Sie direkte Sonneneinstrahlung.

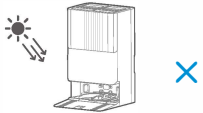

2. Decken Sie den Signalübertragungsbereich der Basisstation nicht mit Aufklebern oder anderen Gegenständen ab.



3. Stellen Sie die Basisstation nicht auf weiche Oberflächen wie Teppiche

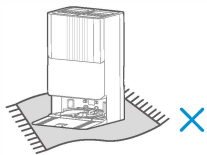

4. Stellen Sie sicher, dass der Ladebereich trocken ist

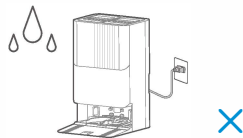

## Saubere Wasser-/Abwasseraufbereitung

1. Um sauberes Wasser hinzuzufügen, entfernen Sie bitte den rechten Frischwassertank, öffnen Sie die obere Abdeckung, füllen Sie sauberes Wasser ein und setzen Sie ihn dann wieder in die Basisstation ein.

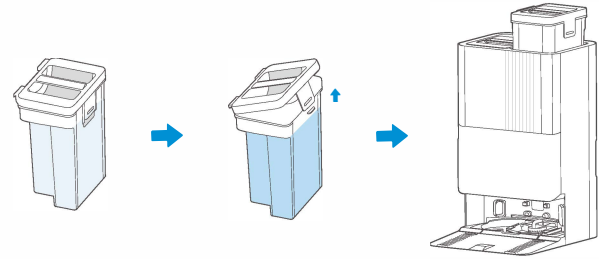

### ⚠ Notiz

Bitte geben Sie kein Waschmittel, Waschseife, Desinfektionsmittel, Handseife, unbekannte ölige Flüssigkeiten oder saure oder alkalische Substanzen in den Wassertank, um unbekannte Schäden zu vermeiden.

2. Um das Schmutzwasser zu entleeren, entfernen Sie bitte den linken Schmutzwassertank, öffnen Sie die Deckelverriegelung und kippen Sie dann den Tank, um das Schmutzwasser auszuschütten.

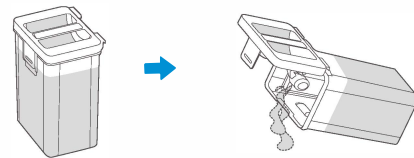

# Produktinstallation

## Installieren der Seitenbürste

1. Drücken Sie die Seitenbürste fest in den Schlitz, bis Sie ein "Klick"-Geräusch hören, das anzeigt, dass die Installation abgeschlossen ist.

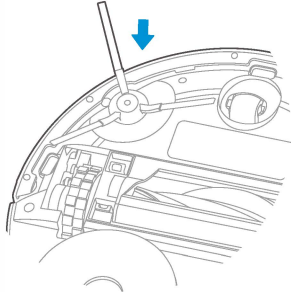

2. Um die Seitenbürste zu entfernen, drehen Sie den Saugroboter auf den Kopf, fassen Sie die gummibeschichteten Beine der Seitenbürste mit beiden Händen (achten Sie darauf, nicht mit Gewalt an den Borsten zu ziehen) und ziehen Sie sie heraus.

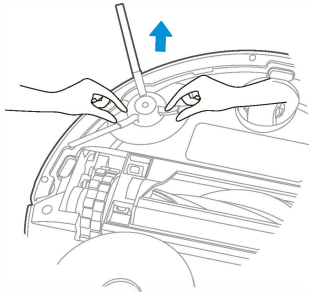

## Moppscheibe einbauen

1. Montieren Sie das Mopptuch gemäß der Abbildung auf der Moppscheibe



2. Installieren Sie die Moppscheibe mit dem Wischtuch am Hauptgerät.

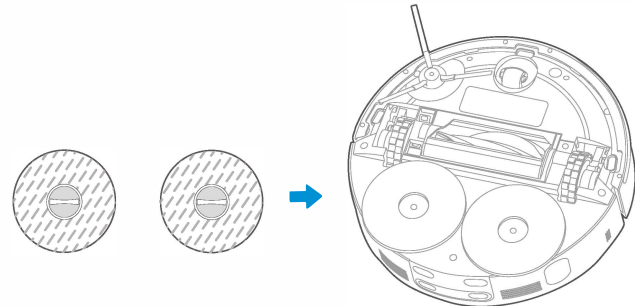

## Freundliche Erinnerung

Beim ersten Gebrauch ist der Mopp bereits auf der Moppscheibe montiert.

# Intelligente Bedienung

## Anweisungen zum Einschalten und Laden

Schließen Sie das Netzteil an die Basisstation an, halten Sie die  Taste am Roboter drei Sekunden lang gedrückt, um ihn einzuschalten, warten Sie, bis die Betriebsanzeige dauerhaft leuchtet, und stellen Sie den Roboter dann zum Laden auf die Basisstation, wie in der Abbildung gezeigt Diagramm. Halten Sie den Roboter für den bequemen täglichen Gebrauch in einem aufgeladenen Zustand.

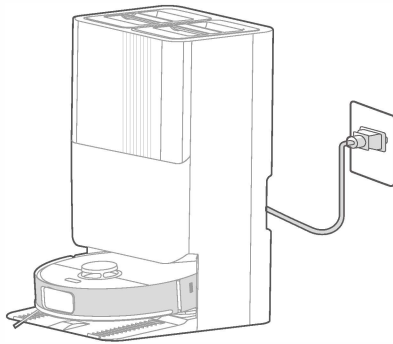

### **Notiz**

1. Achten Sie beim manuellen Einsetzen darauf, dass die Ladeanschlüsse nach innen zeigen.
2. Bitte stellen Sie vor der ersten Reinigung sicher, dass der Akku des Roboters zu 100 % aufgeladen ist.

### **Freundliche Erinnerung**

Für den ersten Einsatz empfiehlt es sich, den Roboter manuell in die Basisstation zu setzen. Der Roboter schaltet sich automatisch ein.

## Umgebungsvorbereitung

Bevor Sie mit dem Reinigungsvorgang beginnen, reinigen Sie den Boden von verstreuten Drähten, harten Gegenständen, scharfen Gegenständen (z. B. Nägeln und Glas) und anderen Rückständen. Entfernen Sie außerdem alle Gegenstände, die leicht umkippen, zerbrechlich, wertvoll oder potenziell gefährlich sind. Dies trägt dazu bei, ein Verfangen, Blockieren, Ziehen oder Zusammenstoßen durch den Roboter zu vermeiden, was zu Personen- oder Sachschäden führen könnte.

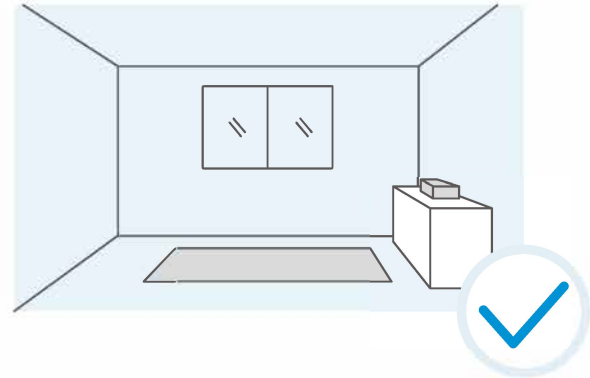

# Intelligente Bedienung

## Vernetzung

### 1. Herunterladen der App:

Suchen Sie im App Store nach EZIclean oder scannen Sie den QR-Code unten, um die EZIclean App herunterzuladen und zu installieren.



Lade die App herunter und aktiviere das Produkt

### 2. Hinzufügen des Geräts gemäß den App-Eingabeaufforderungen:

1) Stellen Sie sicher, dass Ihr Telefon mit Ihrem Heim-WLAN-Netzwerk verbunden ist. Klicken Sie auf das "+"-Symbol in der oberen rechten Ecke der Startseite der APP und dann auf "Gerät hinzufügen" oder "Scannen".

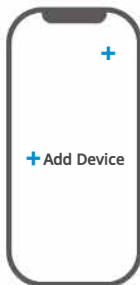

3) Befolgen Sie die Anweisungen in der App, bis angezeigt wird, dass die Verbindung erfolgreich ist.

### **Notiz**

1. Die EZIclean App unterstützt iOS 13.0 und höher sowie mobile Betriebssystemversionen von Android 8.0 und höher. Sie können die Version des Mobilsystems unter "Einstellungen – Über das Telefon" auf Ihrem Telefon überprüfen.
2. Dieses Modell unterstützt keine Router mit WEP-Verschlüsselung.
3. Der Name und das Passwort des drahtlosen Heimnetzwerks dürfen keine chinesischen Zeichen oder Leerzeichen enthalten.
4. Bei der Konfiguration des Netzwerks für den Saugroboter folgen Sie den Anweisungen in der App. Dieses Produkt unterstützt nur 2,4-GHz-WLAN-Kommunikation. Stellen Sie sicher, dass Sie bei der Auswahl des aktuellen Heim-WLAN-Netzwerks das 2,4-GHz-Netzwerk wählen. (Für weitere Details siehe Handbuch.)
5. Der Roboterstaubsauger muss während der Einrichtung ein drahtloses Netzwerk verwenden. Nach erfolgreicher Einrichtung können Sie die EZIclean App in der drahtlosen Netzwerk-/Mobilfunknetzwerkumgebung bedienen, um den Roboterstaubsauger fernzusteuern.

### **Freundliche Erinnerung**

Software und Produkte werden kontinuierlich aktualisiert und andere Versionen können im Vergleich zur aktuellen Version Unterschiede in der Benutzeroberfläche aufweisen. Eine genaue Anleitung finden Sie in den Bedienanweisungen der neuesten Version.

# Intelligente Abläufe

## Roboternutzung

### Beginne zu arbeiten

Wenn der Roboter eingeschaltet ist, drücken Sie kurz die  Taste am Roboter, um den Betrieb zu starten.

### Betrieb unterbrechen

Während der Roboter arbeitet, drücken Sie kurz eine beliebige Taste am Körper des Roboters, um den Betrieb anzuhalten.

### Nehmen Sie den Betrieb wieder auf

Wenn der Roboter angehalten ist, drücken Sie kurz die  Taste am Roboter, um den Betrieb fortzusetzen.

### Ausschalten

Halten Sie bei eingeschaltetem Roboter die  Taste am Roboter 3 Sekunden lang gedrückt, um ihn auszuschalten.

### Zurück zur Ladung

Drücken Sie bei eingeschaltetem Roboter kurz die  Taste am Roboter, damit er zum Aufladen von seiner aktuellen Position zur Basisstation zurückkehrt

### Kindersicherung (Tastensperre)

Benutzer können die Kindersicherungsfunktion aktivieren, indem sie die  Taste am Körper des Roboters 3 Sekunden lang gedrückt halten oder die App verwenden. Wenn die Kindersicherung aktiviert ist, werden die Tasten am Roboter und an der Basisstation deaktiviert und die Bedienung kann nur über die App erfolgen, um zu verhindern, dass Haustiere oder Kinder versehentlich Tasten drücken.

Um die Kindersicherung zu deaktivieren, halten Sie die  Taste 3 Sekunden lang gedrückt oder deaktivieren Sie sie über die App in den Einstellungen "Mehr". Nach der Deaktivierung gibt der Roboter eine Sprachansage aus, die darauf hinweist, dass die Kindersicherung deaktiviert wurde.



## Werkseinstellungen wiederherstellen

Halten Sie sowohl die Ein-/Aus-Taste als auch die Zurück-zur-Ladestation-Taste 7 Sekunden lang gedrückt, um die Werkseinstellungen wiederherzustellen.

### **Notiz**

1. Dieses Produkt ist nur für den Innenbereich bestimmt. Verwenden Sie es nicht zur Reinigung im Freien.
2. Tauchen Sie den Roboter nicht in Wasser, da dies zu Kurzschlüssen oder elektrischen Schäden führen kann.

## Button Operations for the Robot

Taste	Operationen	Funktion
	Lange drücken für 3 Sekunden	Ein-/Ausschalten
	Einmal kurz drücken	Reinigung starten
	Wenn der Roboter im StandbyModus außerhalb der Reinigungsstation ist, einmal kurz drücken	Zurück zur Ladestation
	Wenn der Roboter in der Reinigungsstation ist, einmal kurz drücken	Staubaufnahme starten
	Wenn der Roboter in der Reinigungsstation ist, zweimal hintereinander kurz drücken	Wischreinigung starten
	Wenn der Roboter im StandbyModus außerhalb der Reinigungsstation ist, zweimal hintereinander kurz drücken	Punktuelle Reinigung starten
	Lange drücken für 3 Sekunden	Kindersicherung aktivieren/deaktivieren
Lange drücken für 15 Sekunden	Hardware zwangsw-eise ausschalten	
	Gleichzeitig lange drücken für 3 Sekunden	Netzwerkkonfigurationsmodus betreten
	Gleichzeitig lange drücken für 7 Sekunden	Werkseinstellungen wiederherstellen

# Intelligente Abläufe

## Roboternutzung

DE

## Erklärung der Roboter-Lichteffekte

Kontrollleuchte	Lichteffekte	Bedeutung
 Kontrollleuchte	Aus	Ausschalten/Schlafmodus/ Nicht stören
	Weißes allmähliches Aufhellen	Einschalten
	Stetiges Weiß	Normaler Status
	Weißes Atmen	Neupositionierung/ Aufladen/Trocknen
	Stetiges Rot	Niedriger Batteriestand
	Rotes Blinken	Fehler
	Weißes Blinken	Vernetzung
Kontrollleuchte der Basisstation	Aus	Ausschalten/Schlafmodus/ Nicht stören
	Weißes allmähliches Aufhellen	Einschalten
	Stetiges Weiß	Normaler Status
	Rotes Blinken	Fehler

Dieses Gerät kann von Kindern ab 8 Jahren und älter sowie von Personen mit eingeschränkten physischen, sensorischen oder geistigen Fähigkeiten oder mangelnder Erfahrung und Wissen benutzt werden, wenn sie beaufsichtigt oder bezüglich des sicheren Gebrauchs des Geräts unterwiesen wurden und die Gefahren verstehen. Kinder dürfen nicht mit dem Gerät spielen. Reinigung und Benutzerwartung dürfen nicht von Kindern ohne Aufsicht durchgeführt werden.

## Basisnutzung

### Wischarmop

Um ein effektives Wischen zu gewährleisten, kehrt der Roboter standardmäßig alle 10 Reinigungsminuten zur Basisstation zurück, um den Wischarmop zu reinigen. Alternativ können Nutzer die Reinigungshäufigkeit des Wischarmops in der App manuell an ihre Bedürfnisse anpassen. Nach Abschluss einer Wischaufgabe und Rückkehr zur Basisstation reinigt der Roboter ebenfalls automatisch den Mopp (was etwas länger dauert).

### Trocknen

Nach Abschluss einer Wischaufgabe und Rückkehr zur Basisstation durchläuft der Mopp einen automatischen Trocknungsprozess (standardmäßig mit Heißluft, kann aber in den App-Einstellungen geändert werden). Benutzer können den Start/Stop der Mopp-trocknung in der App manuell steuern.

### Staubsaugung

Während oder nach der Reinigungsaufgabe kehrt der Roboter zur automatischen Staubsaugung zur Basisstation zurück. Benutzer können manuell eine Staubsaugungsaufgabe in der App starten oder die Staubsaugungshäufigkeit in den Einstellungen der Basisstation anpassen. Stellen Sie sicher, dass der Staubbeutel in der Basisstation ordnungsgemäß eingesetzt und nicht voll ist.

### **Notiz**

1. Entfernen Sie den Roboter während des Wischreinigungsvorgangs nicht gewaltsam.
2. Bewegen Sie die Basisstation nicht, während der Roboter reinigt.

### Tipp

Für eine optimale Reinigungsleistung wird empfohlen, den Roboter bei der ersten Verwendung von der Basisstation aus starten zu lassen.

# Intelligente Bedienung

## App-Nutzung

Für weitere Roboterfunktionen greifen Sie bitte auf die Geräteeinstellungen in der EZ1clean-App zu

## Freundliche Erinnerung

Die Software- und Produktfunktionen werden kontinuierlich aktualisiert und die Benutzeroberfläche kann in verschiedenen Versionen variieren. Die tatsächlichen Funktionen entnehmen Sie bitte der neuesten Version der App.

App-Funktionsliste	
Basisfunktionen	Reinigung des gesamten Hauses
	Zimmerreinigung
	Bereichsreinigung
	Rückkehr zur Basisstation zum Aufladen
Reinigungseinstellungen	Saugkraft
	Reinigungshäufigkeit
	Mop Luftfeuchtigkeit
Reinigungsmodi	Nur Vac
	Nur wischen
	Fegen und Wischen kombiniert
	Zuerst fegen, später wischen

Einstellungen der Basisstation	Spülintervall
	Staubsammelhäufigkeit
Bodenreinigungseinstellungen	Teppichreinigungsmodus
	Teppich-Boost
	Zusätzlicher Schutz für Ecken
Betrieb der Basisstation	Staubsammlung
	Mop-Reinigung
	Trocknender Mopp
Kartenfunktionalität	Maßgeschneiderte No-Go-Zonen
	Raumbearbeitung
	Kartenverwaltung
Weitere Funktionseinstellungen	Reinigungsunterlagen
	Geplante Reinigung
	Spracheinstellungen
	Verbrauchsmaterialstatus
	Kindersicherung
	Roboter anrufen

# Intelligente Bedienung

## Teile- und Wartungsanweisungen

Um das Hauptgerät in gutem Zustand zu halten, wird empfohlen, die in der folgenden Tabelle aufgeführten täglichen Wartungsschritte zu befolgen

Teilereinigung	Reinigungshäufigkeit	Austauschhäufigkeit
Reinigungswanne der Basisstation	Einmal alle 1-2 Wochen	/
Anti-Tangle-Hauptbürste	Einmal alle 2 Wochen	Alle 6-12 Monate
Seitenbürste	Einmal alle 2 Wochen	Alle 3-6 Monate
Staubbox	Wie benötigt	/
Staubboxfilter	Einmal alle 2 Wochen	Alle 3-6 Monate
Mopp	/	Alle 1-3 Monate
Lenkrad	Einmal pro Monat	/
Sensoren		
Staubbeutel	/	Ungefähr alle 2,5 Monate oder nach Bedarf

## Staubbox- und Filterwartung

1. Öffnen Sie die Abdeckung am Roboter und drücken Sie die Staubbox-Entriegelungstaste, um die Staubbox zu entfernen. Nehmen Sie den Staubboxfilter von der Verriegelung ab und entleeren Sie den Staubbox

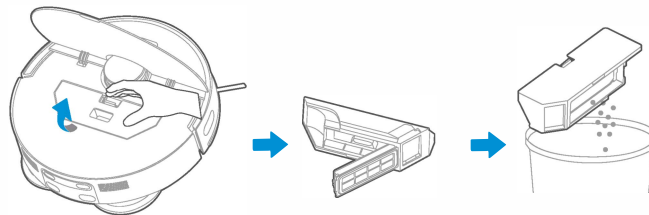

2. Der Staubboxfilter kann mit Wasser gewaschen werden. Lassen Sie es nach dem Waschen an der Luft trocknen, bevor Sie es wieder in die Staubbox legen.

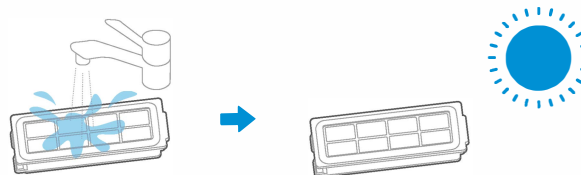

## Erinnerung

Um die Wirksamkeit des Filters sicherzustellen, wird empfohlen, den Filter regelmäßig zu reinigen und auszutauschen.

# Wartung und Pflege

## Wartung der Walzenbürste

1. Drücken Sie den Entriegelungsknopf an der linken Seitenabdeckung und heben Sie sie an, um die Anti-Tangle-Rollbürste und die Abdeckung zu entfernen.

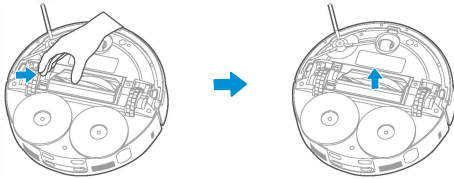

2. Reinigen Sie die auf der Rollbürste verhedderten Haare oder Fäden mit einem geeigneten Werkzeug und reinigen Sie anschließend die Rollbürste und die Abdeckung mit einem weichen Tuch.

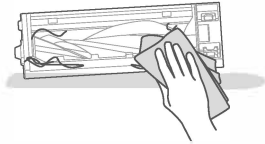

3. Spülen Sie die Rollbürste mit Wasser ab und lassen Sie sie trocknen. Bringen Sie die Anti-Tangle-Rollbürste nach der Reinigung wieder am Roboter an, um sie zu verwenden.

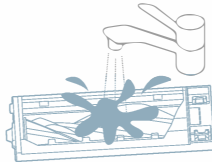

## Wartung des Sensors

1. Wischen Sie das durchlässige Fenster des Linienlasers ab.

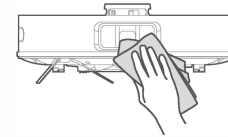

2. Wischen Sie den Anti-Fall-Sensor ab.

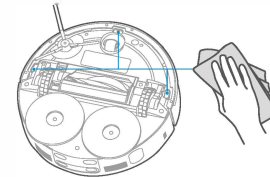

3. Wischen Sie den Kantensensor ab

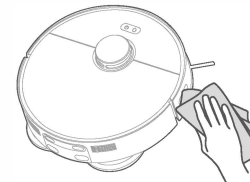

# Wartung und Pflege

## Reinigung der Basisstation

DE

1. Drücken Sie vorsichtig auf den zentralen Riegel am Boden der Station und ziehen Sie ihn nach oben, um das Reinigungsfach zu entfernen.

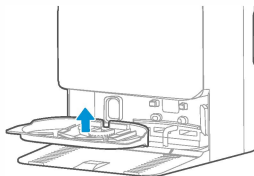

2. Spülen Sie die Reinigungsschale mit klarem Wasser aus, lassen Sie sie trocknen, setzen Sie sie dann wieder in die Basis ein und befestigen Sie die Station wieder.

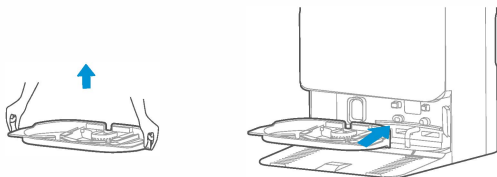

## Antriebsrad reinigen

Drehen Sie das Antriebsrad hin und her, um eventuelle Fremdkörper zu entfernen, und reinigen Sie es anschließend mit einem weichen Tuch.

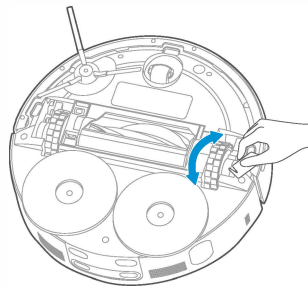

## Seitenbürste reinigen

Entfernen Sie die Seitenbürste; Verwenden Sie zum Entfernen des Staubs ein geeignetes Werkzeug.

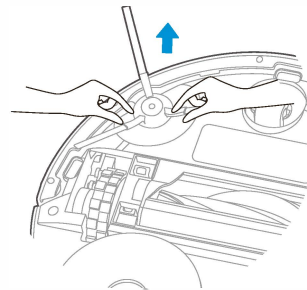

# Wartung und Pflege

## Auswechseln von Staubbeutel

1. Entfernen Sie die Abdeckung des Staubbehälters.

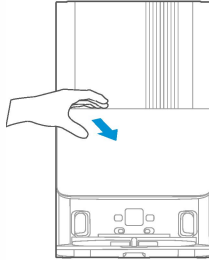

2. Ziehen Sie den Staubbeutel nach außen, um ihn zu entfernen.

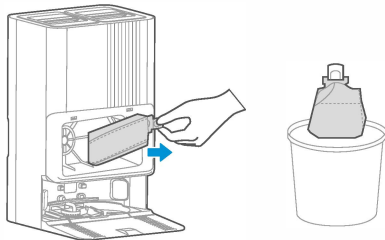

**Freundliche Erinnerung:** Die schwarze Baumwolle auf der linken Seite des Staubbeutels ist die Filterwatte. Bitte entfernen oder entsorgen Sie es nicht.

3. Wischen Sie den Bereich des Staubbehälters mit einem weichen, trockenen Tuch ab.

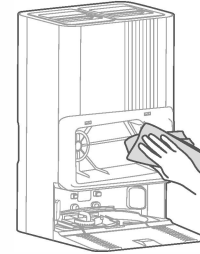

4. Setzen Sie den neuen Staubbeutel ein und bringen Sie die Abdeckung des Staubbehälters wieder an.

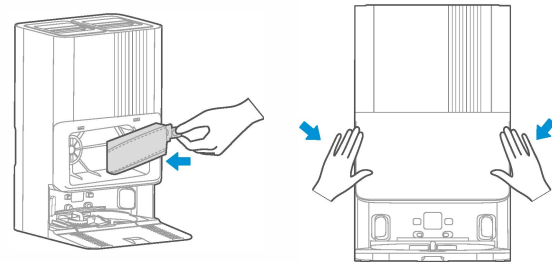

# Wartung und Pflege

## Oft gestellte Frage

DE

Beschreibung der Ausnahmen	Möglicher Grund	Lösung
Der Roboter kann nicht laden	Der Roboter hat keinen Kontakt zum Ladeterminal	<ul style="list-style-type: none"><li>- Platzieren Sie den Roboter direkt vor der Basisstation und drücken Sie die Schaltfläche "Zurück zum Laden".</li><li>- Schieben Sie den Roboter manuell nach hinten in die Ladestation und bestätigen Sie, dass Sie die Ansage "Ladevorgang gestartet" hören.</li></ul>
Der Roboter kann nicht zum Laden zurückkehren	Die Platzierung der Basisstation ist unzumutbar	Weitere Einzelheiten finden Sie im Abschnitt "Platzierung der Basisstation" im Benutzerhandbuch
Der Roboter ist gefangen	<ul style="list-style-type: none"><li>- Der Roboter ist mit Drähten oder Fremdkörpern am Boden verwickelt oder festgeklemmt.</li><li>- Die Seitenbürste oder die Hauptbürste klemmt und verhindert, dass sich der Roboter normal bewegen kann.</li><li>- Der Roboter bleibt an Hindernissen hängen.</li></ul>	<ul style="list-style-type: none"><li>- Entfernen Sie verstreute Kabel oder Fremdkörper vom Boden</li><li>- Entfernen Sie alle Rückstände, die die Hauptbürste/Seitenbürste verstopfen, und starten Sie das Gerät erneut</li><li>- Stellen Sie den Roboter auf eine ebene Fläche</li><li>- Beseitigen Sie Hindernisse oder richten Sie benutzerdefinierte No-Go-Zonen in der App ein</li></ul>
Funktioniert nicht mehr oder lädt wieder auf bevor Sie die Reinigung abschließen	Der Akku des Roboters ist schwach	<ul style="list-style-type: none"><li>- Weisen Sie den Roboter an, zu seiner Basisstation zurückzukehren</li><li>- Aktivieren Sie die Funktion "Reinigung fortsetzen" in der App und der Roboter setzt die Reinigung automatisch fort, sobald der Akku ausreichend geladen ist</li></ul>
Nicht zur geplanten Zeit gereinigt	<ul style="list-style-type: none"><li>- Der Reinigungsplan in der App wurde deaktiviert.</li><li>- Der Roboter befindet sich im "Bitte nicht stören"-Modus</li></ul>	<ul style="list-style-type: none"><li>- Planen Sie den Reinigungstermin in der App neu</li><li>- Schalten Sie den "Bitte nicht stören"-Modus aus oder passen Sie seine Zeiteinstellungen an</li></ul>
Der Roboter hängt	Das linke oder rechte Rad ist aufgehängt	Starten Sie den Roboter auf einer ebenen Fläche neu.
Der Roboter bewegt sich rückwärts	<ul style="list-style-type: none"><li>-Die Schutzhülle des Navigationsmoduls steckt fest.</li><li>- Vor dem Weg des Roboters befinden sich Hindernisse.</li><li>- Die Stoßstange steckt fest.</li><li>- Der Anti-Fall-Sensor ist verstaubt</li></ul>	<ul style="list-style-type: none"><li>- Klopfen Sie vorsichtig auf die Schutzhülle, um eventuelle Fremdkörper zu entfernen.</li><li>- Beseitigen Sie Hindernisse umgehend.</li><li>- Nachdem Sie Hindernisse oder Fremdkörper beseitigt haben, klopfen Sie vorsichtig auf den Stoßfänger.</li><li>- Entfernen Sie umgehend Staub und Schmutz von der Linse des Anti-Tropfen-Sensors</li></ul>

# Wartung und Pflege

## Oft gestellte Frage

Beschreibung der Ausnahmen	Möglicher Grund	Lösung
Der Roboter hat keine Stimme	Spracheinstellungen sind auf stumm oder niedrige Lautstärke eingestellt	Erhöhen Sie die Lautstärke der App
Verzögerte Reaktion im App-Betrieb	<ul style="list-style-type: none"><li>- Netzüberlastung</li><li>- Schlechter WLAN-Signalempfang auf dem Telefon</li><li>- Unzureichende Netzwerkbandbreite</li></ul>	<ul style="list-style-type: none"><li>- Starten Sie den Router neu, um die Anzahl der verbundenen Benutzer zu reduzieren</li><li>- Überprüfen Sie die Einstellungen am Telefon selbst</li><li>- Erhöhen Sie die Netzwerkbandbreite</li></ul>
App zeigt Gerät offline an	Bitte überprüfen Sie Folgendes: <ul style="list-style-type: none"><li>- Telefon ist nicht richtig mit dem Netzwerk verbunden</li><li>- Router funktioniert nicht richtig</li><li>- Drahtlose Netzwerkconfiguration auf dem Gerät gelöscht</li><li>- WLAN-Passwort geändert oder Netzwerk ersetzt</li><li>- Roboter schaltet sich aufgrund schwacher Batterie automatisch ab</li></ul>	Bitte versuchen Sie die folgenden Lösungen: <ul style="list-style-type: none"><li>- Verbinden Sie das Telefon erneut mit dem Netzwerk</li><li>- Starten Sie den Router neu</li><li>- Fügen Sie der App ein neues Gerät hinzu</li><li>- Halten Sie sowohl die Ein-/Aus-Taste als auch die Zurück-zur-Ladestation-Taste 3 Sekunden lang gedrückt, um den Netzwerkconfigurationsmodus zu betreten.</li><li>- Befolgen Sie die Anweisungen auf dem Telefon, um das Gerät erneut hinzuzufügen</li><li>- Docken Sie den Roboter an der Basisstation an und achten Sie auf die Aufforderung "Ladevorgang starten".</li></ul>
Die App kann den QR-Code des Roboters nicht scannen	Der QR-Code des Roboters ist unklar oder beschädigt	Greifen Sie auf die EZicleon-App zu – Fügen Sie ein Gerät hinzu Methode 1: Wählen Sie "Nach Modell hinzufügen" und suchen Sie das entsprechende Gerät Methode 2: Wählen Sie "Geräte in der Nähe" und suchen Sie nach Geräten in der Nähe, die Sie hinzufügen möchten

# Wartung und Pflege

## Oft gestellte Frage

DE

Beschreibung der Ausnahmen	Möglicher Grund	Lösung
Roboter antwortet nicht	Kindersicherung eingeschaltet	<ul style="list-style-type: none"><li>-Drücken Sie die  Taste der Haupteinheit 3 Sekunden lang, um die Kindersicherung auszuschalten, danach meldet sich der Roboter mit der Sprachansage "Kindersicherung ist aus".</li><li>- Klicken Sie auf den Schalter für die Kindersicherung, um die Kindersicherung in der App "Weitere Einstellungen" zu schließen; nach dem Schließen gibt der Roboter die Sprachansage "Kindersicherung geschlossen" aus.</li></ul>
Mop-1 kann nicht gereinigt werden	<ul style="list-style-type: none"><li>- Frischwassertank leer</li><li>- Frischwassertank voll</li></ul>	<ul style="list-style-type: none"><li>- Nehmen Sie den Frischwassertank heraus, um Wasser einzufüllen</li><li>- Entfernen Sie den Wassertank und gießen Sie Wasser ein.</li></ul>
Mop-2 kann nicht gereinigt werden	Der Frischwassertank des automatischen Wasserzu- und -ableitungsmoduls (optional) ist nicht ordnungsgemäß installiert.	Prüfen Sie, ob die Wasserleitung ordnungsgemäß angeschlossen ist. Vergewissern Sie sich, dass der Schalter des Wasser-Dreiwegeventils geöffnet ist.
Mop-3 kann nicht gereinigt werden	Der Abwassertank-Filterkasten des automatischen Wasserzu- und -abfuhrmoduls(optional) ist nicht korrekt installiert;Oder der Abwassertank des automatischen Wasserzufuhr- und -abfuhrmoduls (optional) ist nicht ordnungsgemäß installiert.	Prüfen Sie, ob der Filterkasten des Abwassertanks des automatischen Wasser- und Abwassermoduls an seinem Platz ist; prüfen Sie, ob die Abwasserleitung angeschlossen ist; nehmen Sie den Filterkasten des Abwassertanks des automatischen Wasser- und Abwassermoduls heraus, reinigen Sie den Filterkasten und setzen Sie ihn wieder ein.
Staubaustritt während des Roboterbetrieb	Der Staubsammelanschluss des Staubkastens ist durch Fremdkörper verstopft.	Reinigen Sie die Fremdkörper am Staubsammelausslass.

(1) Weitere Einzelheiten zur Behandlung von Ausnahmen entnehmen Sie bitte der Push-Nachricht der App.

(2) Bei anderen Fehlern, die nicht behandelt werden können, wenden Sie sich bitte an den Kundendienst in der Verkaufsstelle.

# Erklärung

## Produktparameter

Artikel	Parameters
Basisgröße	340 × 400 × 560 mm
Gesamte Größe	325 × 325 × 99 mm
Nennspannung	14,4 V $\overline{=}$
Batteriekapazität	Lithium-ion 5200 mAh
Kapazität der Staubbox	0,27 L
Gesamtgewicht	Approximately 14,5 kg

Artikel	Parameters
Ladetyp	Automatisches Laden
Model	RW10-X CH8406
Ladezeit	Ungefähr 6,5 Stunden
Reinigungszeit	Kehren und Wischen kombiniert: 150 Min
Haupttastentyp	One-Key-Start
Noise LevelItem	65 dBA (Kehren und Wischen), 83 dBA (Staubsammeln)

# Istruzioni di sicurezza

## Note

1. In queste situazioni, il tempo di ricarica può essere prolungato: a. durante la ricarica in un ambiente dove la temperatura supera i 30°C; b. quando viene immediatamente ricaricato dopo essere stato spento.
2. Indipendentemente dalla durata dell'uso, si prega di ricaricare l'apparecchio dopo la fine della pulizia.
3. Quando non è in carica, si consiglia di scollegare immediatamente la spina di alimentazione.
4. Se l'apparecchio non viene utilizzato per un lungo periodo (più di 2 mesi), si prega di scollegare la spina di alimentazione. Per garantire la durata della batteria, si consiglia di ricaricarla completamente ogni 2 mesi.
5. Durante il processo di ricarica, il corpo dell'apparecchio o l'adattatore di alimentazione possono surriscaldarsi, il che è un fenomeno normale. Si può utilizzare con fiducia.

- Quando la password della tua rete Wi-Fi domestica viene modificata o il router viene sostituito, il robot aspirapolvere potrebbe essere visualizzato offline nell'applicazione. In questo caso, senza cambiare l'account EZIclean, basta ricollegarlo alla rete.
- Quando un'altra persona desidera controllare lo stesso robot aspirapolvere tramite l'applicazione, il creatore del foyer può semplicemente invitarlo a unirsi al foyer tramite l'applicazione (la persona invitata deve aver scaricato l'applicazione EZIclean e avere un account EZIclean).
- In caso di cambio dell'account EZIclean, i vecchi utenti possono eliminare il dispositivo dall'applicazione mobile. Il nuovo utente può semplicemente seguire le istruzioni per collegarlo alla rete (se il vecchio utente non ha eliminato il dispositivo dall'applicazione mobile, il dispositivo verrà automaticamente rimosso dall'applicazione del vecchio utente una volta che il nuovo utente avrà successo nel collegarlo alla rete).
- Non avvicinare il robot aspirapolvere a fonti di calore, radiazioni o sigarette accese, e non consentire l'aspirazione dei seguenti elementi:
  1. Qualsiasi liquido, inclusa l'acqua e i solventi;
  2. Polvere e detriti da costruzione come calce, polvere di cemento, ecc. ;
  3. Oggetti caldi come carbone ardente o sigarette accese;
  4. Detriti appuntiti come vetro;
  5. Materiali infiammabili o esplosivi come benzina o prodotti alcolici.
- Solo tecnici autorizzati sono autorizzati a smontare questo prodotto. È severamente vietato smontare il prodotto da soli. Per rimuovere la batteria, seguire queste istruzioni:
  1. Spegnerne il robot aspirapolvere;
  2. Rimuovere le viti del coperchio della batteria del robot aspirapolvere;
  3. Rimuovere il coperchio della batteria;
  4. Scollegare la presa di connessione della batteria e rimuovere la batteria.

- È severamente vietato ai bambini, alle persone disabili o a coloro che non hanno esperienza o conoscenza dei prodotti elettrodomestici utilizzare questo prodotto senza la supervisione di un adulto competente!
- Questo prodotto è destinato all'uso domestico interno. Non utilizzarlo all'esterno.
- Il tuo robot aspirapolvere è un apparecchio elettrico: deve essere utilizzato in condizioni normali di utilizzo.
- Non toccare i fili elettrici, le prese o gli adattatori con le mani bagnate.
- Svuota prima il contenitore della polvere quando è pieno prima di utilizzare nuovamente questo prodotto.
- Durante la pulizia, la manutenzione o quando il robot aspirapolvere non è temporaneamente in uso, assicurati di staccare l'alimentazione elettrica.
- Evita di immergere il robot aspirapolvere in acqua, di posizionarlo vicino a fonti di calore o di esporlo direttamente alla luce solare per evitare il rischio di incendi.
- Questo prodotto può essere utilizzato solo con l'adattatore fornito nella confezione originale. L'uso di un altro adattatore può danneggiare il prodotto.
- L'utente non deve sostituire la batteria al litio all'interno dell'aspirapolvere. In caso di sostituzione o smaltimento della batteria, non gettarla tra i rifiuti domestici, contattare il servizio di assistenza per una gestione appropriata.
- Prima dello smaltimento del prodotto, rimuovi la batteria dall'aspirapolvere.
- Assicurati che il prodotto non sia alimentato durante la rimozione della batteria.
- Si prega di riciclare in modo sicuro le batterie usate.
- Evita il contatto delle terminali o dei connettori con i conduttori per evitare cortocircuiti.
- Prima di utilizzare questo prodotto, rimuovi tutti gli oggetti fragili dal pavimento (come bicchieri, lampade, ecc.) e tutto ciò che potrebbe avvolgersi intorno alla spazzola laterale, al condotto di aspirazione e alle ruote motrici (come fili elettrici, tende, ecc.).
- Non posizionare questo prodotto in luoghi dove potrebbe cadere facilmente (come su tavoli o sedie).
- Questo prodotto potrebbe non funzionare correttamente in presenza di luce intensa.
- Evita di piegare eccessivamente i cavi elettrici o di posizionare oggetti pesanti o appuntiti sul prodotto.
- Non versare detersivo, detergente, disinfettante, sapone liquido, liquidi sconosciuti grassi o sostanze alcaline nel serbatoio dell'acqua della stazione base per evitare danni sconosciuti.
- Se il prodotto è impermeabile e non viene utilizzato per un lungo periodo o in caso di interruzione di corrente in condizioni meteorologiche fredde, svuota l'acqua.

# Responsabilità e informazioni sulla sicurezza

## Informazioni di sicurezza

Prima di utilizzare il prodotto descritto nel presente manuale, si prega di leggere e seguire le seguenti istruzioni di sicurezza per evitare pericoli e garantire il corretto funzionamento del prodotto.

## Ambiente operativo e manutenzione

- Solo i tecnici autorizzati sono abilitati a smontare questo prodotto per manutenzione e ambiente di lavoro. È fortemente sconsigliato agli utenti di smontarlo da soli.
- Questo prodotto deve essere utilizzato solo con l'adattatore fornito in fabbrica. L'uso di un altro adattatore potrebbe danneggiare il prodotto.
- Non toccare i fili elettrici, le prese o l'adattatore con le mani bagnate.
- Evitare che tende, oggetti arrotondati o parti del corpo rimangano bloccati nelle ruote motrici del prodotto.
- Non posizionare questo prodotto vicino a fiamme nude, accendini o altre fonti di calore.
- Se il prodotto deve essere pulito, farlo dopo il completamento della ricarica.
- Non piegare eccessivamente i cavi elettrici e non mettervi oggetti o oggetti appuntiti. Questo prodotto è destinato all'uso domestico interno. Non utilizzarlo all'esterno.
- Non posizionare oggetti o persone che pesano più di 10 kg su questo prodotto.
- Non utilizzare questo prodotto in ambienti umidi (come il bagno).
- Prima di utilizzare questo prodotto, rimuovere tutti gli oggetti fragili dal pavimento (come bicchieri, lampade, ecc.) e gli oggetti che potrebbero avvolgersi intorno alle spazzole laterali e ai condotti di aspirazione (come fili elettrici, carta, tende, ecc.). Non posizionare questo prodotto in luoghi dove potrebbe cadere facilmente (come su tavoli o sedie).
- In caso di danneggiamento del cavo di alimentazione, per evitare pericoli, deve essere sostituito dal produttore, dal servizio di assistenza o da un professionista simile.

- Durante il trasporto o quando non è utilizzato per un lungo periodo, si prega di spegnere la macchina.
- Prima di caricare, assicurarsi che l'adattatore di alimentazione sia correttamente inserito nella presa.
- Per evitare di inciampare, avvisare gli altri membri della stanza quando il prodotto è in funzione.
- Svuotare prima il contenitore della polvere quando è pieno prima di utilizzare il prodotto.
- La temperatura ambiente consigliata per l'uso di questo prodotto è compresa tra 0 °C e 40 °C.
- Non utilizzare questo prodotto in ambienti ad alta temperatura.
- Prima di smaltire il prodotto, contattare il personale di assistenza post-vendita per rimuovere la batteria dalla macchina.
- Si prega di riciclare in modo sicuro le batterie esauste.

## Salute dei bambini

I prodotti descritti in questo manuale non sono giocattoli per bambini. I bambini devono utilizzare questo prodotto sotto la supervisione di un adulto. Questo prodotto può contenere piccole parti e accessori. Si prega di mantenere il prodotto e i suoi accessori fuori dalla portata dei bambini per evitare smontaggi accidentali o danni al prodotto o ai suoi accessori, così come il rischio di soffocamento o altri pericoli dovuti all'ingestione di piccole parti.

## Sicurezza del caricatore

Quando non è in fase di ricarica o se non viene utilizzato per un lungo periodo, scollegare il caricatore dalla presa di corrente e staccarlo dal prodotto. Non utilizzare un caricatore danneggiato, sospetto di essere danneggiato, bagnato o umido, per evitare il rischio di scosse elettriche o incendi.

# Presentazione del prodotto

## Presentazione dei componenti

### Vista principale del robot (non aperto)

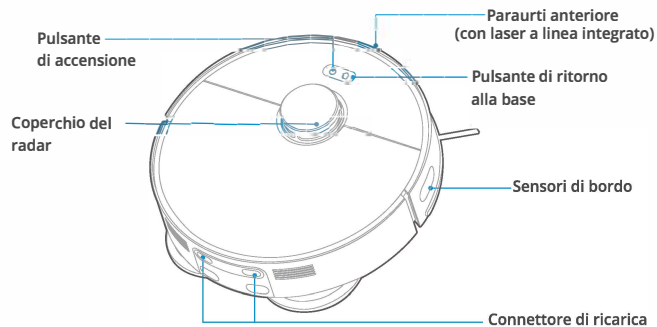

### Vista inferiore del robot

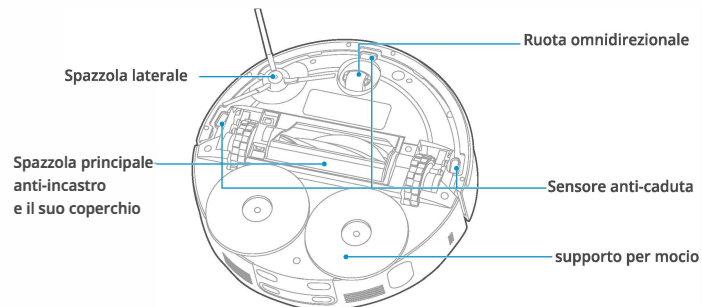

### Vista principale del robot (con coperchio aperto)

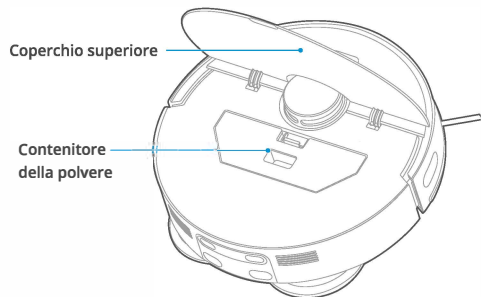

# Presentazione del prodotto

## Presentazione dei componenti

### Vista frontale della stazione base

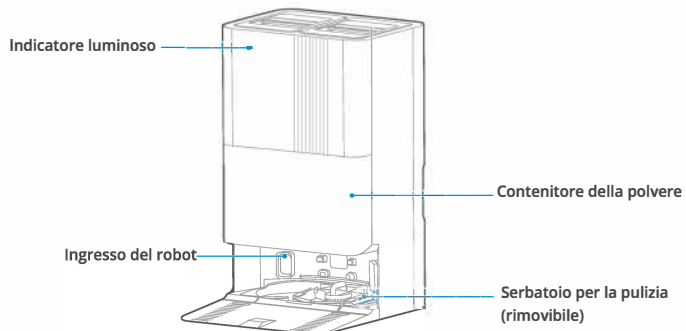

### Vista dall'alto della stazione base

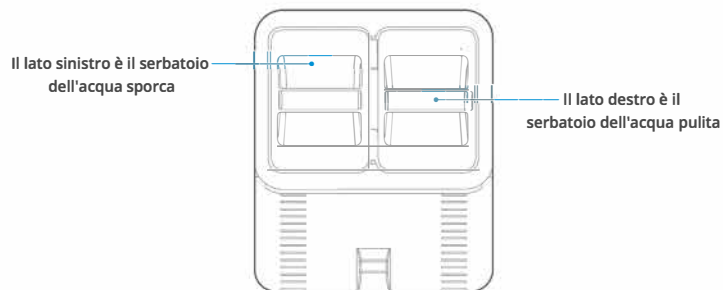

### Vista posteriore della stazione base

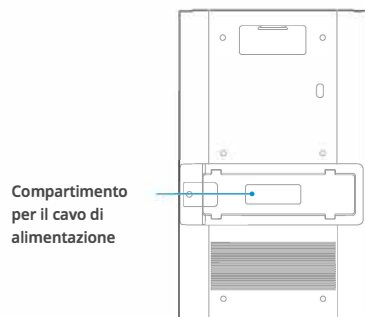

### Porta di arrivo

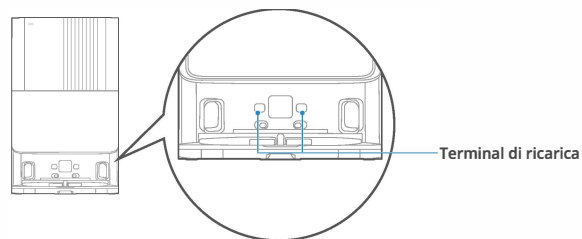

## Presentazione del prodotto

La lista degli accessori è la seguente

**Spazzola laterale x1**

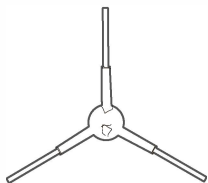

**Piastra di prolunga del rampino della base x1**



**Sacchetto della polvere x1  
(già installato sulla base)**

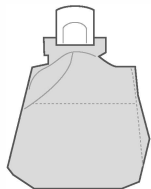

**Mocio x2**

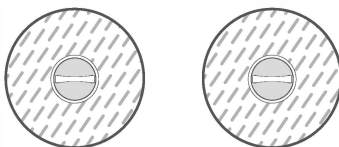

**Supporto per mocio x2**

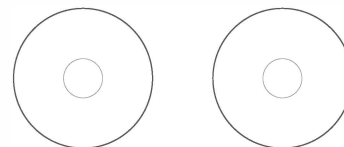

# Installazione del prodotto

## Posizionamento della stazione base

1. Posizionare la base contro il muro su una superficie dura, assicurandosi che ci siano almeno 8 cm di spazio vuoto da entrambi i lati e uno spazio vuoto di almeno 1,2 m davanti.
2. Collegare il cavo di alimentazione alla presa e riporre eventuali cavi aggiuntivi nel vano porta cavi situato nella parte posteriore della base per evitare interferenze con il funzionamento del robot.

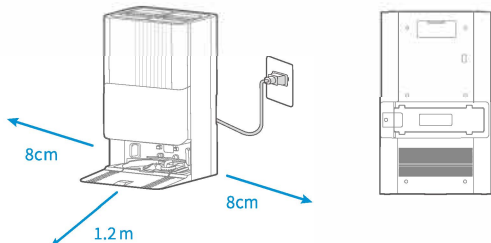

### Note

1. Evitare l'esposizione diretta ai raggi solari.

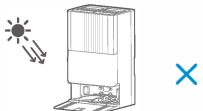

3. Non posizionare la base su un pavimento morbido come il tappeto.

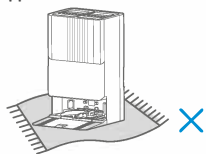

2. Non utilizzare adesivi o altri oggetti per ostruire l'area di emissione del segnale della base.



4. Assicurarsi che l'area di carica sia asciutta.

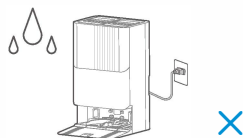

## Preparazione dell'acqua pulita / sporca

1. Per aggiungere acqua pulita, rimuovere il serbatoio dell'acqua pulita dal lato destro, sollevare il coperchio superiore e aggiungere acqua pulita, quindi riposizionarlo nella base.

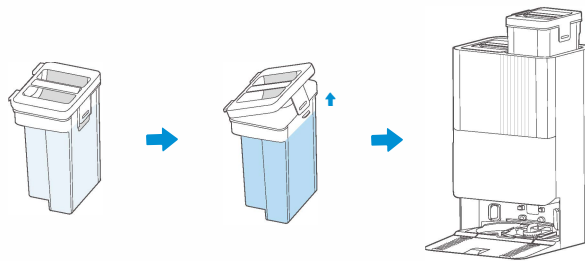

### Note

Non aggiungere detersivo per bucato, detersivo per piatti, disinfettante, sapone per le mani, liquidi oleosi non identificati o sostanze acide o alcaline nel serbatoio dell'acqua, per evitare danni sconosciuti.

2. Per svuotare l'acqua sporca, rimuovere il serbatoio dell'acqua sporca dal lato sinistro, quindi aprire il blocco del coperchio della scatola e inclinarlo per svuotare l'acqua sporca.

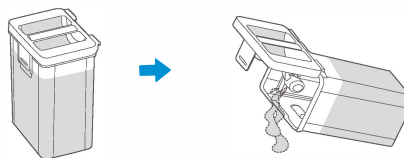

# Installazione del prodotto

## Installazione della spazzola laterale

1. Inserire semplicemente la spazzola laterale nello slot fino a sentire un "clic", che indica che è stata installata correttamente.

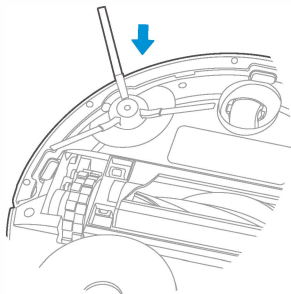

2. Per rimuoverla, girare la macchina con il fondo verso l'alto e rimuoverla afferrando le gambe in gomma della spazzola laterale con entrambe le mani (fare attenzione a non tirare con forza i peli della spazzola laterale).

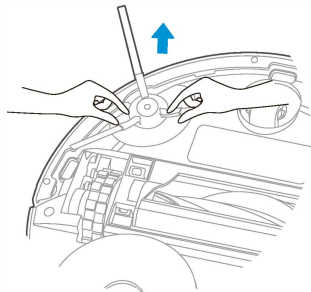

## Installazione del supporto per mocio

1. Seguire le illustrazioni per installare i panni sul supporto per mocio



2. Installare il supporto per mocio con i panni fissati sulla macchina principale.

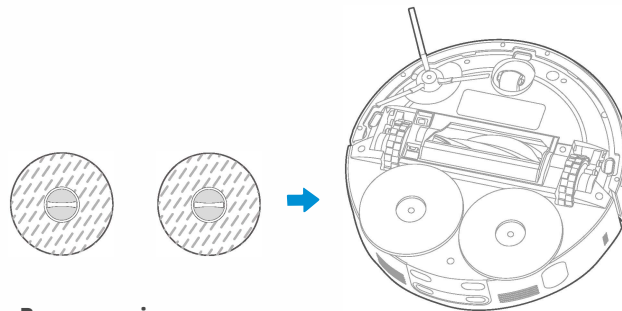

## Promemoria

Al primo utilizzo, il panno è già installato sul vassoio di pulizia.

# Operazione intelligente

## Accendere e caricare

Collegare l'alimentazione alla base, tenere premuto il pulsante "⏻" del robot per tre secondi per accenderlo, attendere che la spia di alimentazione rimanga accesa in modo continuo, quindi posizionare il robot sulla base per caricarlo come mostrato nello schema. Per un'uso quotidiano pratico, assicurarsi di mantenere il robot caricato.

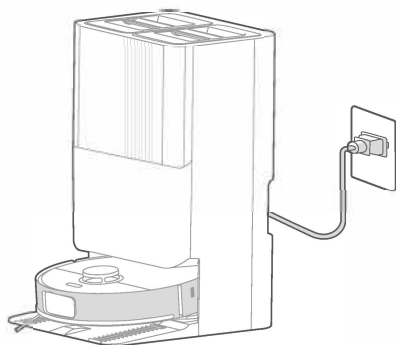

### **Attenzione**

1. Durante l'inserimento manuale, assicurarsi che i terminali di ricarica siano rivolti verso l'interno;
2. Prima del primo utilizzo, assicurarsi che la batteria del robot sia completamente carica al 100%.

### **Promemoria**

Durante il primo utilizzo, posizionare manualmente il robot sulla base e il robot si avvierà automaticamente.

## Preparazione dell'ambiente

Prima di iniziare la pulizia, si prega di rimuovere cavi, oggetti duri, oggetti appuntiti (come chiodi, vetro) e altri detriti sparsi sul pavimento, e allontanare gli oggetti che potrebbero cadere, rompersi, essere di valore o causare danni. Evitare che il robot si impigli, si inceppi, si trascini o si rovesci, causando danni materiali o lesioni personali.

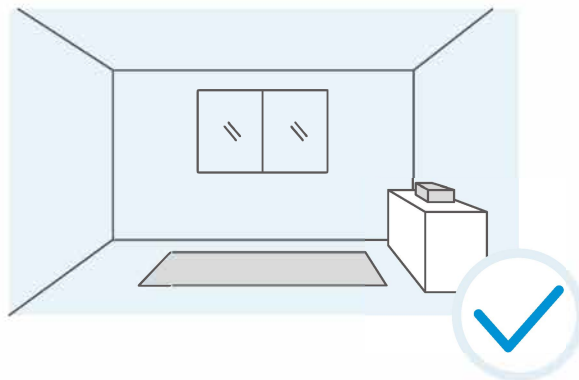

# Operazione intelligente

## Configurazione della rete

1. Scarica l'applicazione cercando "EZIclean" nello store delle applicazioni o scansionando il codice QR qui sotto per scaricare e installare l'applicazione EZIclean.



Scarica l'applicazione e attiva il prodotto

2. Aggiungi il dispositivo seguendo le istruzioni dell'applicazione

1) Assicurati che il tuo telefono sia connesso alla rete Wi-Fi domestica. Clicca sull'icona "+" nell'angolo in alto a destra della homepage dell'app, quindi clicca su "Aggiungi dispositivo" o "Scansiona".

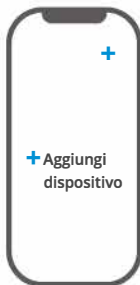

### **Attenzione**

1. L'applicazione EZIclean supporta le versioni del sistema iOS 13.0 e successive, così come Android 8.0 e successive. È possibile verificare la versione del proprio sistema nelle impostazioni del telefono sotto "Informazioni sul telefono".
2. Questo modello di dispositivo non supporta la crittografia WEP.
3. I nomi e le password delle reti Wi-Fi domestiche non devono contenere caratteri cinesi o spazi.
4. Durante la configurazione della rete dell'aspirapolvere robot, segui le indicazioni sull'applicazione. Questo prodotto supporta solo la comunicazione Wi-Fi a 2,4 GHz. Quando selezioni la rete Wi-Fi domestica attuale, assicurati di scegliere la rete a 2,4 GHz. (Per ulteriori dettagli, consulta il manuale.)
5. La configurazione dell'aspirapolvere robot deve essere effettuata tramite una rete Wi-Fi. Dopo il successo della configurazione, sarà possibile utilizzare l'applicazione EZIclean per controllare l'aspirapolvere robot a distanza, sia tramite una rete Wi-Fi che tramite una rete mobile.

### **Promemoria**

Poiché software e prodotti vengono costantemente aggiornati, le pagine di altre versioni possono differire da quelle della versione attuale. Si prega quindi di fare riferimento alle istruzioni operative dell'interfaccia della versione più recente per ulteriori dettagli.

# Operazione intelligente

## Utilizzo del robot

### Avvio del lavoro

Quando il robot è acceso, premere brevemente il pulsante "⏻" del robot per avviare la pulizia.

### Pausa

Mentre il robot lavora, premere brevemente uno qualsiasi dei pulsanti sul corpo principale del robot per mettere in pausa il lavoro.

### Ripresa

Quando il robot è in pausa, premere brevemente il pulsante "⏻" del robot per riprendere il lavoro.

### Arresto

Quando il robot è acceso, tenere premuto il pulsante "⏻" del robot per 3 secondi per spegnerlo.

### Ritorno per ricaricare

Quando il robot è acceso, premere brevemente il pulsante "🏠" del robot e il robot tornerà alla base dalla sua posizione attuale per ricaricarsi.

### Funzione di blocco per bambini (blocco dei pulsanti)

Gli utenti possono attivare la funzione di blocco per bambini tenendo premuto il pulsante "🏠" del robot per 3 secondi o attivando il blocco dei pulsanti tramite l'applicazione. Quando il blocco per bambini è attivato, il robot emetterà un messaggio vocale che indica "Blocco per bambini attivato". Dopo l'attivazione, i pulsanti sul corpo del robot e sulla base cesseranno di funzionare e sarà possibile eseguire solo l'operazione tramite l'applicazione, evitando così errori di manipolazione da parte degli animali domestici o dei bambini. Per disattivare il blocco per bambini, tenere premuto il pulsante "🏠" per 3 secondi o utilizzare l'applicazione per disattivarlo nella sezione "Altro". Dopo la disattivazione, il robot emetterà un messaggio vocale che indica "Blocco per bambini disattivato".

## Ripristino alle impostazioni di fabbrica

Tenere premuti sia il pulsante di accensione che il pulsante di ritorno alla carica per 7 secondi per ripristinare le impostazioni di fabbrica.

### ⚠️ Nota

1. Questo prodotto è principalmente destinato all'uso interno. Non utilizzarlo all'esterno.
2. Non immergere il robot in acqua, potrebbe causare un cortocircuito o danni elettrici.

## Istruzioni per l'uso del pulsante del robot

Pulsante	Operazione	Funzione
⏻	Tenere premuto per 3 secondi	Accendere/spegnere
	Premere una volta rapidamente	Avviare la pulizia
🏠	Quando il robot è in standby al di fuori della stazione di pulizia, premere una volta rapidamente	Tornare alla stazione di ricarica
	Quando il robot è dentro alla stazione di pulizia, premere una volta rapidamente	Avviare la raccolta della polvere
	Quando il robot è dentro alla stazione di pulizia, premere due volte rapidamente di seguito	Avviare la pulizia con modo
	Quando il robot è in standby al di fuori della stazione di pulizia, premere due volte rapidamente di seguito	Avviare la pulizia a punti
	Tenere premuto per 3 secondi	Abilitare/disabilitare il blocco bambini
	Tenere premuto per 15 secondi	Forzare lo spegnimento hardware
⏻+🏠	Tenere premuto contemporaneamente per 3 secondi	Accedere alla modalità di configurazione della rete
	Tenere premuto contemporaneamente per 7 secondi	Ripristinare le impostazioni di fabbrica

# Operazione intelligente

## L'uso del robot

### Spiegazione degli effetti luminosi del robot

Indicatore luminoso	Effetti luminosi	Significato
 Indicatore luminoso	Spento	pegnere/Modalità sonno/ Non disturbare
	Graduale illuminazione bianca	Accendere
	Bianco fisso	Stato normale
	Respiro bianco	Riposizionamento/ Ricarica/Asciugatura
	Rosso fisso	Batteria scarica
	Lampeggiamento rosso	Errore
	Lampeggiamento bianco	Rete
Indicatore della stazione base	Spento	Spegnere/Modalità sonno/ Non disturbare
	Graduale illuminazione bianca	Accendere
	Bianco fisso	Stato normale
	Lampeggiamento rosso	Errore

Questo apparecchio può essere utilizzato da bambini di età superiore agli 8 anni e da persone con ridotte capacità fisiche, sensoriali o mentali o mancanza di esperienza e conoscenza se hanno ricevuto supervisione o istruzioni riguardanti l'uso dell'apparecchio in modo sicuro e comprendono i pericoli coinvolti. I bambini non devono giocare con l'apparecchio. La pulizia e la manutenzione da parte dell'utente non devono essere effettuate dai bambini senza supervisione.

## Utilizzo della stazione base

### Pulizia con il mop

Per garantire l'efficienza della pulizia del pavimento, il robot ritorna alla stazione base ogni 10 minuti per pulire il mop. Gli utenti possono anche regolare manualmente la frequenza di pulizia del mop nell'applicazione in base alle proprie esigenze. Una volta completata la pulizia del pavimento e il ritorno del robot alla stazione base, il mop verrà pulito automaticamente (ciò richiederà un po' più di tempo questa volta).

### Asciugatura

Una volta che il robot ha completato la pulizia del pavimento e è tornato alla stazione base, completando la pulizia del mop, procederà automaticamente all'asciugatura del mop (utilizzando di default aria calda, regolabile nell'applicazione). Gli utenti possono anche attivare o disattivare manualmente l'asciugatura del mop nell'applicazione.

### Raccolta della polvere

Una volta completata o in corso la pulizia, il robot torna alla stazione base per eseguire automaticamente la raccolta della polvere. Gli utenti possono anche eseguire manualmente l'operazione di raccolta della polvere nell'applicazione e regolare la frequenza di raccolta della polvere nelle impostazioni della stazione base. Assicurarsi che la borsa della polvere della stazione base sia correttamente installata e non sia piena.

#### **Nota**

1. Non rimuovere il robot con forza durante la pulizia del mop.
2. Non spostare la posizione della stazione base una volta che il robot ha iniziato la pulizia.

### Promemoria

Per garantire l'efficienza della pulizia del robot, si consiglia di farlo partire dalla stazione base durante la prima utilizzazione.

# Operazione intelligente

## Uso dell'applicazione

Per scoprire ulteriori funzionalità del robot, vai alla sezione "Utilizzo dell'apparecchio" nell'applicazione EZIclean.

## Promemoria

Poiché il software e i prodotti sono continuamente aggiornati, le pagine delle altre versioni possono differire da quelle della versione attuale. Si prega quindi di fare riferimento alle funzionalità dell'interfaccia della versione più recente per maggiori dettagli.

Elenco delle funzioni dell'applicazione	
Funzione di base	Pulizia completa della casa
	Pulizia della stanza
	Pulizia per zona
	Ritorno alla base
Preferenze di pulizia	Potenza di aspirazione
	Frequenza di pulizia
	Umidità del mop
Modalità di pulizia	Solo aspirazione
	Solo mop
	Aspirazione e mop combinati
	Aspirazione seguita da mop

Station di base	Frequenza di raccolta della polvere
	Intervallo di risciacquo
Pulizia del pavimento	Metodo di pulizia dei tappeti
	Pressurizzazione dei tappeti
	Copertura aggiuntiva degli angoli e dei bordi
Operazione della stazione	Raccolta della polvere
	Lavare i panni
	Asciugare i panni
Funzione della mappa	Zona di divieto personalizzata
	Modifica delle stanze
	Gestione della mappa
Altre impostazioni della funzione	Cronologia delle pulizie
	Programmazione delle pulizie
	Impostazioni vocali
	Stato dei consumabili
	Blocco per bambini
	Chiama il robot

# Manutenzione e cura

## Componenti e Istruzioni per la Manutenzione

Per mantenere il vostro dispositivo in buone condizioni, vi raccomandiamo di seguire le istruzioni di manutenzione quotidiana qui di seguito

Componenti	Frequenza di pulizia	Frequenza di sostituzione
Serbatoio per la pulizia della stazione base	Pulire una volta ogni 1-2 settimane	/
Spazzola rotante	Pulire una volta ogni 2 settimane	Ogni 6-12 mesi
Spazzola laterale	Pulire una volta ogni 2 settimane	Ogni 3-6 mesi
Contentore della polvere	Pulire secondo necessità	/
Filtro del contenitore della polvere	Pulire una volta ogni 2 settimane	Ogni 3-6 mesi
Panno per la pulizia	/	Ogni 1-3 mesi
Ruota motrice	Pulire una volta al mese	/
Sensore		
Sacchetto della polvere	/	Circa ogni 2,5 mesi O secondo l'effettivo utilizzo

## Manutenzione del contenitore della polvere e del filtro del contenitore della polvere

1. Aprire il coperchio superiore del robot e premere il pulsante di rilascio del contenitore della polvere per rimuoverlo. Rimuovere il filtro del contenitore della polvere tirandolo fuori dalla sua fessura, quindi svuotare la polvere contenuta nel contenitore della polvere.

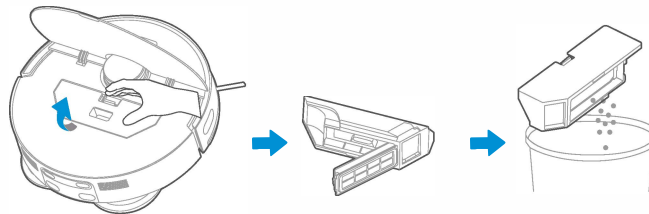

2. Il filtro del contenitore della polvere può essere lavato con acqua. Dopo il lavaggio, deve essere asciugato all'aria prima di essere riposizionato nel contenitore della polvere.

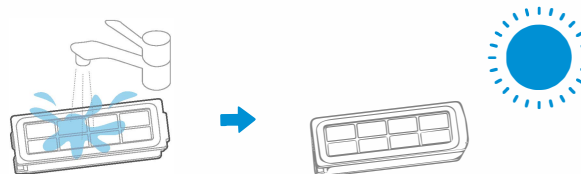

## Ricorda

Per garantire l'efficacia del filtro, ti consigliamo di pulirlo e sostituirlo regolarmente.

# Manutenzione e cura

## Maintenance della spazzola rotante

1. Premere il pulsante di rilascio sul coperchio laterale sinistro, quindi sollevarlo per rimuovere la spazzola rotante e il relativo coperchio.

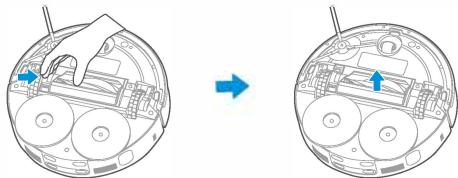

2. Utilizzare un utensile appropriato per rimuovere i capelli o i fili avvolti intorno alla spazzola rotante. Successivamente, pulire la spazzola rotante e il suo coperchio con un panno morbido.

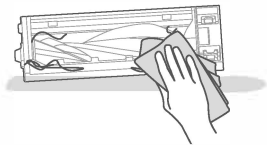

3. Sciacquare la spazzola rotante con acqua e lasciarla asciugare. Una volta pulita, riposizionare la spazzola rotante e il suo coperchio nel robot per poterli riutilizzare.

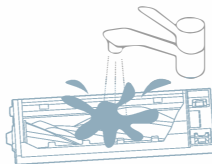

## Manutenzione dei sensori

1. Pulire il vetro trasparente del sensore a laser.

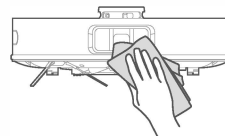

2. Pulire il sensore anti-caduta.

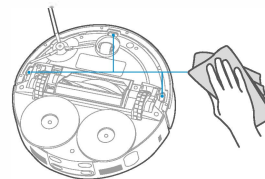

3. Pulire il sensore per i bordi.

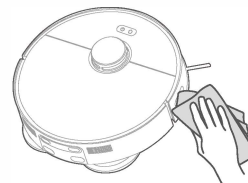

# Manutenzione e cura

## Pulizia della ruota motrice

Rimuovere eventuali detriti che potrebbero essere bloccati nella ruota motrice facendola ruotare in entrambe le direzioni. Successivamente, pulirla con un panno morbido.

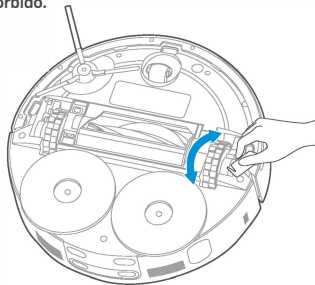

ITA

## Pulizia della spazzola laterale

Rimuovere la spazzola laterale e pulirla con un utensile apposito per rimuovere la polvere.

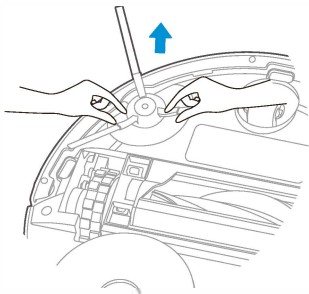

## Pulizia della stazione di base

1. Premere leggermente la maniglia al centro della base della stazione di base e tirare verso l'alto per rimuovere il vassoio di pulizia dalla stazione di base.

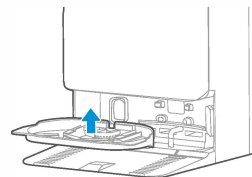

2. Sciacquare il vassoio di pulizia con acqua pulita, lasciarlo asciugare e quindi rimetterlo nella base della stazione di base. Riposizionare la stazione al suo posto.

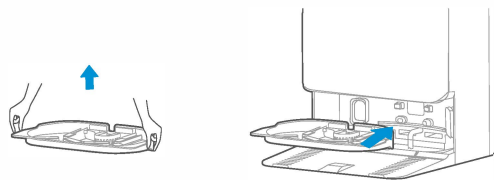

# Manutenzione e cura

## Sostituzione del sacco della polvere

1. Rimuovere il coperchio del vano della polvere

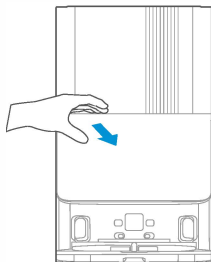

2. Tirare verso l'esterno per rimuovere il sacco della polvere.

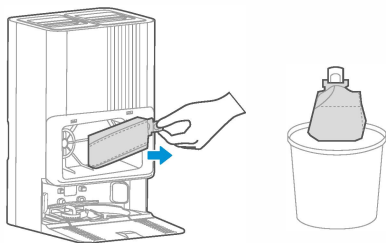

Ricordo: All'interno del vano della polvere c'è un filtro nero a sinistra. Non rimuoverlo né gettarlo.

3. Puoi pulire l'apertura del vano della polvere con un panno morbido e asciutto.

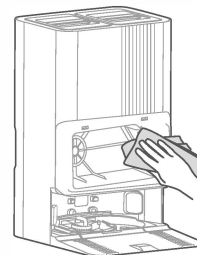

4. Installa una nuova busta per la polvere, quindi riposiziona il coperchio del vano della polvere.

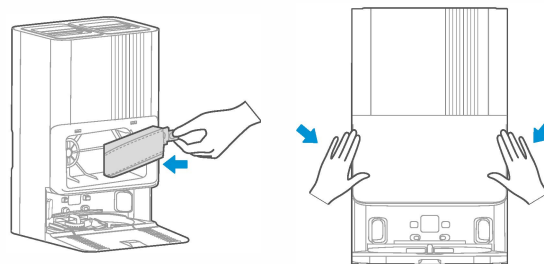

# Manutenzione e cura

## Domande frequenti

Descrizione dei problemi	Cause possibili	Metodi di risoluzione
Il robot non si ricarica	Il robot non è in contatto con i terminali di ricarica	<ul style="list-style-type: none"><li>- Posizionare il robot direttamente di fronte alla stazione di ricarica e premere il pulsante di ritorno alla base</li><li>- Spingere manualmente il robot all'indietro nella stazione di ricarica fino a quando non si sente "Inizia la ricarica"</li></ul>
Il robot non torna alla sua stazione di ricarica	Posizione inappropriata della base di ricarica	Per ulteriori dettagli, consultare la sezione "Posizionamento della base" del manuale utente
Il robot è bloccato	<ul style="list-style-type: none"><li>- Il robot è bloccato da fili o altri oggetti sul pavimento</li><li>- La spazzola laterale o la spazzola rotante è bloccata, impedendo al robot di muoversi correttamente</li><li>- Il robot è bloccato da un ostacolo</li></ul>	<ul style="list-style-type: none"><li>- Pulire i fili e altri oggetti sparsi sul pavimento</li><li>- Rimuovere gli oggetti che bloccano la spazzola rotante/laterale e avviare il robot su una superficie piana</li><li>- Rimuovere gli ostacoli/configurare zone proibite personalizzate nell'applicazione</li></ul>
Il robot torna alla sua stazione di ricarica o si ferma prima di completare la pulizia	Batteria del robot scarica	<ul style="list-style-type: none"><li>- Ricondurre il robot alla stazione di ricarica.</li><li>- Attivare la funzione di ripresa dopo la ricarica nell'applicazione. Una volta che la batteria è abbastanza carica, il robot riprenderà automaticamente la pulizia incompleta</li></ul>
Il robot non pulisce secondo il programma previsto	<ul style="list-style-type: none"><li>- L'orario di pulizia programmato nell'applicazione è stato disattivato</li><li>- Il robot è in modalità Non disturbare</li></ul>	<ul style="list-style-type: none"><li>- Ripristinare gli orari di pulizia nell'applicazione</li><li>- Disattivare la modalità Non disturbare o regolare gli orari</li></ul>
Il robot è sospeso in aria	Le ruote sinistra e destra del robot sono sollevate	Avviare il robot su una superficie piana
Il robot retrocede	<ul style="list-style-type: none"><li>- Il coperchio di protezione del modulo di navigazione è bloccato</li><li>- Ostacolo di fronte al robot durante il movimento</li><li>- Il paraurti è bloccato</li><li>- I sensori anti-caduta sono ostruiti dalla polvere</li></ul>	<ul style="list-style-type: none"><li>- Toccare leggermente il coperchio di protezione per rimuovere gli oggetti estranei.</li><li>- Rimuovere gli ostacoli tempestivamente.</li><li>- Dopo aver pulito gli ostacoli o gli oggetti estranei, toccare leggermente il paraurti.</li><li>- Pulire la superficie della lente dei sensori anti-caduta non appena sono coperti da polvere.</li></ul>

# Manutenzione e cura

## Domande frequenti

Descrizione dei problemi	Cause possibili	Metodi di risoluzione
Il robot non ha la funzione vocale	Le paramètre vocale è in modalità silenziosa o il volume è basso.	Aumentare il volume nell'applicazione.
Ritardo nelle risposte dell'applicazione	<ul style="list-style-type: none"><li>- Il network è sovraccarico.</li><li>- Ricezione debole del segnale wireless del telefono.</li><li>- Insufficiente larghezza di banda di rete.</li></ul>	<ul style="list-style-type: none"><li>- Riavviare il router per ridurre il numero di utenti connessi.</li><li>- Verificare le impostazioni del telefono.</li><li>- Aumentare la larghezza di banda della rete.</li></ul>
L'applicazione mostra che il dispositivo è offline	<p>Si prega di controllare i seguenti problemi:</p> <ul style="list-style-type: none"><li>- Il telefono non è correttamente connesso alla rete.</li><li>- Il router non funziona correttamente.</li><li>- La configurazione della rete wireless del dispositivo è stata cancellata.</li><li>- La password della rete wireless è stata modificata o la rete è stata cambiata.</li><li>- Il robot si è spento automaticamente a causa di una batteria scarica.</li></ul>	<p>Provare le seguenti soluzioni:</p> <ul style="list-style-type: none"><li>- Ripristinare la connessione di rete del telefono.</li><li>- Riavviare il router.</li><li>- Aggiungere un nuovo dispositivo nell'applicazione.</li></ul> <p>- Tenere premuti sia il pulsante di accensione che il pulsante di ritorno alla carica per 3 secondi per entrare nella modalità di configurazione della rete.</p> <p>- Seguire le istruzioni dell'applicazione per aggiungere nuovamente il dispositivo.</p> <p>- Riposizionare il robot sulla base di ricarica e ascoltare "Inizia a caricare".</p>
L'applicazione non riesce a scannerizzare il codice QR del robot	Il codice QR sul robot non è chiaro o danneggiato	<p>Per aggiungere un dispositivo nell'applicazione EZIclean:</p> <ul style="list-style-type: none"><li>- Selezionare "Aggiungi dispositivo" nell'applicazione.</li></ul> <p>- Metodo 1: Scegliere "Aggiungi per modello" e selezionare il proprio dispositivo.</p> <p>- Metodo 2: Scegliere "Aggiungi dispositivo nelle vicinanze" per cercare i dispositivi nelle vicinanze e aggiungerli.</p>

# Manutenzione e cura

## Domande frequenti

Descrizione dei problemi	Cause possibili	Metodi di risoluzione
Il robot non risponde	Blocco bambini attivo	<ul style="list-style-type: none"><li>- Tenere premuto il pulsante "⏏" sull'apparecchio per 3 secondi per disattivare il blocco bambini. Dopo la disattivazione, il robot emetterà un segnale vocale "Blocco bambini disattivato"</li><li>- Nelle impostazioni avanzate dell'applicazione, premere il pulsante di blocco bambini per disattivarlo. Il robot emetterà un segnale vocale "Blocco bambini disattivato"</li></ul>
1. Impossibile pulire il mop -1	<ul style="list-style-type: none"><li>-Serbatoio dell'acqua pulita vuoto</li><li>-Serbatoio dell'acqua sporca pieno</li></ul>	<ul style="list-style-type: none"><li>- Riempire il serbatoio dell'acqua pulita</li><li>- Svuotare il serbatoio dell'acqua sporca</li></ul>
2. Impossibile pulire il mop - 2	Serbatoio dell'acqua pulita del modulo di autolavaggio (opzionale) difettoso	Verificare se il tubo dell'acqua pulita è correttamente collegato Assicurarsi che la valvola a tre vie dell'acqua pulita sia aperta
3. Impossibile pulire il mop -3	Filtro del serbatoio dell'acqua sporca mal installato Serbatoio dell'acqua sporca difettoso	Verificare se il filtro del serbatoio dell'acqua sporca del modulo di autolavaggio è correttamente installato. Verificare se il tubo dell'acqua sporca è sgombrato. Rimuovere il filtro dal serbatoio dell'acqua sporca del modulo di autolavaggio, pulirlo e reinstallarlo
Perdita di polvere durante il funzionamento del robot	L'apertura del contenitore della polvere è ostruita da un oggetto	Pulire i detriti all'uscita del contenitore della polvere

# Dichiarazione

## Parametri del prodotto

Elementi	Parametri
Dimensioni della stazione di base	340 × 400 × 560 mm
Dimensioni dell'intero dispositivo	325 × 325 × 99 mm
Tensione nominale	14.4 V $\equiv$
Capacità della batteria	5200 mAh al litio-ion
Capacità del contenitore della polvere	0.27 L
Peso totale del dispositivo	circa 14.5 kg

Elementi	Parametri
Tipo di ricarica	Automatico
Model	RW10-X CH8406
Tempo di ricarica	6-7 ore
Tempo di pulizia	150 minuti in modalità di scopa e lavaggio
Tipo di pulsante principale	Pulsante di Avvio Automatico
Livello di rumore	65dBA (scopa e lavaggio)

# Consejos de seguridad

## Indicaciones

1. En las siguientes situaciones, el tiempo de carga puede prolongarse: a. Cuando se carga en lugares con una temperatura ambiente superior a 30°C; b. Cuando se carga inmediatamente después de detenerse.
2. Independientemente de la duración del uso, por favor, cargue el dispositivo después de que la limpieza haya finalizado.
3. Cuando no esté en carga, se recomienda desconectar el enchufe de alimentación a tiempo.
4. Si el dispositivo no se utiliza durante un período prolongado (más de 2 meses), desconecte el enchufe de alimentación. Sin embargo, para garantizar la vida útil de la batería, cárguela completamente al menos una vez cada 2 meses.
5. Durante el proceso de carga, es normal que el cuerpo del dispositivo o el adaptador de corriente se calienten. Puede usarlo con confianza.

- Si cambia la contraseña de la red inalámbrica en su hogar o cambia el enrutador, el aspirador robot mostrará "fuera de línea" en la aplicación. Sin cambiar la cuenta de EZtclean, simplemente realice nuevamente el proceso de configuración de la red.
- Si otra persona desea controlar el mismo aspirador robot a través de la aplicación, el propietario del hogar puede invitar a otros miembros a unirse al hogar a través de la aplicación. (Los miembros invitados deben haber descargado la aplicación EZtclean y registrado una cuenta de EZtclean).
- Si cambia la cuenta de la aplicación EZtclean, los antiguos usuarios pueden eliminar el dispositivo desde la aplicación. Los nuevos usuarios pueden configurar el dispositivo siguiendo las instrucciones de configuración. (Si los antiguos usuarios no eliminan el dispositivo desde la aplicación, el dispositivo se eliminará automáticamente de la aplicación del antiguo usuario después de que el nuevo usuario lo configure correctamente).
- Evite acercarse al aspirador robot a fuentes de calor, radiación o cigarrillos encendidos. No aspire lo siguiente:
  1. Líquidos como agua y disolventes.
  2. Polvo de construcción como cal y cemento.
  3. Objetos calientes como carbones encendidos y cigarrillos.
  4. Fragmentos afilados como vidrio.
  5. Materiales inflamables como gasolina o productos alcohólicos.
- Solo el personal técnico autorizado puede desmontar este producto. Para desmontar la batería, siga los siguientes pasos:
  1. Apague el robot aspirador.
  2. Retire los tornillos de la tapa de la batería del robot aspirador.
  3. Retire la tapa de la batería.
  4. Desconecte el enchufe del conector de la batería y retire la batería.

- Está estrictamente prohibido que los niños, personas discapacitadas o aquellas que carecen de conocimientos y experiencia en el uso de productos eléctricos lo utilicen sin la supervisión de una persona capacitada.
- Este producto es para uso en interiores únicamente. No lo utilice en exteriores.
- Su aspiradora robot es un electrodoméstico eléctrico y debe usarse bajo condiciones normales.  
No toque los cables de alimentación, los enchufes o los adaptadores de corriente con las manos mojadas.
- Vacíe el contenedor de polvo antes de usar el producto si está lleno.
- Desconecte el suministro de energía cuando limpie, repare o no utilice temporalmente la aspiradora robot.
- Evite sumergir la aspiradora robot en agua, acercarla a fuentes de calor o exponerla directamente al sol para evitar incendios.
- Solo utilice el adaptador de corriente suministrado con el producto. El uso de otro adaptador puede dañar el producto.
- Los usuarios no deben reemplazar la batería de litio dentro de la máquina arbitrariamente. Si necesita reemplazar o desechar la batería, no la tire con la basura doméstica, comuníquese con el servicio postventa para su manejo.
- Retire la batería de la máquina antes de desecharla.
- Asegúrese de que el producto esté desconectado de la alimentación antes de quitar la batería.
- Recicle las baterías usadas de manera segura.
- Evite el contacto de los polos o los puertos de conexión con conductores para evitar cortocircuitos.
- Antes de usar el producto, retire todos los objetos frágiles del suelo (como vasos de vidrio, lámparas, etc.) y los objetos que puedan enredarse en el cepillo lateral, el conducto de succión y la rueda motriz (como cables, cortinas, etc.).
- No coloque el producto en lugares donde pueda caer fácilmente, como mesas o sillas.
- El producto puede no funcionar correctamente bajo luz solar directa.
- No doble excesivamente los cables ni coloque objetos pesados o afilados sobre la máquina. No agregue detergente en polvo, líquido para lavar ropa, limpiadores, desinfectantes, jabón líquido, líquidos oleosos desconocidos o sustancias alcalinas al tanque de agua del muelle base para evitar daños desconocidos.
- Si se requiere perforar paredes o pisos para la instalación, confirme con el usuario si hay Si el producto es resistente al agua y no se utiliza durante un largo período de tiempo o si se corta la alimentación durante el clima frío, descargue el agua.

# Declaración de Responsabilidad y Información de Seguridad

## Seguridad

Antes de usar el producto descrito en este manual del producto, lee y sigue las siguientes precauciones para evitar situaciones peligrosas y garantizar el funcionamiento adecuado del producto.

## Ambiente de Operación y Mantenimiento

- Solo el personal técnico autorizado puede desmontar este producto. No se recomienda que los usuarios desmonten este producto por sí mismos.
- Este producto solo debe ser usado con el adaptador de corriente suministrado por la fábrica. El uso de otro adaptador puede dañar el producto.
- No toques los cables, enchufes o adaptadores de corriente con las manos mojadas.
- Evita que las cortinas de tela, otros materiales enrollables o partes del cuerpo queden atrapadas en las ruedas motrices del producto.
- No coloques este producto cerca de cigarrillos encendidos, encendedores u otras llamas abiertas.
- Si es necesario limpiar el producto, hazlo después de que la carga haya finalizado.
- Evita doblar excesivamente los cables, o colocar objetos afilados o pesados sobre la máquina.
- Este producto es para uso en interiores únicamente. No lo uses al aire libre.
- No coloques objetos que pesen más de 10 kg (o personas) sobre este producto.
- Evita usar este producto en ambientes húmedos (como baños).
- Antes de usar este producto, retira todos los objetos frágiles del suelo (como vasos de vidrio, lámparas) y los objetos que puedan enredarse en el cepillo lateral y el conducto de succión (como cables, papel, cortinas, etc.).
- No coloques este producto en lugares donde pueda caer fácilmente (como mesas y sillas).
- Si el cable de alimentación está dañado, por razones de seguridad, debe ser reemplazado por un profesional del fabricante, su departamento de reparación o un departamento similar.

- Durante el transporte o cuando el producto no se use durante períodos prolongados, apaga la máquina.
- Antes de cargar, asegúrate de que el adaptador de corriente esté conectado correctamente al enchufe.
- Para prevenir tropezos, informa a otros miembros de la casa cuando el producto esté en funcionamiento.
- Vacía el depósito de polvo antes de usar el producto si está lleno.
- La temperatura ambiente adecuada para usar este producto es de 0°C a 40°C.
- Evita usar este producto en ambientes de alta temperatura.
- Antes de desechar el producto, contacta a un técnico de servicio postventa para quitar la batería de la máquina.
- Asegúrate de reciclar las baterías viejas de forma segura.

## Salud Infantil

El producto descrito en este manual no es un juguete para niños. Los niños deben usar este producto bajo la supervisión de un adulto.

El producto puede contener piezas y accesorios pequeños. Mantén el producto y sus accesorios fuera del alcance de los niños para evitar que desarmen o dañen el producto o los accesorios, o para evitar la ingestión accidental de piezas pequeñas que pueda provocar asfixia u otros peligros.

## Seguridad del Cargador

Cuando no esté en uso o durante períodos prolongados sin carga, desconecta el cargador del enchufe de alimentación y desconecta el cargador del producto. No uses cargadores que estén dañados o que parezcan estar dañados, mojados, húmedos o que hayan estado expuestos a la lluvia, para evitar descargas eléctricas o incendios.

# Descripción del producto

## Exhibición de componentes

### Vista principal del robot (con la cubierta cerrada)

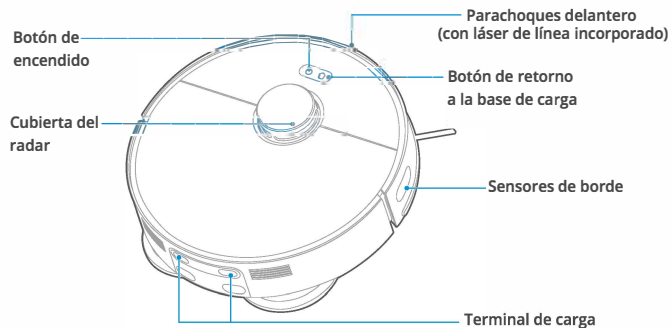

### Vista inferior del robot

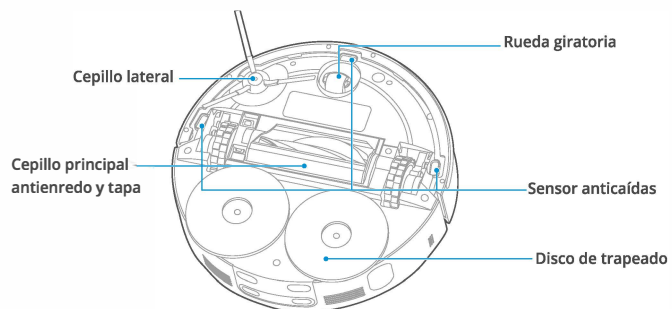

### Vista principal del robot (con la cubierta abierta)

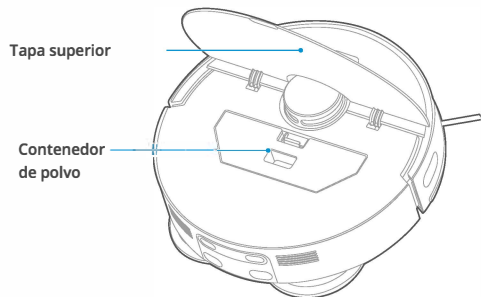

# Descripción del producto

## Introducción de Componentes

### Vista frontal de la estación base

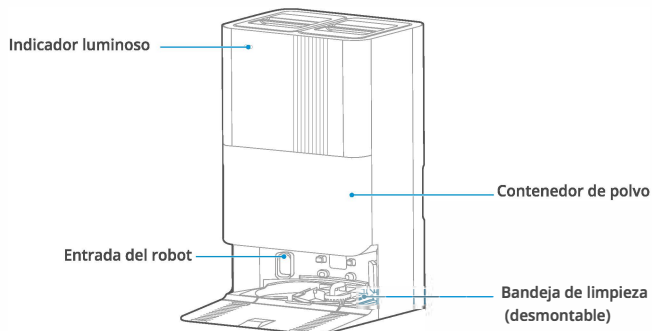

### Vista superior de la estación base

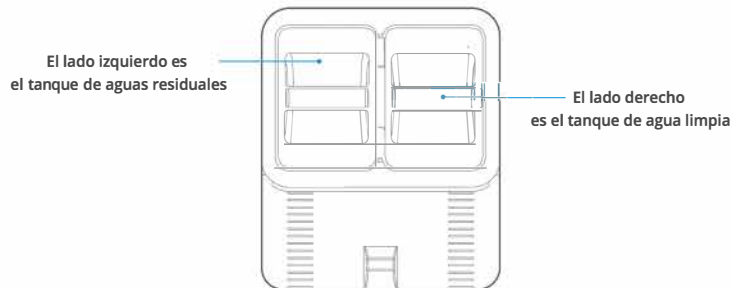

### Vista trasera de la estación base

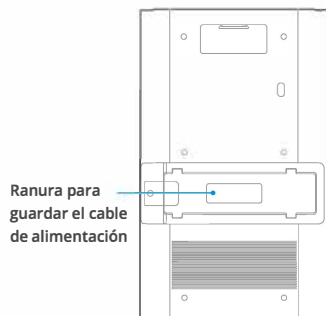

### Entrada del robot

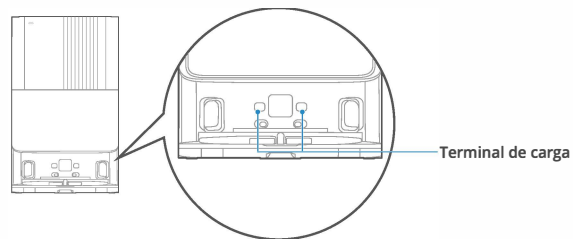

## Descripción del producto

### Lista de accesorios

**Cepillo lateral x1**

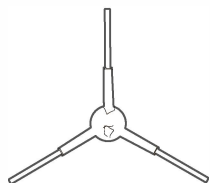

**Extensor de rampa de la base x1**



**Bolsa de polvo x1**  
(ya instalada en la base)

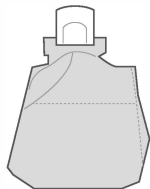

**Paños de trapeado x2**

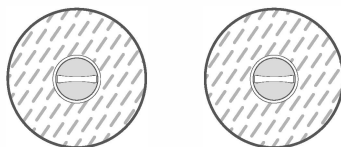

**Discos de trapeado x2**

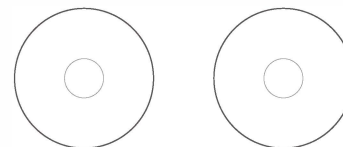

# Instalación del Producto

## Colocación de la estación base

1. Coloque la base cerca de la pared en una superficie dura, asegurándose de que haya al menos 8 cm de espacio en ambos lados y un área abierta de más de 1.2 m hacia adelante.
2. Conecte el cable de alimentación a la toma de corriente y guarde el exceso de cable en la ranura de la base en la parte posterior, para evitar que interfiera con el funcionamiento del robot.

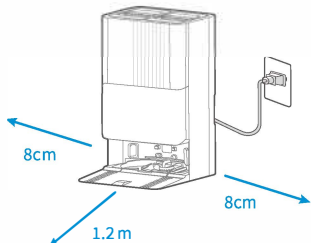

### ⚠️ Notas

1. Evitar la exposición directa al sol.

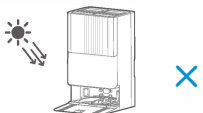

3. No colocar la base sobre superficies blandas como alfombras.

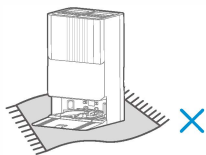

2. No cubrir la zona de emisión de señal de la base con pegatinas u otros objetos.



4. Mantener el área de carga seca.

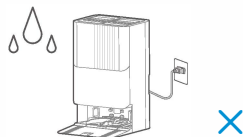

## Preparación del agua limpia/ sucia

1. Para agregar agua limpia, retire el tanque de agua limpia del lado derecho, levante la tapa superior y agregue agua limpia, luego vuelva a colocarlo dentro de la base.

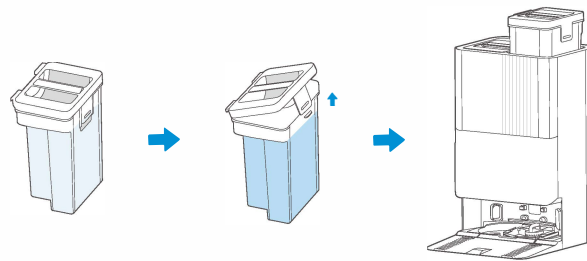

### ⚠️ Notas

No agregue detergente, líquido de lavado, desinfectantes, jabón de manos, líquidos de naturaleza desconocida, ni sustancias ácidas o alcalinas en el tanque de agua, para evitar daños desconocidos.

2. Para vaciar el agua sucia, retire el tanque de agua sucia del lado izquierdo, abra la tapa del tanque y vierta el agua sucia después de desenganchar la cerradura de la tapa.

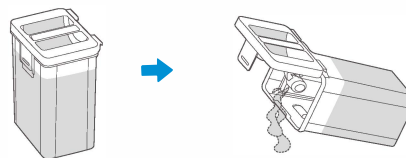

# Instalación del producto

## Instalación del cepillo lateral

1. Inserte el cepillo lateral en la ranura directamente hasta que escuche un "clic" para completar la instalación.

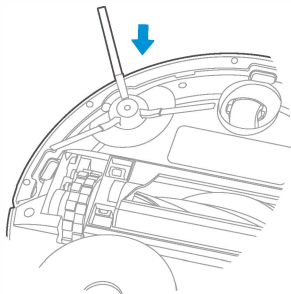

2. Para desmontar, coloque la máquina boca arriba y retire el cepillo lateral tirando de las patas de goma del cepillo lateral con ambas manos (evite tirar del manajo de cerdas del cepillo lateral).

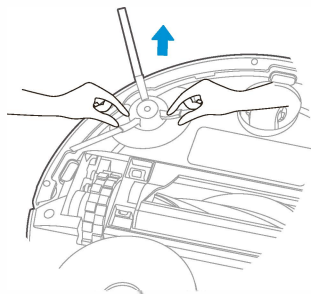

## Instalación del disco de trapeado:

1. Según la ilustración, instale el trapeador en el disco de trapeado.



2. Instale el disco de trapeado con el trapeador colocado en la máquina principal.

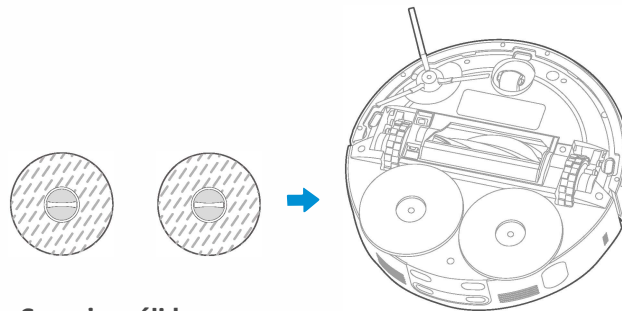

## Consejos cálidos

¡Aviso importante! En el primer uso, el trapeador ya está instalado en el disco de trapeado.

# Operaciones inteligentes

## Encendido y carga

Conecte la fuente de alimentación del base, presione el botón de  encendido del robot durante tres segundos y espere a que la luz indicadora de encendido permanezca encendida. Luego, coloque el robot en el base según se muestra en la figura para cargarlo. Para facilitar el uso diario, mantenga el robot cargado.

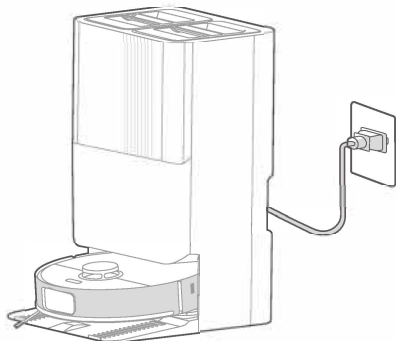

### Nota

1. Al colocar manualmente el robot en el base, asegúrese de que los terminales de carga estén orientados hacia adentro.
2. Antes de la primera limpieza, asegúrese de que la batería del robot esté completamente cargada al 100%.

### Nota Importante

Cuando utilice el dispositivo por primera vez, coloque manualmente el robot en la base de carga. El robot se encenderá automáticamente.

## Preparación del Entorno

Antes de comenzar la limpieza, asegúrese de limpiar cualquier cable suelto, objetos duros y objetos afilados (como clavos, vidrios) y retire objetos que sean propensos a caer, quebrarse, sean valiosos o puedan representar un peligro. Evite que el robot se enrede, quede atrapado, tire o derribe objetos, lo que podría causar daños personales o materiales.

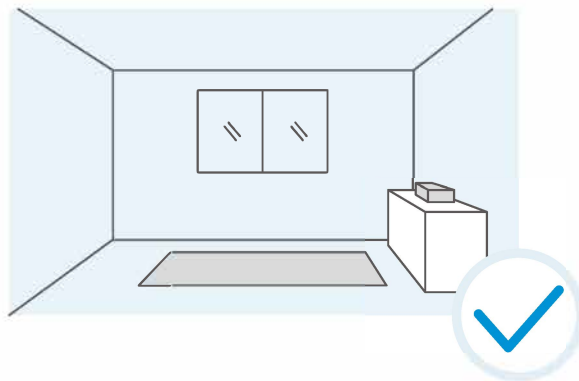

# Operaciones inteligentes

## Configuración de Red

1.Descargue la aplicación. Busque "EZIclean" en la tienda de aplicaciones o escanee el código QR a continuación para descargar e instalar la aplicación EZIclean.



Descarga la aplicación y activa el producto

2.Siga las instrucciones de la aplicación para agregar el dispositivo:

1)Asegúrate de que tu teléfono esté conectado a tu red Wi-Fi doméstica. Haz clic en el icono "+" en la esquina superior derecha de la página de inicio de la aplicación, luego haz clic en "Agregar dispositivo" o "Escanear".



3)Sigue las instrucciones en la aplicación hasta que indique que la conexión ha sido exitosa.

### ⚠ Atención

- 1.La aplicación EZIclean es compatible con iOS 13.0 o superior y Android 8.0 o superior. Puede verificar la versión del sistema de su teléfono en "Configuración - Acerca del teléfono".
- 2.Este modelo no es compatible con routers que utilizan el cifrado WEP.
- 3.El nombre y la contraseña de la red inalámbrica doméstica no deben contener caracteres chinos ni espacios.
- 4.Al configurar la red del robot aspirador, sigue las indicaciones en la aplicación. Este producto solo es compatible con la comunicación Wi-Fi de 2,4 GHz. Al seleccionar la red Wi-Fi doméstica actual, asegúrate de elegir la red de 2,4 GHz. (Para obtener más detalles, consulta el manual).
- 5.Durante la configuración de la red del robot aspirador, es necesario utilizar una red inalámbrica. Una vez configurado, puede operar el robot aspirador EZIclean de forma remota a través de la aplicación EZIclean en un entorno de red inalámbrica o móvil.

### Nota

Dado que tanto el software como el producto se actualizan continuamente, es posible que las páginas de otras versiones difieran de la versión actual. Por lo tanto, siga las indicaciones de operación de la interfaz de la versión más reciente para obtener información precisa.

# Operaciones inteligentes

## Uso de robots

### Inicio de trabajo

Cuando el robot está encendido, presiona brevemente el botón de encendido "🔌" para comenzar la limpieza.

### Pausa del trabajo

Durante la operación del robot, presiona brevemente cualquier botón del cuerpo del robot para pausar el trabajo.

### Reanudación del trabajo

Cuando el robot está en pausa, presiona brevemente el botón "🏠" para reanudar el trabajo.

### Apagado

Cuando el robot está encendido, mantén presionado el botón de encendido "🔌" durante 3 segundos para apagarlo.

### Volver a cargar

Cuando el robot está encendido, presiona brevemente el botón "🏠" para que el robot regrese a la base de carga desde su posición actual.

### Función de bloqueo para niños (bloqueo de botones)

Los usuarios pueden habilitar la función de bloqueo para niños presionando y manteniendo presionado el botón del cuerpo del robot "🏠" durante 3 segundos, o utilizando la aplicación para habilitar la función de bloqueo para niños. Cuando se habilita el bloqueo para niños, se escuchará un mensaje de voz indicando "bloqueo para niños habilitado". Una vez activado, los botones del robot no funcionarán y solo se podrá controlar el robot a través de la aplicación, evitando así que las mascotas o los niños accionen accidentalmente los botones. Para desactivarlo, mantén presionado el botón "🏠" durante 3 segundos o usa la aplicación para desactivar la función de bloqueo para niños en la sección "Más". Una vez desactivado, se escuchará un mensaje de voz indicando "bloqueo para niños desactivado".

## Restaurar a configuración de fábrica

Mantén pulsados tanto el botón de encendido como el botón de regreso a la carga durante 7 segundos para restablecer los ajustes de fábrica.

### ⚠️ Nota

1. Este producto está diseñado principalmente para uso en interiores. No lo utilices para limpieza en exteriores.
2. No sumerjas el robot en agua, ya que puede causar cortocircuitos o daños por fugas eléctricas.

## Instrucciones para los botones del robot

Botón	Operación	Función
🔌	Mantener presionado durante 3 segundos	Encender/apagar
	Presionar una vez rápidamente	Iniciar limpieza
🏠	Cuando el robot está en espera fuera de la estación de limpieza, presionar una vez rápidamente	Volver a la estación de carga
	Cuando el robot está dentro de la estación de limpieza, presionar una vez rápidamente	Iniciar recolección de polvo
	Cuando el robot está dentro de la estación de limpieza, presionar dos veces rápidamente consecutivas	Iniciar limpieza con fregona
	Cuando el robot está en espera fuera de la estación de limpieza, presionar dos veces rápidamente consecutivas	Iniciar limpieza puntual
🔌+🏠	Mantener presionado durante 3 segundos	Activar/desactivar bloqueo para niños
	Mantener presionado durante 15 segundos	Forzar apagado del hardware
🔌+🏠	Mantener presionado simultáneamente durante 3 segundos	Entrar en modo de configuración de red
	Mantener presionado simultáneamente durante 7 segundos	Restaurar configuraciones de fábrica

# Operaciones inteligentes

## Uso del robot

### Explicación de los efectos de luz del robot

Indicador de luz	Efecto de luz	Significa
 Indicador	Apagado	Apagar/Modo de suspensión/ No molestar
	Gradual blanco	Encender
	Blanco sólido	Estado normal
	Respiración blanca	Reposicionamiento/Carga/Secado
	Rojo sólido	Batería baja
	Parpadeo rojo	Fallo
	Parpadeo blanco	Red
Indicador de estación base	Apagado	Apagar/Modo de suspensión/ No molestar
	Gradual blanco	Encender
	Blanco sólido	Estado normal
	Parpadeo rojo	Fallo

Este aparato puede ser utilizado por niños a partir de 8 años y por personas con capacidades físicas, sensoriales o mentales reducidas o falta de experiencia y conocimiento si han recibido supervisión o instrucciones sobre el uso del aparato de forma segura y comprenden los peligros involucrados. Los niños no deben jugar con el aparato. La limpieza y el mantenimiento por parte del usuario no deben ser realizados por niños sin supervisión.

## Uso de la Base

### Limpiar el Trapeador

Para garantizar el efecto de limpieza del trapeador, el robot regresará a la estación base para limpiar el trapeador cada 10 minutos de limpieza de forma predeterminada durante el trapeado. También puedes ajustar manualmente la frecuencia de limpieza del trapeador en la aplicación según tus necesidades.

Una vez que el robot haya completado la tarea de trapeado y regrese a la estación base, también limpiará automáticamente el trapeador (este proceso de limpieza puede durar un poco más).

### Secado

Después de que el robot complete la tarea de trapeado y regrese a la estación base, una vez que la limpieza del trapeador haya finalizado, se secará automáticamente el trapeador (se utiliza aire caliente por defecto, pero puedes cambiarlo en la aplicación). En la aplicación, los usuarios pueden iniciar/parar manualmente el secado del trapeador.

### Recogida de polvo

Durante o después de la tarea de limpieza, el robot volverá a la estación base para una tarea de recogida de polvo automática.

En la aplicación, los usuarios pueden iniciar manualmente la tarea de recogida de polvo; también pueden ajustar la frecuencia de recogida de polvo en la configuración de la estación base. Por favor, asegúrate de que la bolsa de polvo esté instalada correctamente en la estación base y no esté llena.

### Nota

No saques el robot a la fuerza mientras limpia el trapeador.

No muevas la posición de la estación base una vez que el robot haya comenzado la limpieza.

### Consejo

Para garantizar la eficacia de limpieza del robot, se recomienda que la primera vez que lo uses, permítas que el robot salga de la estación base.

# Operaciones inteligentes

## Uso de la aplicación

Más funciones del robot están disponibles en la aplicación EZIcleán, simplemente haz clic en el dispositivo.

## Consejo

Ten en cuenta que el software y el producto se actualizan constantemente, por lo que las páginas de otras versiones pueden diferir de la actual. Siempre consulta la interfaz de funciones más reciente para obtener información precisa.

Lista de funciones de la aplicación	
Funciones básicas	Limpiar toda la casa
	Limpiar habitación por habitación
	Limpiar áreas específicas delimitadas
	Regresar a la base de carga
Preferencias de limpieza	Nivel de succión
	Número de ciclos de limpieza
	Humedad del trapeador
Modos de limpieza	Solo barrer
	Solo trapear
	Barrer y trapear juntos
	Barrer primero y luego trapear

Configuración de la estación base	Intervalo de lavado
	Frecuencia de recolección de polvo
Ajustes de limpieza del suelo	Método de limpieza de alfombras
	Aumento de presión en alfombras
	Mayor cobertura en esquinas
Operaciones de la estación base	Recolectar polvo
	Lavar el trapeador
	Secar el trapeador
Funciones de mapeo	Zonas restringidas personalizadas
	Edición de habitaciones
Ajustes adicionales de funciones	Gestión de mapas
	Historial de limpieza
	Programar limpieza
	Configuración de voz
	Estado del consumible
	Bloqueo para niños
Llamar al robot	

# Mantenimiento y cuidado

## Instrucciones de componentes y mantenimiento

Para mantener el dispositivo en buen estado, se recomienda seguir las siguientes instrucciones de mantenimiento diario.

Componentes	Frecuencia de limpieza	Frecuencia de sustitución
Depósito de limpieza de la estación base	Cada 1-2 semanas limpiar 1 vez	/
Cepillo principal	Cada 2 semanas limpiar 1 vez	6-12 meses
Cepillo lateral	Cada 2 semanas limpiar 1 vez	3-6 meses
Contenedor de polvo	Limpiar según sea necesario	/
Filtro del contenedor de polvo	Cada 2 semanas limpiar 1 vez	3-6 meses
Trapos de limpieza	/	1-3 meses
Rueda motriz	Limpiar cada mes	/
Sensores		
Bolsa de polvo	/	Alrededor de 2.5 meses, o según el uso real

## Mantenimiento del contenedor de polvo y el filtro del contenedor de polvo

1. Abre la tapa superior del robot y presiona el botón de liberación del contenedor de polvo para sacarlo; retira el filtro del contenedor de polvo desde las pestañas de sujeción del filtro del contenedor de polvo, y vacía el polvo del contenedor.

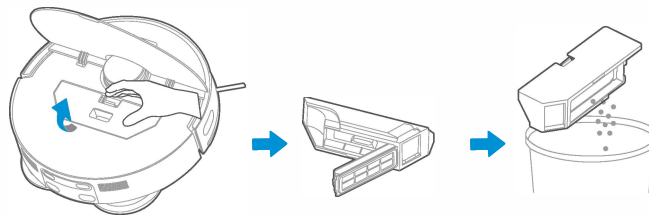

2. El filtro del contenedor de polvo se puede lavar con agua. Después de lavarlo con agua, asegúrate de secarlo completamente antes de volver a colocarlo en el contenedor de polvo.

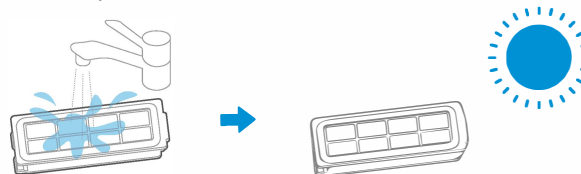

## Consejo útil

Para garantizar la eficacia de filtrado del filtro, se recomienda limpiar y reemplazar el filtro regularmente.

# Mantenimiento y cuidado

## Mantenimiento del cepillo principal

1. Presiona la tecla de liberación en el lateral izquierdo del panel de cubierta y levántalo para quitar el cepillo principal y la cubierta.

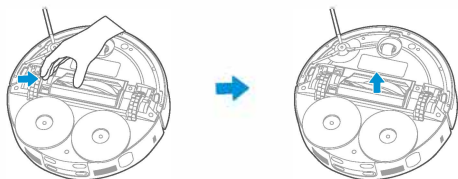

2. Utiliza una herramienta adecuada para limpiar los cabellos o hilos enrollados en el cepillo principal, luego limpia el cepillo principal y la cubierta del cepillo con un paño suave.

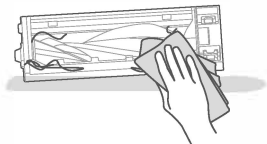

3. Enjuaga el cepillo principal con agua y sécalo al aire. Después de limpiarlo, vuelve a colocar el cepillo principal en el robot para su uso.

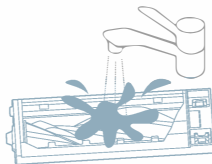

## Mantenimiento de los sensores

1. Limpia la ventana de láser de la línea de detección.

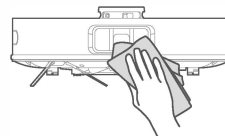

2. Limpia el sensor anticaída.

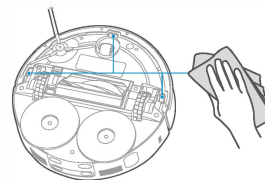

3. Limpia el sensor de borde.

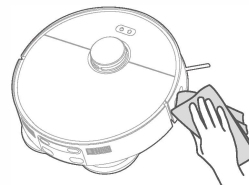

# Mantenimiento y cuidado

## Limpieza de la rueda motriz

Gira la rueda motriz hacia adelante y hacia atrás para sacar cualquier objeto extraño, luego limpia con un paño suave.

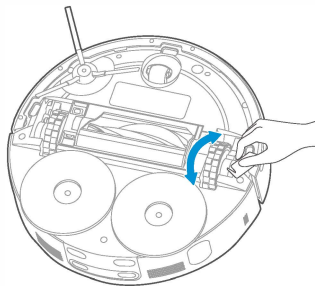

## Limpieza del cepillo lateral

Extrae el cepillo lateral; utiliza una herramienta adecuada para limpiar el polvo adherido.

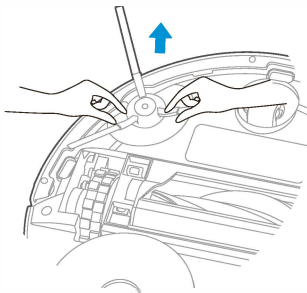

## Limpieza de la estación base

1. Presiona suavemente el asa en el centro de la base de la estación y sácala hacia arriba para retirar la bandeja de limpieza de la base.

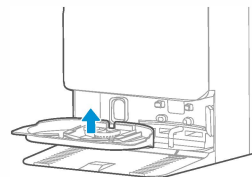

2. Lava la bandeja de limpieza con agua y déjala secar. Después de que esté seca, colócala de nuevo en la base y vuelve a montar la estación.

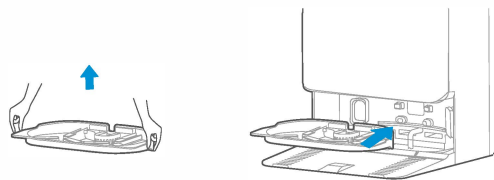

# Mantenimiento y cuidado

## Cambiar la bolsa de polvo

1. Retira la tapa frontal del compartimento de polvo.

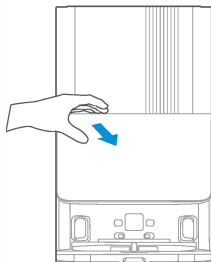

2. Tira hacia afuera y quita la bolsa de polvo.

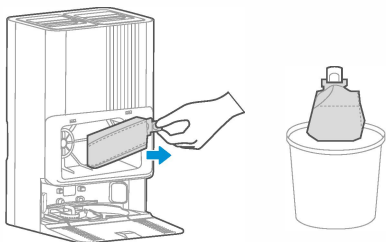

3. Puedes limpiar la boca de recogida de polvo con un paño suave y seco.

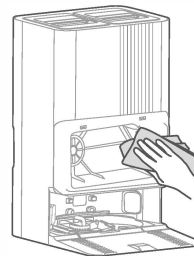

4. Instala la bolsa de polvo nueva; coloca la tapa frontal del compartimento de polvo.

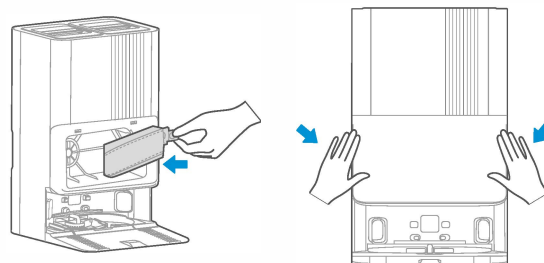

Consejo útil: Dentro del compartimento de polvo, el filtro de color negro ubicado en el lado izquierdo es el filtro de algodón; no lo saques ni lo deseches.

# Mantenimiento y cuidado

## Preguntas frecuentes

Descripción de anomalías	Posibles causas:	Métodos de solución
El robot no puede cargar	El robot no está haciendo contacto con los terminales de carga	<ul style="list-style-type: none"><li>-Coloca el robot frente a la estación base y presiona el botón de regreso a la carga.</li><li>-Empuja manualmente el robot hacia la estación base hasta que escuches la indicación "Inicio de carga".</li></ul>
El robot no puede regresar para cargar	La ubicación de la estación base no es adecuada	Para más detalles, consulta la sección "Colocación de la estación base" en el manual de instrucciones.
El robot está atascado	<ul style="list-style-type: none"><li>-El robot está atascado por objetos en el suelo, como cables.</li><li>-Los cepillos laterales o el cepillo principal están bloqueados, impidiendo el movimiento del robot.</li><li>-El robot está bloqueado por obstáculos.</li></ul>	<ul style="list-style-type: none"><li>-Limpia cualquier objeto, como cables, esparcido en el suelo.</li><li>-Elimina cualquier objeto que esté obstruyendo los cepillos laterales o el cepillo principal, y luego enciende el robot en una superficie plana.</li><li>-Elimina cualquier obstáculo o configura zonas prohibidas en la aplicación.</li></ul>
El robot regresa a cargar o se detiene antes de completar la limpieza	La batería del robot está baja.	<ul style="list-style-type: none"><li>-Haz que el robot regrese a la estación de carga.</li><li>-Activa la función de limpieza continua en la aplicación; el robot continuará la limpieza automáticamente una vez que su batería esté completamente cargada.</li></ul>
El robot no limpia según el horario programado	<ul style="list-style-type: none"><li>-La limpieza programada en la aplicación está desactivada.</li><li>-El robot está en modo de no molestar.</li></ul>	<ul style="list-style-type: none"><li>-Configura nuevamente la limpieza programada en la aplicación.</li><li>-Desactiva el modo de no molestar o ajusta el horario del modo de no molestar.</li></ul>
El robot está suspendido en el aire.	Una o ambas ruedas están suspendidas en el aire.	Enciende el robot en una superficie plana.
El robot retrocede	<ul style="list-style-type: none"><li>-La cubierta protectora del módulo de navegación está bloqueada.</li><li>-El robot encuentra un obstáculo en su camino.</li><li>-El parachoques está atascado.</li><li>-Los sensores anticollada están sucios.</li></ul>	<ul style="list-style-type: none"><li>-Toca ligeramente el protector y retira cualquier objeto extraño.</li><li>-Limpia cualquier obstáculo.</li><li>-Después de limpiar cualquier obstáculo o objeto, toca ligeramente el parachoques.</li><li>-Limpia el polvo de la superficie de la lente del sensor anticollada a tiempo.</li></ul>

# Mantenimiento y cuidado

## Preguntas frecuentes

Descripción de las anomalías	Posibles causas	Métodos de solución
El robot no emite sonido.	La configuración de voz está en silencio o el volumen está bajo.	Aumenta el volumen en la aplicación.
Retraso en la respuesta de la aplicación.	-Congestión en la red. -Mala recepción de la señal de red inalámbrica en el teléfono. -Ancho de banda insuficiente en la red.	-Reinicia el enrutador para reducir la cantidad de usuarios conectados. -Verifica la configuración del teléfono. -Aumenta el ancho de banda de la red.
El dispositivo está desconectado según la aplicación.	Por favor, verifica lo siguiente: -El teléfono no está conectado a la red correctamente. -El enrutador no está funcionando correctamente. -La configuración de red inalámbrica del dispositivo ha sido eliminada. -Se ha cambiado la contraseña de la red inalámbrica o se ha cambiado la red. -El robot se apaga automáticamente debido a una baja carga de batería.	-Por favor, intenta las siguientes soluciones: -Reconecta la red del teléfono. -Reinicia el enrutador. -Agrega un nuevo dispositivo en la aplicación. -Mantén pulsados tanto el botón de encendido como el botón de regreso a la carga durante 3 segundos para entrar en modo de configuración de red. -Sigue las instrucciones en la aplicación para agregar el dispositivo. -Coloca el robot en la estación de carga y escucha la indicación "Inicio de carga".
La aplicación no puede escanear el código QR del dispositivo.	El código QR en el cuerpo del robot no está claro o está dañado.	Para agregar un dispositivo en la aplicación EZIclean: Ingresa a la aplicación EZIclean y selecciona "Agregar dispositivo". Método 1: Selecciona el modelo de tu dispositivo y sigue las instrucciones. Método 2: Selecciona "Dispositivos cercanos" y busca el dispositivo cercano para agregarlo.

# Mantenimiento y cuidado

## Preguntas frecuentes

Descripción de anomalías	Posible Causas	Métodos de solución
El robot no responde.	Bloqueo de seguridad para niños activado.	<p>-Mantén presionado el botón "🏠" en el robot durante 3 segundos para desactivar el bloqueo de seguridad para niños. Una vez desactivado, el robot emitirá un aviso de voz indicando "Bloqueo de seguridad para niños desactivado".</p> <p>-En la sección de configuración avanzada de la aplicación, pulsa el interruptor para desactivar el bloqueo de seguridad para niños. Una vez desactivado, el robot emitirá un aviso de voz indicando "Bloqueo de seguridad para niños desactivado".</p>
No se puede limpiar el trapeador-1.	<p>-Tanque de agua limpia vacío.</p> <p>-Tanque de agua sucia lleno.</p>	<p>-Retira el tanque de agua limpia y llénalo con agua.</p> <p>-Retira el tanque de agua sucia y vacíalo.</p>
No se puede limpiar el trapeador-2.	Anomalía en el tanque de agua limpia del módulo de drenaje automático (opcional).	Verifica si la tubería de agua limpia está despejada. Asegúrate de que la válvula de tres vías de agua limpia esté abierta.
No se puede limpiar el trapeador-3.	Instalación incorrecta del filtro del tanque de agua sucia del módulo de drenaje automático (opcional); o anomalía en el tanque de agua sucia del módulo de drenaje automático (opcional).	Verifica si el filtro del tanque de agua sucia del módulo de drenaje automático está correctamente instalado; verifica si la tubería de agua sucia está despejada; retira el filtro del tanque de agua sucia del módulo de drenaje automático, límpialo y vuelve a instalarlo correctamente.
El robot pierde polvo durante el funcionamiento.	Entrada de la caja de polvo obstruida por objetos extraños.	Limpia cualquier objeto extraño en la abertura de recolección de polvo.

# Declaración

## Parámetros del producto

Item	Especificaciones
Dimensiones de la estación base	340 × 400 × 560 mm
Dimensiones totales del equipo	325 × 325 × 99 mm
Voltaje nominal	14.4 V $\overline{=}$
Capacidad de la batería	5200 mAh
Capacidad del depósito de polvo	0,27 L
Peso total del equipo	14.5 kg (Robot+Base)

Item	Parámetros
Tipo de carga	Carga automática
Model	RW10-X CH8406
Tiempo de carga	6-7 horas de carga
Tiempo de limpieza	150 minutos para barrer y fregar
Tipo de botón principal	Inicio con un solo botón
Nivel de ruido	65dBA (barrido y fregado)

### Besoin d'aide ?

Scannez le QR code ci-dessous ou rendez vous sur notre site  
<https://shop.eziclean.com/assistance/>  
pour vous rendre dans votre espace client et bénéficier d'une  
aide approfondie.



For more details and languages please visit on our website : [www.eziclean.com](http://www.eziclean.com)

Para más información e idiomas, visite nuestro sitio web : [www.eziclean.com](http://www.eziclean.com)

Für weitere Informationen und Sprachen besuchen Sie unsere Website : [www.eziclean.com](http://www.eziclean.com)

Per ulteriori informazioni e lingue, visita il nostro sito web : [www.eziclean.com](http://www.eziclean.com)

### Enregistrer votre produit

Scannez le QR code ci-dessous pour enregistrez votre produit  
dans les 3 mois suivant l'achat ou rendez vous sur notre site  
<https://shop.eziclean.com/mon-compte/>



EZIClean® est une marque française de la société E.ZICOM® 46/48,  
rue Gay Lussac  
94430 Chennevières-sur-Marne  
[www.eziclean.com](http://www.eziclean.com)

Produit développé en France - Assemblé en Chine

**1** AN  
de garantie  
supplémentaire  
OFFERT\*



\* en enregistrant votre produit dans les 3 mois suivant l'achat sur notre site internet ou par le QR code présent sur la page précédente. Garantie légale de 2 ans + 1 an offert dès l'enregistrement.

\* by registering your product on our website. Legal warranty of 2 years + 1 year offered upon registration.

\* indem Sie Ihr Produkt auf unserer Website registrieren. Gesetzliche Garantie von 2 Jahren + 1 Jahr geschenkt ab der Registrierung.

\* al registrar su producto en nuestro sitio web. Garantía legal de 2 años + 1 año ofrecido al registrarse.

\* registrando il vostro prodotto sul nostro sito web. 2 anni di garanzia legale + 1 anno gratuito alla registrazione.

\* door uw product op onze website te registreren. 2 jaar wettelijke garantie + 1 jaar gratis bij registratie.



Points de collecte sur [www.quefairemedeschets.fr](http://www.quefairemedeschets.fr)  
Privilégiez la réparation ou le don de votre appareil !