

Nutribot Doggy

distributeur de croquettes



INSTRUCTIONS

LIRE ATTENTIVEMENT AVANT UTILISATION
USAGE DOMESTIQUE UNIQUEMENT

CONSIGNES DE SÉCURITÉ

La base ne doit jamais être immergée dans l'eau, sous peine de provoquer un choc électrique et d'endommager les composants électroniques.

- Le distributeur fonctionnant automatiquement, ne placez rien dessus. Gardez la zone propre et éliminez les matériaux d'emballage de manière responsable. Certains articles peuvent être emballés dans des sacs en plastique, qui peuvent présenter un risque d'étouffement ; gardez-les hors de portée des enfants et des animaux domestiques.
- Ne laissez pas les enfants jouer autour du distributeur. Si nécessaire, surveillez étroitement les enfants qui utilisent le distributeur ou qui se trouvent à proximité.
- N'utilisez pas ce distributeur pour les animaux qui ne peuvent pas atteindre la gamelle.
- Vérifiez régulièrement le fonctionnement du distributeur, à l'intérieur ou à l'extérieur, afin de vous assurer qu'il distribue correctement les aliments.
- Ce distributeur n'est destiné qu'aux aliments secs. Ne pas utiliser d'aliments humides ou en conserve.
- Placez le distributeur sur une surface plane uniquement.
- Remplacez les piles par des piles neuves avant toute absence prolongée.
- Ne placez aucun objet étranger à l'intérieur du distributeur.
- Ne démontez que les pièces spécifiées dans ce guide.
- N'utilisez que les accessoires recommandés ou vendus par le fabricant.

- Ne pas débrancher en tirant sur le cordon, mais en retirant l'adaptateur du secteur de la prise uniquement.
- Ne pas faire fonctionner un appareil dont le cordon d'alimentation ou la prise est endommagé(e). Si le cordon d'alimentation ou la fiche sont endommagés, contactez le service clientèle.
- Débranchez l'appareil lorsqu'il n'est pas utilisé, avant de remplacer une pièce ou de le nettoyer.
- Ne pas utiliser le distributeur à d'autres fins.
- Ne jamais immerger le cordon d'alimentation dans l'eau ou dans d'autres liquides afin d'éviter tout risque d'électrocution.
- Pour réduire le risque d'électrocution, ne placez pas ou ne rangez pas l'appareil dans des endroits où il pourrait tomber dans une baignoire ou un évier.
- Si la prise est mouillée, éteignez la prise et n'essayez pas de la débrancher.
- Pour des raisons de sécurité, placez le cordon d'alimentation loin des escaliers.
- Attention : Ne laissez pas les animaux domestiques mâcher ou avaler une quelconque partie de l'appareil. (Si vous êtes préoccupé par le cordon d'alimentation, achetez un conduit pour cordon d'alimentation (un protecteur en plastique dur) dans une quincaillerie pour le protéger.

INSTALLATION DU MATÉRIEL ET PRÉSENTATION

PRÉSENTATION DU PRODUIT

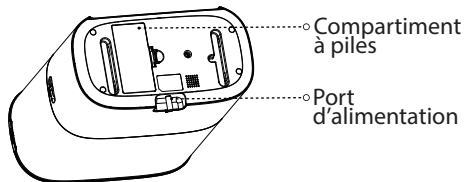
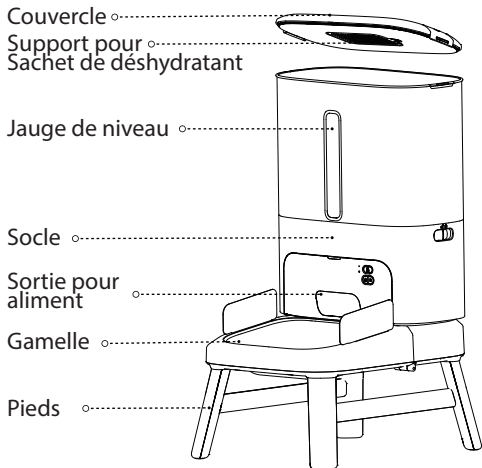

CONTENU DE LA BOITE

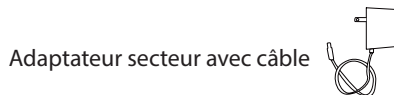
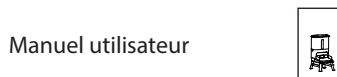
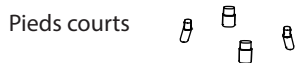

ÉTAPES D'INSTALLATION

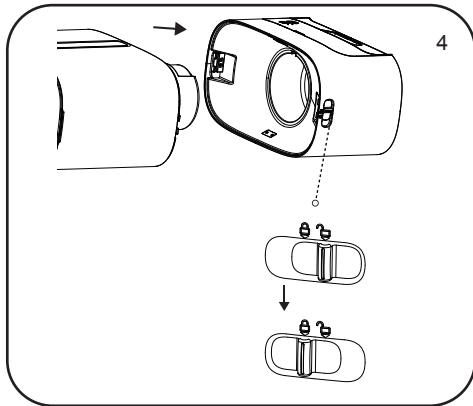
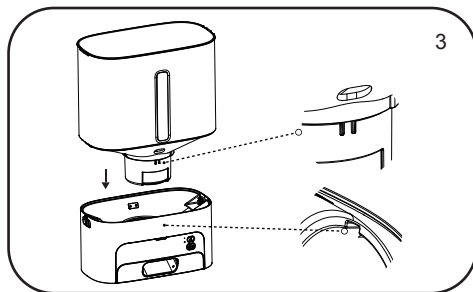
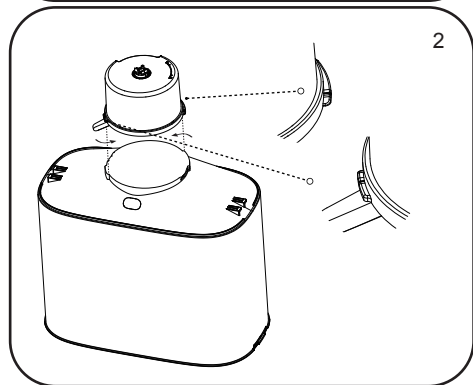
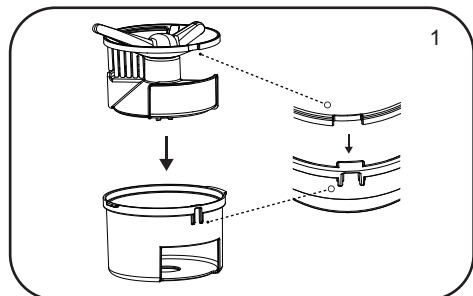

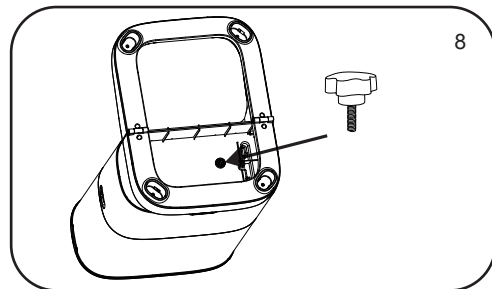
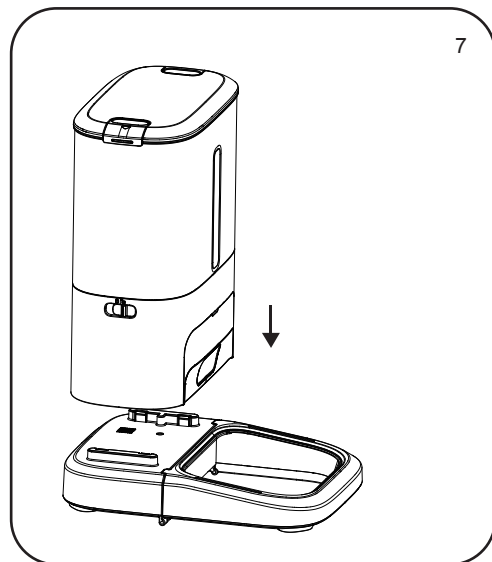
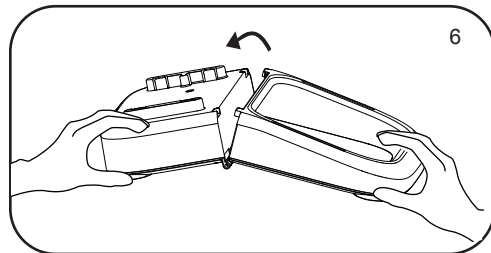
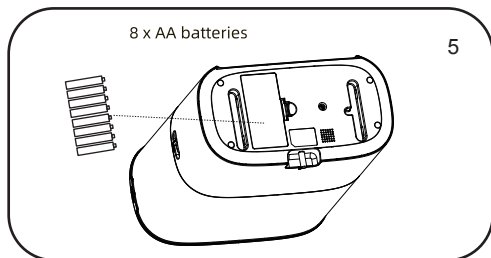

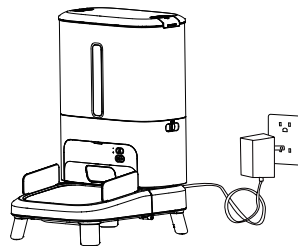
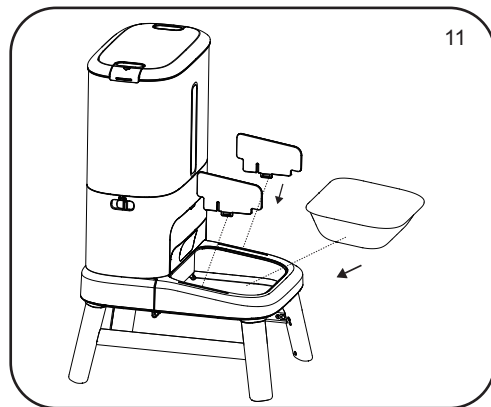
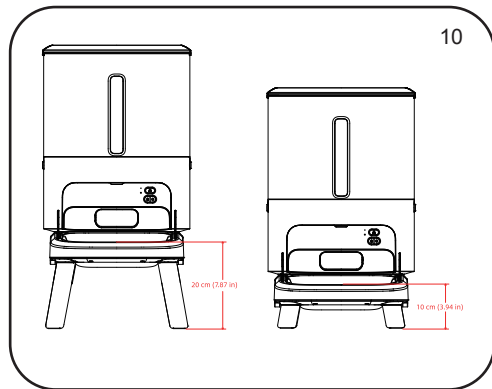
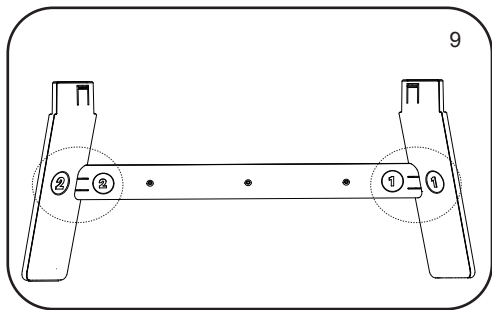

Ajoutez de les croquettes dans la jauge de niveau. Placez le sachet de déshydratant dans le porte-déshydratant et verrouillez le couvercle.

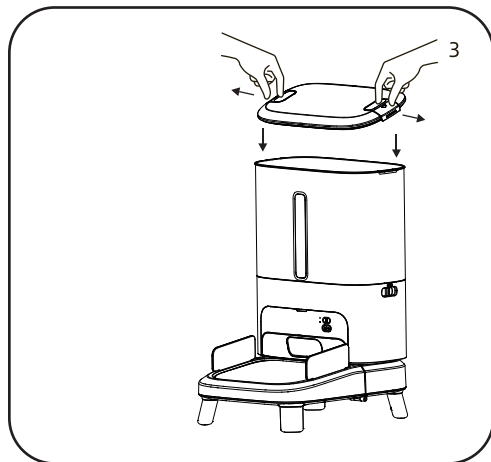
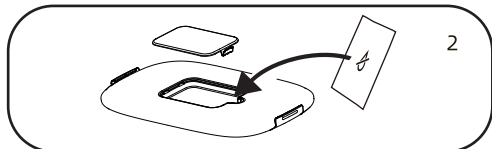
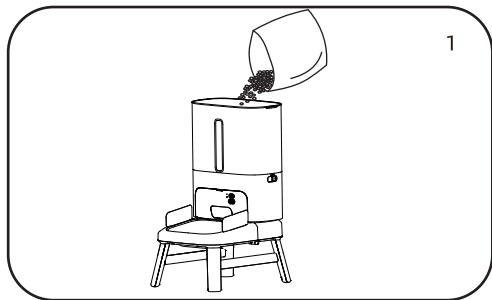

- Taille de croquettes recommandée : 2 à 23 mm (0,08 à 0,9 pouces) de diamètre.
- N'utilisez pas de nourriture en conserve, humide ou mouillée.
- Il est recommandé de remplacer le sachet de deshydratant tous les mois pour garder les aliments sec.
- Retirez toujours le sachet de deshydratant avant de nettoyer le couvercle.

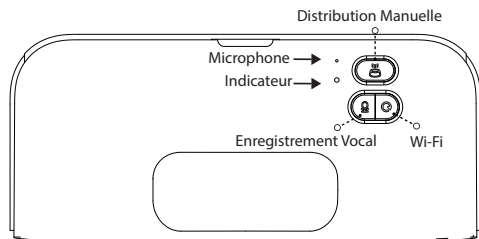

La batterie de secours est conçue comme alternative à court terme en cas de coupure de l'alimentation externe. Le distributeur continuera à distribuer normalement aux heures programmées. Il est déconseillé d'utiliser des piles rechargeables.

INSTRUCTIONS DU PANNEAU DE COMMANDE



Bouton	Fonction
	Appui long de 5 secondes pour réinitialiser les paramètres de connexion Wi-Fi et tous les paramètres du distributeur.
	Double appui pour démarrer la distribution manuelle. La quantité de distribution peut être réglée dans l'Application, la valeur par défaut est 1 portion.
	Maintenez le bouton d'enregistrement enfoncé pendant 2 secondes. Après avoir entendu "bip", l'enregistrement commencera. La durée maximale d'enregistrement est de 10 secondes. Relâchez le bouton ou atteignez la durée maximale d'enregistrement pour arrêter automatiquement.

INSTALLATION DU LOGICIEL ET CONFIGURATION

1 - Avant d'utiliser l'application, veuillez activer la fonction Bluetooth de votre téléphone portable.

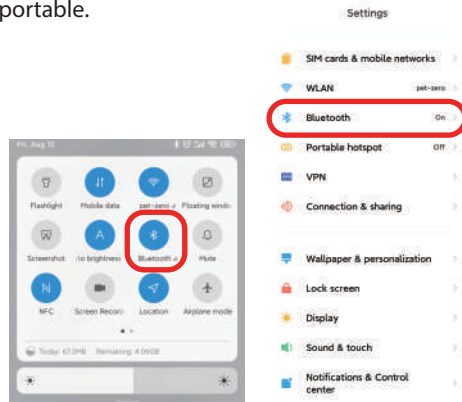

2 - Recherchez sur l'App Store ou scannez le code QR ci-dessous pour télécharger et installer EZIclean.



3 - Lancez l'application, lisez et acceptez la politique de confidentialité, puis créez un nouveau compte ou connectez-vous à un compte enregistré.

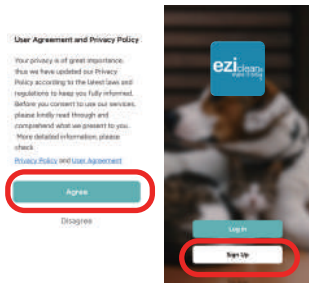

4 - Branchez le produit puis lorsque le voyant clignote en rouge cliquez sur "ajouter" ou le signe "+" dans votre application pour ajouter un nouveau distributeur.

L'application peut alors vous demander d'accéder à certaines autorisations et d'activer le Bluetooth, veuillez donc les autoriser et activer le Bluetooth.

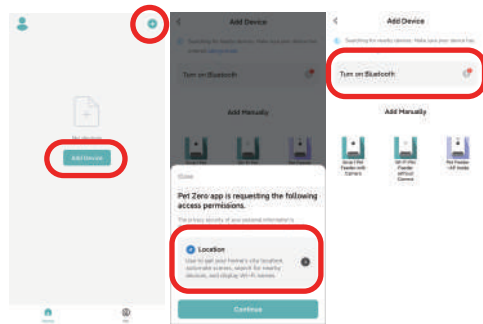

5 - Le voyant LED

- Si l'indicateur LED ne clignote pas en rouge, veuillez appuyer et maintenir le bouton Wi-Fi pendant environ 5 secondes pour réinitialiser le distributeur.
- Le téléphone portable détectera alors le distributeur automatiquement par Bluetooth. Une fois détecté, l'application affichera un message pour demander d'ajouter le produit. Si ce n'est pas le cas, veuillez vérifier attentivement l'indicateur LED du distributeur.

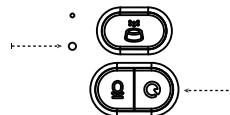

INDICATEUR LED

Clignotement en ROUGE	Le Nutribot recherche la configuration du réseau Wi-Fi.
Clignotement en VERT	Le Nutribot est configuré sur le réseau Wi-Fi et envoie la demande. Si la connexion échoue, il sera toujours activé.
Allumé en VERT	Le Nutribot est connecté au réseau Wi-Fi et fonctionne selon les réglages.
Allumé en ROUGE	Le Nutribot est alimenté uniquement par la batterie ou le niveau de batterie est faible.
Éteint	Le Nutribot n'est pas alimenté.

6 - Veuillez ensuite saisir les informations relatives au réseau Wi-Fi.

Le nom du réseau Wi-Fi apparaîtra automatiquement dans la zone de texte.

Veuillez noter que ce Nutribot ne prend pas en charge les réseaux Wi-Fi 5 GHz, mais uniquement les réseaux 2,4 GHz.

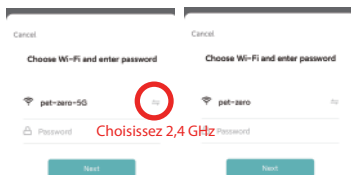

IMPORTANT

a. Veuillez utiliser un signal Wi-Fi 2,4 GHz au lieu d'un signal 5 GHz. Le nutribot ne prend pas en charge les réseaux 5 GHz.

b. Veuillez utiliser un Wi-Fi doté du chiffrement WPA ou WPA2. Le chiffrement WEP et WPA3 n'est pas pris en charge.

c. Assurez-vous que le Nutribot ne soit pas trop éloigné du routeur pour que la connexion puisse se faire aisément.

d. Veuillez vérifier que le filtrage par adresse MAC et l'isolation sans fil soient désactivés sur le routeur.

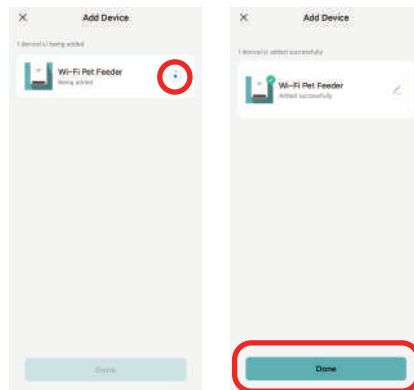

ALIMENTATION

ALIMENTATION MANUELLE

1 - Entrez dans l'interface principale du distributeur. Choisissez la quantité de portion et cliquez sur Nourrir (Feed).

Le distributeur distribuera la nourriture immédiatement.

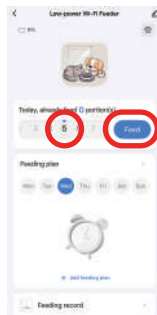

2 - Vous pouvez également appuyer deux fois sur le bouton d'alimentation manuelle du distributeur pour nourrir manuellement votre animal.

bouton d'alimentation manuelle

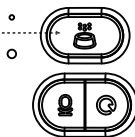

3 - La quantité distribuée peut être réglée dans l'application. Cliquez sur l'icône ⚙️ et définissez la quantité à l'aide du bouton.

Pour désactiver cette fonction : réglez cette valeur sur 0.

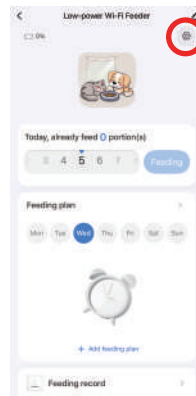

ALIMENTATION PROGRAMMÉE

1 - Le distributeur prend en charge l'alimentation programmée à des horaires précis. Cliquez sur Ajouter un repas (Add feeding plan), choisissez l'heure d'alimentation, les jours de répétition de la semaine et la quantité de portions.

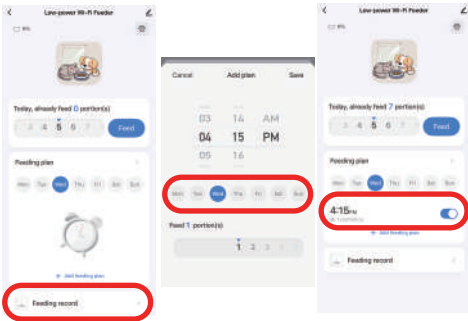

2 - Cliquez sur la flèche située derrière le plan d'alimentation pour consulter tous les programmes.

Le distributeur prend en charge jusqu'à 10 programmes d'alimentation.

Si vous souhaitez désactiver un programme, il suffit de le désactiver dans les paramètres.

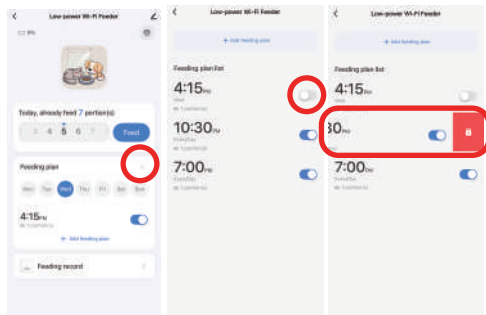

MODE ANTI-GOUTON

1 - Pour réduire la vitesse d'alimentation des animaux qui mangent trop vite, nous proposons la fonction alimentation lente anti-glouton. Une fois activée, l'intervalle entre chaque distribution est prolongé à 15 secondes.

2 - Cliquez sur l'icône ⚙️ pour accéder à la page des réglages.

Cliquez sur le bouton anti-glouton (Slow Feed) pour activer ou désactiver cette fonction.

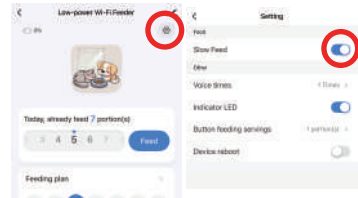

HISTORIQUE D'ALIMENTATION & ALERTES

1 - Après chaque alimentation, un historique est enregistré. Cliquez sur historique (Feeding record) pour consulter les données.

Les enregistrements des 7 derniers jours sont affichés.

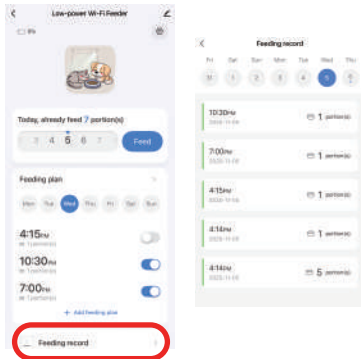

2 - Lorsque le niveau de batterie est faible ou que les croquettes sont bloquées dans le distributeur, un message d'alerte apparaît dans l'application.

Vous pouvez consulter ces messages dans la page du distributeur et dans le centre de messages.

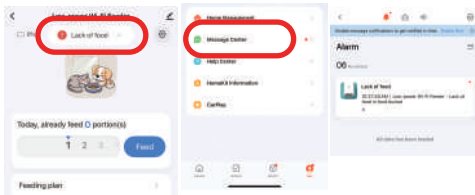

AUTRES

Paramètres généraux

Cliquez sur  pour accéder aux paramètres. Informations sur l'appareil : consulter les informations du distributeur. Assurez-vous que le fuseau horaire du Nutribot correspond à celui du téléphone mobile. Si ce n'est pas le cas, les heures d'alimentation peuvent être incorrectes. Dans ce cas, supprimez le distributeur et ajoutez-le à nouveau.

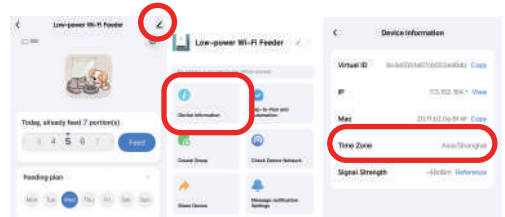

Partager l'appareil

Si vous souhaitez ajouter le distributeur sur un autre téléphone, créez un nouveau compte sur ce téléphone et partagez l'appareil avec ce compte.

Assurez-vous que les deux comptes sont enregistrés dans le même pays ou région.

Supprimer l'appareil

Deux options sont disponibles et suppriment toutes deux l'appareil de l'application.

Vous pouvez reconfigurer le réseau Wi-Fi du distributeur après suppression.

Pour supprimer tous les paramètres du distributeur, choisissez supprimer et effacer les données (Remove and Clear Data).



Réinitialisation

Pour restaurer les paramètres d'usine :

- Allumez le distributeur
- Maintenez le bouton de configuration Wi-Fi enfoncé pendant 5 secondes
- Lorsque le voyant LED clignote en rouge, la réinitialisation est réussie

RÉGLAGE DES PORTIONS

apport quotidien	nbr de repas par jour	portions par repas	dose par portion
0.5 cup 0,12 L	2	2, 2	1/8 cup (30ml)
	3	1, 2, 1	
	4	1, 1, 1, 1	
1 cup 0,24 L	2	4, 4	
	3	3, 3, 2	
	4	2, 2, 2, 2	
1.5 cup 0,36 L	2	6, 6	
	3	4, 4, 4	
	4	3, 3, 3, 3	
2 cup 0,48 L	2	8, 8	
	3	5, 6, 5	
	4	4, 4, 4, 4	
2.5 cup 0,60 L	2	10, 10	
	3	7, 7, 6	
	4	5, 5, 5, 5	
3 cup 0,72 L	2	12, 12	
	3	8, 8, 8	
	4	6, 6, 6, 6	
3.5 cup 0,84 L	2	14, 14	
	3	9, 10, 9	
	4	7, 7, 7, 7	
4 cup 0,96 L	2	16, 16	
	3	11, 11, 10	
	4	8, 8, 8, 8	
5 cup 1,20 L	2	20, 20	
	3	13, 14, 13	
	4	10, 10, 10, 10	
6 cup 1,20 L	2	24, 24	
	3	16, 16, 16	
	4	12, 12, 12, 12	

apport quotidien	nbr de repas par jour	portions par repas	dose par portion
7 cup 1,68 L	2	28, 28	1/8 cup (30ml)
	3	19, 19, 18	
	4	14, 14, 14, 14	
8 cup 1,92 L	2	32, 32	
	3	22, 22, 20	
	4	16, 16, 16, 16	

La taille des portions peut varier selon la forme et la taille des croquettes.

Il est recommandé d'utiliser la fonction d'alimentation manuelle pour tester combien de portions sont nécessaires pour remplir une tasse.

Ensuite, divisez 1 tasse par le nombre de portions pour calculer la taille d'une portion.

NETTOYAGE & ENTRETIEN

Pour la santé de votre animal, nettoyez régulièrement : le réservoir de nourriture, le mécanisme de distribution, le bol en acier inoxydable, la base du distributeur.

Les pièces peuvent être séchées à l'air libre ou essuyées avec un chiffon sec avant utilisation.

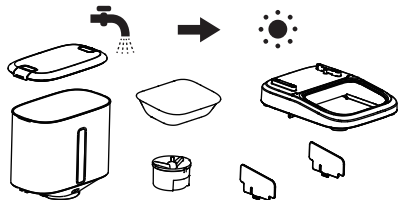

Le corps du distributeur ne doit pas être nettoyé à l'eau. Veuillez utiliser un chiffon sec ou humide pour le nettoyer.



Remarques :

1. Débranchez l'appareil avant de le nettoyer.
2. Ne lavez pas et ne trempez pas le corps du distributeur dans l'eau.
3. Pour protéger les aliments de l'humidité, séchez à l'air libre ou essuyez toutes les pièces après le nettoyage.
4. Pour la santé des animaux domestiques, rincez soigneusement les pièces si vous utilisez un détergent pour le nettoyage.
5. Pour conserver la fraîcheur des croquettes, remplacez le sachet déshydratant une fois par mois.

CARACTÉRISTIQUES

Capacité	15L
Hauteur	10cm, 20cm
Option d'alimentation	DC 12V power adapter; 8 x AA batteries
Adaptateur secteur	AC 100-240V Input, DC 5V output
Température de fonctionnement	0°C -45°C /32°F-113°F
WIFI	2.4Ghz

DÉPANNAGE

Problèmes	Solutions
Le distributeur ne se connecte pas au Wi-Fi	Vérifiez que votre signal WiFi soit bien en 2,4 GHz.
La nourriture ne sort pas	Vérifiez que la nourriture est sèche Taille recommandée : 2–23 mm (0,08–0,9 pouces) Vérifiez l'absence de blocage Vérifiez le niveau de batterie et l'alimentation
le distributeur alimente au mauvais moment	Vérifiez que le fuseau horaire de l'application est correct.
Le voyant est toujours éteint	Le distributeur est peut-être alimenté uniquement par piles. Le voyant LED peut être désactivé dans les paramètres. Vérifiez que l'appareil est bien branché et que la prise fonctionne correctement.
Les portions ne sont pas toujours identiques	Une légère variation est normale. Après environ 6 distributions, la quantité tend à se stabiliser.

EZiclean® est une marque française de la société E.ZICOM®
46/48, rue Gay Lussac
94430 Chennevières-sur-Marne
www.eziclean.com

Besoin d'aide ?

Scannez le QR code ci-dessous ou rendez vous sur notre site <https://shop.eziclean.com/assistance/> pour vous rendre dans votre espace client et bénéficier d'une aide approfondie.



Enregistrer votre produit

Scannez le QR code ci-dessous pour enregistrez votre produit dans les 3 mois suivant l'achat ou rendez vous sur notre site <https://shop.eziclean.com/mon-compte/>



* en enregistrant votre produit avec sa facture dans les 3 mois suivant l'achat sur notre site internet ou par le QR code présent sur la page précédente.
Garantie légale de 2 ans + 1 an offert dès l'enregistrement.



Points de collecte sur www.quefairede mesdechets.fr
Privilégiez la réparation ou le don de votre appareil !