

Nutribot Connect

distributeur de croquette

ezi^{clean}[®]
make it easy



INSTRUCTIONS

LIRE ATTENTIVEMENT AVANT UTILISATION
USAGE DOMESTIQUE UNIQUEMENT

AVERTISSEMENT

- La base ne doit jamais être immergée dans l'eau, sous peine de provoquer un choc électrique et d'endommager les composants électroniques.
- Le distributeur fonctionnant automatiquement, ne placez rien dessus. Gardez la zone propre et éliminez les matériaux d'emballage de manière responsable. Certains articles peuvent être emballés dans des sacs en plastique, qui peuvent présenter un risque d'étouffement ; gardez-les hors de portée des enfants et des animaux domestiques.
- Ne laissez pas les enfants jouer autour du distributeur. Si nécessaire, surveillez étroitement les enfants qui utilisent le distributeur ou qui se trouvent à proximité.
- Ce distributeur est destiné uniquement aux chats et aux petits chiens.
- N'utilisez pas ce distributeur pour les chatons, les chiots, les chats adultes ou les chiens qui ne peuvent pas atteindre le plateau de nourriture ou qui souffrent d'un handicap physique.
- Vérifiez régulièrement le fonctionnement du distributeur, à l'intérieur ou à l'extérieur, afin de vous assurer qu'il distribue correctement les aliments.
- Ce distributeur n'est destiné qu'aux aliments secs. Ne pas utiliser d'aliments humides ou en conserve.
- Placez le distributeur sur une surface plane uniquement.
- Remplacez les piles par des piles neuves avant toute absence prolongée.
- Ne placez aucun objet étranger à l'intérieur du distributeur.
- Ne démontez que les pièces spécifiées dans ce guide.
- N'utilisez que les accessoires recommandés ou vendus par le fabricant.
- Ne pas débrancher en tirant sur le cordon, mais sur la prise.
- Ne pas faire fonctionner un appareil dont le cordon d'alimentation ou la prise est endommagé(e). Si le cordon d'alimentation ou la fiche sont endommagés, contactez le service clientèle.
- Débranchez l'appareil lorsqu'il n'est pas utilisé, avant de remplacer une pièce ou de le nettoyer.
- Ne pas utiliser le distributeur à d'autres fins.
- Ne jamais immerger le cordon d'alimentation dans l'eau ou dans d'autres liquides afin d'éviter tout risque d'électrocution.
- Pour réduire le risque d'électrocution, ne placez pas ou ne rangez pas l'appareil dans des endroits où il pourrait tomber dans une baignoire ou un évier.
- Si la prise est mouillée, éteignez la prise et n'essayez pas de la débrancher.
- Pour des raisons de sécurité, placez le cordon d'alimentation loin des escaliers.



Attention : Ne laissez pas les animaux domestiques mâcher ou avaler une quelconque partie de l'appareil. (Si vous êtes préoccupé par le cordon d'alimentation, achetez un conduit pour cordon d'alimentation (un protecteur en plastique dur) dans une quincaillerie pour le protéger.

1 Produit

1. distributeur x1
2. bol en acier inoxydable x1
3. gamelle
4. sachet déshydratant x1
5. Manuel de l'utilisateur x1
6. Cordon d'alimentation x2
7. Fontaine à eau x1

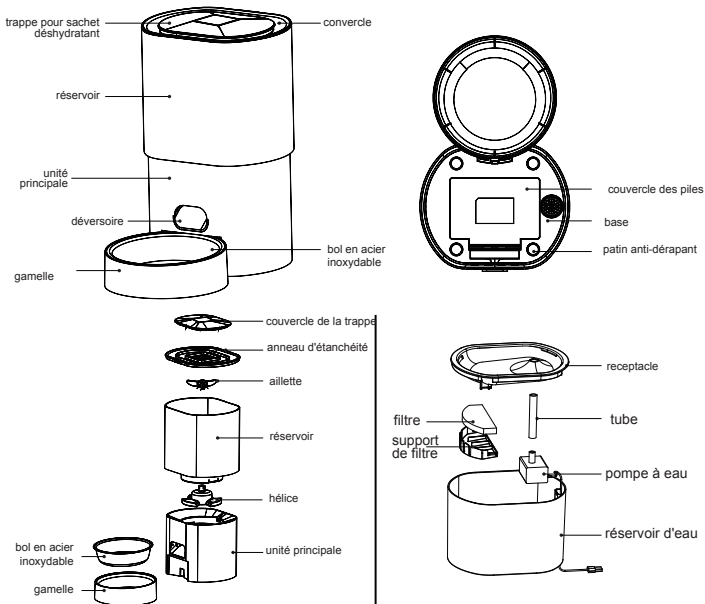

1. L'appareil doit être placé horizontalement et de manière stable, et ne doit pas être incliné, secoué ou renversé.
2. L'appareil doit être placé contre le mur dans un endroit intérieur sec, de préférence en évitant la lumière directe du soleil ou les zones humides. Il ne doit pas être placé en hauteur ou proche des escaliers afin d'éviter tout risque de chute.
3. Veillez à ce qu'il n'y ait pas d'obstacles sur ou autour du plateau de nourriture de l'appareil afin de ne pas gêner l'alimentation normale de l'animal et de ne pas endommager l'appareil.

Utilisation du produit

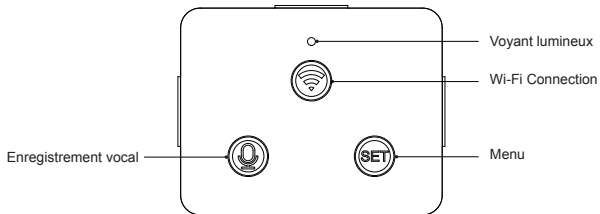

ÉTAPE 1 : Activez le Bluetooth sur votre téléphone

ÉTAPE 2 : Télécharger l'application

- Télécharger l'application EZIclean
 - Branchez le distributeur. Le voyant s'allume :
1. La lumière bleue clignotante indique qu'il est prêt à se connecter à l'application.
 2. Une lumière bleue fixe signifie qu'il est lié à un compte ; vous devez le délier de l'ancien compte.

EZIclean Google



EZIclean IOS



ÉTAPE 3 : Ouvrez l'application, qui détectera l'appareil (l'opération peut durer plusieurs minutes). Cliquez sur le produit, entrez le mot de passe Wi-Fi et cliquez sur "Suivant".

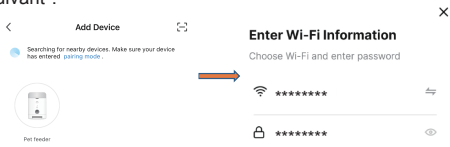

ÉTAPE 4 : Accédez à la page principale de l'application

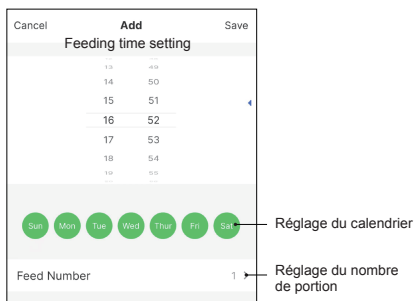
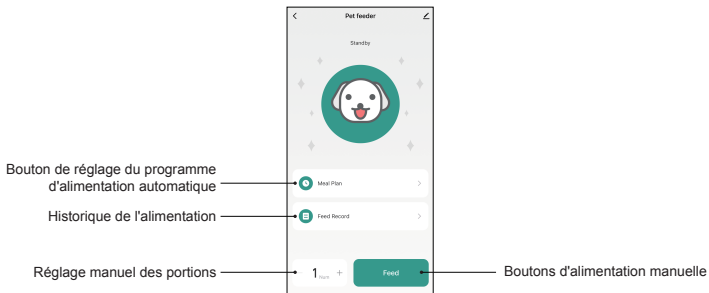

3 Fonctions principales

Distributeur intelligent : Planifiez jusqu'à 10 repas et 10 portions par repas par jour sur l'application.

Message vocal : Enregistrez un message d'appel à l'heure des repas en maintenant appuyé le bouton de commande vocale sur votre appareil jusqu'à entendre un bip, maintenez le bouton appuyer le temps d'enregistrer votre message.

Alimentation manuelle : Distribuez instantanément en un clic sur votre application et en maintenant appuyer le bouton SET 3 secondes sur votre appareil.

4 Conseils pratiques

Nettoyage :

- Débranchez l'appareil et retirez les piles.
- Nettoyez les parties amovibles à l'eau claire et séchez soigneusement.
- Nettoyez l'unité principale avec un chiffon humide (ne jamais la plonger dans l'eau).

Entretien recommandé :

- Remplacer le sachet déshydratant tous les mois.
- Nettoyer la pompe à eau 1 fois par semaine.

Batteries :

- Fonctionne sur secteur (5V/1A USB) ou 3 piles D

Remplissage d'aliments pour animaux de compagnie:

- Retirez le réservoir et videz les restes d'aliments.
- Lavez le, laissez-le sécher complètement à l'air libre et remettez-le en place.
- Remplir avec de la nourriture fraîche pour animaux.

5 Alertes

Gamelle

E1-- :Blocage des aliments

E4-- : dysfonctionnement du capteur du moteur

E5:LP : Faible puissance de la batterie

Fontaine

Voyant bleu allumé - Niveau d'eau normal

Voyant rouge allumé - Niveau d'eau bas

6 Basic parameter

	Paramètres	
Produit	gamelle : PCStone1	Fontaine : PCStone2
Dimensions du produit	283x180x298mm	198x168x128mm
Dimensions du carton	200x175x255mm	
Matériaux	ABS、Acier inoxydable	ABS
Poids	1.15Kg	0.4Kg
Type d'alimentation	aliments secs (granulés de 5 à 12mm)	/
Animal	Chat / Petit chien	Chat / Petit chien
Capacité	3L	2.5L
Alimentation	DC5V1A / 3pcs D	DC5V1A
Tension nominale	DC 5V	DC 5V
Puissance nominale	5W	5W
Température de fonctionnement	0°C~40°C	5°C~50°C

7 Consommables et accessoires

Gamelle

1. Composants : ailette et hélice (remplacement recommandé une fois par an)
2. Sachet déshydratant (à remplacer une fois par mois)
3. cordon d'alimentation
4. bol en acier inoxydable

Fontaine

1. Pompe à eau (nettoyage hebdomadaire recommandé)
2. Filtre en coton (il est recommandé de le remplacer tous les mois)
3. Tuyau de guidage de l'eau

WAARSCHUWING

- De basis mag nooit in water worden ondergedompeld, omdat dit een elektrische schok kan veroorzaken en de elektronische onderdelen kan beschadigen.
 - Aangezien de dispenser automatisch werkt, mag je er niets op plaatsen. Houd de ruimte schoon en gooi verpakkingsmateriaal op verantwoorde wijze weg. Sommige artikelen kunnen verpakt zijn in plastic zakken die verstikkingsgevaar kunnen opleveren; houd ze buiten het bereik van kinderen en huisdieren.
 - Laat kinderen niet in de buurt van de dispenser spelen. Houd kinderen die de dispenser gebruiken of in de buurt zijn indien nodig goed in de gaten.
 - Deze dispenser is alleen voor katten en kleine honden.
 - Gebruik deze dispenser niet voor kittens, puppy's, volwassen katten of honden die niet bij de voerbak kunnen of een lichamelijke beperking hebben.
 - Controleer regelmatig de werking van de dispenser, zowel binnen als buiten, om er zeker van te zijn dat hij correct voedsel afgeeft.
 - Deze dispenser is alleen voor droogvoer. geen natvoer of blikvoer.
 - Plaats de dispenser alleen op een vlakke ondergrond.
 - Vervang de batterijen door nieuwe voordat u ze langere tijd niet gebruikt.
 - Plaats geen vreemde voorwerpen in de dispenser.
 - Demonteer alleen de onderdelen die in deze handleiding worden genoemd.
 - Gebruik alleen accessoires die worden aanbevolen of verkocht door de fabrikant.
 - Trek de stekker niet uit het stopcontact door aan het snoer te trekken, maar aan de stekker.
 - Gebruik het apparaat niet met een beschadigd netsnoer of beschadigde stekker. Neem contact op met de klantenservice als het netsnoer of de stekker beschadigd is.
 - Haal de stekker uit stopcontact als u het apparaat niet gebruikt, voordat u onderdelen vervangt of voordat u het schoonmaakt.
 - Gebruik de dispenser niet voor andere doeleinden.
 - Dompel het netsnoer water of andere vloeistoffen om het risico op elektrische schokken te vermijden.
 - Plaats of bewaar het apparaat niet op een plek waar het in een bad of gootsteen kan vallen, om het risico op elektrische schokken te beperken.
 - Als de stekker nat is, schakel hem dan uit en probeer hem niet uit het stopcontact te halen.
 - Houd om veiligheidsredenen het netsnoer uit de buurt van trappen.
-  Let op: huisdieren mogen op onderdelen van het apparaat kauwen of ze - inslikken. (Als u zich zorgen maakt over het snoer netsnoer, koop dan een netsnoerbuis (harde plastic bescherming) bij een ijzerwinkel om het te beschermen.

1 product

1. dispenser x1
2. roestvrijstalen kom x1
3. lunchdoos
4. droogzak x1
5. Gebruikershandleiding x1
6. Netsnoer x2
7. Waterkoeler x1

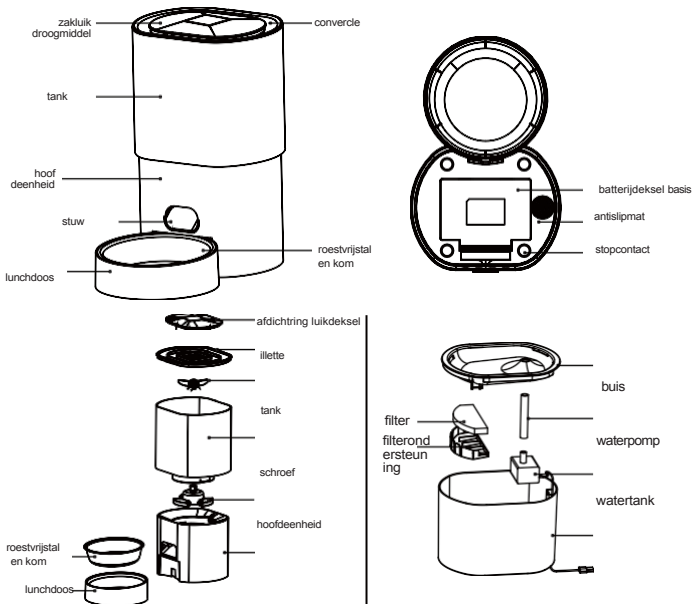

1. Het apparaat moet horizontaal en stabiel worden geplaatst en mag niet worden gekanteld, geschud of omgestoten.
2. Het apparaat moet tegen de muur worden geplaatst op een droge plek binnenshuis, bij voorkeur zonder direct zonlicht of vochtige ruimtes. Plaats het niet hoog of dicht bij een trap om valgevaar te voorkomen.
3. Zorg ervoor dat er zich geen obstakels op of rond de voerbak van het apparaat bevinden, zodat de normale voeding van het dier niet wordt belemmerd en het apparaat niet beschadigd raakt.

Gebruik van het product

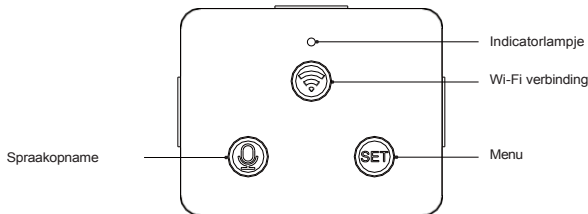

STAP 1: Activeer Bluetooth op je telefoon

STAP 2: De applicatie downloaden

- De EZIclean-toepassing downloaden
- Steek de stekker in het stopcontact. Het indicatielampje gaat branden:

1, Het knipperende blauwe lampje geeft aan dat hij klaar is om verbinding te maken met de app.

2, Een constant blauw licht dat het is gekoppeld aan een account;
moet je het loskoppelen van de oude account.

EZIclean Google



EZIclean IOS



STAP 3: Open de toepassing die het apparaat zal detecteren (deze operatie kan enkele minuten duren). Klik op het product, voer het Wi-Fi-wachtwoord in en klik op "Volgende".

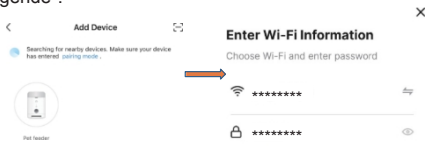

STAP 4: Ga naar de hoofdpagina van de applicatie

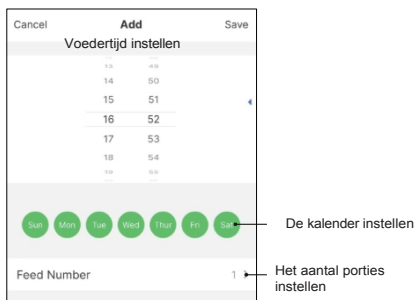
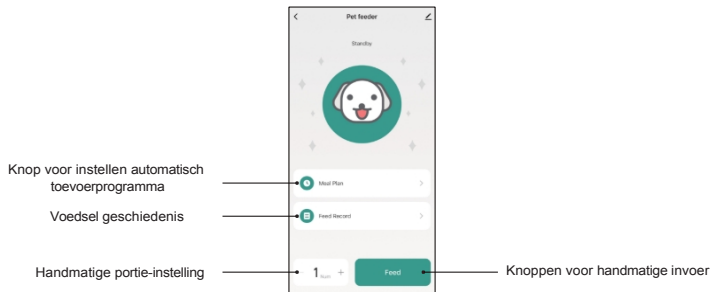

3 Belangrijkste functies

Slimme automaat: Plan tot 10 maaltijden en 10 porties per maaltijd per dag op de app.

Spraakbericht: neem een bericht op om je tijdens de maaltijd te bellen door de spraakbedieningsknop op je apparaat ingedrukt te houden tot je een pieptoon hoort. Houd de knop ingedrukt terwijl je het bericht opneemt.

Handmatige toediening: Dien direct toe met één klik op je applicatie en door de SET-knop 3 seconden ingedrukt te houden op je apparaat.

4 Praktisch advies

Schoonmaken :

- Haal de stekker uit het stopcontact en verwijder de batterijen.
- Reinig verwijderbare onderdelen schoon water en droog ze grondig af.
- Reinig het hoofdtoestel met een vochtige doek (nooit onderdompelen in water).

Aanbevolen onderhoud :

- Vervang het zakje droogmiddel elke maand.
- Reinig de waterpomp één keer per week.

Batterijen :

- Werkt op netvoeding (5V/1A USB) of op 3 D-

batterijen om diervoeding te vullen:

- Verwijder het reservoir en leeg de etensresten.
- Was het, laat het volledig aan de lucht drogen en plaats het terug.
- Vul met vers diervoer.

5 Waarschuwingen

Kom

E1-- :Voedsel blokkeren

E4-- : Storing in motorsensor E5:LP : Batterij bijna leeg

Fontein

Blauw lampje brandt - Normaal waterniveau

Rood lampje brandt - Laag waterniveau

6 Basisparameter

	Parameters	
Product	lunchdoos : PCStone1	Fontein : PCStone2
Afmetingen product	283x180x298mm	198x168x128mm
Afmetingen doos	200x175x255mm	
Materialen	ABS, roestvrij staal	ABS
Gewicht	1,15 kg	0,4 kg
Type voeding	droogvoer (korrels van 5-12 mm)	/
Dier	Kat / Kleine hond	Kat / Kleine hond
Capaciteit	3L	2.5L
Stroomvoorziening	DC5V1A / 3st D	DC5V1A
Nominale spanning	DC 5V	DC 5V
Nominaal vermogen	5W	5W
Bedrijfstemperatuur	0 ~40°C	5 ~50°C

7 Verbruiksartikelen en accessoires

Kom

1. Onderdelen: blad en propeller (vervanging eenmaal per jaar aanbevolen)
2. Zakje droogmiddel (één keer per maand vervangen)
3. netsnoer
4. roestvrijstalen kom

Fontein

1. Waterpomp (wekelijkse reiniging aanbevolen)
2. Katoenen filter (aanbevolen voor maandelijkse vervanging)
3. Water geleidingslang

Besoin d'aide ?

Scannez le QR code ci-dessous ou rendez vous sur notre site <https://shop.eziclean.com/assistance/> pour vous rendre dans votre espace client et bénéficier d'une aide approfondie.



Enregistrer votre produit

Scannez le QR code ci-dessous pour enregistrez votre produit dans les 3 mois suivant l'achat ou rendez vous sur notre site <https://shop.eziclean.com/mon-compte/>



EZiclean® est une marque française de la société E.ZICOM®
46/48, rue Gay Lussac
94430 Chennevières-sur-Marne
www.eziclean.com

1 AN
de garantie
supplémentaire*
OFFERT



* en enregistrant votre produit dans les 3 mois suivant l'achat sur notre site internet ou par le QR code présent sur la page précédente. Garantie légale de 2 ans + 1 an offert dès l'enregistrement.



Points de collecte sur www.quefairedesdechets.fr
Privilégiez la réparation ou le don de votre appareil !