



## OCSM8487B inox noir brossé Black Steel

## OCSM8487S inox brossé

## OCSM8487A2 noir graphite mat

Four 5 en 1 combiné, vapeur, micro-ondes 45 cm  
Craft TFT 6"

NART : 137108  
EAN : 3838782681318

**5 en 1** : 5 combinaisons de cuisson, **Qualité nutritionnelle préservée** : injection de vapeur fine grâce au système cyclonique, **Quantité de vapeur optimale et stabilité de température** : générateur de vapeur externe, **Cuisson homogène** : 5 arrivées d'Air ThermoCirculaire, **Cuisson continue** : technologies avec onduleur et antenne tournante, **Navigation facile** : écran couleur TFT rétro-éclairé 6", **Enchaînement à la suite de 3 modes de cuisson** : fonction 1-2-3



### 27 fonctions

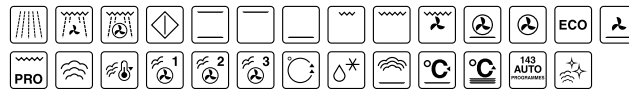

Micro-ondes, Micro-ondes ventilées et gril, Chaleur tournante et micro-ondes, Durée programmée micro-ondes, Convection naturelle, Voûte, Sole, Gril simple et double, Gril ventilé, Chaleur tournante et sole, Chaleur tournante, ECO, Chaleur tournante, Sole ventilée, Rôtissage automatique, Vapeur dégré près, Chaleur tournante et vapeur, Préchauffage, Décongélation, Régénération, Maintien au chaud, Chauffe-assiettes, Programmes auto, Nettoyage vapeur

### Caractéristiques

- Volume de la cavité : 50 L
- Porte tempérée 3 vitres et réflecteurs de chaleur
- Revêtement en émail ultra lisse et sans microporosité
- Nettoyage vapeur SteamClean

### Aide à la cuisson

- Générateur de vapeur externe permettant l'injection de vapeur fine grâce au système cyclonique qui empêche les aliments de cuire dans l'eau
- Système 5 arrivées d'Air ThermoCirculaire pour une cuisson homogène
- Régulation électronique de la température : 30°C à 230°C
- Cuisson 100% vapeur injectée au travers de 4 flux d'air à intervalles réguliers
- Technologies avec onduleur et antenne tournante pour une cuisson continue et homogène
- Puissance micro-ondes : 6 puissances de 90 à 1000 W
- 143 programmes prédéfinis
- Mode Favoris pour enregistrer vos 10 recettes préférées
- Fonction rajout durée en fin de cuisson
- Cuisson par étapes (enchaîner à la suite 3 modes de cuisson)
- 2 niveaux de gril pour un brunissage homogène 2200 W
- 4 gradins

### Confort / Sécurité

- Écran couleur TFT rétro-éclairé 6 pouces
- Accès direct aux 3 menus principaux : Micro-ondes, Combiné, Vapeur
- Ouverture amortie de la porte premium
- Double éclairage halogène // Intérieur de porte plein verre
- Système de refroidissement avec ventilation prolongée
- Pieds réglables

### Dimensions

- Dimensions de l'appareil (H / L / P) : 458 / 597 / 547+21 mm\*
- Dimensions d'encastrement (H / L / P) : 450 / 560-568 / 550 mm
- Longueur du câble électrique / Emplacement : 1500 mm / Arrière droite

### Données techniques

- Raccordement électrique : 3 kW / 220 - 240 V / 50 Hz / 16A
- Puissance max (Gril / Chaleur tournante / Générateur de vapeur) : 2,2 kW / 1,6 kW / 1,2 kW

\* 21 mm est l'épaisseur du cadre métallique du four

### Accessoires de série

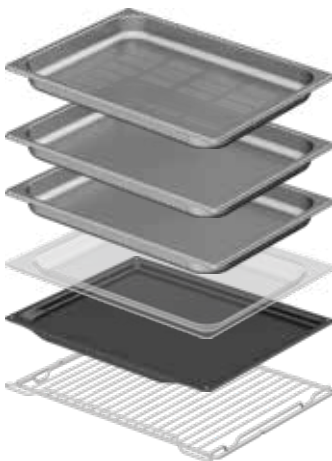

- 1 bac Gastronorme XL inox 18/10 perforé
- 2 bacs Gastronorme XL inox 18/10 plein
- 1 lèche-frite en verre
- 1 plaque à pâtisserie
- 1 grille avec un taquet de sécurité

### Installation et dimensions en millimètres

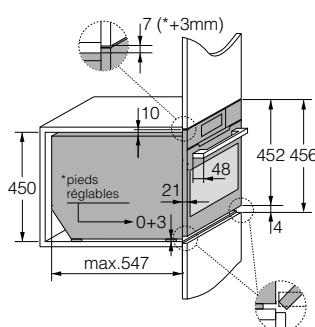

Dimensions de l'appareil

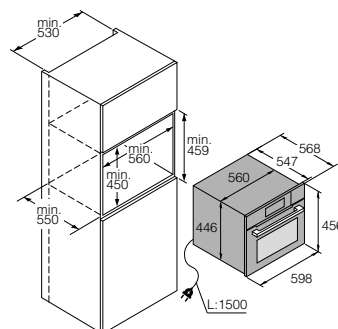

Installation en colonne

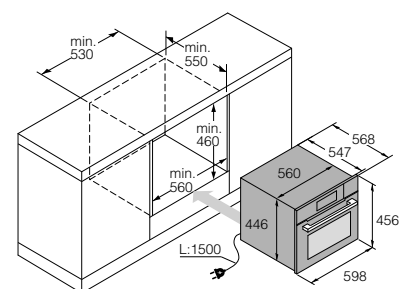

Installation sous plan de travail

Disponibilité des pièces détachées : 15 ans