



## OCS8487B-1 inox noir brossé Black Steel

## OCS8487A2 noir graphite mat

Four vapeur combiné 45 cm  
Craft TFT 6"

NART : 137107  
EAN : OCS8487A2

**Qualité nutritionnelle préservée** : injection de vapeur fine grâce au système cyclonique, **Quantité de vapeur optimale et stabilité de température** : générateur de vapeur externe, **Cuisson homogène** : 5 arrivées d'Air ThermoCirculaire, **Navigation facile** : écran couleur TFT rétro-éclairé 6", **Cuisson à cœur** : sonde culinaire, **Enchaînement à la suite de 3 modes de cuisson** : fonction 1-2-3, **Confort** : rails télescopiques sur 1 niveau

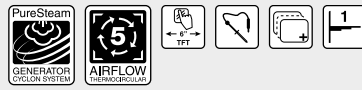

### 21 fonctions



Convection naturelle, Voûte, Sole, Gril simple et double, Gril ventilé, Chaleur tournante et sole, Chaleur tournante, ECO Chaleur tournante, Sole ventilée, Rôtissage automatique, Vapeur degré près, Chaleur tournante et vapeur, Préchauffage, Décongélation, Régénération, Programmes auto, Nettoyage vapeur

### Caractéristiques

- Classe d'efficacité énergétique : A<sup>+</sup>
- Volume de la cavité : 50 L
- Porte froide 4 vitres et réflecteurs de chaleur
- Revêtement en émail ultra lisse et sans microporosité
- Nettoyage vapeur SteamClean

### Aide à la cuisson

- Générateur de vapeur externe permettant l'injection de vapeur fine grâce au système cyclonique qui empêche les aliments de cuire dans l'eau
- Système 5 arrivées d'Air ThermoCirculaire pour une cuisson homogène
- Régulation électronique de la température : 30°C à 230°C
- Cuisson 100% vapeur injectée au travers de 4 flux d'air à intervalles réguliers
- Cuisson par étapes (enchaîner à la suite 3 modes de cuisson)
- 160 programmes prédéfinis
- Mode Favoris pour enregistrer vos 10 recettes préférées
- Fonction rajout durée en fin de cuisson
- Sonde culinaire pour une cuisson à cœur
- Réservoir d'eau 1,3 l pour 80 min de cuisson
- 2 niveaux de gril pour un brunissage homogène 2200 W

### Confort / Sécurité

- Écran couleur TFT rétro-éclairé 6 pouces
- Navigation intuitive par boutons et écran tactile
- Rails télescopiques sur 1 niveau, 100% extensibles et amovibles
- Fermeture amortie de la porte premium
- Double éclairage halogène
- Intérieur de porte plein verre
- Détartrage automatique
- Système de refroidissement avec ventilation prolongée
- Pieds réglables

### Dimensions

- Dimensions de l'appareil (H / L / P) : 458 / 597 / 547+21 mm\*
- Dimensions d'encastrement (H / L / P) : 450 / 560-568 / 550 mm
- Longueur du câble électrique / Emplacement : 1500 mm / Arrière droite

### Données techniques

- Raccordement électrique : 2,9 kW / 220-240 V / 50Hz / 16A
- Puissance max (Gril / Chaleur tournante / Générateur de vapeur) : 2,2 kW / 1,6 kW / 1,2 kW

\* 21 mm est l'épaisseur du cadre métallique du four

### Accessoires de série

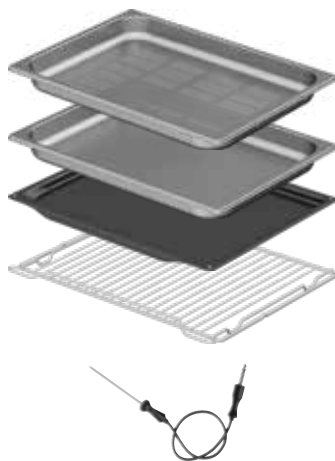

- 1 bac Gastronorme XL inox 18/10 perforé
- 1 bac Gastronorme XL inox 18/10 plein
- 1 lèche-frite
- 1 grille avec un taquet de sécurité
- 1 sonde culinaire

### Installation et dimensions en millimètres

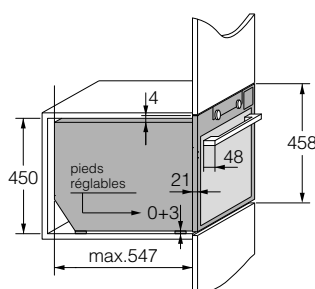

Dimensions de l'appareil

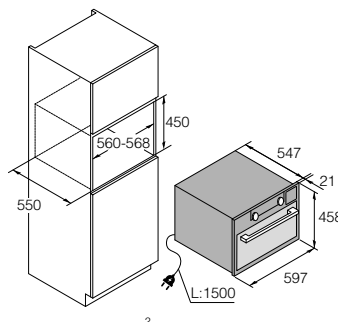

Installation en colonne

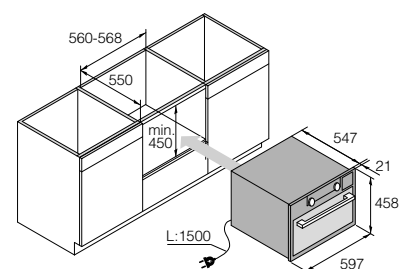

Installation sous plan de travail