

Mode d'emploi et instructions de montage

Hotte



Lisez **impérativement** ce mode d'emploi et ses instructions de montage avant d'installer et de mettre en service votre appareil. Vous assurerez ainsi votre protection et éviterez d'endommager votre appareil.

Table des matières

Consignes de sécurité et mises en garde	4
Votre contribution à la protection de l'environnement	13
Schéma descriptif	14
Description du fonctionnement	16
Utilisation	17
Activer le moteur d'aspiration	17
Arrêter le moteur.....	17
Allumer / Eteindre l'éclairage.....	17
Conseils d'économie d'énergie	18
Nettoyage et entretien	19
Carrosserie	19
Conseils pour fûts à revêtement couleur.....	19
Filtres à graisses.....	20
Filtres à charbon actif.....	22
Jeter le filtre à charbon actif.....	22
Remplacer l'éclairage.....	23
Service après-vente	24
Contact en cas d'anomalies.....	24
Emplacement de la plaque signalétique	24
Garantie.....	24
Installation	25
Avant l'installation	25
Matériel d'installation	26
Dimensions.....	28
Distance entre la table de cuisson et la hotte (S).....	29
Conseils de montage	30
Retirer le film de protection	30
Dérivateur	30
Montage sous un meuble haut.....	32
Montage au mur	34
Préparation mode évacuation	36
Préparation mode recyclage	37
Raccordement	37
Contrôle de fonctionnement.....	37
Branchement électrique	37

Table des matières

Conduit d'évacuation	37
Eau de condensation.....	38
Réducteur de bruit	39
Caractéristiques techniques	40

Consignes de sécurité et mises en garde

Cette hotte répond aux réglementations de sécurité en vigueur. Toute utilisation non conforme peut toutefois causer des dommages corporels et matériels.

Lisez attentivement le mode d'emploi et les instructions de montage avant de mettre la hotte en service. Vous y trouverez des informations importantes sur le montage, la sécurité, l'utilisation et l'entretien de cet appareil. Vous vous protégerez et éviterez ainsi de détériorer votre matériel.

Conformément à la norme IEC 60335-1, Miele indique expressément de lire impérativement le chapitre pour l'installation de l'appareil et de suivre les consignes de sécurité et de mise en garde.

Miele ne peut être tenu pour responsable des dommages dus au non-respect des consignes.

Veuillez conserver ce document à disposition et le remettre au futur propriétaire en cas de cession de votre appareil !

Utilisation conforme

- ▶ Cette hotte est destinée à un usage domestique ou à des conditions proches de l'usage domestique.
- ▶ Cette hotte ne doit pas être utilisée en extérieur.
- ▶ Utilisez la hotte uniquement dans le cadre domestique pour aspirer et nettoyer les fumées générées par la cuisson des aliments. Tout autre type d'utilisation est à proscrire.
- ▶ La hotte ne peut pas être utilisée en mode recyclage au-dessus d'une cuisinière à gaz pour aérer la pièce d'installation. N'hésitez pas à contacter un spécialiste pour le gaz.

Consignes de sécurité et mises en garde

► Les personnes qui en raison de déficiences physiques, sensorielles ou mentales, de leur manque d'expérience ou de leur ignorance, ne sont pas aptes à manipuler cette hotte en toute sécurité doivent impérativement être surveillées pendant qu'elles l'utilisent. Un usage de la hotte sans surveillance n'est autorisé que s'il leur a été préalablement expliqué comment l'utiliser sans danger. Vérifiez que ces personnes ont compris les risques encourus en cas de mauvaise manipulation !

Précautions à prendre avec les enfants

► Tenez les enfants de moins de huit ans éloignés de la hotte à moins qu'ils ne soient sous étroite surveillance.

► Les enfants âgés de huit ans et plus peuvent utiliser la hotte sans surveillance uniquement si son fonctionnement leur a été expliqué de telle sorte qu'ils puissent la manipuler en toute sécurité. Les enfants doivent être en mesure d'appréhender et de comprendre les risques encourus en cas de mauvaise manipulation.

► Les enfants ne sont pas autorisés à procéder au nettoyage ou à l'entretien de la hotte hors de la surveillance d'un adulte.

► Surveillez les enfants lorsqu'ils jouent à proximité de la hotte. Ne laissez jamais les enfants jouer avec la hotte.

► La lumière émise par l'éclairage des zones de cuisson est très vive.

Si des nourrissons se trouvent près de l'appareil, assurez-vous qu'ils ne regardent pas directement les ampoules.

► Risque d'asphyxie ! Les enfants peuvent se mettre en danger en s'enveloppant dans les matériaux d'emballage (film plastique, par exemple) ou en glissant leur tête à l'intérieur. Tenez les matériaux d'emballage hors de portée des enfants.

Consignes de sécurité et mises en garde

Sécurité technique

- ▶ Des travaux d'installation, d'entretien ou de réparation non conformes peuvent entraîner de graves dangers pour l'utilisateur. Ces interventions doivent être exécutées exclusivement par des professionnels agréés par Miele.
- ▶ Tout dommage sur la hotte peut mettre votre sécurité en danger. Vérifiez que votre hotte ne présente pas de dommages extérieurs. Ne faites jamais fonctionner une hotte endommagée.
- ▶ Seul un raccordement à une prise de terre conforme garantit un fonctionnement de la hotte en toute sécurité. Attention ! Cette règle de sécurité élémentaire doit absolument être respectée. En cas de doute, faites vérifier vos installations par un électricien.
- ▶ Seul un raccordement de la hotte au réseau électrique public permet de garantir un fonctionnement sûr et fiable de cette dernière.
- ▶ Les données de raccordement (tension et fréquence) de la plaque signalétique de la hotte doivent impérativement correspondre à celles du réseau électrique pour éviter que la hotte ne soit endommagée.
Comparez-les avant de brancher l'appareil. En cas de doute, veuillez interroger votre électricien.
- ▶ N'utilisez pas de rallonge ou de multiprises pour brancher votre hotte : elles représentent un danger potentiel (risque d'incendie).

Consignes de sécurité et mises en garde

► Pour garantir un fonctionnement de la hotte en toute sécurité, utilisez-la montée uniquement !

► Cette hotte ne doit pas être utilisée sur des engins en mouvement.

► N'ouvrez jamais la carrosserie de votre appareil !

N'essayez jamais de toucher aux raccordements sous tension ou de modifier les composants électriques et mécaniques de votre appareil. Cela vous mettrait en danger et le fonctionnement de votre hotte pourrait s'en trouver perturbé.

► Les bénéfices liés à la garantie sont perdus en cas de réparation de la hotte par un service après-vente non agréé par Miele.

► Les pièces de rechange d'origine sont les seules dont Miele garantit qu'elles remplissent les conditions de sécurité. Ne remplacez les pièces défectueuses que par des pièces détachées d'origine.

► Un câble d'alimentation abîmé doit uniquement être remplacé par un technicien qualifié.

► Débranchez toujours l'appareil avant toute opération de maintenance / réparation. L'appareil est débranché du secteur électrique si et seulement si l'une des conditions suivantes est remplie :

- les fusibles correspondants sont déclenchés,
- les fusibles à filetage sont totalement dévissés de l'installation électrique (non applicable en France),
- la fiche est débranchée de la prise. Ne tirez jamais sur le fil mais sur la fiche.

Consignes de sécurité et mises en garde

Utilisation simultanée de la hotte et d'un foyer

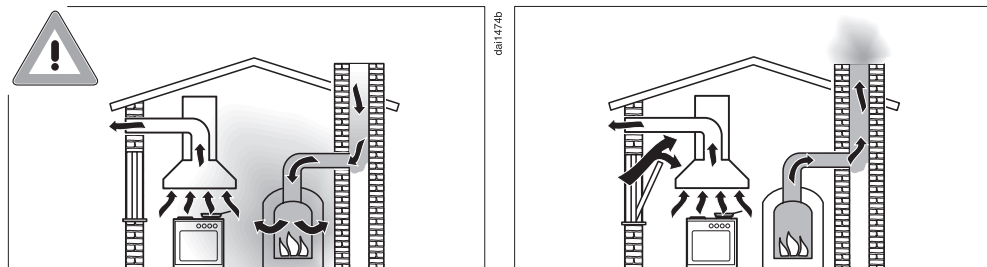

⚠ Risque d'intoxication lié aux gaz de combustion !

En cas d'utilisation simultanée d'une hotte et d'un foyer dans la même pièce ou le même ensemble d'aération, la prudence est de rigueur.

On considère comme foyers les dispositifs de chauffage au gaz, au fuel, au bois, au charbon, les chauffe-eau, les tables de cuisson, les fours, qui consomment l'air de la pièce et dont les fumées sont conduites vers l'extérieur par une installation d'évacuation (cheminée par exemple).

La hotte aspire l'air ambiant de la cuisine et des pièces voisines.

Ceci vaut pour :

- les hottes à évacuation et :
- les hottes à recyclage avec kit de recyclage situé en-dehors de la pièce.

Si l'alimentation en air n'est pas en quantité suffisante, une dépression se forme. L'air de combustion nécessaire au foyer s'amenuise. La combustion fonctionne mal.

Des gaz de combustion toxiques peuvent être refoulés du fût et du conduit dans les pièces.

Danger de mort !

Consignes de sécurité et mises en garde

L'utilisation simultanée de la hotte et d'un foyer est sans aucun danger à condition que la dépression ne dépasse pas 4 Pa (0,04 mbar) max. dans la pièce ou l'ensemble d'aération pour éviter le refoulement des gaz brûlés.

Ceci est possible si l'air nécessaire à la combustion peut pénétrer dans la pièce par des ouvertures non hermétiques, telles que des portes ou des fenêtres. Toutefois, l'ouverture qui permet à l'air de pénétrer dans la pièce doit être suffisamment grande. En principe, l'approvisionnement en air fourni uniquement par une ventilation mécanique continue n'est pas suffisant.

Tenez compte de la capacité de ventilation de l'habitation pour établir le diagnostic. Si nécessaire, demandez conseil à une société de ramonage.

Si la hotte est utilisée en mode recyclage, lequel consiste à ramener l'air dans la cuisine, le fonctionnement simultané d'un foyer consommant l'air de la pièce est sans danger.

Consignes de sécurité et mises en garde

Utilisation conforme

► Les flammes non recouvertes peuvent être à l'origine d'un incendie !

Ne faites cuire aucun aliment à flamme nue sous la hotte. Il est donc par exemple interdit de faire flamber ou griller les aliments avec des flammes non recouvertes. Une fois enclenchée, la hotte aspire les flammes dans le filtre. Il y a risque d'incendie en raison des graisses accumulées.

► Si vous utilisez une table de cuisson au gaz, le fort dégagement de chaleur de la flamme risque d'endommager la hotte.

- N'utilisez jamais une table au gaz sans casserole posée sur le feu. Si vous retirez même brièvement la casserole du feu, éteignez toujours le foyer correspondant.
- Sélectionnez une casserole dont le fond convient à la taille du brûleur.
- Réglez la flamme de telle sorte qu'elle reste sous le fond de la casserole.
- Ne chauffez pas trop la casserole, si vous cuisinez dans un wok par exemple.

► L'eau de condensation peut entraîner la formation de corrosion sur la hotte.

Enclenchez toujours la hotte dès que vous utilisez une zone de cuisson pour éviter que l'eau de condensation s'accumule.

► Si elles chauffent de façon excessive, les graisses de cuisson risquent de s'enflammer et la hotte de s'embraser.

Surveillez toujours les casseroles, poêles et friteuses qui contiennent des graisses de cuisson. De même si vous préparez des grillades sur un gril électrique, ne laissez jamais ces dernières sans surveillance !

Consignes de sécurité et mises en garde

► Les dépôts de graisse et de poussière dans la hotte entravent son fonctionnement.

N'utilisez jamais la hotte sans le filtre à graisses afin de permettre une bonne aspiration des fumées de cuisson.

► Notez que sous l'effet de la chaleur dégagée par la table de cuisson, la température de la hotte peut augmenter fortement.

Ne touchez ni la carrosserie ni les filtres à graisses avant qu'ils aient refroidi.

► La hotte ne doit pas être utilisée comme tablette.

Installation conforme

► Vérifiez dans les indications du fabricant de votre appareil de cuisson que le fonctionnement d'une hotte au-dessus de celui-ci est possible.

► Ne montez pas la hotte au-dessus de foyers fonctionnant aux combustibles solides.

► Une distance trop faible entre la table de cuisson et la hotte peut endommager la hotte.

Respectez toujours la distance indiquée au chapitre « Installation » à moins que le fabricant ne recommande une distance de sécurité plus importante.

Si vous utilisez plusieurs tables de cuisson qui exigent des distances de sécurité différentes sous la hotte, choisissez la distance de sécurité la plus grande.

► Vous devez respecter les indications du chapitre « Installation » pour fixer la hotte.

Consignes de sécurité et mises en garde

- ▶ N'utilisez que des tubes ou flexibles en matériau ininflammable pour raccorder l'évacuation d'air. Ceux-ci sont disponibles dans les magasins spécialisés ou auprès du service après-vente Miele.
- ▶ Ne raccordez jamais l'évacuation de la hotte à une cheminée d'évacuation de fumées ou de gaz brûlés ou à une cheminée qui sert à l'aération des pièces où sont installés des foyers.
- ▶ Si vous avez prévu d'évacuer l'air dans une cheminée non utilisée, respectez scrupuleusement les consignes locales en termes de sécurité.

Nettoyage et entretien

- ▶ Il existe un risque d'incendie, lorsque le nettoyage n'est pas effectué selon les indications de ce mode d'emploi.
- ▶ N'utilisez jamais de nettoyeur vapeur pour l'entretien de votre hotte : la vapeur pourrait se déposer sur les éléments conducteurs d'électricité et provoquer un court-circuit.

Accessoires

- ▶ N'utilisez que des accessoires d'origine Miele. Le montage d'autres pièces exclut tout bénéfice de la garantie.

Votre contribution à la protection de l'environnement

Nos emballages

Nos emballages protègent votre appareil des dommages pouvant survenir pendant le transport. Nous les sélectionnons en fonction de critères écologiques permettant d'en faciliter le recyclage.

En participant au recyclage de vos emballages, vous contribuez à économiser les matières premières et à réduire le volume des déchets. Votre revendeur reprend vos emballages.

Votre ancien appareil

Les appareils électriques et électroniques contiennent souvent des matériaux précieux. Cependant, ils contiennent aussi des substances toxiques nécessaires au bon fonctionnement et à la sécurité des appareils. Si vous déposez ces appareils usagés avec vos ordures ménagères ou les manipulez de manière inadéquate, vous risquez de nuire à votre santé et à l'environnement. Ne jetez jamais vos anciens appareils avec vos ordures ménagères !



Faites appel au service d'enlèvement mis en place par votre commune, votre revendeur ou Miele, ou rapportez votre appareil dans un point de collecte spécialement dédié à l'élimination de ce type d'appareil. Vous êtes légalement responsable de la suppression des éventuelles données à caractère personnel figurant sur l'ancien appareil à éliminer. Jusqu'à son enlèvement, veillez à ce que votre ancien appareil ne présente aucun danger pour les enfants.

Schéma descriptif

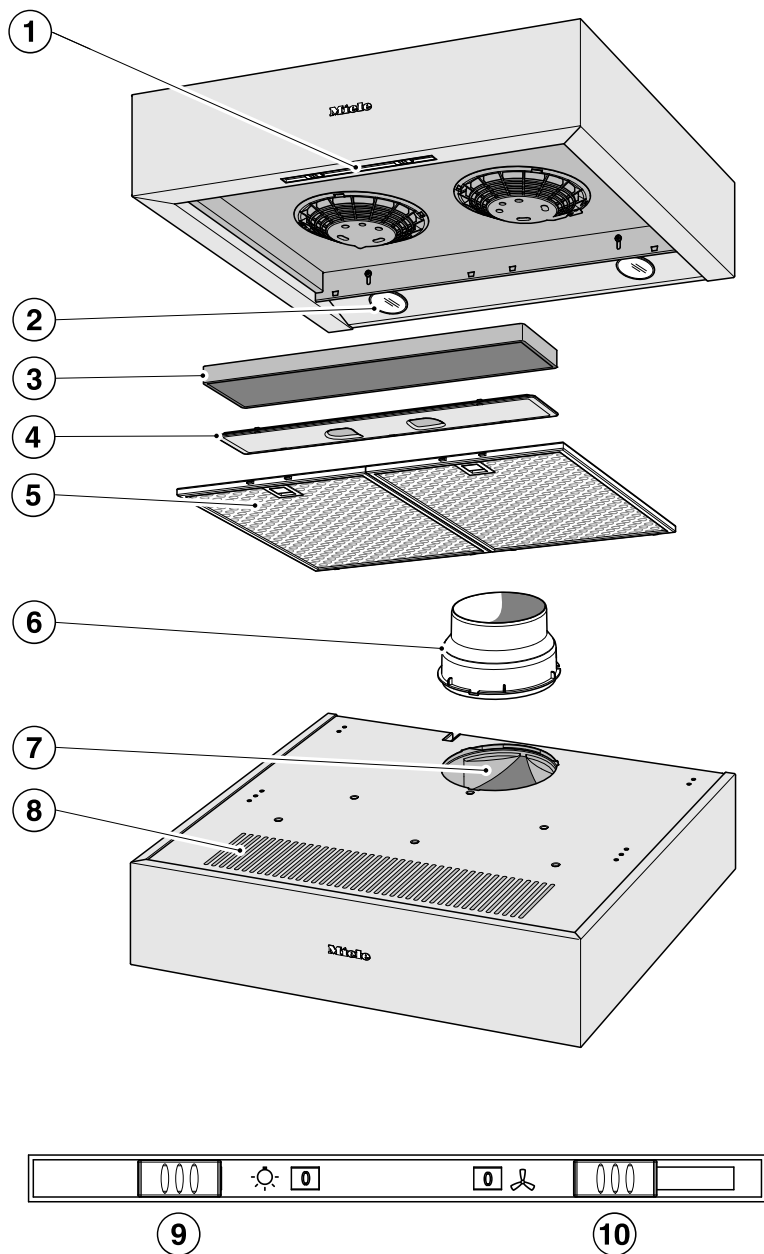

- ① Éléments de commande
- ② Éclairage de la table de cuisson
- ③ Filtre anti-odeurs à charbon actif
Disponible en option pour fonctionnement en mode recyclage
- ④ Cache pour le logement du filtre à charbon actif
- ⑤ Filtre à graisses
- ⑥ Raccord d'évacuation
(Ø 150 mm, avec manchon réducteur Ø 125 mm).
- ⑦ ornie d'évacuation d'air
- ⑧ Sortie d'air recyclé
- ⑨ Curseur d'éclairage de la table de cuisson
- ⑩ Curseur pour le moteur de ventilation

Description du fonctionnement

Selon le modèle de hotte, les modes de fonctionnement suivants sont possibles :

Mode évacuation

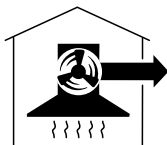

da10484a

L'air aspiré est nettoyé par les filtres à graisses puis rejeté à l'extérieur du bâtiment.

Mode recyclage

(uniquement avec jeu d'adaptation et filtre à charbon actif en option, voir « Caractéristiques techniques »)



da10491b

Le filtre à graisses mais aussi un filtre à charbon actif nettoient l'air aspiré lequel est ensuite renvoyé dans la cuisine.

Activer le moteur d'aspiration

Allumez la hotte dès que vous commencez à cuisiner. Les vapeurs sont ainsi évacuées dès le début de la cuisson.

En cas de léger ou fort dégagement de fumées et d'odeurs, vous pouvez sélectionner les puissances d'aspiration **1 à 3**.

Vous pouvez enclencher brièvement le niveau de puissance Booster **B** en cas de fort dégagement de fumées et d'odeurs, par exemple lorsque vous saisissez des aliments.

- Mettez le moteur en marche à l'aide de l'interrupteur  et sélectionnez le niveau de puissance souhaité.

Arrêter le moteur

Nous recommandons de laisser la hotte allumée pendant quelques minutes en fin de cuisson afin de débarrasser l'air ambiant des vapeurs et des odeurs.

- Placez l'interrupteur du moteur sur **0** pour arrêter le moteur.

Allumer / Eteindre l'éclairage

Vous pouvez allumer ou éteindre l'éclairage indépendamment du moteur.

- Allumez (**1**) et éteignez (**0**) l'éclairage des zones de cuisson avec l'interrupteur d'éclairage .

Conseils d'économie d'énergie

Cette hotte économe en énergie fonctionne de manière très efficace. Les mesures suivantes participent à une utilisation économique :

- Pendant la cuisson, veillez à bien aérer votre cuisine. Si l'entrée d'air est insuffisante en mode évacuation, la hotte ne fonctionne pas de manière efficace et des bruits de fonctionnement se font entendre.
- Cuisinez à puissance réduite sur votre table de cuisson. En effet lorsqu'il y a peu de vapeurs de cuisson, le niveau de puissance de la hotte peut rester faible et la consommation énergétique est plus basse.
- Vérifiez sur la hotte le niveau de puissance sélectionné. La plupart du temps, un faible niveau de puissance est suffisant. Utilisez le niveau Booster uniquement lorsque cela s'avère nécessaire.
- En cas de fort dégagement de vapeurs de cuisson, enclenchez la puissance maximale de la hotte suffisamment tôt. Ce sera plus efficace que d'essayer de disperser les vapeurs de cuisson en rallongeant la durée de fonctionnement de la hotte.
- Pensez à éteindre la hotte une fois la cuisson terminée.
- Nettoyez ou remplacez les filtres régulièrement. Des filtres très encrassés diminuent les performances de la hotte, augmentent les risques d'incendie et vont à l'encontre des bonnes pratiques d'hygiène.

 Débranchez la hotte avant toute maintenance ou tout entretien (voir chapitre « Consignes de sécurité et mises en garde »).

Carrosserie

Généralités

Les surfaces et les éléments de commande peuvent être endommagés par des produits de lavage inappropriés.

N'utilisez pas de détergent contenant de la soude, de l'acide, du chlore ou des solvants.

N'utilisez pas de produits de nettoyage abrasifs, par ex. de la poudre à récurer, du lait abrasif, des éponges abrasives, par ex. des éponges grattantes ou éponges usagées contenant encore des résidus de détergent.

 L'humidité dans la hotte peut entraîner des dommages.
Assurez-vous que de l'humidité ne pénètre pas dans la hotte.

- Nettoyez toutes les surfaces et les éléments de commande exclusivement avec une éponge légèrement humide, du produit vaisselle et de l'eau chaude.
- Séchez ensuite avec un chiffon doux.

Consignes particulières pour les surfaces en inox

Les indications ne s'appliquent pas aux touches de commande !

Au-delà des consignes générales, un produit nettoyant pour inox non abrasif convient au nettoyage des surfaces en acier inoxydable.

Afin d'empêcher un réencrassement rapide, le traitement avec un produit d'entretien pour l'inox est recommandé (disponible chez Miele).

Conseils pour fûts à revêtement couleur

Le nettoyage provoque de fines rayures sur la surface, qui peuvent être visibles en fonction de l'éclairage de la pièce.

Nettoyage et entretien

Consignes particulières pour les éléments de commande

Si les salissures ne sont pas nettoyées sans tarder, les éléments de commande peuvent se décolorer ou changer d'aspect.

Éliminez les salissures immédiatement.

Le nettoyage à l'aide d'un détergent pour acier inoxydable peut endommager la surface des éléments de commande.

N'utilisez jamais de détergent spécial inox pour nettoyer les éléments de commande.

Filtres à graisses

⚠ Risque d'incendie

Les filtres à graisses saturés sont inflammables.

Nettoyez régulièrement les filtres à graisses.

Les filtres à graisses métalliques réutilisables de l'appareil retiennent les particules solides des fumées de cuisson (graisses, poussières, etc.) et empêchent tout encrassement de la hotte.

Les filtres à graisses doivent être nettoyés régulièrement.

Si vos filtres à graisses sont trop encrassés, la puissance d'aspiration risque de diminuer significativement. Par conséquent, votre hotte et votre cuisine seront sales plus rapidement.

Fréquence de nettoyage

La graisse accumulée se solidifie au bout d'un certain temps et rend le nettoyage du filtre difficile. Il est donc recommandé de nettoyer les filtres à graisses toutes les 3 à 4 semaines.

Retirer le filtre à graisses

⚠ Faites attention à ne pas faire tomber le filtre lorsque vous le manipulez.

Vous risquez d'endommager la table de cuisson et le filtre lui-même.

Tenez fermement le filtre lorsque vous le manipulez.

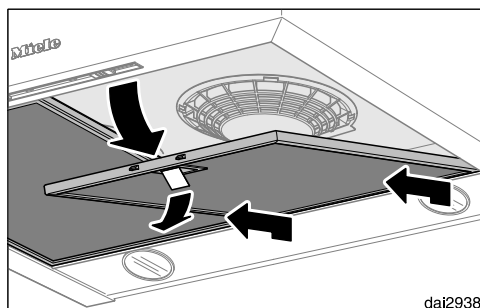

- Déverrouillez le filtre à graisses, faites-le pivoter de 45° vers l'avant, décrochez-le à l'arrière puis sortez-le.

Nettoyage manuel des filtres à graisses

- Nettoyez le filtre à graisses avec une brosse dans de l'eau chaude additionnée de liquide vaisselle doux. N'utilisez pas de liquide vaisselle concentré.

Produits à ne pas utiliser

Certains produits de nettoyage peuvent endommager la surface des filtres s'ils sont utilisés régulièrement. N'utilisez pas :

- de produit détartrant,
- de poudre ou crème à récuper
- de produit multi-usages agressif ou de spray dégraissant
- de décapant four en bombe

Nettoyer les filtres à graisses au lave-vaisselle

- Disposez les filtres à graisses verticalement ou inclinés dans le panier inférieur du lave-vaisselle. Vérifiez que le bras de lavage peut tourner.
- Utilisez un produit de lavage comparable à celui que l'on trouve dans le commerce.
- Sélectionnez un programme avec une température de lavage située entre 50 °C et 65 °C.

Suivant le détergent utilisé, le nettoyage des filtres à graisses au lave-vaisselle peut décolorer durablement la face interne. Cela n'a aucune incidence sur leur bon fonctionnement.

Après le nettoyage

- Posez les filtres nettoyés sur un support absorbant pour les faire sécher.
- Une fois les filtres à graisses démontés, nettoyez également les pièces accessibles de la carrosserie où la

graisse s'est accumulée. Cette mesure contribue à prévenir les incendies.

- Remontez les filtres à graisses. Vérifiez que le verrouillage est tourné vers le bas.

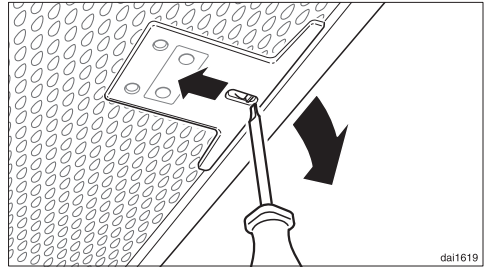

- Si les filtres à graisses ont été posés à l'envers, déverrouillez les orifices avec un petit tournevis.

Nettoyage et entretien

Filtres à charbon actif

En mode recyclage, la hotte doit être équipée d'un filtre à charbon actif en plus des filtres à graisses. Celui-ci permet d'absorber les odeurs de cuisson.

On l'installe dans le déflecteur au-dessus des filtres à graisses.

Pour vous procurer le filtre à charbon actif, rendez-vous sur notre boutique en ligne, chez votre revendeur ou contactez le service après-vente Miele (voir à la fin du présent mode d'emploi). Vous trouverez la désignation du type dans le chapitre « Caractéristiques techniques ».

Installer / Remplacer les filtres à charbon actif

- Pour pouvoir monter ou remplacer le filtre à charbon actif, sortez les filtres à graisses comme décrit précédemment.

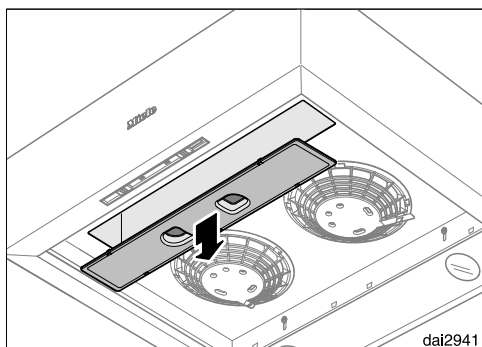

- Poussez le cache du boîtier des filtres à charbon actif vers la droite et sortez-le par le bas.
- Retirez le filtre à charbon actif de son emballage.

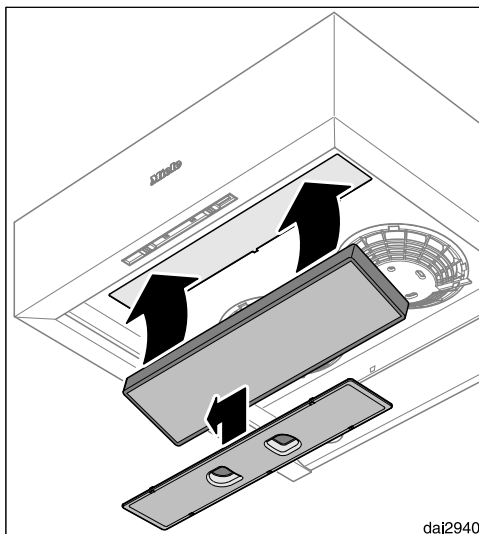

- Installez le filtre à charbon actif dans le boîtier puis poussez-le jusqu'à ce qu'il repose en haut sous la grille d'aération.
- Remettez les filtres à graisses et le cache en place.

Fréquence de remplacement

- Remplacez le filtre à charbon actif lorsqu'il ne retient plus suffisamment les odeurs. Remplacez-le tous les six mois au minimum.

Jeter le filtre à charbon actif

- Éliminez le filtre à charbon actif avec vos ordures ménagères.

Remplacer l'éclairage

Remplacez les ampoules par des ampoules du même type :

Fabricant..... EGLO
Type d'ampoule..... GU10
Désignation du type 12981
Puissance 3 W
Code ILCOS D..... DR-3-H-GU10-50/56

Il est également possible d'utiliser l'ampoule suivante :

Fabricant..... EGLO
Type d'ampoule..... GU10
Désignation du type 11511
Puissance 5 W
Code ILCOS D..... DR-5-H-GU10-50/54

Les deux types d'ampoules sont de luminosité différente. Utilisez uniquement des ampoules identiques dans la hotte.

Les ampoules sont disponibles dans les enseignes spécialisées ou auprès du service après-vente.

- Activer et désactiver le moteur de ventilation et l'éclairage
- Retirez les filtres à graisses.
- Débranchez la hotte (voir chapitre « Consignes de sécurité et mises en garde »).

 Les ampoules peuvent chauffer fortement en fonctionnement. Attendez quelques minutes avant de changer les ampoules.

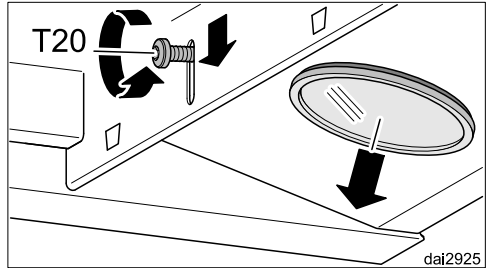

- Desserrez un peu la vis de fixation de l'ampoule.
- Repoussez la vis et l'ampoule vers le bas.
- Resserrez la vis à fond.

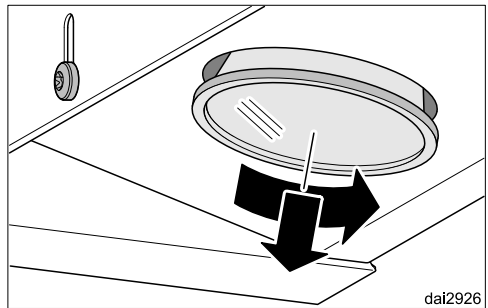

- Dévissez les ampoules en les tournant vers la gauche puis sortez-les par le bas.
- Vissez la nouvelle ampoule dans la douille. Veuillez suivre les instructions du fabricant.
- Desserrez légèrement la vis de fixation, pousser la lampe vers le haut et resserrer la vis.
- Remettre les filtres à graisse en place.

Service après-vente

Contact en cas d'anomalies

Vous n'arrivez pas à résoudre l'anomalie par vous-même ? Contactez le service après-vente Miele ou votre revendeur Miele.

Vous pouvez prendre rendez-vous en ligne avec le service après-vente Miele sous www.miele.com/service.

Les coordonnées du service après-vente Miele figurent en fin de notice.

Veillez indiquer le modèle et la référence de votre appareil (N° de série, de fabrication). Ces deux indications figurent sur la plaque signalétique.

Emplacement de la plaque signalétique

Pour trouver la plaque signalétique, démontez les filtres à graisses.

Garantie

La garantie est accordée pour cet appareil selon les modalités de vente par le revendeur ou par Miele pour une période de 24 mois.

Pour plus d'informations reportez-vous aux conditions de garantie fournies.

Avant l'installation

 Avant l'installation, veuillez tenir compte de toutes les informations mentionnées dans ce chapitre et du chapitre « Consignes de sécurité et mises en garde ».

Installation

Matériel d'installation

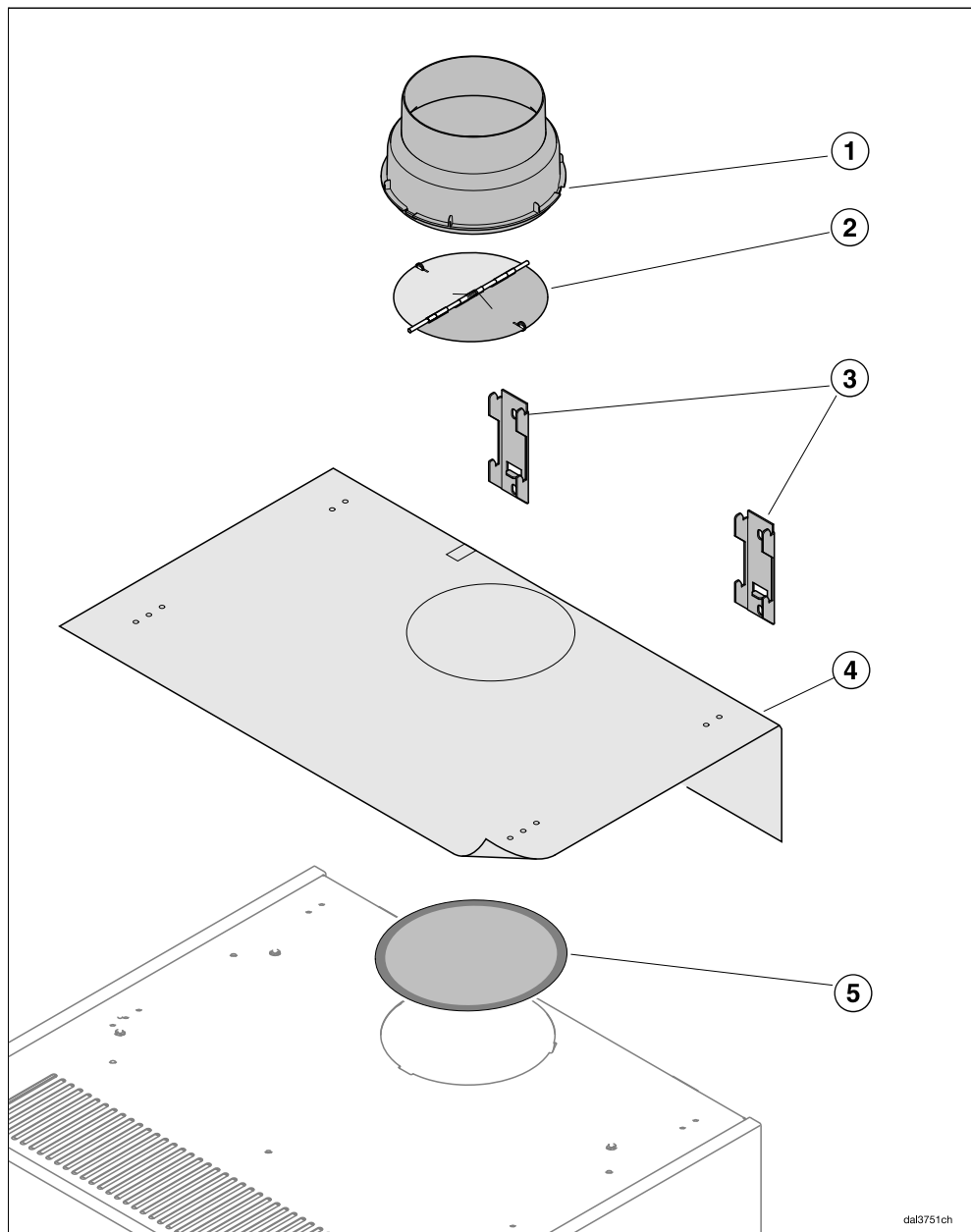

dal3751ch

① 1 raccord d'évacuation

pour une conduite d'évacuation de \varnothing 150 mm ou de \varnothing 125 mm (ne s'applique pas pour le mode recyclage).

② 2 angles de fixation

pour la fixation de la hotte au mur (pas nécessaire pour le montage sous une armoire supérieure).

③ 1 gabarit de perçage

④ 1 film de protection

pour l'ouverture arrière d'évacuation d'air en cas de fonctionnement en mode recyclage. Le film de protection est fourni avec le filtre à charbon actif (accessoires disponibles en option).



5x6/10mm-DIN913B50

4 vis 5 x 60 mm et

4 chevilles 8 x 50 mm

pour une fixation au mur.

 Les vis et chevilles fournies conviennent à des murs pleins. Pour les autres types de murs, utiliser des systèmes de fixation appropriés. Au préalable, vérifier que le mur est capable de supporter la charge.



9102050

4 vis à tôle 4,2 x 30 mm

pour fixer la hotte dans le meuble haut (par le haut).



09879120

4 vis à bois 4 x 30 mm

pour fixer la hotte dans le meuble haut (par le bas).



00040035

4 caches de protection

Installation

Dimensions

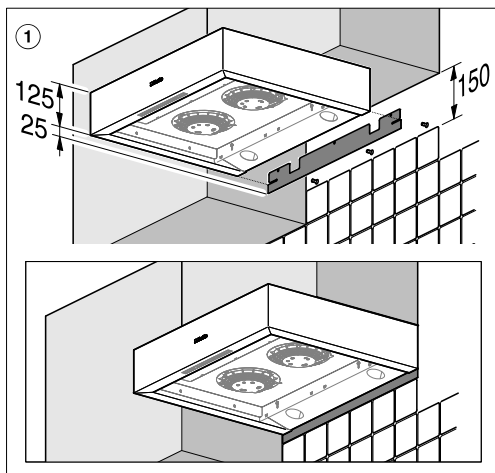
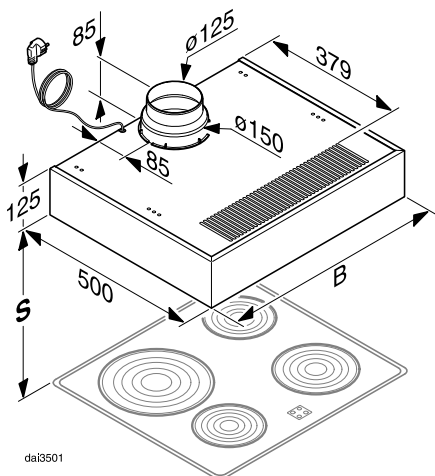

DA 1255 : l = 548 mm

DA 1260 : l = 598 mm

DA 1200 : l = 998 mm

Raccordement d'évacuation $\varnothing 150$ mm, avec raccord de réduction $\varnothing 125$ mm.

- ① Si la hotte remplace une hotte de 150 mm de haut, on peut installer un bandeau de rattrapage pour cacher l'espace d'encastrement.
Cet accessoire est disponible en différentes largeurs :

- Miele DAB 55 pour DA 1255
- Miele DAB 60 pour DA 1260
- Miele DAB 100 pour DA 1200

Distance entre la table de cuisson et la hotte (S)

Lorsque vous déterminez la distance entre la table de cuisson et le rebord inférieur de la hotte, tenez compte des indications du fabricant des appareils de cuisson.

En l'absence d'indications contraires, respectez les distances de sécurité qui suivent.

Voir également à ce sujet le chapitre « Consignes de sécurité et mises en garde ».

Appareil de cuisson	Distance S minimum
Table de cuisson électrique	450 mm
Gril électrique et friteuse électrique	650 mm
Table de cuisson au gaz à plusieurs foyers : puissance totale maximale \leq à 12,6 kW, sans brûleur $>$ à 4,5 kW.	650 mm
Table de cuisson au gaz à plusieurs foyers : puissance totale maximale $>$ à 12,6 kW et \leq 21,6 kW, sans brûleur $>$ à 4,8 kW.	760 mm
Table de cuisson au gaz à plusieurs foyers : puissance totale maximale $>$ à 21,6 kW, ou un des brûleurs $>$ à 4,8 kW.	impossible
Foyer de gaz unique avec une puissance \leq à 6 kW	650 mm
Foyer de gaz unique avec une puissance $>$ à 6 kW et \leq à 8,1 kW.	760 mm
Foyer de gaz unique avec une puissance $>$ à 8,1 kW	impossible

Installation

Conseils de montage

- Pour une évacuation optimale des vapeurs de cuisson, veillez à ce que la hotte aspirante soit centrée au-dessus de la table de cuisson, et non décalée sur le côté.
- L'idéal est que la table de cuisson soit plus étroite que le déflecteur de la hotte. La table de cuisson doit être au maximum aussi large que le déflecteur.
- L'emplacement choisi pour le montage doit être facile d'accès, en prévision de réparations éventuelles ou si la hotte devait être démontée par exemple. Envisagez cet aspect dès que vous vous penchez sur l'agencement de votre cuisine : meubles, étagères, éléments de plafond et de décoration qui entourent la hotte.

Retirer le film de protection

Les pièces de l'appareil des modèles inox sont recouvertes d'un film de protection qui les protège contre les avaries de transport.

- Sortez les filtres à graisses de la hotte avant de monter cette dernière puis tirez sur le film plastique qui protège le corps de la hotte et le pourtour des filtres à graisses pour l'enlever.

Dérivateur

Un dérivateur est installé à l'arrière de la hotte. La position du montage dépend du type de fonctionnement. En mode évacuation, l'air est dirigé vers l'arrière, au-dessus du boîtier. En mode recyclage, l'ouverture est obstruée et l'air se dirige donc vers l'avant en direction de la grille d'aération.

- Vérifiez la position de montage du dérivateur.

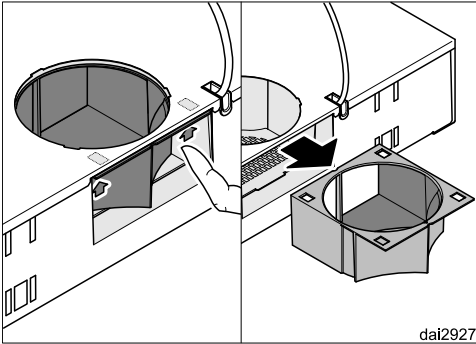

deux ergots, sortir le dérivateur, le tourner puis le remettre jusqu'à ce qu'il s'enclenche.

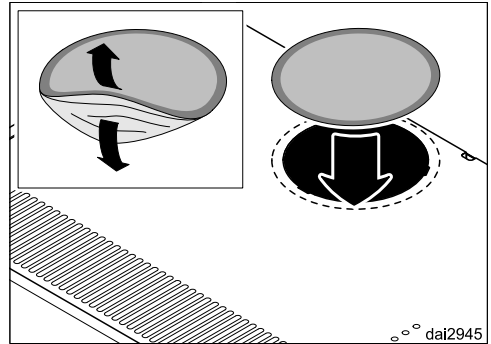

- En mode recyclage, collez le film de protection fourni avec le filtre à charbon actif sur l'ouverture arrière d'évacuation d'air (cf. « Commander des accessoires »).

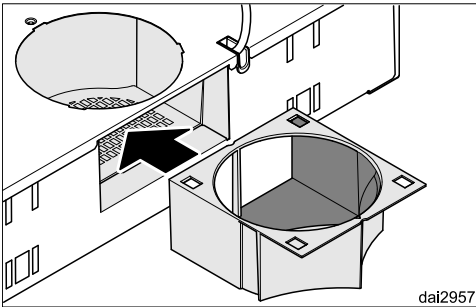

Evacuation

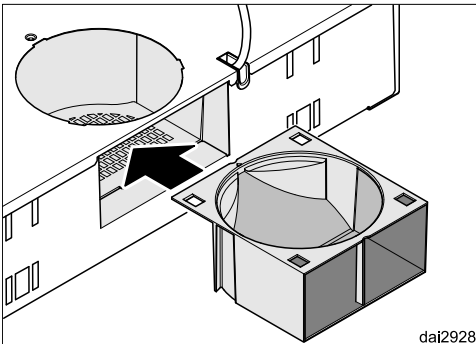

Recyclage

- Le cas échéant, sortez le dérivateur puis tournez-le dans le sens correspondant au mode de fonctionnement souhaité. Vous devez pousser les

Installation

Montage sous un meuble haut

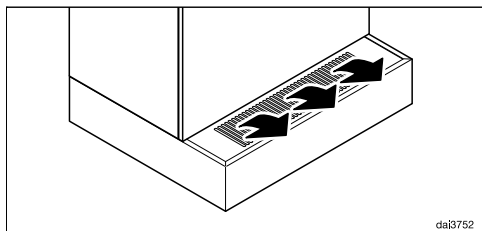

Lorsque vous choisissez la position de montage en mode recyclage, vérifiez que le meuble ne dissimule pas les ouvertures de recyclage avants de la hotte.

Mise en place pour conduite d'évacuation et câble d'alimentation

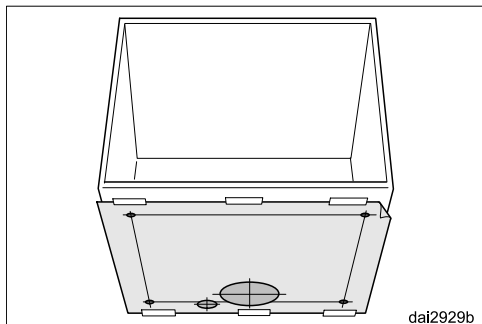

- Fixez le gabarit de perçage personnalisé sur le bas du meuble.
- En mode évacuation, créez une ouverture de $\varnothing 170$ mm au moins dans le fond de l'armoire pour la conduite d'évacuation.
- Le cas échéant, prévoyez également une ouverture distincte pour faire passer le câble réseau dans le meuble.

Fixation par le dessus

⚠ N'utilisez que les points de fixation du gabarit de perçage prévus à cet effet. Utilisez uniquement les vis indiquées.

Un défaut de fixation peut entraîner des dommages sur la hotte et faire courir des risques à l'utilisateur (ex. : électrocution).

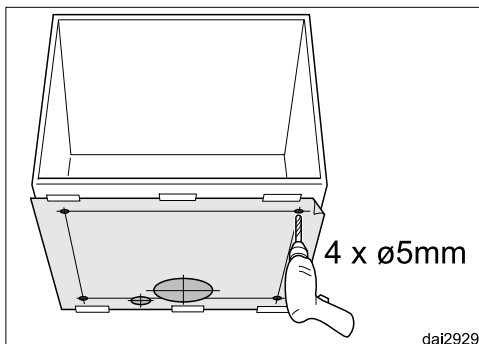

- Percez quatre trous de fixation de $\varnothing 5$ mm dans le fond de l'armoire à l'aide du gabarit de perçage.
- Retirez le gabarit de perçage.

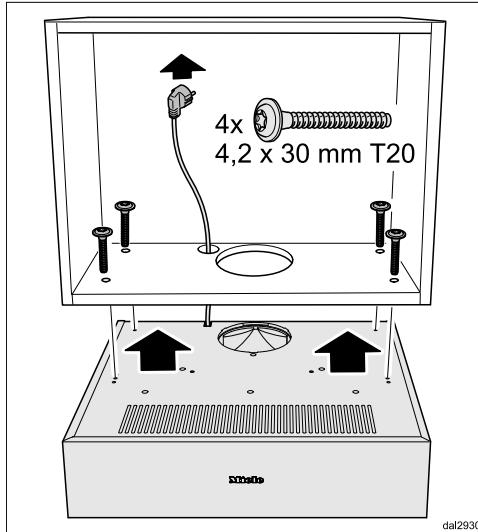

Fixation par le dessous

Comme décrit précédemment, Miele recommande la fixation par le dessus. Si une fixation par le dessus du fond de l'armoire n'est pas possible, la hotte aspirante peut également être fixée sur le fond de l'armoire, par le dessous.

Les vis jointes sont conçues pour la fixation sur un fond d'armoire massif en bois, d'une épaisseur minimale de 16 mm. Assurez-vous que la capacité portante du fond de l'armoire soit suffisante et durable.

- Soulevez la hotte en la positionnant sous le meuble en faisant passer le câble réseau à travers celui-ci.
- Fixez la hotte aspirante depuis l'intérieur de l'armoire avec les vis à tôle fournies.

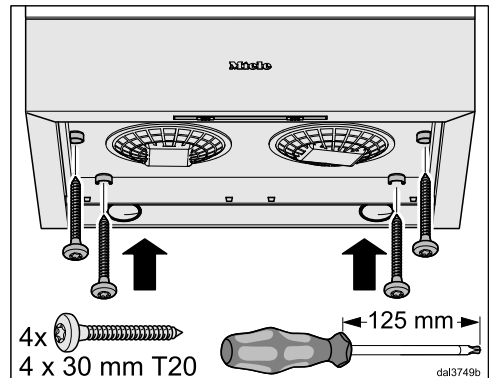

- Placez les vis à bois jointes dans les guides d'insertion et vissez fermement la hotte aspirante sur le fond de l'armoire.

Installation

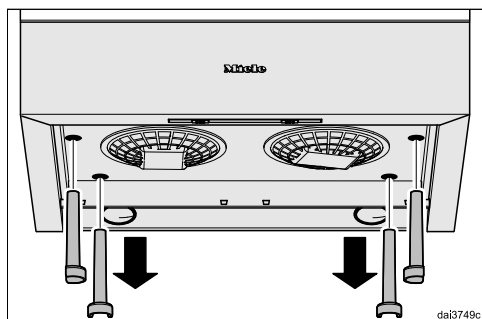

- Retirez les guides d'insertion du boîtier.

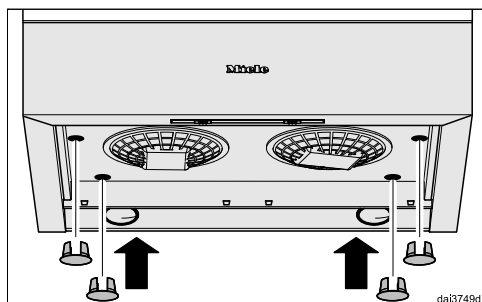

- Bouchez les trous avec les caches de protection (s'applique aussi pour une fixation par le dessus).
- Remontez les filtres à graisses.

Montage au mur

Vous pouvez aussi monter l'appareil au mur. Servez-vous de deux équerres de fixation.

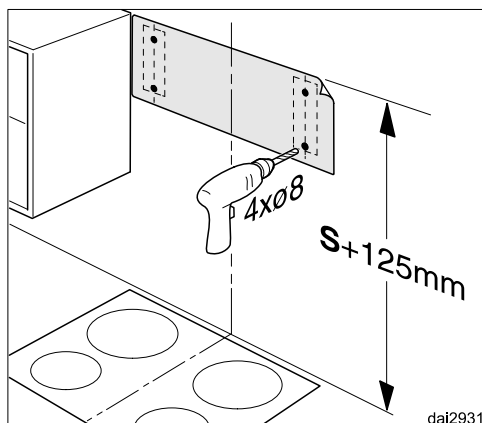

- Fixez le gabarit de perçage sur mesure au mur, l'arête supérieure du gabarit devant se trouver au niveau de l'arête supérieure de la hotte. Respectez la distance de sécurité S jusqu'à la zone de cuisson (cf. chapitre « Cotes »).
- Tracez l'emplacement des trous puis percez quatre trous pour les étriers de fixation ($\varnothing 8$ mm).
- Retirez de nouveau le gabarit de perçage.

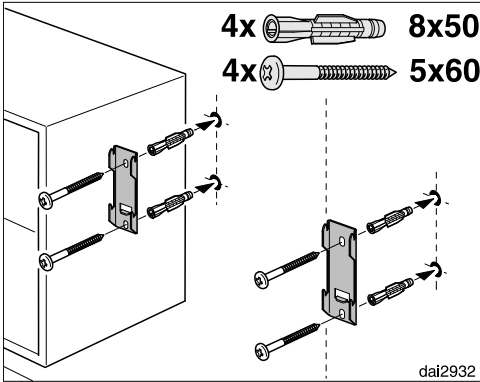

- Fixez l'équerre de fixation au mur avec les chevilles et les vis fournies.

⚠ Les vis et chevilles fournies conviennent à des murs pleins. Pour les autres types de murs, veuillez utiliser des systèmes de fixation appropriés. Au préalable, vérifiez que le mur est capable de supporter la charge.

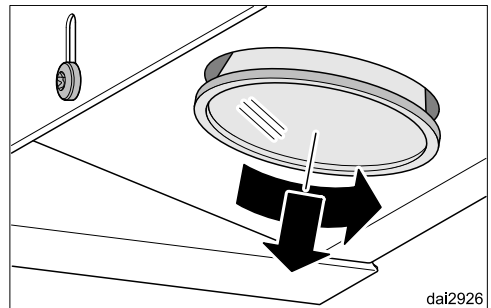
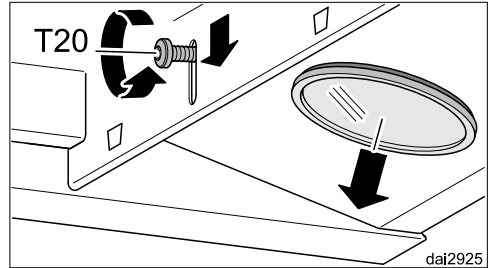

- Démontez les ampoules :
 - Desserrez un peu la vis de fixation de l'ampoule.
 - Repoussez la vis et l'ampoule vers le bas.
 - Resserrez la vis à fond.
 - Dévissez les ampoules en les tournant vers la gauche puis sortez-les par le bas.

Installation

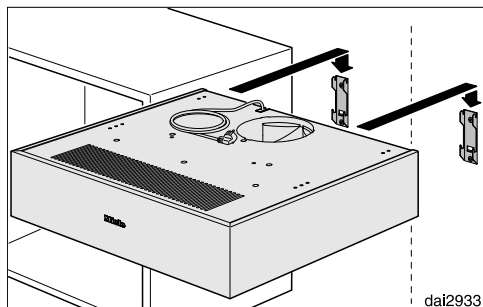

- Accrochez la hotte.

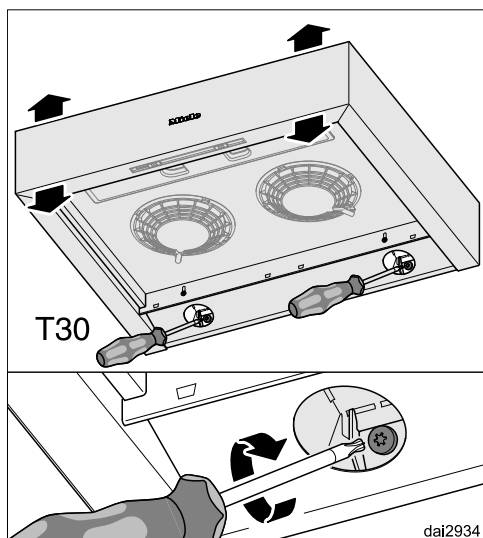

- Resserrez les deux vis gauches et droites au dos de l'appareil. L'inclinaison de la hotte est ainsi parfaitement ajustée et cette dernière est sécurisée contre toute extraction involontaire.
- Réinstallez les ampoules.
- Remontez les filtres à graisses.

Préparation mode évacuation

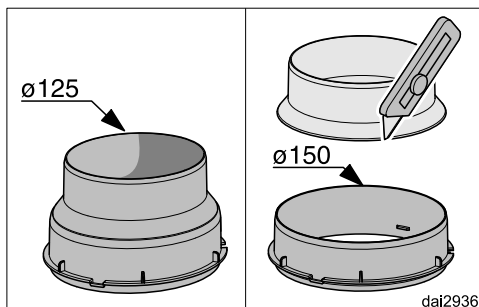

- Découpez le raccord d'évacuation au niveau du rétrécissement à l'aide d'un couteau pointu pour permettre le passage du conduit d'évacuation de $\varnothing 150$ mm. Pour un conduit d'évacuation de $\varnothing 125$ mm, vous pouvez utiliser le raccord d'évacuation tel quel.

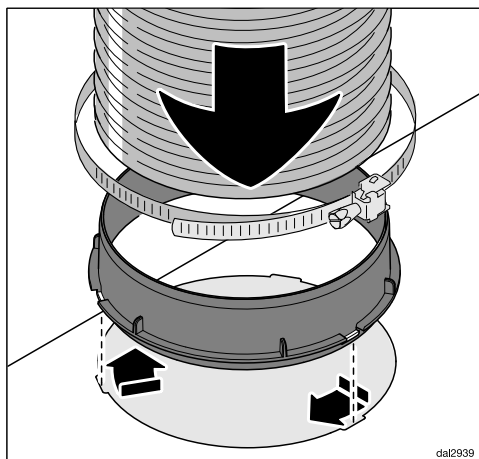

- Fixez le conduit d'évacuation d'air au raccord d'évacuation d'air, par exemple un tuyau d'évacuation d'air flexible avec un collier de serrage (accessoire disponible en option).

- Placez le raccord d'évacuation dans l'ouverture d'évacuation d'air puis bloquez-le en le tournant légèrement vers la droite.
- Pour installer le conduit d'évacuation d'air, reportez-vous aux instructions du chapitre « Conduit d'évacuation d'air ».

Préparation mode recyclage

- Installez le filtre à charbon actif (cf. « Nettoyage et entretien »).

Raccordement

Avant de procéder au raccordement, veuillez lire les chapitres « Branchement électrique » et « Consignes de sécurité et mises en garde ».

- Enfoncez la fiche dans la prise.

Contrôle de fonctionnement

- Enclenchez le moteur.
 - En mode évacuation, l'air ne doit pas circuler à travers les fentes situées à l'avant de l'appareil.
 - En mode recyclage, l'air doit circuler à travers les fentes situées à l'avant de l'appareil.

Dans le cas contraire, cela signifie que le dérivateur est mal monté (cf. « Dérivateur »).

Branchement électrique

Avant de procéder au raccordement, lire le chapitre « Consignes de sécurité et mises en garde ».

Les données de raccordement (tension et fréquence) de la plaque signalétique doivent impérativement correspondre à celles du réseau électrique. Des informations sur la position de la plaque signalétique se trouvent au chapitre « Service après-vente ».

La hotte est équipée d'un câble d'alimentation et d'un interrupteur de sécurité.

Le raccordement électrique doit être effectué via une prise de courant accessible après l'installation. Si cela n'est pas possible ou si un raccordement fixe est prévu, l'installation domestique doit être équipée d'un dispositif de déconnexion pour chaque pôle répondant aux conditions de la catégorie de surtension III.

La sécurité est accrue si l'appareil est actionné par un disjoncteur différentiel.

Seul un électricien qualifié peut effectuer des travaux sur l'installation.

Cet appareil doit être mis à la terre.

Conduit d'évacuation

 Risque d'intoxication en cas d'utilisation simultanée de la hotte et d'un brûleur !

Consultez le chapitre « Consignes de sécurité et mises en garde » avant d'utiliser votre hotte pour la première fois.

En cas de doute, demandez à une société de ramonage de vous confirmer que vous pouvez utiliser votre hotte sans danger.

Installation

En guise de conduite d'évacuation d'air, utilisez uniquement des tubes lisses ou des flexibles d'évacuation composés d'un matériau ininflammable.

Pour obtenir un débit d'air maximal tout en limitant les émissions sonores liées au flux d'air, veillez aux points suivants :

- Le diamètre de la conduite d'évacuation ne doit pas être plus petit que la section du raccord d'évacuation (voir chapitre « Cotes »). Cela s'applique notamment à l'utilisation de gaines plates.
- La conduite d'évacuation d'air doit être aussi courte et droite que possible.
- Utilisez uniquement des coudes de grand rayon.
- La conduite d'évacuation ne doit pas être pliée ou écrasée.
- Tous les raccords doivent être hermétiques et solides.
- Si la conduite d'évacuation dispose de clapets, ces derniers doivent être ouverts lorsque la hotte est allumée.

Tout ce qui vient entraver le flux d'air limite le débit d'air et augmente les bruits de fonctionnement.

Cheminée d'évacuation

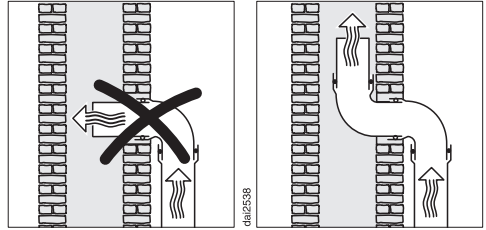

Si l'air est évacué dans une cheminée d'évacuation, le manchon d'entrée doit être orienté dans le sens de l'écoulement.

Si la cheminée d'évacuation est utilisée par plusieurs appareils de ventilation, la section de la cheminée d'évacuation doit être suffisamment large.

Le clapet anti-retour permet d'éviter tout échange d'air intempestif entre la pièce et l'extérieur lorsque la hotte ne fonctionne pas.

Si l'air évacué est dirigé vers l'extérieur, nous recommandons l'installation d'un tuyau mural télescopique Miele ou d'un conduit de toit Miele (accessoires supplémentaires). Ils disposent d'un clapet anti-retour intégré.

Si votre système d'évacuation d'air n'est pas équipé d'un clapet anti-retour, vous recevrez un clapet anti-retour en tant qu'accessoire pouvant être installé ultérieurement.

Eau de condensation

Si la conduite d'évacuation d'air est installée, par exemple dans des pièces froides ou des greniers, les différences de température peuvent entraîner la formation d'eau de condensation dans la

conduite d'évacuation d'air. Pour réduire les différences de température, isolez la conduite d'évacuation.

Si la conduite d'évacuation est posée horizontalement, vous devez assurer une pente d'au moins 1 cm par mètre. Cela permet d'éviter que l'eau de condensation ne reflue dans la hotte.

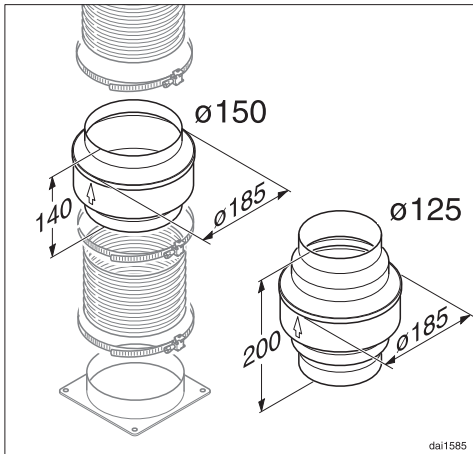

En plus d'isoler la conduite d'évacuation, nous recommandons d'installer un piège à eau de condensation qui recueille et vaporise celle-ci.

Les pièges d'eau de condensation sont disponibles comme accessoires de rechange pour les conduites d'évacuation d'un diamètre de 125 mm ou 150 mm.

Le piège à eau de condensation doit être installé verticalement, le plus près possible du raccord d'évacuation de la hotte. La flèche montre le sens d'évacuation de l'air.

Miele décline toute responsabilité pour les dysfonctionnements ou les dommages causés par un conduit d'évacuation inadapté.

Réducteur de bruit

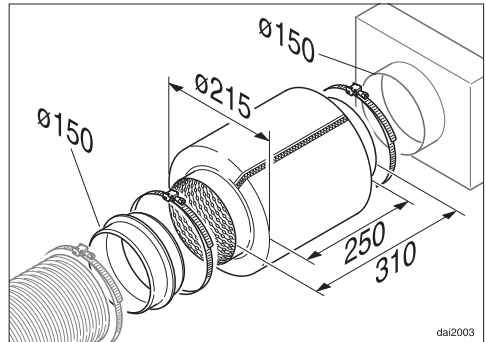

Pour amortir davantage les bruits, un réducteur de bruit peut être installé dans la conduite d'évacuation (accessoire en option).

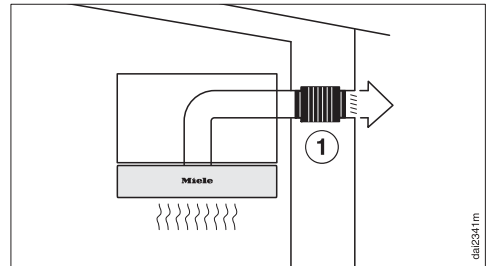

En mode évacuation, le réducteur de bruit insonorise aussi bien les bruits du ventilateur vers l'extérieur que les bruits extérieurs qui parviennent par la conduite d'évacuation (par ex. bruits des voitures). Aussi le réducteur de bruit doit être posé le plus près possible de la sortie d'évacuation d'air ①.

Caractéristiques techniques

Moteur de la hotte	2 x 115 W
Eclairage de la table de cuisson	2 x 3 W
Puissance totale de raccordement	236 W
Tension réseau, fréquence	AC 230 V, 50 Hz
Fusible	10 A
Longueur du câble d'alimentation électrique	1,5 m
Poids	
DA 1255	11 kg
DA 1260	11,2 kg
DA 1200	14,6 kg

Disponible en option pour fonctionnement en mode recyclage

1 Filtre à charbon actif DKF 18-P

Fiche relative aux hottes domestiques

selon règlement délégué (UE) N° 65/2014 et règlement (UE) N°66/2014

MIELE	
Identification du modèle	DA 1260
Consommation énergétique annuelle (AEC _{hotte})	91,6 kWh par an
Classe d'efficacité énergétique	C
Indice d'efficacité énergétique (EEI _{hotte})	82,1
Efficacité de dynamique des fluides (FDE _{hotte})	16,3
Classe d'efficacité de dynamique des fluides	
A (la plus grande efficacité) à G (la plus faible efficacité)	D
Efficacité lumineuse (LE _{hotte})	55,0 lx/W
Classe d'efficacité lumineuse	
A (la plus grande efficacité) à G (la plus faible efficacité)	A
Degré de séparation des graisses	95,1 %
Classe pour le degré de séparation des graisses	
A (la plus grande efficacité) à G (la plus faible efficacité)	A
Volume d'air optimal mesuré	317,1 m ³ /h
Débit d'air (vitesse minimale)	275 m ³ /h
Débit d'air (vitesse maximale)	355 m ³ /h
Débit d'air (niveau intensif ou rapide)	545 m ³ /h
Débit d'air max. (Q _{max})	545 m ³ /h
Pression d'air optimale mesurée	313 Pa
Emissions sonores pondérées A (vitesse minimale)	57 dB
Emissions sonores pondérées A (vitesse maximale)	64 dB
Emissions sonores pondérées A (niveau intensif ou rapide)	74 dB
Puissance d'entrée électrique optimale mesurée	169,0 W
Puissance en mode OFF (P _o)	0,00 W
Consommation énergétique pondérée en marche (P _s)	W
Puissance nominale du système d'éclairage	6,0 W
Intensité lumineuse moyenne du système d'éclairage sur la surface de cuisson	330 lx
Facteur de prolongation	1,4

Caractéristiques techniques

Fiche relative aux hottes domestiques

selon règlement délégué (UE) N° 65/2014 et règlement (UE) N°66/2014

MIELE	
Identification du modèle	DA 1200
Consommation énergétique annuelle (AEC _{hotte})	90,4 kWh par an
Classe d'efficacité énergétique	C
Indice d'efficacité énergétique (EEI _{hotte})	81,1
Efficacité de dynamique des fluides (FDE _{hotte})	16,8
Classe d'efficacité de dynamique des fluides	
A (la plus grande efficacité) à G (la plus faible efficacité)	D
Efficacité lumineuse (LE _{hotte})	45,8 lx/W
Classe d'efficacité lumineuse	
A (la plus grande efficacité) à G (la plus faible efficacité)	A
Degré de séparation des graisses	95,1 %
Classe pour le degré de séparation des graisses	
A (la plus grande efficacité) à G (la plus faible efficacité)	A
Volume d'air optimal mesuré	326,8 m ³ /h
Débit d'air (vitesse minimale)	275 m ³ /h
Débit d'air (vitesse maximale)	355 m ³ /h
Débit d'air (niveau intensif ou rapide)	545 m ³ /h
Débit d'air max. (Q _{max})	545 m ³ /h
Pression d'air optimale mesurée	313 Pa
Emissions sonores pondérées A (vitesse minimale)	57 dB
Emissions sonores pondérées A (vitesse maximale)	64 dB
Emissions sonores pondérées A (niveau intensif ou rapide)	74 dB
Puissance d'entrée électrique optimale mesurée	169,0 W
Puissance en mode OFF (P _o)	0,00 W
Consommation énergétique pondérée en marche (P _s)	W
Puissance nominale du système d'éclairage	6,0 W
Intensité lumineuse moyenne du système d'éclairage sur la surface de cuisson	275 lx
Facteur de prolongation	1,4

MIELE France

Siège social

9 avenue Albert Einstein - Z. I. du Coudray

93151 - Le Blanc-Mesnil CEDEX

R.C.S. Bobigny B 708 203 088

Miele Experience Center

Paris Rive Droite

55 Boulevard Malesherbes

75008 Paris

Miele Experience Center

Paris Rive Gauche

30 rue du Bac

75007 Paris

Miele Experience Center Nice

Secteur Cap 3000

285 avenue de Verdun

06700 Saint-Laurent du Var



Internet

www.miele.fr



La ligne Consommateurs

Conseils, SAV, accessoires
et pièces détachées

09 74 50 1000

Appel non surtaxé

Siège en Allemagne

Miele & Cie. KG

Carl-Miele-Straße 29, 33332 Gütersloh

DA 1255,
DA 1260,
DA 1200