

DOMINO INDUCTION CS 7632 FL



Caractéristiques produit

Domino à induction Teppan Yaki, largeur 38 cm
Collection SmartLine

Encastrement standard ou à fleur de plan 35,8 x 50 cm
Branchement monophasé - Puissance 2,6 kW
Commande sensitive SmartSelect, affichage ambré
Verre vitrocéramique noir

2 zones Teppan Yaki, puissance 2600W, Booster 2600W

Accès direct aux puissances, 9 puissances programmables
Fonctions Stop&Go, Mémoire, Maintien au chaud, Minuteur
Protection nettoyage

Arrêt de sécurité
Fonction verrouillage
Sécurité enfants
Ventilateur de froid intégré
Protection contre la surchauffe
Indicateur de chaleur résiduelle

Informations logistiques

Code EAN : 4002515875162
Code SAP : 10686630
Dim. nettes (HxLxP) : 60 x 378 x 520 mm
Dim. brutes (HxLxP) : 265 x 485 x 662 mm
Poids brut : 10,1 kg | Poids net : 8,3 kg
Lieu de fabrication : Autriche
Code douanier : 85166070
Alimentation électrique : 230 V - 50 Hz

Disponible
Durée de disponibilité des pièces détachées : 15 ans

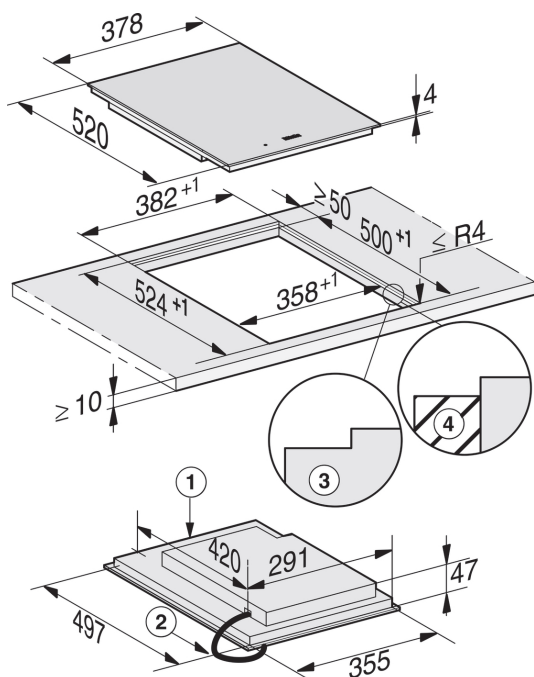

Les avantages Miele



La puissance de nos tables de cuisson à induction permet une montée en température extrêmement rapide. Faire bouillir une grande quantité d'eau rapidement devient un jeu d'enfant.



Cet appareil a été testé pour vous assurer la plus grande satisfaction. Il a subi des tests équivalents à une durée d'utilisation de 20 ans.



Nos tables de cuisson sont fabriquées dans notre usine allemande de Arnsberg avec la plus grande attention.