

CS 1012-2 G

Élément ProLine
avec deux brûleurs



Code EAN: 4002516056577 / Numéro matériel: 10933960

Mode de chauffe	
Type de chauffe	Gaz
Modèle	
ProLine	•
Design	
Plan de cuisson inox	•
Logo Miele imprimé dans l'inox	•
Supports de casserole en fonte (émailée noir mat)	•
Équipement des zones de cuisson	
Nombre de zones de cuisson	2
Confort d'utilisation	
Commande par bouton	•
QuickStart	•
Sécurité	
Arrêt de sécurité	•
GasStop & ReStart	•
Informations techniques	
Dimensions en mm (largeur)	288
Dimensions en mm (Profondeur)	520
Hauteur d'encastrement avec boîtier de raccordement en mm	106
Dimensions de découpe en mm (largement) pour encastrement à plat	272
Dimensions de découpe en mm (profondeur) pour encastrement à plat	500
Tension en V	230
Poids en kg	8
Longueur du câble de branchement électrique en m	2,0
Accessoires fournis	
Câble de raccordement	•
Ensemble d'injecteurs pour gaz liquide	•

- Design professionnel : plaque de cuisson inox de 288 mm de large
- Flexibilité : 1 brûleur normal, 1 brûleur grande puissance
- Commande optimale : commande à une main boutons et QuickStart
- Confort : affichage d'activité, indication de chaleur résiduelle
- Sécurité - Fonction sécurité gaz thermocouple&Restart

Code SAP : 10933960

Code EAN : 4002516056577

Code douanier : 73211190

Pays de fabrication : Allemagne

CS 1012-2 G
Élément ProLine
avec deux brûleurs

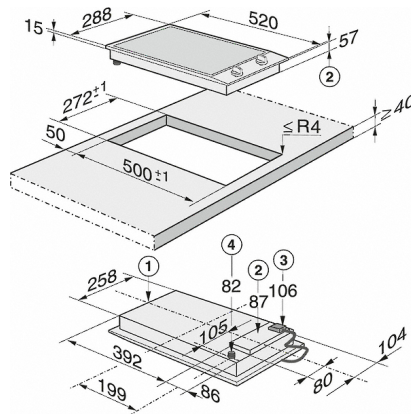

CS 1012 G, CS 1012-2 G, CS 1013 G, CS 1014 G,
(schéma) avec note en bas de page

1. avant
2. Hauteur de montage
3. Boîtier de raccordement avec câble de raccordement, L = 2000 mm
4. Raccordement au gaz R 1/2- ISO 7-1 (DIN EN 10226)