

FOUR MULTIFONCTIONS H 7161 BP



Four multifonctions pyrolyse - Collection ContourLine
3 niveaux de pyrolyse en fonction du degrés de salissure

Classe énergétique **A +**
Grande cavité **76 litres**
5 niveaux d'introduction
Design **ContourLine**
Coloris Inox anti-traces
Bandeau de commande sensible **DirectSensor S**
Multilangues
Chaleur pulsée avec résistance annulaire
Montée en T°C rapide avec affichage de la température
Ouverture douce **SoftOpen**
Fermeture douce **SoftClose**
Fonction départ différée
Fonction fin différée
30 programmes automatiques
10 modes de cuisson
Températures préconisées
Régulation électronique des températures de 30 à 300°
Eclairage intérieur halogène
Gradins amovibles sans visserie
Résistance de gril inclinable pour faciliter le nettoyage
Porte froide 4 vitres
Porte abattante repose-plat jusqu'à 15 kg
Livré avec 1 grille et 1 plat PerfectClean et **1 paire de rails télescopiques**

Informations logistiques

Code EAN : 4002516167594
Code SAP : 11109800
Dim. nettes (HxLxP) : 596x595x569mm
Dim. brutes (HxLxP) : 747x671x689 mm
Poids brut : 54 kg / Poids net : 47 kg
Lieu de fabrication : Allemagne
Code douanier : 85166080
Alimentation électrique : 230 V - 50 Hz

Disponible
Durée de disponibilité des pièces détachées : 15 ans

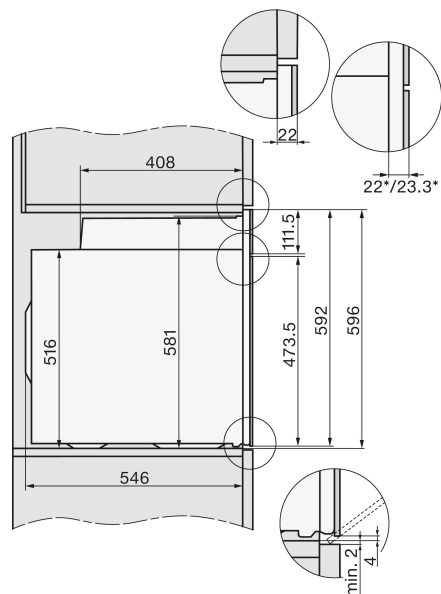

Bandeau de Commande



Cavité monobloc sans soudure apparente pour garantir une répartition homogène de la température et une très grande durabilité de l'appareil année après année.



Nos fours sont soumis à des tests d'endurance extensifs pour simuler les conditions réelles d'utilisation du produit pendant 20 ans*.



Nos fours multifonctions sont fabriqués dans notre usine allemande de Oelde avec la plus grande attention.

*CGV (miele.fr)