

HOTTE TELESCOPIQUE DAS 2620

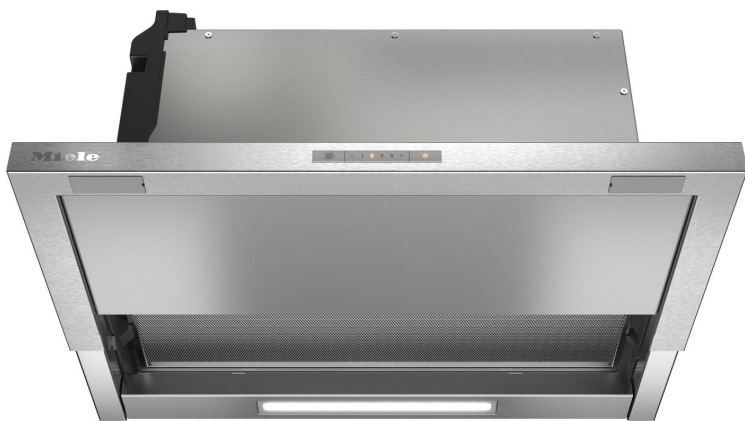

Design

A

Caractéristiques produit

Hotte télescopique, coloris inox
Largeur 60 cm
Commande EasySwitch
CleanCover
4 allures d'aspiration dont 1 Booster :
Puissance maximum aspiration 555 m³/h

MODE EVACUATION

- Booster : 555 m³/h 68 dB(A) re 1 pw
- 3ème vit : 410 m³/h 61 dB(A) re 1 pw

MODE RECYCLAGE

- Booster : 550 m³/h 74 dB(A) re 1 pw
- 3ème vit : 415 m³/h 68 dB(A) re 1 pw
Diamètre pour conduit 150 mm

1 filtre à graisses inox lavable au lave-vaisselle, classe A

Eclairage LED 1 x 3,2 W

Conso/an : 42 Kwh - Classe énergétique A

Kit de recyclage en option DUU 151

Compatibles avec les filtres DKFS 31-P ou DKFS 31-R

Informations logistiques

Code EAN : 4002516569732

Code SAP : 12006280

Dim. nettes (HxLxP) : 436 x 596 x 273 mm

Dim. brutes (HxLxP) : 390 x 710 x 500 mm

Poids brut : 14 kg | Poids net : 12 kg

Lieu de fabrication : Allemagne

Code douanier : 84146000

Alimentation électrique : 230 V - 50 Hz

Disponible

Durée de disponibilité des pièces détachées : 15 ans

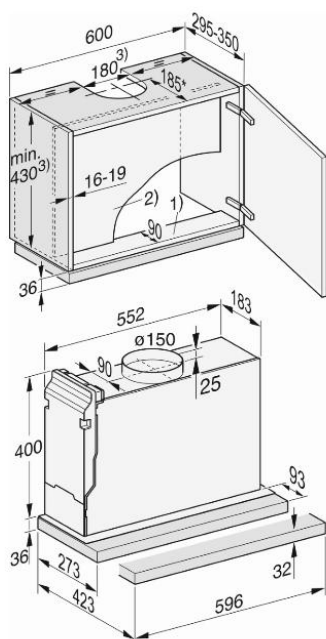

Les avantages Miele

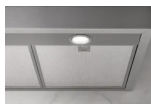

Les hottes Miele sont équipées d'un filtre à graisses métalliques en inox 10 couches, pour une excellente séparation des graisses.

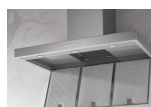

Le plateau d'aspiration CleanCover de Miele doté d'une surface lisse et fermée protège et cache les composants électriques et les bords coupants, garantissant ainsi un entretien facile et une sécurité maximale.