

FOUR VAPEUR COMBINÉ DGC 7665 HC Pro NR



Informations logistiques

Code EAN : 4002516633662
 Code SAP : 12094860
 Dim.nettes(HxLxP): 596x595x567mm
 Dim.brutes(HxLxP):742x677x697mm
 Poids brut : 56.5 kg / Poids net 45.5 kg
 Lieu de fabrication : Allemagne
 Code douanier : 85167970
 Alimentation électrique : 230 V - 50 Hz

Disponible Novembre 2022

Durée de disponibilité des pièces détachées : 15 ans

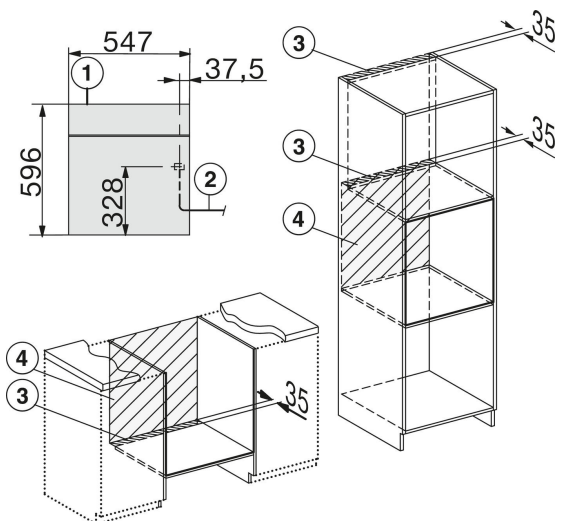

Four vapeur combiné encastrable

Niche 60 cm
 Design **VitroLine**
 Coloris Noir Obsidien
 Écran tactile **MTouchS**
Bandeau lift motorisé
 Cavité inox **67 litres** avec revêtement breveté
PerfectClean 4 niveaux d'introduction

Technologie **DualSteam** avec générateur de vapeur externe **3,3kW**
Fonction HydroClean : fonction de nettoyage automatique hydroclean pour garder une enceinte inox comme neuve
 Autonomie 90 min.

Sonde de température filaire
 Température four multifonctions de 30 à 225°C
 Température four vapeur de 40 à 100°C
 Cuisson combinée

265 programmes automatiques
 20 programmes personnalisables
Cuisson automatique de menus
 Fonction **sous-vide**

Porte abattante plein verre
 Eclairage intérieur LED **BrillantLight**
 Ouverture douce **SoftOpen**
 Fermeture douce **SoftClose**

Réduction de la buée en fin de cuisson
 Multilangues
 Capteur de mouvement **MotionReact**
Raccordement à une arrivée d'eau et une vidange

Fonctions connectées : Miele@Home, MobileControl, VoiceControl, RemoteService, WifiCon@ct

Livré avec :

- 2 plats vapeur perforés + 1 plat vapeur non perforé
- 1 plat PerfectClean + 1 grille PerfectClean
- Rails télescopiques PerfectClean
- 1 bouteille de détergent HydroClean + pastilles de détartrage

Bandeau de commande

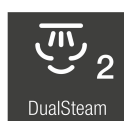

La technologie Miele permet une répartition rapide et uniforme de la vapeur dans l'enceinte de cuisson. La vapeur est produite à l'extérieur de l'enceinte par un générateur puissant.



Cet appareil a été testé pour vous assurer la plus grande satisfaction. Il a subi des tests équivalents à une durée d'utilisation de 20 ans



Nos fours vapeurs sont fabriqués dans notre usine allemande de Bünde avec la plus grande attention.