

REFRIGERATEUR INTEGRABLE K 7325 E



Informations logistiques

Code EAN : 4002516664369
Code SAP : 12270670
Dim. nettes (HxLxP) : 1221 x 541 x 545 mm
Dim. brutes (HxLxP) : 1290 x 620 x 640 mm
Poids brut : 52,14 kg | Poids net : 48,986 kg
Lieu de fabrication : Allemagne
Code douanier : 84182159
Alimentation électrique : 220-240 V - 50 Hz

Disponible
Durée de disponibilité des pièces détachées : 15 ans

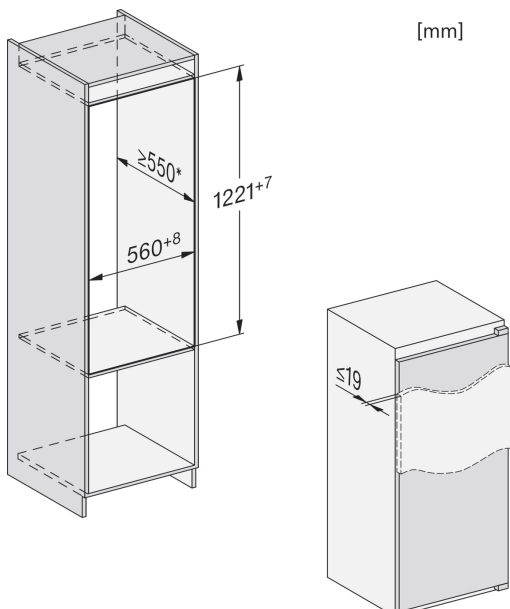

Design

Caractéristiques produit

Réfrigérateur intégrable tout utile niche 122 cm

Fixation de porte directe/pantographe

Volume 204 L

Classe d'efficacité énergétique E

Consommation : 101 kWh/an

35 dB(A) re1pW, classe de perception sonore B

Classe climatique SN-ST

Bandeau de commande EasyControl

Eclairage LED

1 bac à légumes

5 tablettes en verre

1 porte bouteille

3 balconnets de contreporte

Support pour 12 oeufs

Fonction SuperFroid

Alarme porte ouverte

Bandeau de commande

