

POWER VAC

Manuel d'utilisation
Bedienungsanleitung
User Manual



CAR CARE



Veuillez lire attentivement le manuel avant d'utiliser l'appareil. Manuel à conserver

Mention de sécurité

Usage intérieur uniquement

Cet appareil peut être utilisé par des enfants à partir de 8 ans et par des personnes ayant des capacités physiques, sensorielles ou mentales réduites ou un manque d'expérience et de connaissances à condition qu'elles aient été placées sous surveillance ou qu'elles aient reçu des instructions concernant l'utilisation de l'appareil en toute sécurité et qu'elles comprennent les dangers encourus.

Les enfants ne doivent pas jouer avec l'appareil.

Le nettoyage et l'entretien par l'utilisateur ne doivent pas être effectués par des enfants, sans surveillance.

Cet appareil contient des batteries qui ne peuvent être remplacées que par des personnes qualifiées.



MISE EN GARDE : Pour le rechargement de la batterie, utiliser uniquement avec l'unité d'alimentation ayant les caractéristiques suivantes 5V  1.5A (non fournie)

Garantie

Le produit est garanti pendant deux ans.

Les cas suivants ne sont pas couverts par la garantie :

- Dommages causés par l'homme ou par des facteurs de force majeure.
- Usure normale du produit (pour les brosses ou le filtre HEPA par exemple).

Modèle	HL-133
Tension nominale	11,1 V
Entrée nominale	5 V DC / 1.5 A
Capacité du bac à poussière	0,2 L
Type de connecteur	USB Type-C
Matériau du boîtier	ABS
Type de moteur	Moteur DC Brushless
	Unité d'alimentation amovible
	Courant continu

Conseils relatifs à la batterie

Utilisez un bloc d'alimentation ou une source de courant adaptée à ce produit

Lors de la première utilisation, chargez entièrement la batterie au préalable.

Avant et après un stockage longue durée, chargez totalement la batterie pour vous assurer de son bon fonctionnement. Une batterie trop longtemps totalement déchargée va s'altérer.

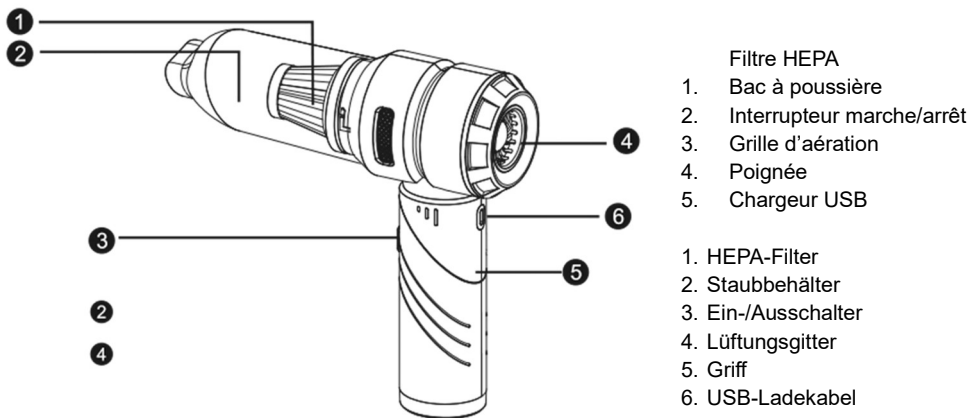

Accessoires inclus / Zubehör inklusive / Accessories included

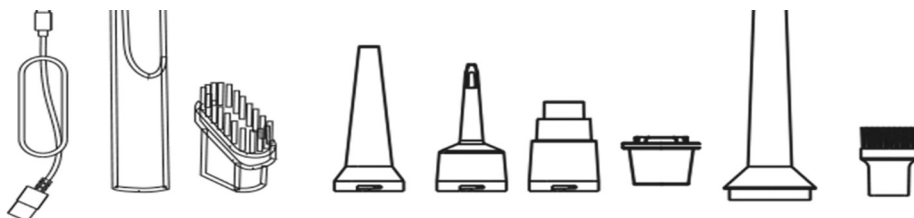

Câble de charge
Embouts d'aspiration
Embouts de soufflage

Ladekabel
Multifunktionale
Kombidüse für Saugen
Luftauslass und Blasen

Charging cable
Suction nozzles
Blowing nozzles

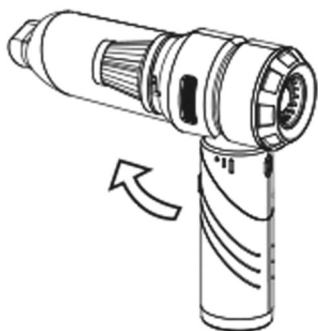

Déplié / Ausgefaltet / Unfolded

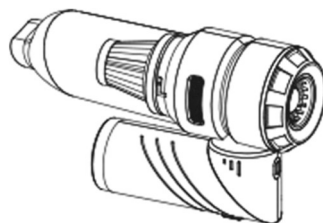

Plié / Gefaltet / Folded

Fonction aspiration / Saugfunktion / Suction function

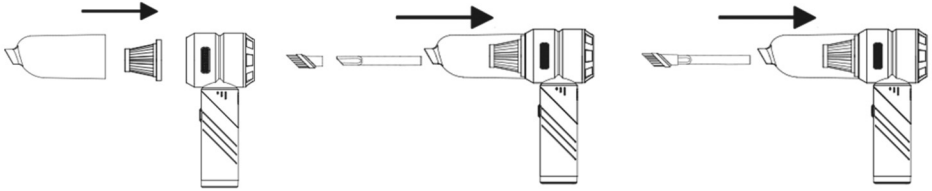

Souffleur / Gebläse / Blower

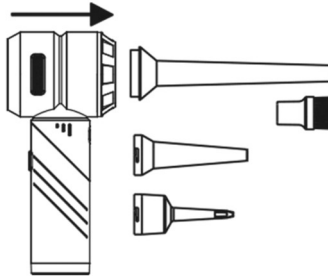

Extracteur / Absauger / Extractor

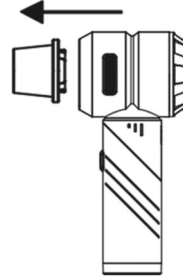

Interrupteur / Schalter / Switch

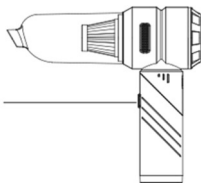

Démarrage : appui 3s
 Vitesse 2/3 : appui court
 Arrêt : appui long

Start: 3 Sekunden drücken
 Geschwindigkeit 2/3: kurz drücken
 Stopp: lange drücken

Démontage / Zerlegen / Disassemble

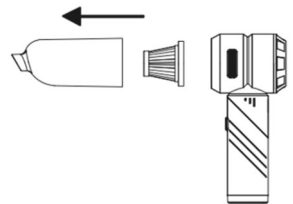

Entretien du filtre / Filterwartung / Filter maintenance



Brossez le filtre régulièrement ou nettoyez le à l'eau puis faite le sécher avant utilisation.

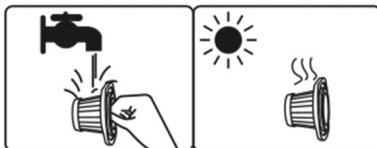

Bürsten Sie den Filter regelmäßig oder reinigen Sie ihn mit Wasser und lassen Sie ihn vor Gebrauch gründlich trocknen.

Problème	Causes possibles	Solution
L'appareil ne fonctionne pas	<ul style="list-style-type: none"> • Courant de batterie insuffisant • L'interrupteur d'alimentation n'est pas activé 	<ul style="list-style-type: none"> • Recharger immédiatement • Activer l'interrupteur
Impossible de charger	<ul style="list-style-type: none"> • Vérifier si l'adaptateur est en 5V • Carte de circuit imprimé endommagée 	<ul style="list-style-type: none"> • Utiliser un adaptateur 5V • Contacter le service après-vente
Aspiration réduite	<ul style="list-style-type: none"> • Filtre ou couvercle du filtre obstrué • Batterie faible • Sortie d'aspiration obstruée 	<ul style="list-style-type: none"> • Nettoyer rapidement • Recharger immédiatement • Nettoyer le port d'aspiration •
Bruit excessif	<ul style="list-style-type: none"> • Bac à poussière plein • Port d'aspiration obstrué • Sortie d'aspiration obstruée • Filtre mal installé 	<ul style="list-style-type: none"> • Vider et nettoyer le bac • Nettoyer le port d'aspiration • Nettoyer le filtre HEPA • Installer correctement l'ensemble du filtre



Veillez apporter votre appareil au centre de collecte de l'organisme d'élimination des déchets de votre commune. D'après la loi relative aux appareils électriques et électroniques, les propriétaires d'appareils usagés sont tenus d'apporter tous les anciens appareils électriques et électroniques dans un collecteur séparé. L'icône ci-contre signifie que vous ne devez en aucun cas jeter votre appareil dans les ordures ménagères !



PASSAT SA - 9, rue du Général
Goutier F-59610 FOURMIES
info@passat.fr

Version 1.0 - 2025



Bitte lesen Sie die Anleitung vor der Verwendung des Geräts sorgfältig durch.
Anleitung aufbewahren.

Sicherheitshinweise

Nur für den Innenbereich geeignet.

Dieses Gerät kann von Kindern ab 8 Jahren und Personen mit eingeschränkten physischen, sensorischen oder geistigen Fähigkeiten oder fehlender Erfahrung und Kenntnis verwendet werden, sofern diese beaufsichtigt werden oder Anweisungen zur sicheren Verwendung des Geräts erhalten haben und die Gefahren verstehen.

Kinder dürfen nicht mit dem Gerät spielen.

Reinigung und Wartung durch den Benutzer dürfen nicht von Kindern ohne Aufsicht durchgeführt werden.

Das Gerät enthält Batterien, die nur von qualifizierten Personen ausgetauscht werden dürfen.



WARNUNG: Zum Aufladen der Batterie nur mit einem Netzteil mit folgenden Spezifikationen verwenden: 5V – 1.5A (nicht im Lieferumfang enthalten).

Garantie

Die Produktgarantie beträgt zwei Jahre ab Kaufdatum. Die folgenden Fälle sind nicht durch die Garantie abgedeckt:

Schäden, die durch den Menschen oder durch höhere Gewalt verursacht wurden.

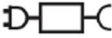
Normale Abnutzung des Produkts (bei Bürsten oder HEPA-Filter zum Beispiel).

Modellbezeichnung	HL-133
Arbeitsspannung	11,1 V
Ladespannung / Strom	5 V DC / 1.5 A
Volumen Staubbehälter	0,2 L
Anschluss	USB Type-C
Gehäusematerial	ABS
Motor	Gleichstrom, bürstenlos
	Separates Ladegerät (nicht enthalten)
	Gleichstrom

Tipps zur Batterie

Verwenden Sie ein Netzteil oder eine Stromquelle, die für dieses Produkt geeignet ist.

Laden Sie vor der ersten Verwendung den Akku vollständig auf.

Laden Sie den Akku vor und nach längerer Lagerung vollständig auf, um seine Funktionsfähigkeit zu gewährleisten. Ein zu lange vollständig entladener Akku kann beschädigt werden.

Problem	Mögliche Ursachen	Problemlösung
Das Gerät funktioniert nicht	<ul style="list-style-type: none"> • Unzureichender Batteriestrom • Der Ein-/Ausschalter ist nicht eingeschaltet 	<ul style="list-style-type: none"> • Sofort aufladen • Schalter einschalten
Lädt nicht	<ul style="list-style-type: none"> • Überprüfen, ob der Adapter 5V hat • Beschädigte Leiterplatte 	<ul style="list-style-type: none"> • Einen 5V-Adapter verwenden • Kundendienst kontaktieren
Verminderte Saugleistung	<ul style="list-style-type: none"> • Verstopfter Filter oder Filterdeckel • Schwacher Akku • Verstopfter Saugausgang 	<ul style="list-style-type: none"> • Schnell reinigen • Sofort aufladen • Sauganschluss reinigen
Übermäßiger Lärm	<ul style="list-style-type: none"> • Staubbehälter voll • Verstopfter Sauganschluss • Verstopfter Saugausgang • Falsch installierter Filter 	<ul style="list-style-type: none"> • Behälter leeren und reinigen • Sauganschluss reinigen • HEPA-Filter reinigen • Filtereinheit korrekt installieren



Bitte bringen Sie Ihr Gerät zu einer Sammelstelle für Elektronikschrott in Ihrer Gemeinde. Nach dem Gesetz über Elektro- und Elektronik-Altgeräte sind Eigentümer gebrauchter Geräte verpflichtet, alle alten elektrischen und elektronischen Geräte zu einer separaten Sammelstelle zu bringen. Das nebenstehende Symbol bedeutet, dass das Gerät keinesfalls mit dem Hausmüll entsorgt werden darf.



Points de collecte sur www.quefairedemesdechets.fr
Privilégiez la réparation ou le don de votre appareil !

