

# PROFI CARE®

## Bedienungsanleitung

Instruction Manual • Gebruiksaanwijzing • Mode d'emploi  
Manual de instrucciones • Istruzioni per l'uso • Instrukcja obsługi/Gwarancja  
Használati utasítás • Руководство по эксплуатации



## Boden-Saugroboter inkl. Wischfunktion PC-BSR 3108

Robot Vacuum Cleaner incl. Wiping Function • Robotstofzuiger incl. veegfunctie  
Robot aspirateur avec fonction d'essuyage • Robot aspirador con función de limpieza incluida  
Robot aspirapolvere con funzione di pulizia • Odkurzacz robotyczny z funkcją wycierania  
Robotporszívó töröl funkcióval együtt • Робот-пылесос с функцией протирки

CE

Bedienungsanleitung.....	Seite	5	DEUTSCH
Instruction Manual.....	Page	14	ENGLISH
Gebruiksaanwijzing.....	Pagina	22	NETERLANDS
Mode d'emploi.....	Page	31	FRANÇAIS
Manual de instrucciones .....	Página	40	ESPAÑOL
Istruzioni per l'uso.....	Pagina	49	ITALIANO
Instrukcja obsługi.....	Strona	58	JĘZYK POLSKI
Használati utasítás .....	Oldal	67	MAGYARUL
Руководство по эксплуатации .....	стр.	76	РУССКИЙ

## Übersicht der Bedienelemente

Overview of the Components • Overzicht van de bedieningselementen  
Liste des différents éléments de commande • Indicación de los elementos de manejo  
Elementi di comando • Przegląd elementów obsługi  
A kezelőelemek áttekintése • Обзор деталей прибора

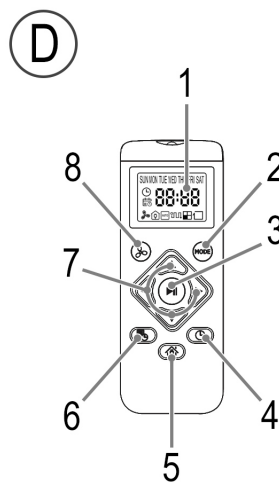
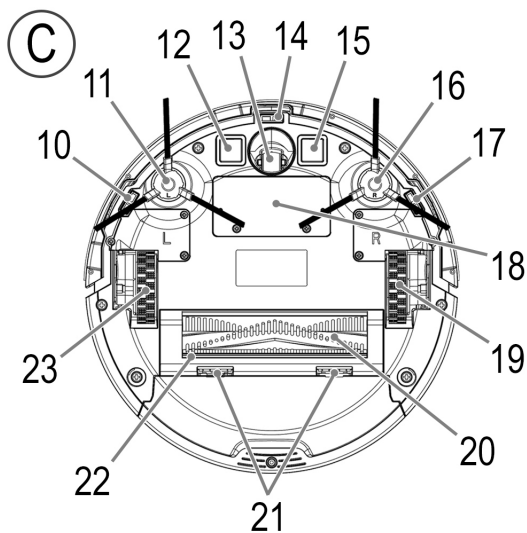
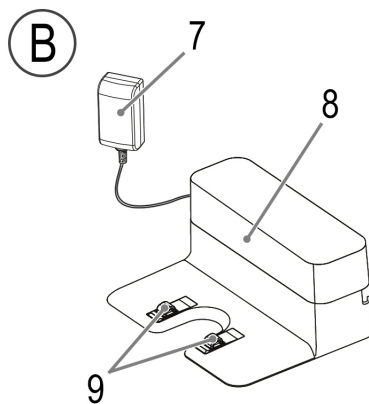
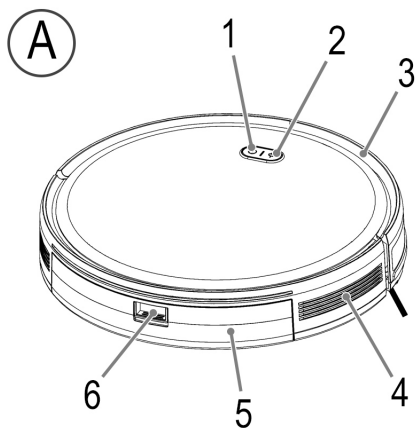

## Staubbehälter und Bodenbürste reinigen (A–I) / Wassertank befüllen (J–L)

Clean Dust Container and Floor Brush (A–I) / Fill Water Tank (J–L)

Stofreservoir en vloerborstel reinigen (A–I) / Waterreservoir vullen (J–L)

Nettoyer le récipient à poussière et la brosse à plancher (A–I) / Remplir le réservoir d'eau (J–L)

Limpiar el contenedor de polvo y el cepillo para suelos (A–I) / Llenar el depósito de agua (J–L)

Pulire il contenitore della polvere e la spazzola per pavimenti (A–I) / Riempire il serbatoio dell'acqua (J–L)

Oczyszczyć pojemnik na kurz i szczotkę do podłogi (A–I) / Napelnić zbiornik wody (J–L)

Tisztítsa meg a portartályt és a padlókefét (A–I) / Töltsse fel a víztartályt (J–L)

Чистите контейнер для сбора пыли и половую щетку (A–I) / Заполните резервуар для воды (J–L)

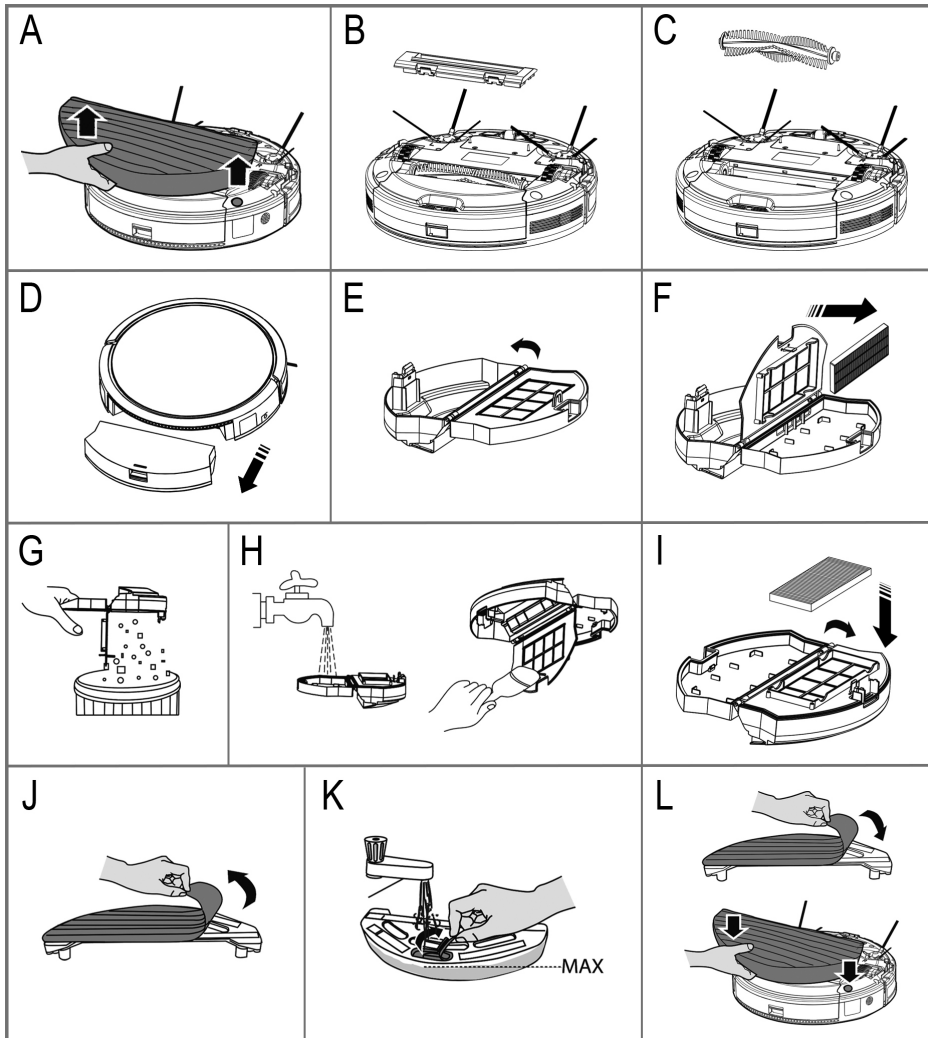

**WICHTIG:**

Lesen Sie unbedingt zuerst die separat beiliegenden Sicherheitshinweise.

**Bedienungsanleitung**

Vielen Dank, dass Sie sich für unser Produkt entschieden haben. Wir wünschen Ihnen viel Freude mit dem Gerät.

Lesen Sie vor Inbetriebnahme dieses Gerätes die Bedienungsanleitung und die separat beiliegenden Sicherheitshinweise sehr sorgfältig durch. Bewahren Sie diese Unterlagen inkl. Garantieschein, Kassenbon und nach Möglichkeit den Karton mit Innenverpackung gut auf. Falls Sie das Gerät an Dritte weitergeben, geben Sie auch immer alle dazugehörigen Unterlagen mit.

**Symbole in dieser Bedienungsanleitung**

Wichtige Hinweise für Ihre Sicherheit sind besonders gekennzeichnet. Beachten Sie diese Hinweise unbedingt, um Unfälle und Schäden am Gerät zu vermeiden:

**WARNUNG:**

Warnt vor Gefahren für Ihre Gesundheit und zeigt mögliche Verletzungsrisiken auf.

**ACHTUNG:**

Weist auf mögliche Gefährdungen für das Gerät oder andere Gegenstände hin.

**Inhalt**



<b>Übersicht der Bedienelemente</b> .....	3
<b>Staubbehälter und Bodenbürste reinigen /</b>	
<b>Wassertank befüllen</b> .....	4
<b>Auspacken des Gerätes</b> .....	5
<b>Übersicht der Bedienelemente / Lieferumfang</b> .....	5
<b>Warnhinweise für die Benutzung des Gerätes</b> .....	6
Umgang mit Batterien .....	6
<b>Anwendungshinweise</b> .....	6
Bevor Sie das Gerät verwenden.....	7
<b>Inbetriebnahme</b> .....	7
Batterien in die Fernbedienung einlegen.....	7
Wochentag und Uhrzeit einstellen .....	7
Ladestation aufstellen .....	7
Akku aufladen .....	8
<b>Informationen zur App „Smart Life - Smart Living“</b> .....	8
Informationen zur Bedienung mit der App .....	8
Systemanforderung für die Verwendung der App .....	8
Inbetriebnahme mit der App.....	8
WLAN im Gerät deaktivieren und	
WLAN Verbindung trennen.....	8

<b>Bedienung</b> .....	8
Gerät ein-/ausschalten.....	8
Tasten der Fernbedienung.....	9
Zeitgesteuerte Reinigung einstellen .....	9
Tasten am Gerät.....	10
Benutzung des Gerätes .....	10
Benutzung des Gerätes mit Wischfunktion .....	10
Betrieb beenden.....	10
<b>Wartung und Reinigung</b> .....	10
Staubbehälter leeren und Filter säubern .....	11
Seitenbürsten reinigen/wechseln.....	11
Bodenbürste säubern .....	11
Reinigungsvlies säubern.....	11
Ersatzteile.....	11
<b>Aufbewahrung</b> .....	12
<b>Störungsbehebung</b> .....	12
<b>Technische Daten</b> .....	12
<b>Produktdaten gemäß Verordnung</b>	
<b>(EU) 2019/1782 Netzteile</b> .....	12
<b>Hinweis zur Richtlinienkonformität</b> .....	13
<b>Entsorgung</b> .....	13
Akku-/Batterieentsorgung .....	13
Bedeutung des Symbols „Mülltonne“.....	13

**Auspacken des Gerätes**

1. Nehmen Sie das Gerät aus seiner Verpackung.
2. Entfernen Sie sämtliches Verpackungsmaterial, wie Folien, Füllmaterial, Kabelbinder und Kartonverpackung.
3. Prüfen Sie den Lieferumfang auf Vollständigkeit.
4. Sollte der Verpackungsinhalt unvollständig oder Beschädigungen feststellbar sein, nehmen Sie das Gerät nicht in Betrieb. Bringen Sie es umgehend zum Händler zurück.

**Übersicht der Bedienelemente / Lieferumfang****Oberseite (Abbildung A)**

- 1 Taste 
- 2 Taste 
- 3 Mechanischer Anfahrssensor
- 4 Luftauslassöffnung
- 5 Staubbehälter-Fach
- 6 Entriegelung für den Staubbehälter







**Ladestation (Abbildung B)**

- 7 Netzteil
- 8 Netzkontrollleuchte
- 9 Ladekontakte

**Unterseite (Abbildung C)**

- 10 Sensor für die Treppenerkennung
- 11 Seitenbürste
- 12 Kontaktfläche für das Aufladen über die Ladestation
- 13 Vorderrad
- 14 Sensor für die Treppenerkennung
- 15 Kontaktfläche für das Aufladen über die Ladestation
- 16 Seitenbürste
- 17 Sensor für die Treppenerkennung
- 18 Akkufachabdeckung
- 19 Antriebsrad
- 20 Luftansaug-Kanal / rotierende Bodenbürste
- 21 Verriegelungen für die Abdeckung der Bodenbürste
- 22 Gummilippe
- 23 Antriebsrad

**Fernbedienung (Abbildung D)**

- 1 Display
- 2 Taste 
- 3 Taste 
- 4 Taste 
- 5 Taste 
- 6 Taste 
- 7 Richtungstasten , , , 
- 8 Taste 

**Ohne Abbildung**

- Filtereinsatz mit HEPA-Filter und Fassung
- Wassertank mit Reinigungsvlies
- Ersatz HEPA-Filter (1 x)
- Ersatz Seitenbürste (2 x)
- Ersatz Reinigungsvlies (1 x)

## Warnhinweise für die Benutzung des Gerätes

**Anweisungen lesen!**

Nur mit „SA12BH-190060V“ Versorgungseinheit (Netzteil) verwenden! Zum Laden der Akkus nur das im Lieferumfang enthaltene Netzteil verwenden.



Verwenden Sie das Netzteil nicht mit beschädigtem Stecker! Wenn die Stifte des Steckerteils beschädigt sind, muss das Steckernetzteil verschrottet werden.

**ACHTUNG:**

- Laden Sie den Akku **nicht** unbeaufsichtigt.
- Platzieren Sie die Ladestation so, dass das Gerät keiner direkten Sonneneinstrahlung oder anderen Wärmequellen ausgesetzt ist.
- Saugen Sie keine Feuchtigkeit bzw. Flüssigkeiten auf!

 **ACHTUNG:**

- Verwenden Sie **nicht** die Wischfunktion, wenn Sie das Gerät mittels Zeitplan betreiben wollen. Sobald der Wassertank installiert wurde, beginnt das Wasser herauszutropfen. Dies könnte zu Schäden an Parkett und Laminat führen!
- Zudem laden Sie den Akku grundsätzlich ohne Wassertank, um die Gefahr eines Stromschlags zu vermeiden.
- Verlegen Sie das Kabel vom Netzteil so, dass niemand darüber stolpern kann.

**Umgang mit Batterien**Batterien **nicht** aufladen!Batterien **nicht** öffnen!Batterien **nicht** kurzschließen!

Von Kindern fernhalten!



Polarität (+/-) beachten!

**Explosionsgefahr!**

Setzen Sie Batterien **keiner** hohen Wärme, wie z. B. Sonnenschein, Feuer oder ähnlichem aus.

- Batterien können auslaufen und Batteriesäure verlieren. Wird die Fernbedienung längere Zeit nicht genutzt, entnehmen Sie die Batterien.
- Falls eine Batterie ausläuft, die Flüssigkeit nicht in die Augen oder Schleimhäute reiben. Bei Berührung die Hände waschen, die Augen mit klarem Wasser spülen. Bei anhaltenden Beschwerden einen Arzt aufsuchen.
- Ungleiche Batterietypen und neue und gebrauchte Batterien dürfen nicht zusammen verwendet werden.
- Batterien gehören nicht in den Hausmüll. Geben Sie verbrauchte Batterien bei zuständigen Sammelstellen oder beim Händler ab.

**Anwendungshinweise**

- Der Betrieb des Gerätes erfolgt über den aufgeladenen Akku. Die Aufladung erfolgt über die mitgelieferte Ladestation mit Netzteil.
- Das Gerät saugt losen Schmutz durch die Düse auf. Zur effizienteren Reinigung verfügt das Gerät über eine rotierende Bürste und eine Gummilippe.
- Benutzen Sie das Gerät nicht, um damit Bauschutt aufzusaugen.
- Verschmutzte Filter verringern die Saugleistung des Gerätes, daher empfehlen wir den Staubbehälter und die Filter nach jedem Gebrauch zu reinigen.
- Wenn das Gerät gegen eine Wand oder andere Hindernisse fährt, ändert es seine Fahrtrichtung.

- Verändern Sie, während das Gerät arbeitet, nicht die Gegebenheiten des Raums. Schließen Sie z. B. eine Tür, durch die das Gerät zuvor ungehindert fahren konnte, versucht das Gerät solange in den anderen Raum zu gelangen, bis Sie die Türe wieder öffnen.
- Ab einer Höhe von ca. 90 mm reinigt das Gerät auch unterhalb von Möbelstücken. Sollte sich das Gerät unter einem Möbelstück verklemmen, stellt das Gerät nach kurzer Zeit den Betrieb ein. Die Kontrollleuchte in der Taste  blinkt rot und circa alle 10 Sekunden ist ein Signalton zu hören.
- Wird das Gerät während des Betriebs hochgehoben, sind nach einigen Sekunden zwei Signaltöne zu hören. Das Gerät schaltet anschließend in den Schlafmodus. Wenn Sie das Gerät weiterhin in der Hand halten, gibt das Gerät in regelmäßigen Abständen erneut zwei Signaltöne von sich. Wenn Sie das Gerät wieder auf den Boden setzen, ist ein Signalton zu hören.
- Konstruktionsbedingt ist die Reinigung von Teppichen und das Überfahren von Kanten nur eingeschränkt möglich. Kurzflor-Teppiche mit niedrigen Kanten werden befahren. Für Langflor-Teppiche verwenden Sie bitte einen herkömmlichen 230 V Bodenstaubsauger.
- Die Sensoren auf der Unterseite des Gerätes erkennen Stufen oder andere Senkungen, sodass das Gerät nicht hinunterfallen kann.

#### **ACHTUNG:**

Stellen Sie vor jeder Benutzung sicher, dass die Sensoren sauber sind, da das Gerät ansonsten abstürzen könnte.

Dennoch kann es je nach Beschaffenheit der Treppenstufe (Farbgebung, Bauart, etc.) dazu kommen, dass die Sensoren den Treppenabsatz nicht erkennen können. Lassen Sie das Gerät vor allem in Treppennähe nicht unbeaufsichtigt.



#### **Bevor Sie das Gerät verwenden**

- Räumen Sie den Boden von herumliegenden Gegenständen frei, welche die Seitenbürsten behindern oder sich in der Düse verfangen oder das Gerät beim Reinigen aufhalten könnten.
- Entfernen Sie alle Gegenstände, die umgestoßen werden könnten (z. B. Vasen, kleine Lampen, Dekorationsartikel usw.).
- Sorgen Sie dafür, dass dem Gerät keine Kabel, Kordeln oder Fransen, z. B. von Gardinen, Tischdecken oder Teppichen zugänglich sind. Falten Sie ggf. die Teppichkanten mit Fransen unter den Teppich. Das Gerät könnte sich ansonsten darin verfangen.

## **Inbetriebnahme**

### **Batterien in die Fernbedienung einlegen**

(Batterien nicht im Lieferumfang enthalten)

1. Öffnen Sie den Batteriefachdeckel auf der Rückseite der Fernbedienung.
2. Legen Sie 2 Batterien des Typs AAA/R03 1,5 V ein. Achten Sie auf die richtige Polarität (siehe Batteriefachboden)!
3. Schließen Sie den Batteriefachdeckel.
4. Im Display der Fernbedienung erscheint der Wochentag (SUN), die Uhrzeit () und das Symbol für die Saugleistung ()

### **Wochentag und Uhrzeit einstellen**

Um den Wochentag und die Uhrzeit in der Fernbedienung einzustellen, gehen Sie wie folgt vor:

1. Drücken Sie die Taste . Im Display erscheint das Uhrensymbol und der Wochentag beginnt zu blinken.
2. Wählen Sie mit den Tasten  /  den aktuellen Wochentag aus.
 

SUN = Sonntag	THU = Donnerstag
MON = Montag	FRI = Freitag
TUE = Dienstag	SAT = Samstag
WED = Mittwoch	
3. Bestätigen Sie Ihre Auswahl mit der Taste . Die Auswahl wechselt zur Stundeneingabe.
4. Stellen Sie nun mit den Tasten  /  die Stunde ein und wechseln anschließend mit der Taste  zur Minuteneingabe.
5. Stellen Sie die Minuten ebenfalls mit den Tasten  /  ein.
6. Bestätigen Sie Ihre Eingabe mit der Taste .

Drücken Sie innerhalb von ca. 14 Sekunden keine Taste, wird die Einstellung verworfen.

### **Ladestation aufstellen**

1. Platzieren Sie die Ladestation an einer Wand. Achten Sie darauf, dass sich eine Steckdose in der Nähe befindet.
  - Verlegen Sie das Kabel vom Netzteil so, dass sich das Gerät darin nicht verfangen kann.
2. Stellen Sie sicher, dass sich keine Gegenstände 2 m vor und jeweils 1 m rechts und links neben der Ladestation befinden. Diese könnten das Gerät bei der Suche nach der Ladestation behindern.
3. Stecken Sie den Anschluss vom Netzteil in die Buchse der Ladestation.
4. Stecken Sie das Netzteil in eine vorschriftsmäßig installierte Schutzkontaktsteckdose. Die Kontrollleuchte der Ladestation leuchtet.

## Akku aufladen

Bevor Sie das Gerät benutzen können, müssen Sie zuerst den eingebauten Akku aufladen. Laden Sie das Gerät grundsätzlich ohne montierten Wassertank.

- 1) Stellen Sie das Gerät mit den Ladeflächen auf die Ladekontakte der Ladestation. Die Kontrollleuchten in den Tasten am Gerät pulsieren.

oder

- 2) Drücken Sie die Taste  an der Fernbedienung oder  am Gerät. Das Gerät beginnt die Ladestation zu suchen. Dies kann beim ersten Mal etwas länger dauern. Beide Kontrollleuchten am Gerät blinken. Sobald das Gerät an der Ladestation angedockt hat, pulsieren die Kontrollleuchten in den Tasten am Gerät.
- Ist der Akku vollständig aufgeladen, ist ein Signalton zu hören und die Kontrollleuchten in den Tasten am Gerät erlöschen.
  - Laden Sie das Gerät vor der ersten Benutzung mindestens 12 Stunden auf.
    - Ist der Akku erschöpft, startet das Gerät automatisch die Suche nach der Ladestation. Beide Kontrollleuchten am Gerät blinken. Sobald das Gerät an der Ladestation angedockt hat, pulsieren die Kontrollleuchten in den Tasten am Gerät.
    - Auch im ausgeschalteten Zustand entlädt sich der Akku stetig. Falls Sie das Gerät längere Zeit nicht verwenden, laden Sie den Akku mindestens alle 4 bis 6 Wochen auf.

## Informationen zur App „Smart Life - Smart Living“

Die  Smart Life - Smart Living App ist für Android und für iOS verfügbar. Scannen Sie den entsprechenden QR Code, um direkt zum Download zu gelangen.

Anbieterbedingt können beim Download der App Kosten entstehen.



Google Play



App Store

## Informationen zur Bedienung mit der App

Dieses Gerät bietet Ihnen die Möglichkeit, das Gerät über Ihr Heimnetzwerk zu bedienen. Voraussetzung dafür ist eine dauerhafte WLAN Verbindung mit Ihrem Router und die kostenlose App „Smart Life - Smart Living“.

Über die App können Sie komfortabel auf die ganzen Funktionen des Gerätes zugreifen. Da die App stetig verbessert wird, können wir hier jedoch keine genauere Beschreibung geben.

8

Um ein unbeabsichtigtes Einschalten von unterwegs vorzubeugen, empfehlen wir das Gerät auszuschalten und den Netzstecker der Ladestation zu ziehen, wenn Sie nicht zu Hause sind!

## Systemanforderung für die Verwendung der App



- Android 6.0 oder höher
- iOS 11.0 oder höher

## Inbetriebnahme mit der App

1. Installieren Sie die App „Smart Life - Smart Living“. Erstellen Sie ein Benutzerkonto.
2. Aktivieren Sie die WLAN Funktion in den Einstellungen Ihres Gerätes.
3. Stellen Sie den Saugroboter innerhalb von ca. 5 Metern zu Ihrem Router auf.
4. Sollte sich das Gerät im Schlafmodus befinden, schalten Sie das Gerät ein, indem Sie die Taste  am Gerät kurz gedrückt halten.
5. Halten Sie die Taste  am Saugroboter gedrückt, bis ein Signalton zu hören ist. Die Kontrollleuchte in der Taste am Gerät blinkt schnell.
6. Öffnen Sie die App und wählen Sie „+“ aus.
7. Wählen Sie das Menü „Roboter-Staubsauger“ aus und folgen Sie den Anweisungen auf dem Display.
8. Nachdem das Gerät erfolgreich verbunden wurde, können Sie es mittels App bedienen.

## WLAN im Gerät deaktivieren und WLAN Verbindung trennen



Möchten Sie die bestehende WLAN Verbindung wieder trennen, gehen Sie wie folgt vor:

1. Sollte sich das Gerät im Schlafmodus befinden, schalten Sie das Gerät ein, indem Sie die Taste  am Gerät kurz gedrückt halten.
2. Halten Sie die Taste  am Saugroboter gedrückt, bis ein Signalton zu hören ist. Die Kontrollleuchte in der Taste am Gerät blinkt schnell. Das Gerät ist jetzt aus der App entfernt und das WLAN wurde im Gerät deaktiviert.

Möchten Sie die WLAN Verbindung wieder herstellen, gehen Sie vor wie im Abschnitt „Inbetriebnahme mit der App“ beschrieben.

## Bedienung

### Gerät ein-/ausschalten



- Schalten Sie das Gerät ein, indem Sie die Taste  am Gerät kurz gedrückt halten. Ein Piepton ist zu hören und die Kontrollleuchten in den Tasten leuchten kurz auf. Anschließend blinkt die Kontrollleuchte in der Taste .
  - Drücken Sie jetzt kurz auf die Taste  und das Gerät beginnt zu arbeiten.
  - Drücken Sie die Taste erneut kurz, schaltet sich das Gerät wieder in Standby.



- Das Gerät schaltet sich nach 60 Sekunden automatisch in den Schlafmodus, wenn nach dem Einschalten kein Reinigungsmodus aktiviert wurde.
- Während sich das Gerät in Standby befindet, halten Sie die Taste  am Gerät für ca. 4 Sekunden gedrückt, um das Gerät in den Schlafmodus zu versetzen. Zwei Pieptöne sind zu hören. Die Kontrollleuchten sind aus.

### Tasten der Fernbedienung

Um das Gerät mit der Fernbedienung bedienen zu können, muss sich das Gerät in Sichtweite befinden. Richten Sie die Fernbedienung auf die Vorderseite des Gerätes, um eine optimale Übertragung der Fernbedienungssignale zu gewährleisten. Dort befinden sich zwei Infrarot-Empfänger. Im Display wird die ausgewählte Einstellung angezeigt. Ein Quittungston vom Gerät ist zu hören.

-  (2)  
Drücken Sie diese Taste wiederholt, um zwischen den folgenden Modi auszuwählen. Das Symbol für den ausgewählten Modus erscheint im Display. Starten Sie den ausgewählten Reinigungsmodus anschließend mit der Taste .

 Das Gerät arbeitet im „Systematisch“-Modus. Zur optimalen Reinigung des Raums nutzt das Gerät ein Gyroskop-gesteuertes Navigationssystem. Sofern die Gegebenheiten des Raums es zulassen, reinigt das Gerät den Raum im Zickzack-Modus.







-  Das Gerät arbeitet im „Spot“-Modus. Platzieren Sie das Gerät in dem Bereich, der gereinigt werden soll. Es fährt aus der Mitte des Bereichs in einem immer größer werdenden Kreis.



-  Das Gerät arbeitet im „Ecken“-Modus. Platzieren Sie das Gerät an einer Wand. Nachdem Sie das Gerät aktiviert haben, fährt das Gerät die Wände entlang.



- Erkennt das Gerät nach der Auswahl eines Reinigungsmodus, dass ein anderer Modus eine bessere Reinigungswirkung erzielen würde, schaltet das Gerät automatisch darauf um.
- Den gestarteten Reinigungsmodus können Sie jederzeit mit der Taste  beenden.
-  (3)  
Gerät aus dem Schlafmodus heraus starten bzw. stoppen. Eingabe bestätigen, bei der Einstellung der Uhrzeit bzw. beim Erstellen des Reinigungsplans.
-  (4)  
Zum Einstellen der Uhrzeit. Siehe Kapitel „Inbetriebnahme“ ↔ „Wochentag und Uhrzeit einstellen“.

















-  (5)  
Wenn Sie diese Taste drücken, beendet das Gerät den Betrieb und sucht die Ladestation auf. Die beiden Kontrollleuchten in den Tasten am Gerät blinken dabei.
-  (zeitgesteuerte Reinigung) (6)

### ⚠ ACHTUNG:

Verwenden Sie diese Funktion **nicht** mit der Wischfunktion, da durch das austretende Wasser der Bodenbelag Schaden nehmen könnte!

Mit dieser Taste können Sie einen Zeitplan für das Gerät erstellen. Sie können einstellen, dass sich das Gerät zu einer bestimmten Uhrzeit an ausgewählten Tagen, einschalten soll. Gehen Sie dafür wie folgt vor:

### Zeitgesteuerte Reinigung einstellen

1. Drücken Sie die Taste . Im Display beginnt die Anzeige **SUN** oder der erste zuvor aktivierte Wochentag zu blinken an.
  2. Drücken Sie die Taste  so oft, bis der Wochentag blinkt, den Sie einstellen wollen. Bestätigen Sie Ihre Auswahl mit der Taste . Der nächste Wochentag beginnt zu blinken.
  3. Wählen Sie alle gewünschten Wochentage wie eben beschrieben aus. Wechseln Sie dann zur Eingabe der Uhrzeit, indem Sie die Taste  drücken. Die Stundeneingabe beginnt zu blinken.
  4. Stellen Sie nun mit den Tasten  /  die Stunde ein und wechseln anschließend mit der Taste  zur Minuteingabe.
  5. Stellen Sie die Minuten ebenfalls mit den Tasten  /  ein.
  6. Bestätigen Sie Ihre Eingabe mit der Taste .
  7. Übermitteln Sie nun den Plan an das Gerät. Hierfür muss sich das Gerät im Standby befinden (Kontrollleuchte in der Taste  blinkt). Richten Sie die Fernbedienung auf das Gerät und drücken Sie die Taste . Ein Piepton vom Gerät bestätigt die Übermittlung.
  8. Damit das Gerät den Plan ausführen kann, muss es sich zu dem Zeitpunkt angeschlossen an der Ladestation befinden.
    - Drücken Sie innerhalb von ca. 14 Sekunden keine Taste, wird die Einstellung verworfen.
    - Das ein Zeitplan eingestellt wurde, wird im Display durch das Symbol  angezeigt.
    - **Zeitplan löschen:** Um den eingestellten Zeitplan zu resetten und aus dem Gerät zu löschen, halten Sie die Taste  für ca. 3 Sekunden gedrückt, während Sie die Fernbedienung auf das Gerät richten. Es ist ein Signalton zu hören und das Symbol  erlischt.
-  /  /  /  (7)  
Das Gerät fährt vorwärts, nach rechts, rückwärts, nach links.



-  (8)  
Hier können Sie die Saugleistung des Gerätes erhöhen. Die ausgewählte Saugleistung wird im Display der Fernbedienung angezeigt.

 = normale Saugleistung

 = erhöhte Saugleistung

- Bitte beachten Sie, dass sich durch die Leistungssteigerung eine geringere Akkulaufzeit ergibt. Um den erhöhten Akkuverbrauch so gering wie möglich zu halten, erfolgt die Leistungssteigerung nur um ca. 10–15%.

### Tasten am Gerät

-  (1)  
Mit dieser Taste schalten Sie das Gerät ein und aus. Siehe Kapitel „Bedienung“ ⇔ „Gerät ein-/ ausschalten“. Das Gerät schaltet sich nach 60 Sekunden automatisch in den Schlafmodus, wenn nach dem Einschalten kein Reinigungsmodus aktiviert wurde.
-  (2)  
Wenn Sie diese Taste drücken, beendet das Gerät den Betrieb und sucht die Ladestation auf. Die beiden Kontrollleuchten in den Tasten am Gerät blinken dabei.



### Benutzung des Gerätes

#### **WARNUNG:**

- Während das Gerät in Betrieb ist, achten Sie besonders auf die Sicherheit von Babys, kleinen Kindern und älteren Menschen. Stellen Sie sicher, dass niemand über das Gerät stolpert.
- Berühren Sie die Räder und die Seitenbürsten während des Betriebs nicht mit den Händen.

#### **ACHTUNG:**

- Lassen Sie das Gerät **nicht** unbeaufsichtigt eingeschaltet, damit Sie eingreifen können, falls es durch Möbel/ Gegenstände behindert wird.
- Sollte während des Betriebs etwas in der Düse stecken bleiben und das Gerät behindern, schalten Sie das Gerät umgehend aus und entfernen Sie das Hindernis.

1. Stellen Sie vor jeder Benutzung sicher, dass der Staubbehälter und die Filter eingesetzt und leer bzw. gesäubert sind.
2. Halten Sie die Taste  am Gerät kurz gedrückt, um das Gerät einzuschalten.
3. Drücken Sie die Taste . Sofern die Gegebenheiten des Raums es zulassen, reinigt das Gerät den Raum im Zickzack-Modus.
4. Wählen Sie ggf. einen anderen Reinigungs-Modus aus.
5. Das Gerät reinigt den Fußboden solange, bis es den Raum vollständig gereinigt hat, oder die Akkukapazität

auf ca. 15% gesunken ist. Das Gerät fährt dann automatisch zur Ladestation zurück.

- Wenn Sie die Taste  drücken, beendet das Gerät den Betrieb und sucht die Ladestation auf, auch wenn noch genügend Akkuladung vorhanden ist.



### Benutzung des Gerätes mit Wischfunktion

Bevor Sie das Gerät wie zuvor beschrieben benutzen, montieren Sie den Wassertank mit dem angebrachten Reinigungsvlies. Beachten Sie dazu auch die Abbildungen **J** bis **K** auf Seite 4.

1. Entfernen Sie ggf. das Reinigungsvlies, um den Verschluss des Wassertanks öffnen zu können.
2. Öffnen Sie die Gummabdeckung des Wassertanks und befüllen Sie den Wassertank. Falls erforderlich fügen Sie dem Wasser etwas Reinigungsmittel hinzu.
3. Befestigen Sie das Reinigungsvlies am Wassertank und stecken den Wassertank an die Unterseite des Gerätes.
4. **Wichtig!** Starten Sie den Betrieb des Gerätes umgehend, um Schäden am Bodenbelag, durch das austropfende Wasser, zu vermeiden!

Die Beschaffenheit des Bodenbelags ist entscheidend für das Wischergebnis.

### Betrieb beenden

1. Halten Sie das Gerät an, indem Sie die Taste  drücken.
2. Schalten Sie das Gerät aus, indem Sie die Taste  für ca. 4 Sekunden gedrückt halten.
3. Entfernen Sie den Wassertank und ziehen Sie das Reinigungsvlies ab. Entleeren Sie den Staubbehälter und säubern Sie die Filter und Sensoren sowie das Reinigungsvlies wie unter „Wartung und Reinigung“ beschrieben.

## Wartung und Reinigung

#### **WARNUNG:**

- Schalten Sie das Gerät vor der Wartung oder der Reinigung immer aus!
- Das Gerät auf keinen Fall zum Reinigen in Wasser tauchen. Es könnte zu einem elektrischen Schlag oder Brand führen.

#### **ACHTUNG:**

- Benutzen Sie keine Drahtbürste oder andere scheuernde Gegenstände.
- Benutzen Sie keine scharfen oder scheuernden Reinigungsmittel.

Versuchen Sie nicht, die Rollen mit Schmiermittel oder Öl zu schmieren. Danach würde Staub oder Schmutz verstärkt an den Rollen haften bleiben.

- Das Gehäuse reinigen Sie mit einem weichen, trockenen Tuch ohne Zusatzmittel.

- Die Sensoren (10/14/17) reinigen Sie vorsichtig mit einem trockenen weichen Tuch.

#### ⚠ ACHTUNG:

Kontrollieren Sie nach und vor jeder Benutzung, dass die Sensoren sauber sind. Ansonsten könnte das Gerät eine Treppe hinabstürzen.

- Stellen Sie nach und vor jedem Gebrauch sicher, dass die Düse und die Lüftungsöffnungen frei sind.
- Für eine gute Leistung des Gerätes sollten Sie nach jedem Gebrauch den Staubbehälter leeren und die Filter säubern.

### Staubbehälter leeren und Filter säubern

#### ⚠ ACHTUNG:

Waschen Sie die Filter niemals.

Beachten Sie dazu auch die Abbildungen **D** bis **I** auf Seite 4.

1. Entfernen Sie den Wassertank, sofern noch aufgesteckt.
2. Greifen Sie in die Aussparung und drücken dabei die Verriegelung. Jetzt können Sie den Staubbehälter aus dem Gerät ziehen. (Abb. D)
3. Klappen Sie den Staubbehälter auseinander und die Abdeckung für den HEPA-Filter hoch. (Abb. E)
4. Ziehen Sie den HEPA-Filter aus dem Staubbehälter (Abb. F). Reinigen Sie den HEPA-Filter und die Fassung durch leichtes Ausklopfen.

Wir empfehlen den HEPA-Filter einmal im Jahr zu ersetzen.

#### ⚠ ACHTUNG:

Verwenden Sie keine Bürste zum Reinigen des HEPA-Filters. Bei Verwendung einer Bürste könnte das Filtermaterial beschädigt werden.

5. Entleeren Sie den Staubbehälter über einem Mülleimer. (Abb. G)
6. Den Staubbehälter können Sie unter fließendem Wasser reinigen. Die Fassung reinigen Sie mit einem weichen Pinsel. (Abb. H)

#### ⚠ ACHTUNG:

- Lassen Sie den Staubbehälter an der Luft trocknen. Legen Sie ihn aber nicht in den Sonnenschein.
- Setzen Sie die Filter nur in den vollständig getrockneten Staubbehälter wieder ein!

7. Setzen Sie die Filter wieder in den Staubbehälter ein. Achten Sie darauf, dass sowohl die Fassung als auch der HEPA-Filter korrekt eingesetzt sind. (Abb. I)
8. Setzen Sie den Staubbehälter wieder in das Gerät. Er muss mit einem „Klick“ einrasten.

### Seitenbürsten reinigen / wechseln

Wenn die Seitenbürsten verschmutzt sind, können Sie diese mit klarem Wasser reinigen. Verwenden Sie **keine** zusätzlichen Reinigungsmittel.

Sind die Seitenbürsten verbraucht oder defekt, tauschen Sie sie gegen neue aus.

1. Drehen Sie das Gerät herum.
2. Die Seitenbürsten können Sie einfach nach oben abziehen.
  - Reinigen Sie die Seitenbürste von Haaren oder sonstigen Verunreinigungen. Achten Sie beim Aufsetzen der Seitenbürsten auf die Markierungen (**R**) und (**L**). Die Seitenbürsten müssen mit einem „Klick“ einrasten.

### Bodenbürste säubern

Zur einfachen Reinigung kann die Bodenbürste entnommen werden.

1. Entfernen Sie die Abdeckung, indem Sie die Verriegelungen (a) drücken und die Abdeckung gleichzeitig nach oben abziehen.
2. Ziehen Sie die Bodenbürste, an der Seite mit dem Gummilager, nach oben aus dem Gerät.

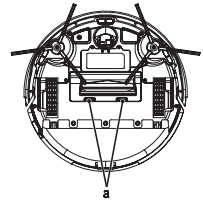

- Achten Sie darauf, dass das aufgesteckte Gummilager dabei nicht verloren geht.
3. Reinigen Sie die Bodenbürste von Haaren oder sonstigen Verunreinigungen.
  4. Setzen Sie die Bodenbürste wieder in das Gerät ein.
    - Setzen Sie die Seite mit der viereckigen Nase zuerst ein.
  5. Setzen Sie die Abdeckung wieder auf. Diese muss mit einem „Klick“ einrasten.

### Reinigungsvlies säubern

Nachdem Sie das Reinigungsvlies vom Wassertank abgezogen haben, können Sie es mit etwas Reinigungsmittel bei 30 °C waschen. Trocknen Sie das Reinigungsvlies hängend auf der Wäscheleine. Nicht bleichen oder bügeln!

- |                              |                |
|------------------------------|----------------|
| 30 °C Buntwäsche             | Nicht bügeln   |
| Trocknen auf der Wäscheleine | Nicht bleichen |

Nachdem das Reinigungsvlies getrocknet ist, können Sie es wieder am Wassertank befestigen.

### Ersatzteile

Alle Service relevanten Themen, sowie Informationen für die Bestellung von Ersatzteilen / Zubehören innerhalb und außerhalb der Garantie, finden Sie auf unserer Homepage:

[www.proficare-germany.de/service](http://www.proficare-germany.de/service)

## Aufbewahrung

- Reinigen Sie das Gerät wie beschrieben und lassen Sie es vollständig trocknen.
- Wir empfehlen, das Gerät in der Original-Verpackung aufzubewahren, wenn Sie es über einen längeren Zeitraum nicht benutzen möchten.
- Lagern Sie das Gerät immer außerhalb der Reichweite von Kindern an einem gut belüfteten und trockenen Ort.
- Die Lagertemperatur sollte zwischen 10 °C und 20 °C liegen.
- **Akku-Lebensdauer:** Auch im ausgeschalteten Zustand entlädt sich der Akku stetig. Falls Sie das Gerät längere Zeit nicht verwenden, laden Sie den Akku mindestens alle 4 bis 6 Wochen auf.

## Störungsbehebung

Problem	Mögliche Ursache	Abhilfe
Das Gerät ist ohne Funktion.	Der Akku ist leer.	Laden Sie den Akku auf.
	Der Akku ist defekt.	Wenden Sie sich an unseren Service oder an Ihren Händler.
Schwache Saugleistung.	Der Akku ist fast leer.	Laden Sie den Akku auf.
	Der Staubbehälter ist voll.	Entleeren Sie den Staubbehälter.
	Die Filter sind verschmutzt.	Reinigen Sie die Filter.
	Die Düse ist verstopft.	Reinigen Sie die Düse.
	Rotierende Bodenbürste ist blockiert.	Reinigen Sie die Bodenbürste.
Das Gerät stoppt den Betrieb.	Der Akku ist leer.	Laden Sie den Akku auf.
Der Akku hält die Aufladung nicht.	Der Akku hat das Ende seiner Lebensdauer erreicht.	Wenden Sie sich an unseren Service oder an Ihren Händler.

## Technische Daten

Modell:.....PC-BSR 3108  
 Nettogewicht: .....ca. 2,8 kg  
 Schutzklasse: .....III

### Netzteil

Schutzklasse:..... II  
 Eingang: ..... AC 100–240V, 50/60Hz, 0,4 A  
 Ausgang: .....DC 19V, 600 mA  
 Polarität: ..... Ⓟ

**Akku:** ..... 14,4 V, 2600 mAh Li-Ion  
 Laufzeit: ..... ca. 2 Stunden  
 Ladezeit: ..... ca. 6 Stunden

### WLAN

Unterstütztes Netzwerk:..... 802.11b/g/n  
 Maximale abgestrahlte Sendeleistung: ..... 100 mW  
 Frequenzbereich: ..... 2,4 GHz  
 Kanäle: ..... 1–13  
 Unterstützte WLAN Schlüssel: ..... WPA/WPA2

Technische und gestalterische Änderungen im Zuge stetiger Produktentwicklungen vorbehalten.

## Produktdaten gemäß Verordnung (EU) 2019/1782 Netzteile

Angaben zum verwendeten Netzteil	Wert	Einheit
<b>Inverkehrbringer</b>		
Clatronic International GmbH Handelsregisternummer HRB 9158 Industriering Ost 40, 47906 Kempen Deutschland		
Modellkennung	SA12BH-190060V	
Eingangsspannung	100–240	V~
Eingangswechselstromfrequenz	50/60	Hz
Ausgangsspannung AC/DC	19,0	V DC
Ausgangsstrom	0,6	A
Ausgangsleistung	11,4	W
Durchschnittliche Effizienz im Betrieb	83,95	%
Effizienz bei geringer Last (10%)	70,99	%
Leistungsaufnahme bei Nulllast	0,075	W

Relevanten Lastbedingungen:

Prozentsatz des Ausgangsstroms Typenschild

Belastungszustand 1	100 % $\pm$ 2 %
Belastungszustand 2	75 % $\pm$ 2 %
Belastungszustand 3	50 % $\pm$ 2 %
Belastungszustand 4	25 % $\pm$ 2 %
Belastungszustand 5	10 % $\pm$ 1 %
Belastungszustand 6	0 % (Leerlaufzustand)

## Hinweis zur Richtlinienkonformität

Hiermit erklärt die Firma Clatronic International GmbH, dass der Funkanlagen-Typ PC-BSR 3108 der Richtlinie 2014/53/EU entspricht.

Außerdem befindet sich das Gerät in Übereinstimmung mit der RoHS-Richtlinie 2011/65/EG & (EU) 2015/863.

Der vollständige Text der EU-Konformitätserklärung ist unter der folgenden Internetadresse verfügbar:

[www.proficare-germany.de/service](http://www.proficare-germany.de/service)

Im Bereich „Downloads“ geben Sie bitte die Modell-Bezeichnung PC-BSR 3108 ein.

Geprüft für den Betrieb in Deutschland.

## Entsorgung

### Akku- / Batterieentsorgung



Das Gerät enthält einen wiederaufladbaren Akku. Verbrauchte Batterien / Akkumulatoren (Akkus) gehören nicht in den Hausmüll.

Der Akku muss entnommen werden, bevor das Produkt entsorgt wird:



#### ACHTUNG:

Batterien / Akkus dürfen nicht mit dem Hausmüll entsorgt werden!

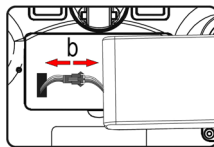
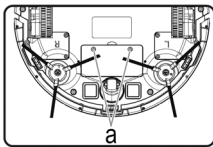

1. Entfernen Sie die beiden Schrauben an der Akkufachabdeckung (a).
2. Entnehmen Sie den Akku-Pack und trennen Sie die Steckverbindung (b).
3. Entfernen Sie die Batterie(n) aus der Fernbedienung, bevor Sie das Gerät entsorgen.

Informationen, wo Batterien / Akkus zu entsorgen sind, erhalten Sie über Ihre Kommunen oder die Gemeindeverwaltungen.

### Bedeutung des Symbols „Mülltonne“



Schonen Sie unsere Umwelt, Elektrogeräte gehören nicht in den Hausmüll.

Nutzen Sie die für die Entsorgung von Elektrogeräten vorgesehenen Sammelstellen und geben dort Ihre Elektrogeräte ab, die Sie nicht mehr benutzen werden.

Sie helfen damit die potenziellen Auswirkungen, durch falsche Entsorgung, auf die Umwelt und die menschliche Gesundheit zu vermeiden.

Sie leisten damit Ihren Beitrag zur Wiederverwertung, zum Recycling und zu anderen Formen der Verwertung von Elektro- und Elektronik-Altgeräten.

Informationen, wo die Geräte zu entsorgen sind, erhalten Sie über Ihre Kommunen oder die Gemeindeverwaltungen. Ihr Händler und Vertragspartner ist ebenfalls zur kostenfreien Rücknahme des Altgerätes verpflichtet.

# IMPORTANT:

Be sure to read the separately enclosed safety instructions first.

## Instruction Manual

Thank you for choosing our product. We hope you will enjoy using the appliance.

Read the instruction manual and the separately enclosed safety instructions very carefully before using this appliance. Keep these documents, including the warranty certificate, receipt and, if possible, the box with the inner packaging in a safe place. If you pass the appliance on to a third party, always include all the relevant documents.

### Symbols in this Instruction Manual

Important information for your safety is specially marked. It is essential to comply with these instructions in order to avoid accidents and prevent damage to the appliance:



#### WARNING:

This warns you of dangers to your health and indicates possible injury risks.



#### CAUTION:

This refers to possible hazards to the appliance or other objects.

## Content

Overview of the Components.....	3
Clean Dust Container and	
Floor Brush / Fill Water Tank.....	4
Unpacking the Appliance.....	14
Overview of the Components / Scope of Delivery.....	14
Warnings for the Use of the Appliance .....	15
Handling Batteries.....	15
Notes for Use.....	15
Before Using the Appliance .....	16
Putting Into Operation.....	16
Insert the Batteries in the Remote Control .....	16
Setting the Weekday and the Time.....	16
Setting Up the Charging Station .....	16
Charging the Rechargeable Battery .....	16
Information About the App	
“Smart Life - Smart Living”.....	17
Information on Operating with the App .....	17
System Requirements for Using the App .....	17
Putting Into Operation with the App .....	17
Deactivate WLAN in the Appliance and	
Disconnect WLAN Connection .....	17
Operation .....	17
Switching the Appliance On/Off .....	17
Buttons on the Remote Control .....	17

Set Scheduled Cleaning .....	18
Buttons on the Appliance .....	18
Using the Appliance .....	18
Using the Appliance with the Wiping Function .....	19
Ending Operation .....	19
<b>Maintenance and Cleaning .....</b>	<b>19</b>
Emptying the Dust Container and Cleaning the Filters .....	19
Cleaning / Changing the Side Brushes.....	20
Cleaning the Floor Brush.....	20
Cleaning the Cleaning Fleece.....	20
Replacement Parts .....	20
<b>Storage.....</b>	<b>20</b>
<b>Troubleshooting.....</b>	<b>20</b>
<b>Technical Data.....</b>	<b>20</b>
<b>Product Specifications in Accordance with</b>	
<b>Regulation (EU) 2019/1782 Power Supplies .....</b>	<b>21</b>
<b>Notice of Directive Conformity.....</b>	<b>21</b>
<b>Disposal .....</b>	<b>21</b>
Rechargeable Battery Disposal / Battery Disposal .....	21
Meaning of the “Dustbin” Symbol .....	21

## Unpacking the Appliance

1. Remove the appliance from its packaging.
2. Remove all packaging material, such as foils, filling material, cable ties and cardboard packaging.
3. Check the scope of delivery for completeness.
4. If the contents of the packaging are incomplete or if damage can be detected, do not operate the appliance. Return it to the dealer immediately.

## Overview of the Components / Scope of Delivery

### Top Side (Illustration A)

- 1 Button
- 2 Button
- 3 Mechanical start-up sensor
- 4 Air outlet
- 5 Dust container compartment
- 6 Dust bin release

### Charging Station (Illustration B)











- 7 Power supply unit
- 8 Mains indicator light
- 9 Charging contacts

### Bottom Side (Illustration C)

- 10 Stair detection sensor
- 11 Side brush
- 12 Contact surface for charging via the charging station

- 13 Front wheel
- 14 Stair detection sensor
- 15 Contact surface for charging via the charging station
- 16 Side brush
- 17 Stair detection sensor
- 18 Battery compartment cover
- 19 Drive wheel
- 20 Air intake duct / rotating floor brush
- 21 Locks for the floor brush cover
- 22 Rubber lip
- 23 Drive wheel

### Remote Control (Illustration D)

- 1 Display
- 2 Button 
- 3 Button 
- 4 Button 
- 5 Button 
- 6 Button 
- 7 Direction buttons    
- 8 Button 

### Without Illustration

Filter insert with HEPA filter and socket  
 Water tank with cleaning fleece  
 Spare HEPA filter (1 x)  
 Replacement side brush (2 x)  
 Replacement cleaning fleece (1 x)

## Warnings for the Use of the Appliance



Read the instructions!



Only use with "SA12BH-190060V" power supply unit! For the purpose of recharging the battery, only use the detachable supply unit provided with this appliance.



Do not use power supply with damaged plug! If the pins of the plug part are damaged, the plug-in power supply shall be scrapped.

### CAUTION:

- Do **not** charge the rechargeable battery unattended.
  - Place the charging station so that the appliance is not exposed to direct sunlight or other sources of heat.
  - Do not suck up moisture or liquids!
  - Do **not** use the wipe function if you want to operate the appliance by schedule. As soon as the water tank is installed, the water starts to drip out. This could cause damage to parquet and laminate flooring!
  - In addition, always charge the rechargeable battery without the water tank to avoid the risk of electric shock.
- Lay the cable from the power supply unit so that no one can trip over it.

## Handling Batteries



Do **not** charge batteries!



Do **not** disassemble batteries!



Do **not** short-circuit batteries!



Keep away from children!



Observe polarity (+ / -)!



**Danger of explosion!**

Do **not** expose batteries to intense heat, such as sunshine, fire or similar.

- Batteries can leak battery acid. If the remote control will not be used for a longer period of time, remove the batteries.
- If a battery leaks, do not rub the liquid into the eyes or mucous membranes. In case of contact, wash hands, rinse eyes with clean water. Seek medical attention if any discomfort persists.
- Different battery types and new and used batteries must not be used together.
- Batteries are not to be disposed of together with domestic wastes. Return used batteries to the responsible collection points or to the dealer.

## Notes for Use

- The appliance is operated using the rechargeable battery. Charging is done via the supplied charging station with power supply unit.
- The appliance sucks up loose dirt through the nozzle. For more efficient cleaning, the appliance has a rotating brush and a rubber lip.
- Do not use the appliance to vacuum up construction debris.
- Dirty filters reduce the suction power of the appliance, so we recommend cleaning the dust container and filters after each use.
- If the appliance runs into a wall or other obstacles, it changes its driving direction.
- Do not change the conditions of the room while the appliance is working. For example, if you close a door through which the appliance was previously able to pass unhindered, the appliance will try to enter the other room until you open the door again.
- From a height of approx. 90 mm, the appliance also cleans underneath pieces of furniture. If the appliance gets stuck under a piece of furniture, the appliance stops operating after a short time. The control lamp in the button  flashes red and a signal tone is heard approximately every 10 seconds.
- If the appliance is lifted during operation, two beeps are heard after a few seconds. The appliance then switches



to sleep mode. If you continue to hold the appliance in your hand, the appliance will beep again at regular intervals. When you place the appliance back on the floor, you will hear a beep.

- Due to the design, cleaning carpets and driving over edges is only possible to a limited extent. Short pile carpets with low edges can be driven over. For long-pile carpets, please use a conventional 230 V floor Hoover.
- The sensors on the underside of the appliance detect steps or other depressions so that the appliance cannot fall down.

#### CAUTION:

Before each use, make sure that the sensors are clean, otherwise the appliance may fall.

Nevertheless, depending on the nature of the stair tread (colouring, construction, etc.), the sensors may not be able to detect the landing. Do not leave the appliance unattended, especially near the stairs.

### Before Using the Appliance

- Clear the floor of any objects lying around that could obstruct the side brushes or get caught in the nozzle or stop the appliance from cleaning.
- Remove all objects that could be knocked over (e. g. vases, small lamps, decorative items, etc.).
- Make sure that no cables, cords or fringes, e. g. from curtains, tablecloths or carpets, are accessible to the appliance. If necessary, fold the edges of carpets with fringes under the carpet. The appliance could otherwise get caught in them.

## Putting Into Operation



### Insert the Batteries in the Remote Control

(Batteries are not included in the scope of delivery)







1. Open the battery compartment cover on the back of the remote control.
2. Insert 2 AAA/R03 1.5V batteries. Make sure the polarity is correct (see battery compartment bottom)!
3. Close the battery compartment cover.
4. The display of the remote control shows the weekday (SUN), the time (00:00) and the symbol for the suction power (⊙).

### Setting the Weekday and the Time

To set the weekday and the time in the remote control, proceed as follows:

1. Press the  button. The clock symbol appears in the display and the weekday starts flashing.
2. Select the current weekday with the  /  buttons.
 

SUN = Sunday	THU = Thursday
MON = Monday	FRI = Friday
TUE = Tuesday	SAT = Saturday
WED = Wednesday	

3. Confirm your selection with the  button. The selection changes to the hour entry.
4. Now set the hour with the  /  buttons and then change to the minute input with the  button.
5. Also set the minutes with the  /  buttons.
6. Confirm your entry with the  button.



If you do not press any button within approx. 14 seconds, the setting will be discarded.

### Setting Up the Charging Station

1. Place the charging station on a wall. Make sure that there is a power socket nearby.
  - Place the cable from the power supply unit so that the appliance cannot get caught in it.
2. Make sure that there are no objects 2 m in front of and 1 m to the right and left of the charging station. These could obstruct the appliance when searching for the charging station.
3. Plug the connector from the power supply unit into the socket on the charging station.
4. Plug the power supply unit into a properly installed earthed socket. The control lamp of the charging station lights up.

### Charging the Rechargeable Battery

Before you can use the appliance, you must first charge the built-in rechargeable battery. Always charge the appliance without the water tank installed.

- 1) Place the appliance with the charging surfaces on the charging contacts of the charging station. The control lamps in the buttons on the appliance pulsate.
- or
- 2) Press the  button on the remote control or  on the appliance. The appliance starts searching for the charging station. This may take a little longer the first time. Both control lamps on the appliance flash. As soon as the appliance has docked at the charging station, the control lamps in the buttons on the appliance pulse.
- When the rechargeable battery is fully charged, you will hear a beep and the control lamps in the buttons on the appliance will go out.
  - Charge the appliance for at least 12 hours before using it for the first time.
    - When the rechargeable battery is exhausted, the appliance automatically starts searching for the charging station. Both control lamps on the appliance flash. As soon as the appliance has docked at the charging station, the control lamps in the buttons on the appliance pulse.
    - Even when the unit is switched off, the rechargeable battery is constantly discharging. If you do not use the appliance for a longer period of time, charge the rechargeable battery at least every 4 to 6 weeks.



## Information About the App “Smart Life - Smart Living”

The  Smart Life - Smart Living app is available for Android and for iOS. Scan the corresponding QR code to go directly to the download.

Depending on the provider, costs may be incurred when downloading the app.



Google Play



App Store

### Information on Operating with the App

This appliance allows you to operate the appliance via your home network. This requires a permanent WLAN connection with your router and the free “Smart Life - Smart Living” app.

You can conveniently access all the appliance’s functions via the app. Since the app is constantly being improved, we cannot give a more detailed description here.

To prevent the appliance from being switched on unintentionally when you are away from home, we recommend switching the appliance off and unplugging the mains plug from the charging station!

### System Requirements for Using the App



- Android 6.0 or higher
- iOS 11.0 or higher

### Putting Into Operation with the App

1. Install the “Smart Life - Smart Living” app. Create a user account.
2. Activate the WLAN function in the settings of your appliance.
3. Place the Robot Vacuum Cleaner within approx. 5 metres of your router.
4. If the appliance is in sleep mode, switch on the appliance by briefly pressing and holding the  button on the appliance.
5. Press and hold the  button on the Robot Vacuum Cleaner until you hear a beep. The control lamp in the button on the appliance flashes quickly.
6. Open the app and select “+”.
7. Select the “Robot vacuum cleaner” menu and follow the instructions on the display.
8. After the appliance has been successfully connected, you can operate it using the app.

### Deactivate WLAN in the Appliance and Disconnect WLAN Connection





If you want to disconnect the existing WLAN connection, proceed as follows:

1. If the appliance is in sleep mode, switch on the appliance by briefly pressing and holding the  button on the appliance.
2. Press and hold the  button on the Robot Vacuum Cleaner until you hear a signal tone. The control lamp in the button on the appliance flashes quickly. The appliance is now removed from the app and the WLAN has been deactivated in the appliance.

If you want to re-establish the WLAN connection, proceed as described in the section “Putting Into Operation with the App”.

## Operation

### Switching the Appliance On/Off

- Switch on the appliance by briefly pressing the  button on the appliance. A beep is heard and the control lamps in the buttons light up briefly. The control lamp in the button  then flashes.
  - Now press the button  briefly and the appliance starts to work.
  - If you press the button again briefly, the appliance switches back to standby.
  - The appliance automatically switches to sleep mode after 60 seconds if no cleaning mode was activated after switching on.
- While the appliance is in standby, press and hold the button  on the appliance for about 4 seconds to put the appliance into sleep mode. Two beeps are heard. The control lamps are off.

### Buttons on the Remote Control

To operate the appliance with the remote control, the appliance must be in sight. Point the remote control at the front of the appliance to ensure optimal transmission of the remote control signals. There are two infrared receivers there. The display shows the selected setting. An acknowledgement tone from the appliance is heard.

-  (2)

Press this button repeatedly to select between the following modes. The symbol for the selected mode appears in the display. Then start the selected cleaning mode with the  button.



The appliance operates in “Systematic” mode. For optimal cleaning of the room, the appliance uses a gyroscope-controlled navigation system.

If the conditions of the room allows it, the appliance cleans the room in zigzag mode.



 The appliance operates in "Spot" mode. Place the appliance in the area to be cleaned. It moves from the centre of the area in an ever-widening circle.



 The appliance operates in "Corner" mode. Place the appliance against a wall. After you activate the appliance, the appliance moves along the walls.



- If, after selecting a cleaning mode, the appliance detects that another mode would achieve a better cleaning effect, the appliance automatically switches to it.
- You can end the started cleaning mode at any time with the ►|| button.

►|| (3)

Start or stop the appliance from sleep mode. Confirm the entry when setting the time or creating the cleaning schedule.

⌚ (4)

To set the time. See chapter "Putting Into Operation" → "Setting the Weekday and the Time".

⏸ (5)

When you press this button, the appliance stops operating and searches for the charging station. The two control lamps in the buttons on the appliance flash.

⌚ (Scheduled Cleaning) (6)

 **CAUTION:**

Do **not** use this function with the mopping function, as the escaping water could damage the floor covering!

With this button, you can set a schedule for the appliance. You can set the appliance to switch on at a certain time on selected days. To do this, proceed as follows:

**Set Scheduled Cleaning**

1. Press the ⌚ button. **SUN** or the first previously activated weekday starts flashing on the display.
2. Press the ▼ button repeatedly until the weekday you want to set flashes. Confirm your selection with the ▲ button. The next weekday starts flashing.
3. Select all the desired weekdays as just described. Then switch to entering the time by pressing the ►|| button. The hour entry starts flashing.
4. Now set the hour with the ▲ / ▼ buttons and then change to the minute input with the ►|| button.
5. Also set the minutes with the ▲ / ▼ buttons.
6. Confirm your entry with the ►|| button.
7. Now transmit the schedule to the appliance. To do this, the appliance must be in standby (control lamp in the ⌚ button flashes). Point the remote control at the appliance and press the ⌚ button. A beep from the appliance confirms the transmission.

8. In order for the appliance to execute the plan, it must be connected to the charging station at the time.

- If you do not press any button within approx. 14 seconds, the setting will be discarded.
- The ⌚ symbol appears on the display to indicate that a schedule has been set.
- **Delete schedule:** To reset and delete the set schedule from the appliance, press and hold the ⌚ button for about 3 seconds while pointing the remote control at the appliance. A beep is heard and the ⌚ symbol disappears.

▲ / ► / ▼ / ◀ (7)

The appliance moves forward, to the right, backward, to the left.

⊞ (8)

Here you can increase the suction power of the appliance. The selected suction power is displayed in the remote control display.



= normal suction power



= increased suction power

- Please note that the increased power results in a shorter battery life. To keep the increased battery consumption as low as possible, the power increase is only approx. 10–15%.

**Buttons on the Appliance**

⌚ (1)

With this button you switch the appliance on and off. See chapter "Operation" → "Switching the Appliance On / Off".

The appliance automatically switches to sleep mode after 60 seconds if no cleaning mode has been activated after switching on.

⌚ (2)

When you press this button, the appliance stops operating and searches for the charging station. The two control lamps in the buttons on the appliance flash.

**Using the Appliance**



 **WARNING:**

- While the appliance is in operation, pay special attention to the safety of babies, small children and the elderly. Make sure that no one trips over the appliance.
- Do not touch the wheels or side brushes with your hands while the appliance is in operation.

 **CAUTION:**

- Do **not** leave the appliance switched on unattended so that you can intervene if it is obstructed by furniture / objects.

**⚠ CAUTION:**

- If something gets stuck in the nozzle during operation and obstructs the appliance, switch off the appliance immediately and remove the obstruction.
1. Before each use, make sure that the dust container and filters are inserted and empty or cleaned.
  2. Briefly press and hold the  button on the appliance to switch it on.
  3. Press the  button. If the room conditions allows it, the appliance cleans the room in zigzag mode.
  4. If necessary, select another cleaning mode.
  5. The appliance cleans the floor until it has completely cleaned the room or the battery capacity has dropped to about 15%. The appliance then automatically returns to the charging station.
    - If you press the  button, the appliance stops operating and searches for the charging station, even if there is still enough battery charge.



**Using the Appliance with the Wiping Function**

Before using the appliance as described previously, mount the water tank with the attached cleaning fleece. See also illustrations **J** to **K** on page 4.

1. If necessary, remove the cleaning fleece to be able to open the water tank cap.
2. Open the rubber cover of the water tank and fill the water tank. If necessary, add some cleaning agent to the water.
3. Attach the cleaning fleece to the water tank and place the water tank on the underside of the appliance.
4. **Important!** Start the operation of the appliance immediately to avoid damage to the floor covering by the dripping water!

The condition of the floor covering is decisive for the wiping result.

**Ending Operation**

1. Stop the appliance by pressing the  button.
2. Switch off the appliance by pressing and holding the  button for approx. 4 seconds.
3. Remove the water tank and pull off the cleaning fleece. Empty the dust container and clean the filters and sensors as well as the cleaning fleece as described under "Maintenance and Cleaning".

**Maintenance and Cleaning****⚠ WARNING:**

- Always switch off the appliance before maintenance or cleaning!
- Never immerse the appliance in water for cleaning. It could cause an electric shock or fire.

**⚠ CAUTION:**

- Do not use a wire brush or other abrasive objects.
- Do not use harsh or abrasive cleaners.

Do not attempt to lubricate the rollers with grease or oil. This would cause dust or dirt to stick to the rollers more.

- Clean the housing with a soft, dry cloth without any additives.
- Clean the sensors (10/14/17) carefully with a dry soft cloth.

**⚠ CAUTION:**

Check that the sensors are clean after and before each use. Otherwise the appliance could fall down a staircase.

- After and before each use, make sure the nozzle and air vents are clear.
- For a good performance of the appliance, empty the dust container and clean the filters after each use.

**Emptying the Dust Container and Cleaning the Filters****⚠ CAUTION:**

Never wash the filters.

Also refer to illustrations **D** to **I** on page 4.

1. Remove the water tank, if still attached.
2. Reach into the recess and press the lock. Now you can pull the dust container out of the appliance. (Illustration D)
3. Fold the dust container apart and lift the cover for the HEPA filter. (Illustration E)
4. Pull the HEPA filter out of the dust container. (Illustration F)
5. Clean the HEPA filter and the socket by gently tapping them out.

We recommend replacing the HEPA filter once a year.

**⚠ CAUTION:**

Do not use a brush to clean the HEPA filter. Using a brush could damage the filter material.

6. Empty the dust container over a dustbin. (Illustration G)
7. You can clean the dust container under running water. Clean the frame with a soft brush. (Illustration H)

**⚠ CAUTION:**

- Allow the dust container to air dry. However, do not place it in the sunshine.
- Only reinsert the filters in the dust container when they are completely dry!

8. Put the filters back into the dust container. Make sure that both the socket and the HEPA filter are inserted correctly. (Illustration I)
9. Put the dust container back into the appliance. It should lock into place with a "click".

### Cleaning / Changing the Side Brushes

If the side brushes are dirty, you can clean them with clear water. Do **not** use any additional cleaning agents.

If the side brushes are used up or defective, replace them with new ones.

1. Turn the appliance around.
2. You can simply pull the side brushes upwards.
  - Clean any hair or other dirt from the side brush. When putting the side brushes on, pay attention to the markings (R) and (L). The side brushes must engage with a "click".

### Cleaning the Floor Brush

The floor brush can be removed for easy cleaning.

1. Remove the cover by pressing the latches (a) and pulling the cover upwards at the same time.
2. Pull the floor brush, on the side with the rubber bearing, upwards out of the appliance.
  - Make sure that the attached rubber bearing is not lost in the process.
3. Clean any hair or other dirt from the floor brush.
4. Put the floor brush back into the appliance.
  - Insert the side with the square nose first.
5. Put the cover back on. It should click into place.

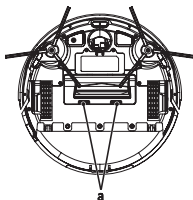

### Cleaning the Cleaning Fleece

After you have removed the cleaning fleece from the water tank, you can wash it at 30 °C with a little detergent. Dry the cleaning fleece hanging on the clothesline. Do not bleach or iron!

Wash at or below 30 °C    Do not iron

Hang to dry    Do not bleach

After the cleaning fleece has dried, you can attach it to the water tank again.

### Replacement Parts

For replacement parts, please consult your dealer.

### Storage

- Clean the appliance as described and let it dry completely.
- We recommend that you store the appliance in its original packaging if you do not intend to use it for a long period of time.
- Always store the appliance out of the reach of children in a well-ventilated and dry place.

- The storage temperature should be between 10 °C and 20 °C.
- **Rechargeable battery life:** Even when switched off, the rechargeable battery is constantly discharging. If you do not use the appliance for a long time, recharge the rechargeable battery at least every 4 to 6 weeks.

### Troubleshooting

Problem	Possible Cause	Remedy
The appliance has no function.	The rechargeable battery is empty.	Recharge the rechargeable battery.
	The rechargeable battery is defective.	Contact our service department or your dealer.
Weak suction power.	The rechargeable battery is almost empty.	Recharge the rechargeable battery.
	The dust container is full.	Empty the dust container.
	The filters are dirty.	Clean the filters.
	The nozzle is clogged.	Clean the nozzle.
	The rotating floor brush is blocked.	Clean the floor brush.
The appliance stops operating.	The rechargeable battery is empty.	Charge the rechargeable battery.
The rechargeable battery does not hold a charge.	The rechargeable battery has reached the end of its life.	Contact our service department or your dealer.

### Technical Data

Model:.....PC-BSR 3108  
 Net weight: ..... approx. 2.8 kg  
 Protection class:.....III

### Power Supply Unit

Protection class:..... II  
 Input: ..... AC 100–240 V, 50/60 Hz, 0.4 A  
 Output:.....DC 19V, 600 mA  
 Polarity: .....

**Rechargeable battery:** ..... 14.4 V, 2600 mAh Li-Ion  
 Running time: ..... approx. 2 hours  
 Charging time: ..... approx. 6 hours

**WLAN**

Supported network:.....802.11b/g/n  
 Maximum radio-frequency power transmitted: ..... 100 mW  
 Frequency range:.....2.4 GHz  
 Channels: .....1–13  
 Supported Wi-Fi protected access: ..... WPA/WPA2

The right to make technical and design modifications in the course of continuous product development remains reserved.

**Product Specifications in Accordance with Regulation (EU) 2019/1782 Power Supplies**

Information about the Power Supply Used	Value	Unit
<b>Distributor</b>		
Clatronic International GmbH Commercial register number HRB 9158 Industriering Ost 40, 47906 Kempen Germany		
Model identifier	SA12BH-190060V	
Input voltage	100–240	V~
Input alternating current frequency	50/60	Hz
Output voltage AC/DC	19.0	V DC
Output current	0.6	A
Output power	11.4	W
Average efficiency in operation	83.95	%
Low load efficiency (10%)	70.99	%
No-load power consumption	0.075	W

The relevant load conditions are as follows:  
 Percentage of nameplate output current

Load condition 1	100% ± 2%
Load condition 2	75% ± 2%
Load condition 3	50% ± 2%
Load condition 4	25% ± 2%
Load condition 5	10% ± 1%
Load condition 6	0% (no-load condition)

**Notice of Directive Conformity**

Hereby, Clatronic International GmbH declares that the radio equipment type PC-BSR 3108 is in compliance with Directive 2014/53/EU.

Furthermore, the appliance is in compliance with the requirements of the RoHS directive 2011/65/EC & (EU) 2015/863.

The full text of the EU declaration of conformity is available at the following internet address:

[www.proficare-germany.de/service](http://www.proficare-germany.de/service)

In the "Download" area, please enter the model name PC-BSR 3108.

Tested for operation in Great Britain.

**Disposal**

**Rechargeable Battery Disposal/Battery Disposal**



The appliance contains a rechargeable battery. Used batteries/accumulators do not belong in household waste.

The rechargeable battery must be removed before disposing of the product:

**CAUTION:**  
 Batteries/rechargeable batteries must not be disposed of with household waste!

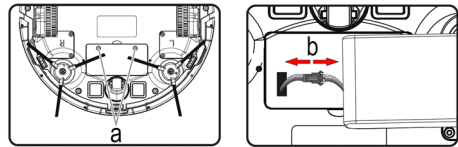

1. Remove the two screws on the battery cover (a).
2. Remove the rechargeable battery pack and disconnect the connector (b).
3. Remove the battery pack(s) from the remote control before disposing of the appliance.

Information on where to dispose of batteries/rechargeable batteries can be obtained from your local authorities or local councils.

**Meaning of the "Dustbin" Symbol**



Protect our environment: do not dispose of electrical equipment in the domestic waste.

Please return any electrical equipment that you will no longer use to the collection points provided for their disposal.

This helps avoid the potential effects of incorrect disposal on the environment and human health.

This will contribute to the recycling and other forms of re-utilisation of electrical and electronic equipment.

Information concerning where the equipment can be disposed of can be obtained from your local authority. Your dealer and contractual partner is also obliged to take back the old appliance free of charge.

# BELANGRIJK:

Lees eerst de apart bijgevoegde veiligheidsinstructies.

## Gebruiksaanwijzing

Dank u voor het kiezen van ons product. Wij hopen dat u het gebruik van het apparaat zult genieten.

Lees de gebruiksaanwijzing en de apart bijgevoegde veiligheidsinstructies zorgvuldig door voordat u dit apparaat in gebruik neemt. Bewaar deze documenten, inclusief het garantiebewijs, de kassabon en, indien mogelijk, de doos met de binnerverpakking op een veilige plaats. Als u het apparaat aan een derde doorgeeft, voeg dan altijd alle relevante documenten bij.

## Symbolen in deze gebruiksaanwijzing

Belangrijke aanwijzingen voor uw veiligheid zijn speciaal gekenmerkt. Neem deze aanwijzingen strikt in acht om ongevallen en schade aan het apparaat te vermijden:



### WAARSCHUWING:

Waarschuwt voor gevaren voor uw gezondheid en toont mogelijk letsel risico's.



### LET OP:

Wijst op mogelijke gevaren voor het apparaat of andere voorwerpen.

## Inhoud

Overzicht van de bedieningselementen.....	3
Stofreservoir en vloerborstel reinigen / Waterreservoir vullen .....	4
Het apparaat uitpakken .....	22
Overzicht van de bedieningselementen / Omvang van de levering .....	22
Waarschuwingen voor het gebruik van het apparaat... 23	
Omgaan met batterijen .....	23
Opmerkingen voor het gebruik .....	23
Voordat u het apparaat gebruikt .....	24
Ingebruikneming .....	24
Plaats de batterijen in de afstandsbediening.....	24
Instellen van de weekdag en de tijd.....	24
Opstellen van het laadstation .....	24
Opladen van de oplaadbare batterijen .....	24
Informatie over de app "Smart Life - Smart Living" .....	25
Informatie over de bediening met de app.....	25
Systeemvereisten voor het gebruik van de app .....	25
In gebruik nemen met de app.....	25
WLAN in het apparaat deactiveren en WLAN-verbinding verbreken.....	25



Bediening.....	25
Apparaat in-/uitschakelen .....	25
Toetsen op de afstandsbediening .....	25
Geplande reiniging instellen.....	26
Toetsen op het apparaat .....	26
Gebruik van het apparaat .....	27
Gebruik van het apparaat met de wsfunctie .....	27
Beëindigen van de werking.....	27
Onderhoud en reiniging .....	27
Legen van het stofreservoir en schoonmaken van de filters .....	27
Reinigen / vervangen van de zijborstels.....	28
Reinigen van de vloerborstel .....	28
Reinigen van het reinigingsvlies .....	28
Vervangende onderdelen.....	28
Bewaren .....	28
Problemen oplossen .....	28
Technische gegevens.....	29
Productspecificaties in overeenstemming met de verordening (EU) 2019/1782 voedingen.....	29
Opmerking van de richtlijn conformiteit .....	29
Verwijdering.....	30
Oplaadbare batterij verwijderen / Batterij verwijderen .....	30
Betekenis van het symbool "vuilnisemmer" .....	30

## Het apparaat uitpakken

1. Neem het apparaat uit de verpakking.
2. Verwijder al het verpakkingsmateriaal, zoals folies, vulmateriaal, kabelbinders en kartonnen verpakkingen.
3. Controleer de inhoud van de verpakking op volledigheid.
4. Als de inhoud van de verpakking onvolledig is of als er beschadigingen kunnen worden vastgesteld, mag u het apparaat niet in gebruik nemen. Breng het onmiddellijk terug naar de dealer.

## Overzicht van de bedieningselementen / Omvang van de levering

### Bovenkant (Afbeelding A)

- 1 Toets 
- 2 Toets 
- 3 Mechanische startsensor
- 4 Luchtuitlaat
- 5 Stofreservoir
- 6 Ontgrendeling stofbak







### Laadstation (Afbeelding B)

- 7 Voedingseenheid
- 8 Netspanningsindicatielampje
- 9 Opladcontacten

### Onderkant (Afbeelding C)

- 10 Trapdetectiesensor
- 11 Zijborstel
- 12 Contactvlak voor opladen via het laadstation
- 13 Voorwiel
- 14 Trapdetectiesensor
- 15 Contactoppervlak voor opladen via het laadstation
- 16 Zijborstel
- 17 Trapdetectiesensor
- 18 Deksel van het batterijvak
- 19 Aandrijfwiel
- 20 Luchtinlaatkanaal / draaiende vloerborstel
- 21 Vergrendelingen voor het deksel van de vloerborstel
- 22 Rubberen lip
- 23 Aandrijfwiel

### Afstandsbediening (Afbeelding D)

- 1 Display
- 2 Toets 
- 3 Toets 
- 4 Toets 
- 5 Toets 
- 6 Toets 
- 7 Richtingstoetsen ▲, ►, ▼, ◀
- 8 Toets 

### Zonder afbeelding

- Filterelement met HEPA-filter en stopcontact
- Waterreservoir met reinigingsvlies
- Reserve HEPA-filter (1x)
- Vervangende zijborstel (2x)
- Vervangend reinigingsvlies (1x)

## Waarschuwingen voor het gebruik van het apparaat



Aanwijzingen doorlezen!



Gebruik alleen de voedingsadapter "SA12BH-190060V"! Om de accu op te laden, gebruik alleen de afneembare voedingsadapter die met dit apparaat is meegeleverd.



Gebruik de voeding niet met een beschadigde stekker! Als de pennen van de stekkeronderdelen beschadigd zijn, moet de stekkeromvoeding worden gesloopt.

### LET OP:

- Laad de oplaadbare batterijen **niet** zonder toezicht op.
- Plaats het laadstation zodanig dat het apparaat niet wordt blootgesteld aan direct zonlicht of andere warmtebronnen.
- Zuig geen vocht of vloeistoffen op!

### LET OP:

- Gebruik de wisfunctie **niet** als u het apparaat volgens schema wilt bedienen. Zodra het waterreservoir is geïnstalleerd, begint het water eruit te druppelen. Dit kan schade veroorzaken aan parket en laminaatvloeren!
- Laad bovendien de oplaadbare batterijen altijd zonder het waterreservoir op om het risico van elektrische schokken te vermijden.
- Leg de kabel van de voedingseenheid zo dat niemand erover kan struikelen.

### Omgaan met batterijen



Batterijen **niet** opladen!



Haal batterijen **niet** uit elkaar!



Batterijen **niet** kortsluiten!



Uit de buurt van kinderen houden!



Let op de polariteit (+/-)!



**Explosiegevaar!**

Stel batterijen **niet** bloot aan intense hitte, zoals zon, vuur en dergelijke

- Batterijen kunnen accuzuur lekken. Verwijder de batterijen als de afstandsbediening langere tijd niet wordt gebruikt.
- Als een batterij lekt, wrijf de vloeistof dan niet in de ogen of slijmvliezen. In geval van contact, handen wassen, ogen spoelen met schoon water. Zoek medische hulp als het ongemak aanhoudt.
- Verschillende soorten batterijen en nieuwe en gebruikte batterijen mogen niet samen worden gebruikt.
- Batterijen mogen niet samen met huisvuil worden weggegooid. Lever gebruikte batterijen in bij de verantwoordelijke inzamelpunten of bij de dealer.

### Opmerkingen voor het gebruik

- Het apparaat wordt bediend met de oplaadbare batterijen. Het opladen gebeurt via het meegeleverde laadstation met voedingseenheid.
- Het apparaat zuigt los vuil op via het mondstuk. Voor een efficiëntere reiniging heeft het apparaat een roterende borstel en een rubberen lip.
- Gebruik het apparaat niet om bouwvuil op te zuigen.
- Vuile filters verminderen de zuigkracht van het apparaat, daarom adviseren wij het stofreservoir en de filters na elk gebruik te reinigen.
- Als het apparaat tegen een muur of andere obstakels aanloopt, verandert het van rijrichting.
- Verander de omstandigheden in de kamer niet terwijl het apparaat werkt. Als u bijvoorbeeld een deur sluit waar



het apparaat eerder ongehinderd doorheen kon, zal het apparaat proberen de andere kamer binnen te gaan totdat u de deur weer opent.

- Vanaf een hoogte van ong. 90 mm reinigt het apparaat ook onder meubels. Als het apparaat vast komt te zitten onder een meubelstuk, stopt het apparaat na korte tijd met werken. Het controlelampje in de toets knippert rood en er klinkt ongeveer om de 10 seconden een signaaltoon.
- Als het apparaat tijdens de bediening wordt opgetild, klinken na enkele seconden twee pieptonen. Het apparaat schakelt dan over op de slaapstand. Als u het apparaat in de hand blijft houden, hoort u met regelmatige tussenpozen opnieuw een pieptoon. Wanneer u het apparaat weer op de vloer plaatst, hoort u een pieptoon.
- Door het ontwerp is het reinigen van tapijten en het rijden over randen slechts beperkt mogelijk. Kortpolig tapijt met lage randen kan worden omgereden. Gebruik voor langpolige tapijten een conventionele 230 V vloerzuigmachine.
- De sensoren aan de onderkant van het apparaat detecteren treden of andere depressies, zodat het apparaat niet kan vallen.

#### LET OP:

Controleer voor elk gebruik of de sensoren schoon zijn, anders kan het apparaat vallen.

Niettemin is het mogelijk dat de sensoren, afhankelijk van de aard van de traptrede (kleur, constructie, enz.), de overloop niet kunnen detecteren. Laat het apparaat niet onbeheerd achter, vooral niet in de buurt van de trap.

#### Voordat u het apparaat gebruikt

- Maak de vloer vrij van rondslingerende voorwerpen die de zijborstels kunnen blokkeren, in het mondstuk kunnen vastraken of het reinigen van het apparaat kunnen verhinderen.
- Verwijder alle voorwerpen die kunnen worden omgestoten (bijvoorbeeld vazen, kleine lampen, decoratieve producten, enz.)
- Zorg ervoor dat er geen kabels, snoeren of franjes, bijv. van gordijnen, tafelkleden of tapijten, bij het apparaat kunnen komen. Vouw eventueel de randen van tapijten met franjes onder het tapijt. Anders zou het apparaat erin verstrikt kunnen raken.

## Ingebruikneming

### Plaats de batterijen in de afstandsbediening

(Batterijen worden niet meegeleverd)

1. Open het klepje van het batterijvakje aan de achterkant van de afstandsbediening.
2. Plaats 2 AAA/R03 1,5 V batterijen. Let op de juiste polariteit (zie onderkant batterijvakje)!
3. Sluit het deksel van het batterijvakje.

24

4. Het display van de afstandsbediening toont de dag van de week (SUN), de tijd () en het symbool voor de zuigkracht ().

### Instellen van de weekdag en de tijd

Om de weekdag en de tijd in de afstandsbediening in te stellen, gaat u als volgt te werk:

1. Druk op de toets . Het kloksymbool verschijnt in het display en de weekdag begint te knipperen.
2. Selecteer de huidige weekdag met de toetsen / .
 

SUN = Zondag	THU = Donderdag
MON = Maandag	FRI = Vrijdag
TUE = Dinsdag	SAT = Zaterdag
WED = Woensdag	
3. Bevestig uw keuze met de toets . De selectie verandert naar de ureninvoer.
4. Stel nu het uur in met de toetsen / en schakel met de toets over op de minuteninvoer.
5. Stel ook de minuten in met de toetsen / .
6. Bevestig uw invoer met de toets .

Als u niet binnen ong. 14 seconden op een toets drukt, wordt de instelling gewist.

### Opstellen van het laadstation

1. Plaats het laadstation op een muur. Zorg ervoor dat er een stopcontact in de buurt is.
  - Plaats de kabel van de voedingseenheid zo dat het apparaat er niet in verstrikt kan raken.
2. Zorg ervoor dat er zich geen voorwerpen 2 m voor en 1 m rechts en links van het laadstation bevinden. Deze zouden het apparaat kunnen hinderen bij het zoeken naar het laadstation.
3. Steek de stekker van de voedingseenheid in de aansluiting van het laadstation.
4. Steek de netvoeding in een correct geïnstalleerd geaard stopcontact. Het controlelampje van het laadstation gaat branden.

### Opladen van de oplaadbare batterijen

Voordat u het apparaat kunt gebruiken, moet u eerst de ingebouwde oplaadbare batterijen opladen. Laad het apparaat altijd op zonder dat het waterreservoir geïnstalleerd is.

- 1) Plaats het apparaat met de laadvlakken op de laadcontacten van het laadstation. De controlelampjes in de toetsen op het apparaat pulseren.

of

- 2) Druk op de toets van de afstandsbediening of op op het apparaat. Het apparaat begint het laadstation te zoeken. Dit kan de eerste keer iets langer duren. Beide controlelampjes op het apparaat knipperen. Zodra het apparaat aan het laadstation is gekoppeld, knipperen de controlelampjes in de toetsen op het apparaat.



- Als de oplaadbare batterijen volledig zijn opgeladen, hoort u een pieptoon en gaan de controlelampjes in de toetsen op het apparaat uit.
- Laad het apparaat minstens 12 uur op voordat u het voor het eerst gebruikt.
  - Als de oplaadbare batterijen leeg zijn, gaat het apparaat automatisch op zoek naar het laadstation. Beide controlelampjes op het apparaat knipperen. Zodra het apparaat aan het laadstation is gekoppeld, knipperen de controlelampjes in de toetsen op het apparaat.
  - Ook als het apparaat is uitgeschakeld, wordt de oplaadbare batterijen voortdurend ontladen. Als u het apparaat langere tijd niet gebruikt, moet u de oplaadbare batterijen ten minste om de 4 tot 6 weken opladen.

### Informatie over de app “Smart Life - Smart Living”

De app  Smart Life - Smart Living is beschikbaar voor Android en voor iOS. Scan de bijbehorende QR-code om direct naar de download te gaan.

Afhankelijk van de aanbieder kunnen bij het downloaden van de app kosten ontstaan.



Google Play



App Store

#### Informatie over de bediening met de app

Met dit apparaat kunt u het apparaat bedienen via uw thuisnetwerk. Hiervoor is een permanente WLAN-verbinding met uw router en de gratis app “Smart Life - Smart Living” nodig.

Via de app heeft u comfortabel toegang tot alle functies van het apparaat. Omdat de app voortdurend wordt verbeterd, kunnen we hier geen nadere beschrijving geven.



Om te voorkomen dat het apparaat onbedoeld wordt ingeschakeld wanneer u niet thuis bent, raden wij u aan het apparaat uit te schakelen en de stekker uit het laadstation te trekken!

#### Systeemvereisten voor het gebruik van de app

- Android 6.0 of hoger
- iOS 11.0 of hoger



#### In gebruik nemen met de app

1. Installeer de app “Smart Life - Smart Living”. Maak een gebruikersaccount aan.
2. Activeer de WLAN-functie in de instellingen van uw apparaat.
3. Plaats de robotstofzuiger binnen ong. 5 meter van uw router.

4. Als het apparaat in de slaapstand staat, schakelt u het apparaat in door de toets  op het apparaat kort ingedrukt te houden.
5. Houd de toets  op de robotstofzuiger ingedrukt tot u een pieptoon hoort. Het controlelampje in de toets op het apparaat knippert snel.
6. Open de app en selecteer “+”.
7. Selecteer het menu “Robotstofzuiger” en volg de instructies op het display.
8. Nadat het apparaat met succes is aangesloten, kunt u het bedienen met de app.

#### WLAN in het apparaat deactiveren en WLAN-verbinding verbreken

Als u de bestaande WLAN-verbinding wilt verbreken, gaat u als volgt te werk:

1. Als het apparaat in de slaapstand staat, schakelt u het apparaat in door de toets  op het apparaat kort ingedrukt te houden.
2. Houd de toets  op de robotstofzuiger ingedrukt tot u een signaaltoon hoort. Het controlelampje in de toets op het apparaat knippert snel. Het apparaat is nu van de app verwijderd en het WLAN is in het apparaat gedeactiveerd.

Als u de WLAN-verbinding weer wilt herstellen, gaat u te werk zoals beschreven in het hoofdstuk “In gebruik nemen met de app”.

## Bediening

#### Apparaat in-/uitschakelen



- Schakel het apparaat in door de toets  op het apparaat kort in te drukken. Er klinkt een pieptoon en de controlelampjes in de toetsen gaan kort branden. Vervolgens knippert het controlelampje in de toets .
  - Druk nu kort op de toets  en het apparaat begint te werken.
  - Als u de toets nogmaals kort indrukt, schakelt het apparaat terug naar de stand-by-modus.
  - Het apparaat schakelt automatisch na 60 seconden in de slaapstand als na het inschakelen geen reinigingsmodus werd geactiveerd.
- Houd, terwijl het apparaat in stand-by staat, de toets  op het apparaat ongeveer 4 seconden ingedrukt om het apparaat in de slaapstand te zetten. Er klinken twee pieptonen. De controlelampjes zijn uit.



#### Toetsen op de afstandsbediening



Om het apparaat met de afstandsbediening te bedienen, moet het apparaat in het zicht staan. Richt de afstandsbediening op de voorkant van het apparaat voor een optimale transmissie van de afstandsbedieningssignalen. Daar bevinden zich twee infraroodontvangers. Op het display verschijnt de gekozen instelling. U hoort een bevestigingstoon van het apparaat.

•  (2)

Druk herhaaldelijk op deze toets om tussen de volgende modi te kiezen. Op het display verschijnt het symbool van de gekozen modus. Start vervolgens de gekozen reinigingsmodus met de toets ►II.

 Het apparaat werkt in de modus "Systematisch". Voor een optimale reiniging van de ruimte maakt het apparaat gebruik van een gyroscopagestuurd navigatiesysteem. Als de omstandigheden in de kamer het toelaten, reinigt het apparaat de kamer zigzaggend. 

 Het apparaat werkt in de modus "Spot". Plaats het apparaat in de te reinigen ruimte. Het apparaat beweegt zich vanuit het midden van de ruimte in een steeds grotere cirkel. 

 Het apparaat werkt in de "Hoek" modus. Plaats het apparaat tegen een muur. Nadat u het apparaat hebt geactiveerd, beweegt het langs de muren. 

- Als het apparaat na de keuze van een reinigingsmodus vaststelt dat een andere modus een beter reinigingseffect oplevert, schakelt het apparaat automatisch over op deze modus.
- U kunt de gestarte reinigingsmodus op elk moment beëindigen met de toets ►II.

• ►II (3)

Start of stop het apparaat vanuit de slaapstand. Bevestig de invoer bij het instellen van de tijd of het maken van het reinigingsschema.

•  (4)

Om de tijd in te stellen. Zie hoofdstuk "Ingebruikneming" ⇨ "Instellen van de weekdag en de tijd".

•  (5)

Wanneer u op deze toets drukt, stopt het apparaat met werken en zoekt het naar het laadstation. De twee controlelampjes in de toetsen op het apparaat knipperen.

•  (geplande reiniging) (6)



 **LET OP:**

Gebruik deze functie **niet** samen met de dweilfunctie, omdat het ontsnappende water de vloerbedekking kan beschadigen!

Met deze toets kunt u een schema voor het apparaat instellen. U kunt instellen dat het apparaat op bepaalde dagen op een bepaalde tijd wordt ingeschakeld. Ga hiervoor als volgt te werk:

### Geplande reiniging instellen

1. Druk op de toets . Op het display begint **SUN** of de eerste eerder geactiveerde weekdag te knipperen.
2. Druk herhaaldelijk op de toets ▼ totdat de weekdag die u wilt instellen knippert. Bevestig uw keuze met de toets ▲. De volgende weekdag begint te knipperen.
3. Selecteer alle gewenste weekdagen zoals zojuist beschreven. Ga vervolgens over op het invoeren van de tijd door op de toets ►II te drukken. De ureninvoer begint te knipperen.
4. Stel nu het uur in met de toetsen ▲ / ▼ en schakel met de toets ► over op de minuteninvoer.
5. Stel ook de minuten in met de toetsen ▲ / ▼.
6. Bevestig uw invoer met de toets ►II.
7. Geef nu het schema door aan het apparaat. Hiervoor moet het apparaat in stand-by staan (controlelampje in de toets  knippert). Richt de afstandsbediening op het apparaat en druk op de toets . Een pieptoon van het apparaat bevestigt de verzending.
8. Voor de uitvoering van het plan moet het apparaat op dat moment op het laadstation zijn aangesloten.

- Als u niet binnen ong. 14 seconden op een toets drukt, wordt de instelling gewist.
- Het symbool  verschijnt op het display om aan te geven dat er een schema is ingesteld.
- **Schema wissen:** Om het ingestelde schema van het apparaat te resetten en te wissen, houdt u de toets  ongeveer 3 seconden ingedrukt terwijl u de afstandsbediening op het apparaat richt. U hoort een pieptoon en het symbool  verdwijnt.

• ▲ / ► / ▼ / ◀ (7)

Het apparaat beweegt vooruit, naar rechts, achteruit, naar links.

•  (8)

Hier kunt u de zuigkracht van het apparaat verhogen. De geselecteerde zuigkracht wordt op het display van de afstandsbediening weergegeven.

 = normale zuigkracht

 = verhoogde zuigkracht

- Houd er rekening mee dat het verhoogde vermogen resulteert in een kortere levensduur van de batterij. Om het verhoogde batterijverbruik zo laag mogelijk te houden, bedraagt de vermogenstoename slechts ongeveer 10–15%.

### Toetsen op het apparaat

•  (1)

Met deze toets schakelt u het apparaat in en uit. Zie hoofdstuk "Bediening" ⇨ "Apparaat in-/uitschakelen".

Het apparaat schakelt automatisch na 60 seconden in de slaapstand als na het inschakelen geen reinigingsmodus is geactiveerd.

## • ☺ (2)

Wanneer u op deze toets drukt, stopt het apparaat met werken en zoekt het naar het laadstation. De twee controlelampjes in de toetsen op het apparaat knipperen.



### Gebruik van het apparaat

#### WAARSCHUWING:

- Let tijdens de bediening van het apparaat vooral op de veiligheid van baby's, kleine kinderen en ouderen. Zorg ervoor dat niemand over het apparaat struikelt.
- Raak de wielen en zijborstels niet met uw handen aan terwijl het apparaat in werking is.

#### LET OP:

- Laat het apparaat **niet** zonder toezicht ingeschakeld, zodat u kunt ingrijpen als het door meubels/voorwerpen wordt geblokkeerd.
- Als er tijdens de bediening iets in het mondstuk blijft steken en het apparaat blokkeert, schakel het apparaat dan onmiddellijk uit en verwijder het obstakel.

1. Controleer voor elk gebruik of het stofreservoir en de filters geplaatst en leeg of schoongemaakt zijn.
2. Houd de toets  op het apparaat kort ingedrukt om het in te schakelen.
3. Druk op de toets . Als de omstandigheden in de kamer het toelaten, reinigt het apparaat de kamer in zigzagmodus.
4. Kies eventueel een andere reinigingsmodus.
5. Het apparaat reinigt de vloer totdat de kamer volledig is schoongemaakt of de batterijcapaciteit tot ongeveer 15% is gedaald. Het apparaat keert dan automatisch terug naar het laadstation.
  - Als u op de toets  drukt, stopt het apparaat met werken en zoekt naar het laadstation, ook als er nog voldoende acculading is.

### Gebruik van het apparaat met de wisfunctie

Monteer de watertank met het bijgevoegde reinigingsvlies voordat u het apparaat gebruikt zoals eerder beschreven. Zie ook de afbeeldingen **J** t/ **m** **K** op pagina 4.

1. Verwijder zo nodig het reinigingsvlies om de dop van de watertank te kunnen openen.
2. Open de rubberen kap van de watertank en vul de watertank. Voeg eventueel wat reinigingsmiddel aan het water toe.
3. Bevestig het reinigingsvlies aan de watertank en plaats de watertank aan de onderkant van het apparaat.
4. **Belangrijk!** Start de bediening van het apparaat onmiddellijk om schade aan de vloerbedekking door het druppelende water te voorkomen!

De toestand van de vloerbedekking is bepalend voor het wisresultaat.

### Beëindigen van de werking

1. Stop het apparaat door op de toets  te drukken.
2. Schakel het apparaat uit door de toets  ong. 4 seconden ingedrukt te houden.
3. Verwijder het waterreservoir en trek het reinigingsvlies eraf. Maak het stofreservoir leeg en reinig de filters en sensoren alsmede het reinigingsvlies zoals beschreven onder "Onderhoud en reiniging".

### Onderhoud en reiniging

#### WAARSCHUWING:

- Schakel het apparaat altijd uit voor onderhoud of reiniging!
- Dompel het apparaat nooit onder in water om het te reinigen. Dit kan een elektrische schok of brand veroorzaken.

#### LET OP:

- Gebruik geen staalborstel of andere schurende voorwerpen.
- Gebruik geen scherpe of schurende reinigingsmiddelen.

Probeer de rollen niet te smeren met vet of olie. Hierdoor zou er meer stof of vuil aan de rollen blijven kleven.

- Reinig de behuizing met een zachte, droge doek zonder toevoegingen.
- Reinig de sensoren (10/14/17) voorzichtig met een droge zachte doek.

#### LET OP:

Controleer of de sensoren schoon zijn na en voor elk gebruik. Anders zou het apparaat van een trap kunnen vallen.

- Controleer na en voor elk gebruik of het mondstuk en de luchtopeningen vrij zijn.
- Voor een goede werking van het apparaat moet u na elk gebruik het stofreservoir legen en de filters reinigen.

### Legen van het stofreservoir en schoonmaken van de filters

#### LET OP:

De filters in geen geval wassen.

Zie ook de afbeeldingen **D** t/ **m** **I** op pagina 4.

1. Verwijder het waterreservoir, indien nog bevestigd.
2. Reik in de uitsparing en druk op de vergrendeling. Nu kunt u het stofreservoir uit het apparaat trekken. (Afbeelding D)
3. Klap het stofreservoir uit elkaar en til het deksel voor het HEPA-filter op. (Afbeelding E)

- Trek het HEPA-filter uit het stofreservoir. (Afbeelding F)  
Maak het HEPA-filter en het stopcontact schoon door ze voorzichtig uit te kloppen.

Wij adviseren het HEPA-filter eenmaal per jaar te vervangen.

**△ LET OP:**

Gebruik geen borstel om het HEPA-filter te reinigen. Het gebruik van een borstel kan het filtermateriaal beschadigen.

- Leeg het stofreservoir boven een vuilnisbak. (Afbeelding G)
- U kunt het stofreservoir schoonmaken onder stromend water. Reinig het frame met een zachte borstel. (Afbeelding H)

**△ LET OP:**

- Laat het stofreservoir aan de lucht drogen. Zet het echter niet in de zon.
- Plaats de filters pas weer in het stofreservoir als ze volledig droog zijn!

- Plaats de filters terug in het stofreservoir. Zorg ervoor dat zowel het stopcontact als het HEPA-filter correct zijn geplaatst. (Afbeelding I)
- Plaats het stofreservoir terug in het apparaat. Het moet met een "klik" vastklikken.

**Reinigen / vervangen van de zijborstels**

Als de zijborstels vuil zijn, kunt u ze reinigen met helder water. Gebruik **geen** extra schoonmaakmiddelen.

Als de zijborstels versleten of defect zijn, vervang ze dan door nieuwe.

- Draai het apparaat om.
- U kunt de zijborstels eenvoudig omhoog trekken.
  - Reinig haren of ander vuil van de zijborstel. Let bij het plaatsen van de zijborstels op de markeringen (R) en (L). De zijborstels moeten met een "klik" vastklikken.

**Reinigen van de vloerborstel**

De vloerborstel kan worden verwijderd voor een gemakkelijke reiniging.

- Verwijder het deksel door de vergrendelingen (a) in te drukken en het deksel tegelijkertijd omhoog te trekken.
- Trek de vloerborstel, aan de kant met het rubber lager, naar boven uit het apparaat.
  - Let erop dat het bevestigde rubber lager daarbij niet verloren gaat.

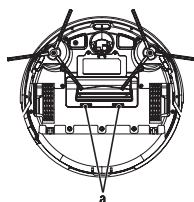

- Verwijder haren of ander vuil van de vloerborstel.
- Plaats de vloerborstel terug in het apparaat.
  - Plaats eerst de kant met de vierkante neus.
- Zet het deksel er weer op. Het moet vastklikken.

**Reinigen van het reinigingsvlies**

Nadat u het reinigingsdoekje uit het waterreservoir heeft gehaald, kunt u het wassen op 30 °C met een beetje afwasmiddel. Droog het reinigingsdoekje hangend aan de waslijn. Niet bleken of strijken!

- Wassen op of onder 30 °C    Niet strijken  
 Te drogen hangen    Niet bleken

Nadat het reinigingsdoekje is gedroogd, kunt u het weer aan het waterreservoir bevestigen.

**Vervangende onderdelen**

Raadpleeg uw dealer voor vervangende onderdelen.

**Bewaren**

- Reinig het apparaat zoals beschreven en laat het volledig drogen.
- Wij raden u aan het apparaat in de originele verpakking te bewaren als u het langere tijd niet gebruikt.
- Bewaar het apparaat altijd buiten het bereik van kinderen op een goed geventileerde en droge plaats.
- De bewaartemperatuur moet tussen 10 °C en 20 °C liggen.
- **Levensduur van de oplaadbare batterijen:** Zelfs in uitgeschakelde toestand ontlaaft de oplaadbare batterijen voortdurend. Als u het apparaat lange tijd niet gebruikt, laadt u de oplaadbare batterijen minstens om de 4 tot 6 weken op.

**Problemen oplossen**

Probleem	Mogelijke oorzaak	Oplossing
Het apparaat werkt niet.	De oplaadbare batterijen zijn leeg.	Laad de oplaadbare batterijen op.
	De oplaadbare batterijen zijn defect.	Neem contact op met onze serviceafdeling of uw dealer.

Probleem	Mogelijke oorzaak	Oplossing
Zwakke zuigkracht.	De oplaadbare batterijen zijn bijna leeg.	Laad de oplaadbare batterijen op.
	Het stofreservoir is vol.	Maak het stofreservoir leeg.
	De filters zijn vuil.	Maak de filters schoon.
	Het mondstuk is verstopt.	Reinig het mondstuk.
	De roterende vloerborstel is geblokkeerd.	Reinig de vloerborstel.
Het apparaat werkt niet meer.	De oplaadbare batterijen zijn leeg.	Laad de oplaadbare batterijen op.
De oplaadbare batterijen zijn leeg.	De oplaadbare batterijen zijn leeg.	Neem contact op met onze servicedienst of uw dealer.

### Technische gegevens

Model: ..... PC-BSR 3108  
 Nettogewicht: ..... ong. 2,8 kg  
 Beschermingsklasse: ..... III

#### Voedingseenheid

Beschermingsklasse: ..... II  
 Ingang: ..... AC 100–240 V, 50/60 Hz, 0,4 A  
 Uitgang: ..... DC 19 V, 600 mA  
 Polariteit: ..... ⊖ ← ⊕

Oplaadbare batterij: ..... 14,4 V, 2600 mAh Li-ion  
 Werktijd: ..... ong. 2 uur  
 Oplaadtijd: ..... ong. 6 uur

#### WLAN

Ondersteund netwerk: ..... 802.11b/g/n  
 Maximaal radiofrequent vermogen uitgezonden: ..... 100 mW  
 Frequentiebereik: ..... 2,4 GHz  
 Kanalen: ..... 1–13  
 Ondersteunde Wi-Fi protected access: ..... WPA/WPA2

Het recht om technische en ontwerp aanpassingen te maken in de loop van voortdurende productontwikkeling blijft voorbehouden.

### Productspecificaties in overeenstemming met de verordening (EU) 2019/1782 voedingen

Informatie over de gebruikte voeding	Waarde	Eenheid
<b>Distributeur</b>		
Clatronic International GmbH Commercieel registernummer HRB 9158 Industriering Ost 40, 47906 Kempen Duitsland		
Model identificatie	SA12BH-190060V	
Ingangsspanning	100–240	V~
Ingang wisselstroomfrequentie	50/60	Hz
Uitgangsspanning AC/DC	19,0	V DC
Uitgangsstroom	0,6	A
Uitgangsvermogen	11,4	W
Gemiddelde efficiëntie bij gebruik	83,95	%
Efficiëntie bij lage belasting (10%)	70,99	%
Verbruik zonder belasting	0,075	W

De relevante belastingsomstandigheden zijn als volgt:  
 Percentage van naamplaatje uitgangsstroom

Situatie met belasting 1	100% ± 2%
Situatie met belasting 2	75% ± 2%
Situatie met belasting 3	50% ± 2%
Situatie met belasting 4	25% ± 2%
Situatie met belasting 5	10% ± 1%
Situatie met belasting 6	0% (situatie zonder belasting)

### Opmerking van de richtlijn conformiteit

Hierbij verklaar ik, Clatronic International GmbH, dat het type radioapparatuur PC-BSR 3108 conform is met Richtlijn 2014/53/EU.

Het apparaat is bovendien in overeenkomst met de vereisten van de RoHS-richtlijn 2011/65/EU & (EU) 2015/863.

De volledige tekst van de EU-conformiteitsverklaring kan worden geraadpleegd op het volgende internetadres:

[www.proficare-germany.de/service](http://www.proficare-germany.de/service)

Geef op de download-pagina de modelnaam PC-BSR 3108 in.

Getest voor gebruik in Nederland.

## Verwijdering

### Oplaadbare batterij verwijderen / Batterij verwijderen



Het apparaat bevat een oplaadbare batterij. Gebruikte batterijen / oplaadbare batterij horen niet bij het huishoudelijk afval.

De oplaadbare batterij moet worden verwijderd voordat u het product weggooit:



#### LET OP:

Batterijen / oplaadbare batterijen mogen niet bij het huishoudelijk afval!

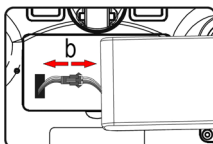
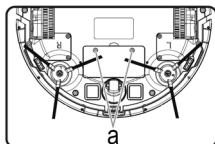

1. Verwijder de twee schroeven van het batterijdeksel (a).
2. Verwijder de oplaadbare batterij en maak de connector los (b).
3. Verwijder de batterijen uit de afstandsbediening voordat u het apparaat weggooit.

Informatie over het weggooien van batterijen / oplaadbare batterijen kunt u krijgen bij uw gemeente of gemeente.

### Betekenis van het symbool “vuilnisemmer”



Bescherm ons milieu, elektrische apparaten horen niet in het huisafval.

Maak voor het afvoeren van elektrische apparaten gebruik van de voorgeschreven verzamelpunten en geef daar de elektrische apparaten af die u niet meer gebruikt.

Daardoor helpt u de potentiële effecten te voorkomen die een verkeerde afvoer op het milieu en de menselijke gezondheid kunnen hebben.

Op deze wijze levert u uw bijdrage aan het hergebruik, de recycling en andere verwerkingsvormen voor oude elektronische en elektrische apparaten.

Voor informatie over verzamelpunten voor uw apparaten kunt u contact opnemen met uw gemeente of gemeenteadministratie. Uw dealer en contractpartner is bovendien verplicht het oude apparaat gratis terug te nemen.

## IMPORTANT :

Veillez à lire d'abord les instructions de sécurité jointes séparément.

### Mode d'emploi

Merci d'avoir choisi notre produit. Nous espérons que vous saurez profiter votre appareil.

Lisez très attentivement le mode d'emploi et les consignes de sécurité jointes séparément avant d'utiliser cet appareil. Conservez ces documents, y compris le certificat de garantie, le reçu et, si possible, la boîte avec l'emballage intérieur dans un endroit sûr. Si vous transmettez l'appareil à un tiers, joignez toujours tous les documents pertinents.

### Symboles de ce mode d'emploi

Les informations importantes pour votre sécurité sont particulièrement indiquées. Veillez à bien respecter ces indications afin d'éviter tout risque d'accident ou d'endommagement de l'appareil :



#### AVERTISSEMENT :

Prévient des risques pour votre santé et des risques éventuels de blessure.



#### ATTENTION :

Indique les risques pour l'appareil ou tout autre appareil.

### Sommaire

Liste des différents éléments de commande .....	3
Nettoyer le récipient à poussière et la brosse à plancher / Remplir le réservoir d'eau .....	4
Déballage de l'appareil .....	31
Liste des différents éléments de commande /	
Contenu de la livraison .....	31
Avertissements pour l'utilisation de l'appareil.....	32
Manipulation des piles .....	32
Notes d'utilisation.....	32
Avant d'utiliser l'appareil .....	33
Mise en service .....	33
Insérer les piles dans la télécommande .....	33
Réglage du jour de la semaine et de l'heure .....	33
Installation de la station de recharge .....	33
Chargement de la batterie rechargeable.....	34
Informations sur l'application	
« Smart Life - Smart Living » .....	34
Informations sur l'utilisation avec l'application .....	34
Configuration requise pour l'utilisation de l'application ...	34
Mise en service avec l'application .....	34
Désactiver le réseau local sans fil dans l'appareil et	
Déconnecter la connexion WLAN.....	34

Utilisation .....	35
Allumer / éteindre l'appareil .....	35
Boutons de la télécommande .....	35
Régler le nettoyage programmé .....	35
Boutons de l'appareil.....	36
Utilisation de l'appareil .....	36
Utilisation de l'appareil avec la fonction d'essuyage .....	36
Fin de l'opération.....	36
Entretien et nettoyage .....	36
Vider le récipient à poussière et nettoyer les filtres .....	37
Nettoyage / remplacement des brosses latérales .....	37
Nettoyage de la brosse de sol .....	37
Nettoyage du voile de nettoyage .....	37
Pièces de rechange .....	37
Stockage .....	38
Dépannage.....	38
Données techniques.....	38
Caractéristiques techniques du produit dans le respect de la réglementation (EU) 2019/1782 sur les alimentations électriques.....	38
Note sur la déclaration de conformité.....	39
Élimination.....	39
Mise au rebut de la batterie rechargeable /	
Mise au rebut de la batterie .....	39
Signification du symbole « Poubelle » .....	39

### Déballage de l'appareil

1. Sortez l'appareil de son emballage.
2. Retirez tous les matériaux d'emballage, tels que les feuilles, les matériaux de remplissage, les attaches de câbles et les emballages en carton.
3. Vérifiez que le contenu de la livraison est complet.
4. Si le contenu de l'emballage est incomplet ou si des dommages peuvent être détectés, n'utilisez pas l'appareil. Retournez-le immédiatement au revendeur.

### Liste des différents éléments de commande / Contenu de la livraison

#### Face supérieure (Illustration A)

- 1 Bouton
- 2 Bouton
- 3 Capteur mécanique de démarrage
- 4 Sortie d'air
- 5 Compartiment du récipient à poussière
- 6 Ouverture du bac à poussière











**Station de charge (Illustration B)**

- 7 Bloc d'alimentation
- 8 Témoin lumineux
- 9 Contacts de charge

**Côté inférieur (Illustration C)**

- 10 Capteur de détection d'escalier
- 11 Brosse latérale
- 12 Surface de contact pour le chargement via la station de charge
- 13 Roue avant
- 14 Capteur de détection d'escalier
- 15 Surface de contact pour le chargement via la station de charge
- 16 Brosse latérale
- 17 Capteur de détection d'escalier
- 18 Couverture du compartiment à piles
- 19 Roue motrice
- 20 Conduit d'admission d'air / brosse de sol rotative
- 21 Verrous pour le couvercle de la brosse de sol
- 22 Lèvre en caoutchouc
- 23 Roue motrice

**Contrôle à distance (Illustration D)**

- 1 Afficheur
- 2 Bouton 
- 3 Bouton 
- 4 Bouton 
- 5 Bouton 
- 6 Bouton 
- 7 Boutons de direction , , , 
- 8 Bouton 

**Sans illustration**

- Insert filtrant avec filtre HEPA et prise
- Réservoir d'eau avec tissu de nettoyage
- Filtre HEPA de rechange (1×)
- Brosse latérale de rechange (2×)
- Tissu de nettoyage de rechange (1×)

## Avertissements pour l'utilisation de l'appareil



Lisez les instructions !

-  Utilisez uniquement le bloc d'alimentation « SA12BH-190060V » ! Pour charger les batteries rechargeables, utilisez uniquement l'alimentation amovible livrée avec cet appareil.



N'utilisez pas l'alimentation avec une fiche endommagée ! Si les broches de la fiche sont endommagées, le bloc d'alimentation enfichable doit être mis au rebut.

### ATTENTION :

- **Ne chargez pas** la batterie rechargeable sans surveillance.
  - Placez la station de charge de manière à ce que l'appareil ne soit pas exposé à la lumière directe du soleil ou à d'autres sources de chaleur.
  - N'aspirez pas l'humidité ou les liquides !
  - N'utilisez **pas** la fonction d'essuyage si vous souhaitez utiliser l'appareil selon un horaire précis. Dès que le réservoir d'eau est installé, l'eau commence à s'écouler. Cela peut endommager les parquets et les sols stratifiés !
  - En outre, chargez toujours la batterie rechargeable sans le réservoir d'eau afin d'éviter tout risque d'électrocution.
- Posez le câble du bloc d'alimentation de manière à ce que personne ne puisse trébucher dessus.

**Manipulation des piles**

**Ne pas** charger les piles !



**Ne pas** démonter les batteries !



**Ne pas** court-circuiter les piles !



Garder hors de portée des enfants !



Respecter la polarité (+/-) !



**Risque d'explosion !**

N'exposez **pas** les piles à une chaleur intense, comme le soleil, le feu ou autre.

- Les piles peuvent laisser échapper de l'acide de batterie. Si le contrôle à distance n'est pas utilisé pendant une période prolongée, retirez les piles.
- Si une pile fuit, ne frottez pas le liquide dans les yeux ou les muqueuses. En cas de contact, se laver les mains, rincer les yeux à l'eau claire. Consultez un médecin si un malaise persiste.
- Les différents types de piles et les piles neuves et usagées ne doivent pas être utilisées ensemble.
- Les piles ne doivent pas être jetées avec les ordures ménagères. Rapportez les piles usagées aux points de collecte compétents ou à votre revendeur.

**Notes d'utilisation**

- L'appareil est utilisé avec la batterie rechargeable. Le chargement s'effectue à l'aide de la station de chargement fournie avec le bloc d'alimentation.
- L'appareil aspire les saletés par la buse. Pour un nettoyage plus efficace, l'appareil est équipé d'une brosse rotative et d'une lèvre en caoutchouc.



- N'utilisez pas l'appareil pour aspirer des débris de construction.
- Les filtres encrassés réduisent la puissance d'aspiration de l'appareil. Il est donc recommandé de nettoyer le récipient et les filtres après chaque utilisation.
- Si l'appareil se heurte à un mur ou à d'autres obstacles, il change de direction.
- Ne modifiez pas les conditions de la pièce pendant que l'appareil fonctionne. Par exemple, si vous fermez une porte par laquelle l'appareil a pu passer sans encombre, l'appareil essaiera d'entrer dans l'autre pièce jusqu'à ce que vous ouvriez à nouveau la porte.
- D'une hauteur d'environ 90 mm, l'appareil nettoie également sous les meubles. Si l'appareil reste coincé sous un meuble, il s'arrête d'utiliser l'appareil après un court laps de temps. Le témoin de contrôle du bouton  clignote en rouge et un signal sonore retentit toutes les 10 secondes environ.
- Si l'appareil est soulevé pendant son utilisation, deux signaux sonores retentissent après quelques secondes. L'appareil passe alors en mode veille. Si vous continuez à tenir l'appareil dans la main, il émet à nouveau un signal sonore à intervalles réguliers. Lorsque vous reposez l'appareil sur le sol, vous entendez un bip.
- En raison de la conception de l'appareil, le nettoyage des tapis et le passage sur les bords ne sont possibles que dans une certaine mesure. Les tapis à poils courts avec des bords bas peuvent être passés. Pour les tapis à poils longs, utilisez un aspirateur de sol classique de 230 V.
- Les capteurs situés sous l'appareil détectent les marches ou autres dépressions afin d'éviter que l'appareil ne tombe.

#### ATTENTION :

Avant chaque utilisation, assurez-vous que les capteurs sont propres, sinon l'appareil risque de tomber.

Néanmoins, en fonction de la nature de la marche (couleur, construction, etc.), il se peut que les capteurs ne puissent pas détecter le palier. Ne laissez pas l'appareil sans surveillance, en particulier à proximité des escaliers.



#### Avant d'utiliser l'appareil

- Débarrassez le sol de tout objet qui pourrait obstruer les brosses latérales, se coincer dans la suceur-brosse ou empêcher l'appareil de nettoyer.
- Détachez tous les objets susceptibles de tomber (par exemple, vases, petites lampes, objets de décoration, etc.)
- Veillez à ce qu'aucun câble, cordon ou frange, provenant par exemple de rideaux, de nappes ou de tapis, ne soit accessible à l'appareil. Si nécessaire, repliez les bords des tapis avec des franges sous le tapis. L'appareil pourrait sinon s'y coincer.

## Mise en service

### Insérer les piles dans la télécommande

(Les piles ne sont pas incluses dans la livraison)

1. Ouvrez le couvercle du compartiment à piles situé à l'arrière de la télécommande.
2. Insérez 2 piles AAA/R03 1,5V. Veillez à respecter la polarité (voir le fond du compartiment à piles) !
3. Fermez le couvercle du compartiment à piles.
4. L'écran de la télécommande affiche le jour de la semaine (SUN), l'heure () et le symbole de la puissance d'aspiration ()

### Réglage du jour de la semaine et de l'heure

Pour régler le jour de la semaine et l'heure sur la télécommande, procédez comme suit :

1. Appuyez sur le bouton . Le symbole de l'horloge apparaît à l'écran et le jour de la semaine commence à clignoter.
2. Sélectionnez le jour de la semaine actuel à l'aide des boutons ► / ◀.
 

SUN = Dimanche	THU = Jeudi
MON = Lundi	FRI = Vendredi
TUE = Mardi	SAT = Samedi
WED = Mercredi	
3. Confirmez votre sélection à l'aide du bouton ►||. La sélection passe à l'entrée de l'heure.
4. Réglez maintenant l'heure à l'aide des boutons ▲ / ▼, puis passez à l'entrée des minutes à l'aide du bouton ►.
5. Réglez également les minutes à l'aide des boutons ▲ / ▼.
6. Confirmez votre saisie avec le bouton ►||.

Si vous n'appuyez sur aucun bouton dans un délai d'environ 14 secondes, le réglage sera annulé.

### Installation de la station de recharge



1. Placez la station de recharge sur un mur. Assurez-vous qu'il y a une prise de courant à proximité.
  - Placez le câble du bloc d'alimentation de manière à ce que l'appareil ne puisse pas s'y coincer.
2. Veillez à ce qu'il n'y ait pas d'objets à 2 m devant et à 1 m à droite et à gauche de la station de recharge. Ces objets pourraient gêner l'appareil lors de la recherche de la station de charge.
3. Branchez le connecteur du bloc d'alimentation dans la prise de la station de recharge.
4. Branchez le bloc d'alimentation dans une prise de courant correctement installée et reliée à la terre. Le témoin de contrôle de la station de charge s'allume.

## Chargement de la batterie rechargeable

Avant de pouvoir utiliser l'appareil, vous devez d'abord charger la batterie rechargeable intégrée. Chargez toujours l'appareil sans que le réservoir d'eau ne soit installé.

- 1) Placez l'appareil avec les surfaces de charge sur les contacts de charge de la station de charge. Les témoins de contrôle des boutons de l'appareil clignotent.

ou

- 2) Appuyez sur le bouton  de la télécommande ou sur le bouton  de l'appareil. L'appareil commence à rechercher la station de charge. Cela peut prendre un peu plus de temps la première fois. Les deux témoins de contrôle de l'appareil clignotent. Dès que l'appareil s'est amarré à la station de charge, les témoins de contrôle des boutons de l'appareil émettent des impulsions.

- Lorsque la batterie rechargeable est entièrement chargée, vous entendez un signal sonore et les témoins de contrôle des boutons de l'appareil s'éteignent.
- Chargez l'appareil pendant au moins 12 heures avant de l'utiliser pour la première fois.
  - Lorsque la batterie rechargeable est épuisée, l'appareil se met automatiquement à la recherche d'une station de recharge. Les deux témoins de contrôle de l'appareil clignotent. Dès que l'appareil s'est amarré à la station de charge, les témoins de contrôle des boutons de l'appareil émettent des impulsions.
  - Même lorsque l'appareil est éteint, la batterie rechargeable se décharge en permanence. Si vous n'utilisez pas l'appareil pendant une période prolongée, rechargez la batterie rechargeable au moins toutes les 4 à 6 semaines.

## Informations sur l'application « Smart Life - Smart Living »

L'application  Smart Life - Smart Living est disponible pour Android et pour iOS. Scannez le code QR correspondant pour accéder directement au téléchargement.

Selon le fournisseur, le téléchargement de l'application peut entraîner des frais.



Google Play



App Store

## Informations sur l'utilisation avec l'application

Cet appareil vous permet d'utiliser l'appareil via votre réseau domestique. Pour ce faire, vous devez disposer d'une connexion WLAN permanente avec votre routeur et de l'application gratuite « Smart Life - Smart Living ».

L'application vous permet d'accéder confortablement à toutes les fonctions de l'appareil. L'application étant constamment améliorée, nous ne pouvons pas donner ici une description plus détaillée.

Pour éviter que l'appareil ne s'allume involontairement lorsque vous n'êtes pas chez vous, nous vous recommandons de l'éteindre et de débrancher la fiche secteur de la station de charge !

## Configuration requise pour l'utilisation de l'application



- Android 6.0 ou supérieur
- iOS 11.0 ou supérieur

## Mise en service avec l'application

1. Installez l'application « Smart Life - Smart Living ». Créez un compte utilisateur.
2. Activez la fonction WLAN dans les paramètres de votre appareil.
3. Placez le robot aspirateur à environ 5 mètres de votre routeur.
4. Si l'appareil est en mode veille, allumez-le en appuyant brièvement sur le bouton  de l'appareil et en le maintenant enfoncé.
5. Appuyez sur le bouton  de l'aspirateur robot et maintenez-le enfoncé jusqu'à ce que vous entendiez un bip. Le témoin de contrôle dans le bouton de l'appareil clignote rapidement.
6. Ouvrez l'application et sélectionnez « + ».
7. Sélectionnez le menu « Aspirateur robot » et suivez les instructions à l'écran.
8. Une fois la connexion de l'appareil réussie, vous pouvez l'utiliser à l'aide de l'application.

## Désactiver le réseau local sans fil dans l'appareil et Déconnecter la connexion WLAN





Si vous souhaitez déconnecter la connexion WLAN existante, procédez comme suit :

1. Si l'appareil est en mode veille, allumez-le en appuyant brièvement sur le bouton  de l'appareil et en le maintenant enfoncé.
2. Appuyez sur le bouton  de l'aspirateur robot et maintenez-le enfoncé jusqu'à ce que vous entendiez un signal sonore. Le témoin de contrôle dans le bouton de l'appareil clignote rapidement. L'appareil est maintenant détaché de l'application et le WLAN a été désactivé dans l'appareil.

Si vous souhaitez rétablir la connexion WLAN, procédez comme indiqué au chapitre « Mise en service avec l'application ».

## Utilisation

### Allumer/éteindre l'appareil

- Mettez l'appareil en marche en appuyant brièvement sur le bouton  de l'appareil. Un signal sonore retentit et les témoins de contrôle des boutons s'allument brièvement. Le témoin de contrôle du bouton  clignote ensuite.
  - Appuyez ensuite brièvement sur le bouton  et l'appareil se met en marche.
  - Si vous appuyez à nouveau brièvement sur le bouton, l'appareil repasse en mode veille.
  - L'appareil passe automatiquement en mode veille au bout de 60 secondes si aucun mode de nettoyage n'a été activé après la mise en marche.
- Lorsque l'appareil est en veille, appuyez sur le bouton  de l'appareil et maintenez-le enfoncé pendant environ 4 secondes pour mettre l'appareil en mode veille. Deux bips se font entendre. Les témoins de contrôle s'éteignent.

### Boutons de la télécommande

Pour faire fonctionner l'appareil à l'aide de la télécommande, l'appareil doit être visible. Dirigez la télécommande vers l'avant de l'appareil afin d'assurer une transmission optimale des signaux de la télécommande. Il y a deux récepteurs infrarouges à cet endroit. L'écran affiche le réglage sélectionné. Une tonalité de confirmation est émise par l'appareil.

#### • (2)

Appuyez plusieurs fois sur ce bouton pour sélectionner l'un des modes suivants. Le symbole du mode sélectionné apparaît à l'écran. Lancez ensuite le mode de nettoyage sélectionné à l'aide du bouton .



L'appareil utilise le mode « Systématique ». Pour un nettoyage optimal de la pièce, l'appareil utilise un système de navigation commandé par gyroscope. Si les conditions de la pièce le permettent, l'appareil nettoie la pièce en mode zigzag.



L'appareil fonctionne en mode « Spot ». Placez l'appareil dans la zone à nettoyer. Il se déplace à partir du centre de la zone en décrivant un cercle de plus en plus large.



L'appareil fonctionne en mode « Coin ». Placez l'appareil contre un mur. Après avoir été activé, l'appareil se déplace le long des murs.



- Si, après avoir sélectionné un mode de nettoyage, l'appareil détecte qu'un autre mode permettrait d'obtenir un meilleur effet de nettoyage, il passe automatiquement à ce dernier.
- Vous pouvez à tout moment interrompre le mode de nettoyage entamé à l'aide du bouton .

#### • (3)

Démarrer ou arrêter l'appareil en mode veille. Confirmez l'entrée lors du réglage de l'heure ou de la création du programme de nettoyage.

#### • (4)

Régler l'heure. Voir chapitre « Mise en service » → « Réglage du jour de la semaine et de l'heure ».

#### • (5)

Lorsque vous appuyez sur ce bouton, l'appareil arrête son utilisation et recherche la station de charge. Les deux témoins de contrôle des boutons de l'appareil clignotent.













#### • (nettoyage programmé) (6)



#### ATTENTION :

N'utilisez **pas** cette fonction avec la fonction de nettoyage à la serpillière, car l'eau qui s'en échappe pourrait endommager le revêtement de sol !

Ce bouton vous permet de définir un horaire pour l'appareil. Vous pouvez régler l'appareil pour qu'il se mette en marche à une certaine heure les jours sélectionnés. Pour ce faire, procédez comme suit :

#### Régler le nettoyage programmé

1. Appuyez sur le bouton  **SUN** ou le premier jour de la semaine précédemment activé commence à clignoter sur l'écran.
2. Appuyez sur le bouton  à plusieurs reprises jusqu'à ce que le jour de la semaine que vous souhaitez régler clignote. Confirmez votre sélection à l'aide du bouton . Le jour de semaine suivant commence à clignoter.
3. Sélectionnez tous les jours de la semaine souhaités comme indiqué ci-dessus. Passez ensuite à la saisie de l'heure en appuyant sur le bouton . L'entrée de l'heure commence à clignoter.
4. Réglez maintenant l'heure à l'aide des boutons  / , puis passez à l'entrée des minutes à l'aide du bouton .
5. Réglez également les minutes à l'aide des boutons  / .
6. Confirmez votre saisie avec le bouton .
7. Transmettez maintenant le programme à l'appareil. Pour ce faire, l'appareil doit être en veille (le témoin de contrôle du bouton  clignote). Dirigez la télécommande vers l'appareil et appuyez sur le bouton . L'appareil émet un bip pour confirmer la transmission.
8. Pour que l'appareil exécute le plan, il doit être connecté à la station de charge à ce moment-là.
  - Si vous n'appuyez sur aucun bouton dans un délai d'environ 14 secondes, le réglage sera annulé.
  - Le symbole  apparaît sur l'écran pour indiquer qu'un programme a été établi.
  - **Effacer le programme** : Pour réinitialiser et supprimer le programme défini sur l'appareil, appuyez sur

le bouton  pendant environ 3 secondes tout en pointant la télécommande vers l'appareil. Un signal sonore retentit et le symbole  disparaît.

-  /  /  /  (7)

L'appareil se déplace vers l'avant, vers la droite, vers l'arrière, vers la gauche.

-  (8)

Vous pouvez ici augmenter la puissance d'aspiration de l'appareil. La puissance d'aspiration sélectionnée s'affiche sur l'écran de la télécommande.



= puissance d'aspiration normale



= puissance d'aspiration accrue

- Veuillez noter que l'augmentation de la puissance entraîne une réduction de la durée de vie des piles. Afin de réduire au maximum la consommation de la batterie, l'augmentation de la puissance n'est que de 10 à 15 % environ.

### Boutons de l'appareil

-  (1)

Ce bouton permet d'allumer et d'éteindre l'appareil. Voir le chapitre « Utilisation » ↔ « Allumer / éteindre l'appareil ».

L'appareil passe automatiquement en mode veille au bout de 60 secondes si aucun mode de nettoyage n'a été activé après la mise en marche.

-  (2)

Lorsque vous appuyez sur ce bouton, l'appareil arrête son utilisation et recherche la station de charge. Les deux témoins de contrôle des boutons de l'appareil clignotent.

### Utilisation de l'appareil



#### AVERTISSEMENT :

- Lorsque l'appareil est en cours d'utilisation, veillez tout particulièrement à la sécurité des bébés, des jeunes enfants et des personnes âgées. Veillez à ce que personne ne trébuche sur l'appareil.
- Ne touchez pas les roues ou les brosses latérales avec les mains lorsque l'appareil est en cours d'utilisation.

#### ATTENTION :

- **Ne laissez pas** l'appareil allumé sans surveillance afin de pouvoir intervenir s'il est obstrué par des meubles / objets.
- Si un objet se coince dans la buse pendant l'utilisation et obstrue l'appareil, éteignez immédiatement l'appareil et retirez l'obstacle.

1. Avant chaque utilisation, assurez-vous que le récipient à poussière et les filtres sont insérés et vides ou nettoyés.

2. Appuyez brièvement sur le bouton  de l'appareil et maintenez-le enfoncé pour le mettre en marche.
3. Appuyez sur le bouton . Si les conditions de la pièce le permettent, l'appareil nettoie la pièce en mode zigzag.
4. Si nécessaire, sélectionnez un autre mode de nettoyage.
5. L'appareil nettoie le sol jusqu'à ce qu'il ait complètement nettoyé la pièce ou que la capacité de la batterie soit tombée à environ 15 %. L'appareil retourne ensuite automatiquement à la station de charge.
  - Si vous appuyez sur le bouton , l'appareil s'arrête de fonctionner et recherche la station de charge, même si la charge de la batterie est encore suffisante.



### Utilisation de l'appareil avec la fonction d'essuyage

Avant d'utiliser l'appareil comme décrit précédemment, montez le réservoir d'eau avec le non-tissé de nettoyage joint. Voir également les illustrations **J** à **K** à la page 4.

1. Si nécessaire, retirez le non-tissé de nettoyage pour pouvoir ouvrir le bouchon du réservoir d'eau.
2. Ouvrez le couvercle en caoutchouc du réservoir d'eau et remplissez le réservoir d'eau. Si nécessaire, ajoutez un peu de produit de nettoyage à l'eau.
3. Fixez le voile de nettoyage au réservoir d'eau et placez le réservoir d'eau sous l'appareil.
4. **Attention !** Commencez immédiatement l'utilisation de l'appareil afin d'éviter que le revêtement de sol ne soit endommagé par l'eau qui s'écoule !

L'état du revêtement de sol est déterminant pour le résultat du nettoyage.

### Fin de l'opération

1. Arrêtez l'appareil en appuyant sur le bouton .
2. Éteignez l'appareil en appuyant sur le bouton  pendant environ 4 secondes.
3. Retirez le réservoir d'eau et retirez le voile de nettoyage. Videz le récipient à poussière et nettoyez les filtres et les capteurs ainsi que le non-tissé de nettoyage comme décrit sous « Entretien et nettoyage ».

## Entretien et nettoyage

#### AVERTISSEMENT :

- Éteignez toujours l'appareil avant toute opération d'entretien ou de nettoyage !
- Ne plongez jamais l'appareil dans l'eau pour le nettoyer. Cela pourrait provoquer un choc électrique ou un incendie.

#### ATTENTION :

- N'utilisez pas de brosse métallique ou d'autres objets abrasifs.
- N'utilisez pas de nettoyeurs agressifs ou abrasifs.

N'essayez pas de lubrifier les rouleaux avec de la graisse ou de l'huile. La poussière ou la saleté adhérerait davantage aux rouleaux.

- Nettoyez le boîtier avec un chiffon doux et sec, sans aucun additif.
- Nettoyez soigneusement les capteurs (10/14/17) avec un chiffon doux et sec.

#### **ATTENTION :**

Vérifiez que les capteurs sont propres après et avant chaque utilisation. Dans le cas contraire, l'appareil pourrait tomber dans un escalier.

- Après et avant chaque utilisation, assurez-vous que la buse et les orifices d'aération sont dégagés.
- Pour un bon fonctionnement de l'appareil, videz le récipient à poussière et nettoyez les filtres après chaque utilisation.

### Vider le récipient à poussière et nettoyer les filtres

#### **ATTENTION :**

Ne jamais laver les filtres.

Reportez-vous également aux illustrations D à I de la page 4.

1. Retirez le réservoir d'eau, s'il est encore détachable.
2. Pénétrez dans l'encoche et appuyez sur le verrou. Vous pouvez maintenant sortir le récipient à poussière de l'appareil. (Illustration D)
3. Écartez le récipient à poussière et soulevez le couvercle du filtre HEPA. (Illustration E)
4. Sortez le filtre HEPA du récipient à poussière. (Illustration F) Nettoyez le filtre HEPA et le socle en les tapotant doucement.

Nous recommandons de remplacer le filtre HEPA une fois par an.

#### **ATTENTION :**

N'utilisez pas de brosse pour nettoyer le filtre HEPA. L'utilisation d'une brosse pourrait endommager le matériau du filtre

5. Videz le récipient à poussière au-dessus d'une poubelle. (Illustration G)
6. Vous pouvez nettoyer le récipient à poussière sous l'eau courante. Nettoyez le cadre avec une brosse douce. (Illustration H)

#### **ATTENTION :**

- Laissez sécher le récipient à l'air libre. Ne le placez toutefois pas à l'abri du soleil.
- Ne remettez les filtres dans le récipient à poussière que lorsqu'ils sont complètement secs !

7. Remettez les filtres dans le récipient à poussière. Veillez à ce que la douille et le filtre HEPA soient correctement insérés. (Illustration I)

8. Remettez le récipient à poussière dans l'appareil. Il doit s'enclencher avec un « clic ».

### Nettoyage/remplacement des brosses latérales

Si les brosses latérales sont sales, vous pouvez les nettoyer à l'eau claire. **N'utilisez pas** d'autres produits de nettoyage.

Si les brosses latérales sont usées ou défectueuses, remplacez-les par des neuves.

1. Retournez l'appareil.
2. Vous pouvez simplement tirer les brosses latérales vers le haut.
  - Nettoyez les cheveux et autres saletés de la brosse latérale. Lors de la mise en place des brosses latérales, faites attention aux repères (R) et (L). Les brosses latérales doivent s'enclencher avec un « clic ».

### Nettoyage de la brosse de sol



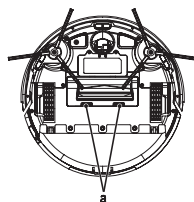

La brosse de sol peut être détachée pour faciliter le nettoyage.

1. Retirez le couvercle en appuyant sur les loquets (a) et en tirant simultanément le couvercle vers le haut.
2. Tirez la brosse de sol, du côté où se trouve le roulement en caoutchouc, vers le haut pour la sortir de l'appareil.
  - Veillez à ce que le roulement en caoutchouc ne se perde pas au cours de l'opération.
3. Nettoyez les cheveux et autres saletés de la brosse à plancher.
4. Remettez la brosse dans l'appareil.
  - Insérez d'abord le côté avec le nez carré.
5. Remettez le couvercle en place. Il doit s'enclencher.



### Nettoyage du voile de nettoyage

Après avoir détaché le non-tissé de nettoyage du réservoir d'eau, vous pouvez le laver à 30 °C avec un peu de détergent. Séchez le voile de nettoyage en le suspendant à l'étendoir à linge. Ne pas utiliser de javellisant ni de fer à repasser !

- |   |   |
|---|---|
|  Lavage à 30 °C ou moins |  Ne pas repasser   |
|  Suspendre pour sécher   |  Ne pas javelliser |

Une fois que le voile de nettoyage a séché, vous pouvez le fixer à nouveau au réservoir d'eau.

### Pièces de rechange

Pour les pièces de rechange, veuillez consulter votre revendeur.

## Stockage

- Nettoyez l'appareil comme indiqué et laissez-le sécher complètement.
- Nous vous recommandons de ranger l'appareil dans son emballage d'origine si vous n'avez pas l'intention de l'utiliser pendant une longue période.
- Conservez toujours l'appareil hors de portée des enfants, dans un endroit sec et bien ventilé.
- La température de stockage doit être comprise entre 10 °C et 20 °C.
- Durée de vie de la batterie rechargeable :** Même éteinte, la batterie rechargeable se décharge en permanence. Si vous n'utilisez pas l'appareil pendant une longue période, rechargez la batterie rechargeable au moins toutes les 4 à 6 semaines.

## Dépannage

Problème	Cause possible	Remède
L'appareil ne fonctionne pas.	La batterie rechargeable est vide.	Rechargez la batterie rechargeable.
	La batterie rechargeable est défectueuse.	Contactez notre service après-vente ou votre revendeur.
Faible puissance d'aspiration.	La batterie rechargeable est presque vide.	Rechargez la batterie rechargeable.
	Le récipient à poussière est plein.	Videz le récipient à poussière.
	Les filtres sont sales.	Nettoyez les filtres.
	La buse est obstruée.	Nettoyer la buse.
L'appareil ne fonctionne plus.	La buse rotative est bloquée.	Nettoyer la buse de sol.
	La batterie rechargeable est vide.	Rechargez la batterie rechargeable.
La batterie rechargeable ne tient pas la charge.	La batterie rechargeable est en fin de vie.	Contactez notre service après-vente ou votre revendeur.

## Données techniques

Modèle : .....PC-BSR 3108  
 Poids net : .....env. 2,8 kg  
 Classe de protection : .....III

### Bloc d'alimentation

Classe de protection : ..... II  
 Entrée : ..... CA 100–240V, 50/60 Hz, 0,4 A  
 Sortie : .....CC 19V, 600 mA  
 Polarité : .....  - 

**Batterie rechargeable :** ..... 14,4 V, 2600 mAh Li-ion  
 Durée de fonctionnement : ..... env. 2 heures  
 Temps de charge : ..... env. 6 heures

### WLAN

Réseau pris en charge: ..... 802.11b/g/n  
 Puissance de radiofréquence maximale transmise: ... 100 mW  
 Gamme de fréquences : ..... 2,4 GHz  
 Canaux : ..... 1–13  
 Supporté Wi-Fi protected access : ..... WPA/WPA2

Nous nous réservons le droit d'apporter des modifications techniques ainsi que des modifications de conception dans le cadre du développement continu de nos produits.

## Caractéristiques techniques du produit dans le respect de la réglementation (EU) 2019/1782 sur les alimentations électriques

Informations concernant l'alimentation électrique utilisée	Valeur	Unité
<b>Distributeur</b>		
Clatronic International GmbH Numéro de registre commercial HRB 9158 Industriering Ost 40, 47906 Kempen Allemagne		
Identifiant de modèle	SA12BH-190060V	
Tension en entrée	100–240	V~
Fréquence du courant alternatif en entrée	50/60	Hz
Tension en sortie AC/DC	19,0	V DC
Courant en sortie	0,6	A
Puissance en sortie	11,4	W
Efficacité moyenne en opération	83,95	%
Efficacité en basse charge (10%)	70,99	%
Consommation électrique sans charge	0,075	W

Les conditions de charge associées sont les suivantes :  
 Pourcentage du courant en sortie indiqué sur la plaque signalétique

Condition de charge 1	100 % ± 2 %
Condition de charge 2	75 % ± 2 %
Condition de charge 3	50 % ± 2 %
Condition de charge 4	25 % ± 2 %
Condition de charge 5	10 % ± 1 %
Condition de charge 6	0 % (condition sans charge)

### Note sur la déclaration de conformité

Le soussigné, Clatronic International GmbH, déclare que l'équipement radioélectrique du type PC-BSR 3108 est conforme à la directive 2014/53/UE.

De plus, l'appareil est conforme aux exigences de la directive RoHS 2011/65/CE & (EU) 2015/863.

Le texte complet de la déclaration UE de conformité est disponible à l'adresse internet suivante :

[www.proficare-germany.de/service](http://www.proficare-germany.de/service)

Dans la zone de téléchargements, veuillez saisir le nom du modèle PC-BSR 3108.

Fonctionnement testé en France.

### Élimination

#### Mise au rebut de la batterie rechargeable/

#### Mise au rebut de la batterie



L'appareil contient une batterie rechargeable. Les piles/accumulateurs usagés ne doivent pas être jetés dans les ordures ménagères.

La batterie rechargeable doit être détachée avant de mettre le produit au rebut :

#### ⚠ ATTENTION :

Les piles /batteries rechargeables ne doivent pas être jetées avec les ordures ménagères !

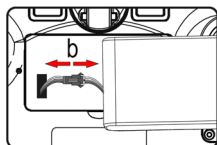
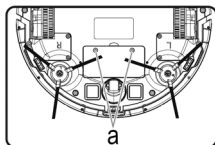

1. Détachez les deux vis du couvercle de la batterie (a).
2. Retirez la batterie rechargeable et débranchez le connecteur (b).
3. Retirez le(s) bloc(s) de piles de la télécommande avant de mettre l'appareil au rebut.

Des informations sur les lieux de mise au rebut des piles/ batteries rechargeables peuvent être obtenues auprès des autorités locales ou des conseils municipaux.

### Signification du symbole « Poubelle »



Protégez votre environnement, ne jetez pas vos appareils électriques avec les ordures ménagères.

Utilisez, pour l'élimination de vos appareils électriques, les bornes de collecte prévues à cet effet où vous pouvez vous débarrasser des appareils que vous n'utilisez plus.

Vous contribuez ainsi à éviter les impacts potentiels dans l'environnement et sur la santé de chacun, causés par une mauvaise élimination de ces déchets.

Vous contribuez aussi au recyclage sous toutes ses formes des appareils électriques et électroniques usagés.

Vous trouverez toutes les informations sur les bornes d'élimination des appareils auprès de votre commune ou de l'administration de votre communauté. Votre revendeur et partenaire contractuel est également tenu de reprendre gratuitement l'ancien appareil.



Points de collecte sur [www.quefairedemesdechets.fr](http://www.quefairedemesdechets.fr)  
 Privilégiez la réparation ou le don de votre appareil !



## IMPORTANTE:

Asegúrese de leer primero las instrucciones de seguridad adjuntas por separado.

### Manual de instrucciones

Le agradecemos la confianza depositada en este producto y esperamos que disfrute de su uso.

Lea atentamente el manual de instrucciones y las instrucciones de seguridad adjuntas por separado antes de utilizar este aparato. Guarde estos documentos, incluyendo el certificado de garantía, el recibo y, si es posible, la caja con el embalaje interior en un lugar seguro. Si entrega el aparato a un tercero, incluya siempre todos los documentos pertinentes.

### Símbolos en este manual de instrucciones

Advertencias importantes para su seguridad están señaladas en especial. Siga estas advertencias incondicionalmente, para evitar accidentes y daños en el aparato:

#### AVISO:

Advierte ante los peligros para su salud y demuestra posibles riesgos de herida.

#### ATENCIÓN:

Indica los posibles riesgos para el aparato u otros objetos.

### Índice

Indicación de los elementos de manejo .....	3
Limpiar el contenedor de polvo y el cepillo para suelos) / Llenar el depósito de agua .....	4
Desembalaje del aparato.....	40
Indicación de los elementos de manejo / Volumen de entrega.....	40
Advertencias para el uso del aparato.....	41
Manejo de las pilas .....	41
Notas de uso .....	41
Antes de utilizar el aparato .....	42
Puesta en funcionamiento.....	42
Inserte las pilas en el mando a distancia.....	42
Ajuste del día de la semana y de la hora .....	42
Configuración de la estación de carga .....	42
Carga de la batería recargable.....	43
Información sobre la aplicación "Smart Life - Smart Living".....	43
Información sobre el manejo con la aplicación .....	43
Requisitos del sistema para utilizar la aplicación .....	43
Puesta en funcionamiento con la aplicación .....	43
Desactivar WLAN en el aparato y Desconectar la conexión WLAN.....	43



Manejo.....	43
Encender/apagar el aparato .....	43
Botones del mando a distancia.....	44
Programar la limpieza .....	44
Botones del aparato.....	45
Uso del aparato .....	45
Uso del aparato con la función de limpieza.....	45
Finalización del funcionamiento.....	45
Mantenimiento y limpieza .....	45
Vaciado del depósito de polvo y limpieza de los filtros ...	46
Limpieza / cambio de los cepillos laterales .....	46
Limpieza del cepillo para suelos.....	46
Limpieza del paño de limpieza .....	46
Piezas de repuesto .....	46
Almacenamiento .....	46
Solución de problemas .....	47
Datos técnicos .....	47
Especificaciones del producto de acuerdo con la normativa (UE) 2019/1782 fuentes de alimentación ....	47
Notificación de cumplimiento de directiva.....	48
Eliminación.....	48
Eliminación de la batería recargable / Eliminación de la batería.....	48
Significado del símbolo "Cubo de basura" .....	48

### Desembalaje del aparato

1. Saque el aparato de su embalaje.
2. Retire todo el material de embalaje, como las láminas, el material de relleno, las bridas para cables y el embalaje de cartón.
3. Compruebe que el volumen de entrega está completo.
4. Si el contenido del embalaje está incompleto o si se detectan daños, no utilice el aparato. Devuélvalo inmediatamente al distribuidor.

### Indicación de los elementos de manejo / Volumen de entrega

#### Lado superior (Ilustración A)

- 1 Botón 
- 2 Botón 
- 3 Sensor mecánico de arranque
- 4 Salida de aire
- 5 Compartimento del depósito de polvo
- 6 Desbloqueo del contenedor de polvo













## Estación de carga (Ilustración B)

- 7 Fuente de alimentación
- 8 Indicador luminoso de red
- 9 Contactos de carga

## Parte inferior (Ilustración C)

- 10 Sensor de detección de escaleras
- 11 Cepillo lateral
- 12 Superficie de contacto para la carga a través de la estación de carga
- 13 Rueda delantera
- 14 Sensor de detección de escaleras
- 15 Superficie de contacto para la carga a través de la estación de carga
- 16 Cepillo lateral
- 17 Sensor de detección de escaleras
- 18 Tapa del compartimento de la batería
- 19 Rueda motriz
- 20 Conducto de entrada de aire / cepillo giratorio para el suelo
- 21 Cierres para la tapa del cepillo del suelo
- 22 Labio de goma
- 23 Rueda motriz

## Mando a distancia (Ilustración D)

- 1 Pantalla
- 2 Botón 
- 3 Botón 
- 4 Botón 
- 5 Botón 
- 6 Botón 
- 7 Botones de dirección    
- 8 Botón 

## Sin ilustración

- Elemento filtrante con filtro HEPA y enchufe
- Depósito de agua con vellón de limpieza
- Filtro HEPA de repuesto (1x)
- Cepillo lateral de repuesto (2x)
- Vellón de limpieza de repuesto (1x)

## Advertencias para el uso del aparato



¡Lea estas instrucciones!



¡Usar exclusivamente con la unidad de alimentación "SA12BH-190060V"! Para cargar las baterías recargables, use exclusivamente la alimentación extraíble que acompaña a este aparato.



¡No utilice la fuente de alimentación con un enchufe dañado! Si las clavijas de la parte del enchufe están dañadas, la fuente de alimentación enchufable deberá ser desechada.

## ⚠ ATENCIÓN:

- No cargue la batería recargable sin vigilancia.
  - Coloque la estación de carga de forma que el aparato no quede expuesto a la luz solar directa ni a otras fuentes de calor.
  - ¡No aspire humedad ni líquidos!
  - No utilice la función de limpieza si desea utilizar el aparato según un horario. En cuanto se instala el depósito de agua, el agua empieza a gotear. ¡Esto podría dañar el parquet y el suelo laminado!
  - Además, cargue siempre la batería recargable sin el depósito de agua para evitar el riesgo de descarga eléctrica.
- Tienda el cable de la fuente de alimentación de forma que nadie pueda tropezar con él.

## Manejo de las pilas



¡No cargue las pilas!



¡No desmonte las pilas!



¡No cortocircuite las pilas!



¡Manténgalas fuera del alcance de los niños!



¡Respete la polaridad (+/-)!



¡Peligro de explosión!

No exponga las pilas a un calor intenso, como el del sol, el fuego o similares.

- Las pilas pueden tener fugas de ácido. Si no va a utilizar el mando a distancia durante un periodo prolongado de tiempo, extraiga las pilas.
- En caso de fuga de una pila, no se frote los ojos ni las mucosas con el líquido. En caso de contacto, lávese las manos y enjuáguese los ojos con agua limpia. Acuda al médico si persisten las molestias.
- No deben utilizarse juntos distintos tipos de pilas ni pilas nuevas y usadas.
- Las pilas no deben eliminarse junto con los residuos domésticos. Devuelva las baterías usadas a los puntos de recogida responsables o al distribuidor.

## Notas de uso

- El aparato se maneja con la batería recargable. La carga se realiza a través de la estación de carga suministrada con la fuente de alimentación.
- El aparato aspira la suciedad suelta a través de la boquilla. Para una limpieza más eficaz, el aparato dispone de un cepillo giratorio y un borde de goma.
- No utilice el aparato para aspirar residuos de construcción.

- Los filtros sucios reducen la potencia de succión del aparato, por lo que recomendamos limpiar el depósito de polvo y los filtros después de cada uso.
- Si el aparato choca contra una pared u otros obstáculos, cambia su dirección de marcha.
- No cambie las condiciones de la habitación mientras el aparato esté funcionando. Por ejemplo, si cierra una puerta por la que antes el aparato podía pasar sin obstáculos, el aparato intentará entrar en la otra habitación hasta que vuelva a abrir la puerta.
- A partir de una altura de aprox. 90 mm, el aparato también limpia debajo de los muebles. Si el aparato se queda atascado debajo de un mueble, dejará de funcionar al cabo de poco tiempo. La lámpara de control del botón  parpadea en rojo y se oye una señal acústica aproximadamente cada 10 segundos.
- Si se levanta el aparato durante el manejo, se oyen dos pitidos después de unos segundos. A continuación, el aparato pasa al modo de espera. Si sigue sosteniendo el aparato en la mano, éste volverá a emitir pitidos a intervalos regulares. Cuando vuelva a colocar el aparato en el suelo, oírá un pitido.
- Debido a su diseño, la limpieza de alfombras y la conducción por encima de los bordes sólo es posible de forma limitada. Las alfombras de pelo corto con bordes bajos se pueden pasar por encima. Para alfombras de pelo largo, utilice una aspiradora convencional de 230 V.
- Los sensores de la parte inferior del aparato detectan escalones u otras depresiones para que el aparato no pueda caerse.

#### ATENCIÓN:

Antes de cada uso, asegúrese de que los sensores estén limpios, de lo contrario el aparato podría caerse.

No obstante, dependiendo de la naturaleza del peldaño de la escalera (color, construcción, etc.), es posible que los sensores no puedan detectar el rellano. No deje el aparato sin vigilancia, especialmente cerca de las escaleras.



#### Antes de utilizar el aparato

- Limpie el suelo de cualquier objeto que pueda obstruir los cepillos laterales, quedar atrapado en la boquilla o impedir la limpieza del aparato.
- Retire todos los objetos que puedan caerse (por ejemplo, jarrones, lámparas pequeñas, productos de decoración, etc.).
- Asegúrese de que no haya cables, cordones o flecos, por ejemplo de cortinas, manteles o alfombras, accesibles al aparato. Si es necesario, doble los bordes de las alfombras con flecos por debajo de la alfombra. De lo contrario, el aparato podría quedar atrapado en ellos.

## Puesta en funcionamiento



### Inserte las pilas en el mando a distancia

(Las pilas no se incluyen en el volumen de suministro)

1. Abra la tapa del compartimento de las pilas en la parte posterior del mando a distancia.
2. Introduzca 2 pilas AAA/R03 de 1,5 V. Asegúrese de que la polaridad es correcta (véase la parte inferior del compartimento de las pilas).
3. Cierre la tapa del compartimento de las pilas.
4. La pantalla del mando a distancia muestra el día de la semana (SUN), la hora () y el símbolo de la potencia de aspiración ().

### Ajuste del día de la semana y de la hora

Para ajustar el día de la semana y la hora en el mando a distancia, proceda de la siguiente manera:

1. Pulse el botón . El símbolo del reloj aparece en la pantalla y el día de la semana comienza a parpadear.
2. Seleccione el día de la semana actual con los botones  / .

SUN = Domingo

THU = Jueves







MON = Lunes

FRI = Viernes

TUE = Martes

SAT = Sábado

WED = Miércoles

3. Confirme la selección con el botón . La selección cambia a la entrada de la hora.
4. Ahora ajuste la hora con los botones  /  y luego cambie a la entrada de minutos con el botón .
5. Ajuste también los minutos con los botones  / .
6. Confirme la entrada con el botón .



Si no pulsa ningún botón en aprox. 14 segundos, el ajuste se descartará.

### Configuración de la estación de carga

1. Coloque la estación de carga en la pared. Asegúrese de que hay una toma de corriente cerca.
  - Coloque el cable de la fuente de alimentación de forma que el aparato no pueda quedar atrapado en él.
2. Asegúrese de que no haya objetos a 2 m delante y 1 m a la derecha e izquierda de la estación de carga. Estos objetos podrían obstruir el aparato al buscar la estación de carga.
3. Enchufe el conector de la fuente de alimentación en la toma de la estación de carga.
4. Enchufe la fuente de alimentación en una toma con toma de tierra instalada correctamente. La lámpara de control de la estación de carga se enciende.

## Carga de la batería recargable

Antes de poder utilizar el aparato, debe cargar la batería recargable incorporada. Cargue siempre el aparato sin el depósito de agua instalado.

- Coloque el aparato con las superficies de carga sobre los contactos de carga de la estación de carga. Las lámparas de control de los botones del aparato parpadean.
- o
- Pulse el botón  del mando a distancia o  en el aparato. El aparato empieza a buscar la estación de carga. Esto puede tardar un poco más la primera vez. Las dos lámparas de control del aparato parpadean. En cuanto el aparato se acopla a la estación de carga, las lámparas de control de los botones del aparato parpadean.
    - Cuando la batería recargable esté completamente cargada, oírás un pitido y las lámparas de control de los botones del aparato se apagarán.
    - Cargue el aparato durante al menos 12 horas antes de utilizarlo por primera vez.
      - Cuando la batería recargable está agotada, el aparato inicia automáticamente la búsqueda de la estación de carga. Las dos lámparas de control del aparato parpadean. En cuanto el aparato se acopla a la estación de carga, las lámparas de control de los botones del aparato parpadean.
      - Incluso cuando el aparato está apagado, la batería recargable se descarga constantemente. Si no utiliza el aparato durante un largo periodo de tiempo, cargue la batería recargable al menos cada 4 ó 6 semanas.

## Información sobre la aplicación “Smart Life - Smart Living”

La aplicación  Smart Life - Smart Living está disponible para Android y para iOS. Escanee el código QR correspondiente para ir directamente a la descarga.

Dependiendo del proveedor, la descarga de la aplicación puede conllevar costes.



Google Play



App Store

## Información sobre el manejo con la aplicación

Este aparato permite su manejo a través de la red doméstica. Para ello necesita una conexión WLAN permanente con su router y la aplicación gratuita “Smart Life - Smart Living”.

A través de la aplicación podrá acceder cómodamente a todas las funciones del aparato. Dado que la aplicación

se mejora constantemente, no podemos ofrecer aquí una descripción más detallada.

¡Para evitar que el aparato se encienda accidentalmente cuando no esté en casa, le recomendamos que lo apague y desenchufe el cable de alimentación de la estación de carga!

## Requisitos del sistema para utilizar la aplicación



- Android 6.0 o superior
- iOs 11.0 o superior

## Puesta en funcionamiento con la aplicación

- Instale la aplicación “Smart Life - Smart Living”. Cree una cuenta de usuario.
- Active la función WLAN en los ajustes de su aparato.
- Coloque el robot aspirador a aprox. 5 metros de su router.
- Si el aparato está en modo de reposo, enciéndalo manteniendo pulsado brevemente el botón  del aparato.
- Mantenga pulsado el botón  del robot aspirador hasta que oiga un pitido. La lámpara de control del botón del aparato parpadea rápidamente.
- Abra la aplicación y seleccione “+”.
- Seleccione el menú “Robot aspirador” y siga las instrucciones de la pantalla.
- Cuando el aparato se haya conectado correctamente, podrá manejarlo con la aplicación.

## Desactivar WLAN en el aparato y Desconectar la conexión WLAN



Si desea desconectar la conexión WLAN existente, proceda de la siguiente manera:

- Si el aparato está en modo de reposo, enciéndalo manteniendo pulsado brevemente el botón  del aparato.
- Mantenga pulsado el botón  del robot aspirador hasta que oiga una señal acústica. La lámpara de control del botón del aparato parpadea rápidamente. El aparato está ahora fuera de la aplicación y la WLAN se ha desactivado en el aparato.

Si desea restablecer la conexión WLAN, proceda como se describe en el apartado “Puesta en funcionamiento con la aplicación”.

## Manejo



### Encender/apagar el aparato

- Encienda el aparato pulsando brevemente el botón  del aparato. Se oye un pitido y las lámparas de control de los botones se encienden brevemente. La lámpara de control del botón  parpadea.
  - Pulse ahora brevemente el botón  y el aparato comenzará a funcionar.
  - Si vuelve a pulsar brevemente el botón, el aparato vuelve al modo de espera.

- El aparato pasa automáticamente al modo de espera después de 60 segundos si no se ha activado ningún modo de limpieza tras el encendido.
- Mientras el aparato está en modo de espera, mantenga pulsado el botón  del aparato durante unos 4 segundos para poner el aparato en modo de espera. Se oyen dos pitidos. Las lámparas de control se apagan.

### Botones del mando a distancia

Para manejar el aparato con el mando a distancia, el aparato debe estar a la vista. Apunte el mando a distancia hacia la parte frontal del aparato para garantizar una transmisión óptima de las señales del mando a distancia. Allí hay dos receptores de infrarrojos. La pantalla muestra el ajuste seleccionado. El aparato emite un tono de confirmación.

-  (2)  
Pulse este botón repetidamente para seleccionar entre los siguientes modos. En la pantalla aparece el símbolo del modo seleccionado. A continuación, inicie el modo de limpieza seleccionado con el botón .

 El aparato funciona en modo "Sistemático". Para una limpieza óptima de la habitación, el aparato utiliza un sistema de navegación controlado por giroscopio. Si las condiciones de la habitación lo permiten, el aparato limpia la habitación en modo zigzag.





 El aparato funciona en modo "Puntual". Coloque el aparato en la zona que desea limpiar. Se mueve desde el centro de la zona en un círculo cada vez más amplio.





 El aparato funciona en modo "Esquina". Coloque el aparato contra la pared. Después de activar el aparato, éste se desplaza a lo largo de las paredes.



- Si, después de seleccionar un modo de limpieza, el aparato detecta que otro modo conseguiría un mejor efecto de limpieza, el aparato cambia automáticamente a él.
- Puede finalizar el modo de limpieza iniciado en cualquier momento con el botón .

-  (3)  
Inicie o detenga el aparato desde el modo de reposo. Confirme la entrada al ajustar la hora o al crear el programa de limpieza.

-  (4)  
Para ajustar la hora. Véase el capítulo "Puesta en funcionamiento" ⇔ "Ajuste del día de la semana y de la hora".

-  (5)  
Al pulsar este botón, el aparato deja de funcionar y busca la estación de carga. Las dos lámparas de control de los botones del aparato parpadean.



















-  (limpieza programada) (6)

### ⚠ ATENCIÓN:

¡No utilice esta función con la función de fregado, ya que el agua que sale podría dañar el revestimiento del suelo!

Con este botón puede programar la limpieza del aparato. Puede ajustar el aparato para que se encienda a una hora determinada en días seleccionados. Para ello, proceda como se indica a continuación:

### Programar la limpieza

1. Pulse el botón . En la pantalla empieza a parpadear **SUN** o el primer día de la semana previamente activado.
  2. Pulse repetidamente el botón  hasta que parpadee el día de la semana que desea programar. Confirme la selección con el botón . El siguiente día de la semana comienza a parpadear.
  3. Seleccione todos los días de la semana que desee como se acaba de describir. A continuación, introduzca la hora pulsando el botón . La entrada de la hora comienza a parpadear.
  4. Ahora ajuste la hora con los botones  /  y luego cambie a la entrada de minutos con el botón .
  5. Ajuste también los minutos con los botones  / .
  6. Confirme la entrada con el botón .
  7. Ahora transmita la programación al aparato. Para ello, el aparato debe estar en modo de espera (la lámpara de control del botón  parpadea). Apunte el mando a distancia hacia el aparato y pulse el botón . Un pitido del aparato confirma la transmisión.
  8. Para que el aparato ejecute el plan, debe estar conectado a la estación de carga en ese momento.
    - Si no pulsa ningún botón en aprox. 14 segundos, el ajuste se descartará.
    - El símbolo  aparece en la pantalla para indicar que se ha establecido un programa.
    - **Borrar planificación:** Para restablecer y borrar el plan establecido del aparato, mantenga pulsado el botón  durante unos 3 segundos mientras apunta el mando a distancia hacia el aparato. Se oye un pitido y el símbolo  desaparece.
-  /  /  /  (7)  
El aparato se mueve hacia delante, hacia la derecha, hacia atrás, hacia la izquierda.

•  (8)

Aquí puede aumentar la potencia de aspiración del aparato. La potencia de aspiración seleccionada se muestra en la pantalla del mando a distancia.

 = potencia de aspiración normal

 = potencia de aspiración aumentada

- Tenga en cuenta que el aumento de la potencia reduce la duración de las pilas. Para reducir al máximo el consumo de pilas, el aumento de potencia es de aprox. 10–15%.

### Botones del aparato

•  (1)

Con este botón se enciende y apaga el aparato. Consulte el capítulo "Manejo" ↔ "Encender/apagar el aparato".

El aparato pasa automáticamente al modo de reposo después de 60 segundos si no se ha activado ningún modo de limpieza después de encenderlo.

•  (2)



Al pulsar este botón, el aparato deja de funcionar y busca la estación de carga. Las dos lámparas de control de los botones del aparato parpadean.

### Uso del aparato

 **AVISO:**

- Durante el manejo del aparato, preste especial atención a la seguridad de bebés, niños pequeños y ancianos. Asegúrese de que nadie tropiece con el aparato.
- No toque las ruedas ni los cepillos laterales con las manos mientras el aparato esté en funcionamiento.

 **ATENCIÓN:**

- **No** deje el aparato encendido sin vigilancia para poder intervenir en caso de obstrucción por muebles/objetos.
  - Si algo se atasca en la boquilla durante el manejo y obstruye el aparato, apague el aparato inmediatamente y retire la obstrucción.
1. Antes de cada uso, asegúrese de que el contenedor de polvo y los filtros estén colocados y vacíos o limpios.
  2. Mantenga pulsado brevemente el botón  del aparato para encenderlo.
  3. Pulse el botón . Si las condiciones de la habitación lo permiten, el aparato limpia la habitación en modo zigzag.
  4. Si es necesario, seleccione otro modo de limpieza.
  5. El aparato limpia el suelo hasta que haya limpiado completamente la habitación o la capacidad de la batería haya descendido a aproximadamente el 15%.

A continuación, el aparato vuelve automáticamente a la estación de carga.

- Si pulsa el botón , el aparato deja de funcionar y busca la estación de carga, incluso si la batería todavía tiene carga suficiente.



### Uso del aparato con la función de limpieza

Antes de utilizar el aparato de la forma descrita anteriormente, monte el depósito de agua con el paño de limpieza adjunto. Vea también las ilustraciones **J** a **K** en la página 4.

1. Si es necesario, retire el vellón de limpieza para poder abrir la tapa del depósito de agua.
2. Abra la tapa de goma del depósito de agua y llénelo. Si es necesario, añada un poco de producto de limpieza al agua.
3. Fije el paño de limpieza al depósito de agua y coloque el depósito de agua en la parte inferior del aparato.
4. **¡Importante!** ¡Ponga el aparato en funcionamiento inmediatamente para evitar que el agua que gotea dañe el revestimiento del suelo!

El estado del revestimiento del suelo es decisivo para el resultado de la limpieza.

### Finalización del funcionamiento

1. Detenga el aparato pulsando el botón .
2. Apague el aparato manteniendo pulsado el botón  durante aprox. 4 segundos.
3. Retire el depósito de agua y el paño de limpieza. Vacíe el contenedor de polvo y limpie los filtros y sensores, así como el paño de limpieza, tal y como se describe en el apartado "Mantenimiento y limpieza".

## Mantenimiento y limpieza

 **AVISO:**

- ¡Apague siempre el aparato antes de realizar tareas de mantenimiento o limpieza!
- No sumerja nunca el aparato en agua para limpiarlo. Podría provocar una descarga eléctrica o un incendio.

 **ATENCIÓN:**

- No utilice cepillos de alambre ni otros objetos abrasivos.
- No utilice limpiadores fuertes o abrasivos.

No intente lubricar los rodillos con grasa o aceite. Esto haría que el polvo o la suciedad se adhirieran más a los rodillos.

- Limpie la carcasa con un paño suave y seco sin aditivos.
- Limpie los sensores (10/14/17) cuidadosamente con un paño suave y seco.

 **ATENCIÓN:**

Compruebe que los sensores estén limpios después y antes de cada uso. De lo contrario, el aparato podría caerse por las escaleras.

- Después y antes de cada uso, asegúrese de que la boquilla y los orificios de ventilación estén limpios.
- Para un buen funcionamiento del aparato, vacíe el contenedor de polvo y limpie los filtros después de cada uso.

### Vaciado del depósito de polvo y limpieza de los filtros

#### ⚠ ATENCIÓN:

No lave nunca los filtros.

Consulte también las ilustraciones **D** a **I** de la página 4.

1. Retire el depósito de agua, si aún está montado.
2. Introduzca la mano en el hueco y presione el cierre. Ahora puede sacar el depósito de polvo del aparato. (Ilustración **D**)
3. Separe el contenedor de polvo y levante la tapa del filtro HEPA. (Ilustración **E**)
4. Extraiga el filtro HEPA del contenedor de polvo. (Ilustración **F**)
5. Limpie el filtro HEPA y el zócalo golpeándolos suavemente.

Recomendamos sustituir el filtro HEPA una vez al año.

#### ⚠ ATENCIÓN:

No utilice un cepillo para limpiar el filtro HEPA. El uso de un cepillo podría dañar el material del filtro.

6. Vacíe el depósito de polvo sobre un cubo de basura. (Ilustración **G**)
7. Puede limpiar el contenedor de polvo bajo el grifo. Limpie el marco con un cepillo suave. (Ilustración **H**)

#### ⚠ ATENCIÓN:

- Deje que el contenedor de polvo se seque al aire. Sin embargo, no lo coloque al sol.
- ¡Vuelva a colocar los filtros en el contenedor de polvo sólo cuando estén completamente secos!

8. Vuelva a colocar los filtros en el contenedor de polvo. Asegúrese de que tanto el zócalo como el filtro HEPA están insertados correctamente. (Ilustración **I**)
9. Vuelva a colocar el contenedor de polvo en el aparato. Debe encajar con un "clic".

### Limpieza / cambio de los cepillos laterales

Si los cepillos laterales están sucios, puede limpiarlos con agua limpia. **No** utilice ningún otro producto de limpieza.

Si los cepillos laterales están gastados o defectuosos, sustitúyalos por otros nuevos.

1. Dé la vuelta al aparato.
2. Puede tirar de los cepillos laterales hacia arriba.
  - Limpie cualquier pelo u otra suciedad del cepillo lateral. Al colocar los cepillos laterales, preste atención a las marcas **(R)** y **(L)**. Los cepillos laterales deben encajar con un "clic".

### Limpieza del cepillo para suelos

El cepillo para suelos puede desmontarse para facilitar su limpieza.

1. Retire la cubierta presionando los pestillos (a) y tirando al mismo tiempo de la cubierta hacia arriba.
2. Tire hacia arriba del cepillo para el suelo, por el lado del cojinete de goma, para extraerlo del aparato.
  - Asegúrese de no perder el cojinete de goma.
3. Limpie los pelos u otra suciedad de la escobilla.
4. Vuelva a colocar el cepillo en el aparato.
  - Introduzca primero el lado con la punta cuadrada.
5. Vuelva a colocar la tapa. Debe encajar en su sitio.

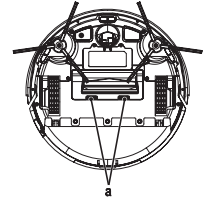

### Limpieza del paño de limpieza

Después de sacar el paño de limpieza del depósito de agua, puede lavarlo a 30 °C con un poco de detergente. Seque el vellón de limpieza colgado en el tendedero. ¡No utilizar lejía ni plancha!

Lavar a 30 °C o menos

No planchar

Colgar para secar

No usar lejía

Después de que el vellón de limpieza se haya secado, puede volver a colocarlo en el depósito de agua.

### Piezas de repuesto

Para piezas de repuesto, consulte a su distribuidor.

### Almacenamiento

- Limpie el aparato como se describe y déjelo secar completamente.
- Le recomendamos que guarde el aparato en su empaque original si no va a utilizarlo durante un largo periodo de tiempo.
- Guarde siempre el aparato fuera del alcance de los niños, en un lugar seco y bien ventilado.
- La temperatura de almacenamiento debe estar entre 10 °C y 20 °C.
- Duración de la batería recargable: Incluso cuando está apagada, la batería recargable se descarga constantemente. Si no utiliza el aparato durante mucho tiempo, recargue la batería recargable al menos cada 4 ó 6 semanas.

## Solución de problemas

Problema	Posible causa	Solución
El aparato no funciona.	La batería recargable está vacía.	Recargue la batería recargable.
	La batería recargable está defectuosa.	Póngase en contacto con nuestro servicio de asistencia técnica o con su distribuidor.
Potencia de aspiración débil.	La batería recargable está casi agotada.	Recargue la batería.
	El depósito de polvo está lleno.	Vacíe el depósito de polvo.
	Los filtros están sucios.	Limpie los filtros.
	La boquilla está obstruida.	Limpie la boquilla.
	El cepillo giratorio para suelos está bloqueado.	Limpie el cepillo para suelos.
El aparato deja de funcionar.	La batería recargable está vacía.	Cargue la batería recargable.
La batería recargable no mantiene la carga.	La batería recargable ha llegado al final de su vida útil.	Póngase en contacto con nuestro servicio de asistencia técnica o con su distribuidor.

## Datos técnicos

Modelo: ..... PC-BSR 3108  
 Peso neto: ..... aprox. 2,8 kg  
 Clase de protección: ..... III

### Unidad de alimentación

Clase de protección: ..... II  
 Entrada: ..... AC 100–240 V, 50/60 Hz, 0,4 A  
 Salida: ..... DC 19 V, 600 mA  
 Polaridad: .....

**Batería recargable:** ..... 14,4 V, 2600 mAh Li-ión  
 Tiempo de funcionamiento: ..... aprox. 2 horas  
 Tiempo de carga: ..... aprox. 6 horas

## WLAN

Red soportada: ..... 802.11b/g/n  
 Potencia máxima de radiofrecuencia transmitida: ..... 100 mW  
 Gama de frecuencia: ..... 2,4 GHz  
 Canales: ..... 1–13  
 Soportado acceso Wi-Fi protegido: ..... WPA/WPA2

El derecho de realizar modificaciones técnicas y de diseño en el curso del desarrollo continuo del producto esta reservado.

## Especificaciones del producto de acuerdo con la normativa (UE) 2019/1782 fuentes de alimentación

Información sobre la fuente de alimentación usada	Valor	Unidad
<b>Distribuidor</b>		
Clatronic International GmbH Número de registro comercial HRB 9158 Industriering Ost 40, 47906 Kempen Alemania		
Identificador del modelo	SA12BH-190060V	
Tensión de entrada	100–240	V~
Frecuencia de corriente alterna de entrada	50/60	Hz
Tensión de salida AC/DC	19,0	V DC
Corriente de salida	0,6	A
Potencia de salida	11,4	W
Eficiencia media en funcionamiento	83,95	%
Eficiencia con carga baja (10%)	70,99	%
Consumo de energía sin carga	0,075	W

Las condiciones de carga aplicables son las siguientes:  
 Porcentaje de corriente de salida de la placa identificadora

Condición de carga 1	100% ± 2%
Condición de carga 2	75% ± 2%
Condición de carga 3	50% ± 2%
Condición de carga 4	25% ± 2%
Condición de carga 5	10% ± 1%
Condición de carga 6	0% (condición sin carga)



## Notificación de cumplimiento de directiva

Por la presente, Clatronic International GmbH, declara que el tipo de equipo radioeléctrico PC-BSR 3108 es conforme con la Directiva 2014/53/UE.

Además, el aparato cumple los requisitos de la directiva RoHS 2011/65/EC & (EU) 2015/863.

El texto completo de la declaración UE de conformidad está disponible en la dirección Internet siguiente:

[www.proficare-germany.de/service](http://www.proficare-germany.de/service)

En la zona de descargas, introduzca el nombre del modelo PC-BSR 3108.

Comprobado para su funcionamiento en España.

Con ello, contribuirá a la recuperación, al reciclado y a otras formas de reutilización de los aparatos viejos eléctricos y electrónicos.

La información cómo se debe eliminar los aparatos, se obtiene en su ayuntamiento o su administración municipal. Su distribuidor y socio contractual también está obligado a recuperar el aparato antiguo sin coste alguno.

## Eliminación

### Eliminación de la batería recargable /

### Eliminación de la batería



El aparato contiene una batería recargable. Las pilas / acumuladores usados no deben tirarse a la basura doméstica.

La batería recargable debe retirarse antes de desechar el producto:

#### ATENCIÓN:

Las pilas/baterías recargables no deben desecharse con la basura doméstica.

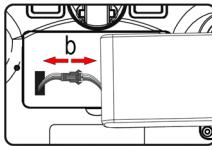
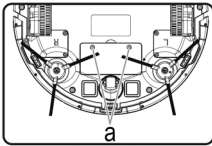

1. Retire los dos tornillos de la tapa de la batería (a).
2. Retire el paquete de baterías recargables y desconecte el conector (b).
3. Retire el paquete o paquetes de pilas del mando a distancia antes de deshacerse del aparato.

Puede obtener información sobre dónde desechar las pilas / baterías recargables en las autoridades locales o en los ayuntamientos.

### Significado del símbolo “Cubo de basura”



Proteja nuestro medio ambiente, aparatos eléctricos no forman parte de la basura doméstica.

Haga uso de los centros de recogida previstos para la eliminación de aparatos eléctricos y entregue allí sus aparatos eléctricos que no vaya a utilizar más.

Ayudará en evitar las potenciales consecuencias, a causa de una errónea eliminación de desechos, para el medio ambiente y la salud humana.

## IMPORTANTE:

Assicuratevi di leggere prima le istruzioni di sicurezza allegate separatamente.

### Istruzioni per l'uso

Grazie per aver scelto il nostro prodotto. Vi auguriamo un buon utilizzo del dispositivo.

Prima di utilizzare l'apparecchio, leggere attentamente le istruzioni per l'uso e le istruzioni di sicurezza allegate separatamente. Conservare questi documenti, compreso il certificato di garanzia, la ricevuta e, se possibile, la scatola con l'imballaggio interno in un luogo sicuro. Se si cede l'apparecchio a terzi, includere sempre tutti i documenti pertinenti.

### Simboli per questo manuale di istruzioni per l'uso

Le indicazioni importanti per la propria sicurezza sono indicati appropriatamente. Osservare assolutamente queste indicazioni, per evitare incidenti e danni all'apparecchio:



#### AVVISO:

Previene i rischi della propria salute ed indica possibili rischi di ferite.



#### ATTENZIONE:

Indica possibili pericoli per l'apparecchio o altri oggetti.

### Indice

Elementi di comando.....	3
Pulire il contenitore della polvere e la spazzola per pavimenti / Riempire il serbatoio dell'acqua.....	4
Disimballaggio dell'apparecchio .....	49
Elementi di comando / Nella fornitura.....	49
Avvertenze per l'uso dell'apparecchio.....	50
Manipolazione delle batterie .....	50
Note per l'uso .....	50
Prima di utilizzare l'apparecchio .....	51
Messa in funzione.....	51
Inserire le batterie nel telecomando.....	51
Impostazione del giorno della settimana e dell'ora .....	51
Impostazione della stazione di ricarica .....	51
Ricarica della batteria ricaricabile .....	52
Informazioni sull'app "Smart Life - Smart Living" .....	52
Informazioni sul funzionamento con l'app .....	52
Requisiti di sistema per l'utilizzo dell'app.....	52
Messa in funzione con l'app .....	52
Disattivare la WLAN nell'apparecchio e	
Disconnettere la connessione WLAN .....	52

Utilizzo.....	52
Accensione e spegnimento dell'apparecchio .....	52
Tasti del telecomando .....	53
Impostazione della pulizia programmata.....	53
Tasti dell'apparecchio .....	54
Utilizzo dell'apparecchio .....	54
Utilizzo dell'apparecchio con la funzione di pulizia.....	54
Fine del funzionamento.....	54
Manutenzione e pulizia.....	54
Svuotamento del contenitore della polvere e pulizia dei filtri.....	55
Pulizia / sostituzione delle spazzole laterali.....	55
Pulizia della spazzola per pavimenti.....	55
Pulizia del vello di pulizia .....	55
Parti di ricambio .....	55
Conservazione .....	55
Risoluzione dei problemi .....	56
Dati tecnici .....	56
Specifiche del prodotto in conformità con la normativa adattatori di alimentazione (EU) 2019/1782.....	56
Avviso sulla conformità alla direttiva .....	56
Smaltimento .....	57
Smaltimento della batteria ricaricabile /	
Smaltimento della batteria .....	57
Significato del simbolo "Eliminazione" .....	57

### Disimballaggio dell'apparecchio

1. Togliere l'apparecchio dal suo imballaggio.
2. Rimuovere tutto il materiale d'imballaggio, come pellicole, materiale di riempimento, fascette e imballaggi di cartone.
3. Controllare la completezza del contenuto dell'imballaggio.
4. Se il contenuto dell'imballaggio è incompleto o se si rilevano danni, non mettere in funzione l'apparecchio. Restituirlo immediatamente al rivenditore.

### Elementi di comando / Nella fornitura

#### Lato superiore (Illustrazione A)

- 1 Tasto
- 2 Tasto
- 3 Sensore meccanico di avvio
- 4 Uscita dell'aria
- 5 Vano del contenitore della polvere
- 6 Rilascio del contenitore della polvere

**Stazione di ricarica (Illustrazione B)**

- 7 Alimentatore
- 8 Spia di rete
- 9 Contatti di ricarica

**Lato inferiore (Illustrazione C)**

- 10 Sensore di rilevamento scale
- 11 Spazzola laterale
- 12 Superficie di contatto per la ricarica tramite la stazione di ricarica
- 13 Ruota anteriore
- 14 Sensore di rilevamento scale
- 15 Superficie di contatto per la ricarica tramite la stazione di ricarica
- 16 Spazzola laterale
- 17 Sensore di rilevamento scale
- 18 Coperchio del vano batteria
- 19 Ruota motrice
- 20 Condotto di aspirazione dell'aria / spazzola rotante del pavimento
- 21 Serrature per il coperchio della spazzola per pavimenti
- 22 Labbro in gomma
- 23 Ruota motrice

**Telecomando (Illustrazione D)**

- 1 Display
- 2 Tasto 
- 3 Tasto 
- 4 Tasto 
- 5 Tasto 
- 6 Tasto 
- 7 Tasti di direzione    
- 8 Tasto 

**Senza illustrazione**

Insero filtrante con filtro HEPA e presa  
Serbatoio dell'acqua con vello di pulizia  
Filtro HEPA di ricambio (1x)  
Spazzola laterale di ricambio (2x)  
Velo di pulizia di ricambio (1x)

**Avvertenze per l'uso dell'apparecchio**

Leggere le istruzioni!



Utilizzare solo con l'alimentatore "SA12BH-190060V"! Per ricaricare le batterie ricaricabili, utilizzare solo l'alimentatore rimovibile fornito con questo apparecchio.



Non utilizzare l'alimentatore con una spina danneggiata! Se i perni della parte a spina sono danneggiati, l'alimentatore a spina deve essere rottamato.

**⚠ ATTENZIONE:**

- **Non** caricare la batteria ricaricabile incustodita.
  - Posizionare la stazione di ricarica in modo che l'apparecchio non sia esposto alla luce diretta del sole o ad altre fonti di calore.
  - Non aspirare umidità o liquidi!
  - **Non** utilizzare la funzione di pulizia se si desidera far funzionare l'apparecchio in modo programmato. Non appena il serbatoio dell'acqua viene installato, l'acqua inizia a gocciolare. Ciò potrebbe danneggiare il parquet e i pavimenti in laminato!
  - Inoltre, caricare sempre la batteria ricaricabile senza il serbatoio dell'acqua per evitare il rischio di scosse elettriche.
- Posare il cavo dell'alimentatore in modo che nessuno possa inciamparvi.

**Manipolazione delle batterie**

**Non** caricare le batterie!



**Non** smontare le batterie!



**Non** cortocircuitare le batterie!



Tenere lontano dai bambini!



Rispettare la polarità (+/-)!



**Pericolo di esplosione!**

**Non** esporre le batterie a fonti di calore intenso, come sole, fuoco o simili.

- Le batterie possono perdere acido. Se il telecomando non viene utilizzato per un periodo di tempo prolungato, rimuovere le batterie.
- Se una batteria perde, non strofinare il liquido negli occhi o sulle mucose. In caso di contatto, lavarsi le mani e sciacquare gli occhi con acqua pulita. Rivolgersi a un medico se i disturbi persistono.
- Non è consentito utilizzare insieme tipi diversi di batterie e batterie nuove e usate.
- Le batterie non devono essere smaltite insieme ai rifiuti domestici. Restituire le batterie usate ai centri di raccolta competenti o al rivenditore.

**Note per l'uso**

- L'apparecchio viene utilizzato con la batteria ricaricabile. La ricarica avviene tramite la stazione di ricarica fornita con l'alimentatore.
- L'apparecchio aspira lo sporco sciolto attraverso l'ugello. Per una pulizia più efficace, l'apparecchio è dotato di una spazzola rotante e di un labbro in gomma.

- Non utilizzare l'apparecchio per aspirare detriti da costruzione.
- I filtri sporchi riducono la potenza di aspirazione dell'apparecchio, pertanto si consiglia di pulire il contenitore della polvere e i filtri dopo ogni utilizzo.
- Se l'apparecchio incontra un muro o altri ostacoli, cambia la direzione di marcia.
- Non cambiare le condizioni della stanza mentre l'apparecchio è in funzione. Ad esempio, se si chiude una porta attraverso la quale l'apparecchio poteva passare senza ostacoli, l'apparecchio cercherà di entrare nell'altra stanza finché non si riapre la porta.
- Da un'altezza di circa 90 mm, l'apparecchio pulisce anche sotto i mobili. Se l'apparecchio si incastra sotto un mobile, dopo poco tempo smette di funzionare. La spia di controllo nel tasto  lampeggia in rosso e si sente un segnale acustico ogni 10 secondi circa.
- Se l'apparecchio viene sollevato durante l'utilizzo, dopo alcuni secondi si sentono due segnali acustici. L'apparecchio passa quindi in modalità di riposo. Se si continua a tenere l'apparecchio in mano, l'apparecchio emette un altro segnale acustico a intervalli regolari. Quando si ripone l'apparecchio sul pavimento, si sente un segnale acustico.
- A causa del design, la pulizia dei tappeti e la guida sui bordi sono possibili solo in misura limitata. I tappeti a pelo corto con bordi bassi possono essere scavalcati. Per i tappeti a pelo lungo, utilizzare un normale aspirapolvere per pavimenti da 230 V.
- I sensori sul lato inferiore dell'apparecchio rilevano gradini o altri avvallamenti, in modo che l'apparecchio non possa cadere.

#### **ATTENZIONE:**

Prima di ogni utilizzo, accertarsi che i sensori siano puliti, altrimenti l'apparecchio potrebbe cadere.

Tuttavia, a seconda della natura del gradino (colore, costruzione, ecc.), i sensori potrebbero non essere in grado di rilevare il pianerottolo. Non lasciare l'apparecchio incustodito, soprattutto in prossimità delle scale.



#### **Prima di utilizzare l'apparecchio**

- Sgombrare il pavimento da tutti gli oggetti che potrebbero ostruire le spazzole laterali o impigliarsi nell'ugello o impedire all'apparecchio di pulire.
- Rimuovere tutti gli oggetti che potrebbero essere urtati (ad es. vasi, piccole lampade, oggetti decorativi, ecc.).
- Assicurarsi che l'apparecchio non abbia accesso a cavi, corde o frange, ad esempio di tende, tovaglie o tappeti. Se necessario, ripiegare i bordi dei tappeti con frange sotto il tappeto. L'apparecchio potrebbe altrimenti impigliarsi in esse.

## **Messa in funzione**



### **Inserire le batterie nel telecomando**







(Le batterie non sono incluse nella fornitura)

1. Aprire il coperchio del vano batterie sul retro del telecomando.
2. Inserire 2 batterie AAA/R03 da 1,5V. Assicurarsi che la polarità sia corretta (vedere il fondo del vano batterie)!
3. Chiudere il coperchio del vano batterie.
4. Il display del telecomando visualizza il giorno della settimana (SUN), l'ora () e il simbolo della potenza di aspirazione ()

### **Impostazione del giorno della settimana e dell'ora**

Per impostare il giorno della settimana e l'ora nel telecomando, procedere come segue:

1. Premere il tasto . Sul display appare il simbolo dell'orologio e il giorno della settimana inizia a lampeggiare.
2. Selezionare il giorno della settimana corrente con i tasti  / .

SUN = Domenica	THU = Giovedì
MON = Lunedì	FRI = Venerdì
TUE = Martedì	SAT = Sabato
WED = Mercoledì	
3. Confermare la selezione con il tasto . La selezione passa all'inserimento dell'ora.
4. Impostare ora l'ora con i tasti  /  e passare poi alla voce minuti con il tasto .
5. Impostare anche i minuti con i tasti  / .
6. Confermare l'immissione con il tasto .

Se non si preme alcun tasto entro circa 14 secondi, l'impostazione viene annullata.

### **Impostazione della stazione di ricarica**



1. Collocare la stazione di ricarica su una parete. Accertarsi che nelle vicinanze vi sia una presa di corrente.
  - Posizionare il cavo dell'alimentatore in modo che l'apparecchio non possa impigliarsi in esso.
2. Assicurarsi che non vi siano oggetti a 2 m davanti e a 1 m a destra e a sinistra della stazione di ricarica. Questi potrebbero ostacolare l'apparecchio durante la ricerca della stazione di ricarica.
3. Inserire il connettore dell'alimentatore nella presa della stazione di ricarica.
4. Collegare l'alimentatore a una presa di corrente correttamente installata con messa a terra. La spia della stazione di ricarica si accende.

## Ricarica della batteria ricaricabile

Prima di poter utilizzare l'apparecchio, è necessario caricare la batteria ricaricabile incorporata. Caricare sempre l'apparecchio senza il serbatoio dell'acqua installato.

- 1) Posizionare l'apparecchio con le superfici di ricarica sui contatti di ricarica della stazione di ricarica. Le spie di controllo nei tasti dell'apparecchio pulsano.

oppure

- 2) Premere il tasto  del telecomando o  dell'apparecchio. L'apparecchio inizia a cercare la stazione di ricarica. La prima volta potrebbe essere necessario un po' di tempo in più. Entrambe le spie di controllo dell'apparecchio lampeggiano. Non appena l'apparecchio si è agganciato alla stazione di ricarica, le spie di controllo dei tasti sull'apparecchio lampeggiano.
- Quando la batteria ricaricabile è completamente carica, si sente un segnale acustico e le spie di controllo sui tasti dell'apparecchio si spengono.
  - Caricare l'apparecchio per almeno 12 ore prima di utilizzarlo per la prima volta.
    - Quando la batteria ricaricabile è esaurita, l'apparecchio inizia automaticamente a cercare la stazione di ricarica. Entrambe le spie di controllo dell'apparecchio lampeggiano. Non appena l'apparecchio si è agganciato alla stazione di ricarica, le spie di controllo dei tasti sull'apparecchio lampeggiano.
    - Anche quando l'apparecchio è spento, la batteria ricaricabile si scarica costantemente. Se non si utilizza l'apparecchio per un lungo periodo di tempo, caricare la batteria ricaricabile almeno ogni 4–6 settimane.

## Informazioni sull'app “Smart Life - Smart Living”

L'applicazione  Smart Life - Smart Living è disponibile per Android e per iOS. Scansionate il codice QR corrispondente per accedere direttamente al download.

A seconda del fornitore, il download dell'app può comportare dei costi.



Google Play



App Store

## Informazioni sul funzionamento con l'app

L'apparecchio può essere utilizzato tramite la rete domestica. Ciò richiede una connessione WLAN permanente con il router e l'applicazione gratuita “Smart Life - Smart Living”.

Tramite l'app è possibile accedere comodamente a tutte le funzioni dell'apparecchio. Poiché l'app viene costantemente

migliorata, non possiamo fornire una descrizione più dettagliata in questa sede.

Per evitare che l'apparecchio si accenda involontariamente quando si è fuori casa, si consiglia di spegnerlo e di staccare la spina dalla stazione di ricarica!

## Requisiti di sistema per l'utilizzo dell'app



- Android 6.0 o superiore
- iOS 11.0 o superiore

## Messa in funzione con l'app

1. Installare l'app “Smart Life - Smart Living”. Creare un account utente.
2. Attivare la funzione WLAN nelle impostazioni dell'apparecchio.
3. Posizionare l'aspirapolvere robot entro circa 5 metri dal router.
4. Se l'apparecchio è in modalità sleep, accenderlo tenendo brevemente premuto il tasto  sull'apparecchio.
5. Tenere premuto il tasto  dell'aspirapolvere robot finché non si sente un segnale acustico. La spia di controllo nel tasto sull'apparecchio lampeggia rapidamente.
6. Aprire l'app e selezionare “+”.
7. Selezionare il menu “Aspirapolvere robot” e seguire le istruzioni visualizzate sul display.
8. Dopo che il collegamento dell'apparecchio è stato eseguito correttamente, è possibile utilizzarlo tramite l'app.

## Disattivare la WLAN nell'apparecchio e Disconnettere la connessione WLAN



Se si desidera scollegare la connessione WLAN esistente, procedere come segue:

1. Se l'apparecchio è in modalità sleep, accenderlo tenendo brevemente premuto il tasto  sull'apparecchio.
2. Tenere premuto il tasto  dell'aspirapolvere robot finché non si sente un segnale acustico. La spia di controllo nel tasto sull'apparecchio lampeggia rapidamente. L'apparecchio è stato rimosso dall'app e la WLAN è stata disattivata nell'apparecchio.

Se si desidera ristabilire la connessione WLAN, procedere come descritto nel capitolo “Messa in funzione con l'app”.

## Utilizzo

### Accensione e spegnimento dell'apparecchio

- Accendere l'apparecchio premendo brevemente il tasto  sull'apparecchio. Si sente un segnale acustico e le spie dei tasti si accendono brevemente. La spia del tasto  lampeggia.
  - Premendo brevemente il tasto , l'apparecchio entra in funzione.
  - Se si preme di nuovo brevemente il tasto, l'apparecchio torna in standby.

- Se dopo l'accensione non è stata attivata alcuna modalità di pulizia, l'apparecchio passa automaticamente alla modalità di riposo dopo 60 secondi.
- Mentre l'apparecchio è in standby, tenere premuto il tasto  sull'apparecchio per circa 4 secondi per portarlo in modalità sleep. Vengono emessi due segnali acustici. Le spie di controllo sono spente.

### Tasti del telecomando

Per azionare l'apparecchio con il telecomando, è necessario che l'apparecchio sia in vista. Puntare il telecomando verso la parte anteriore dell'apparecchio per garantire una trasmissione ottimale dei segnali del telecomando. In questo punto sono presenti due ricevitori a infrarossi. Il display visualizza l'impostazione selezionata. L'apparecchio emette un segnale acustico di conferma.

#### • (2)

Premere ripetutamente questo tasto per selezionare una delle seguenti modalità. Sul display appare il simbolo della modalità selezionata. Avviare quindi la modalità di pulizia selezionata con il tasto ►II.



L'apparecchio funziona in modalità "Sistematica". Per una pulizia ottimale dell'ambiente, l'apparecchio utilizza un sistema di navigazione controllato da un giroscopio. Se le condizioni del locale lo consentono, l'apparecchio pulisce il locale a zig-zag.



L'apparecchio funziona in modalità "Spot". Posizionare l'apparecchio nell'area da pulire. L'apparecchio si muove dal centro dell'area in un cerchio sempre più ampio.



L'apparecchio funziona in modalità "Angolo". Posizionare l'apparecchio contro una parete. Dopo aver attivato l'apparecchio, questo si sposta lungo le pareti.



- Se, dopo aver selezionato una modalità di pulizia, l'apparecchio rileva che un'altra modalità avrebbe un effetto pulente migliore, passa automaticamente a quest'ultima.
- È possibile terminare la modalità di pulizia avviata in qualsiasi momento con il tasto ►II.
- ►II (3)  
Avviare o arrestare l'apparecchio dalla modalità sleep. Confermare la voce quando si imposta l'ora o si crea il programma di pulizia.
-  (4)  
Per impostare l'ora. Vedere il capitolo "Messa in funzione" ⇔ "Impostazione del giorno della settimana e dell'ora".

#### • (5)

Premendo questo tasto, l'apparecchio smette di funzionare e cerca la stazione di ricarica. Le due spie di controllo nei tasti dell'apparecchio lampeggiano.







#### • (pulizia programmata) (6)

##### ⚠ ATTENZIONE:

Non utilizzare questa funzione con la funzione mopping, poiché l'acqua che fuoriesce potrebbe danneggiare il rivestimento del pavimento!

Con questo tasto è possibile impostare un programma per l'apparecchio. È possibile impostare l'accensione dell'apparecchio a una certa ora in giorni selezionati. A tal fine, procedere come segue:

### Impostazione della pulizia programmata

1. Premere il tasto . Sul display inizia a lampeggiare SUN o il primo giorno della settimana precedentemente attivato.
  2. Premere ripetutamente il tasto ▼ finché non lampeggia il giorno della settimana che si desidera impostare. Confermare la selezione con il tasto ▲. Il giorno della settimana successivo inizia a lampeggiare.
  3. Selezionare tutti i giorni della settimana desiderati come appena descritto. Passare quindi all'immissione dell'ora premendo il tasto ►II. L'immissione dell'ora inizia a lampeggiare.
  4. Impostare ora l'ora con i tasti ▲ / ▼ e passare poi alla voce minuti con il tasto ►.
  5. Impostare anche i minuti con i tasti ▲ / ▼.
  6. Confermare l'immissione con il tasto ►II.
  7. Trasmettere ora il programma all'apparecchio. A tale scopo, l'apparecchio deve essere in standby (la spia del tasto  lampeggia). Puntare il telecomando verso l'apparecchio e premere il tasto . Un segnale acustico dell'apparecchio conferma la trasmissione.
  8. Affinché l'apparecchio esegua il piano, deve essere collegato alla stazione di ricarica in quel momento.
- Se non si preme alcun tasto entro circa 14 secondi, l'impostazione viene annullata.
  - Il simbolo  appare sul display per indicare che è stato impostato un piano.
  - **Cancellare il programma:** Per resettare e cancellare il programma impostato dall'apparecchio, tenere premuto il tasto  per circa 3 secondi mentre si punta il telecomando verso l'apparecchio. Viene emesso un segnale acustico e il simbolo  scompare.

#### • ▲ / ► / ▼ / ◀ (7)

L'apparecchio si sposta in avanti, a destra, indietro, a sinistra.

-  (8)

Qui è possibile aumentare la potenza di aspirazione dell'apparecchio. La potenza di aspirazione selezionata viene visualizzata sul display del telecomando.

 = potenza di aspirazione normale

 = potenza di aspirazione aumentata

- Si noti che l'aumento della potenza comporta una minore durata della batteria. Per ridurre al minimo il consumo della batteria, l'aumento di potenza è solo del 10–15% circa.

### Tasti dell'apparecchio

-  (1)

Con questo tasto si accende e si spegne l'apparecchio. Vedere il capitolo "Utilizzo" ↔ "Accensione e spegnimento dell'apparecchio".

Se dopo l'accensione non è stata attivata alcuna modalità di pulizia, l'apparecchio passa automaticamente alla modalità di riposo dopo 60 secondi.

-  (2)



Premendo questo tasto, l'apparecchio smette di funzionare e cerca la stazione di ricarica. Le due spie di controllo nei tasti dell'apparecchio lampeggiano.

### Utilizzo dell'apparecchio

#### AVVISI:

- Durante l'utilizzo dell'apparecchio, prestare particolare attenzione alla sicurezza di neonati, bambini piccoli e anziani. Assicurarsi che nessuno inciampi nell'apparecchio.
- Non toccare le ruote o le spazzole laterali con le mani durante l'utilizzo dell'apparecchio.

#### ATTENZIONE:

- **Non** lasciare l'apparecchio acceso incustodito per poter intervenire in caso di ostruzione da parte di mobili / oggetti.
  - Se durante l'utilizzo qualcosa si incastra nell'ugello e ostruisce l'apparecchio, spegnere immediatamente l'apparecchio e rimuovere l'ostruzione.
1. Prima di ogni utilizzo, accertarsi che il contenitore della polvere e i filtri siano inseriti e svuotati o puliti.
  2. Tenere brevemente premuto il tasto  dell'apparecchio per accenderlo.
  3. Premere il tasto . Se le condizioni dell'ambiente lo consentono, l'apparecchio pulisce l'ambiente in modalità zigzag.
  4. Se necessario, selezionare un'altra modalità di pulizia.
  5. L'apparecchio pulisce il pavimento fino a quando non ha pulito completamente la stanza o la capacità della bat-

teria è scesa a circa il 15%. L'apparecchio torna quindi automaticamente alla stazione di ricarica.

- Se si preme il tasto , l'apparecchio smette di funzionare e cerca la stazione di ricarica, anche se la carica della batteria è ancora sufficiente.



### Utilizzo dell'apparecchio con la funzione di pulizia

Prima di utilizzare l'apparecchio come descritto in precedenza, montare il serbatoio dell'acqua con il vello di pulizia allegato. Vedere anche le illustrazioni da **J** a **K** a pagina 4.

1. Se necessario, rimuovere il tessuto di pulizia per poter aprire il tappo del serbatoio dell'acqua.
2. Aprire il coperchio di gomma del serbatoio dell'acqua e riempire il serbatoio. Se necessario, aggiungere del detergente all'acqua.
3. Fissare il vello di pulizia al serbatoio dell'acqua e collocare il serbatoio dell'acqua sul lato inferiore dell'apparecchio.
4. **Importante!** Avviare immediatamente il funzionamento dell'apparecchio per evitare di danneggiare il rivestimento del pavimento a causa del gocciolamento dell'acqua!

Le condizioni del pavimento sono determinanti per il risultato della pulizia.

### Fine del funzionamento

1. Arrestare l'apparecchio premendo il tasto .
2. Spegnerne l'apparecchio tenendo premuto il tasto  per circa 4 secondi.
3. Rimuovere il serbatoio dell'acqua ed estrarre il vello di pulizia. Svuotare il contenitore della polvere e pulire i filtri e i sensori, nonché il vello di pulizia, come descritto in "Manutenzione e pulizia".

## Manutenzione e pulizia

#### AVVISI:

- Spegnerne sempre l'apparecchio prima di effettuare la manutenzione o la pulizia!
- Non immergere mai l'apparecchio in acqua per la pulizia. Potrebbe causare scosse elettriche o incendi.

#### ATTENZIONE:

- Non utilizzare spazzole metalliche o altri oggetti abrasivi.
- Non utilizzare detergenti aggressivi o abrasivi.

Non cercare di lubrificare i rulli con grasso o olio. In questo modo la polvere o la sporcizia si attaccherebbero maggiormente ai rulli.

- Pulire l'alloggiamento con un panno morbido e asciutto senza additivi.



- Pulire accuratamente i sensori (10/14/17) con un panno morbido e asciutto.

#### **⚠ ATTENZIONE:**

Controllare che i sensori siano puliti dopo e prima di ogni utilizzo. In caso contrario, l'apparecchio potrebbe cadere dalle scale.

- Dopo e prima di ogni utilizzo, verificare che l'ugello e le bocchette dell'aria siano liberi.
- Per un buon funzionamento dell'apparecchio, svuotare il contenitore della polvere e pulire i filtri dopo ogni utilizzo.

### **Svuotamento del contenitore della polvere e pulizia dei filtri**

#### **⚠ ATTENZIONE:**

Non lavare mai i filtri.

Vedere anche le illustrazioni da **D** a **I** a pagina 4.

1. Rimuovere il serbatoio dell'acqua, se ancora montato.
2. Entrare nell'incavo e premere il blocco. Ora è possibile estrarre il contenitore della polvere dall'apparecchio. (Illustrazione D)
3. Aprire il contenitore della polvere e sollevare il coperchio del filtro HEPA. (Illustrazione E)
4. Estrarre il filtro HEPA dal contenitore della polvere. (Illustrazione F) Pulire il filtro HEPA e la presa battendo delicatamente.

Si consiglia di sostituire il filtro HEPA una volta all'anno.

#### **⚠ ATTENZIONE:**

Non utilizzare una spazzola per pulire il filtro HEPA. L'uso di una spazzola potrebbe danneggiare il materiale del filtro.

5. Svuotare il contenitore della polvere in una pattumiera. (Illustrazione G)
6. È possibile pulire il contenitore della polvere sotto l'acqua corrente. Pulire il telaio con una spazzola morbida. (Illustrazione H)

#### **⚠ ATTENZIONE:**

- Lasciare asciugare il contenitore della polvere all'aria. Tuttavia, non esporlo al sole.
- Reinserrire i filtri nel contenitore della polvere solo quando sono completamente asciutti!

7. Rimettere i filtri nel contenitore della polvere. Assicurarsi che sia la presa che il filtro HEPA siano inseriti correttamente. (Illustrazione I)
8. Rimettere il contenitore della polvere nell'apparecchio. Dovrebbe bloccarsi in posizione con un "clic".

### **Pulizia/sostituzione delle spazzole laterali**

Se le spazzole laterali sono sporche, è possibile pulirle con acqua pulita. **Non** utilizzare altri detersivi.

Se le spazzole laterali sono consumate o difettose, sostituirle con altre nuove.

1. Girare l'apparecchio.
2. È sufficiente tirare le spazzole laterali verso l'alto.
  - Pulire le spazzole laterali da eventuali capelli o altro sporco. Quando si inseriscono le spazzole laterali, prestare attenzione alle marcature **(R)** e **(L)**. Le spazzole laterali devono innestarsi con un "clic".

### **Pulizia della spazzola per pavimenti**

La spazzola per pavimenti può essere rimossa per facilitare la pulizia.

1. Rimuovere il coperchio premendo i fermi (a) e tirando contemporaneamente il coperchio verso l'alto.
2. Estrarre la spazzola per pavimenti, sul lato con il cuscinetto di gomma, verso l'alto dall'apparecchio.
  - Assicurarsi che il cuscinetto di gomma collegato non vada perso durante questa operazione.
3. Pulire la spazzola per pavimenti da eventuali capelli o altro sporco.
4. Reinserrire la spazzola per pavimenti nell'apparecchio.
  - Inserire prima il lato con la punta quadrata.
5. Rimettere il coperchio. Dovrebbe scattare in posizione.

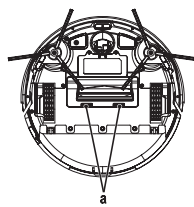

### **Pulizia del vello di pulizia**

Dopo aver estratto il vello di pulizia dal serbatoio dell'acqua, è possibile lavarlo a 30 °C con un po' di detersivo. Asciugare il vello di pulizia appeso allo stendino. Non candeggiare né stirare!

Lavare a 30 °C o meno Non stirare

Appendere ad asciugare Non candeggiare

Dopo che il vello di pulizia si è asciugato, è possibile collegarlo nuovamente al serbatoio dell'acqua.

### **Parti di ricambio**

Per le parti di ricambio, rivolgersi al proprio rivenditore.

### **Conservazione**

- Pulire l'apparecchio come descritto e lasciarlo asciugare completamente.
- Si consiglia di riporre l'apparecchio nella sua confezione originale se non si intende utilizzarlo per un lungo periodo di tempo.

- Conservare sempre l'apparecchio fuori dalla portata dei bambini in un luogo ben ventilato e asciutto.
- La temperatura di conservazione deve essere compresa tra 10 °C e 20 °C.
- **Durata della batteria ricaricabile:** Anche quando è spenta, la batteria ricaricabile si scarica costantemente. Se non si utilizza l'apparecchio per lungo tempo, ricaricare la batteria ricaricabile almeno ogni 4–6 settimane.

### Risoluzione dei problemi

Problema	Possibile causa	Rimedio
L'apparecchio non funziona.	La batteria ricaricabile è scarica.	Ricaricare la batteria ricaricabile.
	La batteria ricaricabile è difettosa.	Contattare il nostro servizio di assistenza o il proprio rivenditore.
Potenza di aspirazione debole.	La batteria ricaricabile è quasi scarica.	Ricaricare la batteria ricaricabile.
	Il contenitore della polvere è pieno.	Svuotare il contenitore della polvere.
	I filtri sono sporchi.	Pulire i filtri.
	L'ugello è intasato.	Pulire l'ugello.
	La spazzola rotante è bloccata.	Pulire la spazzola per pavimenti.
L'apparecchio smette di funzionare.	La batteria ricaricabile è scarica.	Ricaricare la batteria ricaricabile.
La batteria ricaricabile non mantiene la carica.	La batteria ricaricabile è esaurita.	Contattare il nostro servizio di assistenza o il proprio rivenditore.

### Dati tecnici

Modello: ..... PC-BSR 3108  
 Peso netto: ..... ca. 2,8 kg  
 Classe di protezione: ..... III

#### Unità di alimentazione

Classe di protezione: ..... II  
 Ingresso: ..... AC 100–240 V, 50/60 Hz, 0,4 A  
 Uscita: ..... DC 19 V, 600 mA  
 Polarità: ..... 

**Batteria ricaricabile:** ..... 14,4 V, 2600 mAh Li-Ion  
 Tempo di funzionamento: ..... ca. 2 ore  
 Tempo di ricarica: ..... ca. 6 ore

### WLAN

Rete supportata: ..... 802.11b/g/n  
 Massima potenza a radiofrequenza trasmessa: ..... 100 mW  
 Gamma di frequenza: ..... 2,4 GHz  
 Canali: ..... 1–13  
 Supporto Wi-Fi protected access: ..... WPA/WPA2

Si riserva il diritto di apportare modifiche tecniche e di design nel corso dello sviluppo del prodotto.

### Specifiche del prodotto in conformità con la normativa adattatori di alimentazione (EU) 2019/1782

Informazioni sulla fonte di alimentazione utilizzata	Valore	Unità
<b>Distributore</b>		
Clatronic International GmbH Numero di registro commerciale HRB 9158 Industriering Ost 40, 47906 Kempen Germania		
Numero identificativo del modello	SA12BH-190060V	
Tensione di ingresso	100–240	V~
Frequenza di corrente alternata in ingresso	50/60	Hz
Tensione di uscita AC/DC	19,0	V DC
Corrente di uscita	0,6	A
Potenza di uscita	11,4	W
Efficienza operativa media	83,95	%
Efficienza a carico basso (10%)	70,99	%
Consumo energetico in assenza di carico	0,075	W

Le condizioni di carico rilevanti sono le seguenti:  
 Percentuale della corrente nominale di uscita

Condizione con carico 1	100% ± 2%
Condizione con carico 2	75% ± 2%
Condizione con carico 3	50% ± 2%
Condizione con carico 4	25% ± 2%
Condizione con carico 5	10% ± 1%
Condizione con carico 6	0% (condizione in assenza carico)

### Avviso sulla conformità alla direttiva

Il fabbricante, Clatronic International GmbH, dichiara che il tipo di apparecchiatura radio PC-BSR 3108 è conforme alla direttiva 2014/53/UE.

Inoltre, l'apparecchio è conforme ai requisiti della direttiva RoHS 2011/65/CE & (EU) 2015/863.

Il testo completo della dichiarazione di conformità UE è disponibile al seguente indirizzo Internet:

[www.proficare-germany.de/service](http://www.proficare-germany.de/service)

Nell'area per i download, si prega di inserire il nome del modello PC-BSR 3108.

Testato per il funzionamento in Italia.

## Smaltimento

### Smaltimento della batteria ricaricabile /

### Smaltimento della batteria



L'apparecchio contiene una batteria ricaricabile. Le batterie / accumulatori usati non devono essere smaltiti nei rifiuti domestici.

La batteria ricaricabile deve essere rimossa prima di smaltire il prodotto:

#### **ATTENZIONE:**

Le batterie / gli accumulatori non devono essere smaltiti con i rifiuti domestici!

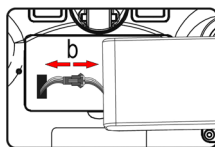
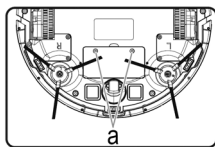

1. Rimuovere le due viti del coperchio della batteria (a).
2. Rimuovere la batteria ricaricabile e scollegare il connettore (b).
3. Rimuovere le batterie dal telecomando prima di smaltire l'apparecchio.

Le informazioni su dove smaltire le batterie / le batterie ricaricabili possono essere ottenute presso le autorità locali o i comuni.

### Significato del simbolo "Eliminazione"



Salvaguardare l'ambiente, gli elettrodomestici non vanno eliminati come rifiuti domestici.

Per l'eliminazione degli elettrodomestici, fare uso dei posti di raccolta previsti per questo tipo e porre quegli elettrodomestici che non sono più in uso.

Si contribuisce così ad evitare un effetto potenziale sull'ambiente e sulla salute, dovuto magari ad una eliminazione sbagliata.

Questo significa un contributo personale alla riutilizzazione, al riciclaggio e altre forme di utilizzazione di elettrodomestici ed apparecchi elettronici usati.

Si possono trovare le corrispondenti informazioni sugli appositi luoghi di raccolta, nelle amministrazioni dei comuni. Il vostro rivenditore e partner contrattuale è anche obbligato a riprendere gratuitamente il vecchio apparecchio.

## WAŻNE:

Najpierw należy zapoznać się z oddzielnie załączoną instrukcją bezpieczeństwa.

### Instrukcja obsługi

Dziękujemy za wybór naszego produktu. Mamy nadzieję, że korzystanie z urządzenia sprawi państwu radość.

Przed rozpoczęciem użytkowania urządzenia przeczytaj uważnie instrukcję obsługi oraz oddzielnie załączone wskazówki bezpieczeństwa. Przechowuj te dokumenty wraz z kartą gwarancyjną, paragonem i, jeśli to możliwe, pudełkiem z opakowaniem wewnętrznym w bezpiecznym miejscu. Jeżeli przekazujesz urządzenie osobom trzecim, dołącz zawsze wszystkie istotne dokumenty.

#### Symbole użyte w tej instrukcji obsługi

Ważne informacje dotyczące bezpieczeństwa użytkownika są specjalnie wyróżnione. Koniecznie stosuj się do tych wskazówek, aby uniknąć wypadków i uszkodzenia urządzenia:

#### OSTRZEŻENIE:

Ostrzega przed zagrożeniami dla zdrowia i wskazuje na potencjalne ryzyko obrażeń.

#### UWAGA:

Wskazuje na potencjalne zagrożenia dla urządzenia lub innych przedmiotów.

### Spis treści

Przegląd elementów obsługi .....	3
Oczyszczyć pojemnik na kurz i szczotkę do podłogi / Napelnić zbiornik wody .....	4
Rozpakowanie urządzenia .....	58
Przegląd elementów obsługi / Zakres dostawy .....	58
Ostrzeżenia dotyczące użytkowania urządzenia .....	59
Postępowanie z bateriami .....	59
Uwagi dotyczące użytkowania .....	59
Przed użyciem urządzenia .....	60
Uruchomienie .....	60
Włóż baterie do pilota .....	60
Ustawianie dnia tygodnia i godziny .....	60
Ustawianie stacji ładującej .....	60
Ładowanie akumulatora .....	60
Informacje o aplikacji „Smart Life - Smart Living” .....	61
Informacje dotyczące obsługi za pomocą aplikacji .....	61
Wymagania systemowe do korzystania z aplikacji .....	61
Uruchomienie za pomocą aplikacji .....	61
Dezaktywować WLAN w urządzeniu i Rozłączenie połączenia WLAN .....	61



Obsługa .....	61
Włączanie / wyłączanie urządzenia .....	61
Przyciski na pilocie zdalnego sterowania .....	62
Ustawianie zaplanowanego czyszczenia .....	62
Używanie urządzenia .....	63
Używanie urządzenia .....	63
Używanie urządzenia z funkcją mopowania .....	63
Zakończenie operacji .....	63
Konserwacja i czyszczenie .....	63
Opróżnianie pojemnika na kurz i czyszczenie filtrów .....	64
Czyszczenie / wymiana szczotek bocznych .....	64
Czyszczenie szczotki podłogowej .....	64
Czyszczenie włókniny czyszczącej .....	64
Części zamienne .....	64
Przechowywanie .....	64
Rozwiązywanie problemów .....	65
Dane techniczne .....	65
Specyfikacje produktu zgodnie z rozporządzeniem (UE) 2019/1782 zasilacze .....	65
Ogłoszenie zgodności z dyrektywą .....	65
Warunki gwarancji .....	66
Usuwanie .....	66
Utylizacja akumulatora / Utylizacja baterii .....	66
Znaczenie symbolu „Pojemnik na śmieci” .....	66

### Rozpakowanie urządzenia

1. Wyjmij urządzenie z opakowania.
2. Usuń wszystkie materiały opakowaniowe, takie jak folie, materiały wypełniające, opaski kablowe i opakowania kartonowe.
3. Sprawdź, czy zawartość opakowania jest kompletna.
4. Jeżeli zawartość opakowania jest niekompletna lub jeżeli widoczne są uszkodzenia, nie używaj urządzenia. Natychmiast zwróć je do sprzedawcy.

### Przegląd elementów obsługi / Zakres dostawy

#### Strona górna (Ilustracja A)

- 1 Przycisk 
- 2 Przycisk 
- 3 Mechaniczny czujnik rozruchu
- 4 Wylot powietrza
- 5 Pojemnik na kurz
- 6 Zwalnianie pojemnika na kurz





## Stacja ładująca (Ilustracja B)

- 7 Zasilacz sieciowy
- 8 Lampka kontrolna sieci
- 9 Styki ładowania

## Strona dolna (Ilustracja C)

- 10 Czujnik wykrywania schodów
- 11 Szczotka boczna
- 12 Powierzchnia kontaktowa do ładowania przez stację ładującą
- 13 Koło przednie
- 14 Czujnik wykrywania schodów
- 15 Powierzchnia kontaktowa do ładowania przez stację ładującą
- 16 Szczotka boczna
- 17 Czujnik wykrywania schodów
- 18 Pokrywa komory akumulatora
- 19 Koło napędowe
- 20 Kanał wlotowy powietrza / obrotowa szczotka podłogowa
- 21 Zamki pokrywy szczotki podłogowej
- 22 Gumowa warga
- 23 Koło napędowe

## Pilot zdalnego sterowania (Ilustracja D)

- 1 Wyświetlacz
- 2 Przycisk 
- 3 Przycisk 
- 4 Przycisk 
- 5 Przycisk 
- 6 Przycisk 
- 7 Przyciski kierunkowe    
- 8 Przycisk 

## Bez ilustracji

Wkład filtra z filtrem HEPA i gniazdem  
Zbiornik na wodę z włókniną czyszczącą  
Zapasowy filtr HEPA (1×)  
Zapasowa szczotka boczna (2×)  
Zapasowa włóknina czyszcząca (1×)

## Ostrzeżenia dotyczące użytkowania urządzenia



Przeczytaj instrukcję!

 Można używać wyłącznie zasilacza „SA12BH-190060V”! Do ładowania akumulatorów używaj wyłącznie wymiennego zasilacza dostarczonego z tym urządzeniem.

 Nie należy używać zasilacza z uszkodzoną wtyczką! Jeśli piny części wtyczki są uszkodzone, zasilacz wtyczkowy należy oddać na złom.

## UWAGA:

- **Nie** należy ładować akumulatora bez nadzoru.
  - Umieścić stację ładowania tak, aby urządzenie nie było narażone na bezpośrednie działanie promieni słonecznych lub innych źródeł ciepła.
  - Nie zasysaj wilgoci ani płynów!
  - **Nie** używaj funkcji wycierania, jeśli chcesz obsługiwać urządzenie według harmonogramu. Zaraz po zamontowaniu zbiornika na wodę, woda zaczyna z niego kapać. Może to spowodować uszkodzenie parkietu i podłóg laminowanych!
  - Ponadto, zawsze ładuj akumulator bez zbiornika na wodę, aby uniknąć ryzyka porażenia prądem.
- Kabel od zasilacza ułóż tak, aby nikt nie mógł się o niego potknąć.

## Postępowanie z bateriami



**Nie** ładuj baterii!



**Nie** demontować baterii!



**Nie** doprowadzać do zwarcia baterii!



Trzymać z dala od dzieci!



Przestrzegać biegunowości (+/-)!



**Niebezpieczeństwo wybuchu!**

**Nie** wystawiać baterii na działanie intensywnego ciepła, np. słońca, ognia lub podobnych czynników.

- Z baterii może wyciekać kwas akumulatorowy. Jeśli pilot zdalnego sterowania nie będzie używany przez dłuższy czas, wyjmij baterie.
- Jeśli bateria wycieknie, nie należy wcierać płynu do oczu lub błon śluzowych. W przypadku kontaktu należy umyć ręce, przepłukać oczy czystą wodą. Zwrócić się o pomoc do lekarza, jeśli dyskomfort utrzymuje się.
- Nie wolno używać razem różnych typów baterii oraz nowych i zużytych baterii.
- Baterie nie mogą być wyrzucane razem z odpadami domowymi. Zużyte baterie należy oddać do odpowiednich punktów zbiórki lub do sprzedawcy.

## Uwagi dotyczące użytkowania

- Obsługa urządzenia odbywa się za pomocą akumulatora. Ładowanie odbywa się za pomocą dołączonej stacji ładowania z zasilaczem.
- Urządzenie zasysa luźne zanieczyszczenia przez dyszę. Dla skuteczniejszego czyszczenia urządzenie posiada obrotową szczotkę i gumową wargę.
- Nie używaj urządzenia do odkurzania gruzu budowlanego.

- Brudne filtry zmniejszają siłę ssania urządzenia, dlatego zalecamy czyszczenie pojemnika na kurz i filtrów po każdym użyciu.
- Jeśli urządzenie natrafi na ścianę lub inne przeszkody, zmienia kierunek jazdy.
- Nie zmieniaj warunków panujących w pomieszczeniu podczas pracy urządzenia. Na przykład, jeśli zamkniesz drzwi, przez które urządzenie wcześniej mogło bez przeszkód przejeżdżać, urządzenie będzie próbowało wejść do innego pomieszczenia, dopóki nie otworzysz drzwi ponownie.
- Z wysokości ok. 90 mm urządzenie czyści również pod meblami. Jeżeli urządzenie utknie pod meblem, po krótkim czasie przestaje być obsługiwane. Lampka kontrolna w przycisku  miga na czerwono i mniej więcej co 10 sekund słychać sygnał dźwiękowy.
- Jeżeli podczas obsługi urządzenie zostanie podniesione, po kilku sekundach słychać dwa sygnały dźwiękowe. Urządzenie przechodzi wtedy w tryb uśpienia. Jeśli nadal trzymasz urządzenie w ręku, urządzenie ponownie wyda sygnał dźwiękowy w regularnych odstępach czasu. Po odłożeniu urządzenia z powrotem na podłogę, usłyszysz sygnał dźwiękowy.
- Ze względu na konstrukcję, czyszczenie dywanów i przejeżdżanie po krawężniach jest możliwe tylko w ograniczonym zakresie. Dywany o krótkim runie i niskich krawężniach mogą być przejeżdżane. W przypadku dywanów o długim runie należy użyć zwykłego odkurzacza podłogowego 230 V.
- Czujniki na spodzie urządzenia rozpoznają stopnie lub inne zagłębienia, aby urządzenie nie spadło.

#### UWAGA:

Przed każdym użyciem należy upewnić się, że czujniki są czyste, w przeciwnym razie urządzenie może spaść.

Niemniej jednak, w zależności od charakteru stopnia schodów (kolorystyka, konstrukcja itp.), czujniki mogą nie być w stanie wykryć podestu. Nie pozostawiaj urządzenia bez nadzoru, zwłaszcza w pobliżu schodów.



#### Przed użyciem urządzenia

- Oczyszcz podłogę z wszelkich przedmiotów, które mogłyby przeszkadzać szczotkom bocznym, zaplątać się w dysze lub uniemożliwić czyszczenie urządzenia.
- Usuń wszystkie przedmioty, które mogłyby zostać przewrócone (np. wazon, małe lampy, produkty dekoracyjne itp.)
- Upewnij się, że żadne kable, sznurki lub frędzle, np. z zasłon, obrusów lub dywanów, nie są dostępne dla urządzenia. W razie potrzeby zagnij krawędzie dywanów z frędzlami pod dywan. W przeciwnym razie urządzenie mogłoby się w nie zaplątać.

## Uruchomienie



### Włóż baterie do pilota







(Baterie nie wchodzą w zakres dostawy)

1. Otwórz pokrywę komory baterii z tyłu pilota.
2. Włóż 2 baterie AAA / R03 1,5 V. Upewnij się, że polaryzacja jest prawidłowa (patrz spód komory baterii)!
3. Zamknij pokrywę komory baterii.
4. Na wyświetlaczu pilota zdalnego sterowania pojawi się dzień tygodnia (SUN), godzina () oraz symbol siły ssania ().

### Ustawianie dnia tygodnia i godziny

Aby ustawić dzień tygodnia i godzinę na pilocie, należy wykonać następujące czynności:

1. Naciśnij przycisk . Na wyświetlaczu pojawi się symbol zegara, a dzień tygodnia zacznie migać.
2. Wybierz aktualny dzień tygodnia za pomocą przycisków  / .

SUN = Niedziela	THU = Czwartek
MON = Poniedziałek	FRI = Piątek
TUE = Wtorek	SAT = Sobota
WED = Środa	
3. Potwierdź swój wybór przyciskiem . Wybór zmienia się na wejście godzinowe.
4. Teraz ustaw godzinę za pomocą przycisków  / , a następnie zmień na wejście minut za pomocą przycisku .
5. Ustaw również minuty za pomocą przycisków  / .
6. Zatwierdź wprowadzone dane przyciskiem .

Jeśli w ciągu ok. 14 sekund nie zostanie naciśnięty żaden przycisk, ustawienie zostanie odrzucone.

### Ustawianie stacji ładującej



1. Umieść stację ładującą na ścianie. Upewnij się, że w pobliżu znajduje się gniazdko elektryczne.
  - Umieść kabel od zasilacza tak, aby urządzenie nie mogło się w nim zaplątać.
2. Upewnij się, że nie ma żadnych przedmiotów 2 m przed i 1 m po prawej i lewej stronie stacji ładującej. Mogłyby one przeszkadzać urządzeniu podczas wyszukiwania stacji ładowania.
3. Podłączyć wtyczkę od zasilacza do gniazda w stacji ładowania.
4. Podłączyć zasilacz do prawidłowo zainstalowanego gniazda z uziemieniem. Lampka kontrolna stacji ładującej zaświeci się.

### Ładowanie akumulatora

Przed użyciem urządzenia należy najpierw naładować wbudowany akumulator. Urządzenie należy zawsze ładować bez zainstalowanego zbiornika na wodę.

- 1) Umieść urządzenie powierzchniami do ładowania na stykach ładowania stacji ładowania. Lampki kontrolne w przyciskach urządzenia pulsują.

lub

- 2) Naciśnij przycisk  na pilocie lub  na urządzeniu. Urządzenie rozpoczyna wyszukiwanie stacji ładującej. Za pierwszym razem może to trwać nieco dłużej. Obie lampki kontrolne na urządzeniu migają. Gdy tylko urządzenie znajdzie się w stacji ładowania, lampki kontrolne w przyciskach urządzenia pulsują.
- Gdy akumulator jest w pełni naładowany, usłyszysz sygnał dźwiękowy i lampki kontrolne w przyciskach na urządzeniu zgasną.
  - Przed pierwszym użyciem urządzenia należy je ładować przez co najmniej 12 godzin.
    - Gdy akumulator jest wyczerpany, urządzenie automatycznie rozpoczyna poszukiwanie stacji ładowania. Obie lampki kontrolne na urządzeniu migają. Po zadokowaniu urządzenia w stacji ładowania, lampki kontrolne w przyciskach na urządzeniu pulsują.
    - Nawet gdy urządzenie jest wyłączone, akumulator jest stale rozładowywany. Jeśli urządzenie nie jest używane przez dłuższy czas, należy ładować akumulator przynajmniej co 4 do 6 tygodni.

## Informacje o aplikacji „Smart Life - Smart Living”

Aplikacja  Smart Life - Smart Living jest dostępna dla systemu Android oraz dla systemu iOS. Zeskanuj odpowiedni kod QR, aby przejść bezpośrednio do pobrania.

W zależności od dostawcy, przy pobieraniu aplikacji mogą zostać poniesione koszty.



Google Play



App Store

### Informacje dotyczące obsługi za pomocą aplikacji

To urządzenie umożliwia obsługę za pośrednictwem sieci domowej. Wymaga to stałego połączenia WLAN z routerem i bezpłatnej aplikacji „Smart Life - Smart Living”.

Za pomocą aplikacji można wygodnie uzyskać dostęp do wszystkich funkcji urządzenia. Ponieważ aplikacja jest stale udoskonalana, nie możemy podać tutaj bardziej szczegółowego opisu.

Aby zapobiec przypadkowemu włączeniu urządzenia podczas nieobecności w domu, zalecamy jego wyłączenie i wyjęcie wtyczki z gniazda!

### Wymagania systemowe do korzystania z aplikacji



- Android 6.0 lub wyższy
- iOS 11.0 lub wyższy

### Uruchomienie za pomocą aplikacji

1. Zainstalować aplikację „Smart Life - Smart Living”.  
Utwórz konto użytkownika.
2. Aktywuj funkcję WLAN w ustawieniach urządzenia.
3. Umieść odkurzacz robota w odległości około 5 metrów od routera.
4. Jeśli urządzenie jest w trybie uśpienia, włącz urządzenie, krótko naciskając i przytrzymując przycisk  na urządzeniu.
5. Naciśnij i przytrzymaj przycisk  na odkurzaczu robota, aż usłyszysz sygnał dźwiękowy. Lampka kontrolna w przycisku na urządzeniu szybko miga.
6. Otwórz aplikację i wybierz „+”.
7. Wybierz menu „Odkurzacz robot” i postępuj zgodnie z instrukcjami na wyświetlaczu.
8. Po pomyślnym podłączeniu urządzenia można je obsługiwać za pomocą aplikacji.

### Dezaktywować WLAN w urządzeniu i Rozłączenie połączenia WLAN





Jeśli chcesz rozłączyć istniejące połączenie WLAN, wykonaj następujące czynności:

1. Jeśli urządzenie jest w trybie uśpienia, włącz urządzenie, krótko naciskając i przytrzymując przycisk  na urządzeniu.
2. Naciśnij i przytrzymaj przycisk  na odkurzaczu robota, aż usłyszysz sygnał dźwiękowy. Lampka kontrolna w przycisku na urządzeniu szybko miga. Urządzenie jest teraz usunięte z aplikacji, a sieć WLAN została wyłączona w urządzeniu.

Jeśli chcesz ponownie nawiązać połączenie WLAN, postępuj zgodnie z opisem w rozdziale „Uruchomienie za pomocą aplikacji”.

## Obsługa

### Włączanie / wyłączenie urządzenia

- Włączyć urządzenie poprzez krótkie naciśnięcie przycisku  na urządzeniu. Rozlegnie się sygnał dźwiękowy i lampki kontrolne na przyciskach zaświecą się na krótko. Następnie miga lampka kontrolna na przycisku .
- Teraz naciśnij krótko przycisk , a urządzenie zacznie pracować.
- Po ponownym krótkim naciśnięciu przycisku urządzenie przechodzi z powrotem w stan gotowości.
- Urządzenie automatycznie przechodzi w stan uśpienia po 60 sekundach, jeżeli po włączeniu nie został uruchomiony żaden tryb czyszczenia.
- Gdy urządzenie jest w stanie gotowości, naciśnij i przytrzymaj przycisk  na urządzeniu przez około 4 sekundy, aby przełączyć urządzenie w tryb uśpienia.



Rozlegną się dwa sygnały dźwiękowe. Lampki kontrolne są wyłączone.

### Przyciski na pilocie zdalnego sterowania

Aby obsługiwać urządzenie za pomocą pilota zdalnego sterowania, urządzenie musi znajdować się w zasięgu wzroku. Skieruj pilota na przód urządzenia, aby zapewnić optymalną transmisję sygnałów z pilota. Znajdują się tam dwa odbiorniki podczerwieni. Na wyświetlaczu pojawia się wybrane ustawienie. Rozlega się sygnał potwierdzenia z urządzenia.

#### • (2)

Naciśnij ten przycisk wielokrotnie, aby wybrać jeden z następujących trybów. Na wyświetlaczu pojawia się symbol wybranego trybu. Następnie uruchom wybrany tryb czyszczenia za pomocą przycisku ►II.

 Urządzenie pracuje w trybie „Systematycznym”. W celu optymalnego oczyszczenia pomieszczenia urządzenie wykorzystuje system nawigacji sterowany żyroskopem. Jeśli warunki panujące w pomieszczeniu na to pozwalają, urządzenie czyści pomieszczenie w trybie zygzakowatym.



Urządzenie pracuje w trybie „Spot”. Umieść urządzenie w obszarze, który ma być czyszczony. Urządzenie porusza się od środka obszaru po coraz szerszym okręgu.



Urządzenie pracuje w trybie „Corner”. Umieść urządzenie przy ścianie. Po uruchomieniu urządzenia, urządzenie porusza się wzdłuż ścian.



- Jeżeli po wybraniu trybu czyszczenia urządzenie stwierdzi, że inny tryb pozwoli uzyskać lepszy efekt czyszczenia, urządzenie automatycznie się na niego przełączy.
- W każdej chwili możesz zakończyć rozpoczęty tryb czyszczenia za pomocą przycisku ►II.

#### • ►II (3)

Uruchomienie lub zatrzymanie urządzenia z trybu uśpienia. Potwierdź wpis podczas ustawiania godziny lub tworzenia harmonogramu czyszczenia.

#### • (4)

Aby ustawić godzinę. Patrz rozdział „Uruchomienie” ⇔ „Ustawianie dnia tygodnia i godziny”.

#### • (5)

Po naciśnięciu tego przycisku urządzenie przerywa obsługę i szuka stacji ładowania. Obie lampki kontrolne w przyciskach na urządzeniu migają.



#### • (zaplanowane czyszczenie) (6)



##### ⚠ UWAGA:

Nie należy używać tej funkcji z funkcją mopowania, ponieważ wydostająca się woda może uszkodzić wykładzinę podłogową!

Za pomocą tego przycisku można ustawić harmonogram dla urządzenia. Można ustawić, aby urządzenie włączało się o określonej godzinie w wybrane dni. W tym celu należy wykonać następujące czynności:

##### Ustawianie zaplanowanego czyszczenia

1. Naciśnąć przycisk  SUN lub pierwszy wcześniej aktywowany dzień tygodnia zaczyna migać na wyświetlaczu.
2. Naciśnij wielokrotnie przycisk ▼, aż zacznie migać dzień tygodnia, który chcesz ustawić. Potwierdź swój wybór przyciskiem ▲. Następny dzień tygodnia zaczyna migać.
3. Wybrać wszystkie żądane dni tygodnia w opisany powyżej sposób. Następnie przejdź do wprowadzania godziny, naciskając przycisk ►II. Wpisana godzina zaczyna migać.
4. Teraz ustaw godzinę za pomocą przycisków ▲ / ▼, a następnie zmień na wejście minut za pomocą przycisku ►.
5. Ustaw również minuty za pomocą przycisków ▲ / ▼.
6. Zatwierdź wprowadzone dane przyciskiem ►II.
7. Teraz należy przesłać harmonogram do urządzenia. W tym celu urządzenie musi być w stanie gotowości (miga lampka kontrolna w przycisku ). Skieruj pilota na urządzenie i naciśnij przycisk . Urządzenie potwierdza transmisję sygnałem dźwiękowym.
8. Aby urządzenie mogło wykonać plan, musi być w tym czasie podłączone do stacji ładowania.

- Jeśli w ciągu ok. 14 sekund nie zostanie naciśnięty żaden przycisk, ustawienie zostanie odrzucone.
- Symbol  pojawia się na wyświetlaczu, aby wskazać, że harmonogram został ustawiony.
- **Kasowanie harmonogramu:** Aby zresetować i usunąć ustawiony harmonogram z urządzenia, naciśnij i przytrzymaj przycisk  przez około 3 sekundy, jednocześnie kierując pilota na urządzenie. Rozlegnie się sygnał dźwiękowy i zniknie symbol .

#### • ▲ / ► / ▼ / ◀ (7)

Urządzenie porusza się do przodu, w prawo, do tyłu, w lewo.

#### • (8)

Tutaj można zwiększyć siłę ssania urządzenia. Wybrana siła ssania jest wyświetlana na wyświetlaczu pilota.

 = normalna siła ssania

 = zwiększona siła ssania

- Należy pamiętać, że zwiększona moc powoduje krótszą żywotność baterii. Aby utrzymać zwiększone

zużycie baterii na możliwie niskim poziomie, wzrost mocy wynosi tylko ok. 10–15 %.

### Używanie urządzenia

#### • (1)

Za pomocą tego przycisku włączasz i wyłączasz urządzenie. Patrz rozdział „Obsługa” ↔ „Włączanie / wyłączanie urządzenia”.

Urządzenie automatycznie przechodzi w stan uśpienia po 60 sekundach, jeśli po włączeniu nie został aktywowany żaden tryb czyszczenia.

#### • (2)

Po naciśnięciu tego przycisku urządzenie przerywa obsługę i szuka stacji ładowania. Obie lampki kontrolne w przyciskach na urządzeniu migają.



### Używanie urządzenia

#### **OSTRZEŻENIE:**

- Podczas pracy urządzenia należy zwrócić szczególną uwagę na bezpieczeństwo niemowląt, małych dzieci i osób starszych. Upewnij się, że nikt nie potknie się o urządzenie.
- Nie dotykaj rękami kółek lub szczotek bocznych, gdy urządzenie pracuje.

#### **UWAGA:**

- Nie zostawiaj włączonego urządzenia bez nadzoru, abyś mógł interweniować, gdy przeszkadzają mu meble/przedmioty.
- Jeżeli podczas pracy coś utknie w dyszy i zatka urządzenie, należy natychmiast wyłączyć urządzenie i usunąć przeszkodę.

1. Przed każdym użyciem upewnij się, że pojemnik na kurz i filtry są włożone i opróżnione lub wyczyszczone.
2. Krótco naciśnij i przytrzymaj przycisk  na urządzeniu, aby je włączyć.
3. Naciśnij przycisk . Jeśli warunki w pomieszczeniu na to pozwalają, urządzenie czyści pomieszczenie w trybie zygakowatym.
4. W razie potrzeby wybierz inny tryb czyszczenia.
5. Urządzenie czyści podłogę aż do całkowitego oczyszczenia pomieszczenia lub spadku pojemności baterii do około 15 %. Urządzenie automatycznie powraca do stacji ładowania.
  - Po naciśnięciu przycisku  urządzenie przestaje być obsługiwane i szuka stacji ładowania, nawet jeśli poziom naładowania akumulatora jest jeszcze wystarczający.



### Używanie urządzenia z funkcją mopowania

Przed użyciem urządzenia w opisany wcześniej sposób, zamontuj zbiornik na wodę z dołączoną włókniną czyszczącą. Patrz również ilustracje **J** do **K** na stronie 4.

1. W razie potrzeby zdejmij włókninę czyszczącą, aby móc otworzyć pokrywę zbiornika na wodę.
2. Otworzyć gumową osłonę zbiornika na wodę i napełnić zbiornik na wodę. W razie potrzeby dodać do wody trochę środka czyszczącego.
3. Założyć włókninę czyszczącą na zbiornik wody i umieścić zbiornik wody na spodzie urządzenia.
4. **Ważne!** Należy natychmiast rozpocząć pracę urządzenia, aby uniknąć uszkodzenia wykładziny podłogowej przez kapiącą wodę!

Stan wykładziny podłogowej ma decydujący wpływ na wynik wycierania.

### Zakończenie operacji

1. Zatrzymaj urządzenie, naciskając przycisk .
2. Wyłączyć urządzenie naciskając i przytrzymując przez ok. 4 sekundy przycisk .
3. Wyjmij zbiornik na wodę i ściągnij włókninę czyszczącą. Opróżnij pojemnik na kurz i wyczyść filtry i czujniki oraz włókninę czyszczącą zgodnie z opisem w punkcie „Konserwacja i czyszczenie”.

## Konserwacja i czyszczenie

#### **OSTRZEŻENIE:**

- Zawsze wyłączaj urządzenie przed konserwacją lub czyszczeniem!
- Nigdy nie zanurzaj urządzenia w wodzie w celu czyszczenia. Może to spowodować porażenie prądem lub pożar.

#### **UWAGA:**

- Nie używać szczotki drucianej ani innych przedmiotów ściernych.
- Nie używać ostrych lub ściernych środków czyszczących.

Nie należy próbować smarować rolek smarem lub olejem. Spowodowałoby to większe przyleganie kurzu lub brudu do rolek.

- Wyczyść obudowę miękką, suchą szmatką bez żadnych dodatków.
- Czujniki (10/14/17) czyścić ostrożnie suchą, miękką szmatką.

#### **UWAGA:**

Sprawdź, czy czujniki są czyste po i przed każdym użyciem. W przeciwnym razie urządzenie może spaść ze schodów.

- Po i przed każdym użyciem upewnij się, że dysza i otwory wentylacyjne są czyste.

- Aby zapewnić dobrą wydajność urządzenia, opróżnij pojemnik na kurz i wyczyść filtry po każdym użyciu.

### Opróżnianie pojemnika na kurz i czyszczenie filtrów

#### ▲ UWAGA:

Nigdy nie należy myć filtrów.

Patrz również na ilustrację D do I na stronie 4.

1. Zdjąć zbiornik na wodę, jeśli jest jeszcze zamocowany.
2. Sięgnij do wnętrza i naciśnij blokadę. Teraz można wyciągnąć pojemnik na kurz z urządzenia. (Ilustracja D)
3. Rozłóż pojemnik na kurz i podnieść pokrywę filtra HEPA. (Ilustracja E)
4. Wyciągnąć filtr HEPA z pojemnika na kurz. (Ilustracja F)  
Wyczyść filtr HEPA i gniazdo, delikatnie je wystukując. Zaleca się wymianę filtra HEPA raz w roku.

#### ▲ UWAGA:

Nie należy używać szczotki do czyszczenia filtra HEPA. Użycie szczotki może spowodować uszkodzenie materiału filtracyjnego.

5. Opróżnij pojemnik na kurz nad koszem na śmieci. (Ilustracja G)
6. Pojemnik na kurz można czyścić pod bieżącą wodą. Wyczyść ramę za pomocą miękkiej szczotki. (Ilustracja H)

#### ▲ UWAGA:

- Pozwolić pojemnikowi na kurz wyschnąć na powietrzu. Nie umieszczać go jednak w miejscach nasłonecznionych.
- Filtry wkładać do pojemnika na kurz dopiero wtedy, gdy są całkowicie suche!

7. Włożyć filtry z powrotem do pojemnika na kurz. Upewnić się, że zarówno gniazdo, jak i filtr HEPA są prawidłowo włożone. (Ilustracja I)
8. Włożyć pojemnik na kurz z powrotem do urządzenia. Powinien zablokować się z „kliknięciem”.

### Czyszczenie / wymiana szczotek bocznych

Jeśli szczotki boczne są zabrudzone, można je wyczyścić czystą wodą. **Nie** używaj żadnych dodatkowych środków czyszczących.

Możesz po prostu pociągnąć szczotki boczne do góry.

1. Odwróć urządzenie.
2. Możesz po prostu pociągnąć szczotki boczne do góry.
  - Wyczyść włosy lub inne zabrudzenia ze szczotki bocznej. Przy zakładaniu szczotek bocznych zwróć uwagę na oznaczenia (R) i (L). Szczotki boczne muszą zatrzasnąć się z „kliknięciem”.

### Czyszczenie szczotki podłogowej



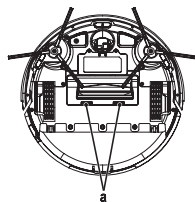

Szczotkę podłogową można zdjąć w celu łatwego czyszczenia.

1. Zdejmij pokrywę naciskając zatrzaski (a) i jednocześnie pociągając pokrywę do góry.
2. Wyciągnij szczotkę podłogową, po stronie z gumowym łożyskiem, do góry z urządzenia.
  - Upewnij się, że dołączone gumowe łożysko nie zostanie zgubione w tym procesie.
3. Wyczyść włosy lub inne zabrudzenia ze szczotki do podłogi.
4. Włóż szczotkę z powrotem do urządzenia.
  - Włóż najpierw stronę z kwadratowym noskiem.
5. Załóż z powrotem pokrywę. Powinna się zatrzasnąć.



### Czyszczenie włókniny czyszczącej

Po wyjęciu włókniny czyszczącej ze zbiornika wody można ją wyprać w temperaturze 30 °C z niewielką ilością detergentu. Wysuszyć włókninę czyszcząca wiszącą na wieszaku. Nie wybielać i nie prasować!

- |   |  |
|---|--|
|  Prac w temperaturze 30 °C lub niższej |  Nie prasować |
|  Powiesić do wyschnięcia               |  Nie wybielać |

Po wyschnięciu włókniny czyszczącej można ją ponownie zamocować do zbiornika na wodę.

### Części zamienne

W celu uzyskania części zamiennych należy skontaktować się z dealerem.

### Przechowywanie

- Wyczyść urządzenie zgodnie z opisem i pozostaw do całkowitego wyschnięcia.
- Zalecamy przechowywanie urządzenia w oryginalnym opakowaniu, jeśli nie zamierzasz używać go przez dłuższy czas.
- Zawsze przechowuj urządzenie poza zasięgiem dzieci w dobrze wentylowanym i suchym miejscu.
- Temperatura przechowywania powinna wynosić od 10 °C do 20 °C.
- **Żywotność akumulatora:** Nawet po wyłączeniu, akumulator jest stale rozładowywany. Jeśli nie używasz urządzenia przez dłuższy czas, ładuj akumulator przynajmniej co 4 do 6 tygodni.

## Rozwiązywanie problemów

Problem	Możliwa przyczyna	Rozwiązanie
Urządzenie nie działa.	Akumulator jest rozładowany.	Naładuj akumulator.
	Akumulator jest uszkodzony.	Skontaktuj się z naszym serwisem lub sprzedawcą.
Słaba siła ssania.	Akumulator jest prawie rozładowany.	Naładować akumulator.
	Pojemnik na kurz jest pełny.	Opróżnić pojemnik na kurz.
	Filtry są zanieczyszczone.	Wyczyścić filtry.
	Dysza jest zatkana.	Wyczyścić dyszę.
	Obrotowa szczotka podłogowa jest zablokowana.	Wyczyścić szczotkę do podłogi.
Urządzenie przestaje być obsługiwane.	Akumulator jest rozładowany.	Naładować akumulator.
Akumulator nie trzyma ładunku.	Akumulator osiągnął koniec swojej żywotności.	Skontaktuj się z naszym działem serwisu lub ze sprzedawcą.

## Dane techniczne

Model:.....PC-BSR 3108  
 Waga netto: .....ok. 2,8 kg  
 Stopień ochrony: .....III

### Zasilacz

Stopień ochrony: ..... II  
 Wejście: ..... AC 100–240 V, 50/60 Hz, 0,4 A  
 Wyjście: ..... DC 19 V, 600 mA  
 Polaryzacja: ..... ⊖ ⊖ ⊕

**Akumulator:** ..... 14,4 V, 2600 mAh Li-Ion  
 Czas pracy: ..... ok. 2 godz.  
 Czas ładowania: ..... ok. 6 godz.

### WLAN

Obsługiwana sieć: ..... 802.11b/g/n  
 Maksymalnej mocy częstotliwości radiowej emitowanej: ..... 100 mW  
 Zakres częstotliwości: ..... 2,4 GHz  
 Kanały: ..... 1–13  
 Obsługiwane WPA (Wi-Fi protected access): ..... WPA/WPA2

Zastrzegamy sobie prawo wprowadzania zmian technicznych i projektowych w trakcie ciągłego rozwoju produktu.

## Specyfikacje produktu zgodnie z rozporządzeniem (UE) 2019/1782 zasilacza

Informacje na temat zastosowanego zasilacza	Wartość	Jednostka
<b>Dystrybutor</b> Clatronic International GmbH Numer rejestru handlowego HRB 9158 Industriering Ost 40, 47906 Kempen Niemcy		
Identyfikator modelu	SA12BH-190060V	
Napięcie wejściowe	100–240	V~
Wejściowa częstotliwość prądu przemiennego	50/60	Hz
Napięcie wyjściowe AC/DC	19,0	V DC
Prąd wyjściowy	0,6	A
Moc wyjściowa	11,4	W
Średnia wydajność działania	83,95	%
Wydajność przy niskim ładowaniu (10%)	70,99	%
Pobór mocy bez ładowania	0,075	W

Odpowiednie warunki ładowania są następujące:  
 Procent prądu wyjściowego z tabliczki znamionowej

Stan ładowania 1	100% ± 2%
Stan ładowania 2	75% ± 2%
Stan ładowania 3	50% ± 2%
Stan ładowania 4	25% ± 2%
Stan ładowania 5	10% ± 1%
Stan ładowania 6	0% (stan bez ładowania)

## Ogłoszenie zgodności z dyrektywą

Clatronic International GmbH niniejszym oświadcza, że typ urządzenia radiowego PC-BSR 3108 jest zgodny z dyrektywą 2014/53/UE.

Ponadto, urządzenie jest zgodne z wymaganiami dyrektywy RoHS 2011/65/EC & (EU) 2015/863.

Pełny tekst deklaracji zgodności UE jest dostępny pod następującym adresem internetowym:

[www.proficare-germany.de/service](http://www.proficare-germany.de/service)

W obszarze pobierania należy wprowadzić nazwę modelu PC-BSR 3108.

Sprawdzono do działania w Polsce.

## Warunki gwarancji

Przyznajemy 24 miesiące gwarancji na produkt licząc od daty zakupu.

W tym okresie będziemy bezpłatnie usuwać w terminie 14 dni od daty dostarczenia wadliwego sprzętu z kartą gwarancyjną do miejsca zakupu wszystkie uszkodzenia powstałe w tym urządzeniu na skutek wady materiałów lub wadliwego wykonania, naprawiając oraz wymieniając wadliwe części lub (jeśli uznamy za stosowne) wymieniając całe urządzenie na nowe.

Sprzęt do naprawy powinien być dostarczony w komplecie wraz z dowodem zakupu oraz z ważną kartą gwarancyjną do sprzedawcy w miarę możliwości w oryginalnym opakowaniu lub innym odpowiednim dla zabezpieczenia przed uszkodzeniem. W razie braku kompletnego opakowania fabrycznego, ryzyko uszkodzenia sprzętu podczas transportu do i z miejsca zakupu ponosi reklamujący.

Naprawa gwarancyjna nie dotyczy czynności przewidzianych w instrukcji obsługi, do wykonania których zobowiązany jest użytkownik we własnym zakresie i na własny koszt.

### Gwarancja nie obejmuje:

- mechanicznych, termicznych, chemicznych uszkodzeń sprzętu i wywołanych nimi wad,
- uszkodzeń powstałych w wyniku działania sił zewnętrznych takich jak wylądowania atmosferyczne, zmiana napięcia zasilania i innych zdarzeń losowych,
- nieprawidłowego ustawienia wartości napięcia elektrycznego, zasilanie z nieodpowiedniego gniazda zasilania,
- sznurów połączeniowych, sieciowych, żarówek, baterii, akumulatorów,
- uszkodzeń wyrobu powstałych w wyniku niewłaściwego lub niezgodnego z instrukcją jego użytkowania, przechowywania, konserwacji, samowolnego zrywania plomb oraz wszelkich przeróbek i zmian konstrukcyjnych dokonanych przez użytkownika lub osoby niepowołane,
- roszczeń z tytułu parametrów technicznych wyrobu, o ile są one zgodne z podanymi przez producenta,
- prawidłowego zużycia i uszkodzeń, które mają nieistotny wpływ na wartość lub działanie tego urządzenia.

Karta gwarancyjna bez pieczętki sklepu, daty sprzedaży, nie wypełniona, źle wypełniona, ze śladami poprawek, nieczytelna wskutek zniszczenia, bez możliwości ustalenia miejsca sprzedaży oraz dołączonego dowodu zakupu jest nieważna.

Korzystanie z usług gwarancyjnych nie jest możliwe po upływie daty ważności gwarancji. Gwarancja na części lub całe urządzenie, które są wymieniane kończy się, wraz z końcem gwarancji na to urządzenie.

Wszystkie inne roszczenia, wliczając w to odszkodowania są wykluczone chyba, że prawo przewiduje inaczej. Roszczenia wykraczające poza tą umowę nie są uwzględniane przez tą gwarancję.

Gwarancja na sprzedany towar konsumpcyjny nie wyłącza, nie ogranicza ani nie zawieszają uprawnień kupującego wynikających z niezgodności towaru z umową.

Gwarancja oraz zawarte w niej warunki obowiązują na terenie Rzeczypospolitej Polskiej.

Dystrybutor:  
CTC Clatronic Sp. z o.o.  
Ul. Brzeska 1  
45-960 Opole

## Usuwanie

### Utylizacja akumulatora / Utylizacja baterii



Urządzenie zawiera baterię akumulatorową. Zużyte baterie / akumulatory nie należą do odpadów domowych.

Przed utylizacją produktu należy wyjąć akumulator:



### UWAGA:

Baterie / akumulatory nie mogą być wyrzucane wraz z odpadami domowymi!

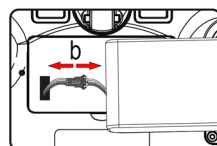
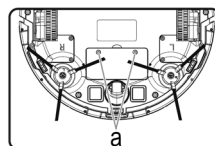

1. Wykręcić dwie śruby na pokrywie akumulatora (a).
2. Wyjąć pakiet akumulatorów i odłączyć złącze (b).
3. Przed utylizacją urządzenia należy wyjąć akumulatorki z pilota.

Informacje o tym, gdzie należy utylizować baterie / akumulatory, można uzyskać od władz lokalnych lub samorządów.

### Znaczenie symbolu „Pojemnik na śmieci”



Proszę oszczędzać nasze środowisko, sprzęt elektryczny nie należy do śmieci domowych.

Proszę korzystać z punktów zbiorczych, przewidzianych do zdawania sprzętu elektrycznego, i tam proszę oddawać sprzęt elektryczny, którego już nie będą Państwo używać.

Tym sposobem pomagają Państwo unikać potencjalnych następstw niewłaściwego usuwania odpadów, mających wpływ na środowisko i zdrowie ludzi.

Tą drogą przyczyniają się Państwo do ponownego użycia, do recyklingu i do innych form wykorzystania starego sprzętu elektrycznego i elektronicznego.

Informacje, gdzie można zdać sprzęt, otrzymają Państwo w swoich urzędach komunalnych lub w administracji gminy. Twój sprzedawca i partner umowy jest również zobowiązany do bezpłatnego odbioru starego urządzenia.

## FONTOS:

Először feltétlenül olvassa el a külön mellékelt biztonsági utasításokat.

### Használati utasítás

Köszönjük, hogy a termékünket választotta. Reméljük, elégedetten használja majd a készüléket.

A készülék használata előtt nagyon figyelmesen olvassa el a használati útmutatót és a külön mellékelt biztonsági utasításokat. Tartsa ezeket a dokumentumokat, beleértve a jótállási jegyet, a blokkot és lehetőség szerint a belső csomagolással ellátott dobozt is, biztonságos helyen. Ha a készüléket harmadik félnek adja tovább, mindig mellékelje az összes vonatkozó dokumentumot.

#### A használati útmutatóban található szimbólumok

Az ön biztonságára vonatkozó utasítások kifejezetten meg vannak különböztetve. Kérjük, mindenképpen ügyeljen ezekre annak érdekében, hogy elkerülje a baleseteket és a készülék károsodását:

#### FIGYELMEZTETÉS:

Egészségét károsító veszélyforrásokra figyelmeztet és rámutat a lehetséges sérülési lehetőségekre.

#### VIGYÁZAT:

Lehetséges veszélyre utal, mely a készülékben vagy más tárgyban kárt tehet.

### Tartalom

A kezelőelemek áttekintése .....	3
Tisztítsa meg a portartályt és a padlókefét / Töltse fel a viztartályt .....	4
A készülék kicsomagolása .....	67
A kezelőelemek áttekintése / A csomag tartalma .....	67
A készülék használatára vonatkozó figyelmeztetések... ..	68
Elemek kezelése .....	68
Használati megjegyzések .....	68
A készülék használata előtt.....	69
Üzembe helyezés .....	69
Helyezze be az elemeket a távirányítóba.....	69
A hétköznapi és az idő beállítása .....	69
A töltőállomás beállítása .....	69
Az újratölthető akkumulátor töltése.....	69
Információk az alkalmazásról	
„Smart Life - Smart Living” .....	70
Az alkalmazással való működéssel kapcsolatos információk.....	70
Rendszerkövetelmények az alkalmazás használatához.....	70
Beüzemelés az alkalmazással.....	70



Kapcsolja ki a WLAN-t a készülékben és WLAN-kapcsolat megszakítása.....	70
<b>Működés.....</b>	<b>70</b>
A készülék be- / kikapcsolása .....	70
Gombok a távirányítón.....	70
Ütemezett tisztítás beállítása .....	71
Gombok a készüléken .....	71
A készülék használata .....	72
A készülék használata a felmosó funkcióval .....	72
Művelet befejezése .....	72
<b>Karbantartás és tisztítás .....</b>	<b>72</b>
A portartály kiürítése és a szűrők tisztítása .....	72
Az oldalsó kefék tisztítása / cseréje.....	73
A padlókefe tisztítása .....	73
A tisztítóváson tisztítása.....	73
Cserealkatrészek .....	73
<b>Tárolás .....</b>	<b>73</b>
<b>Hibaelhárítás.....</b>	<b>73</b>
<b>Műszaki adatok .....</b>	<b>74</b>
<b>Terméktulajdonságok az (EU) 2019/1782 áramellátásról szóló szabályozás szerint .....</b>	<b>74</b>
<b>Megfelelőségi nyilatkozat .....</b>	<b>74</b>
<b>Hulladékkezelés .....</b>	<b>74</b>
Újratölthető akkumulátorok ártalmatlanítása / akkumulátorok ártalmatlanítása.....	74
A „kuka” piktogram jelentése.....	75

### A készülék kicsomagolása

1. Vegye ki a készüléket a csomagolásából.
2. Távolítsa el minden csomagolóanyagot, például fóliákat, töltőanyagot, kábelkötegelőket és kartoncsoomagolást.
3. Ellenőrizze a szállítási terjedelem teljességét.
4. Ha a csomagolás tartalma hiányos, vagy ha sérülések észlelhetők, ne működtesse a készüléket. Azonnal juttassa vissza a kereskedőhöz.

### A kezelőelemek áttekintése / A csomag tartalma

#### Felső oldal (A. ábra)

- 1  gomb
- 2  gomb
- 3 Mechanikus indításérzékelő
- 4 Légkivezetés
- 5 Porgyűjtő rekesz
- 6 Porgyűjtő tartály kioldása













### Töltőállomás (B. ábra)

- 7 Tápegység
- 8 Hálózati jelzőfény
- 9 Töltő érintkezők

### Alsó oldal (C. ábra)

- 10 Lépcsőérzékelő érzékelő
- 11 Oldalsó kefe
- 12 Érintkező felület a töltőállomáson keresztül történő töltéshez
- 13 Első kerék
- 14 Lépcsőérzékelő érzékelő
- 15 Érintkező felület a töltőállomáson keresztül történő töltéshez
- 16 Oldalsó kefe
- 17 Lépcsőérzékelő érzékelő
- 18 Akkumulátorrekesz fedél
- 19 Hajtókerék
- 20 Légbeszívó csatorma / forgó padlókefe
- 21 A padlókefe fedelének zárjai
- 22 Gumiszegély
- 23 Hajtókerék

### Távírányító (D. ábra)

- 1 Kijelző
- 2  gomb
- 3  gomb
- 4  gomb
- 5  gomb
- 6  gomb
- 7     irány gombok
- 8  gomb

### Ábra nélkül

- Szűrőbetét HEPA-szűrővel és csatlakozóval  
Víztartály tisztítóvászonnal  
Pót HEPA-szűrő (1x)  
Csere oldalsó kefe (2x)  
Csere tisztítóvászonnal (1x)

## A készülék használatára vonatkozó figyelmeztetések



Olvassa el az utasításokat!

 Kizárólag „SA12BH-190060V” tápegységgel használja! Az újratölthető akkumulátorok töltéséhez kizárólag a készülékhez kapott cserélhető tápegységet használja.



Ne használja a tápegységet sérült dugóval! Ha a dugaszoló részek csapjai sérültek, a dugaszoló tápegységet ki kell selejtezni.

### ⚠ VIGYÁZAT:

- **Ne** töltsze az újratölthető akkumulátort felügyelet nélkül.
  - A töltőállomást úgy helyezze el, hogy a készüléket ne érje közvetlen napfény vagy más hőforrás.
  - Ne szívjon fel nedvességet vagy folyadékot!
  - **Ne** használja a törlés funkciót, ha a készüléket menetrend szerint szeretné üzemeltetni. Amint a víztartályt beszereli, a víz elkezd csöpögni. Ez károsíthatja a parkettát és a laminált padlót!
  - Ezenkívül mindig a víztartály nélkül töltsze fel az újratölthető akkumulátort, hogy elkerülje az áramütés veszélyét.
- A tápegységből származó kábelt úgy fektesse le, hogy senki ne botolhasson bele.

### Elemek kezelése



**Ne** töltsze az elemeket!



**Ne** szerelje szét az elemeket!



**Ne** zárja rövidre az elemeket!



Gyermekektől távol tartandó!



Tartsa be a polaritást (+/-)!



**Robbanásveszély!**

**Ne** tegye ki az elemeket intenzív hőnek, például napsütésnek, tűznek vagy hasonlónak.

- Az elemekből akkumulátorsav szivároghat. Ha a távirányítót hosszabb ideig nem fogja használni, vegye ki az elemeket.
- Ha az elem szivárog, ne dörzsölje a folyadékot a szembe vagy a nyálkahártyára. Érintkezés esetén mosson kezet, öblítse ki a szemet tiszta vízzel. Ha bármilyen kellemetlen érzés fennáll, forduljon orvoshoz.
- Különböző típusú elemeket, valamint új és használt elemeket nem szabad együtt használni.
- Az elemeket nem szabad a háztartási hulladékkal együtt ártalmatlanítani. A használt elemeket vigye vissza az illetékes gyűjtőhelyekre vagy a kereskedőhöz.

### Használati megjegyzések

- A készülék működtetése az újratölthető akkumulátorral történik. A töltés a tápegységgel együtt mellékelt töltőállomáson keresztül történik.
- A készülék a fűvókán keresztül szívja fel a laza szennyeződések. A hatékonyabb tisztítás érdekében a készülék forgó kefével és gumiszegéllyel rendelkezik.
- Ne használja a készüléket építési törmelék felporszívójaként.



- A piszkos szűrők csökkentik a készülék szívóerejét, ezért javasoljuk, hogy minden használat után tisztítsa meg a portartályt és a szűrőket.
- Ha a készülék falba vagy más akadályba ütközik, megváltoztatja a haladási irányát.
- Ne változtassa meg a helyiség körülményeit, amíg a készülék dolgozik. Ha például becsuk egy ajtót, amelyen a készülék korábban akadálytalanul áthaladt, a készülék megpróbál a másik helyiségbe jutni, amíg újra ki nem nyitja az ajtót.
- Kb. 90 mm magasságtól a készülék a bútordarabok alatt is tisztít. Ha a készülék beszorul egy bútordarab alá, a készülék rövid idő után leáll. A  gombban lévő vezérlőlámpa pirosan villog, és kb. 10 másodpercenként egy jelzőhang hallatszik.
- Ha a készüléket működés közben felemelik, néhány másodperc múlva két hangjelzés hallható. A készülék ezután alvó üzemmódba kapcsol. Ha a készüléket továbbra is a kezében tartja, a készülék rendszeres időközönként ismét hangjelzést ad. Amikor a készüléket visszahelyezi a padlóra, egy hangjelzés hallható.
- A kialakítás miatt a szőnyegek tisztítása és a széleken való áthajtás csak korlátozottan lehetséges. A rövid bolyhos szőnyegek alacsony élekkel áthajthatók. Hosszú bolyhos szőnyegekhez használjon hagyományos 230 V-os padlópor szívót.
- A készülék alján lévő érzékelők érzékelik a lépcsőfokokat vagy egyéb mélyedéseket, így a készülék nem tud leesni.

#### VIGYÁZAT:

Minden használat előtt győződjön meg arról, hogy az érzékelők tiszták, különben a készülék leeshet.

Mindazonáltal a lépcsőfok jellegétől (színezés, szerkezet stb.) függően előfordulhat, hogy az érzékelők nem képesek érzékelni a lépcsőfokot. Ne hagyja a készüléket felügyelet nélkül, különösen a lépcső közelében.

#### A készülék használata előtt



- Tisztítsa meg a padlót minden olyan körülötte heverő tárgytól, amely akadályozhatja az oldalsó keféket, vagy beakadhat a fűvókába, illetve megakadályozhatja a készülék tisztítását.
- Távolítsa el minden olyan tárgyat, amely felborulhat (pl. vázák, kis lámpák, dísz tárgyak stb.).
- Győződjön meg arról, hogy a készülékhez nem férnek hozzá kábelek, zsinórok vagy rojtok, pl. függönyök, terítők vagy szőnyegek. Szükség esetén a rojtokkal ellátott szőnyegek széleit hajtja a szőnyeg alá. Ellenkező esetben a készülék beleakadhat.

## Üzembe helyezés

### Helyezze be az elemeket a távirányítóba



(Az elemeket nem tartalmazza a szállítási terjedelem)

1. Nyissa ki a távirányító hátoldalán lévő elemtartó fedelet.







2. Helyezzen be 2 db AAA/R03 1,5V-os elemet. Ügyeljen a helyes polarításra (lásd az elemtartó rekesz alját)!
3. Zárja be az elemtartó rekesz fedelét.
4. A távirányító kijelzőjén megjelenik a hétköznap (SUN), az idő () és a szívóteljesítmény szimbóluma ()

### A hétköznap és az idő beállítása

A hétköznap és az idő beállításához a távirányítón a következőképpen járjon el:

1. Nyomja meg a  gombot. A kijelzőn megjelenik az óra szimbólum, és a hétköznap villogni kezd.
2. Válassza ki az aktuális hétköznapot az  /  gombokkal.

SUN = Vasárnap	THU = Csütörtök
MON = Hétfő	FRI = Péntek
TUE = Kedd	SAT = Szombat
WED = Szerda	

3. Erősítse meg a választást a  gombbal. A kiválasztás az óra beírására változik.
4. Most állítsa be az órát az  /  gombokkal, majd a  gombbal váltsa át a percbetételre.
5. Állítsa be a perceket is a  /  gombokkal.
6. Erősítse meg a bevittelt a  gombbal.

Ha kb. 14 másodpercen belül nem nyomja meg egyik gombot sem, a beállítás elvetésre kerül.

### A töltőállomás beállítása



1. Helyezze a töltőállomást a falra. Győződjön meg róla, hogy van a közelben konnektor.
  - A tápegységből származó kábelt úgy helyezze el, hogy a készülék ne akadhatson bele.
2. Győződjön meg arról, hogy a töltőállomás előtt 2 m-re, illetve attól jobbra és balra 1 m-re nincsenek tárgyak. Ezek akadályozhatják a készüléket a töltőállomás keresésekor.
3. Dugja be a tápegység csatlakozóját a töltőállomás aljzatába.
4. Csatlakoztassa a tápegységet egy megfelelően beszerelt földelt aljzatba. A töltőállomás ellenőrző lámpája kigyullad.

### Az újratölthető akkumulátor töltése

A készülék használata előtt először fel kell töltenie a beépített újratölthető akkumulátort. A készüléket mindig a víztartály beszerelése nélkül töltsse fel.

- 1) Helyezze a készüléket a töltőfelületekkel a töltőállomás töltőérintkezőire. A készüléken lévő gombok vezérlőlámpái pulzálnak.

vagy

- 2) Nyomja meg a távirányítón a  gombot vagy a készüléken a  gombot. A készülék elkezd keresni a töltőállomást. Ez első alkalommal kicsit tovább tarthat. A készüléken lévő mindkét vezérlőlámpa villog. Amint a

készülék a töltőállomáshoz dokkolt, a készüléken lévő gombok vezérlőlámpái pulzálnak.

- Amikor az újratölthető akkumulátor teljesen feltöltődött, egy hangjelzést hall, és a készülék gombjaiban lévő kontroll-lámpák kialszanak.
- Az első használat előtt legalább 12 órán át töltsé a készüléket.
  - Amikor az újratölthető akkumulátor lemerül, a készülék automatikusan elkezd keresni a töltőállomást. A készüléken lévő mindkét vezérlőlámpa villog. Amint a készülék a töltőállomáshoz dokkolt, a készüléken lévő gombok vezérlőlámpái pulzálnak.
  - A készülék kikapcsolt állapotában is folyamatosan töltődik az akkumulátor. Ha hosszabb ideig nem használja a készüléket, legalább 4–6 hetente töltsé fel az újratölthető akkumulátort.

## Információk az alkalmazásról „Smart Life - Smart Living”

A  Smart Life - Smart Living alkalmazás elérhető Android és iOS rendszerekre. A megfelelő QR-kód beolvasásával közvetlenül a letöltéshez juthat.

Az alkalmazás letöltése a szolgáltatótól függően költségekkel járhat.



Google Play



App Store

### Az alkalmazással való működéssel kapcsolatos információk

Ez a készülék lehetővé teszi a készülék otthoni hálózaton keresztül történő működtetését. Ehhez állandó WLAN-kapcsolat szükséges a routerrel és az ingyenes „Smart Life - Smart Living” alkalmazással.

Az alkalmazáson keresztül kényelmesen hozzáférhet a készülék összes funkciójához. Mivel az alkalmazást folyamatosan fejlesztik, itt nem tudunk részletesebb leírást adni.



Annak érdekében, hogy a készüléket ne kapcsolja be véletlenül, amikor Ön nincs otthon, javasoljuk, hogy kapcsolja ki, és húzza ki a hálózati csatlakozót a töltőállomásból!

### Rendszervetelmények az alkalmazás használatához

- Android 6.0 vagy magasabb verziószám
- iOS 11.0 vagy magasabb verziószám



### Beüzemelés az alkalmazással

1. Telepítse a „Smart Life - Smart Living” alkalmazást. Hozzon létre egy felhasználói fiókot.
2. Aktiválja a WLAN funkciót a készülék beállításában.

3. Helyezze a robotporszívót a routerétől kb. 5 méteren belülre.
4. Ha a készülék alvó üzemmódban van, kapcsolja be a készüléket a készüléken lévő  gomb rövid ideig tartó lenyomásával.
5. Nyomja meg és tartsa lenyomva a robotporszívón lévő  gombot, amíg hangjelzést nem hall. A készüléken lévő gombban lévő ellenőrző lámpa gyorsan villog.
6. Nyissa meg az alkalmazást, és válassza ki a „+” lehetőséget.
7. Válassza ki a „Robotporszívó” menüt, és kövesse a kijelzőn megjelenő utasításokat.
8. A készülék sikeres csatlakoztatása után az alkalmazás segítségével működtetheti a készüléket.

### Kapcsolja ki a WLAN-t a készülékben és WLAN-kapcsolat megszakítása





Ha a meglévő WLAN-kapcsolatot szeretné megszakítani, járjon el az alábbiak szerint:

1. Ha a készülék alvó üzemmódban van, kapcsolja be a készüléket a készüléken lévő  gomb rövid ideig tartó lenyomásával.
2. Nyomja meg és tartsa lenyomva a robotporszívó  gombját, amíg egy jelzhangot nem hall. A készüléken lévő gombban lévő ellenőrző lámpa gyorsan villog. A készülék most már nincs az alkalmazásban, és a WLAN ki lett kapcsolva a készülékben.

Ha újra létre kívánja hozni a WLAN-kapcsolatot, járjon el az „Beüzemelés az alkalmazással” című fejezetben leírtak szerint.

## Működés

### A készülék be-/kikapcsolása

- Kapcsolja be a készüléket a készüléken lévő  gomb rövid megnyomásával. Egy hangjelzés hallatszik, és a gombok vezérlőlámpái rövid időre kigyulladnak. Ezután a  gombban lévő kontroll-lámpa villog.
  - Most nyomja meg röviden a  gombot, és a készülék működésbe lép.
  - Ha ismét röviden megnyomja a gombot, a készülék ismét készenléti állapotba kapcsol.
  - A készülék 60 másodperc után automatikusan alvó üzemmódba kapcsol, ha a bekapcsolás után nem volt aktiválva tisztítási üzemmód.
- Amikor a készülék készenléti állapotban van, nyomja meg és tartsa lenyomva a készüléken lévő  gombot kb. 4 másodpercig, hogy a készülék alvó üzemmódba kerüljön. Két hangjelzés hallható. A vezérlőlámpák kialszanak.

### Gombok a távirányító

A készülék távirányítóval történő működtetéséhez a készüléknek látótávolságban kell lennie. A távirányítót a készülék elejére irányítsa, hogy a távirányító jeleit optimálisan továbbítsa. Ott két infravörös vevő található. A kijelzőn megjelenik

a kiválasztott beállítást. A készülékről nyugtázó hangjelzés hallható.

•  (2)

Ezt a gombot ismételten megnyomva választhat a következő üzemmódok között. A kiválasztott üzemmód szimbóluma megjelenik a kijelzőn. Ezután indítsa el a kiválasztott tisztítási módot a ►|| gombbal.



A készülék „Rendszeres” üzemmódban működik. A helyiség optimális tisztítása érdekében a készülék giroszkópevezérelt navigációs rendszert használ. Ha a helyiség adottságai lehetővé teszik, a készülék cikk-cakk üzemmódban tisztítja a helyiséget.



A készülék „Spot” üzemmódban működik. Helyezze a készüléket a tisztítandó területre. A készülék a terület középpontjából egy egyre szélesedő körben mozog.



A készülék „Sarok” üzemmódban működik. Helyezze a készüléket a falhoz. A készülék aktiválása után a készülék a fal mentén mozog.



- Ha egy tisztítási mód kiválasztása után a készülék azt érzékeli, hogy egy másik mód jobb tisztítási hatást érme el, a készülék automatikusan átvált arra.
- A megkezdett tisztítási módot bármikor befejezheti a ►|| gombbal.

• ►|| (3)

A készülék elindítása vagy leállítása alvó üzemmódból. Erősítse meg a bejegyzést az idő beállításakor vagy a tisztítási ütemterv létrehozásakor.

•  (4)

Az idő beállításához. Lásd az „Üzembe helyezés” ⇔ „A hétköznap és az idő beállítása” című fejezetet.

•  (5)

Ha megnyomja ezt a gombot, a készülék leállítja a működést, és megkeresi a töltőállomást. A készülék gombjaiban lévő két vezérlőlámpa villog.

•  (ütemezett tisztítás) (6)

 **VIGYÁZAT:**

Ne használja ezt a funkciót a felmosó funkcióval együtt, mert a kiszabaduló víz károsíthatja a padlóburkolatot!

Ezzel a gombbal ütemezést állíthat be a készülék számára. Beállíthatja, hogy a készülék a kiválasztott napokon egy bizonyos időpontban kapcsoljon be. Ehhez a következőképpen járjon el:

**Ütemezett tisztítás beállítása**

1. Nyomja meg az  gombot. A kijelzőn villogni kezd a **SUN** vagy az első korábban aktivált hétköznap.



2. Nyomja meg többször a ▼ gombot, amíg a beállítani kívánt hétköznap villog. Erősítse meg a kiválasztást a ▲ gomb megnyomásával. A következő hétköznap villogni kezd.

3. Válassza ki az összes kívánt hétköznapot az imént leírtak szerint. Ezután a ►|| gomb megnyomásával térjen át az idő megadására. Az óra beírása villogni kezd.

4. Most állítsa be az órát az ▲ / ▼ gombokkal, majd a ► gombbal váltson át a percbévitelre.

5. Állítsa be a perceket is a ▲ / ▼ gombokkal.



6. Erősítse meg a bevitelt a ►|| gombbal.

7. Most továbbítsa az időbeosztást a készülékre. Ehhez a készüléknek készenléti állapotban kell lennie (a  gomb vezérlőlámpája villog). Irányítsa a távirányítót a készülékre, és nyomja meg az  gombot. A készülék hangjelzéssel erősíti meg az átvitelt.

8. Ahhoz, hogy a készülék végre tudja hajtani a tervet, abban az időpontban csatlakoztatva kell lennie a töltőállomáshoz.

- Ha kb. 14 másodpercen belül nem nyomja meg egyik gombot sem, a beállítás elvetésre kerül.

- A kijelzőn megjelenik az  szimbólum, amely jelzi, hogy a menetrend beállítása megtörtént.

- **Ütemterv törlése:** A beállított ütemterv visszaállításához és törléséhez a készülékről, nyomja meg és tartsa lenyomva a  gombot kb. 3 másodpercig, miközben a távirányítót a készülékre irányítja. Egy hangjelzés hallatszik, és az  szimbólum eltűnik.

• ▲ / ► / ▼ / ◀ (7)

A készülék előre, jobbra, hátra, balra mozog.

•  (8)

Itt növelheti a készülék szívóteljesítményét. A kiválasztott szívóteljesítmény megjelenik a távirányító kijelzőjén.



= normál szívóteljesítmény



= megnövelt szívóteljesítmény

- Kérjük, vegye figyelembe, hogy a megnövelt teljesítmény rövidebb akkumulátor élettartamot eredményez. Annak érdekében, hogy a megnövekedett akkumulátor-fogyasztás a lehető legalacsonyabb legyen, a teljesítmény növelése csak kb. 10–15%.

**Gombok a készüléken**

•  (1)

Ezzel a gombbal kapcsolja be és ki a készüléket. Lásd a „Működés” ⇔ „A készülék be- / kikapcsolása” című fejezetet.

A készülék 60 másodperc után automatikusan alvó üzemmódba kapcsol, ha a bekapcsolás után nem átválták a tisztítási üzemmódot.

## • ☞ (2)

Ha megnyomja ezt a gombot, a készülék leállítja a működést, és megkeresi a töltőállomást. A készülék gombjaiban lévő két vezérlőlámpa villog.

### A készülék használata

#### ⚠ FIGYELMEZTETÉS:

- A készülék működése közben különös figyelmet fordítson a csecsemők, kisgyermekek és idősek biztonságára. Ügyeljen arra, hogy senki ne botoljon meg a készülékben.
- A készülék működése közben ne érintse meg kézzel a kerekeket vagy az oldalsó keféket.

#### ⚠ VIGYÁZAT:

- **Ne hagyja a készüléket bekapcsolva felügyelet nélkül,** hogy be tudjon avatkozni, ha a készüléket bútorok/ tárgyak akadályozzák.
- Ha működés közben valami beszorul a fűvókába és elzárja a készüléket, azonnal kapcsolja ki a készüléket és távolítsa el az akadályt.

1. Minden használat előtt győződjön meg arról, hogy a portartály és a szűrők be vannak-e helyezve és ki vannak-e ürítve vagy ki vannak-e tisztítva.
2. A készülék bekapcsolásához nyomja meg röviden és tartva lenyomva a készülék **⏻** gombját.
3. Nyomja meg a **▶▶** gombot. Ha a helyiség adottságai lehetővé teszik, a készülék cikkcakkos üzemmódban tisztítja a helyiséget.
4. Szükség esetén válasszon másik tisztítási módot.
5. A készülék addig tisztítja a padlót, amíg a helyiséget teljesen ki nem tisztítja, vagy az akkumulátor kapacitása le nem csökken kb. 15%-ra. Ezután a készülék automatikusan visszatér a töltőállomásra.
  - Ha megnyomja a **⏻** gombot, a készülék leállítja a működést és megkeresi a töltőállomást, még akkor is, ha az akkumulátor töltöttsége még elegendő.

### A készülék használata a felmosó funkcióval

Mielőtt a készüléket az előzőekben leírtak szerint használná, szerelje fel a víztartályt a mellékelt tisztítóvászonnal. Lásd még a **J-K** ábrákat a 4. oldalon.

1. Ha szükséges, távolítsa el a tisztítóvásznat, hogy ki tudja nyitni a víztartály kupakját.
2. Nyissa ki a víztartály gumifedelét, és töltsze fel a víztartályt. Szükség esetén adjon a vízhez némi tisztítószert.
3. Illessze a tisztítóvásznat a víztartályra, és helyezze a víztartályt a készülék alsó oldalára.
4. **Fontos!** Azonnal kezdje meg a készülék működését, hogy a csöpögő víz ne károsítsa a padlóburkolatot!

A padlóburkolat állapota meghatározó a törlési eredmény szempontjából.

### Művelet befejezése

1. Állítsa le a készüléket a **▶▶** gomb megnyomásával.
2. Kapcsolja ki a készüléket a **⏻** gomb kb. 4 másodpercig tartó lenyomásával.
3. Vegye ki a víztartályt és húzza le a tisztítóvásznat. Ürítse ki a portartályt, és tisztítsa meg a szűrőket és az érzékelőket, valamint a tisztítóvásznat a „Karbantartás és tisztítás” pontban leírtak szerint.

### Karbantartás és tisztítás

#### ⚠ FIGYELMEZTETÉS:

- Karbantartás vagy tisztítás előtt mindig kapcsolja ki a készüléket!
- Tisztítás céljából soha ne merítse a készüléket vízbe. Ez áramütést vagy tüzet okozhat.

#### ⚠ VIGYÁZAT:

- Ne használjon drótkéfért vagy más csiszoló tárgyakat.
- Ne használjon durva vagy súroló hatású tisztítószereket.

Ne próbálja meg a görgőket zsirral vagy olajjal kenni. Ez azt eredményezné, hogy a por vagy a szennyeződés jobban megtapadna a görgőkhöz.

- Tisztítsa a burkolatot puha, száraz, adalékanyagok nélküli ruhával.
- Az érzékelőket (10/14/17) óvatosan tisztítsa meg egy száraz, puha ruhával.

#### ⚠ VIGYÁZAT:

Ellenőrizze, hogy az érzékelők tiszták-e minden használat után és előtt. Ellenkező esetben a készülék leeshet a lépcsőn.

- Minden használat után és előtt ellenőrizze, hogy a fűvóka és a szellőzőnyílások tiszták legyenek.
- A készülék jó teljesítménye érdekében minden használat után ürítse ki a portartályt és tisztítsa meg a szűrőket.

### A portartály kiürítése és a szűrők tisztítása

#### ⚠ VIGYÁZAT:

Soha ne mossa ki a szűrőket.

Lásd még a **D-I** ábrákat a 4. oldalon.

1. Távolítsa el a víztartályt, ha az még fel van szerelve.
2. Nyúljon be a mélyedésbe, és nyomja meg a zárat. Most már kihúzhatja a portartályt a készülékből. (D. ábra)
3. Hajtsa szét a portartályt, és emelje fel a HEPA-szűrő fedelét. (E. ábra)

4. Húzza ki a HEPA-szűrőt a portartályból. (F. ábra) Óvatos koppintással tisztítsa meg a HEPA-szűrőt és a foglalatot. Távolítsa el a víztartályt, ha az még fel van szerelve.

#### ⚠ VIGYÁZAT:

Ne használjon keféet a HEPA-szűrő tisztításához. A kefe használata károsíthatja a szűrő anyagát.

5. Űrítse ki a portartályt egy szemetesládára fölért. (G. ábra)  
6. A portartályt folyó víz alatt is tisztíthatja. Tisztítsa meg a keretet puha kefével. (H. ábra)

#### ⚠ VIGYÁZAT:

- Hagyja a portartályt levegőn megszáradni. Ne tegye azonban a napfényre.
- Csak akkor helyezze vissza a szűrőket a portartályba, ha azok teljesen szárazak!

7. Tegye vissza a szűrőket a portartályba. Győződjön meg arról, hogy mind a foglalat, mind a HEPA-szűrő megfelelően van behelyezve. (I. ábra)  
8. Tegye vissza a portartályt a készülékbe. Egy „kattanással” kell a helyére rögzülnie.

#### Az oldalsó kefék tisztítása / cseréje

Ha az oldalsó kefék piszkosak, tiszta vízzel tisztíthatja meg őket. **Ne** használjon semmilyen további tisztítószeret.

Ha az oldalkefék elhasználódtak vagy meghibásodtak, cserélje ki őket újakra.

1. Fordítsa meg a készüléket.
2. Az oldalkeféket egyszerűen felfelé húzza.
  - Tisztítsa meg az oldalkefét a szőrszálaktól vagy egyéb szennyeződésektől. Az oldalkefék felhelyezésekor figyeljen az (R) és (L) jelölésekre. Az oldalkeféknek „kattanással” kell beakadniuk.

#### A padlókefe tisztítása

A padlókefe a könnyű tisztítás érdekében eltávolítható.

1. Vegye le a fedelet a reteszek (a) megnyomásával és a fedelet egyidejűleg felfelé húzva.
2. Húzza ki a padlókefét a gumicsapágyas oldalon felfelé a készülékből.
  - Ügyeljen arra, hogy a csatlakoztatott gumicsapágyas eközben ne vesszen el.
3. Tisztítsa meg a padlókefét a szőrszálaktól és egyéb szennyeződésektől.
4. Tegye vissza a padlókefét a készülékbe.
  - Először a szögletes orrú oldalt helyezze be.
5. Tegye vissza a fedelet. Be kell kattannia a helyére.

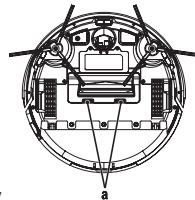

#### A tisztítóváson tisztítása

Miután kivette a tisztítóvászat a víztartályból, 30 °C-on, kevés mosószerrel kimoshatja. Szárítsa meg a tisztítóvászat a ruhaszárítókötelen felakasztva. Ne fehéritse és ne vasalja!



Mosás 30 °C-on vagy annál alacsonyabb hőmérsékleten



Ne vasalja



Akassza fel száradni



Ne fehéritse

Miután a tisztítóváson megszáradt, ismét a víztartályra rögzítheti.

#### Cserealkatrészek

Cserealkatrészekért forduljon a kereskedőhöz.

#### Tárolás

- Tisztítsa meg a készüléket a leírak szerint, és hagyja teljesen megszáradni.
- Javasoljuk, hogy a készüléket az eredeti csomagolásban tárolja, ha hosszabb ideig nem kívánja használni.
- A készüléket mindig gyermekek elől elzárva, jól szellőző és száraz helyen tárolja.
- A tárolási hőmérsékletnek 10 °C és 20 °C között kell lennie.
- **Az újratölthető akkumulátor élettartama:** Az újratölthető akkumulátor kikapcsolt állapotban is folyamatosan lemerül. Ha hosszabb ideig nem használja a készüléket, legalább 4–6 hetente töltsse fel az újratölthető akkumulátort.

#### Hibaelhárítás

Probléma	Lehetséges ok	Megoldás
A készülék nem működik.	Az újratölthető akkumulátor lemerült.	Töltse fel az újratölthető akkumulátort.
	Az újratölthető akkumulátor meghibásodott.	Vegye fel a kapcsolatot szervizünkkel vagy a márkakereskedővel.
Gyenge szívóteljesítmény.	Az újratölthető akkumulátor majdnem lemerült.	Töltse újra az újratölthető akkumulátort.
	A portartály megtelt.	Űrítse ki a portartályt.
	A szűrők szennyezettek.	Tisztítsa meg a szűrőket.
	A fúvóka eltömődött.	Tisztítsa meg a fúvókát.
	A forgó padlókefe eltömődött.	Tisztítsa meg a padlókefét.

Probléma	Lehetséges ok	Megoldás
A készülék nem működik.	Az újratölthető akkumulátor lemerült.	Töltse fel az újratölthető akkumulátort.
Az újratölthető akkumulátor nem tartja a töltést.	Az újratölthető akkumulátor elérte élettartama végét.	Vegye fel a kapcsolatot szer- vizünkkel vagy kereskedőjével.

## Műszaki adatok

Modell:.....PC-BSR 3108  
 Nettó súly: .....kb. 2,8 kg  
 Védelmi osztály:.....III

### Tápegység

Védelmi osztály:.....II  
 Bemenet:.....AC 100–240 V, 50/60 Hz, 0,4 A  
 Kimenet: .....DC 19 V, 600 mA  
 Polaritás: .....⊖-⊕

Újratölthető akkumulátor:.....14,4 V, 2600 mAh Li-Ion  
 Üzemidő:.....kb. 2 óra  
 Töltési idő:.....kb. 6 óra

### WLAN

Támogatott hálózat:.....802.11b/g/n  
 Továbbított maximális jelerősség:.....100 mW  
 Frekvenciatartomány:.....2,4 GHz  
 Csatornák:.....1–13  
 Támogatott Wi-Fi protected access:.....WPA/WPA2

A műszaki és kivitelezési módosítások jogát a folyamatos termékfejlesztés miatt fenntartjuk.

## Terméktulajdonságok az (EU) 2019/1782 áramellátásról szóló szabályozás szerint

Tájékoztató az alkalmazott áramellátásról	Érték	Egység
<b>Forgalmazó</b>		
Clatronic International GmbH Kereskedelmi jegyzékszám HRB 9158 Industriering Ost 40, 47906 Kempen Németország		
Típusazonosító	SA12BH-190060V	
Bemeneti feszültség	100–240	V~
Bemeneti váltóáramú frekvencia	50/60	Hz
Kimeneti feszültség AC/DC	19,0	V DC
Kimeneti áram	0,6	A
Kimeneti teljesítmény	11,4	W
Átlagos hatékonyság működés közben	83,95	%

Tájékoztató az alkalmazott áramellátásról	Érték	Egység
Alacsony töltésű hatékonyság (10%)	70,99	%
Terhelés nélküli áramfogyasztás	0,075	W

Az érvényes terhelési feltételek az alábbiak:

A típusábra kimeneti áramának százaléka

1. terhelési feltétel	100% ± 2%
2. terhelési feltétel	75% ± 2%
3. terhelési feltétel	50% ± 2%
4. terhelési feltétel	25% ± 2%
5. terhelési feltétel	10% ± 1%
6. terhelési feltétel	0% (terhelésmentes állapot)

## Megfelelőségi nyilatkozat

Clatronic International GmbH igazolja, hogy a PC-BSR 3108 típusú rádióberendezés megfelel a 2014/53/EU irányelvnek.

A készülék továbbá megfelel az RoHS irányelv (2011/65/EU & (EU) 2015/863) által előírt követelményeknek.

Az EU-megfelelőségi nyilatkozat teljes szövege elérhető a következő internetes címen:

[www.proficare-germany.de/service](http://www.proficare-germany.de/service)

A letöltés szekcióban, kérjük, adja meg a PC-BSR 3108 modellnevet.

A készülék Magyarországon való működését tesztelték.

## Hulladékkezelés

### Újratölthető akkumulátorok ártalmatlanítása / akkumulátorok ártalmatlanítása



A készülék újratölthető akkumulátort tartalmaz. A használt elemek /akkumulátorok nem tartoznak a háztartási hulladéka.

Az újratölthető akkumulátort a termék ártalmatlanítása előtt ki kell venni:

### ⚠ VIGYÁZAT:

Az elemeket /akkumulátorokat nem szabad a háztartási hulladékkal együtt ártalmatlanítani!

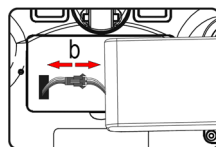
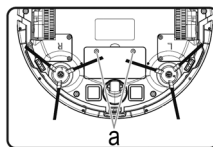

1. Távolítsa el az akkumulátorfedél két csavarját (a).
2. Vegye ki az újratölthető akkumulátort, és húzza ki a csatlakozót (b).
3. A készülék ártalmatlanítása előtt vegye ki az akkumulátorcsomag(ok)at a távirányítóból.

Az akkumulátorok / újratölthető elemek ártalmatlanításának helyéről a helyi hatóságoknál vagy a helyi tanácsoknál kaphat tájékoztatást.

#### A „kuka” piktogram jelentése



Kímélje környezetünket, az elektromos készülékek nem a háztartási szemétként való!

Használja az elektromos készülékek ártalmatlanítására kijelölt gyűjtőhelyeket, ott adja le azokat az elektromos készülékeit, amelyeket többé már nem kíván használni!

Ezzel segítséget nyújt ahhoz, hogy elkerülhető legyenek azok a hatások, amelyeket a helytelen „szemétre dobás” gyakorolhat a környezetre és az emberi egészségre.

Ezzel hozzájárul az újrahasznosításhoz, a recyclinghoz és a kiöregedett elektromos és elektronikus készülékek értékesítésének egyéb formáihoz.

Az önkormányzatoknál vagy a polgármesteri hivatalokban tájékoztatást kaphat arról, hogy hova viheti a kiselejtezett készülékeket. Az Ön kereskedője és szerződéses partnere köteles a régi készüléket is ingyenesen visszavenni.



## ВАЖНО:

Обязательно сначала прочитайте отдельно прилагаемые инструкции по технике безопасности.

### Руководство по эксплуатации

Спасибо за выбор нашего продукта. Надеемся, он вам понравится.

Перед использованием данного прибора внимательно прочитайте инструкцию по эксплуатации и отдельно прилагаемые инструкции по технике безопасности. Храните эти документы, включая гарантийный талон, чек и, по возможности, коробку с внутренней упаковкой в надежном месте. Если вы передаете прибор третьему лицу, всегда прикладывайте к нему все соответствующие документы.

#### Символы применяемые в данном руководстве пользователя

Важные рекомендации для обеспечения вашей безопасности обозначены по особому. Обязательно следуйте этим рекомендациям, чтобы предотвратить несчастный случай или поломку изделия:



#### ПРЕДУПРЕЖДЕНИЕ:

Предупреждает об опасности для здоровья и возможном риске получения травмы.



#### ВНИМАНИЕ:

Указывает на возможную опасность для изделия и других окружающих предметов.

### Содержание

Обзор деталей прибора.....	3
Чистите контейнер для сбора пыли и половую щетку / Заполните резервуар для воды.....	4
Распаковка прибора.....	76
Обзор деталей прибора/ Комплект поставки.....	76
Предупреждения по использованию прибора.....	77
Обращение с батареями.....	77
Примечания по использованию.....	78
Перед использованием прибора.....	78
Ввод в эксплуатацию.....	78
Вставьте батарейки в пульт ДУ.....	78
Установка дня недели и времени.....	78
Установите зарядную станцию.....	78
Зарядка аккумуляторной батареи.....	79
Информация о приложении «Smart Life - Smart Living».....	79
Информация об управлении с помощью приложения.....	79

Системные требования для использования приложения.....	79
Ввод в эксплуатацию с помощью приложения.....	79
Деактивируйте WLAN в приборе и Отключите подключение WLAN.....	79
<b>Эксплуатация.....</b>	<b>80</b>
Включение / выключение прибора.....	80
Кнопки на пульте дистанционного управления.....	80
Установка уборки по расписанию.....	80
Кнопки на приборе.....	81
Использование прибора.....	81
Использование прибора с функцией хандры.....	81
Завершение работы.....	81
<b>Обслуживание и чистка.....</b>	<b>81</b>
Опорожнение контейнера для пыли и очистка фильтров.....	82
Чистка / замена боковых щеток.....	82
Чистка напольной щетки.....	82
Чистка чистящего флиса.....	82
Сменные детали.....	82
<b>Хранение.....</b>	<b>83</b>
<b>Устранение неполадок.....</b>	<b>83</b>
<b>Технические данные.....</b>	<b>83</b>
<b>Утилизация.....</b>	<b>83</b>
Утилизация аккумуляторной батареи / Утилизация батареи.....	83
Значение символа «корзина».....	84

### Распаковка прибора

1. Извлеките прибор из упаковки.
2. Удалите все упаковочные материалы, такие как фольга, наполнитель, кабельные стяжки и картонная упаковка.
3. Проверьте комплект поставки на комплектность.
4. Если содержимое упаковки неполное или если можно обнаружить повреждения, не эксплуатировать прибор. Немедленно верните его дилеру.

### Обзор деталей прибора / Комплект поставки

#### Верхняя сторона (Иллюстрация А)

- 1 Кнопка
- 2 Кнопка
- 3 Механический датчик запуска
- 4 Выпуск воздуха
- 5 Отсек для контейнера для пыли
- 6 Отделение для контейнера для пыли











## Зарядная станция (Иллюстрация В)

- 7 Блок питания
- 8 Световой индикатор сети
- 9 Контакты для зарядки

## Нижняя сторона (Иллюстрация С)

- 10 Датчик обнаружения ступеней
- 11 Боковая щетка
- 12 Контактная поверхность для зарядки через зарядную станцию
- 13 Переднее колесо
- 14 Датчик обнаружения ступеней
- 15 Контактная поверхность для зарядки через зарядную станцию
- 16 Боковая щетка
- 17 Датчик обнаружения ступеней
- 18 Крышка аккумуляторного отсека
- 19 Приводное колесо
- 20 Воздухозаборный канал / вращающаяся напольная щетка
- 21 Замки для крышки напольной щетки
- 22 Резиновая кромка
- 23 Приводное колесо

## Пульт дистанционного управления (Иллюстрация D)

- 1 Дисплей
- 2 Кнопка 
- 3 Кнопка 
- 4 Кнопка 
- 5 Кнопка 
- 6 Кнопка 
- 7 Кнопки направления    
- 8 Кнопка 

## Без рисунка

Вставка фильтра с HEPA-фильтром и гнездом  
Резервуар для воды с чистящим слоем  
Запасной HEPA-фильтр (1×)  
Запасная боковая щетка (2×)  
Запасной чистящий флис (1×)

## Предупреждения по использованию прибора



Прочтите инструкцию по эксплуатации!



Используйте только источник электропитания «SA12BH-190060V»! Для зарядки аккумуляторов используйте только зарядное устройство, входящее в комплект поставки.



Не используйте зарядное устройство с поврежденным штекером! Если контакты штекерной части повреждены, зарядное устройство подлежит утилизации.

## ⚠ ВНИМАНИЕ:

- Не заряжайте аккумуляторную батарею без присмотра.
  - Располагайте зарядную станцию так, чтобы прибор не подвергался воздействию прямых солнечных лучей или других источников тепла.
  - Не всасывайте влагу или жидкости!
  - Не используйте функцию протирания, если вы хотите эксплуатировать прибор по расписанию. Как только бак для воды установлен, вода начинает капать наружу. Это может привести к повреждению паркета и ламината!
  - Кроме того, всегда заряжайте аккумуляторную батарею без резервуара для воды, чтобы избежать риска поражения электрическим током.
- Прокладывайте кабель от блока питания так, чтобы никто не мог о него споткнуться.

## Обращение с батареями



Не заряжайте батареи!



Не разбирайте батареи!



Не допускайте короткого замыкания батарей!



Держать вдали от детей!



Соблюдайте полярность (+/-)!



Опасность взрыва!

Не подвергайте батареи сильному нагреву, например, солнечным лучам, огню и т.п.

- Из батареек может вытекать батарейная кислота. Если ПДУ не будет использоваться в течение длительного периода времени, извлеките батарейки.
- Если батарейка протекает, не втирайте жидкость в глаза или слизистые оболочки. В случае контакта вымойте руки, промойте глаза чистой водой. При сохранении неприятных ощущений обратитесь за медицинской помощью.
- Не допускается совместное использование батарей разных типов, а также новых и использованных батарей.
- Батарейки нельзя выбрасывать вместе с бытовыми отходами. Возвращайте использованные батареи в ответственные пункты сбора или дилеру.

## Примечания по использованию

- Прибор работает от аккумуляторной батареи. Зарядка осуществляется с помощью зарядной станции, входящей в комплект поставки блока питания.
- Прибор всасывает рыхлую грязь через насадку. Для более эффективной очистки прибор оснащен вращающейся щеткой и резиновой насадкой.
- Не используйте прибор для уборки строительного мусора.
- Загрязненные фильтры снижают мощность всасывания прибора, поэтому рекомендуется очищать контейнер для пыли и фильтры после каждого использования.
- Если прибор наталкивается на стену или другие препятствия, он меняет направление движения.
- Не изменяйте условия в помещении во время работы прибора. Например, если вы закроете дверь, через которую ранее прибор мог беспрепятственно проходить, прибор будет пытаться попасть в другую комнату, пока вы снова не откроете дверь.
- С высоты примерно 90 мм прибор также убирает под предметами мебели. Если прибор застрянет под мебелью, то через некоторое время он перестанет работать. Контрольная лампа в кнопке  мигает красным цветом и примерно каждые 10 секунд раздается звуковой сигнал.
- Если во время работы прибор приподнимается, через несколько секунд раздаются два звуковых сигнала. После этого прибор переходит в спящий режим. Если вы продолжаете держать прибор в руке, он снова подаст звуковой сигнал через равные промежутки времени. Когда вы поставите прибор обратно на пол, вы услышите звуковой сигнал.
- Из-за особенностей конструкции чистка ковров и проезд по краям возможны лишь в ограниченной степени. Ковры с коротким ворсом и низкими краями могут быть пройдены. Для ковров с длинным ворсом используйте обычный напольный пылесос 230 В.
- Датчики на нижней стороне прибора обнаруживают ступеньки или другие углубления, чтобы прибор не упал.

### ВНИМАНИЕ:

Перед каждым использованием убедитесь, что датчики чистые, иначе прибор может упасть.

Тем не менее, в зависимости от характера проступи лестницы (окраска, конструкция и т.д.), датчики могут не обнаружить площадку. Не оставляйте прибор без присмотра, особенно вблизи лестницы.

### Перед использованием прибора



- Уберите с пола все предметы, которые могут мешать работе боковых щеток, застрять в насадке или помешать уборке.

- Уберите все предметы, которые могут быть опрокинуты (например, вазы, маленькие лампы, декоративные предметы и т.д.).
- Убедитесь, что к прибору нет доступа для кабелей, шнуров или бахромы, например, от штор, скатертей или ковров. При необходимости загните края ковров с бахромой под ковер. В противном случае прибор может зацепиться за них.

## Ввод в эксплуатацию



### Вставьте батарейки в пульт ДУ







(Батарейки не входят в комплект поставки)

1. Откройте крышку батарейного отсека на задней панели пульта ДУ.
2. Вставьте 2 батарейки типа AAA/R03 1,5В. Убедитесь в правильности полярности (см. дно батарейного отсека)!
3. Закройте крышку батарейного отсека.
4. На дисплее пульта ДУ отображается день недели (SUN), время () и символ мощности всасывания ().

### Установка дня недели и времени

Чтобы установить день недели и время на пульте ДУ, выполните следующие действия:

1. Нажмите кнопку . На дисплее появится символ часов, а день недели начнет мигать.
2. Выберите текущий день недели с помощью кнопок  / 

SUN = Воскресенье	THU = Четверг
MON = Понедельник	FRI = Пятница
TUE = Вторник	SAT = Суббота
WED = Среда	
3. Подтвердите свой выбор кнопкой . Выбор изменится на ввод часа.
4. Теперь установите час с помощью кнопок  / , а затем переключитесь на ввод минут с помощью кнопки .
5. Также установите минуты кнопками  / .
6. Подтвердите ввод кнопкой .

Если в течение примерно 14 секунд вы не нажмете ни на одну кнопку, установка будет отменена.

### Установите зарядную станцию

1. Поместите зарядную станцию на стену. Убедитесь, что рядом есть розетка.
  - Расположите кабель от блока питания так, чтобы прибор не зацепился за него.
2. Убедитесь, что в 2 метрах перед зарядной станцией и в 1 метре справа и слева от нее нет никаких предметов. Они могут помешать прибору при поиске зарядной станции.



3. Вставьте разъем блока питания в гнездо зарядной станции.
4. Вставьте блок питания в правильно установленную заземленную розетку. Контрольная лампа зарядной станции загорится.

### Зарядка аккумуляторной батареи

Прежде чем использовать прибор, необходимо зарядить встроенную аккумуляторную батарею. Всегда заряжайте прибор без установленного резервуара для воды.

- 1) Поместите прибор зарядными поверхностями на контакты зарядной станции. Контрольные лампы в кнопках на приборе пульсируют.

или

- 2) Нажмите кнопку  на пульте дистанционного управления или  на приборе. Прибор начинает поиск зарядной станции. В первый раз это может занять немного больше времени. Обе контрольные лампы на приборе мигают. Как только прибор пристыкуется к зарядной станции, контрольные лампы в кнопках на приборе начнут пульсировать.
- Когда аккумуляторная батарея полностью зарядится, вы услышите звуковой сигнал, а контрольные лампы в кнопках на приборе погаснут.
  - Перед первым использованием прибора заряжайте его не менее 12 часов.
    - Когда аккумуляторная батарея разрядится, прибор автоматически начнет поиск зарядной станции. Обе контрольные лампы на приборе мигают. Как только прибор пристыкуется к зарядной станции, контрольные лампы в кнопках на приборе начинают пульсировать.
    - Даже когда прибор выключен, аккумуляторная батарея постоянно разряжается. Если вы не используете прибор в течение длительного периода времени, заряжайте аккумуляторную батарею не реже одного раза в 4–6 недель.

### Информация о приложении «Smart Life - Smart Living»

Приложение  Smart Life - Smart Living доступно для Android и для iOS. Отсканируйте соответствующий QR-код, чтобы перейти непосредственно к загрузке.

В зависимости от поставщика услуг, за загрузку приложения может взиматься плата.



Google Play



App Store

### Информация об управлении с помощью приложения

Данное устройство позволяет управлять прибором через домашнюю сеть. Для этого необходимо постоянное WLAN-соединение с маршрутизатором и бесплатное приложение «Smart Life - Smart Living».



Через приложение вы можете получить удобный доступ ко всем функциям прибора. Поскольку приложение постоянно совершенствуется, мы не можем дать здесь более подробное описание.

Чтобы предотвратить случайное включение прибора, когда вы находитесь вне дома, мы рекомендуем выключить его и отсоединить сетевой штекер от зарядной станции!

### Системные требования для использования приложения



- Android 6.0 или выше
- iOS 11.0 или выше

### Ввод в эксплуатацию с помощью приложения

1. Установите приложение «Smart Life - Smart Living». Создайте учетную запись пользователя.
2. Активируйте функцию WLAN в настройках вашего прибора.
3. Расположите робот-пылесос на расстоянии около 5 метров от маршрутизатора.
4. Если прибор находится в спящем режиме, включите его, кратковременно нажав и удерживая кнопку  на приборе.
5. Нажмите и удерживайте кнопку  на роботе-пылесосе до звукового сигнала. Контрольная лампа в кнопке на приборе быстро мигает.
6. Откройте приложение и выберите «+».
7. Выберите меню «Робот-пылесос» и следуйте инструкциям на дисплее.
8. После успешного подключения прибором можно управлять с помощью приложения.

### Деактивируйте WLAN в приборе и Отключить подключение WLAN





Если вы хотите отключить существующее соединение WLAN, выполните следующие действия:

1. Если прибор находится в спящем режиме, включите его, кратковременно нажав и удерживая кнопку  на приборе.
2. Нажмите и удерживайте кнопку  на роботе-пылесосе, пока не услышите сигнал. Контрольная лампа в кнопке на приборе быстро мигает. Теперь прибор удален из приложения, а сеть WLAN в приборе деактивирована.

Если вы хотите восстановить соединение WLAN, действуйте, как описано в разделе «Ввод в эксплуатацию с помощью приложения».

## Эксплуатация

### Включение/выключение прибора



- Включите прибор, коротко нажав кнопку  на приборе. Раздастся звуковой сигнал, и контрольные лампы в кнопках кратковременно загорятся. Контрольная лампа в кнопке  затем мигает.
  - Теперь коротко нажмите кнопку , и прибор начнет работать.
  - Если вы снова коротко нажмете на кнопку, прибор снова перейдет в режим ожидания.
  - Прибор автоматически переходит в спящий режим через 60 секунд, если после включения не был активирован режим очистки.
- Когда прибор находится в режиме ожидания, нажмите и удерживайте кнопку  на приборе в течение примерно 4 секунд, чтобы перевести прибор в режим сна. Раздаются два звуковых сигнала. Контрольные лампы погаснут.



### Кнопки на пульте дистанционного управления



Чтобы управлять прибором с помощью пульта дистанционного управления, прибор должен находиться в поле зрения. Направьте пульт дистанционного управления на переднюю часть прибора, чтобы обеспечить оптимальную передачу сигналов пульта дистанционного управления. Там находятся два инфракрасных приемника. На дисплее отображается выбранная настройка. Прозвучит сигнал подтверждения от прибора.

#### • (2)

Нажмите эту кнопку несколько раз, чтобы выбрать один из следующих режимов. На дисплее появится символ выбранного режима. Затем запустите выбранный режим очистки кнопкой .

 Прибор работает в режиме «Систематический». Для оптимальной уборки помещения прибор использует навигационную систему, управляемую гироскопом. Если условия в помещении позволяют, прибор убирает помещение зигзагообразно. 

 Прибор работает в режиме «Пятно». Поместите прибор в зону уборки. Он движется от центра зоны по постоянно расширяющемуся кругу. 

 Прибор работает в режиме «Угол». Поместите прибор у стены. После включения прибор движется вдоль стен. 

- Если после выбора режима уборки прибор обнаруживает, что другой режим обеспечивает лучший эффект, прибор автоматически переключается на него.

- Вы можете в любой момент завершить начатый режим уборки с помощью кнопки .

#### • (3)

Запуск или остановка прибора из спящего режима. Подтвердите ввод при установке времени или составлении расписания уборки.

#### • (4)

Чтобы установить время. См. главу «Ввод в эксплуатацию» ⇨ «Установка дня недели и времени».

#### • (5)

При нажатии этой кнопки прибор прекращает работу и ищет зарядную станцию. Две контрольные лампы в кнопках на приборе мигают.















#### • (чистка по расписанию) (6)

#### ВНИМАНИЕ:

Не используйте эту функцию вместе с функцией швабры, так как вытекающая вода может повредить напольное покрытие!

С помощью этой кнопки вы можете установить расписание для прибора. Вы можете настроить прибор на включение в определенное время в выбранные дни. Для этого выполните следующие действия:

### Установка уборки по расписанию

1. Нажмите кнопку . На дисплее начнет мигать **SUN** или первый ранее активированный день недели.
  2. Нажимайте кнопку  несколько раз, пока не начнет мигать день недели, который вы хотите установить. Подтвердите свой выбор кнопкой . На дисплее начнет мигать следующий день недели.
  3. Выберите все желаемые дни недели, как описано выше. Затем переключитесь на ввод времени, нажав кнопку . Ввод часа начнет мигать.
  4. Теперь установите час с помощью кнопок  / , а затем переключитесь на ввод минут с помощью кнопки .
  5. Также установите минуты кнопками  / .
  6. Подтвердите ввод кнопкой .
  7. Теперь передайте расписание на прибор. Для этого прибор должен находиться в режиме ожидания (контрольная лампа в кнопке  мигает). Направьте пульт дистанционного управления на прибор и нажмите кнопку . Звуковой сигнал прибора подтверждает передачу. Для того чтобы прибор выполнил план, он должен быть в это время подключен к зарядной станции.
- Если в течение примерно 14 секунд вы не нажмете ни на одну кнопку, установка будет отменена.
  - На дисплее появится символ , указывающий на то, что расписание было задано.
  - **Удалить расписание:** Чтобы сбросить и удалить установленное расписание с прибора, нажмите и удерживайте кнопку  около 3 секунд, направляя

пульт дистанционного управления на прибор. Раздается звуковой сигнал, и символ  исчезнет.

-  (7)

Прибор перемещается вперед, вправо, назад, влево.

-  (8)

Здесь вы можете увеличить мощность всасывания прибора. Выбранная мощность всасывания отображается на дисплее пульта дистанционного управления.



= нормальная мощность всасывания



= повышенная мощность всасывания

- Обратите внимание, что увеличение мощности приводит к сокращению срока службы батареи. Чтобы расход батареи был как можно меньше, увеличение мощности составляет всего 10–15%.

### Кнопки на приборе

-  (1)

С помощью этой кнопки вы включаете и выключаете прибор. См. главу «Эксплуатация» ↔ «Включение/выключение прибора».

Прибор автоматически переходит в спящий режим через 60 секунд, если после включения не был активирован режим очистки.

-  (2)

При нажатии этой кнопки прибор прекращает работу и ищет зарядную станцию. Две контрольные лампы в кнопках на приборе мигают.

### Использование прибора



#### ПРЕДУПРЕЖДЕНИЕ:



- Во время работы прибора обратите особое внимание на безопасность младенцев, маленьких детей и пожилых людей. Следите за тем, чтобы никто не споткнулся о прибор.
- Не прикасайтесь руками к колесам или боковым щеткам во время работы прибора.



#### ВНИМАНИЕ:

- Не оставляйте включенный прибор без присмотра, чтобы вы могли вмешаться, если он будет загоржен мебелью/предметами.
- Если во время работы прибора что-то застряло в насадке и мешает работе прибора, немедленно выключите прибор и устраните препятствие.

1. Перед каждым использованием убедитесь, что контейнер для пыли и фильтры вставлены и опорожнены или очищены.
2. Коротко нажмите и удерживайте кнопку  на приборе, чтобы включить его.

3. Нажмите кнопку . Если условия в помещении позволяют, прибор убирает помещение в зигзагообразном режиме.
4. При необходимости выберите другой режим уборки.
5. Прибор убирает пол до тех пор, пока полностью не очистит помещение или пока емкость аккумулятора не снизится примерно до 15%. После этого прибор автоматически возвращается на зарядную станцию.
  - Если вы нажмете кнопку , прибор прекратит работу и будет искать зарядную станцию, даже если заряда батареи еще достаточно.



### Использование прибора с функцией хандры

Перед использованием прибора, как описано ранее, установите резервуар для воды с прикрепленным к нему чистящим ворсом. См. также иллюстрации **J–K** на странице 4.

1. Если необходимо, снимите чистящий флис, чтобы иметь возможность открыть крышку бака для воды.
2. Откройте резиновую крышку бака для воды и наполните бак для воды. При необходимости добавьте в воду немного чистящего средства.
3. Прикрепите чистящий флис к баку для воды и установите бак для воды на нижней стороне прибора.
4. **Важно!** Немедленно начинайте эксплуатацию прибора, чтобы избежать повреждения напольного покрытия капающей водой!

Состояние напольного покрытия имеет решающее значение для результата протирки.

### Завершение работы

1. Остановите прибор, нажав кнопку .
2. Выключите прибор, нажав и удерживая кнопку  в течение примерно 4 секунд.
3. Извлеките резервуар для воды и снимите чистящее полотно. Опорожните контейнер для пыли и очистите фильтры и датчики, а также чистящее полотно, как описано в разделе «Обслуживание и чистка».

### Обслуживание и чистка



#### ПРЕДУПРЕЖДЕНИЕ:

- Всегда выключайте прибор перед обслуживанием или чисткой!
- Никогда не погружайте прибор в воду для очистки. Это может привести к поражению электрическим током или пожару.



#### ВНИМАНИЕ:

- Не используйте проволочную щетку или другие абразивные предметы.
- Не используйте жесткие или абразивные чистящие средства.

Не пытайтесь смазывать ролики жиром или маслом. Это приведет к тому, что пыль или грязь будет сильнее прилипать к роликам.

- Очищайте корпус мягкой сухой тканью без каких-либо добавок.
- Осторожно очистите датчики (10/14/17) сухой мягкой тканью.

#### **⚠ ВНИМАНИЕ:**

Проверяйте чистоту датчиков после и перед каждым использованием. В противном случае прибор может упасть с лестницы.

- После и перед каждым использованием убедитесь, что сопло и вентиляционные отверстия чистые.
- Для обеспечения хорошей работы прибора опорожните контейнер для пыли и очищайте фильтры после каждого использования.

### Опорожнение контейнера для пыли и очистка фильтров

#### **⚠ ВНИМАНИЕ:**

Никогда не мойте фильтры.

См. также иллюстрации D–I на стр. 4.

1. Снимите резервуар для воды, если он еще закреплен.
2. Протяните руку в углубление и нажмите на фиксатор. Теперь вы можете вытащить контейнер для сбора пыли из прибора. (Иллюстрация D)
3. Разложите контейнер для пыли и поднимите крышку фильтра HEPA. (Иллюстрация E)
4. Вытащите фильтр HEPA из контейнера для пыли. (Иллюстрация F) Очистите фильтр HEPA и гнездо, осторожно постукивая по ним.

Мы рекомендуем заменять HEPA-фильтр один раз в год.

#### **⚠ ВНИМАНИЕ:**

Не используйте щетку для очистки фильтра HEPA. Использование щетки может повредить материал фильтра.

5. Опорожните контейнер для пыли в мусорное ведро. (Иллюстрация G)
6. Вы можете очистить контейнер для пыли под проточной водой. Очистите раму мягкой щеткой. (Иллюстрация H)

#### **⚠ ВНИМАНИЕ:**

- Дайте контейнеру для пыли высохнуть на воздухе. Однако не ставьте его на солнечный свет.
- Вставляйте фильтры в контейнер для пыли только после того, как они полностью высохнут!

7. Поместите фильтры обратно в контейнер для пыли. Убедитесь, что и гнездо, и фильтр HEPA вставлены правильно. (Иллюстрация I)

8. Установите контейнер для пыли обратно в прибор. Он должен зафиксироваться со щелчком.

### Чистка / замена боковых щеток

Если боковые щетки загрязнены, их можно очистить чистой водой. **Не используйте никаких дополнительных чистящих средств.**

Если боковые щетки износились или неисправны, замените их новыми.

1. Переверните прибор.
2. Вы можете просто потянуть боковые щетки вверх.
  - Очистите боковую щетку от волос и других загрязнений. При надевании боковых щеток обратите внимание на маркировку (R) и (L). Боковые щетки должны входить в зацепление со щелчком.

### Чистка напольной щетки

Щетку для пола можно снять для легкой чистки.

1. Снимите крышку, нажав на защелки (a) и одновременно потянув крышку вверх.
2. Вытяните напольную щетку, со стороны с резиновым подшипником, вверх из прибора.
  - Следите за тем, чтобы при этом не потерять прикрепленный резиновый подшипник.
3. Очистите щетку от волос и других загрязнений.
4. Вставьте щетку обратно в прибор.
  - Сначала вставьте сторону с квадратным носиком.
5. Установите крышку на место. Она должна защелкнуться.

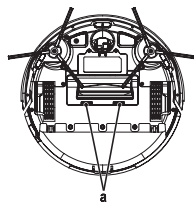

### Чистка чистящего флиса

После извлечения чистящего флиса из резервуара для воды его можно постирать при температуре 30 °C с небольшим количеством моющего средства. Высушите чистящий флис, развесив его на бельевой веревке. Не отбеливайте и не гладьте!

 Стирать при температуре 30 °C или ниже

 Не гладить

 Повесьте сушиться

 Не отбеливать

После того как чистящий флис высохнет, его можно снова прикрепить к резервуару для воды.

### Сменные детали

Для получения запасных частей обратитесь к своему дилеру.



## Хранение

- Очистите прибор в соответствии с описанием и дайте ему полностью высохнуть.
- Мы рекомендуем хранить прибор в оригинальной упаковке, если вы не собираетесь использовать его в течение длительного периода времени.
- Всегда храните прибор в недоступном для детей, хорошо проветриваемом и сухом месте.
- Температура хранения должна составлять от 10 °C до 20 °C.
- **Срок службы аккумуляторной батареи:** Даже в выключенном состоянии аккумуляторная батарея постоянно разряжается. Если вы не используете прибор в течение длительного времени, заряжайте аккумуляторную батарею не реже одного раза в 4–6 недель.

## Устранение неполадок

Проблема	Возможная причина	Устранение
Прибор не работает.	Аккумуляторная батарея разряжена.	Перезарядите аккумуляторную батарею.
	Аккумуляторная батарея неисправна.	Обратитесь в наш сервисный отдел или к дилеру.
Слабая мощность всасывания.	Аккумуляторная батарея почти разряжена.	Перезарядите аккумуляторную батарею.
	Контейнер для пыли переполнен.	Опорожните контейнер для пыли.
	Фильтры загрязнены.	Очистите фильтры.
	Насадка засорилась.	Очистите насадку.
	Вращающаяся щетка для пола заблокирована.	Почистите щетку для пола.
Прибор перестает работать.	Аккумуляторная батарея разряжена.	Зарядите аккумуляторную батарею.
Аккумуляторная батарея не держит заряд.	Срок службы аккумуляторной батареи истек.	Обратитесь в наш отдел обслуживания или к вашему дилеру.

## Технические данные

Модель: ..... PC-BSR 3108  
 Вес нетто: ..... пригл. 2,8 кг  
 Класс защиты: ..... III

### Блок питания

Класс защиты: ..... II  
 Вход: .... AC (Переменный ток) 100–240 В, 50/60 Гц, 0,4 А  
 Выход: ..... DC (Постоянный ток) 19 В, 600 мА  
 Полярность: ..... ⊖ ⊕

**Аккумуляторная:** .. 14,4 В, 2600 мА-час Ионно-литиевый  
 Время работы: ..... пригл. 2 часов  
 Время зарядки: ..... пригл. 6 часов

### WLAN (Беспроводная локальная сеть)

Поддерживаемые сети: ..... 802.11b/g/n  
 Максимальная излучаемая выходная мощность: .. 100 мВт  
 Диапазон частот: ..... 2,4 ГГц  
 Каналы: ..... 1–13  
 Поддерживаемые  
 Беспроводная локальная сеть: ..... WPA/WPA2

Сохранено право на технические и конструкционные изменения в рамках продолжающейся разработки продукта.

## Утилизация

### Утилизация аккумуляторной батареи / Утилизация батареи



Прибор содержит перезаряжаемую батарею. Использованные батареи / аккумуляторы не должны попадать в бытовые отходы.

Перед утилизацией прибора необходимо извлечь аккумуляторную батарею:



### ВНИМАНИЕ:

Батареи / аккумуляторы нельзя выбрасывать вместе с бытовыми отходами!

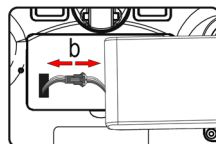
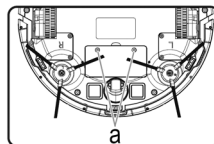

1. Выкрутите два винта на крышке аккумуляторного отсека (a).
2. Извлеките аккумуляторный блок и отсоедините разъем (b).
3. Перед утилизацией прибора извлеките батарейный блок(ы) из пульта дистанционного управления.

Информацию о том, где можно утилизировать батареи / аккумуляторы, можно получить в местных органах власти или в местных советах.

### Значение символа «корзина»



Защита окружающей среды: не допускается утилизация электроприборов вместе с бытовыми отходами.

Утилизация устаревшей техники и неисправных электроприборов производится в городских приёмных пунктах.

Не допускайте неправильной утилизации отходов. Это наносит вред окружающей среде и оказывает негативное воздействие на здоровье людей.

Оказывайте содействие программе утилизации и другим формам переработки электронной и электрической техники.

Информацию о пунктах утилизации бытовой техники можно получить в местных органах власти. Ваш дилер и партнер по договору также обязан бесплатно принять старый прибор.



## GARANTIEKARTE

warranty card • garantiokaart • carte de garantie • scheda di garanzia • tarjeta de garantía • cartão de garantia • garantikort • karta gwarancyjna • záruční list • kartica jamstva • carte de garantie • Гаранционна карта • záručný list • garancijski list • garancijajegy • гарантійний формуляр • Гарантійний талон •

بطاقة ضمان

### PC-BSR 3108

24 Monate Garantie gemäß Garantieerklärung • 24 months warranty according to warranty declaration • 24 maanden garantie volgens garantieverklaring • 24 mois de garantie selon la déclaration de garantie • 24 mesi di garanzia secondo la dichiarazione di garanzia • 24 meses de garantía de acuerdo con la declaración de garantía • 24 meses de garantía, de acordo com a declaração de garantia • 24 månaders garanti i henhold til garantibetingelsene • 24 miesiące gwarancji na podstawie oświadczenia gwarancyjnego • záruka 24 měsíců podle prohlášení o záruce • 24 mjesечно jamstvo u skladu s jamstvenom deklaracijom • 24 luni garanție conform declarației de garanție • 24 месеца гаранция в съответствие с гаранционната декларация • 24-mesečná záruka podľa vyhlásenia o záruke • 24-mesečna garancija, skladno z garancijsko izjavo • 24 hónap garancia a garanciafeltételekben leírtak szerint • гарантія на 24 місяці відповідно заяві про гарантію • Гарантія 24 місяця согласно заявленим гарантійним правилам • ضمان لمدة 24 شهراً وفقاً البيان الضمان

Kaufdatum, Händlerstempel, Unterschrift • date of purchase, dealer stamp, signature • aankoopdatum, dealerstempel, handtekening • date d'achat, tampon du concessionnaire, signature • data di acquisto, timbro del rivenditore, firma • fecha de compra, sello del distribuidor, firma • data de compra, carimbo do distribuidor, assinatura • kjøpsdato, forhandlerstempel, signatur • data zakupu, pieczęć sprzedawcy, podpis • datum zakoupení, razítko prodejce, podpis • datum kupovine, žig trgovca, potpis • data de achiziție, stampila furnizorului, semnătură • Дата на покупката, Печат на Продавача, Потпис • datum nákupu, pečatka obchodníka/predávaju, podpis • datum nákupu, žig trgovca, potpis • vásárlás dátuma, kereskedő bélyegezője, aláírás • дата придбання, печатка продавця, підпис • Дата приобретения, Штамп продавца, Подпись • تاريخ التمراد، وبعده الترخا، البيع والتوقيع

**PROFI CARE®**

[www.proficare-germany.de](http://www.proficare-germany.de)

**PROFI CARE®**

Internet: [www.proficare-germany.de](http://www.proficare-germany.de)  
Made in P.R.C.

Start 04/2023