

GRUNDIG

Micro HIFI System

User Manual



WMS 3000 BT DAB+

EN - DE - FR



01B-GMH1010-4320-03
01B-GMH1020-4320-03
01B-GMH1030-4320-03

GRUNDIG Kundenberatungszentrum

**Montag bis Freitag
von 8.00 bis 18.00 Uhr**

Deutschland: 0911 / 59 059 730

Österreich: 0820 / 220 33 22 *

* gebührenpflichtig (0,145 €/Min. aus dem Festnetz, Mobilfunk: max. 0,20 €/Min.)

Haben Sie Fragen?

Unser Kundenberatungszentrum steht Ihnen werktags stets von 8.00 – 18.00 Uhr zur Verfügung.

PANEL

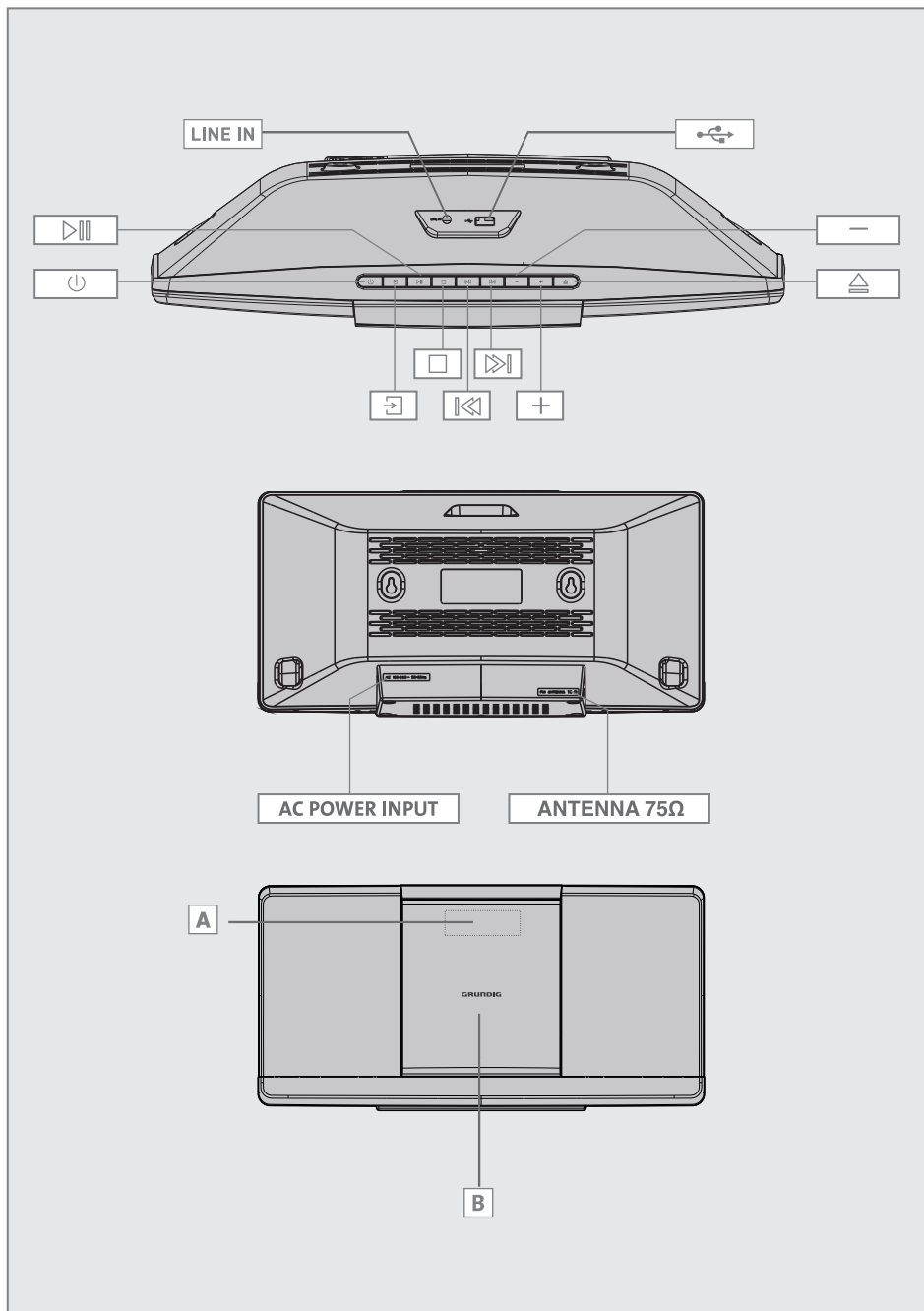

REMOTE CONTROL _____

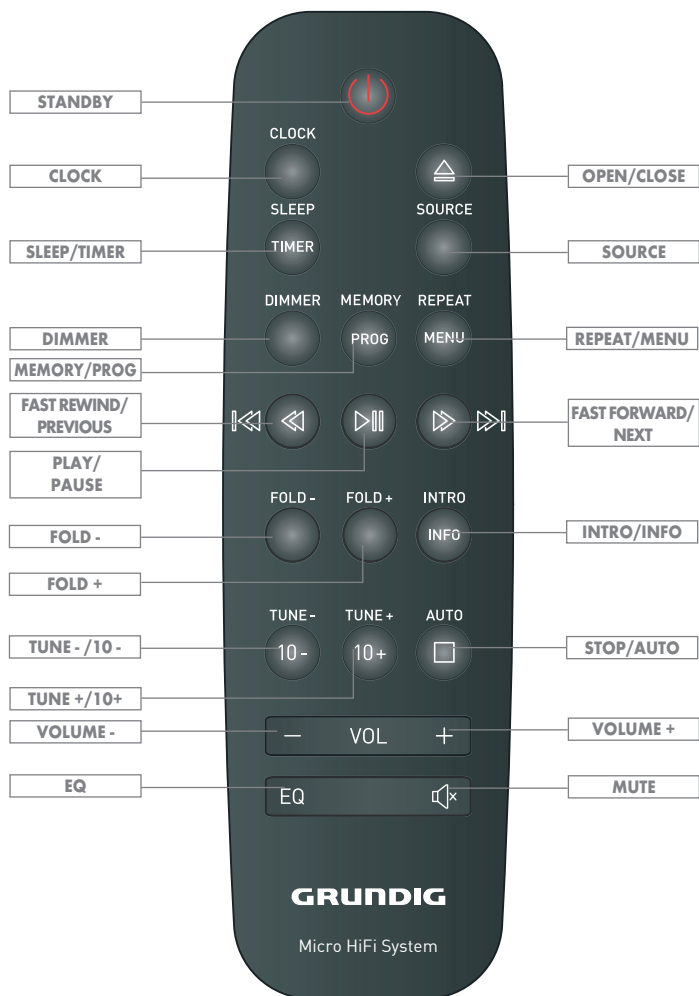



ENGLISH	06-20
----------------	--------------

DEUTSCH	21-35
----------------	--------------

FRANÇAIS	36-50
-----------------	--------------

SETUP AND SAFETY

Please note the following instructions:

- The hi-fi system is designed for the playback of audio signals. All other uses are expressly prohibited.
 - If you want to set up the hi-fi system on wall shelves or in cupboards, please ensure that it is adequately ventilated. There must be at least 10 cm of space at the side, above and behind the hi-fi system.
 - Do not cover the hi-fi system with newspapers, table cloths, curtains, etc.
 - When setting up the hi-fi system, remember that furniture is often coated with various types of varnish and plastic, which often contain chemical additives. These additives may cause corrosion to the feet of the unit. This may leave stains on the surface of the furniture which can be difficult or impossible to remove.
 - If the hi-fi system is exposed to sudden changes in temperature, for example when taken from the cold into a warm room, wait at least two hours before using it.
 - The hi-fi system is designed for use in dry rooms. If you do use it outdoors, make sure it is protected from moisture such as dripping or splashing water.
 - Only use the hi-fi system in a moderate climate.
 - Do not place the hi-fi system close to heating units or in direct sunlight, as this will impair cooling.
 - Do not place any vessels containing liquids, such as vases, on the hi-fi system.
 - Do not insert any foreign objects in the CD compartment.
 - Do not place any objects such as burning candles on the hi-fi system.
 - If malfunctions occur due to brief mains overloads or static electricity charges, reset the device. To do this, pull out the power plug and connect it again after a few seconds.
 - Do not open the hi-fi system casing under any circumstances. Warranty claims are excluded for damage resulting from improper handling.
- Attention should be drawn to the environmental aspects of battery disposal.
-  **DO NOT INGEST THE BATTERY, CHEMICAL BURN HAZARD.**
- Thunderstorms are a danger to all electrical devices. Even if the hi-fi system is switched off, it can be damaged by a lightning strike to the mains. Always remove the power plug during a thunder storm.
 - Do not expose the battery to extreme heat, such as for example sunlight, radiators, fire, etc.
 - The remote control contains a battery (AAA,1.5V). Please always keep the remote control and the battery (AAA,1.5V) out of reach of children.
 - If the battery (AAA,1.5V) is accidentally swallowed, it can lead to burns and even death within two hours. You should therefore see a doctor immediately.
 - Keep new and used batteries out of reach of children. If the battery compartment cannot be closed safely, do not continue to use the device and keep out of reach of children..
 - **CAUTION:** Danger of explosion if battery is incorrectly replaced. Replace only with the same or equivalent type.
 -  Prolonged listening with the headphones at loud volumes can damage your hearing.
 - The MAINS plug or an appliance coupler is used as the disconnect device, the disconnect device shall remain readily operable.

SETUP AND SAFETY



This lightning flash with arrowhead symbol within an equilateral triangle is intended to alert the user to the presence of non-insulated “dangerous voltage” within the product’s enclosure that may be of sufficient magnitude to constitute a risk of electric shock.

WARNING: To reduce the risk of electric shock, do not remove cover (or back) as there are no user-serviceable parts inside. Refer servicing to qualified personnel.



The exclamation point within an equilateral triangle is intended to alert the user to the presence of important operating and maintenance instructions in the literature accompanying the appliance.

WARNING: Please refer the information on exterior bottom enclosure for electrical and safety information before installing or operating the apparatus.

Note:

- Do not connect any other equipment while the device is switched on. Also switch off the other equipment before connecting it.
- Only plug the device into the mains socket after you have connected the external devices. Make sure the mains plug is freely accessible.

Caution: high-frequency radiation













- The device must be registered and operated in accordance with this operating manual. The device has an integrated antenna; it must be operated with other antennas or transmitters.

OVERVIEW

The hi-fi system controls

See the figure on page 3.

The front of the device

-  Display screen.
-  Opens and closes the CD compartment.
-  Press briefly to switch the device in and out of standby mode.
-  CD compartment.
-  Adjusts the audio volume.
-  Adjusts the audio volume.
-  In tuner mode: select preset channels.
In external data media mode: forward or reverse track selection.
In standby and timer mode: to set hours/minutes.
-  In external data media mode: starts and pauses playback.
-  In external data media mode: ends playback.
-  Press repeatedly to switch among in DAB, FM, LINE IN, BT, DISC, USB mode.
- LINE IN** Audio signal input for connecting an external device.
-   USB port type A for connecting a USB memory stick or an MP3 player.

The back of the device

AC POWER INPUT

- ANTENNA** Antenna socket for the the auxiliary antenna or the roof antenna supplied.
- 75 Ω**

OVERVIEW

The remote control

 Switches the hi-fi system to standby mode and from standby mode to the last input source selected.

 Opens and closes the CD compartment.

SOURCE Switches between DAB, FM, LINE IN, BT, DISC, USB mode.

TUNE +/- Increases / decreases the frequency.
In tuner mode: press and hold down to start the reverse or forwards frequency search; press briefly to change the frequency backwards or forwards in steps.

STOP/AUTO
 In external data media mode: stop a playback.

In tuner mode: press to do auto scanning for the broadcasting radio channels, press it again to stop auto scanning.

MEMORY/PROG In external data media mode: activates the Create playlist function; stores the track when creating a playlist.

SLEEP/TIMER Activates sleep timer mode, sets the time for the sleep timer.

In standby and timer mode: press and hold to enter into alarm timer setting mode.

INTRO/INFO In external data media mode: for playing brief introductions to tracks.

In tuner mode: press repeatedly to show the different RDS information if supported by the station and/or the radio reception is sufficient.

DIMMER Adjust the display brightness of the display screen.

REPEAT/MENU In external data media mode: to repeat a track, the CD, the album or the playlist; plays back tracks in random order.

CLOCK

Setting the time.



In external data media mode: select tracks forwards or backwards.

In standby and timer mode: for setting the hours/ minutes.



In external data media mode: search for a certain passage forwards or backwards.



In external data media mode and in Bluetooth mode: starts playback; pauses playback.

In Bluetooth mode: Press and hold down to disconnect the connection to the Bluetooth auxiliary device.



Switches the hi-fi system speakers to and from mute mode.

— VOL +

Adjust the volume.

10 + / -

Increases / decreases by each press ten tracks.

FOLD +/-

Skips to next or returns to previous folder.

EQ

Switches to equalizer mode.

CONNECTION AND PREPARATION

Connecting the antenna

1 Plug the roof antenna cable into the antenna socket » **ANTENNA 75 Ω** « on the hi-fi system.

Note:

- If no roof antenna is available, use the auxiliary antenna supplied. When suitably positioned and with adequate signal, this antenna provides adequate reception of FM channels. Do not shorten the auxiliary antenna.

Connecting an MP3 player or a USB memory stick

Caution:

- The hi-fi system must be switched off while the USB connection is being made. If it is not switched off, data can be lost.

1 Connect the USB interface of the MP3 player to the »  « socket of the hi-fi system with a standard USB cable;

or

insert the USB plug of the USB memory stick into the USB interface »  « of the hi-fi system.

Connecting external devices

Note:

- Switch the hi-fi system off before you connect external devices.

1 Use standard audio cables to connect the audio outputs of the external device to the » **LINE IN** « sockets on the hi-fi system.

Connecting the power cord

Notes:

- Check that the mains voltage on the type plate (on the rear of the hi-fi system) corresponds to your local mains supply. If this is not the case, contact your specialist dealer.
- All the other devices/loudspeakers must be connected before you connect the power cord.

1 Plug the power cord into the wall socket.

Caution:

- The hi-fi system is connected to the mains with the power cord. Pull out the power plug if you want to completely disconnect the hi-fi system from the mains.
- Make sure the power plug is easily accessible during operation and not hindered by other objects.

CONNECTION AND PREPARATION

Loading or Changing the remote control battery

- 1 Remove the battery compartment cover on the back of the remote control.
- 2 Load or change one AAA/1.5V battery into the battery compartment making sure that the battery has been inserted with the correct polarities matching the symbols +, - as indicated inside the battery compartment.
- 3 Replace the cover.

Notes:

- Do not expose the batteries to extreme heat, caused for example by direct sunlight, heaters or fire.
- Remove the batteries when they are flat or when you know that the hi-fi system will not be used for a long period of time. The manufacturer accepts no liability for damage caused by leaking batteries.



Environmental note:

- Batteries, including those which do not contain heavy metal, should not be disposed of with household waste. Always dispose of used batteries in accordance with local environmental regulations.

TUNER MODE

Automatic station search for FM radio stations

After connecting the hi-fi system to the mains power for the first time, you can start the automatic station search.

- 1 Switch on the hi-fi system by pressing »  « on the device or »  « or » **SOURCE** « on the remote control to switch to the FM mode.
- 2 Activate the automatic station search by pressing »  «.
 - The device searches for up to 40 stations with strong reception and stores them automatically. After the search has finished, you will hear the station stored at preset 01.



Notes:

- You can cancel the automatic station search by pressing »  «.

Setting and storing radio stations manually

- 1 Set the radio station by briefly pressing » **TUNE+** « or » **TUNE-** « repeatedly.
 - Display: the frequency changes in steps of 50 kHz;

or



press and hold down » **TUNE+** « or » **TUNE-** « until the frequency changes to rapid run-through.
- 2 Save a radio station as a preset by long pressing » **MEMORY/PROG** «, selecting the preset with » **TUNE+** « or » **TUNE-** « and then press »   « to save. Stored is display.
 - 3 To search and save more radio stations, repeat steps 1 to 2.

TUNER MODE

Selecting the tuner input source

- 1 Select the TUNER input source by pressing »**SOURCE**« on the remote control.
 - The most recently selected station is played (Last Station Memory).

Selecting presets

- 1 Select a preset by pressing »« or »« on the remote control to switch to the FM mode.

Displaying RDS station information



If the device receives an RDS station, the station name appears in the display together with »**RDS**«. If no information is available, the reception frequency appears in the display.

Additional information can be displayed.

- 1 To display information on the current RDS station, press »**INFO**« repeatedly.
 - The following displays appear in sequence:
 - The name of the radio station.
 - The current programme type (PTY), e.g. »Pop music«. »[No PTY]« appears if information is not available.
 - The time.
 - The radio text.
 - The frequency.

DAB Operation

Digital Audio Broadcasting (DAB) is a way of broadcasting radio digitally through a network of transmitter. It provides you with more choice, better sound quality and more information.

- 1 Press »« or »**SOURCE**« repeatedly to select the DAB source.
- 2 In DAB mode, press »**REPEAT/MENU**« button to access DAB menu, press »« to confirm menu operation.

- 3 Then press »**TUN - 10-**« or »**TUN+ 10+**« to scroll the menu options.

- Full scan: Scan and store all the available DAB radio stations.
- Manual: Tune to a DAB station manually.
- DRC: Dynamic Range Control (DRC) removes or adds the degree of adaptation, required for the differences in dynamic range between stations.
- Prune: Remove all the invalid stations from the station list.
- System: Adjust system settings.

- 4 To select an option, press »« to confirm.

- 5 To tune to a station from the available station list, press »**TUN - 10-**« or »**TUN+ 10+**« repeatedly to navigate through the available stations in DAB mode.

- 6 Press repeatedly »**INFO**« to show different DAB information in DAB mode.

- 7 Save a station as a preset by long pressing »**MEMORY/PROG**«. Selecting the preset with »**TUN +/TUN-**« and then press »« to save.

ECO Mode

The hi-fi system switches to standby in the ECO mode after 15 minutes. This lowers the power consumption to below 0.5 W.

- 1 In ECO mode, press »**CLOCK**« once.
 - The clock is displayed. The device switches back to ECO mode after 15 minutes.
- 2 In ECO mode, press and hold down »« for two seconds.
 - The device switches to standby, the clock is displayed.
 - The device switches back to ECO mode after 15 minutes.

WALL MOUNTING

In order to prevent injuries, the hi-fi system must be securely fastened to the wall in accordance with the below installation instructions.

Caution:

- The ground must be firm and capable of handling the load.
- Use mountings that are appropriate for the weight of the device.
- For wooden or hollow wall structures use suitable plugs and screws. Seek advice from a specialist dealer.

Warning:

- In order to prevent injuries, the device must be securely fastened to the wall in accordance with the installation instructions.

Note:

- Installation of the hi-fi system WMS 3000 BT DAB+ for professional use (e.g. in a bistro) must only be carried out by an electrically qualified person, in accordance with the applicable construction regulations as per VDE 0100.

- 1 Drill the two holes (about 6mm diameter) in the wall and keep the distance between drill holes of the sound bar is 181.2mm (Diagram 1).

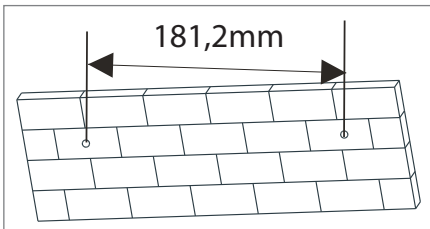

(Diagram 1)

- 2 Insert the two plugs supplied into two drilled holes and then insert two screws supplied into two holes and tighten (Diagram 2).

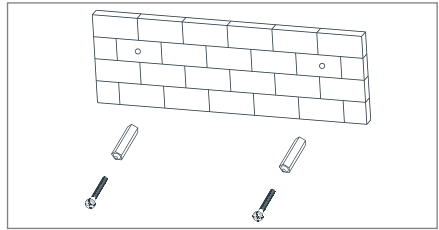

(Diagram 2)

- 3 Take care to leave 4 mm between the screw heads and wall (Diagram 3).

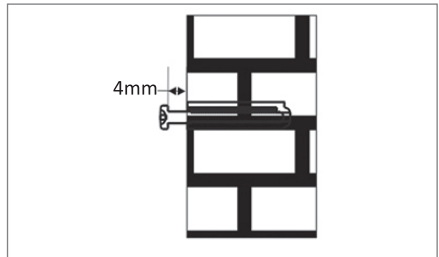

(Diagram 3)

- 4 Use the assembled hi-fi system to hang on the setscrews on the wall (Diagram 4).

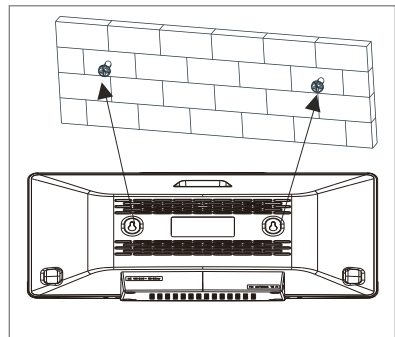

(Diagram 4)

GENERAL FUNCTIONS

Switching on and off

The only way to disconnect the hi-fi system from the mains supply is to pull out the plug.

1 Switch on the hi-fi by pressing »  « on the device.

- The last input source used is automatically selected.

Note:

- The hi-fi system can also be switched on by pressing »  « on the remote control.

2 Switch the hi-fi system to standby mode by pressing »  «.

Automatic switch-off

The device switches off automatically after 15 minutes in standby mode if:

- the device is in the stop position;
- there is no audio signal detected at the » **LINE IN** « socket;
- the Bluetooth auxiliary devices is not sending an audio signal.

To use the device, switch it back on.

Adjusting the volume

1 Press » **-VOL+** « on the hi-fi system or press » **-VOL+** « on the remote control to change the volume.

Muting

You can switch the hi-fi speakers to and from mute mode with this function.

1 Activate mute with »  « on the remote control.

2 Deactivate mute with »  « on the remote control.

SETTINGS

Time Setting

- 1 To set the time, your micro system must be in standby mode first. Then press and hold the » **CLOCK** « button for about 2 seconds.
 - Display: » *24 H* «.
- 2 Select the time format (12 or 24 hours) by pressing button » **⏪** « or » **⏩** « and confirm with the » **CLOCK** « button.
 - Hours tick.
- 3 Select the time by pressing button » **⏪** « or » **⏩** « and confirm using the » **CLOCK** « button.
 - Minutes tick.
- 4 Set the minutes by pressing button » **⏪** « or » **⏩** « and confirm using the » **CLOCK** « button.
 - Display: current time.
 - SYNC ON: The time is synchronized through DAB+ or RDS signal.
 - SYNC OFF: The time isn't synchronized through DAB+ or RDS signal.

Notes:

- Some RDS stations transmits an RDS time signal. If the selected RDS station transmits time information, the time can be set automatically.
Press » **INFO** « repeatedly until the time is displayed. The » *RDS CLK* « display means that the time signal is not yet received. Wait for the time to display.
- The time must be reset after a power outage or after disconnecting the device from the main line.

Alarm Setting

- 1 To program the alarm, your micro system must first be in standby mode. Then press the » **TIMER** « button on your remote control and hold it down for about 2 seconds.
 - Display: » *TIMER* «.
- 2 Proposal and display of the different alarm programs: » *DISC* «, » *USB* « or » *TUNER* «. Press the button » **⏪** « or » **⏩** « and confirm using the » **TIMER** « button.
 - Hours tick.
- 3 Select the time by pressing button » **⏪** « or » **⏩** « and confirm using the » **TIMER** « button.
 - Minutes tick.
- 4 Set the minutes by pressing button » **⏪** « or » **⏩** « and confirm using the » **TIMER** « button.
 - Volume settings blink.
- 5 The volume displays » *VOL 10* «. Adjust the volume by pressing button » **⏪** « or » **⏩** « and confirm using the » **TIMER** « button.
 - You can adjust the volume between » *VOL 01* « and » *VOL 31* «.
 - You can adjust the alarm duration among "DUR 15, DUR 30, DUR 45, DUR 60".
- 6 The symbol » **⌚** « will then display on the right screen of the minutes to confirm the programming of the alarm.

Note:

- If you want to disable the alarm, press the » **TIMER** « button on the remote control once and the alarm symbol » **⌚** « will disappear from the screen.

EXTERNAL DATA MEDIA MODE

Using CDs



The device is suitable for music CDs displaying the logo shown here (CD-DA) and for CD-Rs and CD-RWs with audio data.





- The device cannot play CD-ROM, CD-I, CDV, VCD, DVD or computer CDs.
- In MP3/WMA mode, the terms "album" and "file" are very important. "Album" corresponds to a folder on a PC, "file" to a file on a PC or a CD-DA track. An MP3/WMA CD may not contain more than 999 tracks/folders in total.
- When burning CD-R and CD-RWs with audio files, various problems may arise which could lead to problems with playback. This can be caused by faulty software or hardware settings or by the CD being used. Should such problems arise, contact the customer services of your CD burner or software manufacturer or look for relevant information, for example on the Internet.
- When you are making audio CDs, observe all legal guidelines and ensure that the copyright of third parties is not infringed.
- Always keep the CD compartment closed to prevent dust from collecting on the laser optics. The CD compartment closes automatically after a short time.
- Do not attach adhesive labels to CDs. Keep the surfaces of CDs clean.
- You can play standard 12 cm CDs as well as 8 cm CDs on your device. An adapter is not necessary.

Operation with an MP3 player or USB memory stick

- The »  « socket is not compatible with USB hubs and cannot be connected directly to a PC.
- The USB interface of this device is a standard interface. All currently-known MP3 chip concepts were taken into account when it was developed. Due to rapid progress in MP3 technology and new manufacturers appearing every day, the compatibility of MP3 players/USB memory sticks can only be partially guaranteed.
 - If USB operation is impaired or is not possible, this does not indicate a malfunction of the device.
- Bi-directional data transfer as defined for ITE devices in EN 55022/EN 555024 is not possible.
- USB transfer is not in itself an operating mode. It is only an additional function.
- Never remove a MP3 player/USB memory stick during playback. This can result in damage to the data and the devices.
 - No warranty claims are accepted for damage incurred as a result of this.



Inserting/connecting music data media

Inserting the disc

- 1 Press »  « to open the CD compartment.
 - The CD compartment opens.
- 2 Put in the disc with its label facing upwards.
- 3 Press »  « to close the CD compartment.
 - The disc is read.
 - Display in MP3/WMA mode: the total number of albums and tracks.
 - Display in CD-DA mode: the total number of tracks and the total playing time.
- 4 Playback starts automatically.

EXTERNAL DATA MEDIA MODE

Connecting an MP3 player or a USB memory stick

- 1 Switch the device to standby mode by pressing »  «.
- 2 Connect the USB interface of the MP3 player to the »  « socket of the hi-fi system with a standard USB cable;

or

insert the USB plug of the USB memory stick into the USB interface »  « of the hi-fi system.

- 3 Switch on the device from standby by pressing »  «.
- Display: the total number of albums and tracks.

Selecting the input source



- 1 Select the input source (»CD« or »USB«) by pressing »**SOURCE**«.
- Playback starts automatically.

Note:

- If no data medium is inserted/connected, the message »*NO DISC*« or »*NO USB*« appears.

Playback

Pausing and resuming playback

- 1 Press »  « to pause playback.
- Display: the playing time flashes.
- 2 Resume playback with »  «.
- Display: number of folders and tracks or track information and the elapsed playing time.

Resuming playback

- 1 Pause playback by selecting another input source or press »  «.
- If you select the data medium again, playback continues from the point at which it stopped.

Stopping playback



- 1 To stop playback, press »  «.
- When playback starts again, it begins from the first track.

Repeating the current track

- 1 Press » **REP** « briefly during playback.

Selecting another track or folder

When you play music CDs, you can select the track; when you play MP3/WMA files, you can also select folders.





- 1 Press »  « or »  « repeatedly during playback until the number of the track you want appears in the display;

or

select the folder by pressing »**FOLD + /**«, then select the track with »  « or »  «.

- Playback of the selected track starts automatically.

Searching for a passage within a track

- 1 During playback, press »  « or »  « and hold down until the passage has been found.
- 2 Playback begins if you release »  « or »  «.

Displaying track information (for MP3)

If information about the artist, album and track are available on the data medium, this is displayed (ID3 tag).

- 1 Long press » **INFO** « to turn off ID3 information or turn on ID3 tag.



Compatible with the following devices

Your WMS 3000 BT DAB+ can be connected to any commercially available Bluetooth-compatible devices that comply with the A2DP standard. This includes smartphones, laptops and tablet PCs, for example.

Selecting the Bluetooth input source

- 1 Select the Bluetooth input source by pressing »**SOURCE**« on the remote control.
- Display: »**PAIRING**«.

Finding and connecting a Bluetooth auxiliary device

- 1 Activate the Bluetooth function on the Bluetooth auxiliary device.
- 2 Start the search function on the Bluetooth auxiliary device.
- After a short time, your WMS 3000 BT DAB+ will be displayed on the Bluetooth auxiliary device.
- 3 Select the »Grundig WMS 3000« on the Bluetooth auxiliary device and connect to it.
- 4 When the Bluetooth auxiliary device is connected to your device, »**BT**« is displayed on the WMS 3000 BT DAB+.

Note:

- Your WMS 3000 BT DAB+ can only receive and play the audio signal from one Bluetooth device; however, up to 6 Bluetooth auxiliary devices can be logged on.

Activating a Bluetooth auxiliary device that is logged on

Notes:

- You only have to log Bluetooth auxiliary devices on once.
- When the Bluetooth auxiliary device leaves and then moves back into signal range of the WMS 3000 BT DAB+, the auxiliary device logs on automatically.
- The WMS 3000 BT DAB+ automatically connects to the last Bluetooth auxiliary device that was logged on.
- If the Bluetooth auxiliary device is not recognised, it has to be activated again via its own menu.

Playback from the Bluetooth auxiliary device

- 1 Start playback on the Bluetooth auxiliary device.
- 2 Set the preferred volume with the control knob on the hi-fi system or press »**VOL** + « on the remote control.
- 3 End playback on the Bluetooth auxiliary device.

Notes:

- Various functions can also be controlled on the WMS 3000 BT DAB+.
Press »▶|||« to pause playback,
press »▶|||« again to resume playback;
press »||◀« to select the previous track and »▶||« for the next track.
- Note that the data transmission range can be as much as 9 m, depending on the Bluetooth device that is used and the structure of the building.

Compliance with the WEEE Directive and Disposing of the Waste Product:

This product complies with EU WEEE Directive (2012/19/EU). This product bears a classification symbol for waste electrical and electronic equipment (WEEE).



This product has been manufactured with high quality parts and materials which can be reused and are suitable for recycling. Do not dispose of the waste product with normal domestic

and other wastes at the end of its service life. Take it to the collection center for the recycling of electrical and electronic equipment. Please consult your local authorities to learn about these collection centers.

Compliance with RoHS Directive

The product you have purchased complies with EU RoHS Directive (2011/65/EU). It does not contain harmful and prohibited materials specified in the Directive.

Package information



Packaging materials of the product are manufactured from recyclable materials in accordance with our National Environment Regulations. Do

not dispose of the packaging materials together with the domestic or other wastes. Take them to the packaging material collection points designated by the local authorities.

Technical data

This device is noise-suppressed according to the applicable EU directives. This product fulfils the European directives 2014/53/EU, 2009/125/EC and 2011/65/EU.

You can find the CE declaration of conformity for the device in the form of a pdf file on the Grundig Homepage www.grundig.com/downloads/doc.



This equipment is a Class II or double insulated electrical appliance. It has been designed in such a way that it does not require a safety connection to electrical earth.

The type plate is located on the rear of the hi-fi system.

System

Power supply

Operating voltage: 100 - 240 V~
Mains frequency: 50/60 Hz
Rated power consumption: 25 W
Power consumption (ECO mode): ≤ 0.5 W

Amplifier unit

Output:

Sine wave power: 2 x 20 W
Loudspeaker impedance: 6 Ω
Signal-to-noise ratio: ≥ 55 dBA

Receiver unit

Reception range: FM: 87.5 ...108.0 MHz
DAB/DAB+: 174.928...239.200 MHz
BT MAX. Transmitted power: 13dBm
BT Frequency: 2402MHz - 2480MHz
BT Firmware version: 120201
BT Hardware version: V01A

CD unit

Frequency response: 50 Hz ... 20 kHz
Noise voltage ratio: ≥ 60 dBA

MP3/WMA

Folder and track:

Max. 256 folders and 999 tracks per CD

File system/folder management:

ISO 9660 Level 1 compatible

USB

USB 2.0 for FAT 32/16 format

USB Output: 5V === 1A max

Power consumption of standby (ECO)

mode: <0.5 W

The period of time after which the power management function switches the equipment automatically into the condition providing standby mode: 15 minutes.

The power consumption if all wireless network ports are activated:

7.7 W.

Dimensions and weight

W x H x D : 450 X 228 X 124mm

Device weight: 2.63 kg

Technical and design modifications are reserved.

General information on laser devices

CLASS 1
LASER PRODUCT

This device is a CLASS 1 LASER PRODUCT.

This means that the laser is designed in

such a way as to ensure that the maximum permissible emission value cannot be exceeded under any circumstances.

Caution:

If operating devices or methods other than those specified here are employed, it may lead to dangerous exposure to emissions.

This device emits laser radiation. Because of the danger of eye injuries, the unit may only be opened or serviced by trained personnel.

If settings other than those stated here are used or other procedures are carried out, this may lead to dangerous exposure to radiation.

AUFSTELLEN UND SICHERHEIT

Beachten Sie bitte folgende Hinweise:

- Die HiFi-Anlage ist für die Wiedergabe von Tonsignalen bestimmt. Jede andere Verwendung ist ausdrücklich ausgeschlossen.
- Wollen Sie die HiFi-Anlage in Regalwänden, Schränken, etc. aufstellen, sorgen Sie bitte für ausreichende Belüftung der HiFi-Anlage. Ein Freiraum von mindestens 10 cm seitlich, oberhalb und an der Rückseite der HiFi-Anlage darf nicht unterschritten werden.
- Bedecken Sie die HiFi-Anlage nicht mit Zeitungen, Tischtüchern, Vorhängen, etc.
- Bitte beachten Sie beim Aufstellen der HiFi-Anlage, dass Möbeloberflächen mit den verschiedensten Lacken und Kunststoffen beschichtet sind, die häufig chemische Zusätze enthalten. Diese Zusätze greifen u.a. das Material der Gerätefüße an. So entstehen Rückstände auf der Möbeloberfläche, die sich nur schwer oder nicht mehr entfernen lassen.
- Wenn die HiFi-Anlage starken Temperaturschwankungen ausgesetzt ist, zum Beispiel beim Transport vom Kalten ins Warme, nehmen Sie die HiFi-Anlage für mindestens zwei Stunden nicht in Betrieb.
- Die HiFi-Anlage ist für den Betrieb in trockenen Räumen bestimmt. Sollten Sie sie dennoch im Freien betreiben, sorgen Sie unbedingt dafür, dass sie vor Feuchtigkeit (Tropf- und Spritzwasser) geschützt ist.
- Betreiben Sie die HiFi-Anlage nur in einem gemäßigten Klima.
- Stellen Sie die HiFi-Anlage nicht in unmittelbarer Nähe der Heizung oder in die pralle Sonne; dadurch wird die Kühlung beeinträchtigt.
- Stellen Sie keine mit Flüssigkeit gefüllten Gefäße (z.B. Vasen) auf die HiFi-Anlage.
- Stecken Sie keine Fremdkörper in das CD-Fach.
- Stellen Sie keine offenen Brandquellen, z.B. Kerzen, auf die HiFi-Anlage.

- Treten Fehlfunktionen auf, etwa wegen einer kurzzeitigen Netzüberspannung oder wegen einer elektrostatischen Aufladung, setzen Sie das Gerät zurück. Ziehen Sie hierzu den Netzstecker und schließen Sie ihn nach einigen Sekunden wieder an.
- Sie dürfen die HiFi-Anlage auf keinen Fall öffnen. Bei Schäden, die durch unsachgemäße Eingriffe entstehen, geht der Anspruch auf Gewährleistung verloren.
- Denken Sie bei der Entsorgung von Batterien an die Umwelt.



BATTERIEN DÜRFEN NICHT VERSCHLUCKT WERDEN, ANDERNFALLS DROHEN VERÄTZUNGE.

- Gewitter stellen eine Gefahr für jedes elektrische Gerät dar. Auch wenn die HiFi-Anlage ausgeschaltet ist, kann sie durch einen Blitzschlag in das Stromnetz beschädigt werden. Bei einem Gewitter müssen Sie immer den Netzstecker ziehen.
- Die Fernbedienung beinhaltet eine Knopfzelle. Die Fernbedienung und die Knopfzelle immer von Kindern fernhalten.
- Die Fernbedienung wird über eine Batterie (AAA, 1,5 V) mit Strom versorgt. Bitte halten Sie Fernbedienung und Batterie (AAA, 1,5 V) immer von Kindern fern.
- Falls die Batterie (AAA, 1,5 V) versehentlich verschluckt wird, drohen innerhalb kürzester Zeit schwere Verätzungen, im schlimmsten Fall mit Todesfolge. Wenden Sie sich daher in solch einem Fall umgehend an einen Arzt.
- Neue und gebrauchte Batterien von Kindern fernhalten. Wenn das Batteriefach nicht sicher geschlossen werden kann, das Gerät nicht mehr verwenden und von Kindern fernhalten.
- **ACHTUNG:** Explosionsgefahr bei unsachgemäßem Auswechseln der Batterie. Ersatz nur durch denselben oder einen gleichwertigen Typ.
-  Ständige Benutzung der Kopfhörer bei hoher Lautstärke kann zu Schäden am Gehör führen.

AUFSTELLEN UND SICHERHEIT

- Der Netzstecker oder ein Adapterstecker dient als Trennvorrichtung, diese Trennvorrichtung muss immer leicht zugänglich sein.



Der Blitz im Dreieck weist auf nicht isolierte „gefährliche Spannung“ im Inneren des Gerätes hin, die zu gefährlichen Stromschlägen führen kann.

WARNUNG: Damit es nicht zu Stromschlägen kommt, nehmen Sie niemals Abdeckung oder Rückwand ab - im Inneren befinden sich keine Teile, die Sie selbst warten können. Überlassen Sie Wartungsarbeiten ausschließlich qualifizierten Fachleuten.



Das Ausrufungszeichen im Dreieck weist auf wichtige Bedienungs- und Wartungshinweise in der Begleitdokumentation des Gerätes hin.

WARNUNG: Bitte machen Sie sich gründlich mit den Hinweisen zur elektrischen und allgemeinen Sicherheit des Gehäuses vertraut, bevor Sie das Gerät installieren und bedienen.

Hinweis:

- Schließen Sie keine Geräte an, wenn Ihr Gerät eingeschaltet ist. Schalten Sie vor dem Anschließen auch die anderen Geräte aus!
- Stecken Sie den Netzstecker Ihres Gerätes erst dann in die Steckdose, wenn Sie die externen Geräte angeschlossen haben! Sorgen Sie dafür, dass der Netzstecker frei zugänglich ist!

Achtung: Hochfrequenz Strahlung













- Das Gerät muss in Übereinstimmung mit dieser Bedienungsanleitung angemeldet und betrieben werden.
Das Gerät hat eine integrierte Antenne, es darf nicht mit anderen Antennen oder Sendeanlagen betrieben werden.

AUF EINEN BLICK

Die Bedienelemente der HiFi-Anlage

Die Abbildungen des Gerätes finden Sie auf Seite 3.

Die Vorderseite

-  Anzeigebildschirm.
-  Öffnet und schließt das CD-Fach.
-  Kurz drücken schaltet das Gerät aus Bereitschaft (Stand-by) ein und wieder in Bereitschaft.
-  CD-Fach.
-  Passt die Audiolautstärke an.
-  Passt die Audiolautstärke an.
-  Im Tuner-Betrieb: Wählen Programmplätze.
Im Betrieb mit Datenträgern: Wählen den vorherigen / den nächsten Titel.
Im Stand-by und Timer-Betrieb: zum Einstellen der Stunden/Minuten.
-  Im Betrieb mit Datenträgern: Startet die Wiedergabe; schaltet in Wiedergabe-Pause.
-  Im Betrieb mit Datenträgern: Beendet die Wiedergabe.
-  Zum Umschalten zwischen den Modi DAB, UKW, Line-Eingang BT, Disc und USB wiederholt drücken.
- LINE IN** Audio signal-Eingang (RCA), zum Anschließen eines externen Gerätes.
-   USB-Schnittstelle Typ A, zum Anschließen eines USB-Memory Sticks oder MP3-Players.

Die Rückseite

AC POWER INPUT

ANTENNA 75 Ω

Antennenbuchse für das Kabel der Hausantenne oder die beiliegende Behelfsantenne.

AUF EINEN BLICK

Die Fernbedienung



Schaltet die HiFi-Anlage in Bereitschaft (Stand-by) und aus Bereitschaft mit der zuletzt gewählten Programmquelle ein.



SOURCE

Öffnet und schließt das CD-Fach.

Zum Umschalten zwischen DAB, CD-, LINE IN-Eingang-, BT, DISC, USB- und FM(UKW)-Modus.

TUNE + / -

Erhöht / verringert die Frequenz. Im Bereitschafts- oder Timermodus: Zur Einstellung von Stunden/Minuten.

Im Empfängermodus: Zum Starten der rückwärts oder vorwärts gerichteten Frequenzsuche gedrückt halten; zum schrittweisen rückwärts oder vorwärts gerichteten Ändern der Frequenz kurz drücken.

STOP/AUTO



Im externen Datenmedienmodus: Beenden einer Wiedergabe.

Im Empfänger-Modus: Zur automatischen Suche nach Radiosendern drücken, zum Beenden der automatischen Suche erneut drücken.

MEMORY/ PROG

Im externen Datenmedienmodus: Aktiviert die Funktion zur Erstellung einer Wiedergabeliste; speichert den Titel bei Erstellung einer Wiedergabeliste.

SLEEP/TIMER

Aktiviert den SchlafTIMER-Modus, legt die Zeit des SchlafTIMERS fest. Im Bereitschafts- und Timermodus: Zum Aufrufen des AlarMTIMER-Einstellmodus gedrückt halten.

INTRO/INFO

Im externen Datenmedienmodus: Zur Wiedergabe kurzer Vorstellungen von Titeln.

Im Empfängermodus: Zur Anzeige verschiedener RDS-Informationen wiederholt drücken, sofern diese vom Sender unterstützt werden und/oder der Radioempfang ausreichend.

DIMMER

Passen Sie die Anzeigehelligkeit des Anzeigebildschirms an.

REPEAT/ MENU

Im externen Datenmedienmodus: Wiederholung eines Titels, einer CD, eines Albums oder einer Wiedergabeliste; Wiedergabe von Titeln in zufälliger Reihenfolge.

CLOCK

Zur Einstellung der Zeit.



Im externen Datenmedienmodus: Auswahl des Titelvorlaufs oder -rücklaufs.



Zur rückwärts oder vorwärts gerichteten Suche nach einer bestimmten Passage.



Drücken und gedrückt halten übernimmt die RDS-Uhrzeit.

Im Betrieb mit Datenträgern und im Bluetooth-Betrieb: Startet die Wiedergabe; schaltet in Wiedergabe-Pause.



Schaltet die Lautsprecher der HiFi-Anlage stumm und wieder laut.

- VOL +

Verändern die Lautstärke.

10 + / -

Zum Erhöhen / Verringern um jeweils zehn Titel.

FOLD+ / -

Zum Aufrufen des nächsten oder vorherigen Ordners.

EQ

Zum Umschalten in den Equalizer-Modus.

Antenne anschließen

1 Antennenkabel der Hausantenne in die Antennenbuchse »**ANTENNA 75 Ω**« der HiFi-Anlage stecken.

Hinweis:

- Sollte keine Hausantennenanlage zur Verfügung stehen, verwenden Sie die mitgelieferte Behelfsantenne. Diese ermöglicht bei geeigneter Positionierung den Empfang von FM- (UKW) Ortssendern in ausreichender Empfangsqualität. Die Behelfsantenne darf nicht verkürzt werden.

MP3 Player oder USB-Memory Stick anschließen

Achtung:

- Beim Herstellen der USB-Verbindung muss die HiFi-Anlage ausgeschaltet sein. Ist dies nicht der Fall, kann es zum Verlust von Daten kommen.
- 1 USB-Schnittstelle des MP3 Players mit handelsüblichem USB-Kabel mit der Buchse »« der HiFi-Anlage verbinden;

oder

USB-Stecker des USB-Memory Sticks in die Buchse »« der HiFi-Anlage stecken.

Externe Geräte anschließen

Hinweis:

- Schalten Sie die HiFi-Anlage zum Anschließen externer Geräte aus.
- 1 Tonausgangs-Buchsen des externen Gerätes mit handelsüblichem Audiokabel an die Buchsen »**LINE IN**« der HiFi-Anlage anschließen.

Netzkabel anschließen

Hinweise:

- Prüfen Sie die auf dem Typenschild (an der Rückseite der Hi-Fi-Anlage) angegebene Netzspannung. Diese muss der lokalen Netzspannung entsprechen. Falls nicht, wenden Sie sich bitte an Ihren Fachhändler.
 - Vor dem Anschließen des Netzkabels müssen alle anderen Geräte/Lautsprecher angeschlossen sein.
- 1 Stecker des Netzkabels in die Steckdose stecken.

Achtung:

- Über das Netzkabel ist die HiFi-Anlage mit dem Stromnetz verbunden. Wenn Sie die HiFi-Anlage vollständig vom Stromnetz trennen wollen, müssen Sie den Netzstecker ziehen.
- Sorgen Sie dafür, dass der Netzstecker während des Betriebes frei zugänglich bleibt und nicht durch andere Gegenstände behindert wird.

ANSCHLIESSEN/VORBEREITEN

Batterie in die Fernbedienung einlegen oder auswechseln

- 1 Entfernen Sie die Batteriefachabdeckung an der Rückseite der Fernbedienung.
- 2 Installieren oder wechseln Sie eine AAA-Batterie (1,5 V) unter Beachtung der Ausrichtung im Batteriefach. Orientieren Sie sich dabei an den Symbolen „+“ und „-“ im Batteriefach.
- 3 Bringen Sie die Abdeckung wieder an.

Hinweise:

- Setzen Sie die Batterie keiner extremen Hitze wie z.B. durch Sonneneinstrahlung, Heizungen, Feuer, etc. aus.
- Entfernen Sie die Batterie, wenn Sie verbraucht ist oder wenn Sie das Gerät längere Zeit nicht benutzen. Für Schäden, die durch ausgelaufene Batterien entstehen, kann nicht gehaftet werden.



Umwelthinweis:

- Die Batterien - auch schwermetallfreie - dürfen nicht im Hausmüll entsorgt werden. Verbrauchte Batterien müssen in die Altbatteriesammelgefäße bei Handel und öffentlich-rechtlichen Entsorgungsträgern gegeben werden.

TUNER-BETRIEB

Automatischer Programmsuchlauf für FM-Rundfunk-Programme

Wenn das Gerät erstmals an das Stromnetz angeschlossen wird oder nach einem Reset, startet das Gerät einen automatischen Programm-Suchlauf.

- 1 Schalten Sie die Hi-Fi-Anlage durch Drücken der Taste »« am Gerät oder der Taste »« oder »**SOURCE**« an der Fernbedienung zum Umschalten in den UKW-Modus ein.
- 2 Suchlauf mit »« starten.
 - Das Gerät sucht bis zu 40 empfangsstarke Programme und speichert sie automatisch. Nach Ende des Suchlaufs ist das auf Platz 01 gespeicherte Programm zu hören.

Hinweise:

- Der automatische Programm-Suchlauf kann mit »« abgebrochen werden.

Rundfunk-Programme einstellen und speichern – manuell

- 1 Gewünschtes Rundfunk-Programm einstellen, dazu »**TUNE+**« oder »**TUNE-**« wiederholt kurz drücken.
 - Anzeige: Die Frequenz ändert sich in 50 kHz-Schritten;

oder



 - »**TUNE+**« oder »**TUNE-**« drücken und gedrückt halten, bis die Frequenz in den Schnelldurchlauf wechselt.
- 2 Speichern Sie einen Radiosender als Voreinstellung, indem Sie »**MEMORY/PROG**« lange drücken, mit »**TUNE +**« oder »**TUNE -**« die Voreinstellung wählen und dann zum Speichern »« drücken. Gespeichert wird angezeigt.
- 3 Zum Suchen und Speichern weiterer Rundfunk-Programme die Schritte 1 bis 2 wiederholen.

TUNER-BETRIEB

Programmquelle Tuner wählen

- 1 Wählen Sie durch Drücken der Taste »**SOURCE**« an der Fernbedienung die Tuner-Eingangsquelle.
 - Das zuletzt gewählte Programm ist zu hören (Last Station Memory).

Programmplätze wählen

- 1 Wählen Sie ein Preset, indem Sie auf der Fernbedienung »« oder »« drücken, um in den FM-Modus zu wechseln.

RDS-Programminformationen einblenden



Empfängt das Gerät ein RDS-Programm, erscheint in der Anzeige der Programmname und »**RDS**«. Stehen keine Informationen zur Verfügung, erscheint in der Anzeige die Empfangsfrequenz.

Es können zusätzliche Informationen eingeblendet werden.

- 1 Informationen zum aktuellen RDS-Programm einblenden, dazu »**INFO**« wiederholt drücken.
 - Folgende Anzeigen erscheinen nacheinander:
 - Der Name des Rundfunkprogrammes.
 - Der Programmtyp (PTY), z.B. »Pop Musik«.
 - Stehen keine Informationen zur Verfügung, erscheint »[Kein PTY]«.
 - Die Uhrzeit.
 - Der Radiotext.
 - Die Frequenz.

DAB-Tuner-Betrieb

Digital Audio Broadcasting (DAB) ist ein Weg der Radioprogramme digital über ein Netzwerk von Sender. Es bietet Ihnen mehr Auswahl, bessere Klangqualität und weitere Informationen.

- 1 Drücken Sie »« oder »**SOURCE**« wiederholt, um die Programmquelle FM-TUNER auszuwählen.
- 2 Im DAB-Modus, drücken Sie »**REPEAT/MENU**« -Für den Zugang ins DAB-Menü, drücken Sie »« Vorgang zu bestätigen.

- 3 Danach drücken Sie »**TUN- 10-**« oder »**TUN+ 10+**« um die Optionen zu sehen:

- Full scan: Scannen und speichern alle verfügbaren DAB-Programme.
- Manual: DAB- Programme manuell einstellen.
- DRC: Dynamic Range Control (DRC) vermindert oder erhöht den Grad der Anpassung, die bei Abweichungen im Dynamikumfang zwischen Sendern erforderlich ist.
- Prune: Alle ungültigen Programme aus der Programmliste entfernen
- System: Einstellen der Systemeinstellungen.

- 4 Um eine Option zu wählen bestätigen Sie mit »«.

- 5 Um einen Programm aus der verfügbaren Programmliste zu wählen, drücken Sie »**TUN- 10-**« oder »**TUN+ 10+**« wiederholt, um durch die verfügbaren Sender im DAB-Modus zu navigieren.

- 6 Informationen zum aktuellen DAB-Programm kurzzeitig einblenden, dazu »**INFO**« wiederholt drücken.

- 7 Speichern Sie einen Sender als Voreinstellung, indem Sie »**MEMORY/PROG**« lange drücken. Wählen Sie dann mit »**TUN +/TUN-**« die Voreinstellung und drücken Sie zum Speichern »«.

ECO-Modus

Die Hifi-Angale wird nach 15 Minuten in Stand-by in den ECO-Modus geschaltet. Dadurch sinkt die Leistungsaufnahme auf unter 0,5 W.

Im ECO-Modus erlischt die Uhrzeit-Anzeige, sie kann jedoch mit »**CLOCK**« eingeblendet werden.

- 1 Im ECO-Modus »**CLOCK**« einmal drücken.
 - Die Uhrzeit wird angezeigt. Das Gerät wechselt nach 15 Minuten zurück in den Energiesparmodus.
- 2 Im ECO-Modus »« drücken und für 2 Sekunden gedrückt halten.
 - Das Gerät schaltet nach 15 Minuten zurück in den ECO-Modus.
 - Das Gerät schaltet nach 15 Minuten zurück in den ECO-Modus.

WANDMONTAGE

Damit es nicht zu Verletzungen kommt, muss die Hi-fi System felsenfest an der Wand angebracht werden. Halten Sie sich dabei unbedingt an die folgenden Hinweise.

Achtung:

- Der Untergrund muss stabil sein und das Gewicht des Gerätes spielend tragen können.
- Benutzen Sie ausschließlich auf das Gewicht des Gerätes abgestimmtes Befestigungsmaterial.
- Verwenden Sie bei Holz- oder Hohlraumwänden immer die dazu passenden Dübel und Schrauben. Lassen Sie sich vom Fachhändler beraten.

Warnung:

- Damit es nicht zu Verletzungen oder Sachschäden kommt, muss das Gerät unbedingt gemäß Installationsanleitung ordnungsgemäß an der Wand fixiert werden.

Hinweis:

- Die Hi-fi System WMS 3000 BT DAB+ zum professionellen Einsatz (z. B. in der Gastronomie) darf nur von Elektrofachkräften installiert werden. Dabei sind die zutreffenden Bestimmungen der VDE 0100 zum Einrichten von Niederspannungsanlagen einzuhalten.

- 1 Bohren Sie zwei Löcher (etwa 6 mm Durchmesser) mit einem Abstand von 181,2 mm in die Wand (Abbildung 1).

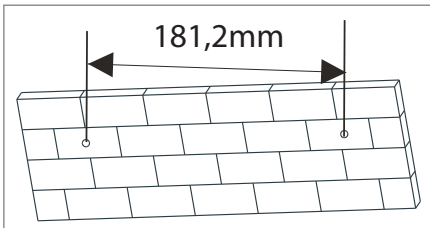

(Abbildung 1)

- 2 Schieben Sie die beiden mitgelieferten Dübel in die gebohrten Löcher, drehen Sie dann die beiden mitgelieferten Schrauben in die Dübel, ziehen Sie die Schrauben an (Abbildung 2).

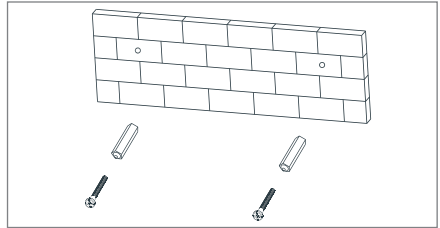

(Abbildung 2)

- 3 Achten Sie darauf, dass die Schraubenköpfe noch 4 mm aus der Wand ragen (Abbildung 3).

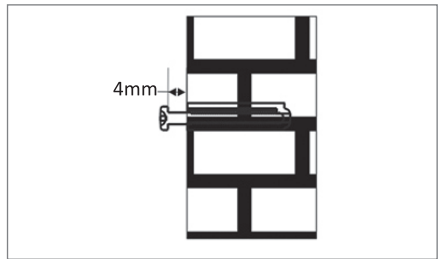

(Abbildung 3)

- 4 Hängen Sie die Hi-fi System an den Schrauben an der Wand auf (Abbildung 4).

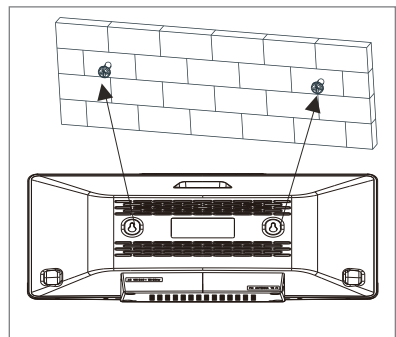

(Abbildung 4)

ALLGEMEINE FUNKTIONEN

Ein- und Ausschalten

Nur durch Ziehen des Netzsteckers ist die HiFi-Anlage vom Stromnetz getrennt!

- 1 Schalten Sie die HiFi-Anlage durch Drücken der Taste »  « am Gerät ein.
 - Die zuletzt aktive Programmquelle wird automatisch gewählt.

Hinweis:

- Die HiFi-Anlage kann auch durch Drücken der Taste »  « an der Fernbedienung eingeschaltet werden.

- 2 HiFi-Anlage mit »  « in Bereitschaft (Standby) schalten.

Automatische Abschaltung

Das Gerät schaltet automatisch nach 15 Minuten in Stand-by, wenn:

- sich das Gerät in Stellung „Stopp“ befindet;
- an Buchse » **LINE IN** « kein Audio-Signal anliegt;
- das Bluetooth Zuspieldgerät kein Audio-Signal liefert.



Für den weiteren Gebrauch das Gerät erneut einschalten.

Lautstärke anpassen







- 1 Drücken Sie zum Ändern der Lautstärke
 - » **- VOL +** « am Hi-Fi-System oder
 - » **- VOL +** « an der Fernbedienung.

Stummschaltung (Mute)

Mit dieser Funktion schalten Sie die Lautsprecher der HiFi-Anlage stumm und wieder laut.

- 1 Stummschaltung mit »  « an der Fernbedienung aktivieren.
- 2 Stummschaltung mit »  « an der Fernbedienung deaktivieren.

Zeiteinstellung

- 1 Zur Einstellung der Zeit muss Ihr Mikrosystem zunächst in den Bereitschaftsmodus versetzt werden. Halten Sie dann die » **CLOCK** «-Taste etwa 2 Sekunden lang gedrückt.
- Anzeige: » *24 H* «.
- 2 Wählen Sie das Zeitformat (12 oder 24 Stunden) durch Drücken der Taste »  « oder »  « und bestätigen Sie mit der Taste » **CLOCK** «.
- Die Stunde ticken.
- 3 Wählen Sie die Zeit mit der Taste »  « oder »  « und bestätigen Sie mit der Taste » **CLOCK** «.
- Die Minuten ticken.
- 4 Stellen Sie die Minuten mit der Taste »  « oder »  « ein und bestätigen Sie mit der Taste » **CLOCK** «.
- Anzeige: Aktuelle Uhrzeit.
- SYNC ON: Die Zeit wird über DAB+- oder RDS-Signale synchronisiert.
- SYNC OFF: Die Zeit wird nicht über DAB+- oder RDS-Signale synchronisiert.









Hinweise:

- Einige RDS-Stationen übertragen ein RDS-Zeitsignal. Falls die ausgewählte RDS-Station Zeitinformationen überträgt, kann die Zeit automatisch eingestellt werden.

Drücken Sie wiederholt » **INFO** «, bis die Zeit angezeigt wird. Die Anzeige » *RDS CLK* « bedeutet, dass das Zeitsignal noch nicht empfangen wurde. Warten Sie, bis die Zeit angezeigt wird.

- Die Zeit muss nach einem Stromausfall oder nach Trennung des Gerätes von der Stromversorgung erneut eingestellt werden.

Alarmeinstellung

- 1 Zum Programmieren des Alarms muss Ihr Mikrosystem zunächst in den Bereitschaftsmodus versetzt werden. Halten Sie dann etwa 2 Sekunden lang die Taste » **TIMER** « an Ihrer Fernbedienung gedrückt.
- Anzeige: » *TIMER* «.
- 2 Vorschlag und Anzeige verschiedener Alarmprogramme: » *DISC* «, » *USB* « oder » *TUNER* « Drücken Sie die Taste »  « oder »  « und bestätigen Sie mit der Taste » **TIMER** «.
- Die Stunde ticken.
- 3 Wählen Sie die Zeit mit der Taste »  « oder »  « und bestätigen Sie mit der Taste » **TIMER** «.
- Die Minuten ticken.
- 4 Stellen Sie die Minuten mit der Taste »  « oder »  « ein und bestätigen Sie mit der Taste » **TIMER** «.
- Die Lautstärkeinstellungen blinken.
- 5 Die Lautstärke zeigt » *VOL 10* «. Justieren Sie die Lautstärke mit der Taste »  « oder »  « und bestätigen Sie mit der Taste » **TIMER** «.
- Sie können die Lautstärke zwischen » *VOL 01* «. und » *VOL 31* «. einstellen.
- Sie können die Alarmdauer auf "DUR 15, DUR 30, DUR 45 oder DUR 60" einstellen.
- 6 Das Symbol »  « erscheint dann am rechten Bildschirm der Minuten, was die Programmierung des Alarms bestätigt.

Hinweise:

- Wenn Sie den Alarm deaktivieren möchten, drücken Sie einmal die » **TIMER** «-Taste an der Fernbedienung. Das Alarmsymbol »  « verschwindet daraufhin vom Bildschirm.

BETRIEB MIT DIGITALEN DATENTRÄGER_____

Betrieb mit CD´s



Das Gerät ist geeignet für Musik-CDs, die mit dem nebenstehenden Logo versehen sind (CD-DA) bzw. für CD-R und CD-RW mit Audio-Daten.





- Nicht abgespielt werden können CD-ROM, CD-I, CDV, VCD, DVD oder Computer CDs.
- Im MP3/WMA-Betrieb sind die Begriffe „Album“ und „File“ ausschlaggebend. „Album“ entspricht dem Ordner am PC, „File“ der Datei am PC oder einem CD-DA-Titel. Insgesamt darf eine MP3/WMA-CD nicht mehr als 999 Titel/Ordner enthalten.
- Beim Brennen von CD-R und CD-RW mit Audio-Daten können verschiedene Probleme auftreten, die eine störungsfreie Wiedergabe bisweilen beeinträchtigen. Ursache hierfür sind fehlerhafte Software- und Hardware-Einstellungen oder der verwendete Rohling. Falls solche Fehler auftreten, sollten Sie den Kundendienst Ihres CD-Brenner-/Brennersoftware-Herstellers kontaktieren oder entsprechende Informationen – z.B. im Internet – suchen.
- Wenn Sie Audio-CDs anfertigen, beachten Sie die gesetzlichen Grundlagen und verstoßen Sie nicht gegen die Urheberrechte Dritter.
- Halten Sie das CD-Fach immer geschlossen, damit sich kein Staub auf der Laseroptik ansammelt. Das CD-Fach schließt sich nach kurzer Zeit automatisch.
- Keine Aufkleber auf der CD anbringen. Die Oberfläche der CD sauber halten.
- Mit Ihrem Gerät können Sie sowohl herkömmliche 12 cm CDs als auch 8 cm CDs abspielen. Ein Adapter wird nicht benötigt.

Betrieb mit MP3-Player oder USB-Memory Stick

- Die Buchse »« unterstützt keine USB Hubs und ist auch nicht geeignet zum direkten anschließen an einen PC.
- Bei der USB-Schnittstelle dieses Gerätes handelt es sich um eine Standardschnittstelle. Alle aktuell bekannten MP3-Chipkonzepte wurden bei ihrer Entwicklung berücksichtigt. Wegen der rasanten Weiterentwicklung im MP3-Bereich und täglich neuer Hersteller kann die Kompatibilität von MP3-Playern/USB-Memory Sticks leider nur eingeschränkt garantiert werden.
Ist der USB-Betrieb beeinträchtigt oder nicht möglich, liegt daher keine Fehlfunktion des Gerätes vor.
- Ein bidirektionaler Datenaustausch im Sinne eines ITE-Gerätes gemäß EN 55022/EN 555024 ist nicht möglich.
- Die USB-Übertragung stellt keine eigene Betriebsart dar, sondern ist lediglich eine Zusatzfunktion.
- Entfernen Sie während der Wiedergabe niemals MP3-Player/USB-Memory Stick. Dies kann zur Beschädigung der Daten und der Geräte führen.
Für dadurch auftretende Schäden geht der Anspruch auf Gewährleistung verloren.

Musikdatenträger einlegen/anschließen

Disk einlegen

- 1 CD-Fach mit »  « öffnen.
– Das CD-Fach öffnet sich.
- 2 Gewünschte Disk mit dem Aufdruck nach oben einlegen.
- 3 CD-Fach mit »  « schließen.
– Die Disk wird gelesen.
– Anzeige im MP3/WMA-Betrieb: die Gesamtzahl der Alben und Titel.
– Anzeige im CD-DA-Betrieb: die Gesamtzahl der Titel und die Gesamtspielzeit.
- 4 Wiedergabe startet automatisch.

BETRIEB MIT DIGITALEN DATENTRÄGER_____

MP3 Player oder USB-Memory Stick anschließen

- 1 Gerät mit »⏻« in Bereitschaft (Stand-by) schalten.
- 2 USB-Schnittstelle des MP3 Players über ein handelsübliches USB-Kabel mit der Buchse »🔌« der HiFi-Anlage verbinden;
oder
USB-Stecker des USB-Memory Sticks in die Buchse »🔌« der HiFi-Anlage stecken.
- 3 Gerät mit »⏻« aus Bereitschaft (Stand-by) einschalten.
 - Anzeige: die Gesamtzahl der Alben und Titel.

Programmquelle wählen

- 1 Wählen Sie durch Drücken der Taste »SOURCE« die Eingangsquelle (»CD« oder »USB«).
 - Die Wiedergabe startet automatisch.

Hinweis:

- Ist keine Datenträger eingelegt/angeschlossen, wird die Meldung »NO DISC« oder »NO USB« angezeigt.

Wiedergabe

Wiedergabe-Pause und Wiedergabe fortsetzen

- 1 Während der Wiedergabe mit »⏸« in Wiedergabe-Pause schalten.
 - Die Spielzeitanzeige blinkt.
- 2 Wiedergabe mit »▶« fortsetzen.
 - Anzeige: Anzahl der Ordner und der Titel, oder Titelinformationen und die abgelaufene Spielzeit.

Wiedergabe unterbrechen (Resume)

- 1 Wiedergabe unterbrechen, dazu eine andere Programmquelle wählen oder »⏻« drücken.
 - Nach einem erneuten Anwählen des Datenträgers wird die Wiedergabe an der Position fortgesetzt, an der sie beendet wurde.

Wiedergabe beenden

- 1 Wiedergabe mit »□« beenden.
 - Bei dem erneuten Start der Wiedergabe wird diese mit dem ersten Titel begonnen.

Aktuellen Titel wiederholen

- 1 Während der Wiedergabe »⏮« kurz drücken.

Anderen Titel oder Ordner wählen

Beim Abspielen von Musik-CDs können Titel gewählt werden, beim Abspielen von MP3/WMA-Files können auch Ordner gewählt werden.

- 1 Während der Wiedergabe »⏮« oder »⏭« so oft drücken, bis die Nummer des gewünschten Titels in der Anzeige erscheint;

oder

den gewünschten Ordner mit »FOLD +/-« wählen, danach Titel mit »⏮« oder »⏭« wählen.

- Die Wiedergabe des gewählten Titels startet automatisch.

Passage eines Titels suchen

- 1 Während der Wiedergabe »⏮« oder »⏭« drücken und gedrückt halten, bis die gewünschte Passage gefunden ist.
- 2 Werden »⏮« oder »⏭« losgelassen, beginnt die Wiedergabe.

Titel-Informationen anzeigen (bei MP3/WMA)

Wenn auf dem Datenmedium vorhanden, werden automatisch Informationen über Interpret, Album und Titel angezeigt (ID3-Tag).

- 1 Drücken Sie zum Ausschalten von ID3-Informationen oder zum Einschalten des ID3-Tag lange »INFO«.



Kompatibel mit folgenden Geräten

Ihre WMS 3000 BT DAB+ kann mit allen marktüblichen Bluetooth-fähigen Geräten verbunden werden, die den Standard A2DP einhalten. Dies betrifft z.B. Smartphones, Laptops und Tablet-PCs.

Programmquelle Bluetooth wählen

- 1 Wählen Sie durch Drücken der Taste » **SOURCE** « an der Fernbedienung die Bluetooth-Eingangsquelle.
- Anzeige: » *PAIRING* «.

Bluetooth Zuspieldgerät suchen und verbinden

- 1 Am Bluetooth Zuspieldgerät die Bluetooth Funktion aktivieren.
- 2 Am Bluetooth Zuspieldgerät die Suchfunktion starten.
- Nach kurzer Zeit wird Ihre WMS 3000 BT DAB+ am Bluetooth Zuspieldgerät angezeigt.
- 3 Am Bluetooth Zuspieldgerät die Grundig WMS 3000 auswählen und verbinden.
- 4 Ist das Bluetooth Zuspieldgerät mit Ihrem Gerät verbunden wird an der WMS 3000 BT DAB+ » *BT* « angezeigt.

Hinweis:

- Ihre WMS 3000 BT DAB+ kann nur von einem Bluetooth Gerät das Audiosignal empfangen und wiedergeben, es können jedoch bis zu 6 Bluetooth Zuspieldgerät angemeldet werden.

Ein angemeldetes Bluetooth Zuspieldgerät aktivieren

Hinweise:

- Die Anmeldung der Bluetooth Zuspieldgeräte muss nur einmal erfolgen.
- Beim Verlassen und der anschließenden Rückkehr in die Funk-Reichweite des WMS 3000 BT DAB+ meldet sich das Bluetooth Zuspieldgerät automatisch an.
- Die WMS 3000 BT DAB+ verbindet sich automatisch nur mit dem zuletzt angemeldetem Bluetooth Zuspieldgerät.
- Wenn das Bluetooth Zuspieldgerät nicht erkannt wird, muss es über sein Menü wieder aktiviert werden.

Wiedergabe vom Bluetooth Zuspieldgerät

- 1 Wiedergabe am Bluetooth Zuspieldgerät starten.
- 2 Gewünschte Lautstärke mit den Drehknopf an der HiFi-Anlage oder mit » - **VOL** + « der Fernbedienung einstellen.
- 3 Wiedergabe am Bluetooth Zuspieldgerät beenden.

Hinweise:

- Verschiedene Funktionen können auch an der WMS 3000 BT DAB+ gesteuert werden.
Wiedergabe-Pause mit » ▷||| « wählen, Wiedergabe fortsetzen dazu erneut » ▷||| « drücken;
den vorherigen Titel mit » |||◀ « wählen, den nächsten Titel mit » ▷|| « wählen.
- Beachten Sie, die Reichweite der Datenübertragung kann in Abhängigkeit vom verwendeten Bluetooth Gerät und den baulichen Gegebenheiten bis zu 9 m betragen.

Entsorgung von Altgeräten:



Dieses Produkt erfüllt die Vorgaben der EU-WEEE-Direktive (2012/19/EU). Das Produkt wurde mit einem Klassifizierungssymbol für elektrische und elektronische Altgeräte (WEEE)

gekennzeichnet.

Dieses Gerät wurde aus hochwertigen Materialien hergestellt, die wiederverwendet und recycelt werden können. Entsorgen Sie das Gerät am Ende seiner Einsatzzeit nicht mit dem regulären Hausmüll; geben Sie es stattdessen bei einer Sammelstelle zur Wiederverwertung von elektrischen und elektronischen Altgeräten ab. Ihre Stadtverwaltung informiert Sie gerne über geeignete Sammelstellen in Ihrer Nähe.

Einhaltung von RoHS-Vorgaben:

Das von Ihnen erworbene Produkt erfüllt die Vorgaben der EU-RoHS Direktive (2011/65/EU). Es enthält keine in der Direktive angegebenen gefährlichen und unzulässigen Materialien.

Informationen zur Verpackung



Die Verpackung des Produkts wurde gemäß unserer nationalen Gesetzgebung aus recyclingfähigen Materialien hergestellt. Entsorgen Sie die Verpackungsmaterialien nicht mit dem Hausmüll oder anderem Müll. Bringen Sie sie zu einer von der Stadtverwaltung bereitgestellten Sammelstelle für Verpackungsmaterial.

Technische Daten

Dieses Gerät ist funktentstört entsprechend den geltenden EU-Richtlinien.

Dieses Produkt erfüllt die europäischen Richtlinien 2014/53/EU, 2009/125/EC und 2011/65/EU.

Den genauen Wortlaut der Konformitätserklärung (DOC) finden Sie auf der GRUNDIG Homepage www.grundig.com/downloads/doc.



Bei diesem Produkt handelt es sich um ein Gerät der Klasse II bzw. ein doppelt isoliertes Elektrogerät. Es wurde so entwickelt, dass es keine Sicherheitsverbindung mit einer elektrischen Erdung benötigt.

Das Typenschild befindet sich an der Rückseite der Hi-Fi-Anlage.

System

Spannungsversorgung

Betriebsspannung: 100 - 240 V~
Netzfrequenz: 50/60 Hz
Nominal-Leistungsaufnahme: 25 W
Leistungsaufnahme (ECO-Mode): ≤ 0,5 W

Verstärkerteil

Angangsleistung:

Sinusleistung: 2 x 20 W
Lautsprecherimpedanz: 6 Ω
Signal-Rausch Abstand: ≥ 55 dBA

Empfangsteil

Empfangsbereich: FM 87,5 ...108,0 MHz
DAB/DAB+: 174,928 bis 239,200 MHz
BT max. Übertragungsleistung: 13 dBm
BT-Frequenz: 2402 - 2480 MHz
BT-Firmware-Version: 120201
BT-Hardware-Version: V01A

CD-Teil

Frequenzgang: 50 Hz ... 20 kHz
Geräuschspannungsabstand: ≥ 60 dBA

MP3/WMA

Ordner und Titel:

Max. 256 Ordner und 999 Titel pro CD

Dateisystem/Ordnerverwaltung:

ISO 9660 Level 1 kompatibel

USB

USB 2.0 für Format FAT 32/16
USB-Ausgang: 5 V --- 1 A max.

Stromverbrauch im Bereitschaftsmodus (Energiesparmodus): < 0,5 W

INFORMATIONEN

Der Zeitraum, nach dem die Energiieverwaltungsfunktion das Gerät automatisch in den Bereitschaftsmodus versetzt: 15 Minuten.

Der Stromverbrauch, wenn alle WLAN-Netzwerkanschlüsse aktiviert sind:

7,7 W.

Abmessungen und Gewicht

Abmessungen Gerät:

B x H x T 450 X 228 X 124mm

Gewicht Gerät: 2.63 kg

Technische und optische Änderungen vorbehalten!

Allgemeine Hinweise für Geräte mit Laser

CLASS 1
LASER PRODUCT

Ihr Gerät ist ein CLASS 1 LASER PRODUCT.

Das bedeutet, dass der Laser wegen seines

technischen Aufbaus eigensicher ist, so dass der maximal erlaubte Ausstrahlwert unter keinen Umständen überschritten werden kann.

Vorsicht:

Wenn andere als die hier spezifizierten Bedienungseinrichtungen benutzt oder andere Verfahrensweisen ausgeführt werden, kann es zu gefährlicher Strahlungsexposition kommen.

Dieses Gerät sendet Laserstrahlen aus. Da die Gefahr von Augenverletzungen besteht, darf das Gerät nur von qualifiziertem Fachpersonal geöffnet oder gewartet werden.

Wenn andere als die hier spezifizierten Einstellungen verwendet oder ANDERE VERFAHRENSWEISEN ausgeführt werden, kann es zu gefährlicher Strahlungsexposition kommen.

CONFIGURATION ET SÉCURITÉ

Merci de prendre en compte les instructions suivantes :

- Le système hi-fi est conçu pour la restitution de signaux audio. Tout autre usage est formellement interdit.
- Si vous souhaitez installer le système hi-fi sur des étagères murales ou dans des placards, veillez à ce que le cadre choisi soit suffisamment aéré. Assurez-vous également qu'il y ait un espace d'au moins 10 cm sur le côté, au-dessus, et sous le système hi-fi.
- N'obstruez pas le système hi-fi avec des journaux, des nappes, des rideaux, etc.
- Pendant l'installation du système hi-fi, n'oubliez pas que les meubles sont souvent revêtus de différents types de vernis et de matière plastique contenant parfois des additifs chimiques. Ces additifs peuvent occasionner une corrosion au niveau des supports de l'unité. Ce phénomène peut laisser des taches sur la surface du meuble et ces taches peuvent par la suite s'avérer difficile ou impossible à enlever.
- Cet appareil peut être utilisé par des enfants âgés d'au moins 8 ans et par des personnes ayant des capacités physiques, sensorielles ou mentales réduites ou dénuées d'expérience ou de connaissance, s'ils (si elles) sont correctement surveillé(es) ou si des instructions relatives à l'utilisation de l'appareil en toute sécurité leur ont été données et si les risques encourus ont été appréhendés. Les enfants ne doivent pas jouer avec l'appareil. Le nettoyage et l'entretien par l'utilisateur de doivent pas être effectués par des enfants sans surveillance.
- Dans le cas où le système hi-fi change subitement de température, en passant par exemple d'une pièce froide à une pièce chaude, patientez au moins deux heures de temps avant de commencer à l'utiliser.
- Le système hi-fi a été conçu pour être utilisé dans des pièces sèches. Dans le cas où vous vous en servez en plein air, veillez à ce qu'il soit protégé de la moisissure susceptible d'être occasionnée par l'eau qui s'égoutte ou qui se projette.

- Le système hi-fi doit uniquement être utilisé dans un climat modéré.
- Ne posez pas de récipients contenant du liquide, tels que des vases, sur le système hi-fi.
- N'insérez pas de corps étrangers dans le compartiment CD.
- Évitez de l'installer à proximité des sources de chaleur ou en contact direct avec la lumière directe du soleil car cela pose un risque en matière de refroidissement.
- Évitez de poser des objets comme des bougies allumées sur le système hi-fi.
- Si un dysfonctionnement intervient suite à des surcharges de secteur brèves ou des charges électriques statiques, réinitialisez l'appareil. Pour ce faire, débranchez la prise d'alimentation puis rebranchez-la après quelques secondes.
- Évitez d'ouvrir le système hi-fi quel qu'en soit le cas. Aucune réclamation au titre de la garantie ne sera acceptée pour des dommages occasionnés suite à une mauvaise manipulation.
- Prêtez une attention particulière aux aspects environnementaux de la mise au rebut des piles.



N'AVEZ PAS LA BATTERIE. LES PRODUITS CHIMIQUES QU'ELLE CONTIENT POURRAIENT VOUS BRÛLER.

- Les orages représentent un danger permanent pour tous les appareils électriques. Même si le système hi-fi est éteint, il peut cependant être endommagé à cause d'une décharge orageuse subie par l'alimentation secteur. De ce fait, débranchez toujours vos appareils pendant les orages.
- N'exposez pas la batterie à une chaleur extrême, telle que les rayons du soleil, un radiateur, du feu, etc.
- La télécommande contient une pile (AAA, 1,5 V). Veuillez toujours garder la télécommande et la pile (AAA, 1,5 V) hors de la portée des enfants.
- L'ingestion accidentelle d'une pile (AAA, 1,5 V) peut causer des brûlures, voire conduire à la

CONFIGURATION ET SÉCURITÉ

mort en moins de deux heures. Si cela se produit, consultez immédiatement un médecin.

- Tenez les piles neuves et usagées hors de la portée des enfants. Si le compartiment à piles ne peut être fermé en toute sécurité, n'utilisez plus l'appareil et maintenez-le hors de portée des enfants.

- **MISE EN GARDE** : Le remplacement incorrect de la pile risque de provoquer une explosion. Remplacez-la uniquement avec le même type de pile ou l'équivalent.



Une écoute prolongée à des volumes excessifs avec des casques peut avoir une incidence sur votre capacité auditive.

- Si la prise PRINCIPALE ou le coupleur d'appareil est utilisé comme dispositif de déconnexion, ce dispositif doit être prêt à l'emploi.



CAUTION
RISK OF ELECTRIC SHOCK
DO NOT OPEN



Le symbole de l'éclair fléché dans un triangle équilatéral indique à l'utilisateur la présence dans l'appareil d'« éléments dangereux non-isolés », d'une puissance suffisante pour constituer un risque de choc électrique.

AVERTISSEMENT : Pour réduire tout risque de choc électrique, évitez de retirer le couvercle (ou la partie arrière) étant donné que les pièces de rechange ne sont pas fournies. Pour tout besoin d'entretien, consultez un technicien agréé.



Le point d'exclamation contenu dans un triangle équilatéral, avertit l'utilisateur de la présence, dans la documentation qui accompagne l'appareil, de consignes d'utilisation et de maintenance importantes.

AVERTISSEMENT : Pour toute information à caractère électrique ou concernant la sécurité, veuillez vous reporter aux informations figurant sur le boîtier de l'appareil, avant de procéder à l'installation ou à l'utilisation de l'appareil.

Remarque :

- Évitez de brancher un autre appareil lorsque celui-ci est déjà sous tension. Débranchez tous les autres équipements avant de brancher celui-ci.
- Ne branchez l'appareil dans la prise secteur qu'après avoir connecté les périphériques externes. Assurez-vous que la fiche secteur est facile d'accès.

Attention : radiation haute fréquence

- L'appareil doit être enregistré et utilisé conformément à ce manuel d'utilisation.









L'appareil dispose d'une antenne intégrée ; il doit par conséquent être utilisé avec d'autres antennes ou émetteurs.

VUE D'ENSEMBLE

Les commandes du système hi-fi

Voir le schéma en page 3.

La partie avant de l'appareil

-  Écran d'affichage.
-  Ouvre et ferme le compartiment à CD.
-  Appuyez brièvement pour passer l'appareil au mode veille et le quitter.
-  Compartiment pour CD.
- Règle le volume.
- + Règle le volume.
-   En mode Tuner : sélection des chaînes pré-réglées.
En mode Support de données externes : sélection de piste avant ou arrière.
En mode veille et minuterie : pour régler les heures / minutes.
-  En mode Support de données externe : démarre et interrompt la lecture.
-  En mode Support de données externe : met un terme à la lecture.
-  Appuyez plusieurs fois sur cette touche pour basculer entre les modes DAB, FM, LINE IN, BT, DISC et USB.

LINE IN

Entrée du signal audio (RCA) pour la connexion d'un périphérique externe.

-   Port USB de type A pour connecter une clé USB ou un lecteur MP3.







La partie arrière de l'appareil

AC POWER INPUT

- ANTENNA 75 Ω** Prise d'antenne pour l'antenne de toit ou l'antenne auxiliaire fournie.

VUE D'ENSEMBLE

Télécommande

-  Fait passer le système hi-fi en mode veille, puis du mode veille à la source d'entrée précédemment sélectionnée.
-  Ouvre et ferme le compartiment à CD.
- SOURCE** Bascule entre les modes DAB, FM, LINE IN, BT, DISC et USB.
- TUNE + / -** Augmente / réduit la fréquence. En mode tuner : maintenez la touche enfoncée pour lancer la recherche de fréquence en arrière ou en avant ; appuyez brièvement pour changer la fréquence en arrière ou en avant par étapes.
- STOP/AUTO** En mode support de données externe : arrête la lecture. En mode tuner : appuyez sur cette touche et maintenez-la enfoncée pour effectuer la recherche automatique des chaînes de diffusion radio ; appuyez à nouveau pour arrêter la recherche automatique.
- MEMORY/PROG** En mode support de données externe : active la fonction Créer une liste de lecture ; enregistre la piste lors de la création d'une liste de lecture.
- SLEEP/TIMER** Active l'alarme pour le réveil, règle l'heure du minuteur pour la fonction sommeil. En mode veille et minuteur : maintenez la touche enfoncée pour accéder au mode réglage du minuteur alarme.
- INTRO/INFO** En mode support de données externe : pour lire de brèves introductions aux pistes. En mode tuner : appuyez plusieurs fois sur cette touche pour afficher les différentes informations RDS si la station et/ou la réception radio le permet.
- DIMMER** Règle la luminosité de l'écran
- d'affichage.
- REPEAT/MENU** En mode Support de données externe : pour répéter une piste, un CD, un album ou une liste de lecture ; lit les pistes précédentes dans un ordre aléatoire.
- CLOCK** En mode veille : Appuyez sur cette touche pour régler l'heure (heure/minute).
-  En mode de support de données externe : sélectionne les pistes suivantes ou précédentes. En mode veille et minuteur : pour régler les heures/ minutes.
-  En mode support de données externe : recherche un certain passage en avant ou en arrière.
-  Appuyez et maintenez enfoncée la touche pour adopter l'heure RDS.
- En mode Support de données externe : démarre la lecture et le mode Bluetooth : interrompt la lecture. En mode Bluetooth : déconnecte le périphérique auxiliaire Bluetooth.
-  Peut couper et restituer le mode Son des haut-parleurs du système hi-fi.
- VOL +** Ajuste le volume.
- 10 + / -** Augmente / réduit les pistes de dix entrées à chaque appui.
- FOLD+ / -** Passe au dossier suivant ou revient au dossier précédent.
- EQ** Bascule en mode Égaliseur.

BRANCHEMENT ET PRÉPARATION

Branchement de l'antenne

1 Insérez le câble de l'antenne du toit dans la prise de l'antenne » **ANTENNA 75 Ω** « sur le système hi-fi.

Remarque :

- Si aucune antenne de toit n'est disponible, utilisez l'antenne auxiliaire fournie. Une fois correctement positionnée et avec un signal adéquat, cette antenne permet une réception adéquate des canaux FM. Évitez de raccourcir l'antenne auxiliaire.

Connexion d'un lecteur MP3 ou d'une clé USB

Attention :

- Le fonctionnement du système hi-fi doit être arrêté pendant la connexion de la clé USB. Si la carte mémoire n'est pas retirée, vous risqueriez de perdre les données qu'elle contient.

1 Branchez l'interface USB du lecteur MP3 au port »« de l'appareil hi-fi à l'aide d'un câble USB standard ;

ou

insérez la fiche USB de la clé USB dans l'interface USB »« du système hi-fi.

Branchement des appareils externes

Remarque :

- Éteignez le système hi-fi avant de procéder au branchement de périphériques externes.

1 Recourrez à des câbles audio standard pour connecter les sorties audio du dispositif externe à la prise »**LINE IN**« du système hi-fi.

Brancher le cordon d'alimentation

Remarques :

- Vérifiez que la tension secteur indiquée sur la plaque signalétique (à l'arrière du système hi-fi) corresponde à la tension secteur locale. Si ce n'est pas le cas, veuillez contacter votre revendeur spécialisé.
- Tous les autres périphériques / haut-parleurs doivent être connectés avant le branchement du cordon d'alimentation.

1 Branchez le câble d'alimentation à la prise murale.

Attention :

- Le système hi-fi est branché au secteur à l'aide du câble d'alimentation. Débranchez la fiche d'alimentation si vous souhaitez déconnecter complètement le système hi-fi du secteur.
- Assurez-vous que la fiche d'alimentation est facilement accessible pendant le fonctionnement de l'appareil et n'est gênée par aucun autre objet.

BRANCHEMENT ET PRÉPARATION

Chargement ou remplacement de la pile de la télécommande

- 1 Retirez le couvercle du compartiment des piles à l'arrière de la télécommande.
- 2 Mettez une pile de type AAA / 1,5V dans le boîtier à piles ou rechargez la pile qui s'y trouve, en vous assurant de bien insérer la pile avec les polarités correctes correspondant aux symboles + et - tel qu'indiqué à l'intérieur du boîtier à pile.
- 3 Refermez le couvercle.

Remarques :

- Évitez d'exposer les batteries à une chaleur extrême, provoquée par exemple par la lumière directe du soleil, des appareils de chauffage, ou du feu.
- Sortez les piles lorsqu'elles sont usagées ou lorsque vous comptez ne pas utiliser le système hi-fi pendant une longue période de temps. Le fabricant décline sa responsabilité en cas de dommage provoqué par une fuite de piles.



Remarque relative à l'environnement :

- Ne jetez pas les piles dans les ordures ménagères, même si elles ne contiennent pas de métaux lourds. Respectez la protection de l'environnement en déposant par exemple les piles usagées dans un centre de collecte prévu à cet effet.

MODE TUNER

Recherche automatique des stations radios FM

Vous pouvez lancer la recherche automatique des stations après le branchement du système hi-fi sur l'alimentation secteur.

- 1 Mettez le système hi-fi en marche en appuyant sur le bouton »  « de l'appareil ou sur »  « ou encore la touche » **SOURCE** « de la télécommande pour passer en mode FM.
- 2 Activez la recherche automatique des stations en appuyant sur »  «.
- L'appareil recherche jusqu'à 40 stations avec des réceptions puissantes et les sauvegarde automatiquement. À la fin de la recherche, la station sera sauvegardée à l'emplacement 01.

Remarques :

- Il est possible d'annuler la recherche automatique des stations en appuyant sur le bouton »  «.

Réglage et mémorisation manuels des stations radio

- 1 Réglez la station radio en appuyant brièvement sur » **TUNE+** « ou » **TUNE-** « à maintes reprises sur la télécommande.

- Affichage : la fréquence change par intervalles de 50 kHz ;

ou

appuyez et maintenez les boutons » **TUNE+** « ou » **TUNE-** « de la télécommande jusqu'à ce que l'affichage de la fréquence change et laisse place à un défilement rapide.

- 2 Enregistrez une station de radio comme préréglage en appuyant sur le bouton » **MEMORY PROG** «, sélectionnez le préréglage à l'aide du bouton » **TUNE +** « ou » **TUNE -** «, puis appuyez sur »  « pour enregistrer. Le message Stored s'affiche.
- 3 Pour rechercher et mémoriser plus de stations radio, répétez les étapes 1 à 2.

Sélection de la source d'entrée du tuner

1 Sélectionnez la source d'entrée TUNER en appuyant sur la touche **»SOURCE«** de la télécommande.

- La dernière station sélectionnée est lue (Dernière station en mémoire).

Sélection des préséglages

1 Sélectionnez un préséglage en appuyant sur la touche **»◀◀«** ou **»▶▶«** de la télécommande.

Affichage des informations d'une station RDS

Si l'appareil capte une station RDS, le nom de la station apparaît dans l'affichage avec **»RDS«**. En l'absence d'informations, la fréquence de réception apparaît dans l'affichage.

Les informations peuvent s'afficher.

1 Pour afficher les informations sur la station RDS en cours, appuyez plusieurs fois sur **»INFO«**.

- Les affichages suivants apparaissent successivement :

Le nom de la chaîne radio.

Le type de programme en cours (PTY), par exemple **»Pop music«**. **»[No PTY]«** apparaît s'il n'y a pas d'informations disponibles.

L'heure.

Le texte radio.

La fréquence.

Fonctionnement de la DAB

Digital Audio Broadcasting (DAB) est un moyen de diffusion radio numérique par le biais d'un réseau de l'émetteur. Il vous offre un plus grand choix, une meilleure qualité de son et plus d'informations.

1 Appuyez à plusieurs reprises sur **»→«** ou **»SOURCE«** pour sélectionner la source DAB.

2 En mode DAB, appuyez sur le bouton **»REPEAT/MENU«** pour accéder au menu DAB; appuyez sur **»▶▶▶«** pour confirmer l'opération.

3 Ensuite, appuyez sur **»TUN- 10-«** ou sur **»TUN+ 10+«** pour faire défiler les options du menu:

- Full scan: Pour rechercher et enregistrer toutes les stations de radio DAB disponibles.
- Manual: Pour capter manuellement une station DAB.
- DRC : Le contrôle de plage dynamique (Dynamic Range Control - DRC) supprime ou ajoute le degré d'adaptation requis pour les différences de plage dynamique entre les stations.
- Prune: Pour supprimer toutes les stations invalides de la liste de stations.
- System: Pour régler les paramètres du système.

4 Pour sélectionner une option, appuyez sur **»▶▶▶«** pour confirmer.

5 Pour capter une station de la liste de stations disponibles, appuyez à plusieurs reprises sur **»TUN- 10-«** ou sur **»TUN+ 10+«** pour parcourir les stations disponibles en mode DAB.

6 Appuyez à plusieurs reprises sur **»INFO«** pour afficher les différentes informations relatives à la DAB en mode DAB.

7 Enregistrez une station en tant que préséglage en appuyant longtemps sur **»MEMORY/PROG«**. Sélectionnez le préséglage avec **»TUN +/TUN -«** puis appuyez sur **»▶▶▶«** pour sauvegarder.

Mode ECO

Le système hi-fi bascule en mode Veille au cours du mode ECO au bout de 15 minutes. Cela permet de réduire la consommation d'énergie en dessous de 0,5 W.

En mode ECO, en appuyant sur le bouton temps disparaît; vous pouvez l'afficher **»CLOCK«**.

1 En mode ECO, appuyez sur **»CLOCK«** une fois.
- L'horloge s'affiche. L'appareil retourne au mode ECO au bout de 15 minutes.

2 En mode ECO, appuyez sur le bouton **»⏻«** et maintenez-le enfoncé pendant deux secondes.

- L'appareil passe en mode Vielle et l'horloge s'affiche.
- L'appareil retourne au mode ECO au bout de 15 minutes.

FIXATION MURALE

Afin de prévenir les accidents, le système hi-fi être solidement fixé au mur conformément aux instructions d'installation ci-dessous.

Attention :

- La surface doit être solide et capable de supporter la charge.
- Utilisez des supports adaptés au poids de l'appareil
- Pour des structures murales creuses ou en bois, utilisez des fiches et vis adéquates. Demandez conseil à votre revendeur spécialiste.

Avertissement :

- Pour éviter tout accident, l'appareil doit être fixé au mur en toute sécurité, conformément aux instructions d'installation.

Remarque :

- Pour une utilisation professionnelle (dans un bar par exemple), le système hi-fi WMS 3000 BT DAB+ doit être installé par un électricien qualifié, conformément à la réglementation en vigueur en matière de construction, selon la norme VDE 0100.

- 1 Percez deux trous (environ 6 mm de diamètre) sur le mur et créez une distance de 181,2 mm entre les trous de forage de la base sonore (Diagramme 1).

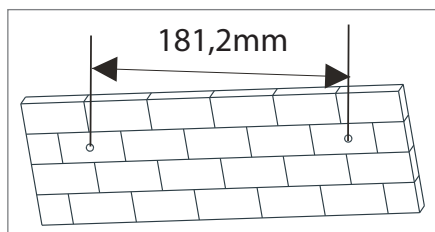

(Diagramme 1).

- 2 Insérez les deux bouchons puis les deux vis fournis dans les deux trous percés et serrez (Diagramme 2).

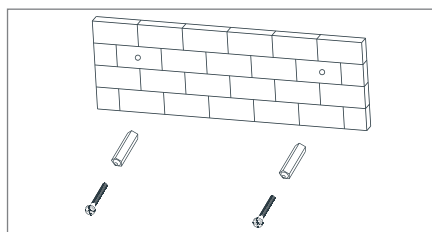

(Diagramme 2)

- 3 Veuillez laisser un espace de 4 mm entre les têtes de vis et le mur (Diagramme 3).

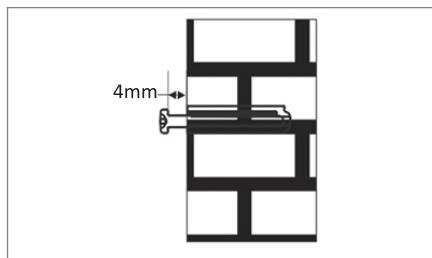

(Diagramme 3)

- 4 Utiliser le système hi-fi son assemblée pour l'accrocher sur les vis de fixation sur le mur (Diagramme 4).

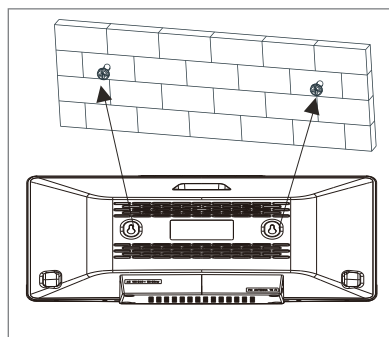

(Diagramme 4)

FONCTIONS D'ORDRE GÉNÉRAL

Mise sous tension et hors tension

Le seul moyen de déconnecter le système hi-fi du secteur consiste à débrancher sa fiche.

- 1 Mettez le système hi-fi en marche en appuyant sur »  « de l'appareil.
 - La dernière source d'entrée utilisée a été sélectionnée automatiquement.

Remarque :

- Le système hi-fi peut également être mis en marche en appuyant sur la touche »  « de la télécommande.

- 2 Mettez le système hi-fi en mode veille en appuyant sur »  «.

Arrêt automatique

L'appareil s'arrête automatiquement après 15 minutes en mode veille si :

- l'appareil est en position d'arrêt ;
- aucun signal audio n'a été détecté au niveau de la prise » **LINE IN** « ;
- les périphériques auxiliaires Bluetooth n'émettent pas de signal audio.



Pour utiliser l'appareil, remettez-le en marche.

Réglage du volume

- 1 Appuyez sur le bouton » **_ VOL +** « du système hi-fi ou appuyez sur le bouton » **_ VOL +** « de la télécommande pour modifier le volume.

Mode silencieux

Grâce à cette fonction, vous pouvez couper et restituer le mode Son des haut-parleurs du système hi-fi.

- 1 Activez le mode silencieux grâce à la touche »  « de la télécommande.
- 2 Désactivez le mode silencieux avec la touche »  « de la télécommande.

Réglage de l'heure

1 Pour régler l'heure, votre microsystème doit d'abord être mis en mode veille. Appuyez ensuite sur le bouton » **CLOCK** « et maintenez-le enfoncé pendant environ 2 secondes.

- Affichage : » *24 H* «.

2 Sélectionnez le format horaire (12 ou 24 heures) en appuyant sur le bouton » **⏪** « ou sur » **⏩** « et confirmez à l'aide du bouton » **CLOCK** «.

- Les heures clignent.

3 Sélectionnez l'heure en appuyant sur le bouton » **⏪** « ou sur » **⏩** « et confirmez à l'aide du bouton » **CLOCK** «.

- Les minutes clignent.

4 Réglez les minutes en appuyant sur le bouton » **⏪** « ou sur » **⏩** « et confirmez à l'aide du bouton » **CLOCK** «.

- Affichage : l'heure actuelle.

- SYNC ON : L'heure est synchronisée grâce au signal DAB+ ou RDS.

- SYNC OFF : L'heure n'est pas synchronisée grâce au signal DAB+ ou RDS.

Remarques :

■ Certaines stations RDS émettent un signal horaire RDS. Si la station RDS sélectionnée émet les informations horaires, l'heure peut être réglée automatiquement.

Appuyez à plusieurs reprises sur » **INFO** « jusqu'à ce que le temps s'affiche. L'affichage » *RDS CLK* « signifie que le signal horaire n'est pas encore reçu. Attendez que l'heure s'affiche.

■ L'heure doit être réinitialisée après une coupure d'électricité ou après le débranchement de l'appareil du secteur.

Réglage de l'alarme

1 Pour programmer l'alarme, votre microsystème doit d'abord être mis en mode veille. Appuyez ensuite sur le bouton » **TIMER** « de votre télécommande et maintenez-le enfoncé pendant environ 2 secondes.

- Affichage : » *TIMER* «.

2 Proposition et affichage des différents programmes d'alarmes : » *DISC* «, » *USB* « ou » *TUNER* «. Appuyez sur le bouton » **⏪** « ou sur » **⏩** « et confirmez à l'aide du bouton » **TIMER** «.

- Les heures clignent.

3 Sélectionnez l'heure en appuyant sur le bouton » **⏪** « ou sur » **⏩** « et confirmez à l'aide du bouton » **TIMER** «.

- Les minutes clignent.

4 Réglez les minutes en appuyant sur le bouton » **⏪** « ou sur » **⏩** « et confirmez à l'aide du bouton » **TIMER** «.

- Les réglages de volume clignent.

5 Le volume affiche » *VOL 10* «. Réglez le volume en appuyant sur le bouton » **⏪** « ou sur » **⏩** « et confirmez à l'aide du bouton » **TIMER** «.

- Vous pouvez régler le volume entre » *VOL 01* « et » *VOL 31* «.

- Vous pouvez choisir la durée de l'alarme "DUR 15, DUR 30, DUR 45 ou DUR 60" soit une durée comprise entre 15 minutes et 1 heure.

6 Le symbole » **⌚** « s'affichera ensuite sur l'écran à droite des minutes pour confirmer la programmation de l'alarme.

Remarque :

■ Si vous souhaitez désactiver l'alarme, appuyez 1 fois sur le bouton » **TIMER** « de la télécommande et le symbole de l'alarme » **⌚** « disparaîtra de l'écran.

MODE MÉDIA DE DONNÉES EXTERNES

Utilisation des CD



L'appareil est adapté pour les CD audio portant le logo représenté (CD-DA), ainsi que pour les CD-R ou CD-RW contenant des données audio.





- Cet appareil ne lit pas les CD-ROM, CD-I, CDV, VCD, DVD ou CD informatiques.
- En mode MP3/WMA, les termes "album" et "fichier" sont très importants. Le terme « Album » correspond à un dossier sur un PC, et « fichier » à un fichier stocké sur un PC ou à un titre sur un CD-DA. Un CD MP3/WMA peut ne pas contenir plus de 999 pistes/dossiers au total.
- Divers problèmes peuvent survenir pendant la gravure de fichiers audio sur des CD-R et CD-RW, ce qui peut poser quelques problèmes pendant leur lecture. Ce problème peut naître à cause du logiciel ou d'une configuration matérielle défectueuse, ou encore à cause du CD que vous utilisez. Dans l'éventualité où de tels problèmes se poseraient, veuillez contacter le Service clients de votre graveur de CD ou le fabricant de votre logiciel. À défaut, vous pouvez aussi rechercher des informations à ce sujet, sur Internet par exemple.
- Lorsque vous gravez des CD audio, veuillez observer la législation en vigueur et gardez-vous d'enfreindre les lois sur les droits d'auteur.
- Maintenez toujours le compartiment CD fermé afin que la poussière ne s'accumule pas sur l'optique laser. Le compartiment CD se ferme automatiquement après un court instant.
- Évitez de coller des étiquettes adhésives sur les CD. Les surfaces des CD doivent être propres.
- Votre appareil peut lire les CD classiques de 12 cm, ainsi que ceux de 8 cm. Vous n'avez pas besoin d'adaptateur.

Connexion d'un lecteur MP3 ou d'une clé USB

- La prise  est incompatible avec des concentrateurs USB et ne peut être connectée directement à un PC.
- L'interface USB de cet appareil est de type standard. Tous les concepts de puces MP3 actuellement connus ont été pris en compte lors de son développement. En raison des progrès technologiques rapides des MP3 et du nombre de fabricants qui augmente chaque jour, la compatibilité des lecteurs MP3 / clés USB ne saurait être complètement garantie. Si le fonctionnement du périphérique USB est défectueux ou impossible, cela n'indique pas un dysfonctionnement de l'appareil.
- Le transfert de données bidirectionnelles telles que défini pour les appareils ITE conformément à la norme EN 55022/EN 555024 n'est pas possible.
- Le transfert USB n'est pas en lui-même un mode opératoire. Il ne s'agit que d'une fonction complémentaire.
- Ne jamais retirer un lecteur MP3 / clé USB pendant la lecture. Les données et les périphériques pourraient être endommagés. Aucune revendication au titre de la garantie ne sera acceptée pour les dommages subis à la suite de cet incident.

Insertion / connexion du support des données musicales

Insertion du CD

- 1 Appuyez sur la touche  pour ouvrir le compartiment à CD.
 - Le compartiment à CD s'ouvre.
- 2 Insérez le disque en orientant son étiquette vers le haut.
- 3 Appuyez sur  pour fermer le compartiment à CD.
 - Le CD se lit.
 - Affichage en mode MP3/WMA : le nombre total d'albums et de pistes.
 - Affichage en mode CD-DA : le nombre total de pistes et le temps de lecture total.
- 4 La lecture démarre automatiquement.

MODE MÉDIA DE DONNÉES EXTERNES

Connexion d'un lecteur MP3 ou d'une clé USB

- 1 Mettez l'appareil en mode veille en appuyant sur » ⏻ «.
- 2 Branchez l'interface USB du lecteur MP3 à la prise » 🔌 « du système hi-fi à l'aide d'un câble USB standard ;

ou

insérez la fiche USB de la clé USB dans l'interface USB » 🔌 « du système hi-fi.

- 3 Mettez l'appareil en mode veille en appuyant sur » ⏻ «.
 - Affichage : le nombre total d'albums et de pistes.

Sélection de la source d'entrée

- 1 Sélectionnez la source d'entrée (» CD « ou » USB «) en appuyant sur » **SOURCE** «.

Remarque :

- Si aucun support de données n'est inséré / connecté, le message » *NO DISC* « ou » *NO USB* « s'affiche.

Interruption momentanée et reprise de la lecture

- 1 Appuyez sur » ⏸ « pour arrêter momentanément la lecture.
 - Affichage : l'heure de lecture clignote.
- 2 Pour reprendre la lecture, appuyez sur » ▶ «.
 - Affichage : le nombre de dossiers et de pistes, des informations concernant la piste et le temps de lecture restant.

Reprise de la lecture

- 1 Suspendez la lecture en sélectionnant une autre source d'entrée ou appuyez sur » ⏻ «.
 - Si vous sélectionnez à nouveau le support de données, la lecture reprendra à partir de la minute à laquelle la lecture se sera arrêtée.

Arrêt de la lecture

- 1 Pour arrêter la lecture, appuyez sur » □ « deux fois.
 - Lorsque la lecture reprend, elle commence à partir de la première piste.

Répétition de la piste en cours

- 1 Appuyez brièvement sur » ⏮ « pendant la lecture.

Sélection d'une autre piste

Lors de la lecture de CD musicaux, vous pouvez sélectionner la piste ; lors de la lecture des supports MP3/WMA, vous pouvez aussi sélectionner des dossiers.

- 1 Pendant la lecture, appuyez sur » ⏮ « ou » ⏭ « à plusieurs reprises jusqu'à ce que le numéro du titre en lecture apparaisse à l'écran ;

ou

sélectionner le répertoire en appuyant sur » **FOLD + / -** « et sélectionnez ensuite la piste avec » ⏮ « ou » ⏭ «.

- La lecture de la piste sélectionnée démarre automatiquement.

Recherche d'un passage dans une piste

- 1 Pendant la lecture, appuyez sur » ⏮ « ou » ⏭ « et maintenez le bouton enfoncé jusqu'à ce que le passage en question soit trouvé.
- 2 La lecture commence lorsque vous relâchez la touche » ⏮ « ou » ⏭ «.

Affichage des informations de la piste (pour MP3/WMA)

Si les informations sur l'artiste, l'album et la piste sont disponibles sur le support de données, elles sont affichées (étiquette ID3).

- 1 Appuyez longuement sur » **INFO** « pour désactiver les informations ID3 ou activer la balise ID3.



Compatible avec les périphériques suivants

Votre WMS 3000 BT DAB+ peut être connecté à des périphériques compatibles Bluetooth disponibles dans le commerce qui sont conformes à la norme A2DP. Il s'agit par exemple des smartphones, des ordinateurs portables et des tablettes PC.

Sélection de la source d'entrée Bluetooth

- 1 Sélectionnez la source d'entrée Bluetooth en appuyant sur **»SOURCE«** de la télécommande.
- Affichage : **»PAIRING«**.

Recherche et connexion d'un périphérique auxiliaire Bluetooth

- 1 Activez la fonction Bluetooth sur le périphérique auxiliaire Bluetooth.
- 2 Lancez la fonction recherche sur le périphérique auxiliaire Bluetooth.
- Après un court instant, votre WMS 3000 BT DAB+ va s'afficher sur le périphérique auxiliaire Bluetooth.
- 3 Sélectionnez et connectez le Grundig WMS 3000 sur le périphérique auxiliaire Bluetooth.
- 4 Lorsque le périphérique auxiliaire Bluetooth est connecté à votre appareil, **»BT«** s'affiche sur le WMS 3000 BT DAB+.

Remarque :

- Votre WMS 3000 BT DAB+ peut uniquement recevoir et lire le signal audio de votre périphérique Bluetooth ; jusqu'à 6 périphériques auxiliaires Bluetooth peuvent néanmoins y être connectés.

Activation d'un périphérique auxiliaire Bluetooth connecté

Remarques :

- Vous pouvez connecter les périphériques auxiliaires Bluetooth une seule fois.
- Lorsque le périphérique auxiliaire Bluetooth quitte et revient ensuite dans la portée du signal du WMS 3000 BT DAB+, il se connecte automatiquement.
- Le WMS 3000 BT DAB+ se connecte automatiquement au dernier périphérique auxiliaire Bluetooth connecté.
- Si le périphérique auxiliaire Bluetooth n'est pas reconnu, il peut être réactivé depuis sa fonction menu.

Lecture à partir du périphérique auxiliaire Bluetooth

- 1 Démarrez la lecture sur le périphérique auxiliaire Bluetooth.
- 2 Ajustez le volume souhaité grâce du système hi-fi ou **»VOL +«** de la télécommande.
- 3 Interrompez la lecture sur le périphérique auxiliaire Bluetooth.

Remarques :

- Diverses fonctions peuvent également être commandées sur le WMS 3000 BT DAB+.
Appuyez sur **»▷|||«** pour arrêter momentanément la lecture,
Appuyez à nouveau sur **»▷|||«** pour reprendre la lecture ;
Appuyez sur la touche **»◀◀◀«** pour sélectionner la piste précédente et sur la touche **»▶▶▶«** pour la piste suivante.
- À noter que la portée de transmission des données peut aller jusqu'à 9 m, en fonction du périphérique Bluetooth qui est utilisé et la structure du bâtiment.

Conformité avec la directive DEEE et mise au rebut des déchets :



Ce produit est conforme à la directive DEEE (2012/19/UE) de l'Union européenne). Ce produit porte un symbole de classification pour la mise au rebut des équipements électriques et électroniques (DEEE).

Le présent produit a été fabriqué avec des pièces et du matériel de qualité supérieure susceptibles d'être réutilisés et adaptés au recyclage. Par conséquent, nous vous conseillons de ne pas le mettre au rebut avec les ordures ménagères et d'autres déchets à la fin de sa durée de vie. Au contraire, rendez-vous dans un point de collecte pour le recyclage de tout matériel électrique et électronique. Veuillez vous rapprocher des autorités de votre localité pour plus d'informations concernant le point de collecte le plus proche.

Conformité avec la directive LdSD :

L'appareil que vous avez acheté est conforme à la directive LdSD (2011/65/UE) de l'Union européenne. Il ne comporte pas les matériels dangereux et interdits mentionnés dans la directive.

Information sur l'emballage



L'emballage du produit est composé de matériaux recyclables, conformément à notre réglementation nationale. Ne jetez pas les éléments d'emballage avec les déchets domestiques et autres déchets. Déposez-les dans un des points de collecte d'éléments d'emballage que vous indiquera l'autorité locale dont vous dépendez.

Données techniques

Cet appareil est antiparasité conformément aux directives européennes en vigueur.

Ce produit est conforme aux directives européennes 2014/53/EU, 2009/125/EC et 2011/65/EU.

La déclaration de conformité CE de l'appareil est disponible en format PDF à la page d'accueil de Grundig www.grundig.com/downloads/doc.



Cet équipement est un appareil électrique de classe II ou à double isolation. Il a été conçu de manière à ne pas nécessiter de connexion de sécurité mise à la terre.

L'étiquette se trouve à l'arrière du système hi-fi.

Système

Alimentation

Tension de fonctionnement: 100 - 240 V~

Fréquence du réseau: 50 / 60 Hz

Puissance nominal absorbée : 25 W

Consommation électrique

(mode ECO) : $\leq 0,5$ W

Sortie du bloc amplificateur :

Puissance sinusoïdale: 2 x 20 W

Impédance des haut-parleurs : 6 Ω

Rapport Signal-bruit : ≥ 55 dBA

Unité du récepteur

Plage de réception: FM : 87,5 ...108,0 MHz

DAB/DAB+ : 174,928...239,200 MHz

BT Max. Puissance émise : 13dBm

Fréquence BT: 2402MHz - 2480MHz

Version du microprogramme BT: 120201

Version du matériel BT: V01A

Unité du CD

Réponse en fréquence: 50 Hz ... 20 kHz

Écart de tension psophométrique : ≥ 60 dBA

MP3/WMA

Répertoire et plage :

Max. 256 dossiers et 999 pistes par CD

Système de fichiers/gestion de dossiers :

ISO 9660 Niveau 1 compatible

USB

USB 2.0 pour le format FAT 32/16

Sortie USB : 5 V $\overline{=}$ 1 A max

INFORMATIONS

La consommation d'énergie en mode veille (ECO) est : < 0,5 W

Période de temps après laquelle la fonction de gestion de l'alimentation fait passer automatiquement l'équipement en mode veille : 15 minutes.

Consommation d'énergie si tous les ports réseau sans fil sont activés :

7,7 W

Dimensions et poids

Dimensions de l'appareil (avec attaches filetées) :
L x H x L 450 x 228 x 124 mm

Poids de l'appareil : 2,63 kg

Modifications techniques et conceptuelles réservées.

Généralités sur les appareils laser

CLASS 1
LASER PRODUCT

Cet appareil est un CLASS 1 LASER PRODUCT. Ceci signifie que le laser a été

conçu de façon à veiller à ce que la valeur maximale d'émission permmissible ne soit pas excédée quelle qu'en soit le cas.

Attention :

Si vous utilisez des appareils ou des méthodes différents de ceux qui ont été spécifiés ici, vous pourrez être exposés à des émissions dangereuses.

Le présent appareil émet une radiation laser. En raison du danger que cela représente pour les yeux, l'ouverture de l'unité est réservée à un personnel qualifié.

Si des dispositions autres que celles spécifiées ci-dessus sont prises ou si vous recourrez à une procédure différente, une exposition dangereuse à la radiation peut en résulter.

Grundig Intermedia GmbH
Thomas-Edison-Platz 3
D-63263 Neu-Isenburg

www.grundig.com