

# Réfrigérateur congélateur BioFresh NoFrost Blu Peak 60cm Inox anti-traces

CBNSTD578i-20

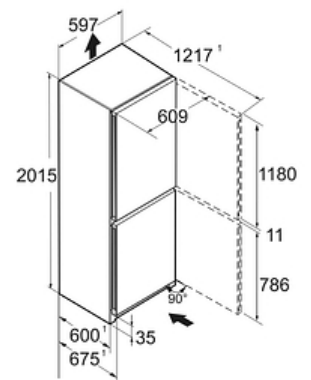

## Descriptif

Ce combiné réfrigérateur/congélateur en bas BluPerformance avec 2 circuits indépendants propose dans le réfrigérateur du froid brassé Powercooling FreshAir, un tiroir BioFresh hydrobreeze ainsi qu'un tiroir Fish&SeaFood (0°C/-2°C). Le congélateur est sans givre NoFrost. Il dispose d'un display digital tactile couleur intégré dans la porte, de poignées intégrées et d'une finition inox anti-traces des portes. Le congélateur est convertible en réfrigérateur, il est également paré pour la connectivité.

## Principaux avantages :

- + Vol. utile total 359 L
- + Hauteur 201.5 cm
- + Largeur 59.7 cm
- + Profondeur 67.5 cm
- + Niveau sonore 34 dB(A)

## Données techniques

Classe énergétique	Classe énergétique D
Consommation (kWh/24h)	<b>0.617</b>
Consommation	<b>225 kWh/an</b>
Vol. utile total	<b>359 L</b>
Vol. utile réfrigérateur	<b>256 L</b>
dont vol. utile BioFresh	<b>96.1 L</b>
Vol. utile congélateur	<b>103 L</b>
Niveau sonore	<b>34 dB(A)</b>
Classe niveau sonore	<b>B</b>
Classe climatique	<b>SN-T</b>

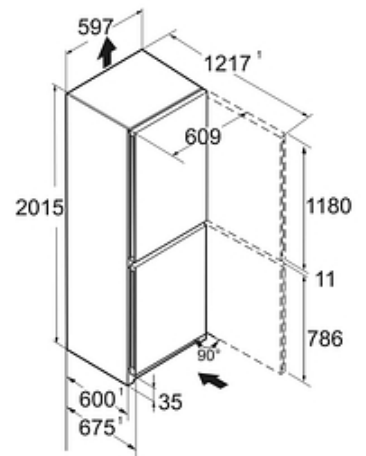

### Commandes

- Régulation de la température : Ecran tactile digital en façade
- Nombre de circuits de froid : 2
- Mode Sabbat : Oui
- Touche ON/OFF : Oui

### Technologie

- Technologie BLUPerformance : Oui

### Réfrigérateur

- Type de froid réfrigérateur : PowerCooling FreshAir
- Filtre à charbon réfrigérateur : Oui
- Nb total de bacs BioFresh : 2
- Nombre de bacs BioFresh à hygrométrie réglable : 1
- Nb de bacs Biofresh sur rails télescopiques : 2
- Nb de bacs Biofresh avec Softtelescopic : 2
- Nb de clayettes réfrigérateur : 2
- Type de clayettes réfrigérateur : Verre
- Nombre de clayettes en 2 parties : 1
- Clayette porte-bouteilles : Oui
- Clayette porte-bouteilles double emploi : Oui
- Eclairage réfrigérateur : Double colonne LED
- Eclairage tiroirs BioFresh : LED
- Fonction SuperCool : Oui
- FlexSystem : Oui
- VarioBox : Oui
- Bac à oeufs : Oui
- Beurrier : Oui

### Congélateur

- Type de froid congélateur : NoFrost
- Nb total de tiroirs congélateur : 3
- Nb de tiroirs congélateur sur rails télescopiques : 2
- Fonction SuperFrost : SuperFrost automatique
- Eclairage congélateur : Eclairage LED
- Autonomie [h] : 20
- Pouvoir de congélation [kg/24h] : 10
- Nb d'accumulateurs de froid : 2
- Bac à glaçons : Oui
- VarioSpace : Oui
- Nb de tablettes congélateur : 2
- Type de tablettes congélateur : Verre

### Sécurité

- Alarme porte ouverte réfrigérateur : Visuelle et sonore
- Alarme porte ouverte congélateur : Visuelle et Sonore
- Alarme de remontée de température congélateur : Visuelle et sonore

### Design

- Finition côtés : Inox anti-traces
- Finition porte/couvercle : Inox Anti-Traces
- Poignée : Poignée intégrée verticale

### Equipements

- Porte réversible : Oui, ferrage à droite
- Charnière intégrée avec blocage de porte : Oui
- Amortisseur de porte : Oui
- Pieds réglables : Avant
- Poignées de transport : Oui
- Roulettes de transport : Oui
- Joint de porte amovible : Oui
- Serrure : Non
- Tiroir VarioSafe : Oui

## Données techniques

---

### Installation

- Type d'installation : Pose libre
- Ouverture 90° sans débord : Non
- Enchassable : Oui

### Informations générales

- Disponibilité des pièces détachées fonctionnelles : 15 ans à compter de la date d'achat

### Dimensions et logistiques

- EAN : 4016803057598
- Origine : Bulgarie
- Hauteur : 201.5 cm
- Largeur : 59.7 cm
- Profondeur : 67.5 cm
- Hauteur emballage : 2087 mm
- Largeur emballage : 615 mm
- Profondeur emballage : 767 mm
- Poids brut [kg] : 179
- Poids net [kg] : 167
- Triman recyclage : Nos emballages peuvent faire l'objet d'une consigne de tri

### Informations techniques

- Compresseur inverter : Oui
- Puissance de raccordement (W) : 183
- Intensité (A) : 1.4
- Tension (V) : 220-240V
- Fréquence (Hz) : 50/60
- Longueur du câble de raccordement (cm) : 200

## Avantages



### Préservez toute la fraîcheur et le croquant de vos fruits et légumes La brume rafraîchissante

BioFresh Professional innove avec HydroBreeze : un brumisateur digne des professionnels. Toutes les 90 minutes et à chaque ouverture de porte, HydroBreeze diffuse une brume fraîche qui enveloppe les fruits et légumes, apporte un taux d'humidité leur garantissant fraîcheur et brillance. Bien hydratés, les végétaux conservent leur aspect naturel, appétissant et tout leur croquant ! BioFresh Professional innove avec HydroBreeze : un brumisateur digne des professionnels. Toutes les 90 minutes et à chaque ouverture de porte, HydroBreeze diffuse une brume fraîche qui



### Deux systèmes de froid, c'est essentiel

DuoCooling permet de régler de manière indépendante les températures du réfrigérateur et du congélateur. Intégrée à l'ensemble des combinés Liebherr, la technologie évite l'échange d'air entre les deux parties de l'appareil. Ainsi on évite le dessèchement et la dégradation prématurée des aliments dans le réfrigérateur ainsi que la formation de givre dans le congélateur. Le gaspillage est limité et les odeurs ne se propagent pas !



### Triman

Nos emballages peuvent faire l'objet d'une consigne de tri



### Display Touch & Swipe

Effectuez facilement les réglages de votre appareil grâce à un écran tactile intuitif et design. Accessible en façade, le Touch & Swipe offre un contrôle permanent sur la température. Les multiples fonctions embarquées sont accessibles du bout des doigts. Facile d'utilisation et tendance, reposez-vous sur son incroyable précision de réglage au degré près !

## Avantages



### Élégance et solidité

Soulignées de rebords inox, les clayettes en verre satiné confèrent à votre réfrigérateur toute son élégance. Modulables, elles offrent un maximum de flexibilité pour organiser le rangement. Pratiques, elles se déplacent facilement en position haute ou basse sans les sortir du réfrigérateur. Conçues en verre Securit, elles vous garantissent solidité et résistance dans la durée.



### Fish & Seafood

Le compartiment flexible Fish & Seafood est la solution idéale pour les amateurs de poissons et crustacés. La température y est réglable à -2°C ou 0°C sur la totalité ou la moitié du tiroir. À -2°C, vous disposez du climat de conservation indiqué par les professionnels mareyeurs et poissonniers pour des produits frais, qui garderont toutes leurs saveurs.



### L'indispensable des petits aliments

Un tiroir pour ranger les aliments qui, d'ordinaire, se perdent dans le réfrigérateur, il fallait y penser ! Grâce au tiroir VarioSafe, chaque chose a sa place, tout est clair et bien rangé ! Vous retrouvez facilement : les condiments, les tubes de sauces, les yaourts, les petits bocaux etc. Dans le compartiment réfrigérateur, disposez le tiroir VarioSafe à différentes hauteurs, où vous le souhaitez !



### Le design jusqu'à la contreporte

Pour un style contemporain et élégant, les balconnets de contreporte en verre et inox apportent élégance et style à votre réfrigérateur. Modulables, ils se disposent librement sur la porte intérieure du réfrigérateur et répondent à tous vos besoins de stockage. Leurs socles en verre vous garantissent une résistance parfaite dans la durée. Faciles d'entretien, vous pouvez les glisser dans votre lave-vaisselle.

## Avantages



### Le tout inox de haute qualité

L'acier inoxydable SmartSteel offre une finition tout inox de haute qualité permettant une diffusion du froid optimale. La finition anti-traces Smartsteel renforce l'acier inox et facilite son entretien. Le nettoyage est simple et rapide, en un coup d'éponge. Plus hygiénique, l'inox offre une meilleure résistance aux microbes et bactéries.



### Poignée intégrée EasyOpen

Préservez les performances énergétiques de votre congélateur et profitez d'une ouverture facile grâce à la poignée intégrée design EasyOpen. Ce système, avec joint nervuré intègre un SAS de respiration qui permet de réduire le phénomène de dépression. Résultat : une réouverture sans effort de votre porte de congélateur et un vrai confort d'utilisation !



### Une appli pour piloter à distance

Simple et intuitive, l'application SmartDevice vous donne accès à votre appareil partout et tout le temps ! Depuis un Smartphone ou une tablette (et même en assistance vocale) vous réglez la température ou activez des fonctions particulières. Découvrez une mine d'informations pour optimiser l'utilisation de votre appareil : stockage des aliments, modes d'emploi, accessoires et bien plus encore !



### VarioTemp

Transformez le congélateur de votre combiné en réfrigérateur et bénéficiez d'un espace de stockage qui s'adapte à vos besoins. Le VarioTemp offre un réglage sur-mesure de la température au choix entre  $-2^{\circ}\text{C}$  à  $+14^{\circ}\text{C}$  :  $-2^{\circ}\text{C}$  : parfait pour conserver fruits de mer et poissons  $+5^{\circ}\text{C}$  : agrandissement de l'espace de réfrigération  $+14^{\circ}\text{C}$  : idéal pour les récoltes du potager