

# Congélateur Armoire NoFrost Comfort

GNw1660-7

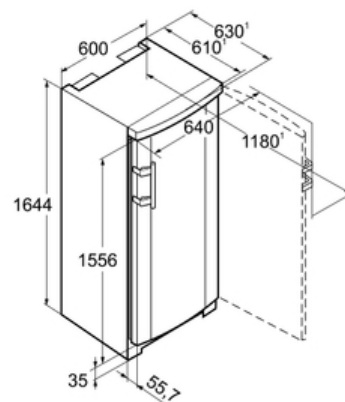

## Descriptif

Ce congélateur armoire NoFrost propose un volume utile de 232 L, 7 tiroirs pour une autonomie de 8,1 h avec une régulation électronique, hauteur 164 cm.

## Principaux avantages :

- + Vol. utile total 232 L
- + Hauteur 164.4 cm
- + Largeur 60 cm
- + Profondeur 63 cm
- + Niveau sonore 41 dB(A)

## Caractéristiques produit

No Frost

Vario Space

SN-T

## Données techniques

|                        |   |
|------------------------|---|
| Classe énergétique     |  |
| Consommation kwh/24h   | <b>0.797</b>  |
| Consommation           | <b>291 kwh/an</b>   |
| Vol. utile total       | <b>232 L</b>  |
| Vol. utile congélateur | <b>232 L</b>  |
| Niveau sonore          | <b>41 dB(A)</b>   |
| Classe niveau sonore   | <b>C</b>  |
| Classe climatique      | <b>SN-T</b>   |
| Connectivité           | <b>Non</b>  |

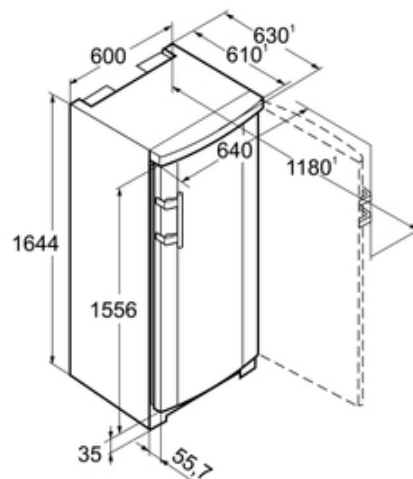

### Commandes

- Régulation de la température : Affichage graphique
- Touche ON/OFF : Oui

### Congélateur

- Type de froid congélateur : NoFrost
- Nb total de tiroirs congélateur : 7
- Fonction SuperFrost : SuperFrost temporisé
- Autonomie (h) : 8.1
- Pouvoir de congélation (kg/24h) : 13.1
- Bac à glaçons : Oui
- VarioSpace : Oui
- Nb d'étoiles : 4
- Tiroir à baies et herbes : Oui
- Type de tablettes congélateur : Verre

### Sécurité

- Alarme porte ouverte congélateur : Sonore
- Alarme de remontée de température congélateur : Visuelle et sonore
- Mémorisation de l'alarme Frost Control : Non
- Sécurité enfants : Oui

### Design

- Esthétique : SwingLine
- Finition côtés : Blanc
- Finition porte/couvercle : Blanc
- Poignée : Poignée à dépression

### Equipements

- Porte réversible : Oui
- Amortisseur de porte : Non
- Pieds réglables : avant
- Poignées de transport : Oui
- Roulettes de transport : Oui
- Serrure : non

### Installation

- Type d'installation : Pose libre
- Ouverture 90° sans débord : Oui
- Enchassable : Oui

### Informations générales

- Disponibilité des pièces détachées fonctionnelles : 10 ans à compter de la date d'achat

### Dimensions et logistiques

- EAN : 4016803076919
- Origine : Bulgarie
- Hauteur : 164.4 cm
- Largeur : 60 cm
- Profondeur : 63 cm
- Hauteur emballage : 1712 mm
- Largeur emballage : 615 mm
- Profondeur emballage : 709 mm
- Poids brut (kg) : 73.1
- Poids net (kg) : 68.8
- Triman recyclage : Nos emballages peuvent faire l'objet d'une consigne de tri

## Données techniques

---

### Informations techniques

- Puissance de raccordement (W) : 259
- Intensité (A) : 1.3
- Tension (V) : 220-240V
- Fréquence (Hz) : 50
- Longueur du câble de raccordement (cm) : 200

## Avantages



### Oubliez les aliments collés entre eux dans le congélateur Le dégivrage c'est du passé

En supprimant la formation de givre, NoFrost offre une prestation de froid de qualité professionnelle. Grâce au ventilateur intégré, le processus de congélation est accéléré. Congelés rapidement à coeur, les aliments conservent leurs vitamines, leurs saveurs ainsi que leurs textures naturelles. En supprimant la formation de givre, NoFrost offre une prestation de froid de qualité professionnelle. Grâce au ventilateur intégré, le processus de congélation est accéléré. Congelés



### Triman

Nos emballages peuvent faire l'objet d'une consigne de tri



### SN-T

La classe climatique correspond à une fourchette de températures ambiantes (celles régnant dans la pièce) minimales et maximales entre lesquelles le fonctionnement d'un appareil est garanti. Témoinant de la qualité de l'isolation et du circuit frigorifique utilisé, la classe climatique détermine le niveau de performance de l'appareil. Les appareils Liebherr fonctionnent parfaitement jusqu'à +43°C de température ambiante.



### VarioSpace

Le système VarioSpace permet de créer plus de place pour les aliments volumineux. Cette technique vous propose une modularité exceptionnelle : tous les tiroirs et tablettes peuvent se retirer permettant ainsi de congeler de très grands volumes (gibiers, pièce montée?).

## Avantages



### MagicEye LCD

L'affichage LCD MagicEye permet un contrôle précis et efficace des températures sélectionnées. L'utilisation du bandeau de commandes est facilitée par un agencement intuitif des touches. De plus, avec la fonction SuperFrost, les aliments se congèlent vite et bien, sans perdre leurs vitamines.