

MBsddi 9524

Portes françaises réfrigérateur-congélateur combi. avec 2 tiroirs congélateurs

◇ Plus



German Engineering



reddot winner 2025



DESIGN AWARD 2025

LIEBHERR

Appareil sur pieds

LIEBHERR

MBsddi 9524

Portes françaises réfrigérateur-congélateur
combi. avec 2 tiroirs congélateurs

◇ Plus



reddot winner 2025



← 91 →



Classe énergétique	
Cons. électrique annuelle/24h	291 / 0,000 kWh ¹
Volume total	584 l ²
Volume	Réfrigérateur : 253,5 l / BioFresh : 100,2 l / Congélateur : 231 l
Niveau sonore	39 dB(A)
Classe climatique	SN-ST (+10 °C à +38 °C)
Porte / Côtés	Inox anti-traces / Silver
Dimensions en cm (H / L / P)	180,5 / 90,6 / 74,5 ¹
Commandes	
Régulation électronique	Ecran TFT couleur 2,4" derrière la porte, Touch & Swipe Affichage digital du réfrigérateur, du BioFresh et du congélateur
Interface de connexion	Compatible Smart Home, SmartDeviceBox incluse
Alarme de porte	visuelle et sonore
Alarme de température	visuelle et sonore
Réfrigérateur	
PowerCooling	PowerCooling FreshAir avec filtre à charbon
Contreporte	Contreporte GlassLine avec socle en verre, bac à oeufs variable, beurrier
Range-bouteilles	Clayette modulable à empreintes bouteilles/récipients
Eclairage intérieur	Eclairage plafonnier LED Eclairage LED BioFresh
Nb de tiroirs BioFresh	2 tiroirs BioFresh avec SoftTelescopic, 1 tiroir pour les fruits et légumes, 1 tiroir pour les viandes, poissons et produits laitiers
Congélateur	
Nombre d'étoiles	****
Éclairage intérieur	Eclairage LED
IceMaker	avec branchement fixe à l'eau 3/4"
Capacité de production 24 h	0,8 kg
Capacité de stockage	2,3 kg
Pouvoir de congélation en 24 heures	10,4 kg
Autonomie	12 h
Avantages d'équipement	
Ouverture de porte	Charnière fixe à gauche/fixe à droite
Joint de porte amovible	oui
EAN-Nr.	4016803097037

¹ La profondeur d'appareil indiquée augmente de 1,5 cm avec la mise en place de la pièce d'écartement mural qui permet d'atteindre la classe énergétique déclarée. Cela n'a aucune incidence sur le fonctionnement de l'appareil mais la consommation d'énergie est ainsi optimisée.

² Conformément au règlement UE 2019/2016, nous indiquons le volume total sous forme de nombre entier (arrondi à l'unité inférieure) et le volume des compartiments congélation et réfrigération avec un chiffre après la décimale.

Appareil sur pieds MBsddi 9524

LIEBHERR

Caractéristiques

Dessin technique

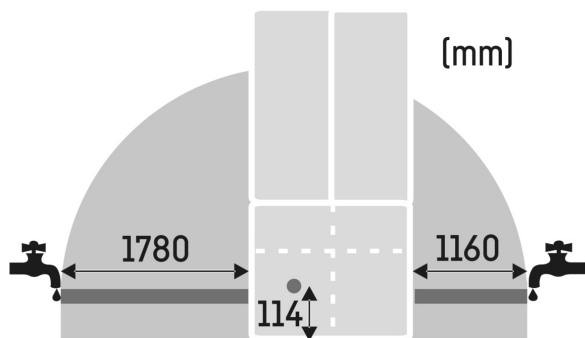
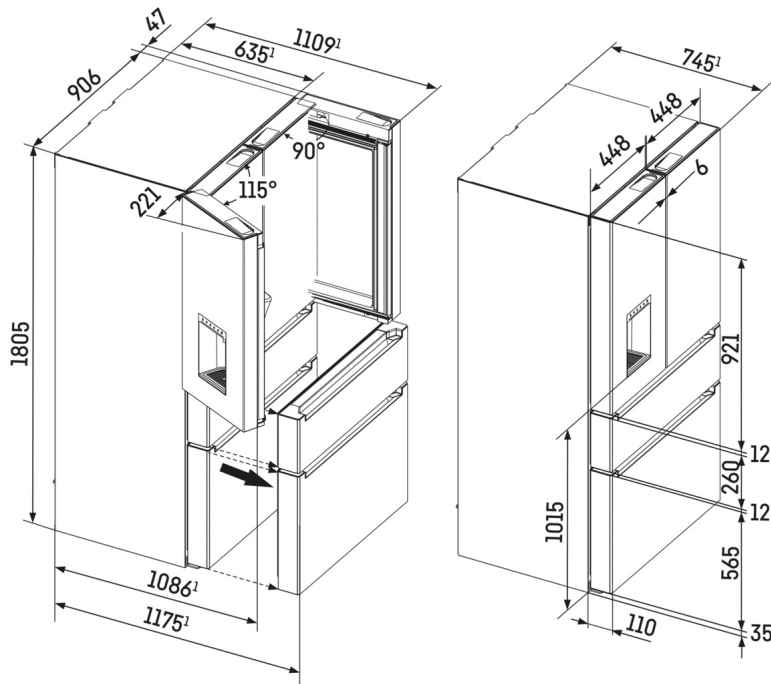

Les produits et leurs détails sont mis en scène à des fins publicitaires. Bien que nous nous efforcions de garantir l'exactitude de toutes les données et informations contenues dans ce dépliant, Liebherr se réserve le droit de procéder à des modifications sans préavis. Dans la mesure où les dimensions, les spécifications et les performances réelles de l'appareil sont d'une importance décisive, nous recommandons de vérifier les instructions de montage jointes à l'appareil concerné. Liebherr décline toute responsabilité en cas de dommages éventuels.
(23.07.2025)

