

ICBNci 5183

Réfrigérateur-congélateur intégré
avec
BioFresh Professional et NoFrost
Δ Peak

LIEBHERR

Appareil encastrable



Appareil encastrable

LIEBHERR

ICBNci 5183

Réfrigérateur-congélateur intégrable avec BioFresh Professional et NoFrost

△ Peak

↑
178
↓



G Made
in Germany

Hydro Breeze	No Frost	Duo Cooling	Infinity Spring	Smart Device	Light Tower	Touch & Swipe-Display	Ice Maker	Soft System	Vario Space
Super Silent	Super Frost	Super Cool	Bio Fresh Professional	Vario Temp					

Type **Charnières autoportées / Encastrable**

Classe énergétique **C** A B

Cons. électrique annuelle/24h **166 / 0,454 kWh**

Volume total **246 l¹**

Volume Réfrigérateur : **104,5 l** / BioFresh : **70,7 l** / Congélateur : **71 l**

Niveau sonore **33 dB(A) / B, SuperSilent**

Classe climatique **SN-ST (+10 °C à +38 °C)**

Fréquence / tension **50-60 Hz / 220-240 V~**

Puissance **1,4 A 183 W**

Dimensions de niche en cm (H / L / P) **177,2-178,8 / 56-57 / min. 55**

Commandes

Régulation électronique **Ecran TFT couleur 2,4", Touch & Swipe**
Affichage digital du réfrigérateur, du BioFresh et du congélateur

Interface de connexion **Compatible Smart Home, SmartDeviceBox incluse**

Alarme de porte **visuelle et sonore**

Alarme de température **visuelle et sonore**

Réfrigérateur

PowerCooling **PowerCooling FreshAir avec filtre à charbon et Ambilight**

Contreporte **Contreporte GlassLine Premium avec socle en verre, VarioBox extensibles, bac à oeufs variable, beurrier**

Range-bouteilles **Clayette modulable à empreintes bouteilles/récipients**

Eclairage intérieur **Colonnes latérales LED**
Eclairage LED BioFresh

Nb de tiroirs BioFresh **2 tiroirs BioFresh avec SoftTelescopic,**
1 tiroir pour les fruits et légumes avec HydroBreeze,
1 tiroir pour les viandes, poissons et produits laitiers,
1 FlexSystem

Congélateur

Nombre d'étoiles ********

Éclairage intérieur **Eclairage LED**

Nombre de tiroirs **3 tiroirs, dont 2 sur rails télescopiques, VarioSpace**

IceMaker **avec branchement fixe à l'eau 3/4", Eclairage LED**

Capacité de production 24 h **1,2 kg**

Capacité de stockage **5,0 kg**

Pouvoir de congélation en 24 heures **6 kg**

Autonomie **9 h**

Accumulateurs de froid **2**

Avantages d'équipement

Ouverture de porte **Porte réversible**

Joint de porte amovible **oui**

EAN-Nr. **4016803115250**

¹ Conformément au règlement UE 2019/2016, nous indiquons le volume total sous forme de nombre entier (arrondi à l'unité inférieure) et le volume des compartiments congélation et réfrigération avec un chiffre après la décimale.

Caractéristiques



BioFresh avec HydroBreeze

Vous souhaitez disposer d'un refroidissement professionnel de vos fruits et légumes ? HydroBreeze saura vous inspirer : la brume fraîche, combinée à la température du compartiment à peine supérieure à 0 °C, donne aux aliments le coup de pouce supplémentaire pour une plus longue durée de conservation. L'effet visuel est également impressionnant. HydroBreeze est automatiquement activé pendant 4 secondes toutes les 90 minutes et pendant 8 secondes lorsque la porte est



Compartiment DrySafe

Vous souhaitez que votre filet de veau tendre ou que votre lait frais le reste le plus longtemps possible ? Les compartiments BioFresh en sont la garantie : la température dans le compartiment DrySafe avoisine les 0 °C, ce qui représente des conditions de stockage idéales pour les aliments les plus sensibles. Et le meilleur reste à venir : tout est parfaitement réglé d'usine pour une utilisation immédiate, et une fraîcheur encore plus longue.



NoFrost

Lorsque vous ouvrez votre compartiment de congélation, il est normal de vouloir voir vos aliments congelés et certainement pas de la glace ou du givre. NoFrost protège le compartiment de congélation contre le givrage indésirable, qui consomme beaucoup d'énergie et peut devenir assez coûteux. Avec NoFrost, il n'y a plus jamais de dégivrage long et fastidieux de votre compartiment de congélation, mais davantage de temps pour d'autres choses plus importantes et une

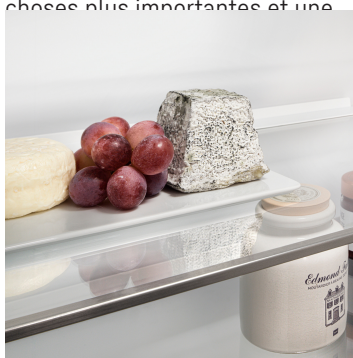

DuoCooling

Grâce à deux circuits de réfrigération complètement séparés, le système DuoCooling garantit qu'aucun échange d'air n'a lieu entre les parties réfrigération et congélation. Les aliments restent ainsi croquants et les odeurs ne se propagent pas. Cela signifie moins de gaspillage et des courses moins fréquentes pour plus d'économies et de plaisir.



Compartiment Fruit & Vegetable

Pour une salade ou des fraises toujours croquantes : les aliments les plus délicats méritent un endroit spécifique pour rester frais plus longtemps. C'est possible avec les compartiments BioFresh. Dans le compartiment Fruit & Vegetable, la température est proche de 0 °C. Grâce à la fermeture hermétique, les fruits et légumes non emballés qui y sont conservés restent particulièrement agréables à consommer en raison de l'humidité permanente qui y règne. Vous n'avez aucun réglage à faire.



InfinitySpring

Une source d'eau potable et fraîche directement dans votre cuisine : cela ressemble à un conte de fées, c'est InfinitySpring. Le distributeur permet de se servir en eau sans faire couler de gouttes et garde l'eau fraîche et à disposition en continu. Il suffit d'appuyer sur le sigle avec la carafe ou le verre pour en profiter. Vous économisez ainsi sur l'achat de bouteilles d'eau et faites une bonne action pour la planète.

Dessin technique

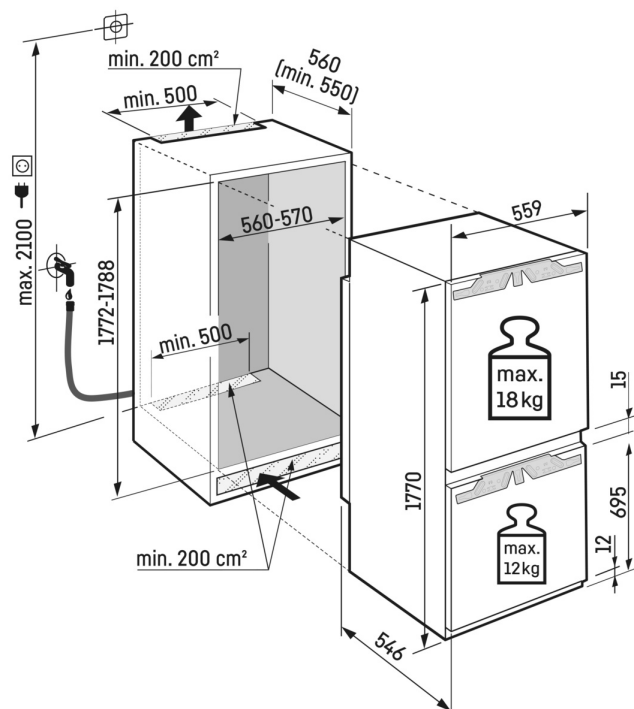

Poids maximal par porte de meuble :
Partie réfrigération : 18 kg
Partie congélation : 12 kg

Les produits et leurs détails sont mis en scène à des fins publicitaires. Bien que nous nous efforcions de garantir l'exactitude de toutes les données et informations contenues dans ce dépliant, Liebherr se réserve le droit de procéder à des modifications sans préavis. Dans la mesure où les dimensions, les spécifications et les performances réelles de l'appareil sont d'une importance décisive, nous recommandons de vérifier les instructions de montage jointes à l'appareil concerné. Liebherr décline toute responsabilité en cas de dommages éventuels.
(12.02.2024)

