

SUIGN 1554

Congélateur intégrable sous plan
Premium



LIEBHERR

Appareil encastrable

LIEBHERR

SUIGN 1554

Congélateur intégrable sous plan
Premium

↑
82-88
↓



Type	Charnières autoporteuses / Encastrable sous plan
Classe énergétique	
Cons. électrique annuelle/24h	152 / 0,416 kWh
Volume total	79 l ¹
Niveau sonore	35 dB(A) / B, SuperSilent
Classe climatique	SN,N,ST,T
Fréquence / tension	50/60 Hz / 220-240 V~
Puissance	1,3 A 188 W
Dimensions de niche en cm (H / L / P)	82-88 / 60 / min. 55
Commandes	
Régulation électronique	Electronique MagicEye Affichage digital de la température
Alarme de porte	visuelle et sonore
Alarme de température	visuelle et sonore
Congélateur	
Nombre d'étoiles	****
Nombre de tiroirs	3 tiroirs, dont 2 sur roulettes, VarioSpace
Pouvoir de congélation en 24 heures	7,6 kg
Autonomie	9,02 h
VarioSpace	oui
Accumulateurs de froid	2
Bac à glaçons	oui
Avantages d'équipement	
Combinés Side-by-Side	Résistances latérales pour concept Side by side
Ouverture de porte	Porte réversible
EAN-Nr.	4016803135357

¹ Conformément au règlement UE 2019/2016, nous indiquons le volume total sous forme de nombre entier (arrondi à l'unité inférieure) et le volume des compartiments congélation et réfrigération avec un chiffre après la décimale.

Caractéristiques



NoFrost

Pour garantir une fraîcheur à long terme, les appareils NoFrost de Liebherr offrent une puissance frigorifique de qualité professionnelle. Les produits sont congelés avec de l'air ambiant refroidi, et l'humidité de l'air est évacuée. Ainsi, l'espace de congélation est toujours libre de glace, et les aliments ne peuvent plus givrer. Avec NoFrost-Comfort, le dégivrage n'est plus jamais nécessaire.

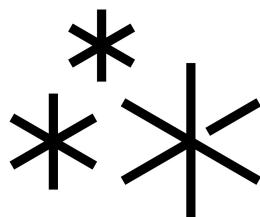

Système automatique SuperFrost

Avec le système automatique SuperFrost, la congélation devient un plaisir simple et économe en énergie. Il permet d'abaisser rapidement la température à -32 °C et crée ainsi une réserve de froid pour une congélation préservant les vitamines. Dès que le processus de congélation est terminé, le système automatique SuperFrost revient au fonctionnement normal après un maximum de 65 heures, contribuant ainsi à l'économie d'électricité.



Alarme de porte ouverte

Pour la protection sûre des aliments, l'alarme sonore retentit après 60 secondes d'ouverture de la porte.

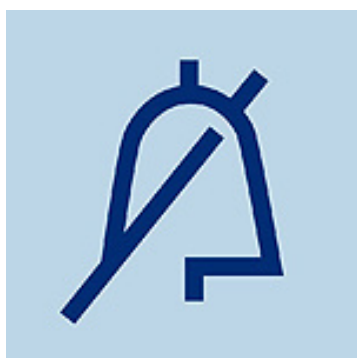

Alarme de température

L'alarme de température informe immédiatement par voie optique et sonore d'un écart de température non souhaité, p. ex. si la porte est ouverte ou suite à une panne de courant.



FrostSafe

Avec FrostSafe, les tiroirs extra-hauts et amovibles sont entièrement fermés. Ainsi, lors de l'ouverture de l'appareil, le froid ne peut pas se dissiper aussi vite. La face transparente des tiroirs assure une vue d'ensemble optimale sur les produits congelés.



VarioSpace

Dans tous les congélateurs dotés de NoFrost et SmartFrost, on peut facilement retirer les tiroirs et les panneaux de verre intermédiaires, situés en dessous. Le résultat, c'est VarioSpace – un système commode pour un espace de stockage supplémentaire, permettant de faire rapidement de la place pour les produits à congeler plus volumineux.

Dessin technique

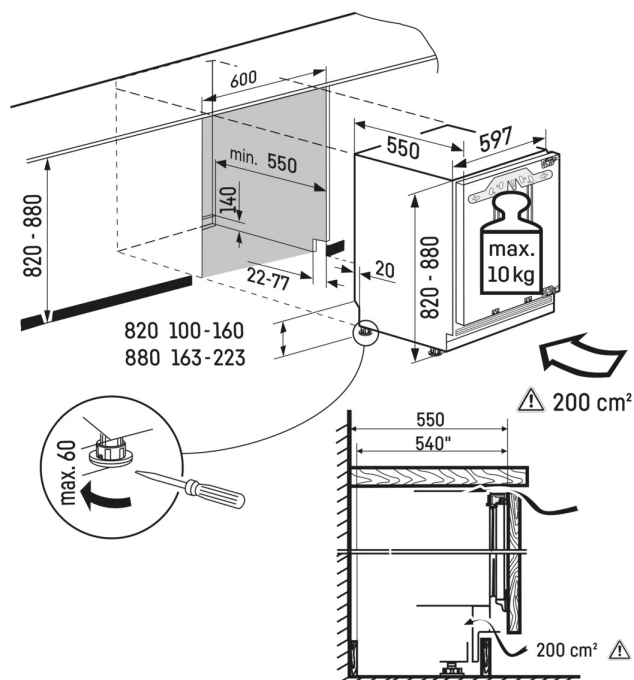

Poids maximal par porte de meuble :
Partie congélation : 10 kg

Les produits et leurs détails sont mis en scène à des fins publicitaires. Bien que nous nous efforcions de garantir l'exactitude de toutes les données et informations contenues dans ce dépliant, Liebherr se réserve le droit de procéder à des modifications sans préavis. Dans la mesure où les dimensions, les spécifications et les performances réelles de l'appareil sont d'une importance décisive, nous recommandons de vérifier les instructions de montage jointes à l'appareil concerné. Liebherr décline toute responsabilité en cas de dommages éventuels.
(12.02.2024)

