

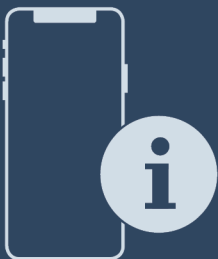

Notice d'utilisation

Quality, Design and Innovation



[home.liebherr.com/fridge-manuals](http://home.liebherr.com/fridge-manuals)

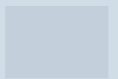







# LIEBHERR

# Sommaire

<b>1</b>	<b>Consignes de sécurité générales.....</b>	<b>3</b>
<b>2</b>	<b>Vue d'ensemble de l'appareil.....</b>	<b>4</b>
2.1	Articles fournis.....	4
2.2	Vue d'ensemble du réfrigérateur et des accessoires.....	4
2.3	SmartDevice.....	5
2.4	Domaine d'application de l'appareil.....	5
2.5	Conformité.....	5
2.6	Substances préoccupantes selon le règlement REACH.....	5
2.7	Base de données EPREL.....	5
2.8	Pièces détachées.....	5
<b>3</b>	<b>Fonctionnement de l'écran Touch &amp; Swipe.....</b>	<b>6</b>
3.1	Navigation et explication des symboles.....	6
3.2	Menus.....	6
3.3	Mode veille.....	7
<b>4</b>	<b>Mise en service.....</b>	<b>7</b>
4.1	Allumer l'appareil (première mise en service).....	7
<b>5</b>	<b>Stockage.....</b>	<b>7</b>
5.1	Conseils de stockage.....	7
5.2	Schémas de stockage.....	8
<b>6</b>	<b>Économiser de l'énergie.....</b>	<b>11</b>
<b>7</b>	<b>Utilisation .....</b>	<b>12</b>
7.1	Éléments de commande et d'affichage.....	12
7.1.1	Affichage d'état.....	12
7.1.2	Symboles d'affichage.....	12
7.1.3	Signaux sonores.....	12
7.2	Fonctionnement de l'appareil.....	12
7.2.1	Remarques sur les fonctions de l'appareil.....	12
7.2.2	Allumer et éteindre l'appareil .....	13
7.2.3	WiFi .....	13
7.2.4	Température .....	14
7.2.5	Unité de température .....	14
7.2.6	SabbathMode .....	14
7.2.7	HumiditySelect .....	15
7.2.8	Éclairage de présentation .....	15
7.2.9	Luminosité de l'écran .....	16
7.2.10	Alarme de la porte .....	16
7.2.11	Alarme lumineuse .....	16
7.2.12	Alarm Sound.....	17
7.2.13	Key Sound.....	17
7.2.14	Verrouillage de la porte .....	17
7.2.15	Verrouillage de l'écran .....	18
7.2.16	Codes d'accès.....	18
7.2.17	Langue .....	20
7.2.18	Informations de l'appareil .....	20
7.2.19	Logiciel .....	20
7.2.20	Rappel .....	21
7.2.21	Mode démo .....	21
7.2.22	Rétablissement des réglages d'usine .....	22
7.3	Messages.....	22
7.3.1	Avertissements.....	22
7.3.2	Rappels.....	23
<b>8</b>	<b>Équipement .....</b>	<b>23</b>
8.1	Serrure de sécurité.....	23
8.2	Grille en bois.....	24
8.3	Étiquettes de marquage.....	24
8.4	Boîtier à eau.....	25
<b>9</b>	<b>Entretien.....</b>	<b>25</b>
9.1	Filtre à charbon actif FreshAir.....	25
9.2	Nettoyer l'appareil.....	26
<b>10</b>	<b>Aide clients.....</b>	<b>27</b>
10.1	Données techniques.....	27
10.2	Bruits de fonctionnement.....	27
10.3	Problème technique.....	28
10.4	Service client.....	29

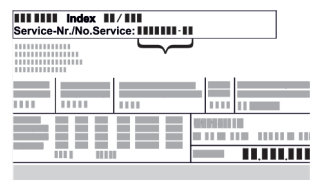
10.5	Plaque signalétique.....	29
<b>11</b>	<b>Mettre hors service.....</b>	<b>29</b>
<b>12</b>	<b>Élimination.....</b>	<b>29</b>
12.1	Préparer l'appareil pour l'élimination.....	29
12.2	Éliminer l'appareil dans le respect de l'environnement.....	29

Le fabricant travaille sans cesse au perfectionnement de tous les modèles de ses produits. Nous comptons donc sur votre compréhension concernant des modifications éventuelles de forme, d'équipement et de technologie.

Symbole	Explication
	<b>Lire le manuel d'utilisation</b> Pour découvrir tous les avantages de votre nouvel appareil, veuillez lire attentivement les consignes figurant dans le présent manuel.
	<b>Informations supplémentaires sur Internet</b> Vous pouvez trouver les instructions au format numérique avec des informations complémentaires et dans d'autres langues sur Internet en scannant le QR-code sur la page de couverture de cette notice ou en saisissant votre numéro de service à l'adresse <a href="http://home.liebherr.com/fridge-manuals">home.liebherr.com/fridge-manuals</a> . Vous trouverez le numéro de service sur la plaque signalétique :  <i>Fig. Représentation à titre d'exemple</i>
	<b>Vérifier l'état de l'appareil</b> Vérifier l'absence d'avaries de transport sur toutes les pièces. En cas de réclamation, adressez-vous au revendeur ou au service client.
	<b>Divergences</b> Le manuel d'utilisation est valable pour plusieurs modèles. Des divergences sont donc possibles. Les paragraphes concernant uniquement un certain type d'appareils sont indiqués par un astérisque (*).
	<b>Instructions et résultats</b> Les instructions sont indiquées par ▶. Les résultats sont indiqués par ▷.
	<b>Vidéos</b> Les vidéos des appareils sont disponibles sur la chaîne YouTube de Liebherr-Hausgeräte.

## Licences open source :

L'appareil embarque des composants logiciels utilisant des licences open source. Vous trouverez des informations concernant les licences open source à cette adresse : [home.liebherr.com/open-source-licences](http://home.liebherr.com/open-source-licences)

Cette notice d'utilisation est valable pour :

WP..	50.. / 52.. / 74..
WS..	52..

## 1 Consignes de sécurité générales

Conserver soigneusement cette notice d'utilisation afin de pouvoir la consulter à tout moment.

Si vous cédez l'appareil à un tiers, veuillez également remettre cette notice d'utilisation au nouvel acquéreur.

Pour garantir une utilisation conforme et sûre de l'appareil, lisez attentivement cette notice d'utilisation avant toute utilisation. Respectez toujours les instructions ainsi que les consignes de sécurité et d'avertissement qui figurent dans la notice. Celles-ci jouent un rôle essentiel pour une installation et une exploitation sûres et sans heurts de l'appareil.

### Dangers pour l'utilisateur :

- Cet appareil peut être utilisé par les enfants, ainsi que par les personnes présentant un handicap physique, sensoriel ou mental ou ne disposant pas d'une expérience et de connaissances suffisantes à condition qu'elles soient sous surveillance ou aient reçu des instructions concernant l'utilisation en toute sécurité de l'appareil et les dangers qui en résultent. Les enfants ne doivent pas jouer avec l'appareil. Le nettoyage et la maintenance ne doivent pas être réalisés par des enfants sans surveillance. Les enfants âgés de 3 à 8 ans ne doivent ni charger, ni décharger l'appareil. Les enfants de moins de 3 ans doivent être maintenus à distance de l'appareil s'ils ne sont pas surveillés en permanence.
- La prise de courant doit être facilement accessible afin que l'appareil puisse être déconnecté du secteur rapidement en cas d'urgence. Elle doit se trouver en dehors de la zone postérieure de l'appareil.
- Toujours débrancher l'appareil du réseau en tenant la fiche. Ne pas tirer sur le câble.
- En cas d'erreur, débrancher la prise ou couper le fusible.
- Ne pas endommager le câble de raccord au réseau. Ne pas utiliser l'appareil avec un câble de raccord au réseau défectueux.
- Les réparations et interventions sur l'appareil doivent être effectuées uniquement par le service après-vente ou des techniciens spécialisés ayant suivi une formation spéciale.
- Monter, raccorder et éliminer l'appareil uniquement selon les indications mentionnées dans les instructions.

### Risque d'incendie :

- Le réfrigérant (données sur la plaque signalétique) est écologique mais inflammable. Le réfrigérant qui fuit peut s'enflammer.
  - N'endommagez pas les conduites du circuit frigorifique.
  - Éviter de manipuler des sources d'inflammation à l'intérieur de l'appareil.
  - N'utilisez pas d'instruments électriques à l'intérieur de l'appareil (ex. : nettoyeur vapeur, radiateur, appareils à glace, etc.).
  - En cas de fuite de réfrigérant : Éloigner toute flamme vive ou source d'ignition à proximité de la fuite. Aérer convenablement la pièce. En informer le S.A.V.
- Ne pas entreposer de matières explosives ou de bombes aérosols contenant des gaz propulseurs inflammables (butane, propane, pentane, etc.) dans l'appareil. Les bombes aérosols de ce type sont reconnaissables aux indications de contenu imprimées ou au symbole de la flamme. Une éventuelle fuite de gaz risque de mettre feu aux composants électriques.
- Tenir éloigné l'appareil des bougies allumées, des lampes et des autres objets avec une flamme, pour ne pas mettre le feu à l'appareil avec ces derniers.
- Entreposer les boissons alcoolisées ou tout autre récipient contenant de l'alcool uniquement fermés hermétiquement. L'alcool éventuellement échappé peut s'enflammer au contact de composants électriques.

### Risque de chute et de basculement :

- Ne pas utiliser les socles, tiroirs, portes, etc. comme marchepied ou appui. Ceci s'applique avant tout aux enfants.

### Danger d'intoxication alimentaire :

- Ne pas consommer d'aliments périmés.

### Risque de gelures, d'engourdissement et de douleurs :

- Éviter tout contact permanent de la peau avec des surfaces froides ou des aliments réfrigérés/congelés ou prendre des mesures de protection, comme le port de gants.

### Risque de blessures et de dommages matériels :

- De la vapeur brûlante peut provoquer des blessures. Pour le dégivrage, ne pas avoir recours à des appareils chauffants ou au jet de vapeur chaud, des flammes nues ou des aérosols dégivrants.
- Ne pas enlever la glace avec des ustensiles tranchants.

### Risque d'écrasement :

- Ne pas mettre les mains dans la charnière lors de l'ouverture et de la fermeture de la porte. Les doigts peuvent rester coincés.

### Symboles sur l'appareil :



Le symbole peut se trouver sur le compresseur. Il se réfère à l'huile dans le compresseur et signale le danger suivant : Peut être mortel en cas d'ingestion ou de pénétration dans les voies respiratoires. Cet avertissement est important lors du recyclage. Il n'y a aucun danger pendant le fonctionnement normal.



Le symbole se trouve sur le compresseur et indique le danger lié à la présence de substances inflammables. Ne pas enlever l'autocollant.



Cet autocollant ou un autocollant similaire peut se trouver au dos de l'appareil. Il indique que des panneaux d'isolation sous vide (VIP) ou des panneaux de perlite se trouvent dans la porte et/ou dans le boîtier. Cet avertissement ne concerne que le recyclage. Ne pas enlever l'autocollant.

### Respectez les consignes d'avertissement et les autres consignes spécifiques des autres chapitres :

	DANGER	indique une situation dangereuse imminente entraînant la mort ou des blessures corporelles graves si elle n'est pas évitée.
	AVERTISSEMENT	indique une situation dangereuse susceptible d'entraîner la mort ou des blessures corporelles graves si elle n'est pas évitée.
	ATTENTION	indique une situation dangereuse susceptible d'entraîner des blessures corporelles moyennes ou légères si elle n'est pas évitée.
	ATTENTION	indique une situation dangereuse susceptible d'entraîner des dommages matériels si elle n'est pas évitée.
	Remarque	indique des remarques et conseils utiles.

# Vue d'ensemble de l'appareil

## 2 Vue d'ensemble de l'appareil

### 2.1 Articles fournis

Contrôlez toutes les pièces pour détecter les éventuels dommages dus au transport. Pour toute réclamation, contactez le revendeur ou le service client. (voir 10.4 Service client)

La livraison est composée des pièces suivantes :

- Appareil indépendant
- Équipement (en fonction du modèle)
- Matériel de montage (en fonction du modèle)
- « Quick Start Guide »
- « Installation Guide »
- « Installation Guide »\*
- Brochure SAV

### 2.2 Vue d'ensemble du réfrigérateur et des accessoires

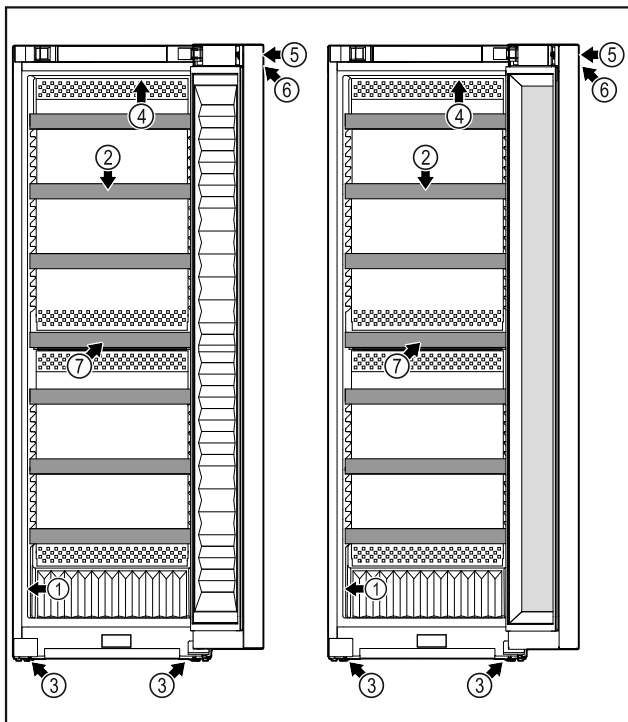

Fig. 1 WP. 5052 / 5252

- (1) Plaque signalétique
- (2) Grille en bois
- (3) Pieds réglables
- (4) Éclairage intérieur

WS. 5252

- (5) Serrure
- (6) Éléments de commande et affichage de la température
- (7) Filtre à charbon actif

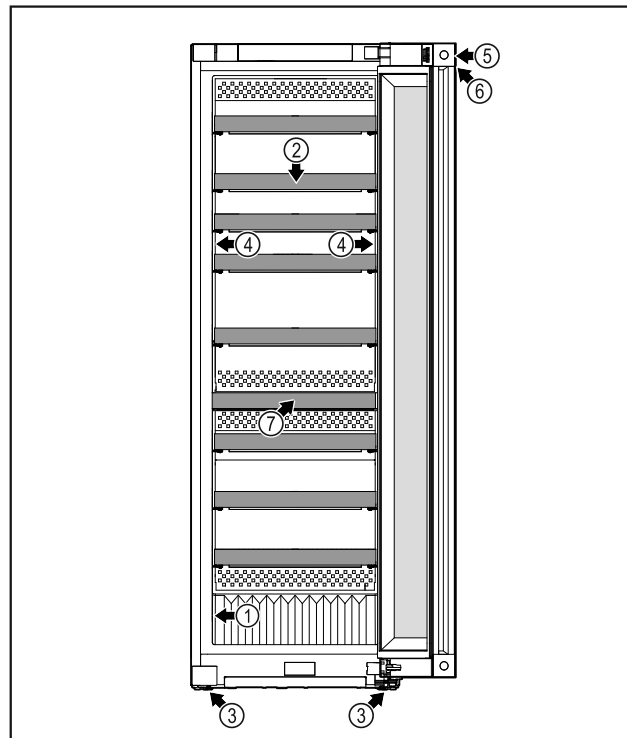

Fig. 2 WP. 5272 / 7472 / 5262 / W5270

- (1) Plaque signalétique
- (2) Grille en bois
- (3) Pieds réglables
- (4) Éclairage intérieur
- (5) Serrure
- (6) Éléments de commande et affichage de la température
- (7) Filtre à charbon actif

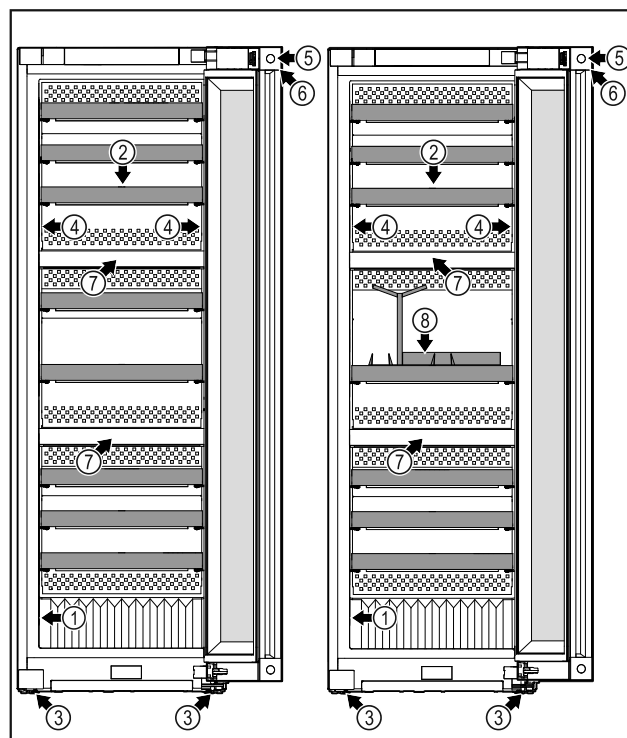

Fig. 3 WP. 5273 / 7473

- (1) Plaque signalétique
- (2) Grille en bois
- (3) Pieds réglables
- (4) Éclairage intérieur

WP. 5283 / 7483 / Wgb7470

- (5) Serrure
- (6) Éléments de commande et affichage de la température
- (7) Filtre à charbon actif
- (8) Kit sommelier\*

## 2.3 SmartDevice

SmartDevice est la solution de mise en réseau pour votre cave à vin.

Si votre appareil est compatible avec SmartDevice ou préparé pour cela, vous pouvez rapidement et facilement intégrer votre appareil à votre réseau Wi-Fi. L'application SmartDevice vous permet de contrôler votre appareil à partir d'un terminal mobile. L'application SmartDevice dispose de fonctions et possibilités de réglage supplémentaires.

Appareil compatible avec SmartDevice : Votre appareil est compatible avec SmartDevice. Pour connecter votre appareil au Wi-Fi, vous devez télécharger l'application SmartDevice.



Informations supplémentaires sur SmartDevice :

[smartdevice.liebherr.com](http://smartdevice.liebherr.com)

Télécharger l'application SmartDevice :



Une fois l'application SmartDevice installée et configurée, vous pouvez connecter votre appareil à votre réseau WLAN à l'aide de l'application SmartDevice et de la fonction WLAN (voir 7.2.3 WiFi) de l'appareil.

### Remarque

La fonction SmartDevice n'est pas disponible dans les pays suivants : Russie, Biélorussie et Kazakhstan.

## 2.4 Domaine d'application de l'appareil

### Utilisation conforme

L'appareil est exclusivement destiné au stockage du vin dans un environnement domestique ou similaire. En font partie, par exemple, l'utilisation

- dans des cuisines domestiques, des chambres d'hôtes,
- par des clients dans des maisons de campagne, des hôtels, des motels et autres structures d'accueil,
- dans la restauration et les services similaires dans le commerce de gros.

L'appareil ne convient pas pour congeler des aliments.

L'appareil n'est pas conçu pour être encastré.

Toutes les autres utilisations sont interdites.

### Utilisations incorrectes prévisibles

Les applications suivantes sont formellement interdites :

- Stockage et refroidissement de médicaments, de plasma sanguin, de préparations de laboratoire ou autres matières ou produits similaires régis par la directive en matière de dispositifs médicaux 2007/47/CE
- Utilisation dans des zones à risque d'explosion

Une utilisation incorrecte de l'appareil peut causer la détérioration ou la pourriture de la marchandise stockée à l'intérieur.

### Classes climatiques

L'appareil est conçu pour fonctionner à des températures ambiantes limitées selon la classe climatique. La classe climatique correspondant à votre appareil est indiquée sur la plaque signalétique.

### Remarque

- Respecter les températures ambiantes indiquées pour garantir un parfait fonctionnement.

Classe climatique	pour des températures ambiantes de
SN	10 °C à 32 °C
N	16 °C à 32 °C
ST	16 °C à 38 °C
T	16 °C à 43 °C
SN-ST	10 °C à 38 °C
SN-T	10 °C à 43 °C

## 2.5 Conformité

L'étanchéité du circuit réfrigérant est contrôlée. L'appareil est conforme aux dispositions de sécurité en vigueur ainsi qu'aux directives correspondantes.

Pour le marché UE : L'appareil est conforme à la directive 2014/53/UE.

Pour le marché GB : L'appareil est conforme aux Radio Equipment Regulations 2017 SI 2017 No. 1206.

Le texte intégral de la déclaration de conformité de l'UE est disponible sur le site Internet suivant : [www.Liebherr.com](http://www.Liebherr.com)

## 2.6 Substances préoccupantes selon le règlement REACH

En cliquant sur le lien ci-dessous, vous pouvez vérifier si votre appareil contient des substances préoccupantes telles que définies dans le règlement REACH : [home.liebherr.com/de/deu/de/liebherr-erleben/nachhaltigkeit/umwelt/scip/scip.html](http://home.liebherr.com/de/deu/de/liebherr-erleben/nachhaltigkeit/umwelt/scip/scip.html)

## 2.7 Base de données EPREL

À partir du 1er mars 2021, les informations relatives au label énergétique et aux exigences d'écoconception seront disponibles dans la base de données européenne sur l'étiquetage énergétique (EPREL). La base de données est accessible via le lien <https://eprel.ec.europa.eu/>. Vous serez invité à introduire le nom du modèle. Le nom du modèle figure sur la plaque signalétique.

## 2.8 Pièces détachées

La disponibilité des pièces de rechange pour les pièces fonctionnelles et les pièces d'équipement pouvant être stockées est de 15 ans.

## 3 Fonctionnement de l'écran Touch & Swipe

Vous utilisez l'écran Touch & Swipe pour commander votre appareil. L'écran Touch & Swipe (ci-après appelé « écran ») vous permet de sélectionner les fonctions de l'appareil en appuyant dessus ou en le balayant. Si vous n'effectuez aucune action sur l'écran pendant 10 secondes, l'écran retourne au menu parent ou directement à l'affichage d'état.

### 3.1 Navigation et explication des symboles

Les illustrations utilisent différents symboles pour naviguer avec l'écran. Le tableau suivant décrit ces symboles.



Symbole	Description
	<b>Ouvrir le symbole « Menu avancé » :</b> Naviguer jusqu'au menu avancé et ouvrir le menu. Si nécessaire : naviguer jusqu'à la fonction souhaitée dans le menu avancé. (voir 3.2.2 Ouvrir le menu étendu)
Aucune action dans les 10 secondes	Si vous n'effectuez aucune action sur l'écran pendant 10 secondes, l'écran retourne au menu parent ou directement à l'affichage d'état.
Ouvrir et refermer la porte.	Si vous ouvrez la porte et la refermez immédiatement, l'affichage revient directement à l'affichage d'état.
	<b>Appuyer brièvement sur l'écran :</b> Activer/désactiver la fonction. Confirmer le choix. Ouvrir le sous-menu.
	<b>Appuyer longuement sur l'écran selon l'indication de temps spécifiée (par exemple, 3 secondes) :</b> Activer/désactiver la fonction ou la valeur.
	<b>Balayer vers la droite ou vers la gauche :</b> Naviguer à travers le menu.
	<b>Appuyer brièvement sur le symbole de retour :</b> Reculer d'un niveau dans le menu.
	<b>Appuyer sur le symbole de retour pendant 3 secondes :</b> Revenir à l'affichage d'état.
	<b>Appuyer brièvement sur le symbole de retour dans le coin supérieur gauche :</b> Reculer d'un niveau dans le menu.
	<b>Flèche avec horloge :</b> Il faut plus de 10 secondes pour que l'affichage suivant apparaisse à l'écran.
	<b>Flèche avec indication de temps :</b> Il faut le temps indiqué pour que l'affichage suivant apparaisse à l'écran.
	<b>Symbole « Ouvrir le menu configuration » :</b> Naviguer jusqu'au menu configuration et ouvrir le menu. Si nécessaire : naviguer jusqu'à la fonction souhaitée dans le menu configuration. (voir 3.2.1 Ouvrir le menu configuration)

Symbole	Description
	<b>Ouvrir le symbole « Menu avancé » :</b> Naviguer jusqu'au menu avancé et ouvrir le menu. Si nécessaire : naviguer jusqu'à la fonction souhaitée dans le menu avancé. (voir 3.2.2 Ouvrir le menu étendu)
Aucune action dans les 10 secondes	Si vous n'effectuez aucune action sur l'écran pendant 10 secondes, l'écran retourne au menu parent ou directement à l'affichage d'état.
Ouvrir et refermer la porte.	Si vous ouvrez la porte et la refermez immédiatement, l'affichage revient directement à l'affichage d'état.

Remarque : les illustrations de l'écran sont présentées en anglais.

### 3.2 Menus

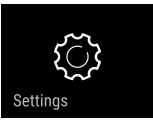
Les fonctions de l'appareil sont réparties dans différents menus :

Menu	Description
Menu principal	Lorsque vous allumez l'appareil, vous accédez automatiquement au menu principal. À partir de là, vous pouvez naviguer vers les fonctions les plus importantes de l'appareil, le menu configuration et le menu avancé.
 Menu configuration	Le menu configuration contient des fonctions supplémentaires pour configurer votre appareil.
 Menu avancé	Le menu avancé contient des fonctions spéciales pour configurer votre appareil. L'accès au menu avancé est protégé par le code numérique <b>1 5 1</b> .

#### 3.2.1 Ouvrir le menu configuration

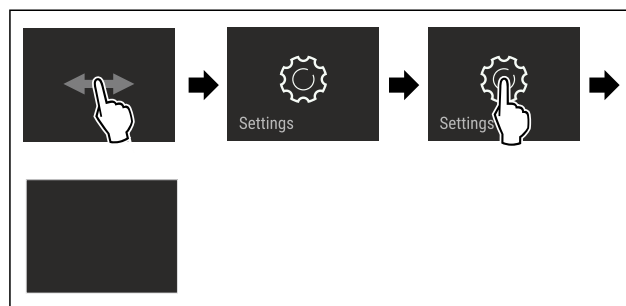

Fig. 4 Représentation à titre d'exemple

- ▶ Suivre les étapes tel qu'indiqué sur la figure.
- ▶ Le menu configuration est ouvert.
- ▶ Si nécessaire : naviguer jusqu'à la fonction souhaitée.

## 3.2.2 Ouvrir le menu étendu

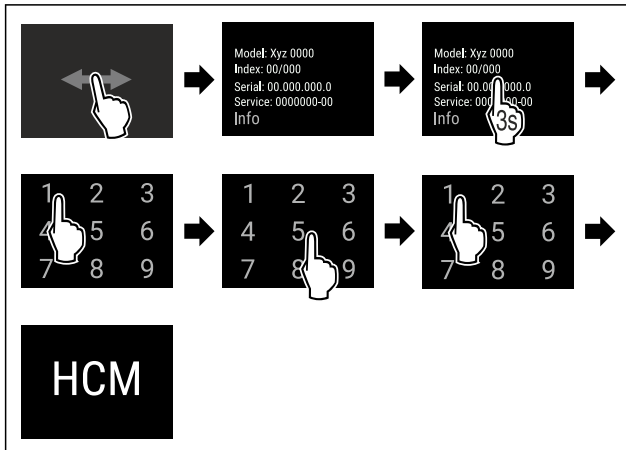

Fig. 5 Accès avec le code numérique **151**

- ▶ Suivre les étapes tel qu'indiqué sur la figure.
- ▶ Le menu étendu est ouvert.
- ▶ Si nécessaire : naviguer jusqu'à la fonction souhaitée.

## 3.3 Mode veille

Si vous ne touchez pas l'écran pendant 1 minute, l'écran passe en mode veille. En mode veille, la luminosité de l'écran est réduite.

### 3.3.1 Quitter le mode veille

- ▶ Toucher brièvement l'écran avec le doigt.
- ▶ Le mode veille est terminé.

## 4 Mise en service

### 4.1 Allumer l'appareil (première mise en service)

S'assurer que les conditions suivantes sont bien respectées :

- L'appareil est en place et raccordé.
- Toutes les bandes autocollantes, films autocollants et de protection, ainsi que les sécurités de transport ont été retirés de l'intérieur et l'extérieur de l'appareil.

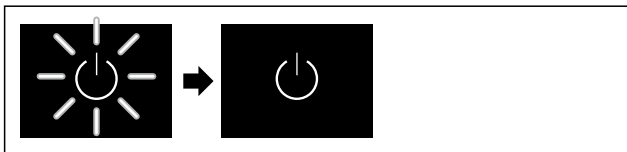

Fig. 6 Représentation à titre d'exemple

- ▶ Le symbole Standby clignote : attendre la fin de la procédure de démarrage.
- ▶ L'écran affiche le symbole Standby.

Si l'appareil est livré avec les réglages d'usine, il faut d'abord régler la langue à l'écran, la date et l'heure avant la première mise en service.

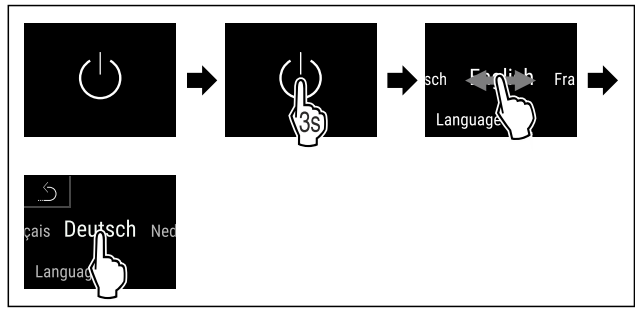

Fig. 7

- ▶ Suivre les étapes tel qu'indiqué sur la figure.
- ▶ La langue est paramétrée.



Fig. 9 Affichage d'état

- ▶ L'appareil est prêt à fonctionner dès que la température s'affiche à l'écran.
- ▶ L'indicateur de température clignote jusqu'à ce que la température réglée soit atteinte.

## 5 Stockage

### 5.1 Conseils de stockage



#### AVERTISSEMENT

Danger d'incendie dû aux appareils électriques !

Si vous utilisez des appareils électriques dans la zone de conservation des aliments de votre appareil, ils risquent de provoquer un incendie.

- ▶ Ne pas utiliser d'appareils électriques dans la zone de conservation des aliments de l'appareil, sauf s'ils sont recommandés par le fabricant.

#### Remarque

La consommation d'énergie augmente et la puissance frigorifique diminue, si la ventilation est insuffisante.

- ▶ Les fentes d'aération doivent toujours être dégagées.

Respectez les spécifications de stockage suivantes :

- Conserver les liquides dans des récipients fermés.
- placer les tablettes de rangement en fonction de la hauteur nécessaire.
- Respecter la charge maximale. (voir 10.1 Données techniques)

# Stockage

## 5.2 Schémas de stockage

### 5.2.1 WP.. 5052

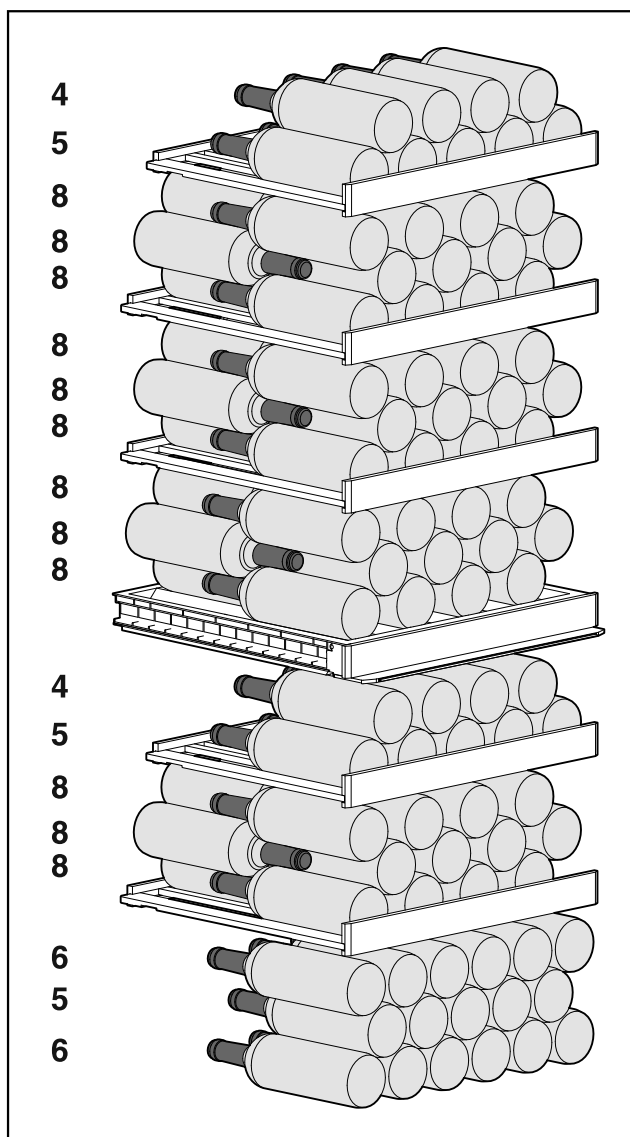

Fig. 10 131 bouteilles au total (de type bouteilles de Bordeaux de 0,75 l)

### 5.2.2 WP / WS 5252 / W5250

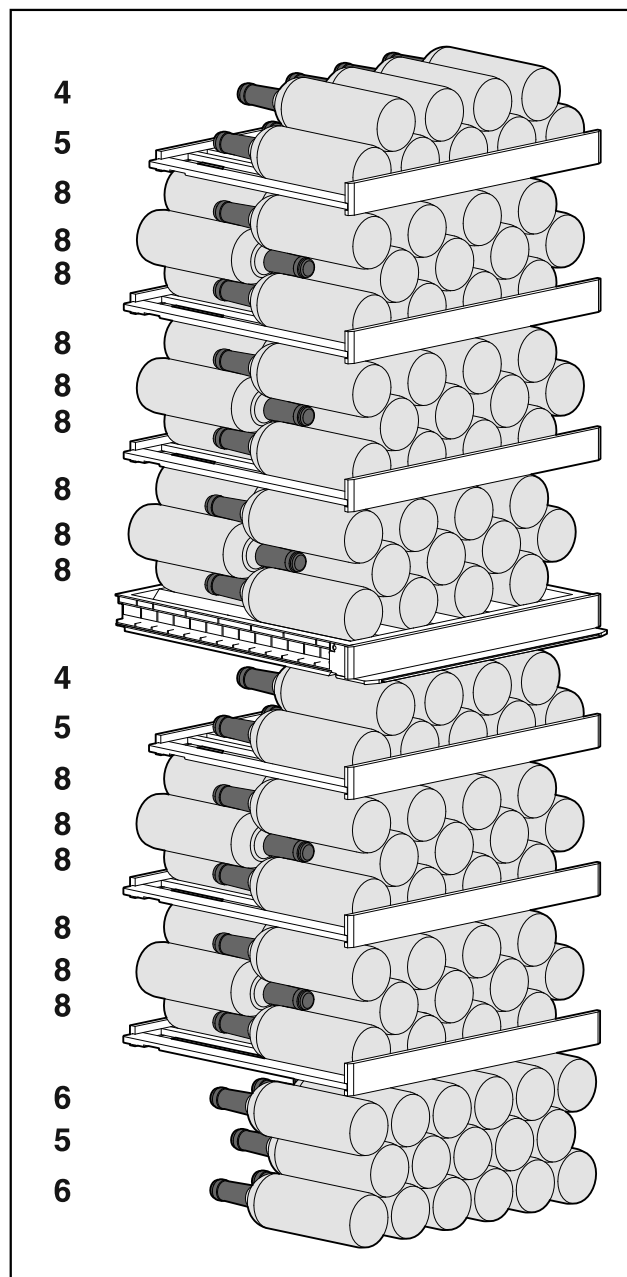

Fig. 11 155 bouteilles au total (de type bouteilles de Bordeaux de 0,75 l)

## 5.2.3 WP.. 5272 / 5262

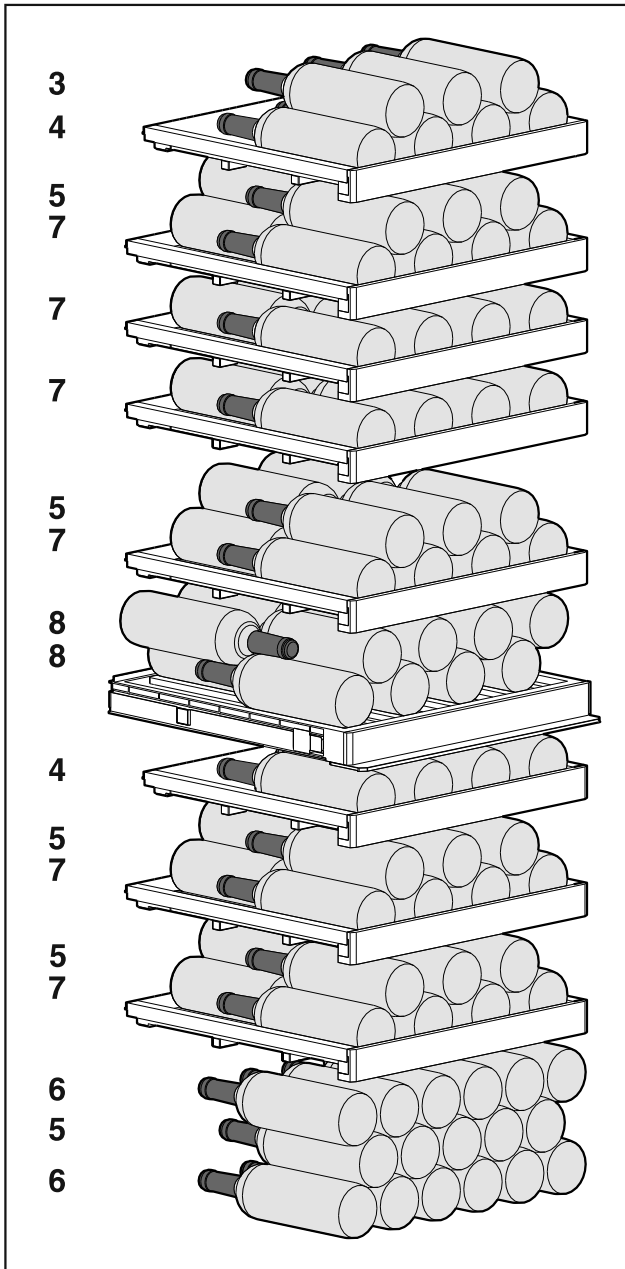

Fig. 12 106 bouteilles au total (de type bouteilles de Bordeaux de 0,75 l)

## 5.2.4 WP.. 5273

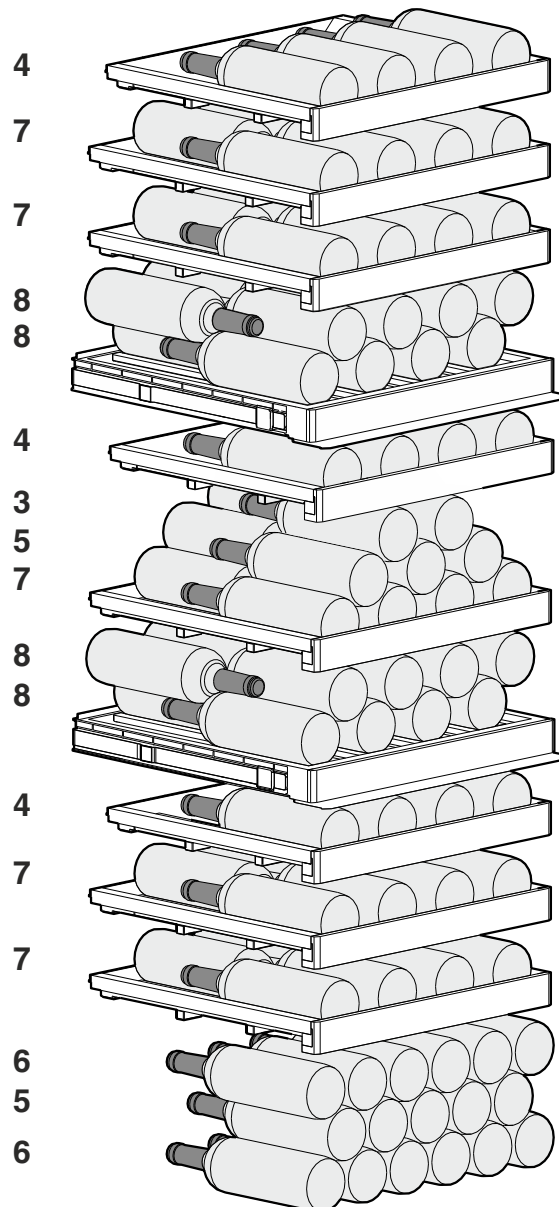

Fig. 13 104 bouteilles au total (de type bouteilles de Bordeaux de 0,75 l)

# Stockage

## 5.2.5 WP. 5283

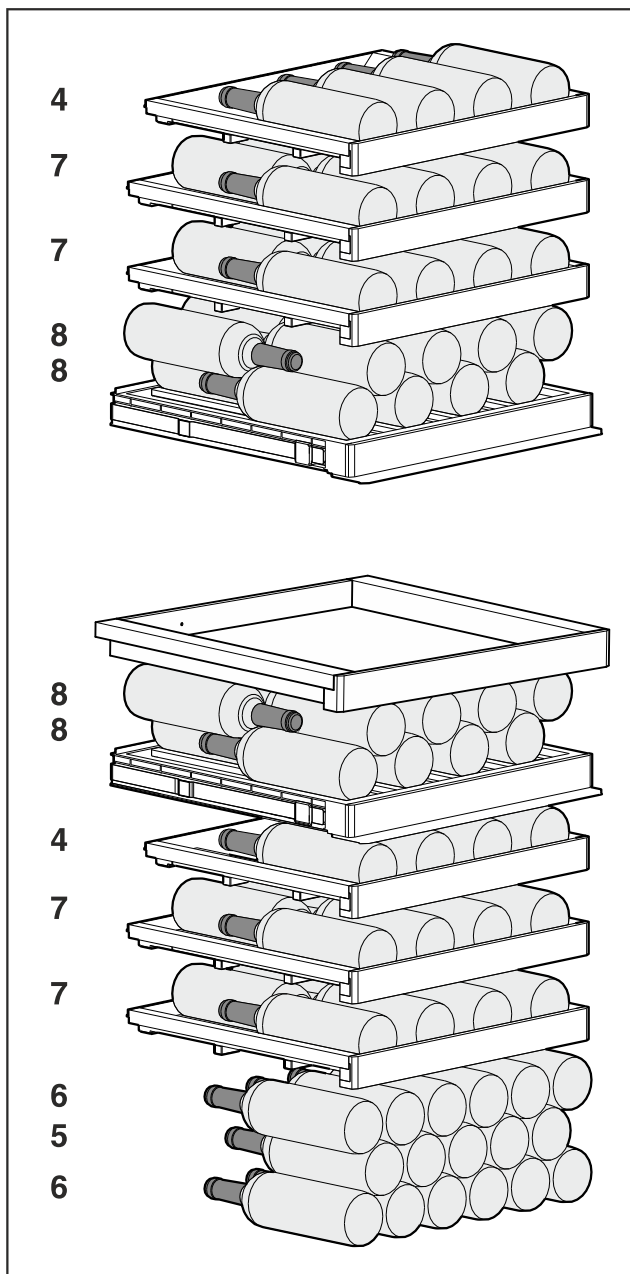

Fig. 14 85 bouteilles au total (de type bouteilles de Bordeaux de 0,75 l)

## 5.2.6 WP. 7473

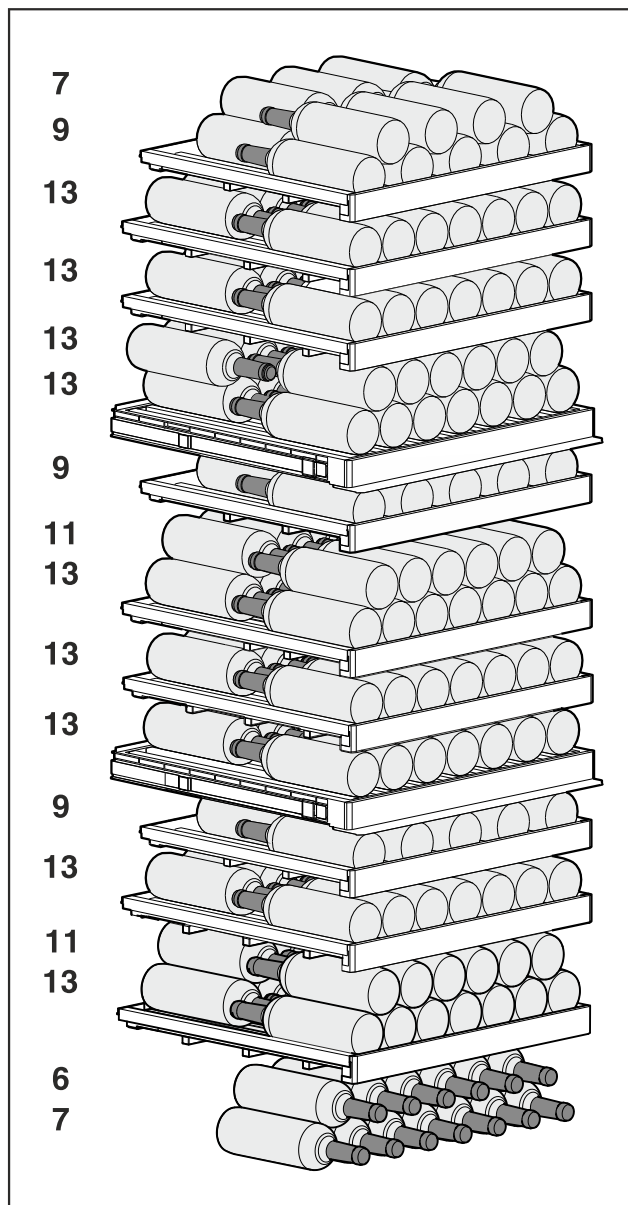

Fig. 15 182 bouteilles au total (de type bouteilles de Bordeaux de 0,75 l)

## 5.2.7 WP.. 7472

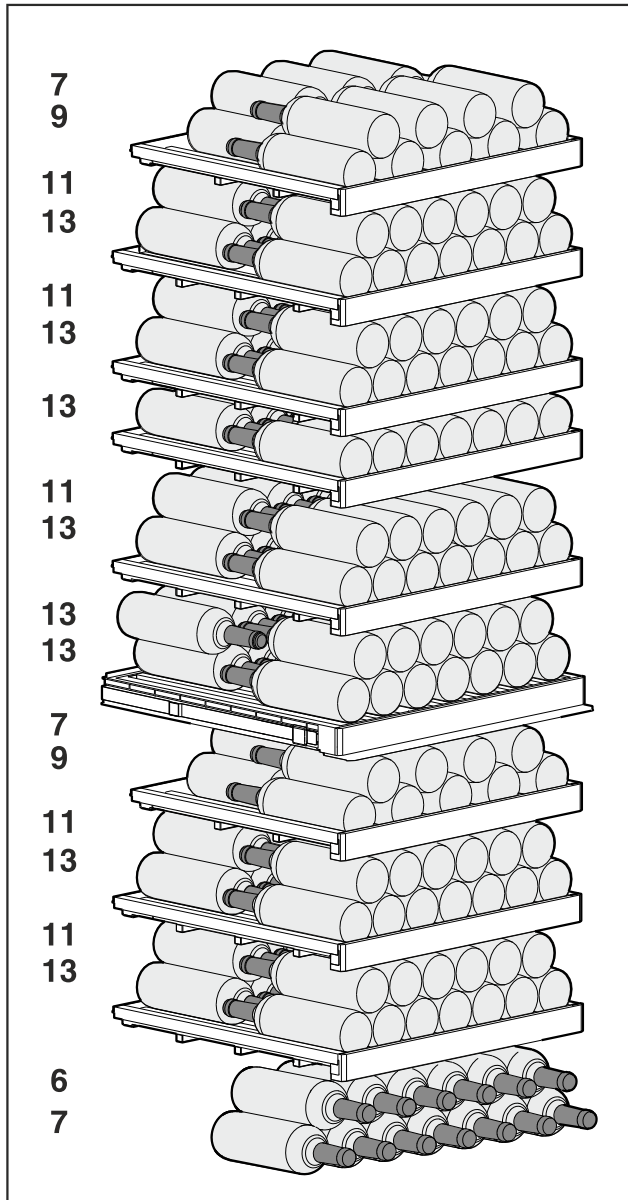

Fig. 16 204 bouteilles au total (de type bouteilles de Bordeaux de 0,75 l)

## 5.2.8 WP.. 7483 / Wgb7470

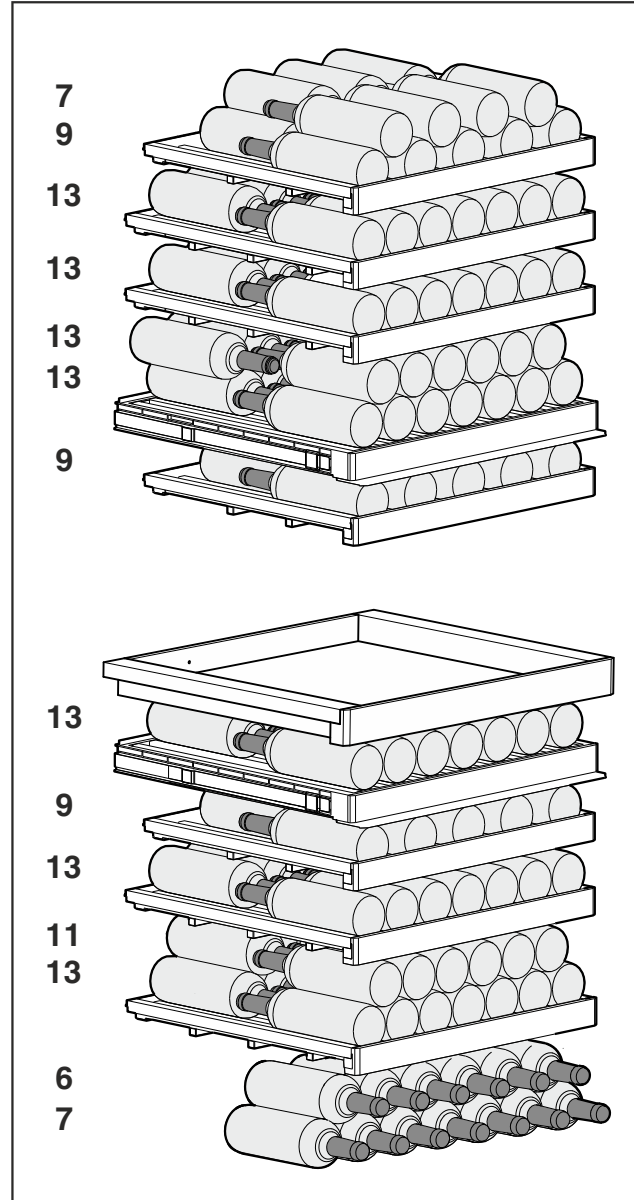

Fig. 17 149 bouteilles au total (de type bouteilles de Bordeaux de 0,75 l)

## 6 Économiser de l'énergie

- Toujours garantir une bonne aération et ventilation. Ne pas couvrir les ouvertures ou les grilles d'aération.
- Toujours laisser dégagées les fentes d'aération du ventilateur.
- N'installez pas l'appareil à un endroit directement exposé aux rayons du soleil ni près d'un chauffage ou de tout autre équipement similaire.
- En cas d'installation de l'appareil directement à côté d'un four, la consommation d'énergie peut légèrement augmenter. Cela dépend de la durée d'utilisation et de l'intensité d'utilisation du four.
- La consommation d'énergie dépend des conditions d'installation, par exemple, de la température ambiante (voir 2.4 Domaine d'application de l'appareil) . Si la température ambiante est plus élevée, la consommation d'énergie peut augmenter.
- Ouvrir l'appareil le plus brièvement possible.
- Plus le réglage de la température est bas, plus la consommation d'énergie augmente.

## 7 Utilisation

### 7.1 Éléments de commande et d'affichage

L'écran donne un aperçu rapide de l'état actuel de l'appareil, du réglage de la température, de l'état des fonctions et des réglages ainsi que des messages d'alarme et d'erreur.

La commande s'effectue directement sur l'écran Touch & Swipe en glissant et cliquant sur l'écran.

Il est possible d'activer ou de désactiver des fonctions et de modifier des valeurs de réglage.



Fig. 18 Écran Touch & Swipe\*  
(1) Affichage d'état

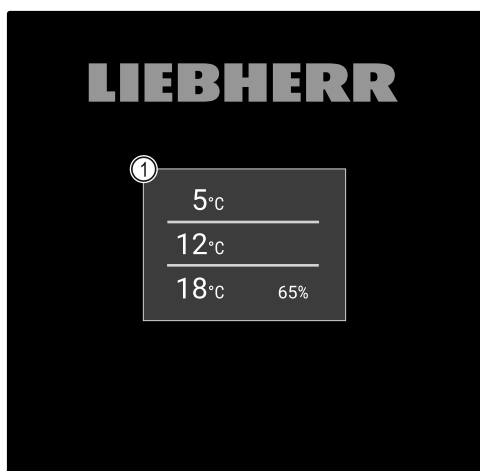

Fig. 19 Écran Touch & Swipe\*  
(1) Affichage d'état

#### 7.1.1 Affichage d'état

(1) Température

L'affichage d'état est l'affichage de sortie.

La navigation vers les fonctions et réglages s'effectue depuis l'affichage d'état.

#### 7.1.2 Symboles d'affichage

Les symboles d'affichage renseignent sur l'état de l'appareil.

Symbole	État de appareil
	<b>Symbole Standby</b> L'appareil est éteint.

Symbole	État de appareil
	<b>Symbole Standby (clignotant)</b> L'appareil démarre.
	<b>Température (clignote)</b> La température cible n'est pas encore atteinte. L'appareil se refroidit pour atteindre la température réglée.
	<b>Affichage d'état (bords blancs)</b> L'appareil est verrouillé.
	<b>Lettre D affichée</b> L'appareil est en mode démo.
	<b>Ouverture manuelle de la porte (jaune)</b> La porte a été ouverte manuellement.
	<b>Symbole d'erreur (rouge)</b> L'appareil est en état de défaut.
	<b>Arrière-plan (bleu)</b> Réglage actif ou fonction active
	<b>Barres (croissantes)</b> Appuyer 3 secondes pour activer le réglage.
	<b>Barres (décroissantes)</b> Appuyer 3 secondes pour désactiver le réglage.

Symboles de l'affichage d'état

#### 7.1.3 Signaux sonores

Un signal retentit dans les cas suivants :

- Lorsqu'une fonction ou une valeur est confirmée.
- Lorsqu'une fonction ou une valeur ne peut pas être activée ou désactivée.
- À l'apparition d'une erreur.
- Lors d'un message d'alarme.

Les tonalités d'alarme peuvent être activées ou désactivées dans le menu Client.

## 7.2 Fonctionnement de l'appareil

### 7.2.1 Remarques sur les fonctions de l'appareil

Les fonctions de l'appareil sont réglées en usine pour garantir que votre appareil est entièrement fonctionnel.

Avant de modifier, d'activer ou de désactiver des fonctions de l'appareil, assurez-vous que les conditions suivantes sont bien respectées :

- Vous avez lu et compris les descriptions de fonctionnement de l'écran. (voir 3 Fonctionnement de l'écran Touch & Swipe)
- Vous vous êtes familiarisé avec les éléments de commande et d'affichage de votre appareil. (voir 7.1 Éléments de commande et d'affichage)

## 7.2.2 Allumer et éteindre l'appareil

Cette fonction permet d'allumer et d'éteindre l'ensemble de l'appareil.

### Allumer l'appareil

Si le mode démo n'est pas activé :

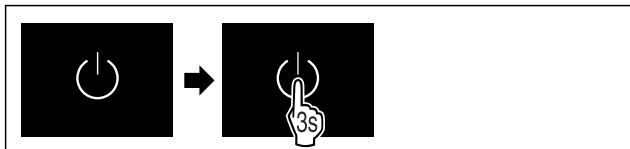

Fig. 21

► Suivre les étapes comme l'indique la figure.

Si le mode démo est activé :

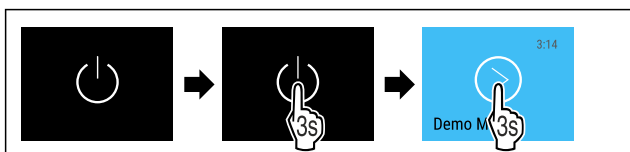

Fig. 22

► Suivre les étapes comme l'indique la figure.

### Remarque

Désactiver le mode démo avant la fin du compte à rebours.

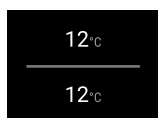

Fig. 24 Affichage d'état

► L'affichage de la température apparaît à l'écran.

### Éteindre l'appareil

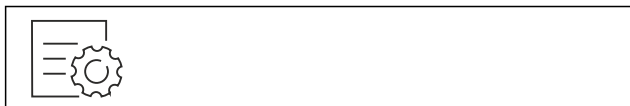

Fig. 25

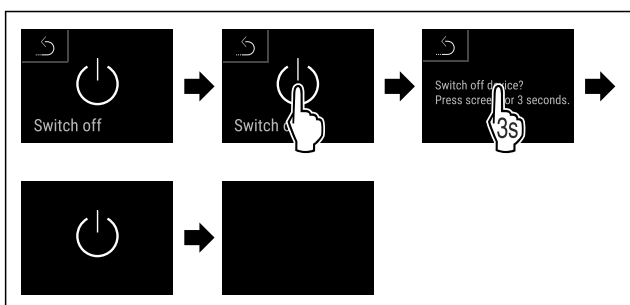

Fig. 26

► Suivre les étapes comme l'indique la figure.

► L'écran affiche le symbole Standby.

► L'écran s'éteint après 10 minutes environ.

## 7.2.3 WiFi

Utilisez cette fonction pour connecter votre appareil au Wi-Fi. Vous pouvez ensuite l'utiliser à partir de l'application SmartDevice sur un appareil mobile. Vous pouvez également utiliser cette fonction pour déconnecter ou réinitialiser la connexion Wi-Fi.

Plus d'informations sur le SmartDevice : (voir 2.3 SmartDevice)

### Remarque

La fonction SmartDevice n'est pas disponible dans les pays suivants : Russie, Biélorussie et Kazakhstan.

### Se connecter au Wi-Fi pour la première fois

S'assurer que les conditions suivantes sont bien respectées :

- L'application SmartDevice est installée (voir [apps.home.liebherr.com](http://apps.home.liebherr.com)).
- L'enregistrement dans l'application SmartDevice est terminé.



Fig. 27

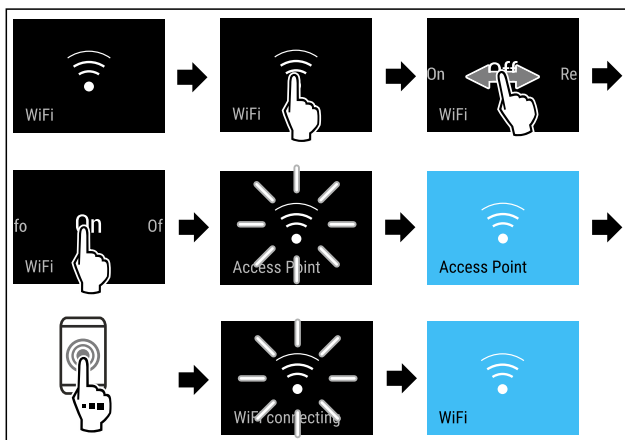

Fig. 28

► Suivre les étapes tel qu'indiqué sur la figure.

► La connexion est établie.

### Interruption de la connexion Wi-Fi



Fig. 29

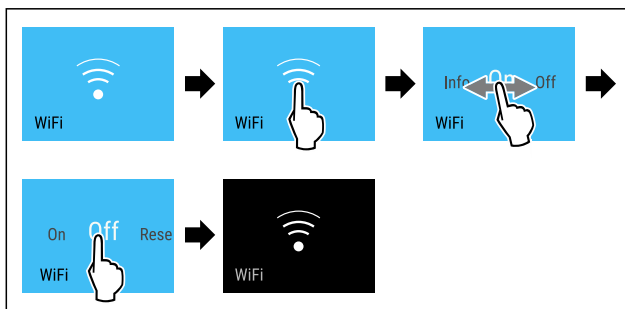

Fig. 30

► Suivre les étapes tel qu'indiqué sur la figure.

► La connexion est rompue.

### Réinitialisation de la connexion Wi-Fi

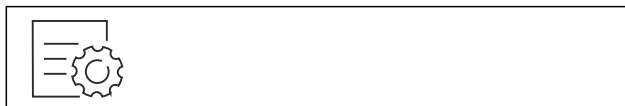

Fig. 31

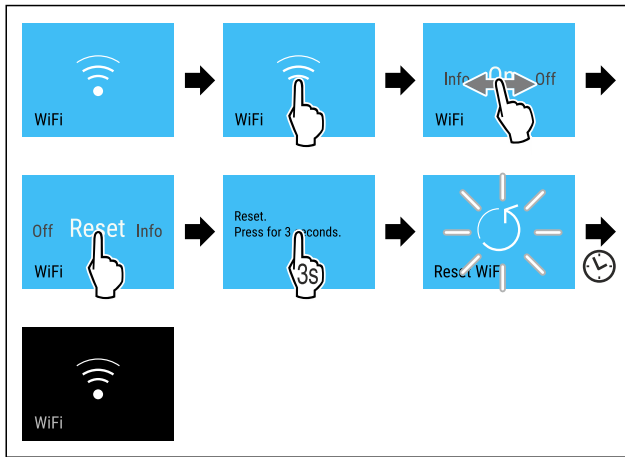

Fig. 32

- ▶ Suivre les étapes tel qu'indiqué sur la figure.
- ▶ La connexion Wi-Fi et les autres paramètres Wi-Fi sont réinitialisés sur les paramètres d'usine.

## Afficher des informations sur la connexion Wi-Fi



Fig. 33

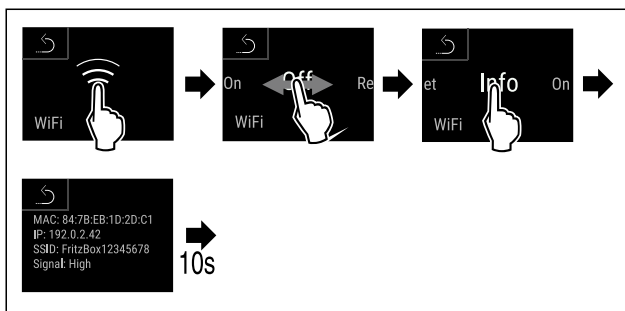

Fig. 34

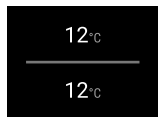

Fig. 35 Affichage d'état

- ▶ Suivre les étapes tel qu'indiqué sur la figure.

## 7.2.4 Température



La température dépend des facteurs suivants :

- fréquence d'ouverture de la porte
- durée d'ouverture de la porte
- température de la pièce dans laquelle se trouve l'appareil
- type, température et quantité d'aliments à réfrigérer

### Remarque

Dans certaines zones de l'intérieur de l'appareil, la température de l'air peut différer de la température affichée.

La bonne température permet de conserver plus longtemps les produits réfrigérés. Il est ainsi possible d'éviter le gaspillage.

### Régler la température

Les étapes suivantes décrivent comment diminuer la température par ex. de 5 °C à 10 °C.

- ▶ Appuyer sur la température de la zone souhaitée.

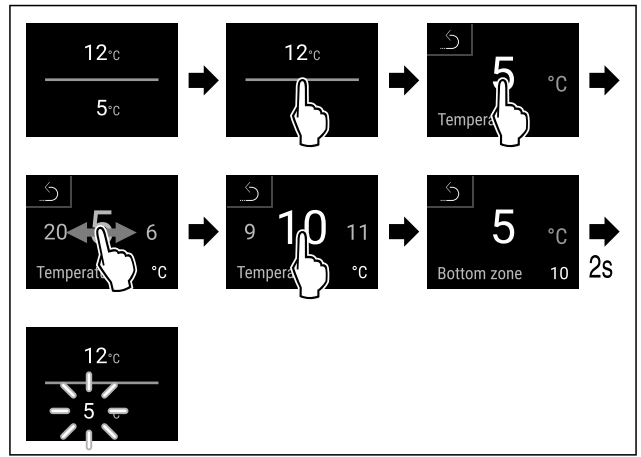

Fig. 36 \*

- ▶ Suivre les étapes comme l'indique la figure.
- ▶ La température est réglée.

## 7.2.5 Unité de température



Utilisez cette fonction pour régler l'unité de température. Vous pouvez régler l'unité de température sur le degré Celsius ou le degré Fahrenheit.

### Régler l'unité de température



Fig. 37

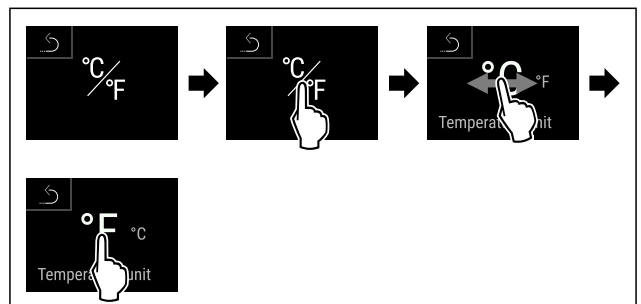

Fig. 39 Représentation à titre d'exemple : Passer du degré Celsius au degré Fahrenheit.

- ▶ Suivre les étapes comme l'indique la figure.
- ▶ L'unité de température est à présent réglée.

## 7.2.6 SabbathMode



Cette fonction permet d'activer ou de désactiver le SabbathMode. Si vous activez cette fonction, certaines fonctions électroniques sont désactivées. Votre appareil répond ainsi aux exigences religieuses des jours fériés juifs, comme le sabbat, et est conforme à la certification STAR-K Kosher.

État de l'appareil quand SabbathMode est activé
L'affichage d'état indique en permanence SabbathMode.
Toutes les fonctions à l'écran sont bloquées à l'exception de la <b>fonction Désactiver SabbathMode</b> .
Les fonctions actives le restent.
L'écran reste clair lorsque vous fermez la porte.

État de l'appareil quand SabbathMode est activé
L'éclairage intérieur est désactivé.
Les rappels ne sont pas appliqués. L'intervalle réglé est respecté.
Les rappels et avertissements ne sont pas affichés.
Aucune alarme de porte.
Aucune alarme de température.
Après une panne de courant, l'appareil revient de lui-même en SabbathMode.

État de l'appareil

## Remarque

Cet appareil a reçu la certification de l'institut « Institute for Science and Halacha ». ([www.machonhalacha.co.il](http://www.machonhalacha.co.il))

Vous pouvez consulter la liste des appareils certifiés STAR-K à l'adresse [www.star-k.org/appliances](http://www.star-k.org/appliances).

## Activer SabbathMode



Fig. 40

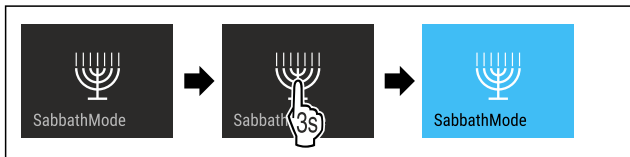

Fig. 41

- ▶ Suivre les étapes comme l'indique la figure.
- ▶ La fonction SabbathMode est activée.
- ▶ L'affichage d'état indique en permanence SabbathMode.

## Désactiver la fonction SabbathMode

Après 80 heures, SabbathMode est automatiquement désactivé. Vous pouvez cependant désactiver SabbathMode manuellement à tout moment :

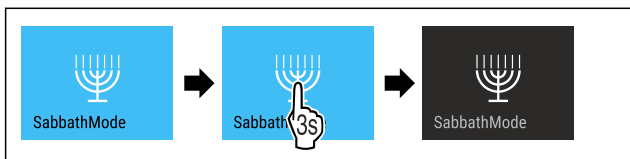
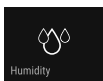

Fig. 42

- ▶ Suivre les étapes comme l'indique la figure.
- ▶ SabbathMode est désactivé.
- ▶ La porte se verrouille automatiquement.

## 7.2.7 HumiditySelect



Cette fonction vous permet de régler le taux d'humidité à l'intérieur de votre appareil. Si vous réglez le bon taux d'humidité, celui-ci aura un effet positif sur la structure des bouchons en cas de stockage à long terme et empêchera leur dessèchement.

## Remarque

La fréquence et la durée d'ouverture de la porte influencent l'humidité de l'air dans l'appareil.

Vous pouvez choisir entre deux réglages d'humidité :

Fonction Humidity-Select	Réglage de la température sur l'appareil	Utilisation/consommation énergétique
Standard (pré-réglé)	10-12 °C	humidité moyenne dans l'environnement entre 50 et 80 % consommation énergétique plus basse de l'appareil
haute	10-12 °C	humidité moyenne ambiante < 50 % la consommation énergétique de l'appareil augmente

## Augmentation de l'humidité de l'air dans l'appareil



Fig. 43

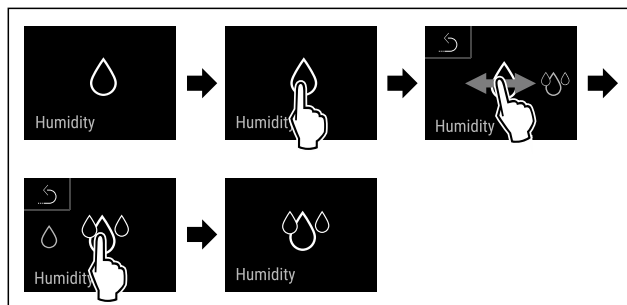

Fig. 44

- ▶ Suivre les étapes comme l'indique la figure.
- ▶ L'humidité de l'air dans l'appareil augmente.

## Réglage de l'humidité de l'air dans l'appareil sur la valeur standard



Fig. 45

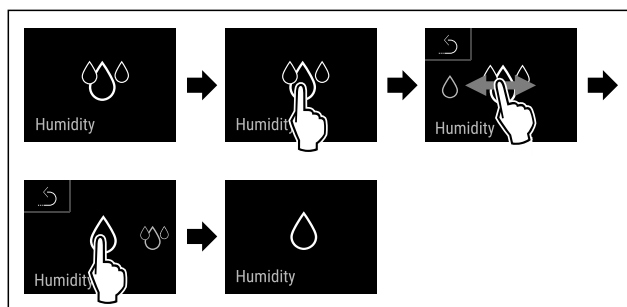

Fig. 46

- ▶ Suivre les étapes comme l'indique la figure.
- ▶ L'humidité de l'air dans l'appareil baisse.

## 7.2.8 Éclairage de présentation



Utilisez cette fonction pour régler l'éclairage intérieur.

# Utilisation

Vous pouvez régler les niveaux de luminosité suivants :

- Off
- 20 %
- 40 %
- 60 %
- 80 %
- 100 % (préréglage)

## Régler l'éclairage



Fig. 47

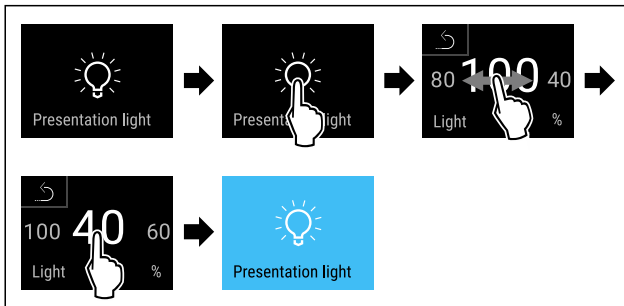

Fig. 48 Représentation à titre d'exemple : passage de 100 à 40 %

- ▶ Suivre les étapes comme l'indique la figure.
- ▷ La luminosité est réglée.

## 7.2.9 Luminosité de l'écran



Cette fonction vous permet de régler la luminosité de l'écran.

Vous pouvez régler les niveaux de luminosité suivants .

- 20 %
- 40 %
- 60 %
- 80 %
- 100 % (réglage par défaut)

## Réglage de la luminosité



Fig. 49

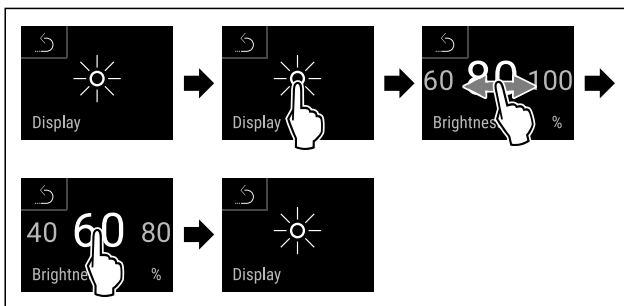

Fig. 50 Représentation à titre d'exemple : Passer de 80 à 60 %.

- ▶ Suivre les étapes comme l'indique la figure.
- ▷ La luminosité est réglée.

## 7.2.10 Alarme de la porte



Cette fonction permet d'activer ou de désactiver l'alarme de la porte. L'alarme de porte retentit lorsque la porte reste ouverte trop longtemps. L'alarme de porte est activée à la livraison. Vous pouvez régler la durée maximale d'ouverture de la porte avant le déclenchement de l'alarme.

Vous pouvez définir les valeurs suivantes :

- 1 minute
- 2 minutes
- 3 minutes
- Désactivée

## Réglage de l'alarme de porte



Fig. 51

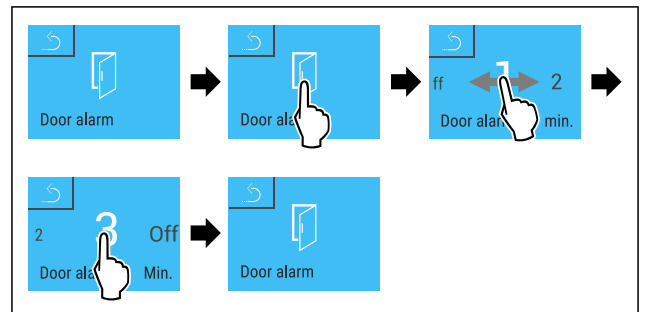

Fig. 52 Représentation à titre d'exemple : modification de l'alarme de porte de 1 minute à 3 minutes.

- ▶ Suivre les étapes comme l'indique la figure.
- ▷ L'alarme de porte est réglée.

## Désactivation de l'alarme de porte



Fig. 54

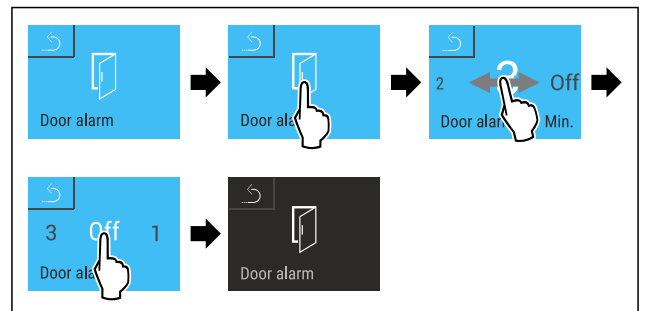

Fig. 55

- ▶ Suivre les étapes comme l'indique la figure.
- ▷ L'alarme de porte est désactivée.

## 7.2.11 Alarme lumineuse



Ce réglage permet de mettre en évidence des messages d'alarme affichés à l'écran en faisant clignoter en plus l'éclairage de l'appareil.

## Activer l'alarme lumineuse



Fig. 56

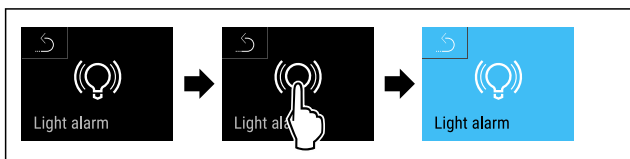

Fig. 57

- ▶ Suivre les étapes tel qu'indiqué sur la figure.
- ▶ L'alarme lumineuse est activée.

## Désactiver l'alarme lumineuse



Fig. 58

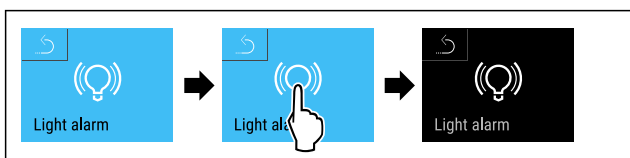

Fig. 59

- ▶ Suivre les étapes tel qu'indiqué sur la figure.
- ▶ L'alarme lumineuse est désactivée.

## 7.2.12 Alarm Sound



Cette fonction permet d'activer ou de désactiver toutes les tonalités d'alarme, comme par exemple l'alarme de la porte.

### Activer Alarm Sound



Fig. 60

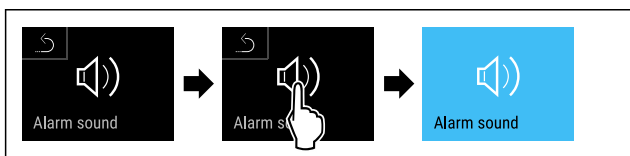

Fig. 61

- ▶ Suivre les étapes comme l'indique la figure.
- ▶ Alarm Sound est activé.

### Désactiver Alarm Sound



Fig. 62

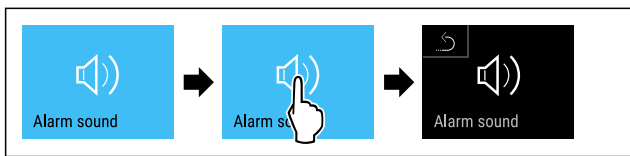

Fig. 63

- ▶ Suivre les étapes comme l'indique la figure.
- ▶ Alarm Sound est désactivé.

## 7.2.13 Key Sound



Cette fonction permet d'activer et de désactiver toutes les tonalités de touche, de confirmation et de démarrage.

### Activer Key Sound



Fig. 64

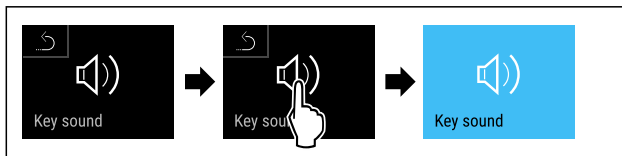

Fig. 65

- ▶ Suivre les étapes tel qu'indiqué sur la figure.
- ▶ Key Sound est activé.

### Désactiver Key Sound



Fig. 66

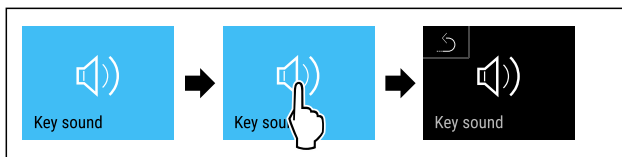

Fig. 67

- ▶ Suivre les étapes tel qu'indiqué sur la figure.
- ▶ Key Sound est désactivé.

## 7.2.14 Verrouillage de la porte



L'appareil est équipé d'un verrouillage électronique de la porte. **Lors de la première mise en service, la porte est déverrouillée** et peut être ouverte.

Cette fonction permet de sécuriser l'appareil contre le vol.

Il existe plusieurs réglages possibles à cet effet :

- Verrouiller la porte avec un code.
- Déverrouiller la porte avec un code.
- Modifier le code de la porte. (voir 7.2.16 Codes d'accès)
- Réinitialiser le code de la porte. (voir 7.2.16 Codes d'accès)

### Verrouiller la porte avec un code

#### Remarque

- ▶ Dans l'exemple suivant, le code PIN pré-régulé en usine : **1 1 1 1** est utilisé.

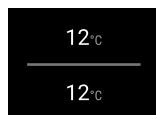

Fig. 68 Affichage d'état

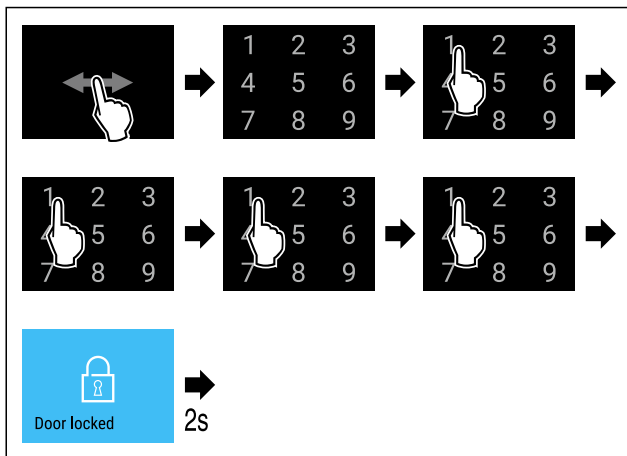

Fig. 69 Verrouiller la porte avec le code 1 1 1 1.

- Suivre les étapes tel qu'indiqué sur la figure.

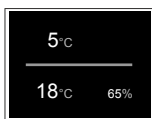

Fig. 70 Affichage d'état avec bordure blanche

- La porte est verrouillée.

## Déverrouiller la porte avec un code

### Remarque

- Dans l'exemple suivant, le code PIN pré-réglé en usine : **1 1 1 1** est utilisé.

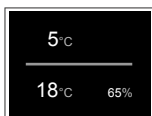

Fig. 71 Affichage d'état avec bordure blanche

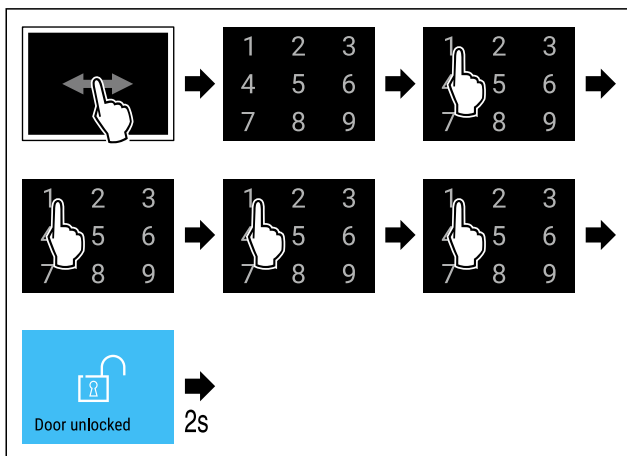

Fig. 72 Déverrouillage de la porte avec le code de porte 1 1 1 1.

- Suivre les étapes tel qu'indiqué sur la figure.

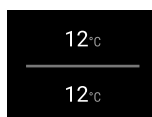

Fig. 73 Affichage d'état

- La porte est déverrouillée.

## Modifier le code de la porte

(voir 7.2.16 Codes d'accès)

## Réinitialiser le code de la porte

(voir 7.2.16 Codes d'accès)



## 7.2.15 Verrouillage de l'écran

Ce réglage empêche une manipulation accidentelle de l'appareil.

Application :

- Pour éviter une modification accidentelle des réglages et fonctions.
- Pour éviter un arrêt accidentel de l'appareil.
- Pour éviter un réglage accidentel de la température.

### Remarque

Lorsque l'écran est verrouillé, la serrure de la porte peut néanmoins être ouverte ou verrouillée à tout moment au moyen du code PIN (voir 7.2.16 Codes d'accès).

## Activer le verrouillage de l'écran



Fig. 74

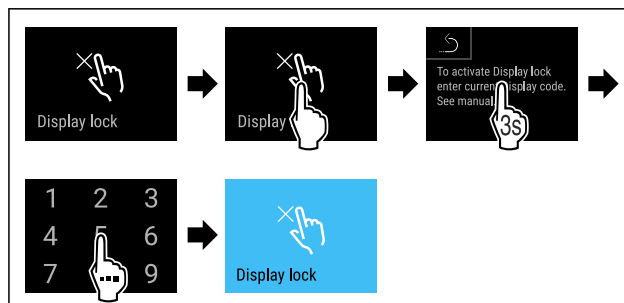

Fig. 75

- Suivre les étapes comme l'indique la figure.
- Le verrouillage de l'écran est activé.
- L'affichage d'état apparaît.

## Déverrouiller brièvement le verrouillage de l'écran

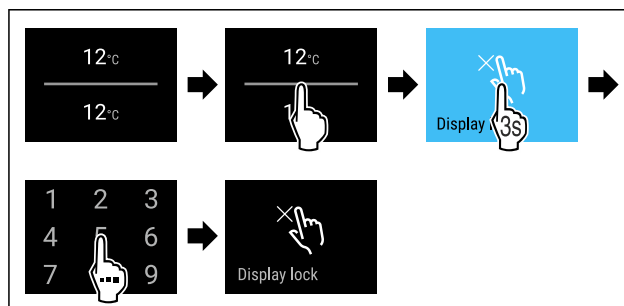

Fig. 76 \*

- Suivre les étapes comme l'indique la figure.
- Le verrouillage de l'écran est désactivé.
- L'affichage d'état apparaît.

## 7.2.16 Codes d'accès

Plusieurs réglages sont possibles.

Application :

- Modifier le code de la porte.
- Réinitialiser le code de la porte.
- Modifier le code de verrouillage de l'écran.
- Réinitialiser le code de verrouillage de l'écran.



## Code de la porte

### Modifier le code de la porte

Ce réglage permet de modifier le code de verrouillage de la porte.

Le réglage s'effectue en 3 étapes :

- Saisie de l'ancien code de la porte
- Saisie du nouveau code de la porte
- Confirmation du nouveau code de la porte

### Remarque

- ▶ Dans l'exemple suivant, le code de la porte **1 1 1 1** pré-réglé en usine est modifié.
- ▶ Le nouveau code de la porte est **2 3 4 5**



Fig. 77

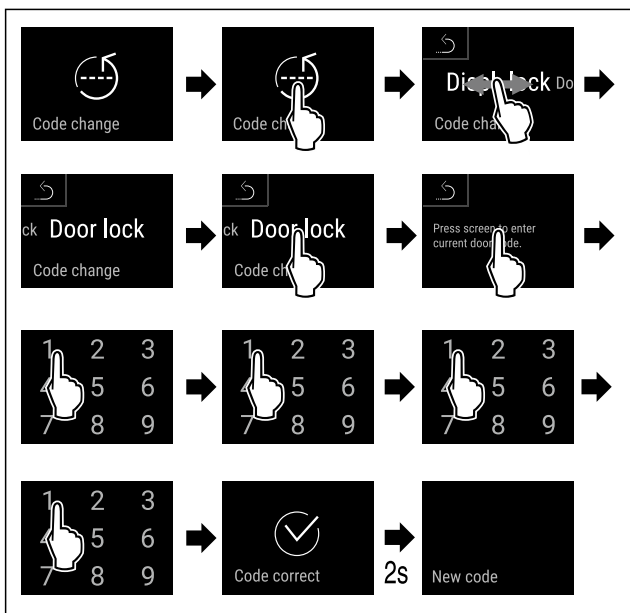

Fig. 78

- ▶ Suivre les étapes tel qu'indiqué sur la figure.
- ▶ Saisie de l'ancien code de la porte réussie.

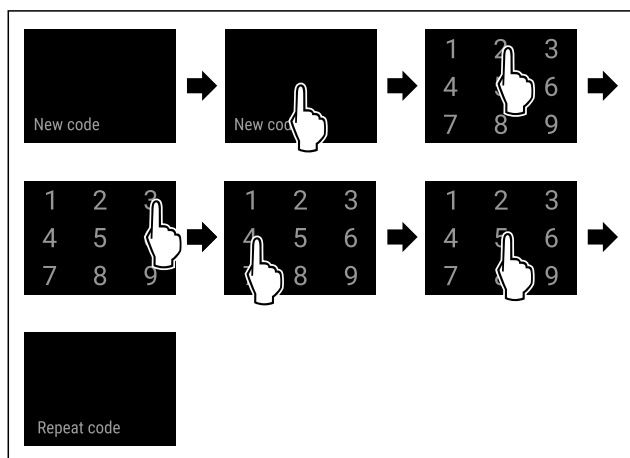

Fig. 79

- ▶ Suivre les étapes tel qu'indiqué sur la figure.
- ▶ Saisie du nouveau code de la porte réussie.

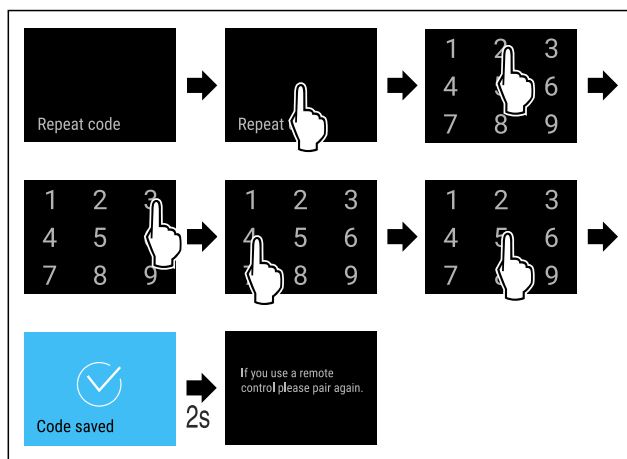

Fig. 80

- ▶ Suivre les étapes tel qu'indiqué sur la figure.
- ▶ Confirmation du nouveau code de la porte réussie.
- ▶ Le code de la porte a été modifié.

### Réinitialiser le code de la porte

Code de la porte oublié ou inconnu.

- ▶ Réinitialiser l'appareil aux réglages d'usine. (voir 7.2.22 Rétablissement des réglages d'usine )
- ▶ L'appareil a été réinitialisé à ses réglages d'origine.
- ▶ Le code de la porte réglé en usine est : **1 1 1 1**

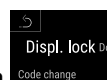

### Blocage de l'écran

### Modifier le code de verrouillage de l'écran

Ce réglage permet de modifier le code de verrouillage de l'écran.

Le réglage s'effectue en 3 étapes :

- Saisie de l'ancien code
- Saisie du nouveau code
- Confirmation du nouveau code

### Remarque

- ▶ Dans l'exemple suivant, le code **1 1 1 1** pré-réglé en usine est modifié.
- ▶ Le nouveau code est : **2 3 4 5**

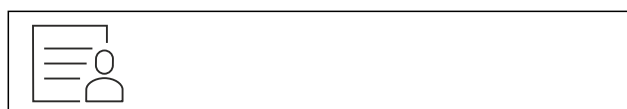

Fig. 81

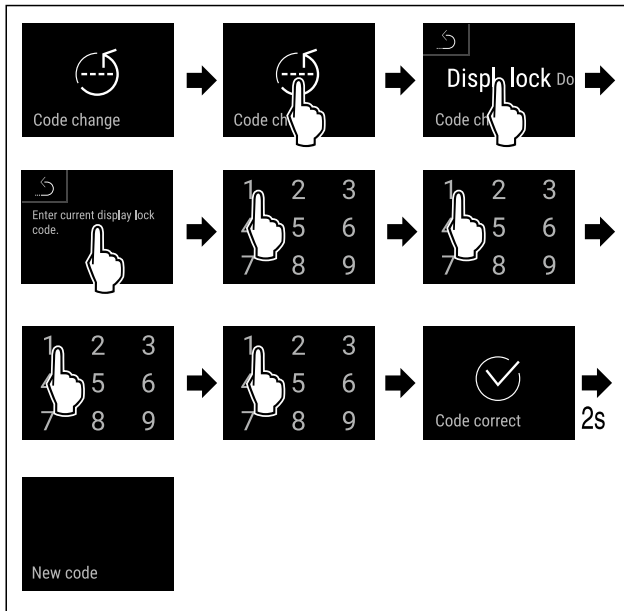

Fig. 82

- ▶ Suivre les étapes tel qu'indiqué sur la figure.
- ▶ Saisie de l'ancien code réussie.

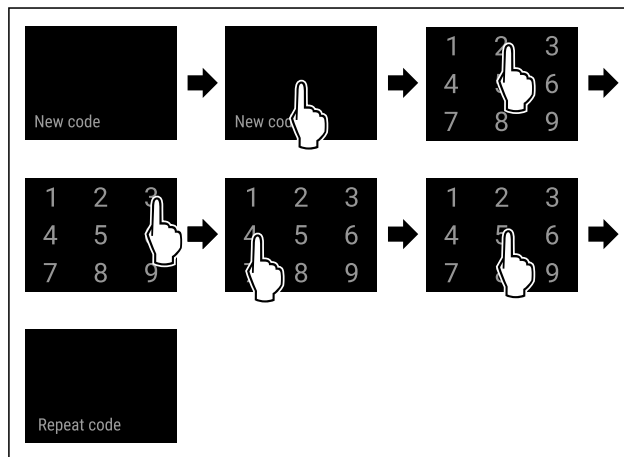

Fig. 83

- ▶ Suivre les étapes tel qu'indiqué sur la figure.
- ▶ Saisie du nouveau code réussie.

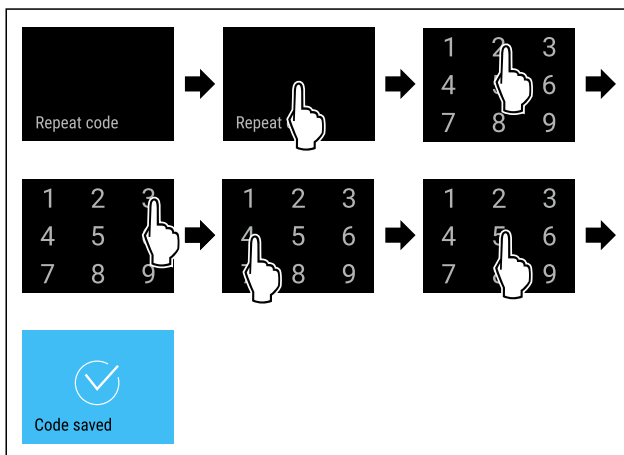

Fig. 84

- ▶ Suivre les étapes tel qu'indiqué sur la figure.
- ▶ Confirmation du nouveau code réussie.
- ▶ Le code a été modifié.

## Réinitialiser le code de verrouillage de l'écran

Code oublié ou inconnu.

- ▶ Réinitialiser l'appareil aux réglages d'usine. (voir 7.2.22 Rétablissement des réglages d'usine )
- ▶ L'appareil a été réinitialisé à ses réglages d'origine.
- ▶ Le code réglé en usine est : **1 1 1**

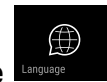

## 7.2.17 Langue

Ce réglage permet de régler la langue d'affichage.

### Régler la langue



Fig. 85

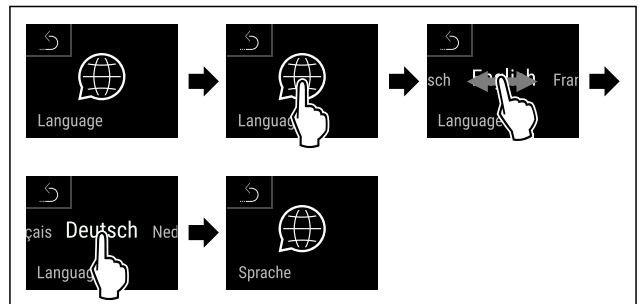

Fig. 86

- ▶ Suivre les étapes comme l'indique la figure.
- ▶ La langue choisie est réglée.

## 7.2.18 Informations de l'appareil

Cette fonction permet d'afficher le nom du modèle, l'index, le numéro de série et le numéro de service de votre appareil. Vous aurez besoin des informations de l'appareil si vous contactez le service client. (voir 10.4 Service client)

Cette fonction vous permet également d'ouvrir le menu avancé. (voir 3 Fonctionnement de l'écran Touch & Swipe)

### Affichage des informations de l'appareil



Fig. 87

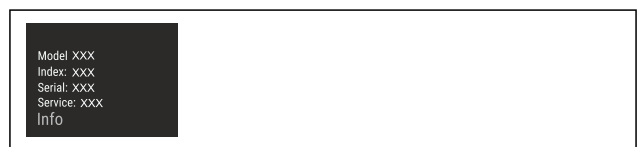

Fig. 88

- ▶ Suivre les étapes comme l'indique la figure.
- ▶ L'écran affiche les informations de l'appareil.



## 7.2.19 Logiciel

Cette fonction permet d'afficher la version logicielle de votre appareil.

## Affichage de la version logicielle



Fig. 89



Fig. 90

- ▶ Suivre les étapes comme l'indique la figure.
- ▶ L'écran affiche la version logicielle.

## 7.2.20 Rappel



Cette fonction permet d'activer et de désactiver le rappel de remplacement du filtre à charbon actif FreshAir.

### Désactiver le rappel

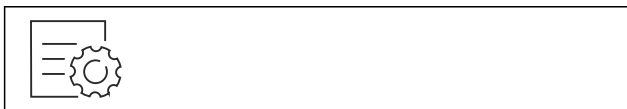

Fig. 91

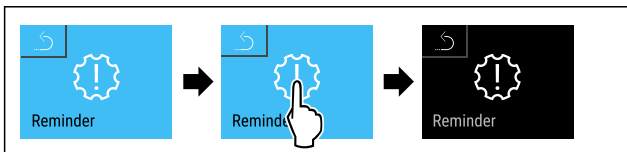

Fig. 92

- ▶ Suivre les étapes tel qu'indiqué sur la figure.
- ▶ Le rappel est désactivé.

### Activer le rappel

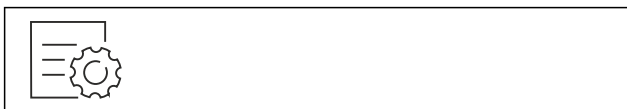

Fig. 93



Fig. 94

- ▶ Suivre les étapes tel qu'indiqué sur la figure.
- ▶ Le rappel est activé.

## 7.2.21 Mode démo

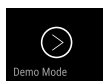

Le mode démo est une fonction spéciale pour les concessionnaires qui souhaitent présenter les fonctions de l'appareil. Si vous activez le mode démo, toutes les fonctions de réfrigération sont désactivées.

Si vous allumez votre appareil et qu'un « D » apparaît sur l'affichage d'état, c'est que le mode démo est déjà activé.

Si vous activez puis désactivez le mode démo, les réglages d'usine de l'appareil seront rétablis. (voir 7.2.22 Rétablissement des réglages d'usine )

## Activer le mode démo



Fig. 95

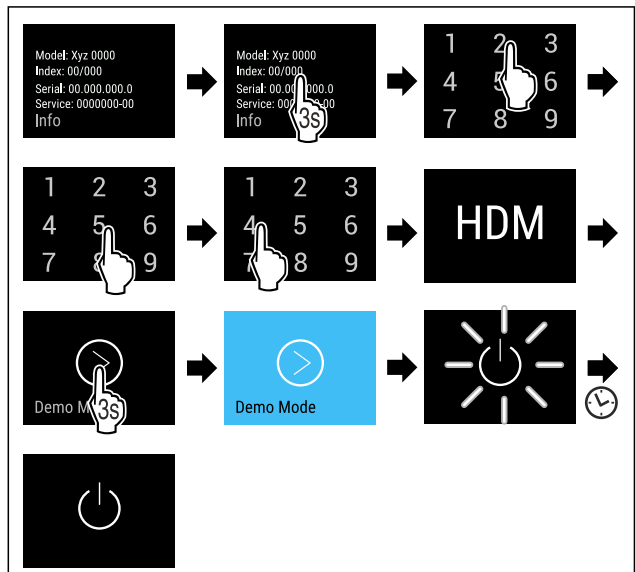

Fig. 96

- ▶ Suivre les étapes tel qu'indiqué sur la figure.
- ▶ Le mode démo est activé.
- ▶ L'appareil est éteint.
- ▶ Mettre en marche l'appareil. (voir 4.1 Allumer l'appareil (première mise en service))
- ▶ Un « D » apparaît sur l'affichage d'état.

### Désactiver le mode démo



Fig. 97

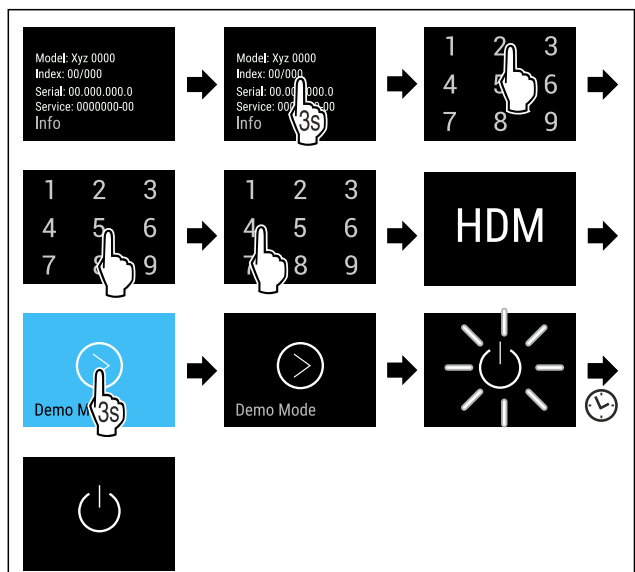

Fig. 98

- ▶ Suivre les étapes tel qu'indiqué sur la figure.
- ▶ Le mode Démo est désactivé.
- ▶ L'appareil est éteint.
- ▶ Mettre en marche l'appareil. (voir 4.1 Allumer l'appareil (première mise en service))
- ▶ Les paramètres d'usine de l'appareil sont rétablis.

# Utilisation

## 7.2.22 Rétablissement des réglages d'usine



d'usine

Utilisez cette fonction pour réinitialiser tous les réglages sur leurs valeurs d'usine. Tous les réglages que vous avez effectués jusqu'à présent sont réinitialisés sur leur valeur initiale.

### Procéder à une réinitialisation



Fig. 99

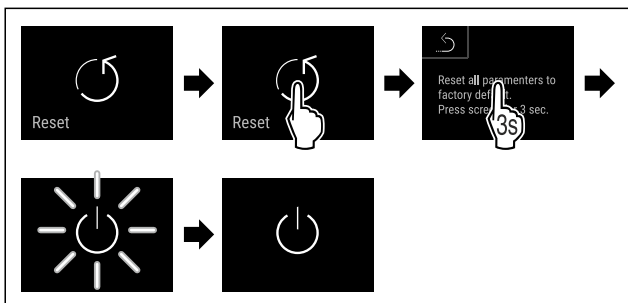

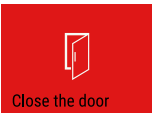



Fig. 100



- ▶ Suivre les étapes comme l'indique la figure.
- ▶ L'appareil est réinitialisé.
- ▶ L'appareil est éteint.
- ▶ Redémarrer l'appareil. (voir 4.1 Allumer l'appareil (première mise en service))

## 7.3 Messages

### 7.3.1 Avertissements

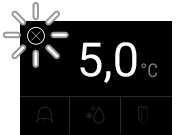
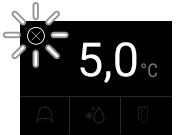

Les avertissements sont signalés par un signal sonore et un symbole à l'écran. Le signal sonore s'intensifie jusqu'à l'accusé de réception du message.

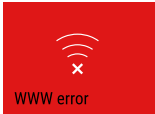
Message (rouge)	Cause	Solution
 <b>Porte ouverte</b>	Le message apparaît lorsque la porte est restée ouverte trop longtemps.	Fermer la porte. Tapoter brièvement. L'alarme s'arrête. <b>Remarque</b> La durée d'affichage du message est réglable. (voir 7.2.10 Alarme de la porte )
 <b>Alarme de température</b>	Le message apparaît quand la température ne correspond pas à la température réglée. Causes possibles de la différence de température : Des aliments chauds ont été introduits. En rangeant ou ôtant des aliments, une quantité d'air chaud trop importante a pénétré dans le réfrigérateur. Une coupure de courant prolongée s'est produite.	Tapoter brièvement. Les informations relatives aux erreurs et aux états de l'appareil sont affichées. Tapoter brièvement. La température la plus élevée/la plus basse, la date et l'heure sont affichées. Tapoter brièvement. L'écran d'état apparaît. La température actuelle et le symbole d'alarme clignotent en rouge, jusqu'à ce que la température paramétrée soit atteinte. Vérifier la qualité des produits réfrigérés.
 <b>Erreur</b>	L'appareil est défectueux, il existe un défaut de l'appareil ou un composant de l'appareil est défectueux.	Sortir les produits réfrigérés de l'appareil. Tapoter brièvement. Un code d'erreur (p. ex. BT021) est affiché.  Tapoter brièvement. Un autre code d'erreur s'affiche le cas échéant  <b>ou</b> L'écran d'état apparaît avec un symbole d'erreur clignotant.  Balayer ou appuyer sur l'écran affiche le ou les code(s) d'erreur suivant(s). Noter le(s) code(s) d'erreur et contacter le service client. (voir 10.4 Service client)

Message (rouge)	Cause	Solution
 <p>Power failure</p> <p><b>Panne de courant</b></p>	Le message s'affiche après une interruption de l'alimentation électrique.	<p>Tapoter brièvement.</p> <p>L'état de charge de la batterie, les informations relatives aux erreurs et aux états de l'appareil sont affichés</p> <p>Tapoter brièvement.</p> <p>La température la plus chaude et la durée des coupures de courant s'affichent.</p> <p>Tapoter brièvement.</p> <p>L'écran d'état apparaît.</p> <p>La température actuelle et le symbole d'alarme clignotent en rouge, jusqu'à ce que la température paramétrée soit atteinte.</p> <p>Vérifier la qualité des produits réfrigérés.</p>
 <p>WiFi error</p> <p><b>Erreur WiFi</b></p>	La connexion WiFi est interrompue.	<p>Vérifier la connexion.</p> <p>Appuyer brièvement.</p> <p>L'alarme s'arrête.</p>
 <p>WWW error</p> <p><b>Erreur WWW Wi-Fi</b></p>	Le message s'affiche lorsqu'il n'y a pas de connexion Internet via WiFi.	<p>Vérifier la connexion.</p> <p>Appuyer brièvement.</p> <p>L'alarme s'arrête.</p>

## 7.3.2 Rappels

Les rappels apparaissent lorsqu'une action doit être exécutée. Ils sont signalés par un signal sonore et un symbole à l'écran. Appuyer sur la touche de confirmation pour accuser réception du message.

Message (jaune)	Cause	Solution
 <p>Manually opened</p> <p><b>Ouverture manuelle</b></p>	Le message s'affiche lorsque la porte verrouillée électroniquement a été ouverte manuellement.	<p>Fermer la porte.</p> <p>Appuyer brièvement.</p> <p>Entrer le code de la porte pour la refermer.</p> <p>Le rappel est terminé.</p>
 <p>FreshAir filter</p> <p><b>Remplacement du filtre à charbon actif FreshAir</b></p>	Le message s'affiche tous les 6 mois.	<p>Remplacement le filtre à charbon actif FreshAir.</p> <p>Appuyer brièvement.</p> <p>Le rappel est terminé.</p>

## 8 Équipement

### 8.1 Serrure de sécurité

La porte de l'appareil est dotée d'un verrou électronique.

Application :

- Verrouiller et déverrouiller avec le code de porte. (voir 7.2.14 Verrouillage de la porte )
- La porte se verrouille automatiquement après une panne de courant (désactivation impossible).

#### 8.1.1 Déverrouillage de secours

En cas de panne de courant, vous pouvez ouvrir la porte avec la clé de déverrouillage d'urgence.

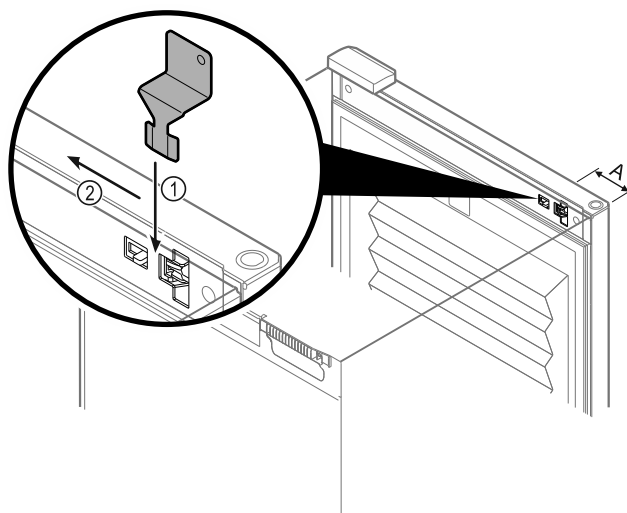

# Équipement

Fig. 101

- Placer la clé de déverrouillage d'urgence à l'emplacement indiqué Fig. 101 (A) ≈ 100 mm.
- Du haut, insérer la clé de déverrouillage d'urgence Fig. 101 (1) entre la porte et le corps de l'appareil jusqu'en butée.
- Tirer la clé de déverrouillage d'urgence vers la charnière. Fig. 101 (2)
- Le verrou est déverrouillé. Vous pouvez ouvrir la porte.

## 8.2 Grille en bois

Les appareils sont équipés d'une grille en bois pour le stockage du vin.

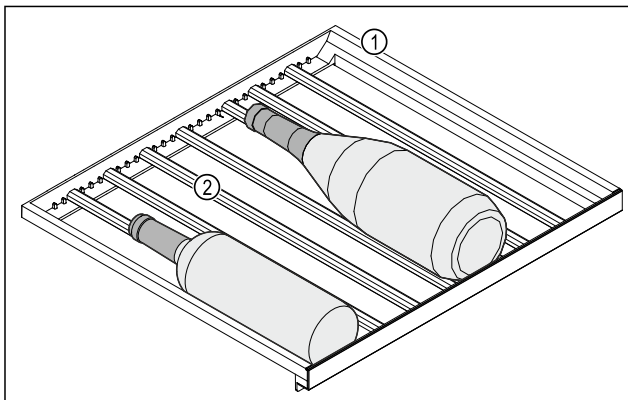

Fig. 102 Représentation à titre d'exemple

(1) Grille en bois (2) Baguette

Les positions standard des baguettes sont indiquées par des encoches. Si vous les utilisez, vous pourrez stocker le nombre maximal de bouteilles. (voir 5.2 Schémas de stockage)

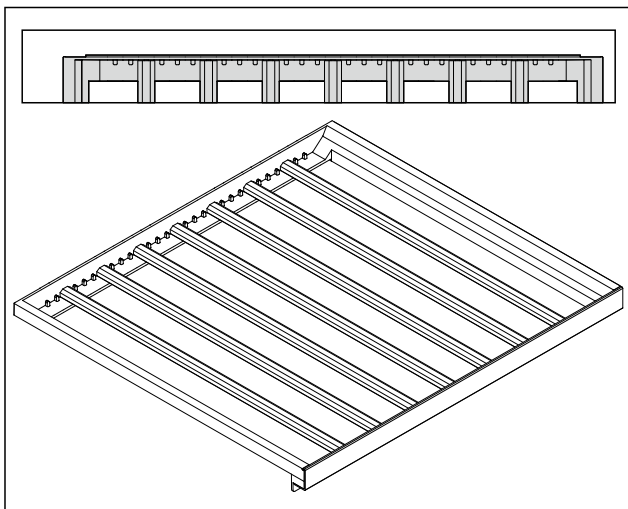

Fig. 103 Agencement des baguettes pour stocker un maximum de bouteilles.

### 8.2.1 Déplacement de baguettes

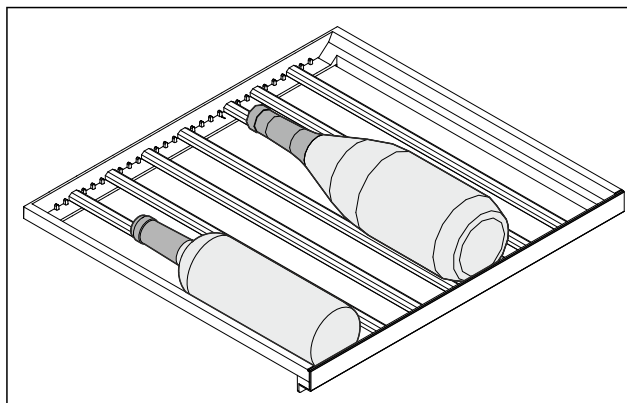

Fig. 104 Représentation à titre d'exemple

Vous pouvez retirer les baguettes de la grille en bois pour stocker de plus petites ou plus grandes bouteilles.

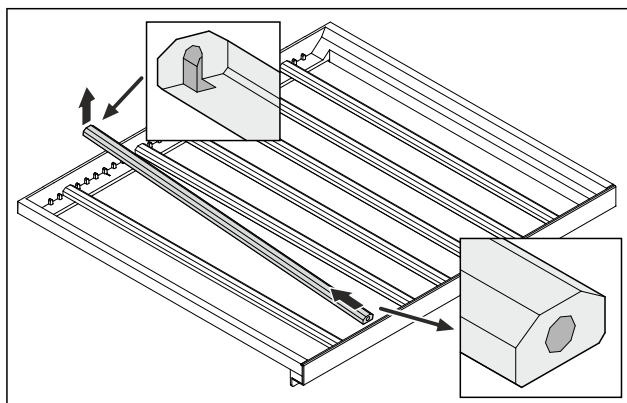

Fig. 105 Représentation à titre d'exemple

- Soulever la baguette par l'arrière et la retirer.

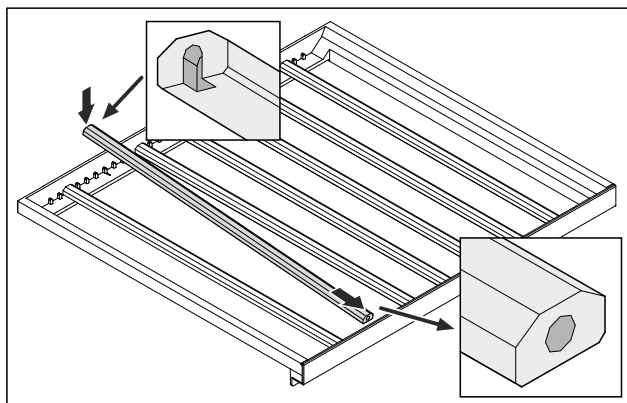

Fig. 106 Représentation à titre d'exemple

- Mettre la baguette dans la position souhaitée.

## 8.3 Étiquettes de marquage

Vous pouvez vous procurer des étiquettes de marquage comme accessoires auprès de votre revendeur spécialisé. Vous pouvez y indiquer les types de vin qui sont stockés dans chaque compartiment.

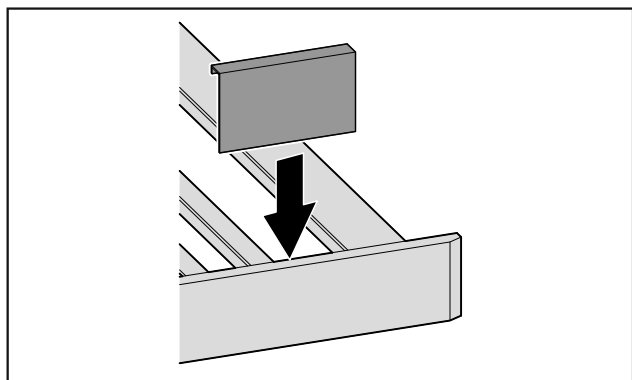

Fig. 107

- ▶ Insérer l'étiquette de marquage par le haut.

## 8.4 Boîtier à eau

Vous pouvez augmenter le taux d'humidité de votre compartiment à vin en utilisant le boîtier à eau.

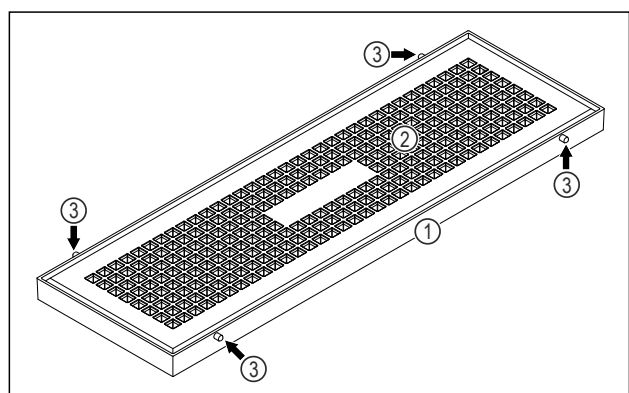

Fig. 108 Représentation à titre d'exemple du boîtier à eau

- (1) Bac à eau
- (2) Couvercle
- (3) Tenons

### 8.4.1 Remplir le boîtier à eau

S'assurer que les conditions suivantes sont bien respectées :

- Le boîtier à eau a été retiré. (voir 8.4.3 Retirer le boîtier à eau)
- Le boîtier à eau est à l'horizontale.

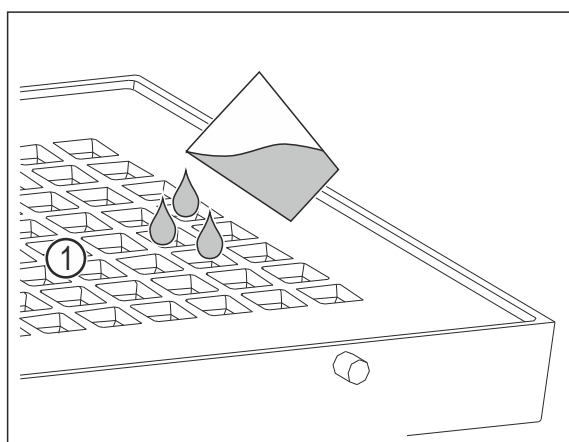

Fig. 109

- ▶ Ne pas verser plus de 400 ml d'eau dans les trous Fig. 109 (1) du couvercle.

### 8.4.2 Installer le boîtier à eau

Vous pouvez installer le boîtier à eau sur une grille en bois du compartiment à vin inférieur.

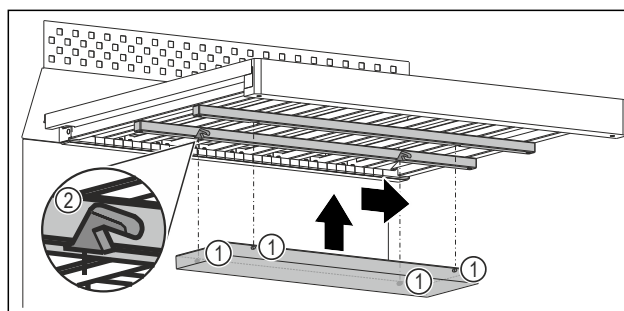

Fig. 110 Représentation à titre d'exemple

- ▶ Insérer chaque tenon Fig. 110 (1) dans l'évidement Fig. 110 (2) correspondant des baguettes situées sous la grille en bois.
- ▶ Pousser le boîtier à eau vers la droite.
- ▶ Vérifier que le boîtier à eau est à l'horizontale et que les tenons sont insérés dans les évidements correspondants.

### 8.4.3 Retirer le boîtier à eau

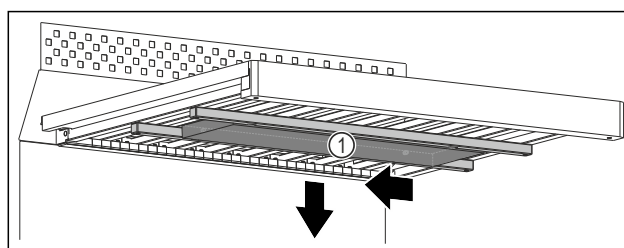

Fig. 111

- ▶ Pousser le boîtier à eau Fig. 111 (1) vers la gauche.
- ▶ Retirer le boîtier à eau Fig. 111 (1) par le bas.

### 8.4.4 Démontter le boîtier à eau

Vous pouvez démonter le boîtier à eau pour le nettoyage.

S'assurer que les conditions suivantes sont bien respectées :

- Le boîtier à eau a été retiré. (voir 8.4.3 Retirer le boîtier à eau)
- Le boîtier à eau a été entièrement vidé.

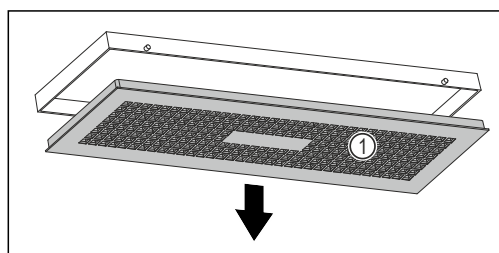

Fig. 112

- ▶ Tourner lentement le boîtier à eau vers le bas en maintenant le couvercle Fig. 112 (1).
- ▶ Retirer le couvercle Fig. 112 (1).

## 9 Entretien

### 9.1 Filtre à charbon actif FreshAir

Les vins évoluent constamment en fonction des conditions environnementales ; la qualité de l'air est donc déterminante pour la conservation.

# Entretien

Le filtre à charbon actif FreshAir garantit une qualité optimale de l'air.

- ❑ Changer le filtre à charbon actif tous les 6 mois.
- ❑ Éliminer le filtre à charbon actif avec les ordures ménagères normales.

## Remarque

Vous pouvez vous procurer le filtre à charbon actif FreshAir dans la boutique Liebherr-Hausgeräte à l'adresse [home.liebherr.com/shop/de/deu/zubehor.html](http://home.liebherr.com/shop/de/deu/zubehor.html).

## 9.1.1 Remplacement du filtre à charbon actif FreshAir

À effectuer plusieurs fois selon l'équipement.

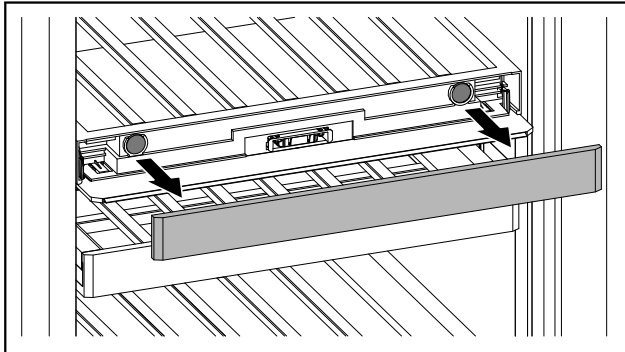

Fig. 113

- Retirer le cache.

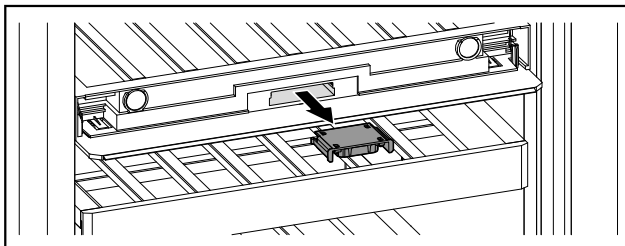

Fig. 114

- Retirer le tiroir.

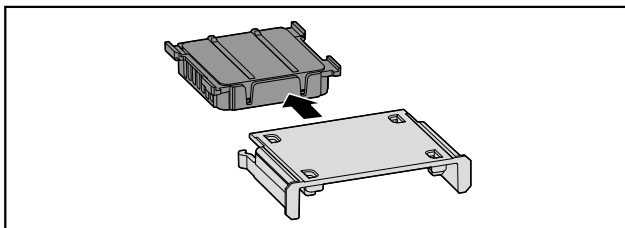

Fig. 115

- Retirer le filtre.

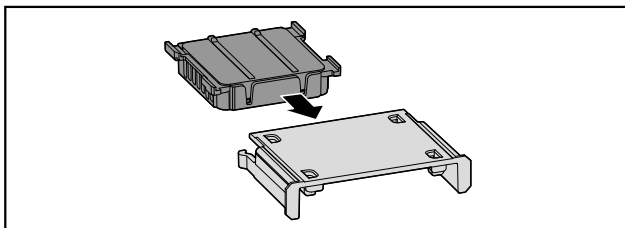

Fig. 116

- Installer un nouveau filtre.

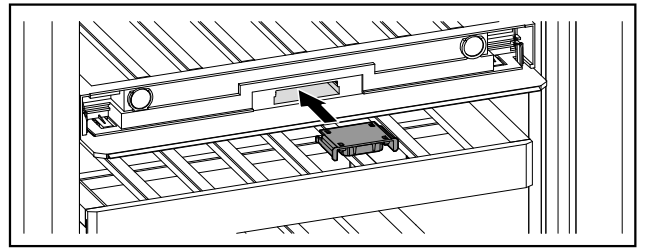

Fig. 117

- Insérer le tiroir.

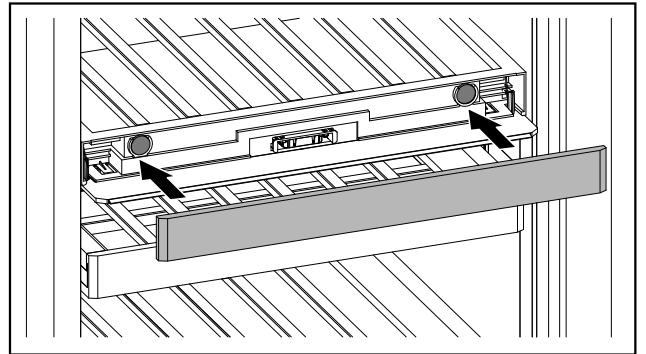

Fig. 118

- Poser le cache.

## 9.2 Nettoyer l'appareil

### 9.2.1 Préparer



#### AVERTISSEMENT

Risque d'électrocution !

- Débranchez la prise du réfrigérateur ou débranchez le câble d'alimentation.



#### AVERTISSEMENT

Risque d'incendie

- Ne pas endommager le circuit frigorigène.

- Vider l'appareil.

- Débrancher la prise d'alimentation..

### 9.2.2 Nettoyer le boîtier

#### ATTENTION

Nettoyage incorrect !

Détérioration de l'appareil.

- Utiliser exclusivement des chiffons doux et des détergents polyvalents à pH neutre.

- Ne pas utiliser d'éponge ou de laine d'acier abrasive.

- Ne pas utiliser de produit nettoyant agressif, abrasif ou contenant du sable, du chlore ou de l'acide.



#### AVERTISSEMENT

Risque de blessures et d'endommagement émanant de la vapeur très chaude !

La vapeur chaude peut provoquer des brûlures et endommager les surfaces.

- Ne pas utiliser d'appareils de nettoyage à la vapeur !

- Essuyer le boîtier avec un chiffon doux et propre. En cas de salissures tenaces, utiliser de l'eau tiède avec un produit nettoyant neutre. Les surfaces en verre peuvent par ailleurs être nettoyées avec un nettoyant pour vitres.

## 9.2.3 Nettoyer l'intérieur

### ATTENTION

Nettoyage incorrect !

Détérioration de l'appareil.

- ▶ Utiliser exclusivement des chiffons doux et des détergents polyvalents à pH neutre.
- ▶ Ne pas utiliser d'éponge ou de laine d'acier abrasive.
- ▶ Ne pas utiliser de produit nettoyant agressif, abrasif ou contenant du sable, du chlore ou de l'acide.

- ▶ Surfaces en plastique : Nettoyer à la main avec un chiffon propre et doux, de l'eau tiède et un peu de liquide vaisselle.
- ▶ Surfaces en métal : Nettoyer à la main avec un chiffon propre et doux, de l'eau tiède et un peu de liquide vaisselle.

## 9.2.4 Nettoyage de l'équipement

### ATTENTION

Nettoyage incorrect !

Détérioration de l'appareil.

- ▶ Utiliser exclusivement des chiffons doux et des détergents polyvalents à pH neutre.
- ▶ Ne pas utiliser d'éponge ou de laine d'acier abrasive.
- ▶ Ne pas utiliser de produit nettoyant agressif, abrasif ou contenant du sable, du chlore ou de l'acide.

### Nettoyage avec un chiffon sec non pelucheux :

- Porte-bouteilles
- ▶ Nettoyer l'équipement.

## 9.2.5 Après le nettoyage

- ▶ Essuyer l'appareil et les pièces d'équipement pour les sécher.
- ▶ Brancher l'appareil et le mettre en marche.
- ▶ Répéter régulièrement le nettoyage.

# 10 Aide clients

## 10.1 Données techniques

Plage de température	
Réfrigération	5 °C à 20 °C

Poids de chargement maximal du compartiment à bouteilles	
Porte-bouteilles	60 kg
Compartiment à bouteilles avec rails télescopiques	25 kg

Éclairage	
Classe d'efficacité énergétique <sup>1</sup>	Source lumineuse
Ce produit contient une ou plusieurs sources lumineuses de la classe d'efficacité énergétique G.	LED

<sup>1</sup> L'appareil peut contenir des sources lumineuses de différentes classes d'efficacité énergétique. La classe d'efficacité énergétique la plus basse est indiquée.

Pour les appareils avec connexion Wi-Fi :

Spécification de fréquence	
Bande de fréquences	de 2,4 GHz
Puissance rayonnée maximale	< 100 mW
Fonction de l'équipement radio	Intégration dans le réseau Wi-Fi local pour la communication de données

## 10.2 Bruits de fonctionnement

L'appareil émet différents bruits de fonctionnement quand il est en marche.

- Avec une puissance de **réfrigération modérée**, l'appareil fonctionne en économisant l'énergie mais plus longtemps. Le volume sonore est **plus faible**.
- Avec une puissance de **deréfrigération forte**, les aliments sont refroidis plus rapidement. Le volume sonore est **plus élevé**.

Exemples :

- Fonctions activées (voir 7.2 Fonctionnement de l'appareil)
- Ventilateur en marche
- Aliments récemment rangés
- Température ambiante élevée
- Porte longuement ouverte

Bruit	Cause possible	Type de bruit
Bouillonnement et chuchotement	Du réfrigérant s'écoule dans le circuit frigorifique.	Bruit de fonctionnement normal
Sifflement et crachotement	Du réfrigérant gicle dans le circuit frigorifique.	Bruit de fonctionnement normal
Bourdonnement	L'appareil refroidi. Le volume sonore dépend de la puissance de réfrigération.	Bruit de fonctionnement normal
Bruits d'aspiration	La porte à amortisseur est ouverte et fermée.	Bruit de fonctionnement normal
Ronronnement et grésillement	Le ventilateur fonctionne.	Bruit de fonctionnement normal
Cliquetis	Les composants sont activés et désactivés.	Bruit de commutation normal
Pétarade ou ronflement	Les soupapes ou les clapets sont actifs.	Bruit de commutation normal

Bruit	Cause possible	Type de bruit	Corriger
Vibration	Installation incorrecte	Bruit signalant une anomalie	Aligner l'appareil horizontalement à l'aide de pieds.

## Aide clients

Bruit	Cause possible	Type de bruit	Corriger
Claquement	Équipement, objets à l'intérieur de l'appareil	Bruit signalant une anomalie	Fixer les pièces d'équipement. Laisser de l'espace entre les objets.

anomalie devait quand même se présenter pendant son fonctionnement, vérifier d'abord si le problème ne provient pas d'une erreur de manipulation. Dans ce cas, les frais qui en résulteraient seraient à charge de l'utilisateur, même en période de garantie.

L'utilisateur peut remédier lui-même aux problèmes suivants.

### 10.3.1 Fonctionnement de l'appareil

## 10.3 Problème technique

Cet appareil a été conçu et fabriqué pour en garantir la sécurité de fonctionnement et une grande longévité. Si une

Erreur	Cause	Mesures à prendre
<b>L'appareil ne fonctionne pas.</b>	→ L'appareil n'est pas allumé.	▶ Allumer l'appareil.
	→ La fiche n'est pas insérée correctement dans la prise.	▶ Vérifier la fiche.
	→ Le fusible de la prise est grillé.	▶ Vérifier le fusible.
	→ Panne de secteur	▶ Laisser l'appareil fermé.
	→ La fiche de l'appareil frigorifique n'est pas correctement insérée dans l'appareil.	▶ Contrôler la fiche de l'appareil frigorifique.
<b>La température n'est pas suffisamment basse.</b>	→ La porte de l'appareil n'est pas fermée correctement.	▶ Fermer la porte de l'appareil.
	→ La température ambiante est trop élevée.	▶ Solution au problème : (voir 2.4 Domaine d'application de l'appareil)
	→ L'appareil a été ouvert trop souvent ou trop longtemps.	▶ Attendre que la température requise se rétablisse d'elle-même. Si cela ne fonctionne pas, s'adresser au service client. (voir 10.4 Service client)
	→ La température est mal réglée.	▶ Régler la température sur plus froid et vérifier au bout de 24 heures.
	→ L'appareil est placé trop près d'une source de chaleur (cuisinière, radiateur, etc.).	▶ Changer l'emplacement de l'appareil ou de la source de chaleur.
<b>Le joint de porte est défectueux ou doit être remplacé pour d'autres raisons.</b>	→ Le joint de porte peut être changé. Il peut être remplacé facilement sans aucun outil.	▶ Contacter le service client. (voir 10.4 Service client)
<b>L'appareil est gelé ou de l'eau de condensation se forme.</b>	→ Le joint de la porte est peut-être sorti de sa rainure.	▶ Vérifier que le joint de porte est bien inséré dans la rainure.
<b>Les surfaces extérieures de l'appareil sont chaudes.*</b>	→ La chaleur du circuit du froid est utilisée pour éviter la formation d'eau de condensation.	▶ Ceci est normal.

### 10.3.2 Équipement

Erreur	Cause	Mesures à prendre
<b>Moisissure sur les bouteilles de vin</b>	→ Comme avec d'autres formes de stockage, le type de colle pour	▶ Éliminer les restes de colle.

Erreur	Cause	Mesures à prendre
	étiquettes peut provoquer un peu de moisissure.	
<b>L'éclairage interne ne s'allume pas.</b>	→ L'appareil n'est pas allumé.	▶ Allumer l'appareil.
	→ La porte est restée ouverte pendant plus de 15 minutes.	▶ L'éclairage intérieur s'éteint automatiquement après environ 15 minutes si la porte reste ouverte.
	→ L'éclairage LED est défectueux ou le cache est endommagé.	▶ Contacter le service client. (voir 10.4 Service client)

## 10.4 Service client

Vérifiez d'abord si vous ne pouvez pas corriger vous-même l'anomalie (voir 10 Aide clients) . Si ce n'est pas le cas, adressez-vous au service client.

Vous trouverez l'adresse dans la brochure « Liebherr-Service » fournie ou sur [home.liebherr.com/service](http://home.liebherr.com/service).



### AVERTISSEMENT

Réparation non effectuée par du personnel qualifié ! Blessures.

- ▶ Ne faire effectuer les réparations et interventions sur l'appareil et la ligne de réseau qui ne sont pas explicitement nommés (voir 9 Entretien) que par le S.A.V.
- ▶ Faire remplacer le câble d'alimentation endommagé uniquement par le fabricant ou par son service après-vente ou toute autre personne qualifiée.
- ▶ Sur les appareils équipés d'un connecteur IEC, le remplacement peut être effectué par le client.

### 10.4.1 Contacter le service client

Assurez-vous que les informations suivantes sont disponibles sur l'appareil :

- Désignation de l'appareil (modèle et indice)
- N° de SAV (entretien)
- N° de série (N° S)
- ▶ Ouvrir les informations sur l'appareil sur l'écran.
- ou-
- ▶ Relever les informations sur l'appareil sur la plaque signalétique. (voir 10.5 Plaque signalétique)
- ▶ Prendre note des informations sur l'appareil.
- ▶ Avertir le service client : communiquer les erreurs et les informations sur l'appareil.
- ▶ Ceci vous permettra de bénéficier d'un service rapide et précis.
- ▶ Suivre les instructions supplémentaires du service client.

## 10.5 Plaque signalétique

La plaque signalétique se trouve en bas à gauche à l'intérieur de l'appareil.

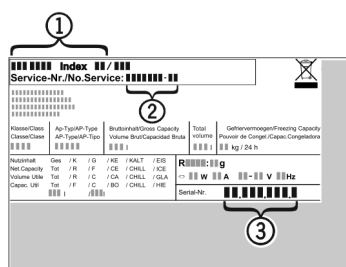

Fig. 119

- (1) Désignation de l'appareil
- (2) N° de SAV
- (3) N° de série
- ▶ Lire les informations de la plaque signalétique.

## 11 Mettre hors service

- ▶ Vider l'appareil.
- ▶ Éteindre l'appareil. (voir 7.2.2 Allumer et éteindre l'appareil)
- ▶ Débrancher la fiche secteur de la prise.
- ▶ Si nécessaire, retirer la fiche de l'appareil frigorifique : retirer la fiche de l'appareil frigorifique du connecteur de l'appareil tout en la faisant bouger de gauche à droite.
- ▶ Nettoyer l'appareil. (voir 9.2 Nettoyer l'appareil)
- ▶ Laissez la porte ouverte pour éviter les mauvaises odeurs.

## 12 Élimination

### 12.1 Préparer l'appareil pour l'élimination



Liebherr utilise des piles dans certains appareils. Au sein de l'UE, le législateur oblige l'utilisateur final à retirer les batteries avant l'élimination des appareils usagés afin de protéger l'environnement. Si votre appareil contient des piles, une notice correspondante est jointe à l'appareil.

**Lampes** Si vous pouvez retirer les lampes vous-même sans les endommager, retirez-les également avant l'élimination.

- ▶ Mise hors service de l'appareil.
- ▶ Si possible : retirez les lampes sans les endommager.

### 12.2 Éliminer l'appareil dans le respect de l'environnement



L'appareil contient encore des matériaux de valeur et doit être collecté séparément des déchets non triés.



Éliminez les piles séparément de l'appareil usagé. Les batteries peuvent être collectées gratuitement dans un point de vente ou un centre de recyclage.

# Élimination

---

Lampes	Éliminez les lampes retirées via les systèmes de collecte appropriés.
En Allemagne :	Vous pouvez éliminer gratuitement l'appareil dans l'un des conteneurs de collecte de classe 1 de vos centres de recyclage locaux. En cas d'achat d'un réfrigérateur/congélateur neuf dans un point de vente dont la surface de vente est supérieure à 400 m <sup>2</sup> , celui-ci reprend également gratuitement l'appareil usagé.



## AVERTISSEMENT

Fuite de réfrigérant et d'huile !

Incendie. Le réfrigérant est écologique mais inflammable. L'huile est également inflammable. En cas de fuite, le réfrigérant et l'huile peuvent s'enflammer en cas de concentration élevée et de contact avec une source de chaleur externe.

- ▶ Ne pas endommager la tuyauterie du circuit réfrigérant et le compresseur.
- ▶ Respecter les conseils relatifs au transport de l'appareil.
- ▶ Veillez à ne pas endommager l'appareil pendant le transport.
- ▶ Éliminez les piles, les lampes et l'appareil conformément aux directives susmentionnées.



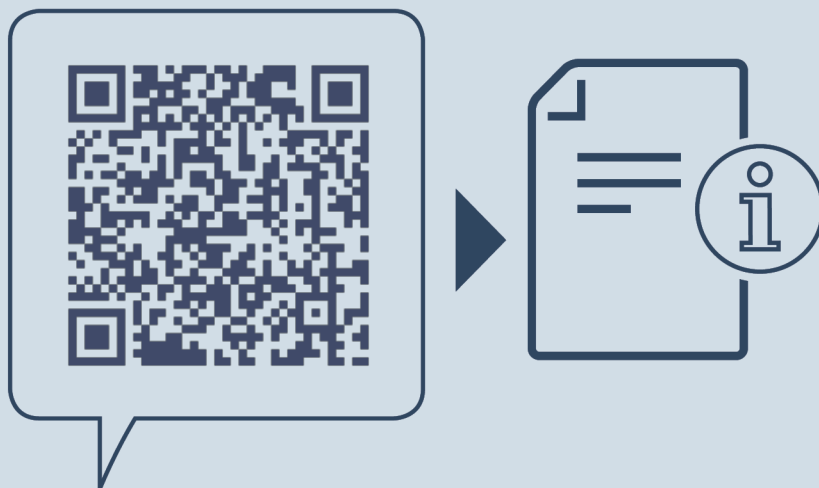

[home.liebherr.com/fridge-manuals](https://home.liebherr.com/fridge-manuals)

**FR** armoires de mise en température des vins

Date de publication : 20250925

**Index des réf. : 7083544-02**

Liebherr-Hausgeräte Marica EOOD  
Bezirk Plovdiv  
4202 Radinovo  
Bulgarien