

# BRAUN

## Silk·épil®

Lady Shaver



90931940/IV-16



Type 5327

[www.braun.com](http://www.braun.com)

Legs & Body

LS 5160



## Braun Infolines

Deutsch	6
English	10
Français	13
Español	17
Português	21
Italiano	25
Nederlands	29
Dansk	33
Norsk	36
Svenska	40
Suomi	43
Polski	47
Český	51
Slovenský	55
Magyar	58
Slovenski	62
Hrvatski	66
Ελληνικά	70
Lietuvių	74
Latviski	78
Eesti	82
Русский	86

<b>DE/AT</b>	<b>00 800 27 28 64 63</b> <b>00 800 BRAUNINFOLINE</b>
<b>CH</b>	<b>08 44 - 88 40 10</b>
<b>UK</b>	<b>0800 783 7010</b>
<b>IE</b>	<b>1 800 509 448</b>
<b>FR</b>	<b>0 800 944 802</b> (service & appel gratuits)
<b>BE</b>	<b>0 800 14 592</b>
<b>ES</b>	<b>900 814 208</b>
<b>PT</b>	<b>808 20 00 33</b>
<b>IT</b>	<b>800 440 017</b>
<b>NL</b>	<b>0 800-445 53 88</b>
<b>DK</b>	<b>70 15 00 13</b>
<b>NO</b>	<b>22 63 00 93</b>
<b>SE</b>	<b>020 - 21 33 21</b>
<b>FI</b>	<b>020 377 877</b>
<b>PL</b>	<b>801 127 286</b> <b>801 1 BRAUN</b>
<b>CZ</b>	<b>221 804 335</b>
<b>SK</b>	<b>02/5710 1135</b>
<b>HU</b>	<b>(06-1) 451-1256</b>
<b>SI</b>	<b>080 2822</b>
<b>HR</b>	<b>091 66 01 777</b>
<b>GR</b>	<b>210-9478700</b>
<b>RU</b>	<b>8 800 200 20 20</b>
<b>ZA</b>	<b>0860 112 188</b> (Sharecall charged at local rates)

Braun GmbH  
Frankfurter Straße 145  
61476 Kronberg/Germany  
[www.braun.com](http://www.braun.com)  
[www.service.braun.com](http://www.service.braun.com)

DE/UK/FR/ES/PL/IT/NL/DK/NO/SE/FI/  
PL/CZ/SK/HU/SL/HR/GR/LT/LV/EE/RU



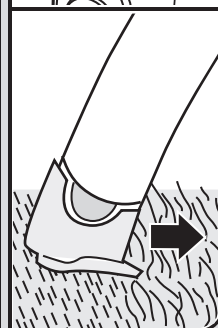
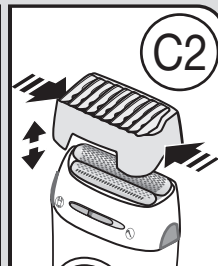
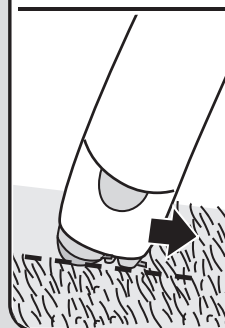
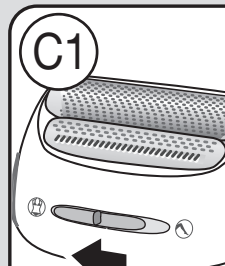
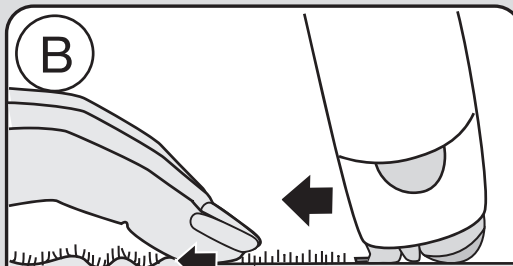
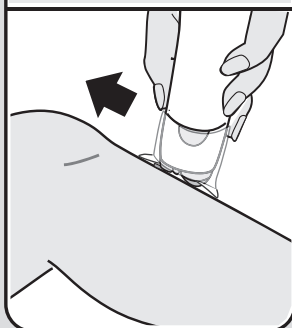
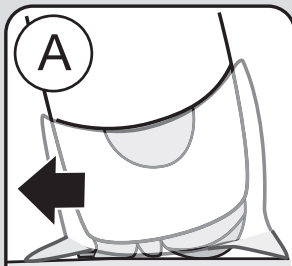
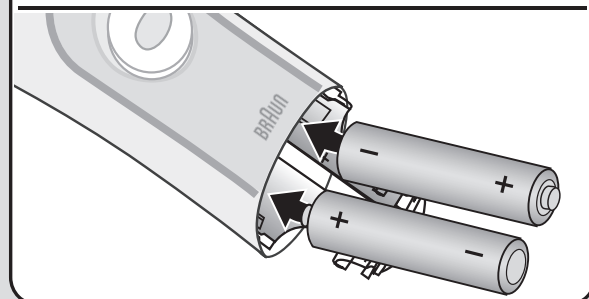
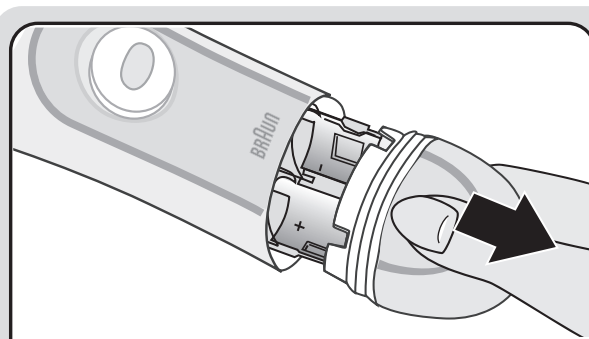
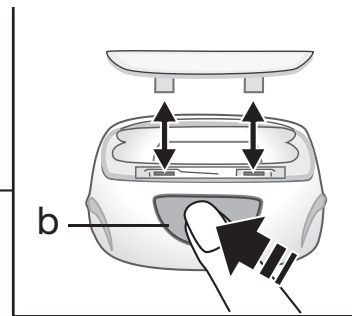
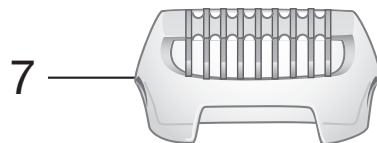
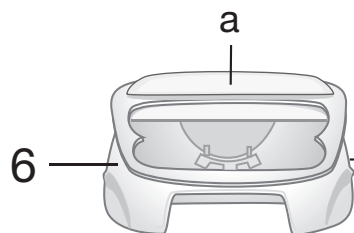
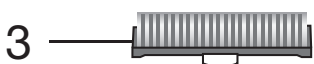
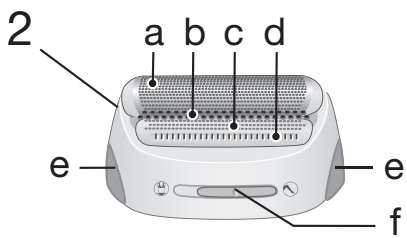
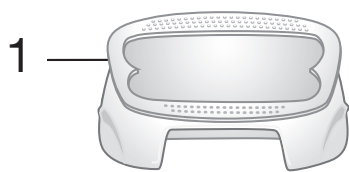

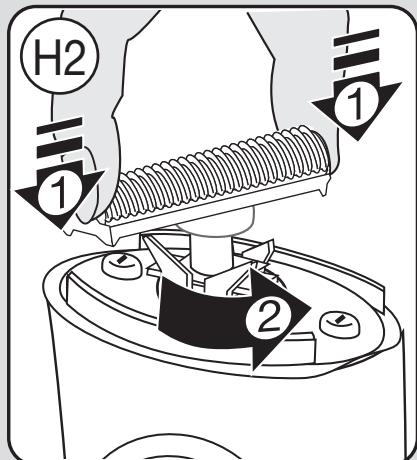
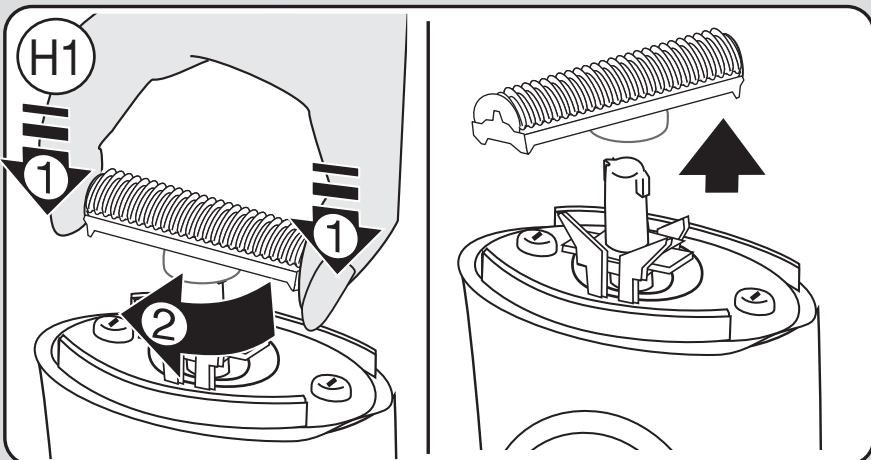
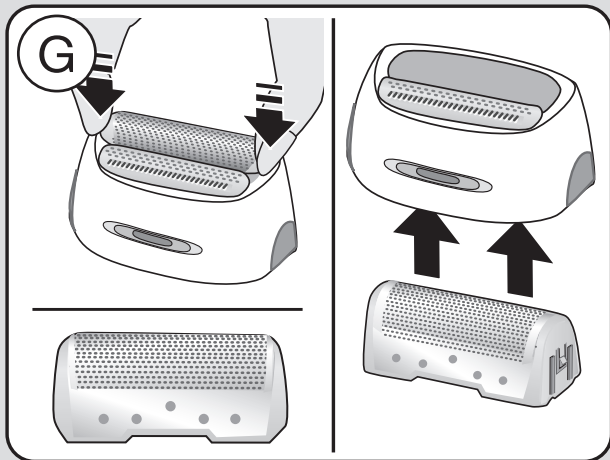
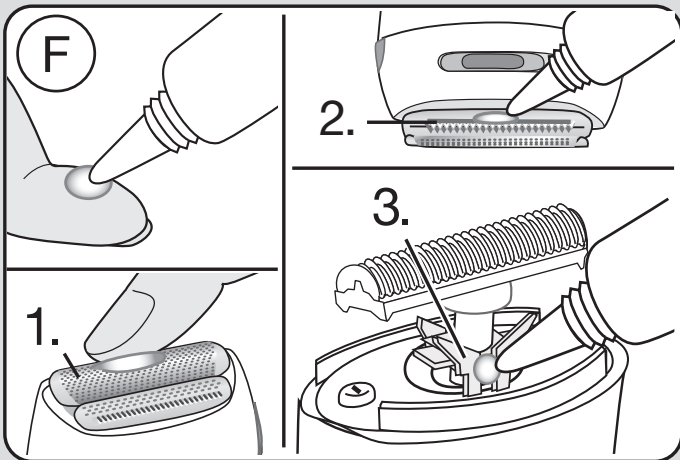
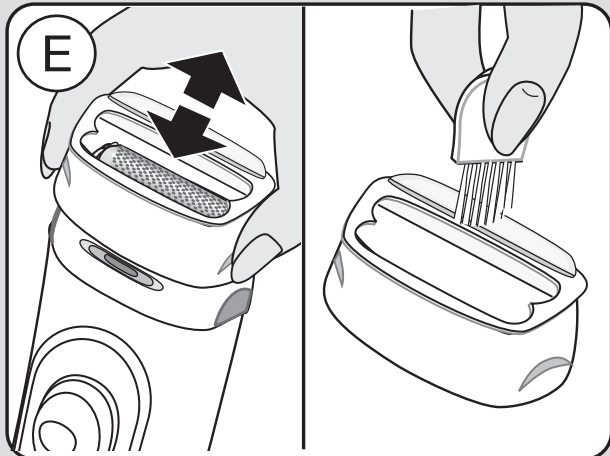
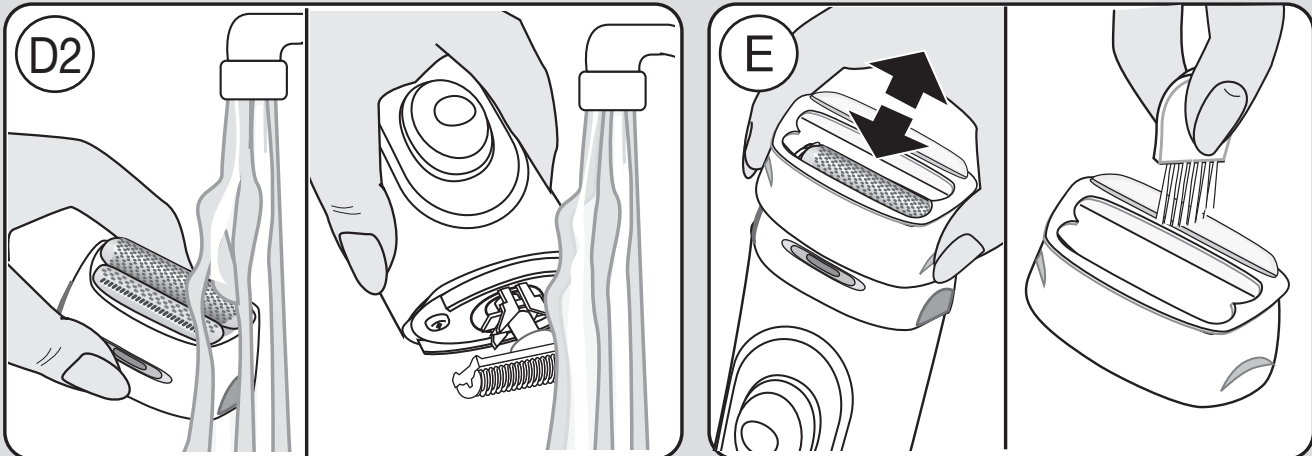
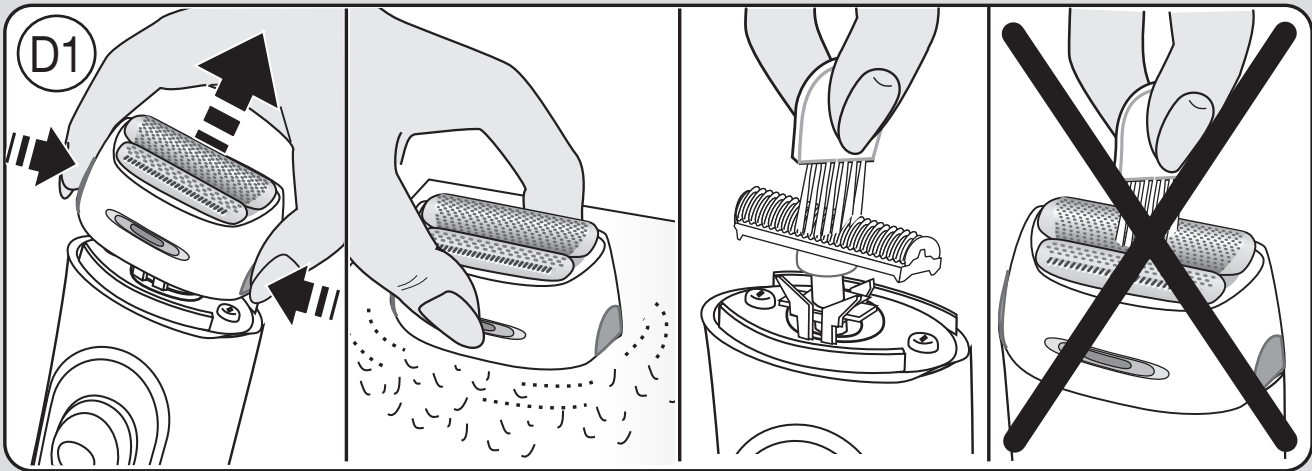

## Deutsch

Unsere Produkte werden hergestellt, um höchste Ansprüche an Qualität, Funktionalität und Design zu erfüllen.

Mit Braun Silk-épil haben Sie die perfekte Wahl für eine gründliche und zugleich schonende Rasur der Beine sowie des Achsel- und Bikini-Bereichs getroffen. Wir wünschen Ihnen mit Ihrem neuen Braun Gerät viel Freude.

### Wichtig

Aus hygienischen Gründen möchten wir Sie bitten, das Gerät nicht gemeinsam mit anderen Personen zu benutzen.

Dieses Gerät kann von Kindern ab 8 Jahren und von Personen mit reduzierten physischen, sensorischen oder mentalen Fähigkeiten oder Mangel an Erfahrung und/oder Wissen benutzt werden, wenn sie beaufsichtigt oder bezüglich des sicheren Gebrauchs des Gerätes unterwiesen wurden und die daraus resultierenden Gefahren verstanden haben. Kinder dürfen nicht mit dem Gerät spielen. Reinigung und Benutzer-Wartung dürfen nicht durch Kinder durchgeführt werden, es sei denn,

sie sind älter als 8 Jahre und beaufsichtigt.

Leere oder längere Zeit unbenutzte Batterien können auslaufen. Zum eigenen Schutz und zum Schutz des Gerätes, entfernen Sie Batterien rechtzeitig und vermeiden Sie Hautkontakt beim Umgang mit ausgelaufenen Batterien.





Dieses Gerät ist geeignet für die Verwendung im Bad und in der Dusche.

Falls Sie Zweifel haben, ob Sie dieses Gerät benutzen sollen, fragen Sie bitte Ihren Arzt. In folgenden Fällen sollten Sie das Gerät nur nach ärztlichem Rat anwenden:

- bei Ekzemen, Wunden, entzündeten Hautreaktionen wie Follikulitiden («Eiterknötchen») und Krampfadern
- im Bereich von Muttermalen
- bei Schwächung der Abwehrkräfte Ihrer Haut, die auftreten kann bei Diabetes, bei Vorliegen des Raynaud Syndroms
- bei Blutern oder bei Immunschwäche.

### Beschreibung

- 1 OptiShave-Aufsatz
- 2 Scherkopf
  - a Scherfolie
  - b SoftStrip
  - c EasyGlide-Fläche
  - d Langhaarschneider

- e Entriegelungstasten
- f TrimLock-Schalter «  /  »
- 3 Klingenblock
- 4 Ein-/Ausschalter
- 5 Batteriefach
- 6 Peeling-Aufsatz (nur für die Anwendung am Bein)
  - a Peeling Pad
  - b Entriegelungstaste für Pad
- 7 Trimmer-Aufsatz für die Bikinizone

## Batterien einlegen

Für den Betrieb dieses Gerätes benötigen Sie zwei 1,5 V Alkali-Mangan-Batterien (Typ Mignon LR6, AM3, AA) Damit erreichen Sie eine Laufzeit von bis zu 90 Minuten.

Ziehen Sie die Batteriefach-Abdeckung ab und setzen Sie die Batterien polrichtig ein. Vergewissern Sie sich, dass die Batteriefach-Abdeckung trocken und sauber ist, bevor Sie das Batteriefach wieder schließen.

## Rasieren

Für strahlende Haut: Das Silk&Soft-System erfasst sogar Problemhärchen; der integrierte SoftStrip strafft die Haut für mehr Gründlichkeit und die flexible Scherfolie und der bewegliche Langhaarschneider passen sich der Hautoberfläche an, damit eine perfekte, gründliche Rasur gewährleistet wird.

Für mehr Hautschonung: Die EasyGlide-Fläche erleichtert das Gleiten des Scherkopfs über die Haut und verringert so Hautreizungen.

Der zusätzliche OptiShave-Aufsatz ermöglicht eine besonders gründliche und schonende Rasur der Beine.

- Drücken Sie den Ein-/Ausschalter und schieben Sie ihn nach oben. Vergewissern Sie sich, dass der TrimLock-Schalter (2f) auf «  » (= Rasur) eingestellt ist.

- Für ein optimales Rasierergebnis setzen Sie den OptiShave-Aufsatz auf den Rasierkopf (A). Er sorgt für perfekte Gründlichkeit und einen optimalen Haltewinkel, bei dem Scherfolie und Langhaarschneider gleichzeitig die Haut berühren.
- Führen Sie das Gerät langsam gegen die Haarwuchsrichtung. Der bewegliche Langhaarschneider passt sich der Hautoberfläche an – er richtet die längeren Haare auf und schneidet sie ab. Dann folgt die flexible Scherfolie und entfernt alle noch verbliebenen Härchen.
- Wenn Sie längere Zeit nicht rasiert haben, nehmen Sie den OptiShave-Aufsatz ab, um längere Haare schneller verkürzen zu können (B).
- Stellen Sie immer sicher, dass die Scherfolie und der Langhaarschneider in Kontakt mit der Haut sind.

## Nass-Anwendung

Das Gerät kann auch auf nasser Haut angewendet werden. Für optimale Gleitbedingungen stellen Sie sicher, dass die Haut sehr nass ist. Die Nass-Anwendung auf empfindlicher Haut kann zu Hautirritationen (z.B. Rötung) führen.

## Beinrasur mit dem Peeling-Aufsatz

Verwenden Sie anstelle des OptiShave Aufsatzes den Peeling-Aufsatz, um bei der Rasur auch gleich das Erscheinungsbild der Haut zu verbessern. Der Peeling Pad entfernt bei der Rasur abgestorbene Hautpartikel, revitalisiert die Hautoberfläche und verleiht ihr ein strahlendes Erscheinungsbild.

So gehen Sie vor:

- OptiShave Aufsatz (1) abnehmen und den Peeling-Aufsatz (6) aufsetzen.
- Führen Sie das Gerät langsam gegen die Haarwuchsrichtung über die Haut und achten Sie darauf, dass Langhaarschneider, Scherfolie und Peeling Pad gleichzeitig die Haut berühren.

## Rasieren und Stylen im Achselbereich und in der Bikinizone

Bei der Rasur in diesen empfindlichen Körperbereichen muss die Haut immer gestrafft werden (B), um Verletzungen zu vermeiden. Achten Sie insbesondere auf Hautunebenheiten wie z.B. Stielwarzen, die nicht mit dem Langhaarschneider überstrichen werden sollten.

Rasur im Achsel- und Bikinibereich:  
OptiShave-Aufsatz abnehmen, um auch an schwer erreichbaren Stellen alle Härchen zu erfassen. Führen Sie den Scherkopf nur über gestraffte Haut.

Stylen der Bikinizone:  
Zum Trimmen exakter Linien und Konturen, stellen Sie den Langhaarschneider (2d) fest, indem Sie den TrimLock-Schalter (2f) auf die Position «» schieben (C1). Um Haare auf eine einheitliche Länge zu kürzen, stellen Sie den Langhaarschneider fest und setzen den Trimmer-Aufsatz für die Bikinizone (7) auf den Scherkopf (C2). Für beste Ergebnisse das Gerät langsam gegen die Haarwuchsrichtung führen.

## Nach der Haarentfernung

Sie können nach der Haarentfernung etwas Creme oder Körperlotion auftragen. Vermeiden Sie jedoch unmittelbar nach der Haarentfernung die Verwendung von Substanzen, die Hautreizungen hervorrufen können, wie z.B. alkoholhaltige Deodorants.

## Reinigung

### Reinigen mit der Bürste (D1)

- Entriegelungstasten (2e) drücken und den Scherkopf abnehmen. Die Unterseite des Scherkopfes leicht ausklopfen (nicht auf die Metallseite klopfen).
- Mit der Bürste den Klingensblock und den inneren Bereich des Rasierkopfes reinigen. Die Scherfolie darf nicht mit

der Bürste gereinigt werden, da dieses zu Beschädigungen führen könnte.

### Reinigen des Scherkopfes unter fließendem Wasser (D2)

- Entriegelungstasten drücken und den Scherkopf abnehmen.
- Scherkopf und Klingensblock separat unter warmes, fließendes Wasser halten. Gelegentlich Seife verwenden (Flüssigseife auf natürlicher Basis ohne Scheuermittel). Den Schaum gut abspülen.
- Scherkopf und Klingensblock separat trocknen lassen.

### Reinigen des Peeling-Aufsatzes

Peeling-Aufsatz abnehmen (E) und den Peeling Pad (6a) gründlich ausbürsten. Sie können ihn auch gelegentlich mit Seifenwasser reinigen. Lassen Sie ihn vor der Wiederverwendung gründlich trocknen.

## So halten Sie Ihren Braun Silk-épil in Bestform

- Die Scherteile sollten regelmäßig etwa alle 3 Monate geölt werden (F). Wenn Sie den Scherkopf unter Wasser reinigen, sollten die Scherteile nach jeder Reinigung geschmiert werden. Verteilen Sie etwas Leichtmaschinenöl oder Vaseline auf der Scherfolie (F1) und dem Langhaarschneider (F2). Nehmen Sie dann den Scherkopf ab und tragen Sie auch etwas Vaseline auf das Klingensblocklager auf (F3).
- Scherfolie und Klingensblock sind Präzisionsteile, die mit der Zeit verschleiben. Um eine optimale Rasierleistung zu erhalten, sollten Sie Scherfolie und Klingensblock wechseln, sobald sie Verschleißerscheinungen zeigen.
- Verwenden Sie den Rasierkopf nicht, wenn die Scherfolie beschädigt ist.
- Scherteilewechsel  
Scherfolie: Entriegelungstasten drücken

und den Scherkopf (2) abnehmen. Zum Lösen der Scherfolie drücken Sie den Kunststoffrahmen nach unten (G). Die neue Scherfolie wird von innen in den Scherkopf eingesetzt.

**Klingenblock:** Um den Klingenblock abzunehmen, drücken und drehen Sie ihn um 90° (H1). Beim Aufsetzen des neuen Klingenblocks wieder drücken und um 90° drehen (H2).

- Zubehörteile (Rasierfolie, Klingenblock, Ersatz-Pad) sind beim Händler oder Braun Kundendienst erhältlich.

Änderungen vorbehalten.

### Entsorgung

Dieses Gerät enthält Batterien und wiederverwertbare Elektrobauteile. Aus Umweltschutzgründen sollen Geräte und leere Batterien nicht mit dem Hausmüll, sondern bei kommunalen Recycling- bzw. Altgerätesammelstellen entsorgt werden.



Gebrauch (Knickstellen an der Scherfolie, Bruch), normaler Verschleiß (z.B. Scherfolie oder Klingenblock) sowie Mängel, die den Wert oder die Gebrauchstauglichkeit des Gerätes nur unerheblich beeinflussen. Bei Eingriffen durch nicht von uns autorisierte Braun Kundendienstpartner sowie bei Verwendung anderer als Original Braun Ersatzteile erlischt die Garantie.

Im Garantiefall senden Sie das Gerät mit Kaufbeleg bitte an einen autorisierten Braun Kundendienstpartner. Die Anschrift finden Sie unter [www.service.braun.com](http://www.service.braun.com) oder können Sie kostenlos unter 00800/27 28 64 63 erfragen.

### Garantie

Als Hersteller übernehmen wir für dieses Gerät – nach Wahl des Käufers zusätzlich zu den gesetzlichen Gewährleistungsansprüchen gegen den Verkäufer – eine Garantie von 2 Jahren ab Kaufdatum. Innerhalb dieser Garantiezeit beseitigen wir nach unserer Wahl durch Reparatur oder Austausch des Gerätes unentgeltlich alle Mängel, die auf Material- oder Herstellungsfehlern beruhen. Die Garantie kann in allen Ländern in Anspruch genommen werden, in denen dieses Braun Gerät von uns autorisiert verkauft wird.

Von der Garantie sind ausgenommen:  
Schäden durch unsachgemäßen



## English

Our products are designed to meet the highest standards of quality, functionality and design. The Braun Silk-épil Lady Shaver has been developed for a perfect and comfortable shave, offering you the perfect choice for legs, underarms and the bikini area. We hope you entirely enjoy your new Braun appliance.

### Important

For hygienic reasons, do not share this appliance with other persons.

This appliance can be used by children aged from 8 years and above and persons with reduced physical, sensory or mental capabilities or lack of experience and knowledge if they have been given supervision or instruction concerning the safe use of the appliance and understand the hazards involved. Children should not play with the appliance. Cleaning and user maintenance should not be made by children unless they are older than 8 years and supervised.

Batteries may leak if empty or not used for a long time. In order to protect you and the appliance, please

remove batteries in a timely manner and avoid skin contact whilst handling leaking batteries.



This appliance is suitable for use in a bath or shower.

If you have any doubts about using this appliance, please consult your physician. In the following cases, this appliance should only be used after prior consultation with a physician:

- eczema, wounds, inflamed skin reactions such as folliculitis (purulent hair follicles) and varicose veins
- around moles
- reduced immunity of the skin, e.g. diabetes mellitus, Raynaud's disease
- haemophilia or immune deficiency.

### Description

- 1 OptiShave attachment
- 2 Shaver head
  - a Shaver foil
  - b SoftStrip
  - c EasyGlide cushion
  - d Long hair trimmer
  - e Release buttons
  - f TrimLock «/»
- 3 Cutter block
- 4 On/off switch
- 5 Battery compartment
- 6 Exfoliation attachment (for use on legs only)
  - a Detachable exfoliation pad
  - b Push button for pad release
- 7 Bikini zone trim attachment

### Inserting the batteries

This appliance operates on two 1.5 V batteries. For best performance, use

alkaline manganese batteries (type LR 6, AM3, AA). These batteries provide a shaving capacity of up to 90 minutes approximately.

Open the battery compartment and insert the batteries with the poles in the direction marked. Before closing the battery compartment, make sure the cover is dry and clean.

## Shaving

For radiant skin, the Silk&Soft system captures even problem hairs, the integrated SoftStrip stretches the skin to ensure a closer reach and the floating shaver foil and the floating longhair trimmer hug the skin, all to ensure a perfectly close shave. For a gentle shave, the EasyGlide cushion ensures smoother gliding and reduces skin irritation. The additional OptiShave attachment (1) allows an extra close and comfortable shave of legs.

- Press and slide up the on/off switch to turn the shaver on. Make sure that the TrimLock (2f) is in the «» position.
- For optimum shaving results, place the OptiShave attachment onto the shaver head (A). It ensures perfect closeness and the optimum usage angle so that both, the shaver foil and the long hair trimmer are in contact with the skin.
- Move the appliance slowly against the direction of hair growth. Adjusting to the body contours, the long hair trimmer first raises all long hairs and cuts them off. Then the shaver foil follows to smooth away any stubble.
- If you have not shaved for a long period of time, remove the OptiShave attachment to allow a faster pre-cutting of longer hairs (B).
- Always ensure that both, the shaver foil and the long hair trimmer are in contact with the skin.

## Wet usage

The appliance can also be used on wet skin. Make sure that the skin is very moist to achieve optimum gliding conditions. Wet usage on sensitive skin might lead to skin irritations (e.g. reddening).

## Shaving your legs with the exfoliation attachment

Instead of the OptiShave attachment, you may want to use the exfoliation attachment (6) that helps enhancing the general look of the skin surface thanks to its exfoliation pad. The exfoliation pad gently scrubs the skin to remove dead skin particles, thus revitalizing the skin and giving it a radiant lode.

Proceed as follows:

- Remove the OptiShave attachment (1) and replace it with the exfoliation attachment (6).
- When guiding the appliance slowly against the direction of hair growth, make sure that the long hair trimmer, the shaver foil and exfoliation pad are in contact with the skin.

## Shaving and styling the underarm and bikini area

In these sensitive areas, make sure that you always shave on stretched skin in order to avoid injuries (B). Please take special care if the skin surface is uneven or provided with skin tags. Make sure not to touch them with the long hair trimmer.

### Shaving the underarm and bikini area:

Remove the OptiShave attachment for a perfect reach. Always stretch your skin when shaving.

### Bikini area styling:

For trimming precise lines and contours, lock the long hair trimmer by sliding the TrimLock to the position «» (C1). To trim hair to a uniform length, lock the long hair trimmer and place the bikini

zone trim attachment (7) onto the shaver head (C2). For optimum results, move the appliance slowly against the direction of hair growth.

### When you are finished

After shaving, you may want to smooth on a little body cream or lotion. However, avoid using irritating substances like deodorants with alcohol right away.

## Cleaning

### Cleaning the shaver head with the brush (D1)

- Press the release buttons (2e) to remove the shaver head. Tap the bottom of the shaver head gently on a flat surface (not on the foil).
- Brush out the cutter block and the inside of the shaver head. However, do not clean the shaver foil with the brush as this may damage the foil.

### Cleaning the shaver head under running water (D2)

- Press the release buttons to remove the shaver head.
- Rinse the shaver head and the cutter block separately under warm running water. A natural based soap may also be used provided it contains no particles or abrasive substances. Rinse off all foam.
- Leave the cutter block and the shaver foil to dry separately.

### How to clean and maintain the exfoliation attachment

To clean the exfoliation attachment (6), first remove it (E), then thoroughly brush out the exfoliation pad (6a). From time to time, you may also clean it with soapy water. Let it dry before using it again.

## Keeping your Braun Silk·épil in top shape

- The shaving parts need to be lubricated regularly every 3 months (F). If you clean the shaver head under running water, lubricate it after each cleaning. Apply some light machine oil or vaseline to the shaver foil and the metal parts of the long hair trimmer. Then remove the shaver head and also apply a tiny amount of vaseline as shown in picture section (F).
- The shaver foil and the cutter block are precision parts that wear out with time. To maintain optimum shaving performance, replace your foil and cutter block when you notice a reduced shaving performance.
- Do not use the shaver head with a damaged shaving foil.
- How to replace the shaving parts  
Shaver foil: Press the release buttons to remove the shaver head. To remove the shaver foil, press the blue plastic frame (G). To mount a new one, insert it from inside the shaver head.  
Cutter block: To remove the cutter block, press and turn it 90° (H1), then take it off. To put on a new cutter block, press it onto the cutter block holder and turn 90° (H2).
- Replacements parts (shaver foil, cutter block, exfoliation pad) can be obtained from your retailer or Braun Customer Service Centres.

Subject to change without notice.

### Disposal

This product contains batteries and recyclable electronic waste. To protect the environment, do not dispose of these in the household waste, but take them to appropriate local collection points.



## **Guarantee**

We grant a 2 year guarantee on the product commencing on the date of purchase. Within the guarantee period we will eliminate any defects in the appliance resulting from faults in materials or workmanship, free of charge either by repairing or replacing the complete appliance at our discretion.

This guarantee extends to every country where this appliance is supplied by Braun or its appointed distributor.

This guarantee does not cover: damage due to improper use, normal wear and tear (e.g. shaver foil or cutter block) as well as defects that have a negligible effect on the value or operation of the appliance. The guarantee becomes void if repairs are undertaken by unauthorised persons and if original Braun parts are not used.

To obtain service within the guarantee period, hand in or send the complete appliance with your sales receipt to an authorised Braun Customer Service Centre (address information available online at [www.service.braun.com](http://www.service.braun.com)).

### **For UK only:**

This guarantee in no way affects your rights under statutory law.

## **Français**

Nos produits sont conçus pour satisfaire aux plus hautes exigences en matière de qualité, fonctionnalité et design. Le rasoir Braun Silk-épil, a été conçu pour un rasage impeccable et confortable, offrant le produit parfait pour les jambes, les aisselles et le maillot. Nous espérons que vous serez pleinement satisfaite de votre nouveau rasoir Braun pour femme.

## **Attention**

Pour des raisons d'hygiène, ne prêtez pas cet appareil.

Cet appareil peut être utilisé par des enfants de 8 ans et plus et par des personnes dont les capacités physiques, sensorielles ou mentales sont réduites, ou des personnes dénuées d'expérience ou de connaissance, si elles ont pu bénéficier, par l'intermédiaire d'une personne responsable de leur sécurité, d'une surveillance ou d'instructions préalables concernant l'utilisation de l'appareil en toute sécurité et les dangers encourus. Les enfants ne doivent pas jouer avec l'appareil. Le nettoyage et l'entretien ne doivent pas être faits par des enfants, à moins qu'ils ne soient âgés

de plus de 8 ans et qu'ils ne soient sous surveillance.

Les piles peuvent couler si elles sont déchargées, ou si elles n'ont pas été utilisées pendant un certain temps. Afin de vous prémunir de tout danger, mais aussi de protéger votre appareil, ôtez les piles si vous n'allez pas utiliser l'appareil prochainement et évitez tout contact entre votre peau et les piles usagées.





Cet appareil peut être utilisé dans le bain ou sous la douche.

Si vous avez le moindre doute quant à l'utilisation de cet appareil, n'hésitez pas à consulter votre médecin traitant. Il est important de consulter son médecin avant une épilation dans les cas suivants :

- eczéma, blessures, inflammations cutanées (follicules purulents) et varices,
- grains de beauté,
- immunité affaiblie de la peau, comme diabète, grossesse, maladie de Raynaud,
- hémophilie ou déficience immunitaire.

## Description

- 1 Accessoire efficacité OptiShave
- 2 Tête du rasoir
  - a Grille

- b Bande SoftStrip
  - c Coussinet protecteur
  - d Tondeuse
  - e Bouton d'éjection
  - f Bouton sélecteur «  /  » (rasoir-tondeuse)
- 3 Bloc-couteaux
  - 4 Interrupteur
  - 5 Compartiment à piles
  - 6 Accessoire exfoliant (uniquement pour les jambes)
    - a Plaquette exfoliante détachable
    - b Bouton d'éjection de la plaquette exfoliante
  - 7 Accessoire Tondeuse Bikini

## Insertion des piles

Votre Silk-épil de Braun fonctionne avec 2 piles 1,5 V. Pour une performance optimale, utilisez des piles alcalines (type LR6, AM3, AA). Ces piles procurent une capacité de rasage de jusqu'à environ 90 minutes.

Ouvrez le compartiment à piles et insérez les piles selon le marquage des pôles. Avant de refermer le compartiment à piles, vérifiez que le capot est propre et sec.

## Rasage

Pour une peau rayonnante, le système Silk&Soft capture même les poils rebelles, la bande SoftStrip tend la peau et la grille flottante et le peigne amovible suivent les courbes du corps, pour assurer un rasage parfaitement précis. Pour un rasage doux, la protection Easy Glide (2c) assure une glisse optimale et réduit les irritations de la peau.

L'accessoire efficacité OptiShave permet un rasage encore plus précis et confortable des jambes.

- Appuyez sur le bouton de l'interrupteur et faites le glisser pour allumer le rasoir.

Vérifiez que le bouton sélecteur (2f) est en position «  » (rasage).

- Pour un résultat optimal, placez l'accessoire efficacité OptiShave sur la tête du rasoir (A). Ceci assure un rasage de près et une utilisation selon l'angle optimal, de façon à ce que la grille de rasage et la tondeuse soient en contact direct avec la peau.
- Déplacez l'appareil lentement dans le sens inverse de la pousse du poil. S'ajustant aux courbes du corps, la tondeuse, soulève tous les poils longs et les coupent. Puis, la grille de rasoir intervient pour retirer les poils restants.
- Pour les zones plus difficiles à atteindre comme les aisselles, enlevez l'accessoire efficacité OptiShave pour faciliter le passage du rasoir (B).
- Assurez vous que la grille du rasoir et la tondeuse sont toujours bien en contact avec la peau.

### Utilisation dans l'eau

Cet appareil peut aussi être utilisé sur peau mouillée. Assurez-vous que la peau soit très humide afin d'obtenir les meilleures conditions de glisse.

L'utilisation dans l'eau sur des peaux sensibles peut provoquer des irritations de la peau (par exemple des rougeurs).

### Rasage des jambes avec l'accessoire exfoliant

Au lieu d'utiliser l'accessoire efficacité OptiShave, vous avez la possibilité d'utiliser l'accessoire exfoliant (6) qui mettra rapidement en valeur vos jambes grâce à sa plaquette exfoliante. Ces plaquettes exfoliantes retirent toutes les peaux mortes de vos jambes, revitalisent votre peau et vous donnent des jambes éclatantes.

Comment procédez :

- Retirer l'accessoire OptiShave (1) et le

- remplacer par l'accessoire exfoliant (6).
- Lors de l'utilisation de l'appareil par la suite, assurez-vous bien que la grille du rasoir et l'accessoire exfoliant soient en contact direct avec votre peau.

### Rasage des zones sensibles (les aisselles et le bikini)

Lorsque vous rasez ces zones sensibles, assurez-vous bien que  votre peau soit tendue de façon à éviter des petites blessures (B). Redoublez d'attention lorsque vous avez quelques marques sur la peau et évitez de passer la tondeuse sur ces marques.

#### Rasage des zones sensibles (les aisselles et le bikini) :

Retirez l'accessoire OptiShave pour atteindre toutes les zones à raser. Pensez toujours à tendre votre peau avant de la raser.

#### Rasage du bikini :

Pour dessiner les contours de votre bikini, bloquez la tondeuse en faisant glisser le bouton sélecteur (2f) sur la position «  » (C1). Pour raccourcir les poils à une longueur uniforme, bloquez la tondeuse à poils longs et placez l'accessoire maillot (7) sur la tête de rasage (C2). Pour des résultats optimums, déplacez l'appareil lentement en sens inverse de la pousse des poils.

### Lorsque vous avez fini de vous raser

Après vous être rasée, vous pouvez utiliser une crème ou une lotion pour le corps pour hydrater la peau. Cependant, évitez d'appliquer juste après des substances irritantes telles que les déodorants contenant de l'alcool.

## Nettoyage

### Nettoyage de la tête du rasoir avec la brosse (D1)

- Appuyez sur les boutons d'éjection (2e) latéraux et ôtez la tête du rasoir. Tapotez doucement la tête du rasoir contre une surface plane (pas sur la grille).
- Passez la brosette sur le bloc-couteaux et à l'intérieur de la tête du rasoir. Cependant, ne nettoyez pas la grille du rasoir avec la brosette, cela peut l'endommager.

### Nettoyage de la tête du rasoir sous l'eau courante (D2)

- Appuyez sur les boutons d'éjection latéraux et ôtez la tête du rasoir. Tapotez doucement la tête du rasoir contre une surface plane (pas sur la grille).
- Rincez la tête du rasoir et le bloc-couteaux séparément sous l'eau courante tiède. Un savon basique peut être utilisé s'il ne contient pas de particules ou de substances abrasives.
- Laissez le bloc-couteaux et la tête du rasoir sécher séparément à l'air libre. De temps en temps, vous pouvez nettoyer le rasoir en utilisant la brosse qui est fournie.

### Comment nettoyer l'accessoire exfoliant

Pour nettoyer l'accessoire exfoliant (6), retirez-le (E), et ensuite brossez le complètement (6a). Il est conseillé de nettoyer l'accessoire doucement de temps en temps à l'eau courante et de le laisser sécher entièrement avant la prochaine utilisation.

## Prolongez la vie de votre rasoir Silk-épil de Braun

- La grille et le bloc-couteaux doivent être lubrifiés régulièrement tous les

3 mois (F). Si vous lavez la tête de votre rasoir sous l'eau courante, lubrifiez-la après chaque nettoyage. Appliquez une goutte d'huile ou de vaseline sur la grille et sur les parties métalliques de la tondeuse. Puis, ôtez la tête du rasoir et appliquez une légère dose de vaseline comme montré sur le schéma (F).

- La grille et le bloc-couteaux sont des pièces fragiles qui s'usent avec le temps. Pour maintenir une performance optimale de rasage, remplacez votre grille et votre bloc-couteaux lorsque vous remarquez une baisse de performance.
- N'utilisez jamais la tête rasoir avec une grille endommagée.
- Comment remplacer la grille et le bloc-couteaux  
Grille : Appuyez sur les boutons d'éjection latéraux et ôtez la tête du rasoir. Pour enlever la grille, appuyez sur la zone en plastique bleue (G). Pour en placer une neuve, insérez-la à l'intérieur de la tête du rasoir.  
Bloc-couteaux : Pour retirer le bloc-couteaux, appuyez dessus puis faites le tourner à 90° (H1). Pour mettre un nouveau bloc-couteaux, insérez-le sur la base prévue à cet effet et faites le tourner à 90° (H2).
- Les accessoires (grille, bloc-couteaux ...) sont vendus chez les distributeurs et dans les centres de services consommateurs agréés Braun.

Sujet à toute modification sans préavis.

A la fin de leur vie, les piles usagées, ainsi que les appareils ne doivent pas être jetés avec vos ordures ménagères classiques. Merci de les déposer dans un Centre de Service Braun, ou dans l'un des points de collecte prévus à cet effet.



## Español

### Garantie

Nous accordons une garantie de 2 ans sur ce produit, à partir de la date d'achat. Pendant la durée de la garantie, Braun prendra gratuitement à sa charge la réparation des vices de fabrication ou de matière en se réservant le droit de décider si certaines pièces doivent être réparées ou si l'appareil lui-même doit être échangé.

Cette garantie s'étend à tous les pays où cet appareil est commercialisé par Braun ou son distributeur exclusif.

Cette garantie ne couvre pas : les dommages occasionnés par une utilisation inadéquate, l'usure normale (par exemple, grille et bloc-couteaux) ainsi que les défauts d'usures qui ont un effet négligeable sur la valeur ou l'utilisation de l'appareil. Cette garantie devient caduque si des réparations ont été effectuées par des personnes non agréées par Braun et si des pièces de rechange ne provenant pas de Braun ont été utilisées.

Pour toute réclamation intervenant pendant la période de garantie, retournez ou rapportez l'appareil ainsi que l'attestation de garantie à votre revendeur ou à un Centre Service Agréé Braun.

Veillez vous référer à [www.service.braun.com](http://www.service.braun.com) ou appeler le 0 800 944 802 (service consommateurs – service & appel gratuits) pour connaître le Centre Service Agréé Braun le plus proche de chez vous.

### Clause spéciale pour la France

Outre la garantie contractuelle exposée ci-dessus, nos clients bénéficient de la garantie légale des vices cachés prévue aux articles 1641 et suivants du Code civil.

Nuestros productos han sido diseñados para alcanzar el más alto standard de calidad, funcionalidad y diseño. Braun Silk-épil ha sido ideada para conseguir una depilación perfecta y confortable, ofreciendo la solución perfecta para piernas, axilas y la línea del bikini. Confiamos en que su nueva afeitadora femenina Silk-épil sea de su entera satisfacción.

### Importante

Por razones de higiene, no comparta este aparato con otras personas.

Pueden hacer uso de la máquina niños a partir de 8 años y personas con capacidades físicas, sensoriales o mentales reducidas o con falta de experiencia y conocimientos, solamente bajo supervisión o si se les ha instruido con respecto al uso seguro de la máquina y comprenden los peligros existentes. Los niños no deben jugar con la máquina. Los niños no deben realizar la limpieza ni el mantenimiento de usuario, a no ser que tengan más de 8 años y estén siendo supervisados.



Las baterías pueden gotear si están vacías o si no se utilizan durante un periodo largo de tiempo. Para su protección y la de su máquina, por favor quite las baterías periódicamente y evite el contacto con la piel cuando extraiga baterías que hayan goteado.



Este aparato se puede usar en el baño o en la ducha.



Si tiene cualquier duda de utilización de este aparato, por favor consulte a su médico.

Para los casos siguientes, este aparato sólo deberá usarse previa consulta con su médico:

- Eczemas, heridas, irritación de la piel como pueda ser foliculitis (inflamación del folículo por una infección) y varices
- Alrededor de lunares
- Inmunidad reducida de la piel, como por ejemplo diabetes, la enfermedad de Raynaud
- Hemofilia o inmunodeficiencia

## Descripción

- 1 Accesorio OptiShave
- 2 Cabezal de corte
  - a Lámina
  - b Banda ultra suave SoftStrip
  - c Almohadilla EasyGlide
  - d Accesorio de recorte para el pelo largo
  - e Botones de extracción del cabezal

f Botón opcional perfilador/recorte  
(«/«»)

- 3 Bloque multi-cuchilla
- 4 Botón encendido/apagado
- 5 Compartimento de pilas
- 6 Accesorio para exfoliación (para usar solo en las piernas)
  - a Almohadilla exfoliadora separable
  - b Botón de extracción de la almohadilla
- 7 Accesorios de recorte para la línea del bikini

## Insertar las pilas

La afeitadora Braun Silk-épil funciona con 2 pilas de 1,5 V. Para un mejor rendimiento, se aconseja el uso de pilas alcalinas de magnesio (tipo LR 6, AM3, AA). Estas pilas proporcionan una autonomía de hasta 90 minutos.

Abra el compartimento de pilas e inserte las pilas con los polos en la dirección marcada. Antes de cerrar el compartimento de pilas, asegúrese que la tapa está limpia y seca.

## Depilación

Para conseguir una piel radiante, Braun Silk&Soft llega incluso al vello más difícil. El sistema integrado de bandas ultra suaves SoftStrip estira la piel asegurando un alcance más próximo, mientras que el cabezal de depilación de corte flotante y el accesorio de recorte para el pelo largo están en contacto con la piel. Todo ello asegura una depilación perfecta. Para una depilación más suave, la almohadilla EasyGlide (2c) asegura un suave deslizamiento de la afeitadora reduciendo así la irritación en la piel. El accesorio adicional OptiShave permite una depilación de las piernas más cómoda y eficaz.

- Presione y empuje hacia arriba el botón de encendido/apagado para encender la depiladora. Asegúrese de que el Botón opcional perfilador/recorte (2f) este en la posición «».
- Para una depilación con resultados óptimos, sitúe el accesorio OptiShave en el cabezal de la afeitadora (A). De este modo, se asegura una posición óptima y el ángulo correcto de uso, para que tanto la lámina como el accesorio de recorte para pelo largo se mantengan en contacto con la piel.
- Mueva el aparato lentamente y sin presionar contra su piel, en sentido contrario al crecimiento del vello. Ajustándose a los contornos del cuerpo, el accesorio de recorte de pelo largo primero levanta el vello más largo y lo corta. A continuación, la lámina actúa cortando el vello más corto restante para conseguir una piel aún más suave.
- Si no se ha depilado desde hace tiempo, retire el accesorio OptiShave para permitir un pre-corte más rápido del vello largo (B).
- Asegúrese de que tanto la lámina como el accesorio de recorte de pelo largo estén siempre en contacto con la piel.

### Uso bajo el agua

El aparato se puede utilizar sobre piel húmeda. Asegúrese de que la piel está mojada para conseguir un deslizamiento mejor. El uso bajo el agua en piel sensible puede causar irritación en la piel (por ejemplo rojeces).

### Depilando tus piernas con el Accesorio para exfoliación

En vez de utilizar el accesorio OptiShave, puede preferir utilizar el accesorio para exfoliación (6) que ayuda a realzar el aspecto de su piel, gracias a su almohadilla exfoliadora. La almohadilla exfoliadora exfolia la piel, removiendo

las partículas muertas de piel, de esta manera, revitaliza su piel y le da un aspecto radiante.

Proceda de la siguiente manera:

- Quite el accesorio OptiShave (1) y ponga en su lugar el accesorio para exfoliación (6).
- Cuando guíe despacio el aparato contra la dirección de crecimiento del vello, asegúrese que el accesorio de recorte para el pelo largo, la lámina, y la almohadilla suavizadora están en contacto con la piel.

### Depilando las axilas y la línea del bikini

En estas zonas sensibles, asegúrese que siempre se depila con la piel estirada, evitando de este modo posibles heridas (B). Tome especial cuidado si la superficie de la piel no está estirada, o tiene verugas. Asegúrese de no tocarlas con el accesorio de recorte para el pelo largo.

#### Depilando las axilas y la línea del bikini:

Quite el accesorio OptiShave para un alcance perfecto. Siempre estire la piel cuando se esté depilando.

#### Perfilar la línea del bikini:

Para recortar de manera precisa la línea del bikini y su contorno, cambiar el aparato a la posición de perfilado, deslizando el botón opcional perfilador/recorte (2f) a la posición «» (C1). Para recortar vello en la misma longitud, bloquee el perfilador de pelo largo y coloque el perfilador de bikini (7) en el cabezal de corte (C2). Para resultados óptimos, guíe el aparato lentamente en la dirección contraria al crecimiento del vello.

### Después de la depilación

Después de la depilación, puede aplicarse una crema o loción hidratante para el cuerpo. Sin embargo, evite la aplicación de sustancias irritantes como desodorantes con alcohol justo después de la depilación.

## Limpieza

### Limpiando el cabezal de corte con el cepillo de limpieza (D1)

- Pulse los botones de extracción del cabezal para retirar el cabezal de corte. Golpee suavemente en la parte de abajo del cabezal de corte, sobre una superficie lisa (no sobre la lámina)
- Pase el cepillo de limpieza por la cuchilla y por dentro del cabezal de corte. Sin embargo, no pase el cepillo de limpieza por la lámina, ya que podría dañarla.

### Limpiando el cabezal de corte debajo del agua del grifo (D2)

- Pulse los botones de extracción del cabezal para retirar el cabezal de corte.
- Lave el cabezal de corte y las cuchillas por separado bajo el grifo en agua templada. También es posible utilizar jabones a base de productos naturales siempre y cuando estos no contengan partículas o sustancias abrasivas. Limpie los restos de jabón.
- Ponga el cabezal de corte y las cuchillas a secar por separado.

### Cómo limpiar y mantener el accesorio para exfoliación

Para limpiar el accesorio para exfoliación (6), en primer lugar, retire el cabezal (E), después cepille minuciosamente la almohadilla exfoliadora (6a). De vez en cuando, límpiela también con agua y jabón. Déjelo secar antes de utilizarla de nuevo.

### Mantenga su afeitadora femenina Braun Silk·épil en estado óptimo

- Es necesario lubricar los elementos de corte de la afeitadora regularmente cada 3 meses (F). Si limpia el cabezal de corte bajo el agua corriente, lubrifíquelo después de cada limpieza.

Aplique unas ligeras gotas de lubricante o vaselina al cabezal de corte y a las partes metálicas del accesorio de recorte de pelo largo. Después retire el cabezal de corte y aplique también una pequeña cantidad de vaselina tal y como se muestra en la imagen (F).

- La lámina y las bloque multi-cuchillas son componentes muy precisos que se desgastan con el tiempo. Para preservar el rendimiento de su afeitadora, reemplace tanto las láminas como la multi-cuchilla cuando crea que la eficacia de su afeitadora ha disminuido.
- No utilice el cabezal de corte con una lámina dañada.
- Cómo reemplazar los elementos de corte de la afeitadora  
Lámina: Presionar el botón para extraer el cabezal de corte. Para retirar la lámina, presione el soporte azul de la lámina (G). Para poner una lámina nueva, insértela dentro del cabezal de corte.  
Cuchilla: Para retirar la multi-cuchilla, presiónela, gírela 90° (H1) y extráigala. Para poner una multi-cuchilla nueva, presione el soporte de cuchillas y gire 90° (H2).
- Piezas de repuesto (lámina, bloque multi-cuchilla, almohadilla suavizadora) pueden obtenerse en su tienda habitual, o en los Centros de Servicio al Cliente de Braun.

Sujeto a modificaciones sin previo aviso.

Cuando las baterías se acaban, no deben ser arrojadas a una papelera convencional, al igual que la máquina. Por favor, deposítelas en una papelera especial para baterías, o llévelas a un Centro de Asistencia Braun.



## Garantía

Braun concede a este producto 2 años de garantía a partir de la fecha de compra. Dentro del periodo de garantía, subsanaremos, sin cargo alguno, cualquier defecto del aparato imputable tanto a los materiales como a la fabricación, ya sea reparando, sustituyendo piezas, o facilitando un aparato nuevo según nuestro criterio.

La garantía no ampara averías por uso indebido, funcionamiento a distinto voltaje del indicado, conexión a un enchufe inadecuado, rotura, desgaste normal (p.ej. la lámina o bloque de cuchillas) por el uso que causen defectos o una disminución en el valor o funcionamiento del producto.

La garantía perderá su efecto en caso de ser efectuadas reparaciones por personas no autorizadas, o si no son utilizados recambios originales de Braun.

La garantía solamente tendrá validez si la fecha de compra es confirmada mediante la factura o el albarán de compra correspondiente.

Esta garantía tiene validez en todos los países donde este producto sea distribuido por Braun o por un distribuidor asignado por Braun:

[www.service.braun.com](http://www.service.braun.com).

En caso de reclamación bajo esta garantía, diríjase al Servicio de Asistencia Técnica de Braun más cercano:

[www.service.braun.com](http://www.service.braun.com).

## Solo para España

Servicio al consumidor: Para localizar a su Servicio Braun más cercano o en el caso de que tenga Vd. alguna duda referente al funcionamiento de este producto, le rogamos contacte con el teléfono de este servicio 900 814 208.

## Português

Os nossos produtos foram concebidos para alcançar os mais elevados padrões de qualidade, funcionalidade e design. O aparelho Braun Silk-épil foi desenvolvido para lhe permitir uma depilação por corte perfeita e cómoda. Esperamos que desfrute plenamente do seu novo aparelho Braun Lady Shaver.

## Importante

Por motivos de higiene, não partilhe este aparelho com outras pessoas.

Este aparelho pode ser utilizado por crianças com idade igual ou superior a 8 anos e por pessoas com capacidades físicas, sensoriais ou mentais reduzidas, ou com falta de experiência e conhecimento, desde que sejam supervisionadas ou lhes tenham sido dadas instruções quanto à utilização segura do aparelho e se tiverem compreendido os perigos envolvidos. As crianças não devem brincar com o aparelho. Só é permitido às crianças com idade superior a 8 anos fazer a limpeza e a manutenção do aparelho quando supervisionadas.

As pilhas podem verter se estiverem descarregadas ou se não forem usadas por um longo período de tempo. Para o proteger a si e ao seu aparelho, por favor remova as pilhas atempadamente e evite o contacto com a pele quando manipular pilhas que estejam a verter.



Este aparelho pode ser utilizado no banho ou no duche.

Por favor, em caso de dúvida consulte o seu médico dermatologista sobre o uso deste aparelho. O aparelho só deverá ser utilizado após consulta com o seu médico dermatologista nos seguintes casos:

- eczema, feridas, reações inflamatórias da pele tais como foliculite (inflamação do folículo) e varizes
- ao redor de verrugas
- imunidade reduzida da pele, como por exemplo, diabetes mellitus, doença de Raynaud
- hemofilia ou imunodeficiência.

## Descrição

- 1 Acessório OptiShave
- 2 Cabeça de corte
  - a Lâmina
  - b Banda ultra suave SoftStrip
  - c Almofada EasyGlide
  - d Aparador para pêlos compridos
  - e Botão de extração da cabeça
  - f Botão aparar/barbear «/»
- 3 Bloco multi-lâminas
- 4 Botão ligar/desligar

- 5 Compartimento das pilhas
- 6 Acessório de esfoliação (só para uso nas pernas)
  - a Almofada suavizante separável
  - b Botão para extração da almofada
- 7 Acessório aparador Linha Bikini

## Inserir as pilhas

A sua Braun Silk-épil funciona com duas pilhas de 1,5 V. Para uma melhor performance, use pilhas alcalinas (tipo LR6, AM3, AA).

Estas pilhas proporcionam uma autonomia de depilação até 90 minutos aproximadamente.

Abra o compartimento das pilhas e insira as pilhas com os pólos na direcção indicada. Antes de fechar o compartimento das pilhas, certifique-se de que a tampa está seca e limpa.

## Depilação por corte

Para obter uma pele radiante, o sistema Silk&Soft é eficaz inclusive em pêlos mais difíceis. O sistema integrado de bandas ultra suaves SoftStrip estica a pele assegurando um alcance mais próximo, enquanto que a cabeça de corte flutuante e o acessório aparador para pêlos compridos se encontram em contacto com a pele, garantindo uma depilação perfeita. Para uma depilação mais suave, as almofadas EasyGlide (2c) garantem um deslizamento suave da lâmina, reduzindo a irritação da pele.

O acessório adicional OptiShave permite uma depilação das pernas mais cómoda e eficaz.

- Para ligar a depiladora, pressione e empurre em sentido ascendente o botão ligar/desligar. Certifique-se de que o Botão aparar/barbear (2f) se encontra na posição «».

- Para a optimização da depilação por corte, coloque o acessório OptiShave na cabeça da depiladora (A). Deste modo, garante-se uma posição óptima e um ângulo adequado de uso, para que tanto a lâmina como o acessório aparador para pêlos compridos se mantenham em contacto com a pele.
- Movimente o aparelho lentamente e sem o pressionar contra a pele, no sentido oposto ao crescimento do pêlo. Ajustando-se aos contornos do corpo, o aparador para pêlos compridos levanta primeiro o pêlo mais comprido, cortando-o, para que em seguida a lâmina corte o pêlo remanescente resultando numa pele ainda mais suave.
- Caso se encontre há algum tempo sem se depilar, remova o acessório OptiShave para permitir um pré-corte mais rápido do pêlo comprido (B).
- Assegure-se sempre que tanto a lâmina como o acessório aparador de pêlo comprido se encontram em contacto com a pele.

### Utilização em pele molhada

O aparelho pode também ser usado em pele molhada. Assegure-se de que a pele está muito molhada para obter condições óptimas de deslizamento. A utilização em pele molhada se a pele é sensível, pode resultar em irritação da pele (ex. vermelhidão).

### Depilar as suas pernas com o Acessório de esfoliação

Ao invés de utilizar o acessório OptiShave, poderá querer usar o acessório de esfoliação que a ajudará a realçar o aspecto da sua pele, graças à sua almofada suavizante.

A almofada suavizante esfolia a pele, removendo partículas mortas garantindo

assim uma pele mais revitalizada e radiante. Proceda da seguinte maneira:

- Retire o acessório OptiShave (1) e substitua-o pelo acessório de esfoliação (6).
- Ao guiar o aparelho lentamente em sentido oposto ao crescimento do pêlo, assegure-se que o acessório aparador para pêlos compridos, a lâmina e a almofada suavizante se encontram em contacto com a pele.

### Depilar as axilas e a linha do bikini

Nestas áreas sensíveis assegure-se que depila sempre com a pele esticada para evitar possíveis feridas (B). Tenha especial atenção se a superfície da pele não se encontrar esticada ou tiver verrugas. Assegure-se que não lhes toca com o acessório aparador para pêlos compridos.

#### Depilar as axilas e linhas do bikini:

Retire o acessório OptiShave para um alcance perfeito. Estique sempre a pele enquanto se depila.

#### Alinhar a área do Bikini:

Para aparar de forma precisa a linha e o contorno do seu bikini, prenda o Botão aparar/barbear (2f) deslizando-o para a posição «» (C1). Para aparar os pelos com um comprimento uniforme, bloqueie o aparador de pelos compridos e coloque o acessório para aparar a zona do bikini (7) na cabeça de corte (C2). Para a optimização dos resultados, movimente o acessório lentamente e em sentido oposto ao crescimento do pêlo.

### Após a depilação

Após a depilação, poderá aplicar um creme ou uma loção hidratante. Sugerimos que evite usar produtos irritantes logo após a depilação, tais como desodorizantes com álcool.

## Limpeza

### Limpeza da cabeça de corte com a escova de limpeza (D1)

- Carregue no botão de extração (2e) para remover a cabeça de corte. Bata suavemente a parte posterior da cabeça de corte numa superfície plana (não sobre a lâmina).
- Utilize a escova de limpeza para limpar a cabeça de corte. No entanto, não a utilize para a limpeza da lâmina, uma vez que a pode danificar.

### Limpeza da cabeça de corte com água corrente (D2)

- Carregue no botão de extração para remover a cabeça de corte.
- Lave a cabeça de corte e as lâminas separadamente em água morna. Poderá usar sabão à base de produtos naturais, desde que se certifique que não contém partículas ou substâncias abrasivas. Enxagúe os restos de sabão.
- Deixe a cabeça de corte e a lâmina secarem separadamente.

### Como limpar e manter o acessório de esfoliação

Para limpar o acessório de esfoliação (6), remova-o primeiro (E), posteriormente escove cuidadosamente a almofada suavizante (6a). De vez em quando, poderá igualmente lavá-lo com água e sabão. Deixe secar antes de o voltar a usar.

## Mantenha a sua depiladora Braun Silk-épil em óptimo estado

- É necessário lubrificar os acessórios de corte da depiladora regularmente, de 3 em 3 meses (F). Se lavar a depiladora com água, deverá lubrificá-

la após cada lavagem. Aplique na lâmina e nas partes metálicas do aparador de pêlo comprido algumas gotas de lubrificante para máquinas ou vaselina. Posteriormente, remova a cabeça de corte e aplique uma pequena quantidade de vaselina conforme se mostra na figura da secção (F).

- A lâmina e o conjunto multi-lâminas são componentes muito precisos que se desgastam com o tempo. Para manter resultados perfeitos, substitua a lâmina e o conjunto de lâminas assim que notar uma redução na qualidade da depilação.
- Não utilize a cabeça de corte se a rede estiver danificada.
- Como substituir os componentes da depiladora:  
Lâmina: Carregue no botão para extrair a cabeça de corte. Para retirar a lâmina, pressione o suporte azul da lâmina (G). Para colocar uma lâmina nova, insira-a no interior da cabeça de corte.  
Bloco multi-lâminas: Para remover o bloco multi-lâminas, pressione, gire-a 90° (H1), e remova-a. Coloque um novo acessório multi-lâminas, pressione o suporte do bloco e gire 90° (H2).
- Peças de substituição (lâmina, bloco multi-lâminas, almofada suavizante) podem ser obtidos na sua loja habitual ou nos Centros de Serviço ao Cliente da Braun.

Sujeito a alterações sem aviso prévio. No fim da sua vida útil, as pilhas descarregadas e o aparelho, não devem ser deitados fora no lixo doméstico. Por favor faça-o num Centro de Serviço Braun ou em pontos de recolha adequados.



## Italiano

### Garantia

Braun concede a este produto 2 anos de garantia a partir da data de compra.

Dentro do período de garantia qualquer defeito do aparelho, devido aos materiais ou ao seu fabrico, será reparado, substituindo peças ou trocando por um aparelho novo segundo o nosso critério, sem qualquer custo.

A garantia não cobre avarias por utilização indevida, funcionamento a voltagem diferente da indicada, ligação a uma tomada de corrente eléctrica incorrecta, ruptura, normal utilização e desgaste (ex: rede e bloco de lâminas) por utilização que causem defeitos ou diminuição da qualidade de funcionamento do produto.

A garantia perderá o seu efeito no caso de serem efectuadas reparações por pessoas não autorizadas ou se não forem utilizados acessórios originais Braun.

A garantia só é válida se a data de compra for confirmada pela apresentação da factura ou documento de compra correspondente. Esta garantia é válida para todos os países onde este produto seja distribuído por Braun ou por um distribuidor Braun autorizado.

No caso de reclamação ao abrigo de garantia, dirija-se ao Serviço de Assistência Técnica Oficial Braun mais próximo: [www.service.braun.com](http://www.service.braun.com).

### Só para Portugal

Apoio ao consumidor: Para localizar o seu Serviço Braun mais próximo ou no caso de surgir alguma dúvida relativamente ao funcionamento deste produto, contacte por favor este serviço pelo telefone 808 20 00 33.

I nostri prodotti sono progettati per rispettare i più alti standard di qualità, funzionalità e design. Il rasoio elettrico Braun Silk-épil è stato sviluppato per garantire una rasatura perfetta e confortevole, e per offrire la scelta migliore per depilare gambe, ascelle e zona bikini. Ci auguriamo che possa essere completamente soddisfatta del nuovo rasoio femminile di Braun.

### Attenzione

Per motivi igienici, non condividere questo apparecchio con altre persone.

Questo apparecchio può essere utilizzato da bambini di età superiore agli 8 anni e da persone con capacità fisiche, sensoriali o mentali ridotte o da persone inesperte o non informate, se supervisionati o se hanno ricevuto istruzioni sull'utilizzo corretto dell'apparecchio e sono a conoscenza dei rischi derivanti dall'utilizzo. I bambini non dovrebbero giocare con l'apparecchio. La pulizia e la manutenzione non dovrebbero essere eseguite da bambini, a meno che non abbiano un'età superiore agli 8 anni e siano sorvegliati.



Le batterie possono presentare delle perdite se lasciate scariche o non utilizzate da molto tempo. Per proteggere te stesso e il tuo apparecchio, rimuovi le batterie per tempo ed evita il contatto con la pelle nel maneggiare batterie che presentano perdite.



Questo apparecchio può essere utilizzato sotto la doccia o nella vasca da bagno.

Per qualsiasi dubbio consultate il vostro medico. Nei seguenti casi l'apparecchio dovrà essere utilizzato solo dopo aver consultato il medico:

- eczema, ferite, reazioni infiammatorie della pelle come follicolite (infiammazione del follicolo del pelo) e vene varicose
- intorno ai nei
- nei casi di ridotta immunità della pelle, ad esempio diabete mellito, durante la gravidanza, malattia di Raynaud
- emofilia o sindrome di immunodeficienza.

## Descrizione

- 1 Accessorio OptiShave
- 2 Testina del rasoio
  - a Lamina
  - b SoftStrip
  - c Cuscinetto EasyGlide
  - d Regolatore di lunghezza
  - e Pulsanti di rilascio
  - f Tasto di selezione regolazione/ rasatura («/»)

- 3 Blocco coltelli
- 4 Interruttore acceso/spento
- 5 Scomparto batterie
- 6 Accessorio esfoliante (da utilizzare solo sulle gambe)
  - a Cuscinetto esfoliante rimovibile
  - b Tasto di rilascio del cuscinetto
- 7 Accessorio di regolazione della lunghezza dei peli area bikini

## Inserire le batterie

Silk-épil funziona con due batterie da 1,5 V. Per performance migliori, utilizzare batterie alcaline (tipo LR 6, AM3, AA). Queste batterie forniscono un'autonomia di rasatura di circa 90 minuti.

Aprire lo scomparto batterie e inserirle come indicato. Prima di chiudere lo scomparto batterie, assicurarsi che il coperchio sia asciutto e pulito.

## Utilizzo

Per una pelle luminosa, il sistema Silk&Soft cattura anche i peli difficili, il SoftStrip integrato tende la pelle per assicurare la massima aderenza e la testina oscillante con il regolatore di lunghezza si appoggia sulla pelle per assicurare una rasatura profonda e accurata.

Per una rasatura delicata, il cuscinetto EasyGlide (2c) assicura uno scorrimento morbido che riduce le irritazioni.

L'accessorio OptiShave permette una rasatura più a fondo e più confortevole.

- Premere e far scorrere l'interruttore per accendere il rasoio. Assicurarsi che il tasto di selezione (2f) sia nella posizione «».
- Per ottenere le massime performance di rasatura, sistemare l'accessorio OptiShave sulla testina del rasoio (A). In questo modo si assicura una perfetta aderenza e l'angolazione

ottimale in modo che, la lamina e il regolatore di lunghezza, siano entrambi a contatto con la pelle.

- Muovere lentamente l'apparecchio nella direzione opposta a quella dei peli. Adattandosi ai contorni del corpo, il regolatore di lunghezza solleva i peli più lunghi e li taglia. Successivamente la lamina elimina qualsiasi ricrescita.
- Se non si usa il rasoio da molto tempo e i peli sono molto lunghi, rimuovere l'accessorio OptiShave per permettere un pre-taglio più veloce (B).
- Assicurarci sempre che la lamina e il regolatore di lunghezza siano entrambi a contatto con la pelle.

### Utilizzo sotto l'acqua

L'apparecchio può essere usato anche sulla pelle bagnata. Assicurarci che la pelle sia molto umida per raggiungere condizioni di scorrimento ottimali.

L'utilizzo sotto l'acqua su pelli sensibili potrebbe portare ad irritazioni cutanee (es.: arrossamento).

### Depilazione delle gambe con l'accessorio esfoliante

Al posto dell'accessorio OptiShave, puoi scegliere di utilizzare l'accessorio esfoliante che aiuta a migliorare l'aspetto della tua pelle. Il cuscinetto esfoliante rimuove le cellule morte in superficie, rivitalizzando la pelle e donandole un aspetto luminoso.

Procedere nel modo seguente:

- Togliere l'accessorio OptiShave (1) e sostituirlo con l'accessorio esfoliante (6).
- Utilizzare l'apparecchio muovendolo lentamente nella direzione opposta a quella dei peli. Assicurarci che il regolatore di lunghezza, la lamina e il cuscinetto esfoliante siano a contatto con la pelle.

### Rasatura e rifinitura dell'area bikini e delle ascelle

In queste aree delicate, durante la rasatura, accertatevi di tendere bene la pelle per evitare lesioni (B). Fate attenzione che la superficie della pelle sia liscia e che non sia ricoperta da fibromi penduli e soprattutto a non toccarli con il regolatore di precisione.

#### Rasatura dell'area bikini e delle ascelle:

Rimuovere l'accessorio OptiShave per una perfetta aderenza. Tendere sempre bene la pelle durante la rasatura.

#### Regolare l'area bikini:

Per linee e contorni precisi della zona bikini, bloccare il regolatore di lunghezza facendo scorrere il tasto selezione sulla (2f) posizione «» (C1). Per regolare i peli ad una lunghezza uniforme, bloccare il trimmer per i peli lunghi e collocare l'accessorio zona bikini trimmer (7) sulla testina del rasoio (C2). Per risultati ottimali, muovere lentamente l'apparecchio nella direzione opposta a quella dei peli.

### Dopo la rasatura

Dopo la rasatura, è possibile applicare una crema per il corpo o una lozione per lasciare la pelle liscia. In ogni caso, evitare di utilizzare sostanze irritanti come i deodoranti che contengono alcool.

### Pulizia

#### **Pulire la testina del rasoio con la spazzolina (D1)**

- Premere i pulsanti di rilascio (2e) per rimuovere la testina del rasoio. Picchiettare delicatamente la testina del rasoio su una superficie piatta (non sulla lamina).
- Spazzolare il blocco coltelli e all'interno della testina del rasoio. In ogni caso, non pulire la lamina con la spazzolina per evitare il rischio di rovinarla.

## **Pulire la testina del rasoio sotto l'acqua corrente (D2)**

- Premere i pulsanti di rilascio per rimuovere la testina del rasoio.
- Risciacquare la testina e separatamente il blocco coltelli sotto l'acqua corrente calda. E' possibile inoltre utilizzare un sapone naturale se non contiene sostanze abrasive o particelle. Sciacquare via la schiuma.
- Lasciare asciugare il blocco coltelli e la testina del rasoio separatamente.

## **Come pulire l'accessorio esfoliante**

Per pulire l'accessorio esfoliante (6), innanzitutto rimuoverlo (E) e poi spazzolare accuratamente il cuscinetto esfoliante (6a). Di tanto in tanto, è possibile anche pulirlo con un sapone naturale. Lasciarlo asciugare prima di utilizzarlo nuovamente.

## **Come mantenere Braun Silk-épil in perfetta forma**

- Il blocco coltelli deve essere lubrificato regolarmente ogni 3 mesi (F). In caso di pulizia sotto l'acqua corrente, lubrificare dopo ogni pulizia. Applicare dell'olio lubrificante o vaselina sulla lamina e le parti metalliche del regolatore di lunghezza. Poi rimuovere la testina del rasoio e applicare una piccola quantità di vaselina come indicato in figura nella sezione (F).
- La lamina e il blocco coltelli sono parti di precisione che si logorano con il passare del tempo. Per mantenere al massimo le performance di rasatura, sostituire lamina e blocco coltelli quando si nota una diminuzione nel livello della loro efficienza.
- Non utilizzare la testina del rasoio con una lamina rovinata.
- Come sostituire le parti radenti  
Lamina: Premere i pulsanti di rilascio

per rimuovere la testina del rasoio. Per rimuovere la lamina, premere la cornice blu di plastica (G). Per inserirne una nuova, inserirla dall'interno della testina del rasoio.

Blocco coltelli: per rimuovere il blocco coltelli, premere e girare a 90° (H1), poi rimuoverlo. Per inserirne uno nuovo, premere sulla base del blocco coltelli e girare a 90° (H2).

- Le parti di ricambio (lamina e blocco coltelli) possono essere richieste presso i Centri di Assistenza Braun.

Soggetto a cambiamenti senza preavviso.

Al termine del loro ciclo di vita, le batterie scariche e l'apparecchio non devono essere gettati nella spazzatura o tra i rifiuti generici. Si prega di smaltirli tramite un Centro Assistenza Braun o un idoneo centro di raccolta.



## **Garanzia**

Braun fornisce una garanzia valevole per la durata di 2 anni dalla data di acquisto.

Nel periodo di garanzia verranno eliminati, gratuitamente, i guasti dell'apparecchio conseguenti a difetti di fabbrica o di materiali, sia riparando il prodotto sia sostituendo, se necessario, l'intero apparecchio.

Tale garanzia non copre: danni derivanti dall'uso improprio del prodotto, la normale usura conseguente al funzionamento dello stesso, i difetti che hanno un effetto trascurabile sul valore o

sul funzionamento dell'apparecchio.  
La garanzia decade se vengono effettuate riparazioni da soggetti non autorizzati o con parti non originali Braun.

Per accedere al servizio durante il periodo di garanzia, è necessario consegnare o far pervenire il prodotto integro, insieme allo scontrino di acquisto, ad un Centro di Assistenza autorizzato Braun.

Contattare [www.service.braun.com](http://www.service.braun.com) o il numero 800 440 017 per avere informazioni sul Centro di Assistenza autorizzato Braun più vicino.

## Nederlands

Onze producten zijn ontworpen om te voldoen aan de hoogste eisen van kwaliteit, functionaliteit en design. De Braun Silk-épil is ontworpen voor een perfect en comfortabel scheerresultaat, en is hierdoor een perfecte keuze voor oksels, benen en bikinilijn. Wij wensen u veel plezier met uw nieuwe Braun Lady Shaver.

## Belangrijk

Om hygiënische redenen kunt u dit apparaat beter niet delen met andere personen.

Dit apparaat mag gebruikt worden door kinderen vanaf 8 jaar en ouder en personen met verminderde lichamelijke, zintuigelijke of geestelijke vermogens of gebrek aan kennis en ervaring mits ze onder supervisie staan en geïnstrueerd worden over het veilig gebruik ervan en de gevaren die kunnen ontstaan begrijpen. Kinderen mogen niet met het apparaat spelen. Reiniging en onderhoud mag niet door kinderen gedaan worden, tenzij ze ouder dan 8 jaar zijn en onder supervisie staan.

Batterijen kunnen lekken als ze leeg zijn of gedurende

een lange tijd niet zijn gebruikt. Verwijder batterijen tijdig om uzelf en het apparaat te beschermen. Vermijd contact met de huid wanneer u lekkende batterijen verwijdert.



Dit apparaat is geschikt om te gebruiken in bad of onder de douche.

Bij twijfel of u dit apparaat kunt gebruiken, raadpleeg uw arts. In de volgende gevallen mag dit apparaat uitsluitend worden gebruikt na overleg met een arts:

- eczeem, wondjes, ontstoken huid zoals folliculitis (etterende haarzakjes) en spataderen
- rondom moedervlekken
- verminderde immuniteit van de huid, bijv. Diabetes, de ziekte van Raynaud
- hemofilie of een immuundeficiëntie (Aids).

## Beschrijving

- 1 OptiShave opzetstuk
- 2 Scheerhoofd
  - a Scheerblad
  - b SoftStrip
  - c EasyGlide kussentje
  - d Tondeuse
  - e Ontgrendelingsknoppen
  - f TrimLock «/»
- 3 Messenblok
- 4 Aan/uit schakelaar
- 5 Batterijvakje
- 6 Opzetstuk voor peeling (alleen voor gebruik op de benen)
  - a Afneembaar peeling pad
  - b Drukknop om de pad te verwijderen
- 7 Bikinilijn tondeuse opzetstukken

## De batterijen plaatsen

Uw Braun Silk-épil werkt op twee 1,5 V batterijen. Voor de beste prestatie gebruikt u alkaline batterijen (type LR 6, AM3, AA). Deze batterijen leveren een scheercapaciteit van ongeveer 90 minuten.

Open het batterijvakje en plaats de batterijen met de polen in de aangewezen richting. Zorg voor het afsluiten van de batterijen dat het deksel én de batterijen schoon en droog zijn.

## Scheren

Voor een stralende huid, scheert het Silk&Soft systeem zelfs de probleemhaartjes; de geïntegreerde SoftStrip trekt de huid strak om zo een groter bereik te krijgen. Het zwevende scheerblad en de zwevende tondeuse volgen de contouren van de huid, voor een perfect glad scheerresultaat.

Het EasyGlide kussentje (2c) zorgt voor een zacht scheergevoel doordat het apparaat makkelijker over de huid glijdt en de kans op huidirritatie afneemt. Het OptiShave opzetstuk zorgt voor het extra glad en comfortabel scheren van de benen.

- Druk en schuif de aan/uit schakelaar omhoog om het scheerapparaat aan te zetten. Zorg ervoor dat de TrimLock (2f) in de «» stand staat.
- Voor een optimaal scheerresultaat, plaatst u het OptiShave opzetstuk op het scheerhoofd (A). Dit zorgt voor een perfecte gladheid en een optimale gebruikshoek zodat zowel het scheerblad als de tondeuse in contact zijn met de huid.
- Beweeg het apparaat langzaam tegen de haargroeirichting in. De tondeuse tilt eerst alle lange haartjes op en scheert deze af. Daarna volgt het scheerblad

- om alle stoppeltjes weg te scheren.
- Indien u zich langere tijd niet geschooren heeft, kunt u het OptiShave opzetstuk verwijderen om het afscheren van lange haartjes te versnellen (B).
  - Zorg ervoor dat altijd zowel het scheerblad als de tondeuse in contact zijn met de huid.

### **Nat gebruik**

Het apparaat kan ook gebruikt worden op een vochtige huid. Zorg dat de huid zeer vochtig is om weerstand te minimaliseren. Nat gebruik op een vochtige huid kan leiden tot huidirritatie (bijvoorbeeld roodheid).

### **Uw benen scheren met het opzetstuk voor peeling**

In plaats van het OptiShave opzetstuk, kunt u het opzetstuk voor peeling (6) gebruiken, wat er dankzij de peeling pad voor zorgt dat het huidoppervlak er beter gaat uitzien. De peeling pad geeft de huid een peeling en verwijdert zo dode huidcellen, waardoor de huid opleeft en er stralend uitziet.

Ga als volgt te werk:

- Verwijder het OptiShave opzetstuk (1) en vervang het door het opzetstuk voor peeling (6).
- Beweeg het apparaat langzaam tegen de haargroeirichting in en zorg ervoor dat de tondeuse, het scheerblad en de peeling pad in contact zijn met de huid.

### **Scheren en stylen van oksels en bikinilijn**

Op deze gevoelige plaatsen dient u ervoor te zorgen dat u de huid tijdens het scheren altijd strak trekt om zo verwondingen te voorkomen (B). Bij een oneffen huid en rondom wondjes dient u extra voorzichtig te werk te gaan. Zorg ervoor dat u deze niet aanraakt met de tondeuse.

### Oksel en bikinilijn scheren:

Verwijder het OptiShave opzetstuk voor een beter bereik. Trek de huid altijd strak tijdens het scheren.

### Stylen van de bikinilijn:

Voor het scheren van lijntjes en contouren, vergrendelt u de tondeuse door de TrimLock (2f) naar stand «  » (C1) te schuiven. Om haren te trimmen tot een gelijke lengte, gebruik het opzetstuk voor langere haren en plaats het bikini opzetstuk (7) op het scheerhoofd (C2).

Voor een optimaal resultaat beweegt u het apparaat langzaam tegen de haargroeirichting in.

### **Wanneer u klaar bent**

Na het scheren kunt u een beetje body-crème of lotion aanbrengen. Vermijd na het scheren onmiddellijk gebruik van stoffen die de huid kunnen irriteren zoals deoderant met alcohol.

## **Schoonmaken**

### **Het scheerhoofd schoonmaken met het borsteltje (D1)**

- Druk op de ontgrendelingsknoppen (2e) om het scheerhoofd te verwijderen. Klop de onderkant van het scheerhoofd zachtjes uit op een vlakke ondergrond (niet op het scheerblad).
- Borstel het messenblok en de binnenkant van het scheerhoofd schoon. Gebruik het borsteltje nooit op het scheerblad, dit kan het scheerblad beschadigen.

### **Het scheerhoofd afspoelen onder stromend water (D2)**

- Druk op de ontgrendelingsknoppen om het scheerhoofd te verwijderen.
- Spoel het scheerblad en het messenblok apart af onder warm stromend water. U kunt ook een natuurlijke zeep gebruiken als deze geen schurende

deeltjes bevat. Spoel alle schuim goed af.

- Laat het messenblok en scheerhoofd apart drogen.

### Het opzetstuk voor peeling schoonmaken en onderhouden

Om het opzetstuk voor peeling (6) schoon te maken, verwijdert u deze (E), en borstelt u de peeling pad (6a) grondig uit. U kunt deze af en toe ook schoonmaken met wat sop. Laat de pad drogen voor u deze weer gebruikt.

## Uw Braun Silk-épil in topconditie houden

- De onderdelen dienen ongeveer iedere 3 maanden geolied te worden (F). Wanneer u het scheerhoofd schoonmaakt onder stromend water dient u deze iedere keer na het schoonmaken te smeren. Breng wat naaimachineolie of vaseline aan op het scheerblad en de metalen onderdelen van de tondeuse. Verwijder dan het scheerhoofd en breng een kleine hoeveelheid vaseline aan zoals aangegeven op afbeelding (F).
- Het scheerblad en messenblok zijn onderdelen die aan slijtage onderhevig zijn. Om een maximale scheerprestatie te behouden, dient u uw scheerblad en messenblok te vervangen zodra u een verminderde prestatie van het apparaat waarneemt.
- Gebruik het scheerhoofd nooit met een beschadigd scheerblad.
- Hoe vervangt u de scheeronderdelen  
Scheerblad: Druk op de ontgrendelingsknoppen om het scheerhoofd (2) te verwijderen. Om het scheerblad te verwijderen, drukt u op het blauwe plastic frame (G). Om een nieuwe te plaatsen, doet u dit via de binnenkant van het scheerhoofd.  
Messenblok: Om het messenblok te verwijderen, drukt u erop en draait u

het blok 90° (H1). Om een nieuw messenblok te plaatsen, drukt u deze op de messenblok houder en draait u het blok 90° (H2).

- Onderdelen (scheerblad, messenblok, peeling pad) zijn verkrijgbaar bij onderdelenwinkels.

Wijzigingen voorbehouden.

Batterijen mogen aan het einde van hun levensduur niet bij het normale afval worden aangeboden. Gooi ze daarom weg bij de speciale batterij-verzamelpunten.



### Garantie

Op dit product verlenen wij een garantie van 2 jaar geldend vanaf de aankoopdatum. Binnen de garantieperiode zullen eventuele fabricagefouten en/of materiaalfouten gratis door ons worden verholpen, hetzij door reparatie, vervanging van onderdelen of omruilen van het apparaat.

Deze garantie is van toepassing in elk land waar dit apparaat wordt geleverd door Braun of een officieel aangestelde vertegenwoordiger van Braun. Beschadiging ten gevolge van onoordeelkundig gebruik, normale slijtage (bijv. aan scheerblad of messenblok) en gebreken die de werking of waarde van het apparaat niet noemenswaardig beïnvloeden, vallen niet onder de garantie. De garantie vervalt bij reparatie door niet door ons erkende service-afdelingen en/of gebruik van niet originele Braun onderdelen.

Om gebruik te maken van onze service binnen de garantieperiode, dient u het complete apparaat met uw aankoopbewijs af te geven of op te sturen naar een geautoriseerd Braun Customer Service Center: [www.service.braun.com](http://www.service.braun.com). Bel 0 800 44 55 388 voor een Braun Customer Service Center bij u in de buurt.

## Dansk

Vores produkter er designet til at opfylde de højeste standarder med hensyn til kvalitet, funktionalitet og design. Braun Silk-épil er blevet udviklet for at give dig en perfekt og behagelig barbering af ben, underarme og bikiniområdet. Vi håber, at du får stor glæde af din Braun Lady Shaver.

### Vigtigt

Af hygiejniske grunde bør du ikke dele dette apparat med andre.

Børn fra 8 år og personer med nedsatte fysiske, sansemæssige eller mentale evner eller manglende erfaring eller viden kan bruge apparatet, hvis de bliver overvåget og får instruktioner om sikker brug og forstår den involverede fare. Børn må ikke lege med apparatet. Børn må ikke udføre rengøring og brugervedligeholdelse med mindre de bliver overvåget.

Batterier som er tomme eller som ikke bruges i længere tid, kan lække. For at beskytte dig selv og apparatet, fjern venligst batterierne i tide og undgå at huden

kommer i kontakt med læk-kende batterier.





Dette apparat kan anvendes i badet eller brusebadet.

Hvis du er i tvivl om, hvorvidt du kan tåle at bruge apparatet, bør du tale med din læge. I følgende tilfælde bør apparatet kun anvendes efter konsultation hos lægen:

- ved eksem, sår, betændelsestilstande i huden såsom betændte hårsække (små «bumser» i hårsækkene) samt åreknuder
- omkring modermærker
- ved nedsat immunitet i huden, f.eks. ved sukkersyge, Raynauds syge
- hvis du er bløder eller har nedsat immunforsvar.

### Beskrivelse

- 1 OptiShave-tilbehør
- 2 Barberhoved
  - a Skæreblad
  - b SoftStrip
  - c EasyGlide-pude
  - d Trimmer til langt hår
  - e Udløserknapper
  - f TrimLock «/ »
- 3 Lamelkniv
- 4 Tænd/sluk-knap
- 5 Batterirum
- 6 Eksfolieringstilbehør (kun til benene)
  - a Aftagelig udglatningspude
  - b Trykknop til at frigøre puden
- 7 Trimmertilbehør til bikiniområdet

### Isætning af batterier

Din Braun Silk-épil fungerer med to 1,5 V batterier. Du får den bedste ydelse ved brug af alkaline-mangan-batterier (type



LR 6, AM3, AA). Disse batterier giver en barberingskapacitet på op til cirka 90 minutter.

Åbn batterirummet og isæt batterierne med polerne vendt som angivet. Før batterirummet lukkes, kontrolleres det, om dækslet er tørt og rent.

## Barbering

Silk&Soft-systemet får også fat i problemhår og giver silkeglat hud. Den indbyggede SoftStrip strækker huden for at sikre, at der gribes fat om hårene længere nede, samtidig med at det svævende skæreblad og den svævende trimmer til langt hår glider tæt ind mod huden. Dette sikrer en perfekt og tæt barbering. EasyGlide-puden (2c) giver en nænsom barbering ved at sikre, at barbermaskinen glider let. Derved mindskes eventuel hudirritation.

OptiShave-tilbehøret giver en ekstratæt og behagelig barbering af benene.

- Tænd/sluk-knappen trykkes ned og skubbes op for at tænde for barbermaskinen. Kontrollér, at TrimLock (2f) står i stillingen «».
- Det optimale resultat fås ved at placere OptiShave-tilbehøret på barberhovedet (A). Derved sikres optimal tæthed og en perfekt brugsvinkel, således at både skæreblad og trimmer er i kontakt med huden.
- Bevæg apparatet langsomt imod hårets vokseretning. Trimmeren til langt hår tilpasser sig kroppens konturer og løfter alle de lange hår, inden de skæres af. Derefter følger skærebladet for at fjerne eventuelle stubbe.
- Hvis det er længe siden, du sidst har barberet dig, fjernes OptiShave-tilbehøret for at få en hurtigere forbarbering af længere hår (B).
- Sørg altid for, at både skæreblad og trimmer er i kontakt med huden.

## Vådbarbering

Apparatet kan også bruges på våd hud. Sørg for at huden er meget fugtig for at opnå optimalt glid. Vådbarbering på følsom hud kan medføre hudirritation (fx rødme).

## Barber dine ben med eksfolierings-tilbehøret

I stedet for OptiShave-tilbehøret vil du måske gerne bruge eksfolieringstilbehøret (6), som i kraft af udglatningspuden hjælper med at forbedre hudens udseende. Udglatningspuden skraber huden for at fjerne døde hudceller og giver således huden nyt liv og et smukt udseende.

Gør som følger:

- Tag OptiShave-tilbehøret (1) af og sæt eksfolieringstilbehøret (6) på i stedet.
- Når du langsomt fører apparatet imod hårets vokseretning, skal du sørge for, at trimmeren til langt hår, skærebladet og udglatningspuden er i kontakt med huden.

## Barbering og styling af underarme og bikiniområdet

På disse følsomme områder skal du sørge for altid at barbere på udstrakt hud for at undgå skader (B). Vær særlig forsigtig, hvis hudoverfladen er ujævn, eller der forekommer løsrevet hud. Sørg for ikke at røre dette med trimmeren til langt hår.

Barbering af underarme og bikiniområdet:  
Fjern OptiShave-tilbehøret for bedre at kunne nå. Stræk altid huden ud, når du barberer dig.

Styling af bikiniområdet:

For at klippe i præcise linjer og konturer låses trimmeren til langt hår ved at skubbe TrimLock (2f) til stillingen «» (C1). For at trimme håret til same længde, låser du langhårstrimmeren og sætter bikinitrimmer-tilbehøret (7) på shaverhovedet (C2). Bevæg apparatet langsomt imod hårets vokseretning for at få det bedste resultat.

## Når du er færdig

Efter barberingen kan du smøre dig ind med lidt creme eller lotion. Men undgå brug af præparater, der irriterer huden, såsom deodoranter med alkohol, umiddelbart efter barberingen.

## Rengøring

### Rengør barberhovedet med børsten (D1)

- Tryk på udløserknapperne (2e) for at fjerne barberhovedet. Bank bunden af barberhovedet forsigtigt mod en flad overflade (ikke på skærebladet).
- Rens lamelkniven og indersiden af barberhovedet med børsten. Skærebladet må imidlertid ikke renses med børsten, da den kan ødelægge bladet.

### Rengør barberhovedet under rindende vand (D2)

- Tryk på udløserknapperne for at fjerne barberhovedet.
- Skyl barberhovedet og lamelkniven hver for sig under varmt, rindende vand. En natursæbe kan også anvendes, forudsat at den ikke indeholder små partikler eller slibemidler. Skyl al skummet af.
- Læg lamelkniv og barberhoved til tørre hver for sig.

### Hvordan man rengør og vedligeholder eksfolieringstilbehøret

For at rengøre eksfolieringstilbehøret (6) tages det først af (E), og derefter rystes udglatningspuden (6a). En gang imellem kan du også rengøre den med sæbevand. Lad den tørre, før den bruges igen.

## Hold din Braun Silk-épil BodyShave i topform

- Barberdelene skal smøres regelmæssigt hver tredje måned (F).

Hvis barberhovedet rengøres under rindende vand, skal det smøres efter hver rengøring.

- Påfør en smule let maskinolje eller vaseline på skærebladet og metal-delene på trimmeren til langt hår. Fjern derefter barberhovedet og påfør en smule vaseline som vist på illustrationen (F).
- Skæreblad og lamelkniv er præcisionsdele, som bliver slidt med tiden. For at opretholde en optimal barbering skal skæreblad og lamelkniv udskiftes, når du bemærker, at kvaliteten af barberingen forringes.
- Anvend ikke skærehovedet, hvis skærebladet er beskadiget.
- Udskiftning af barbermaskinens dele  
Skæreblad: Tryk på udløserknapperne for at fjerne barberhovedet. Tryk på den blå plastramme (G) for at fjerne skærebladet. Et nyt skæreblad monteres inde i barberhovedet.  
Lamelkniv: Lamelkniven fjernes ved at trykke den ned og dreje den 90° (H1), hvorefter den kan tages af. En ny lamelkniv monteres ved at trykke den ned over lamelknivholderen og dreje den 90° (H2).
- De udskiftelige dele (skæreblad, lamelkniv, udglatningspude) kan købes i detailforretninger eller i Braun Kundeservicecentre.

Kan ændres uden varsel.

Tomme batterier samt apparatet bør ikke smides ud med andet husholdningsaffald, men venligst afleveres til et Braun Servicecenter eller på den lokale genbrugsstation.



### Garanti

Braun yder 2 års garanti på dette produkt gældende fra købsdatoen. Inden for

garantiperioden vil Braun for egen regning afhjælpe fabrikations- og materialefejl efter vort skøn gennem reparation eller ombytning af apparatet. Denne garanti gælder i alle lande, hvor Braun er repræsenteret.

Denne garanti dækker ikke skader opstået ved fejlbetjening, normalt slid (f.eks. skæreblad og lamelkniv) samt fejl, som har ringe effekt på apparatets værdi eller funktionsdygtighed. Garantien bortfalder ved reparationer udført af andre end de af Braun anviste reparatører og hvor originale Braun reservedele ikke er anvendt.

Ved service inden for garantiperioden afleveres eller indsendes hele apparatet sammen med købsbevis til et autoriseret Braun Service Center: [www.service.braun.com](http://www.service.braun.com).

Ring 7015 0013 for oplysning om nærmeste Braun Service Center.

## Norsk

Våre produkter er utviklet for å oppfylle de høyeste standardene for kvalitet, funksjon og design. Braun Silk-épil er utviklet for perfekt og behagelig barbering, og er det perfekte valget for bena, armhulene og bikinilinjene. Vi håper at du vil få stor glede av din nye Braun ladyshaver.

## Viktig

Av hygieniske årsaker bør ikke flere personer bruke samme apparat.

Barn fra og med 8 år og personer med reduserte fysiske, sensoriske eller mentale evner, eller manglende erfaring eller kunnskap, kan bruke apparatet hvis de er under tilsyn og får hjelp av noen som tar ansvar for deres sikkerhet og som er klar over farene ved bruk av apparatet. Barn må ikke leke med apparatet. Barn må ikke rengjøre eller vedlikeholde apparatet uten tilsyn av en voksen.

Batterier kan lekke hvis de er tomme eller ikke har vært i bruk på lang tid. For å beskytte deg selv og apparatet, ta ut batteriene i rime-

lig tid og unngå hudkontakt når du håndterer lekkende batterier.





Apparatet kan brukes i badekar og dusj.

Kontakt din lege hvis du er usikker på om du kan bruke dette apparatet. I følgende tilfeller må apparatet bare brukes etter konsultasjon med lege:

- eksem, sår og betent hud, for eksempel betente hårsekker (follikulitt) og åreknuter
- rundt føflekker
- redusert hudimmunitet, for eksempel diabetes mellitus, Raynauds sykdom
- blødersykdom eller nedsatt immunitet.

## Beskrivelse

- 1 OptiShave-tilbehør
- 2 Barberhode
  - a Skjæreblad
  - b SoftStrip
  - c EasyGlide beskyttelsesputer
  - d Langhårtrimmer
  - e Utløserknapper
  - f TrimLock «/ »
- 3 Lamellkniv
- 4 På/av-bryter
- 5 Batterihus
- 6 Eksfolieringstilbehør (kun for bruk på bena)
  - a Avtakbar glattepute
  - b Trykknapp for frigjøring av puten
- 7 Trimmertilbehør for bikinilinen

## Sett i batteriene

Braun Silk-épil bruker to 1,5 V-batterier. For best ytelse bør alkaliske batterier brukes (LR6, AM3, AA). Denne typen batterier gir en barberingskapasitet på opp til 90 minutter.

Åpne batterihuset og sett inn batteriene med polene som anvist. Før du setter dekslet på batterirommet må du sørge for at det er tørt og rent.

## Barbering

Silk&Soft-systemet fjerner selv de vanskeligste hår og gir en glansfull hud. Den integrerte SoftStrip strekker huden, og det flytende skjærebladet og langhårtrimmeren kommer tett inntil huden – alt for å sikre en perfekt, tett barbering. EasyGlide (2c) beskyttelsespute gir skånsom barbering som reduserer eventuell hudirritasjon.

Det ekstra OptiShave-tilbehøret gir ekstra tett og komfortabel barbering av bena.

- Trykk på og skyv opp på/av-bryteren for å slå på ladyshaveren. Kontroller at TrimLock (2f) står i posisjonen «».
- For optimal barbering plasseres OptiShave-tilbehøret på barberhodet (A). Det sikrer perfekt tetthet og optimal brukervinkel, slik at både skjærebladet og langhårtrimmeren kommer i kontakt med huden.
- Barber mot hårets vekstretning. Først tilpasser langhårtrimmeren seg kroppskonturene, retter opp lange hår og kutter dem. Deretter fjerner skjærebladet resterende stubber og gjør huden myk.
- Hvis det er lenge siden du har barbert deg, bør du ta av OptiShave-tilbehøret for raskere forkutting av lange hår (B).
- Sørg alltid for at både skjærebladet og langhårtrimmeren er i kontakt med huden.

## Våtbarbering

Apparatet kan også brukes på våt hud. Se til at huden er ordentlig fuktig for å få optimal glid. Våtbruk på sensitiv hud kan føre til hudirritasjon (f.eks rødhet)

## Å barbere bena med eksfolierings-tilbehøret

I stedet for OptiShave-tilbehøret kan du bruke eksfolieringstilbehøret (6), som vil bidra til å forbedre hudens utseende takket være dets glattgjørende pute. Den glattgjørende puten peeler huden slik at døde hudceller fjernes og huden revitaliseres og blir mer glansfull.

Følg denne fremgangsmåten:

- Fjern OptiShave-tilbehøret (1) og sett på eksfolieringstilbehøret (6).
- Når du fører ladyshaveren sakte mot hårenes vekstretning, må du sørge for at langhårtrimmeren, skjærebladet og glatteputen er i kontakt med huden.

## Barbering og styling av armhulene og bikinilinen

I disse sensitive områdene må du sørge for at huden strekkes ut før barbering slik at skader unngås (B). Vær spesielt forsiktig hvis hudoverflaten er ujevn eller har folder. Barber ikke disse områdene med langhårtrimmeren.

Barbering av armhulene og bikinilinen:  
Fjern OptiShave-tilbehøret for en tettere barbering. Strekk alltid ut huden ved barbering.

Styling av bikinilinen:

Lås langhårtrimmeren ved å skyve TrimLock (2f) til posisjonen «» (C1) for trimming av presise linjer og konturer. For å trimme håret til samme lengde låser du langhårtrimmeren og plasserer bikini-sonetrimmer-tilbehøret (7) på barberhodet (C2) For et optimalt resultat bør du barbere mot hårets vekstretning.

## Når du er ferdig

Etter barbering ønsker du kanskje å smøre deg inn med hudkrem. Du bør imidlertid vente en stund med å påføre/bruke noe som kan irritere huden, som for eksempel alkoholholdige deodoranter.

## Rengjøring

### Rengjøring av barberhodet med børsten (D1)

- Trykk inn utløserknappene (2e) for å ta av barberhodet. Bank bunnen av barberhodet forsiktig mot et jevnt underlag (ikke på skjærebladet).
- Børst lamellkniven og innsiden av barberhodet. Ikke rengjør skjærebladet med børsten da dette kan skade bladet.

### Rengjøring av barberhodet under rennende vann (D2)

- Trykk inn utløserknappene for å ta av barberhodet.
- Rens barberhodet og lamellkniven hver for seg under rennende varmt vann. Naturbasert såpe kan også brukes hvis den ikke inneholder skuremidler. Skyll bort alt skum.
- La lamellkniven og barberhodet tørke separat.

### Hvordan rengjøre og vedlikeholde eksfolieringstilbehøret

For å rengjøre eksfolieringstilbehøret (6), tar du det først av (E) og børster deretter glatteputen (6a) grundig. Av og til kan du også rengjøre den med såpevann. La den tørke før du bruker den igjen.

## Hold din Braun Silk-épil BodyShave i toppform

- Skjæredelene bør oljes hver tredje måned (F). Hvis barberhodet vaskes under rennende vann, bør det oljes etter rengjøring.
- Bruk symaskinolje eller vaselin på skjærebladet og på metalldelene på langhårtrimmeren. Ta av barberhodet og påfør litt vaselin som vist i bilde-sekvensen (F).
- Skjærebladet og lamellkniven er presisjonsdeler som slites over tid.

For å beholde optimal barberingsytelse bør skjæreblad og lamellkniv skiftes ut når du merker at barberingsytelsen forringes.

- Apparatet må ikke brukes med et defekt skjæreblad.
- Slik skifter du ut skjæredelene  
Skjæreblad: Trykk inn utløserknappene for å ta av barberhodet. For å fjerne skjærebladet, trykk på den blå plast-rammen (G). Sett inn en ny fra innsiden av barberhodet.  
Lamellkniv: Lamellkniven tas av ved å trykke og vri den 90° (H1). Sett på en ny lamellkniv ved å trykke den inn i lamellknivholderen og vri 90° (H2).
- Reservedeler (skjæreblad, lamellkniv, glattepute) kan fås hos forhandler eller hos et Braun servicesenter.

skader som har ubetydelig effekt på produktets verdi og virkemåte sitat slutt. Garantien bortfaller dersom reparasjoner utføres av ikke autorisert person eller hvis andre enn originale Braun reservedeler benyttes.

For service i garantitiden skal hele produktet leveres eller sendes sammen med kopi av kjøpskvittering til nærmeste autoriserte Braun Serviceverksted: [www.service.braun.com](http://www.service.braun.com).

Ring 88 02 55 03 for å bli henvist til nærmeste autoriserte Braun Serviceverksted.

NB

For varer kjøpt i Norge har kunden garanti i henhold til NEL's Leveringsbetingelser.

Med forbehold om endringer.

Batterier og elektriske apparater som ikke lenger fungerer skal ikke kastes sammen med vanlig avfall. Lever til en Braun-forhandler eller på en lokal returstasjon.



## Garanti

Vi gir 2 års garanti på produktet gjeldende fra kjøpsdato.

I garantitiden vil vi gratis rette eventuelle fabrikasjons- eller materialfeil, enten ved reparasjon eller om vi finner det hensiktsmessig å bytte hele produktet. Denne garanti er gyldig i alle land der Braun eller Brauns distributør selger produktet.

Denne garantien dekker ikke: skader på grunn av feil bruk, normal slitasje (f.eks. på skjæreblad eller lamellkniven) eller

# Svenska

Våra produkter är utformade för att uppfylla högsta krav vad gäller kvalitet, funktionalitet och design. Braun Silk-épil har utformats för en perfekt och bekväm rakning och är det perfekta valet för ben, armhålor och bikiniområdet. Vi hoppas att du kommer att ha mycket nytta av din nya Braun Ladyshaver.

## Viktigt!

Av hygieniska skäl bör apparaten inte delas med andra.

Barn från 8 år och personer med nedsatt fysisk, sensorisk eller mental förmåga eller bristande erfarenhet eller kunskap kan använda denna produkt under övervakning av en person som är ansvarig för deras säkerhet samt efter att ha fått instruktioner om hur produkten kan användas på ett säkert sätt så att de är införstådda med riskerna. Barn får inte leka med produkten. Barn får inte utföra rengöring eller användarunderhåll av produkten om de inte är äldre än 8 år och övervakas av vuxen.

Batterier kan läcka om de är tomma eller inte har använts under en längre tid. För din

egen och apparatens säkerhet, ta ut batterierna i rimlig tid och undvik kontakt med huden när du hanterar läckande batterier.



Den här apparaten är lämplig för användning i samband med bad eller dusch.

Om du känner dig osäker på om du kan använda denna produkt ber vi dig konsultera din läkare. Denna produkt bör endast användas efter att ha konsulterat en läkare i följande fall:

- eksem, sår, inflammerad hud såsom folliculitis (varfyllda hårsäckar) och åderbräck
- runt födelsemärken
- minskad hudimmunitet, t.ex. diabetes mellitus, Raynauds sjukdom
- blödarsjuka eller nedsättning av immunförsvaret

## Beskrivning

- 1 OptiShave-tillbehör
- 2 Rakhuvud
  - a Skärblad
  - b SoftStrip
  - c EasyGlide-kudde
  - d Trimmer för långa hårstrån
  - e Frisläppningsknappar
  - f TrimLock «/»
- 3 Saxhuvud
- 4 På/av-knapp
- 5 Batterifack
- 6 Exfolieringstillbehör (endast avsedd att användas på benen)
  - a Avtagbar utslättningskudde
  - b Tryck på knapp för att lösgöra kudden
- 7 Bikini Zone Trimmer-tillbehör

## Sätta i batterierna

Din Braun Silk-épil använder två 1,5 volts batterier. För bästa prestanda, använd alkaliska batterier (typ LR 6, AM3, AA). Dessa batterier ger en rakkapacitet på upp till ca 90 minuter.

Öppna batterifacket och sätt i batterierna med polerna i den angivna riktningen. Kontrollera att locket till batterifacket är torrt och rent innan du stänger det.

## Rakning

Silk&Soft-systemet fångar upp även problemhårstrån med strålande resultat. Ett integrerat Soft&Strip-system sträcker huden för att ge en närmare rakning och det rörliga skärbladet med den rörliga trimmern kommer riktigt nära huden – allt för att ge en perfekt rakning. För en varsammare rakning ger EasyGlide-kudden (2c) mjukare glid och den minskar risken för hudirritation.

Med extratillbehöret OptiShave kan benen få en extra nära och bekväm rakning.

- Tryck och skjut upp av/på-knappen för att sätta på rakapparaten. Kontrollera att TrimLock (2f) är i position «».
- För bästa rakresultat placeras OptiShave-tillbehöret på rakhuvudet (A). Det ger en perfekt närhet och optimal användningsvinkel så att både skärbladet och trimmern för långa hårstrån är i kontakt med huden.
- För rakapparaten långsamt mot hårstrånas riktning. Trimmern för långa hårstrån anpassar sig till kroppens konturer och reser först alla långa hårstrån innan de klipps av. Skärbladet följer sedan efter och tar hand om eventuellt stubb.
- Om du inte rakat dig på länge kan du ta bort OptiShave-tillbehöret för en snabbare trimning av de långa hårstråna (B).

- Kontrollera alltid att både skärbladet och trimmern för långa hårstrån är i kontakt med huden.

## Våtanvändning

Apparaten kan även användas på våt hud. Se till att huden är ordentligt fuktig för att uppnå optimalt glid. Våtanvändning på känslig hud kan leda till hudirritation (t.ex. rödhet).

## Raka dina ben med exfolierings-tillbehöret

I stället för att använda OptiShave-tillbehöret kan du använda exfolierings-tillbehöret (6) som förbättrar utseendet på hudens yta tack vare dess utslättningskudde. Utslättningskudden pealar huden och tar bort döda hudrester, vilket ger huden ny vitalitet och lyster.

Gör som följande:

- Ta bort OptiShave-tillbehöret (1) och ersätt det med exfolieringstillbehöret (6).
- När apparaten långsamt förs mot hårens växtriktning så se till att trimmern för långa hårstrån, skärbladet och utslättningskudden är i kontakt med huden.

## Raka och trimma armhålor och bikinilinje

På dessa känsliga ställen så se till att du alltid rakar med utsträckt hud för att undvika skador (B). Var extra försiktig om ytan på huden är ojämn eller fnasig. Se till att trimmern för långa hårstrån inte vidrör dessa ytor.

### Raka armhålor och bikinilinje:

Ta bort OptiShave-tillbehöret för en perfekt passform. Håll alltid huden sträckt vid rakning.

### Trimning av bikinilinen:

För precisa linjer och konturer, som bikinilinen, låser du trimmern för långa hårstrån genom att skjuta TrimLock (2f) till positionen «» (C1). För att trimma



håren till samma längd, lås långhårstrimmern och sätt på bikinitrimmer-tillbehöret (7) på rakhuvudet (C2) För att uppnå bästa resultat förs rakapparaten långsamt mot hårstrånas växtriktning.

### När du är klar

Efter rakningen kan det vara bra att återfukta huden med lite hudkräm eller lotion. Undvik dock att använda irriterande ämnen, som alkoholbaserade deodoranter, direkt efter rakningen.

## Rengöring

### Rengör rakhuvudet med borsten (D1)

- Tryck på frisläppningsknapparna (2e) för att ta bort rakhuvudet. Knacka försiktigt rakhuvudets botten mot en plan yta (inte på bladet).
- Borsta rent saxhuvudet och insidan på rakhuvudet. Du ska dock inte rengöra skärbladet med borsten eftersom detta kan skada bladet.

### Rengör rakhuvudet under rinnande vatten (D2)

- Tryck på frisläppningsknapparna för att ta bort rakhuvudet.
- Skölj rakhuvudet och saxhuvudet separat med varmt vatten. En naturbaserad tvål som inte innehåller några partiklar eller slipmedel kan också användas. Skölj av allt lödder.
- Låt saxhuvudet och rakbladet torka separat.

### Så rengör och underhåller du exfolieringstillbehöret

För att rengöra exfolieringstillbehöret (6) så ta bort det (E) och borsta av utslättningskudden (6a) ordentligt. Du kan också tvätta det med tvål och vatten. Låt det torka innan du använder det igen.

## Håll din Braun Silk-épil i topptrim

- Rakapparaten ska smörjas regelbundet var tredje månad (F). Om du rengör rakhuvudet under rinnande vatten ska det smörjas efter varje rengöring.
- Smörj skärbladet och metalldelarna i trimmern för långa hårstrån med symaskinsolja eller vaselin. Ta sedan bort rakhuvudet och applicera lite vaselin enligt bilden i avsnitt (F).
- Skärbladet och saxhuvudet är precisionskomponenter som slits med tiden. För att rakapparaten ska behålla optimal prestanda ska du byta ut skärbladet och saxhuvudet när du märker en försämrad rakningsprestanda.
- Använd inte raktillbehöret med ett trasigt skärblad.
- Så här byter du ut rakapparaten delar  
Skärblad: Tryck på frisläppningsknapparna för att ta bort rakhuvudet. Tryck på den blå plastramen (G) för att ta bort skärbladet. Sätt dit ett nytt skärblad genom att föra in det från rakhuvudets insida.  
Saxhuvud: För att ta bort saxhuvudet så tryck och vrid det 90° (H1). Ta sedan av det. Sätt dit ett nytt saxhuvud genom att trycka fast det på saxhuvudets hållare och vrida 90° (H2).
- Ersättningsdelar (skärblad, saxhuvud, utslättningskudde) kan erhållas från din återförsäljare eller Braun Customer Service Centres.

Med förbehåll för ändringar.

Förbrukade batterier och elektriska apparater som inte fungerar skall ej slängas med vanliga sopor och avfall. Lämna in dem till en Braun-återförsäljare eller kasta i lämplig återvinningsstation nära dig.



## Garanti

Vi garanterar denna produkt för två år från och med inköpsdatum. Under garantitiden kommer vi utan kostnad, att avhjälpa alla brister i apparaten som är hänförliga till fel i material eller utförande, genom att antingen reparera eller byta ut hela apparaten efter eget gottfinnande. Denna garanti gäller i alla länder där denna apparat levereras av Braun eller deras auktoriserade återförsäljare.

Denna garanti gäller inte: skada på grund av felaktig användning, normalt slitage (t. ex. skärblad och saxhuvud) eller skador som har en försumbar effekt på värdet eller apparatens funktion. Garantin upphör att gälla om reparationer utförs av icke behörig person eller om Brauns originaldelar inte används.

För att erhålla service under garantitiden skall den kompletta apparaten lämnas in tillsammans med inköpskvittot, till ett auktoriserat Braun verkstad:  
[www.service.braun.com](http://www.service.braun.com).

Ring 020-21 33 21 för information om närmaste Braun verkstad.

## Suomi

Tuotteemme on suunniteltu täyttämään korkeimmat laatu-, toimivuus- ja muotoiluvaatimukset. Braun Silk-épil on kehitetty täydelliseen ja miellyttävään ihokarvojen poistoon. Se on erinomainen valinta säärille, kainaloille ja bikinialueelle. Toivottavasti saat paljon iloa ja hyötyä uudesta Braun lady shaveristäsi.

## Tärkeää

Älä anna hygieniasyiden vuoksi muiden käyttää laitetta.

Yli 8-vuotiaat lapset sekä henkilöt, joiden fyysinen, sensorinen tai henkinen toimintakyky on rajoittunut tai joilla ei ole tarvittavaa kokemusta tai tietoa laitteen käytöstä, voivat käyttää laitetta, jos heitä valvotaan ja ohjeistetaan laitteen turvallisen käytön osalta ja he ymmärtävät käyttöön liittyvät vaaratekijät. Lasten ei saa antaa leikkiä laitteella. Lasten ei saa antaa puhdistaa tai hoitaa laitetta ilman valvontaa.

Paristot saattavat vuotaa, jos ne ovat tyhjiä tai niitä ei ole käytetty pitkään aikaan. Suojataksesi itsesi ja laitetasi, poista paristot hyvissä

ajoin ja välttä kosketusta ihon kanssa käsitellessäsi paristoja.



Laitetta voi käyttää kylvyssä ja suihkussa.

Jos et ole varma laitteen soveltuvuudesta itsellesi, ota yhteyttä lääkäriisi.

Seuraavissa tapauksissa laitetta tulisi käyttää vasta, kun asiasta on keskusteltu lääkärin kanssa:

- ihottuma, haavat, tulehtunut iho kuten karvan juuritupen tulehdus (märkivät rakkulat) ja suonikohjut
- ajaminen luomien ympäriltä
- ihon heikentynyt vastustuskyky, esim. diabetes, Raynaud'n oireyhtymä
- verenvuototauti tai heikko vastustuskyky.

## Laitteen osat

- 1 OptiShave-lisäosa
- 2 Ajopää
  - a Teräverkko
  - b SoftStrip-liuskat
  - c EasyGlide-pehmuste
  - d Pitkien ihokarvojen viimeistelijä
  - e Vapautuspainikkeet
  - f Trimmauksen lukitus «/»
- 3 Leikkuri
- 4 Virtakytkin
- 5 Paristokotelo
- 6 Kuorintaosa (ainoastaan säärille)
  - a Irrotettava tasoitustyyny
  - b Tyynyn vapautuspainike
- 7 Lisäosat bikinialueen trimmaukseen

## Paristojen asentaminen

Braun Silk-épil toimii kahdella 1,5 V-paristolla. Parhaan suorituskyvyn saat käyttämällä alkali-mangaaniparistoja

(LR 6, AM3, AA). Näillä paristoilla ajokapasiteetti on noin 90 minuuttia.

Avaa paristokotelo ja asenna paristot osoitetun napaisuuden mukaan. Varmista ennen paristokotelon sulkemista, että kansi on kuiva ja puhdas.

## Ajaminen

Säteilevän ihon ja tarkan ajotuloksen takaavat ongelmallisiinkin ihokarvoihin ulottuva Silk&Soft-toiminto, integroitu ihoa venyttävä SoftStrip ja ihoa myötäilevä jousitettu ajopää sekä jousitettu pitkien ihokarvojen viimeistelijä. Hellävaraisen ajotuloksen mahdollistaa EasyGlide-pehmuste (2e), joka liukuu iholla pehmeästi ja vähentää ihoärsytystä. OptiShave-lisäosa takaa erittäin tarkan ja miellyttävän säärakarvojen ajon.

- Käynnistä laite painamalla virtakytkintä ylöspäin. Varmista, että trimmauksen lukituspainike (2f) on «»-asennossa.
- Ihanteellisen ajotuloksen saat asettamalla OptiShave-lisäosan ajopäähän (A). Sen ansiosta ajo on erittäin tarkka ja käyttökulma ihanteellinen, koska sekä teräverkko että pitkien ihokarvojen viimeistelijä ovat kosketuksissa ihoon.
- Liikuta laitetta hitaasti ihokarvojen kasvusuuntaa vastaan. Ensin pitkien ihokarvojen viimeistelijä myötäilee ihon kaaria sekä nostaa ja katkaisee pitkät ihokarvat. Sen jälkeen teräverkko poistaa sängen.
- Poista OptiShave-lisäosa, mikäli et ole ajanut ihokarvoja pitkään aikaan. Näin saat poistettua pidemmät ihokarvat nopeasti (B).
- Varmista aina, että sekä teräverkko että pitkien ihokarvojen viimeistelijä ovat kosketuksissa ihoon.

## Märkäajo

Laitetta voidaan käyttää myös märällä iholla. Varmista, että iho on erittäin

kostea, jotta laite liukuisi ihanteellisesti. Märkäajo voi ärsyttää herkkää ihoa (ja aiheuttaa esim. punoitusta).

### **Säärien ajaminen kuorintaosa**

OptiShave-lisäosan asemasta voit käyttää kuorintaosa (6), joka auttaa parantamaan ihon pinnan yleisilmettä tasoitustyynyn ansiosta. Tasoitustyyny kuorii ihoa ja poistaa kuolleita ihosoluja, jolloin iho virkistyy ja saa säteilevän ilmeen.

Toimi seuraavasti:

- Poista OptiShave-lisäosa (1) ja aseta kuorintaosa (6) sen tilalle.
- Varmista ohjatessasi laitetta hitaasti ihokarvojen kasvusuuntaa vastaan, että pitkien ihokarvojen viimeistelijä, teräverkko ja tasoitustyyny ovat kosketuksissa ihoon.

### **Kainaloiden ja bikinialueen ajaminen ja muotoilu**

Varmista ajaessasi näitä herkkiä alueita, että venytät ihoa vaurioiden välttämiseksi (B). Ole erityisen varovainen, jos ihon pinta on epätasainen tai siinä on näppyjä. Älä kosketa niihin pitkien ihokarvojen viimeistelijällä.

#### Kainaloiden ja bikinialueen ajaminen:

Poista OptiShave-lisäosa, jolloin ulotut paremmin ajettavalle alueelle. Venytä ihoa ajaessasi.

#### Bikinialueen muotoilu:

Kun muotoilet tarkkoja rajauksia, lukitse pitkien ihokarvojen viimeistelijä työntämällä trimmauksen lukituspainike (2f) asentoon «» (C1). Jos haluat trimmata ihokarvat yhtä pitkiksi, lukitse pitkien ihokarvojen trimmeri ja kiinnitä bikinialueen ajopää (7) epilaattorin päähän (C2). Optimaalisen tuloksen saat, kun liikutat laitetta hitaasti ihokarvojen kasvusuuntaa vastaan.

### **Kun olet valmis**

Ihokarvojen ajamisen jälkeen voit levittää iholle kosteusvoidetta. Vältä kuitenkin

käyttämästä välittömästi ajamisen jälkeen ihoa ärsyttäviä aineita, kuten alkoholia sisältäviä deodorantteja.

## **Puhdistaminen**

### **Ajopään puhdistaminen harjalla (D1)**

- Irrota ajopää painamalla vapautuspainikkeita (2e). Kopauta ajopään pohjaa kevyesti tasaista pintaa vasten (ei teräverkkoon).
- Harjaa leikkuri ja ajopään sisäpuoli. Älä kuitenkaan puhdistaa harjalla teräverkkoa, sillä teräverkko voi vahingoittua.

### **Ajopään puhdistaminen juoksevassa vedessä (D2)**

- Irrota ajopää painamalla vapautuspainikkeita.
- Huuhtelee ajopää ja leikkuri erikseen lämpimässä juoksevassa vedessä. Myös luonnonaineista valmistettua saippuaa voi käyttää, jos se ei sisällä hiukkasia eikä hankaavia aineosia. Huuhtelee kaikki vahto pois.
- Jätä leikkuri ja teräverkko kuivumaan erillään.

### **Kuorintaosa puhdistaminen ja huolto**

Puhdista kuorintaosa (6) irrottamalla se (E) ja harjaamalla sen jälkeen tasoitustyyny (6a) huolellisesti. Voit myös pestä sen ajoittain saippuavedellä. Anna kuivua ennen uudelleenkäyttöä.

## **Braun Silk-épilin pitäminen huippukunnossa**

- Ajo-osat tulee voidella säännöllisesti 3 kuukauden välein (F). Jos puhdistat ajopään juoksevassa vedessä, voitele se jokaisen puhdistuksen jälkeen.
- Lisää ohutta koneöljyä tai vaseliinia teräverkkoon ja pitkien ihokarvojen viimeistelijän metalliosiin. Poista sen jälkeen ajopää ja lisää hiukan vaseliinia (F)-osion kuvan osoittamalla tavalla.

- Teräverkko ja leikkuri ovat hienomekaanisia osia, jotka kuluvat ajan myötä. Ihanteellisen ajosuorituksen takaamiseksi teräverkko ja leikkuri kannattaa vaihtaa, kun ajotulos alkaa heikentyä.
- Älä käytä Ladyshaver-lisäosaa jos teräverkko on vaurioitunut.
- Ajo-osien vaihtaminen  
Teräverkko: Irrota ajopää painamalla vapautuspainikkeita. Irrota teräverkko painamalla sinistä muovikehystä (G). Asenna uusi teräverkko ajopään sisäpuolelta.  
Leikkuri: Poista leikkuri painamalla ja kääntämällä sitä 90° (H1), jonka jälkeen voit irrottaa sen. Asenna uusi leikkuri painamalla se leikkurin pidikkeeseen ja kääntämällä 90° (H2).
- Vaihto-osia (teräverkko, leikkuri, tasoitustyyny) voit ostaa kauppialtasi tai Braun-huoltoliikkeestä.

voimassa kaikkialla maailmassa sillä edellytyksellä, että laitetta myydään ko. maassa Braunin tai virallisen maahantuojan toimesta.

Takuun piiriin eivät kuulu viat, jotka johtuvat virheellisestä käytöstä tai normaalista kulumisesta (esim. teräverkko tai leikkuuterä). Takuu ei myöskään kata sellaisia vikoja, jotka eivät merkittävästi vaikuta laitteen arvoon tai toimintaan. Takuun voimassaolo lakkaa, jos laitetta korjataan muualla kuin valtuutetussa Braun-huoltoliikkeessä tai jos laitteessa käytetään muita kuin alkuperäisiä varaosia.

Yksilöity ostokuitti riittää takuun voimassaolon osoittamiseksi:  
[www.service.braun.com](http://www.service.braun.com).

Lisätietoa takuuseen liittyvistä asioista saa asiakaspalvelukeskuksestamme numerosta 020-377 877.

Oikeudet muutoksiin pidätetään.

Käytettyjä paristoja tai sähkö- ja elektroniikkalaitteita ei saa hävittää tavallisen kotitalousjätteen mukana. Vie tuote joko Braun-jälleenmyyjälle tai asianmukaiseen keräyspisteeseen.



## Takuu

Tälle tuotteelle myönnämme 2 vuoden takuun ostopäivästä lukien Suomessa voimassa olevien alan takuehtojen TE90 mukaan. Takuuajana korvataan veloituksetta kaikki viat, jotka aiheutuvat materiaaliviasta tai valmistusvirheestä. Korvaus tapahtuu harkintamme mukaan korjaamalla, vaihtamalla viallinen osa tai vaihtamalla koko laite uuteen. Takuu on

## Polski

Nasze wyroby spełniają najwyższe wymagania dotyczące jakości, funkcjonalności i wzornictwa. Golarka dla kobiet Braun Silk-épil została opracowana tak, aby zapewnić dokładne i wygodne golenie. Doskonale nadaje się do golenia nóg, pach oraz okolic bikini. Życzymy zadowolenia z użytkowania nowej golarki dla kobiet marki Braun.

## Ważne

Ze względów higienicznych golarki powinna używać tylko jedna osoba.

To urządzenie może być używane przez dzieci w wieku od 8 lat oraz przez osoby o ograniczonej zdolności fizycznej, czuciowej lub psychicznej lub nieposiadające doświadczenia i wiedzy, jeśli są nadzorowane lub zapoznały się z instrukcją bezpiecznego użytkowania urządzenia i zrozumiały zagrożenia związane z użytkowaniem. Dzieci nie mogą bawić się urządzeniem. Czyszczenie i konserwacja urządzenia nie może być wykonana przez dzieci chyba, że są one starsze niż 8 lat i nadzorowane.

Baterie mogą wyciec, gdy są wyczerpane lub nie były używane przez dłuższy czas. W celu ochrony urządzenia oraz swojego zdrowia, regularnie je wymieniaj oraz unikaj kontaktu wyciekających baterii ze skórą.



Urządzenie jest przystosowane do użytku w wannie lub pod prysznicem.

Wszelkie wątpliwości dotyczące użytkowania golarki należy konsultować ze swoim lekarzem. W wymienionych poniżej przypadkach golarki można używać wyłącznie po uprzednim skonsultowaniu tego z lekarzem:

- wypryski skórne, rany, stany zapalne skóry takie, jak zapalenie mieszków włosowych (ropiejące mieszki włosowe) i żylaki
- golenie wokół pieprzyków
- zmniejszona odporność skóry w przypadku np. cukrzycy, choroby Raynauda
- hemofilia lub obniżona odporność

## Opis

- 1 Nasadka goląca OptiShave
- 2 Głowica golarki
  - a Folia goląca
  - b Pasek SoftStrip
  - c Poduszka amortyzująca EasyGlide
  - d Trymer do długich włosów
  - e Przyciski blokady głowicy
  - f Przetątnik golenie/tryme «/»
- 3 Blok ostrzy

- 4 Przetłącznik włącz/wyłącz
- 5 Komora baterii
- 6 Nasadka wygładzająca (wyłącznie do golenia nóg)
  - a Zdejmowana poduszcзка wygładzająca
  - b Przycisk blokady poduszcзки
- 7 Nasadki do golenia okolic bikini

## Wkładanie baterii

Golarka Braun Silk-épil jest zasilana dwoma bateriami 1,5 V. W celu zapewnienia optymalnej pracy urządzenia, stosować baterie alkaliczne (typu LR6, AM3, AA). Nowe baterie wystarczają na około 90 minut golenia.

Otworzyć komorę baterii i włożyć baterie zwracając uwagę na zachowanie polaryzacji zgodnej z oznaczeniami. Przed zakryciem baterii upewnij się, że pokrywka jest sucha i czysta.

## Golenie

System Silk&Soft umożliwia uzyskanie olśniewająco gładkiej skóry, ponieważ goli nawet trudne do usunięcia włosy. Wbudowany w głowicę pasek SoftStrip napina skórę zapewniając bliski kontakt z ruchomą folią golącą oraz ruchomym trymerem do długich włosów, a tym samym gwarantuje dokładne golenie. Aby golenie było dokładne, w głowicę golarki wbudowano poduszkę amortyzującą EasyGlide, która pozwala na gładkie przesuwanie golarki oraz zmniejsza podrażnienia skóry.

Dodatkowa nasadka OptiShave służy do bardzo dokładnego i wygodnego golenia nóg.

- Aby włączyć golarkę, naciśnij i przesunij włącznik. Upewnij się, czy przetłącznik golenie/trymer (2f) jest w pozycji «» (golenie).
- Aby uzyskać najlepsze efekty golenia, załóż nasadkę OptiShave (A).

Umożliwia ona idealny kontakt golarki ze skórą oraz ułatwia utrzymanie golarki pod optymalnym kątem. Dzięki temu zarówno folia goląca, jak i trymer do długich włosów stale stykają się ze skórą.

- Golarkę należy powoli prowadzić pod włos. Dostosowując się do konturów ciała, trymer najpierw unosi wszystkie długie włosy, a potem ścina je. Następnie folia goląca gładko ścina wszystkie krótkie włosy.
- Jeśli nie usuwałaś owłosienia przez dłuższy czas, aby szybko przyciąć dłuższe włosy, zdejmij nasadkę OptiShave (B).
- Podczas golenia zawsze zwracaj uwagę, aby folia goląca i trymer do długich włosów dotykał skóry.

### Użycie „na mokro”

Urządzenie może być używane również na mokrej skórze. Upewnij się, że skóra jest odpowiednio nawilżona, aby osiągnąć najlepszy poślizg urządzenia. Użycie pod wodą w przypadku delikatnej skóry może prowadzić do podrażnień (np. zaczerwienienia)

### Golenie nóg przy pomocy nasadki wygładzającej

Zamiast nasadki OptiShave możesz używać nasadki wygładzającej (6), która dzięki swojej poduszczce wygładzającej pomaga poprawić ogólny wygląd powierzchni skóry. Poduszcзка wygładzająca usuwa martwy naskórek, dzięki czemu ożywia skórę i nadaje jej olśniewającego wyglądu.

Aby użyć tej nasadki:

- Zdejmij nasadkę OptiShave (1) i załóż nasadkę wygładzającą (6).
- Przesuwając golarkę powoli pod włos, zwracaj uwagę, aby trymer do długich włosów, folia goląca i poduszcзка wygładzająca dotykały skóry.

## Golenie pod pachami i okolic bikini

Podczas golenia tych wrażliwych miejsc upewnij się, aby zawsze golić napiętą skórę, co pozwoli uniknąć zranień (B). Szczególną ostrożność należy zachować podczas golenia skóry o nierównej powierzchni lub skóry z naroślami. Pamiętaj, aby nie dotykać takich miejsc trymerem do długich włosów.

### Golenie pod pachami i okolic bikini:

Zdejmij nasadkę OptiShave, aby zapewnić sobie dobry kontakt golarki ze skórą. Podczas golenia zawsze napinaj skórę.

### Modelowanie linii bikini:

Aby wymodelować dokładną linię i kontury, ustaw przełącznik golenie/trymer w pozycji «» (prycinanie) (C1). Żeby przyciąć włoski do odpowiedniej długości, dostosuj trymer do największej długości włosów i załóż trymer do bikini (7) na głowicy golącej (C2). Aby uzyskać najlepsze efekty, przesuwaj golarkę powoli pod włos.

## Po goleniu

Po zakończeniu golenia, skórę można nawilżyć odrobiną kremu lub balsamu. Bezpośrednio po goleniu należy unikać stosowania substancji mogących wywołać podrażnienia skóry takich, jak dezodoryanty lub inne kosmetyki zawierające alkohol.

## Czyszczenie

### **Czyszczenie głowicy golarki przy pomocy szczoteczki (D1)**

- Aby zdjąć głowicę golarki, naciśnij przyciski blokady. Delikatnie stukaj dolną częścią głowicy o płaską powierzchnię (nie dotykaj folii).
- Oczyszczyć szczoteczką blok ostrzy oraz wewnątrz głowicy golarki. Foliai golącej nie należy czyścić szczoteczką, ponieważ grozi to jej uszkodzeniem.

### **Czyszczenie głowicy golarki pod bieżącą wodą (D2)**

- Aby zdjąć głowicę golarki, naciśnij przyciski blokady.
- Głowicę golarki i blok ostrzy optucz oddzielnie w ciepłej, bieżącej wodzie. Do mycia golarki można użyć naturalnego mydła, o ile nie zawiera ono cząstek lub substancji ścierających. Należy dokładnie spłukać pianę.
- Blok ostrzy oraz głowicę należy pozostawić do wyschnięcia.

### **Czyszczenie i konserwacja nasadki wygładzającej**

Aby oczyścić nasadkę wygładzającą (6), najpierw należy ją zdjąć (E), a następnie starannie oczyścić szczoteczką poduszeczkę wygładzającą (6a). Od czasu do czasu nasadkę można także czyścić w wodzie z mydłem. Przed kolejnym goleniem należy ją wysuszyć.

## Konserwacja

- Elementy golące należy smarować regularnie co trzy miesiące (F). Jeśli golarka jest myta pod bieżącą wodą, należy ją smarować po każdym myciu.
- Folię golącą oraz metalowe elementy trymera do długich włosów należy nasmarować małą ilością lekkiego oleju do maszyn do szycia lub wazeliny. Następnie należy zdjąć głowicę golarki i nasmarować niewielką ilością wazeliny miejsce przedstawione na rysunku (F).
- Folia goląca oraz blok ostrzy są elementami precyzyjnymi, które z upływem czasu ulegają zużyciu. Aby zapewnić optymalne działanie golarki, folię oraz blok ostrzy należy wymienić, gdy zauważy się pogorszenie skuteczności golenia.
- Nie wolno używać głowicy do golenia z uszkodzoną folią golącą.
- Wymiana ostrzy i folii golącej  
Folia goląca: Aby zdjąć głowicę golarki,



naciśnij przyciski blokady. Aby wyjąć folię golącą, naciśnij niebieską plastikową ramkę (G). Aby zamocować nową folię, włóż ją do wnętrza głowicy golarki.

**Blok ostrzy:** Aby zdjąć blok ostrzy, naciśnij go i obróć o 90° (H1), a następnie wyjmij go. Aby zamocować nowy blok ostrzy, dociśnij go do uchwytu i obróć o 90° (H2).

- Części podlegające wymianie (folia goląca, blok ostrzy, poduszeczka wygładzająca) można zakupić w sklepie lub punktach serwisowych marki Braun.

Zastrzega się możliwość wprowadzania zmian.

Ten symbol oznacza, że zużytego sprzętu nie można wyrzucać łącznie z odpadami socjalnymi. Produkt zawiera akumulatory i/lub recyklowalne odpady elektryczne. W celu ochrony środowiska, zużyty produkt należy zostawić w jednym z punktów zbiórki zużytego sprzętu elektrycznego i elektronicznego.



### Warunki gwarancji

1. Procter & Gamble International Operation SA, z siedzibą w Route de St-Georges 47, 1213 Petit Lancy 1 w Szwajcarii, gwarantuje sprawne działanie sprzętu w okresie 24 miesięcy od daty jego wydania Konsumentowi. Ujawnione w tym okresie wady będą usuwane bezpłatnie przez autoryzowany punkt serwisowy, w terminie 14 dni od daty dostarczenia sprzętu do autoryzowanego punktu serwisowego.
2. Konsument może wysłać sprzęt do naprawy do najbliższego znajdującego się autoryzowanego punktu serwisowego lub skorzystać z pośrednictwa sklepu, w którym dokonał zakupu sprzętu. W takim wypadku termin naprawy ulegnie wydłużeniu o czas niezbędny do dostarczenia i odbioru sprzętu.
3. Konsument powinien dostarczyć sprzęt w opakowaniu należycie zabezpieczonym przed uszkodzeniem. Uszkodzenia spowodowane niedostatecznym zabezpieczeniem sprzętu nie podlegają naprawom gwarancyjnym. Naprawom gwarancyjnym nie podlegają także inne uszkodzenia powstałe w następstwie okoliczności, za które Gwarant nie ponosi odpowiedzialności, w szczególności zawinione przez Poczte Polską lub firmy kurierskie.
4. Niniejsza gwarancja jest ważna jedynie z dokumentem zakupu i obowiązuje w każdym kraju, w którym, to urządzenie jest rozprowadzane przez jednostkę organizacyjną firmy Procter & Gamble lub upoważnionego przez nią dystrybutora.
5. Dokument zakupu musi być opatrzony datą i numerem oraz określać nazwę i model sprzętu.
6. Okres gwarancji przedłuża się o czas od zgłoszenia wady lub uszkodzenia do naprawy sprzętu i zwrotnego postawienia go do dyspozycji Konsumenta.
7. Naprawa gwarancyjna nie obejmuje czynności przewidzianych w instrukcji, do wykonania których, Konsument zobowiązany jest we własnym zakresie i na własny koszt.
8. Ewentualne oczyszczenie sprzętu dokonywane jest na koszt Konsumenta według cennika danego autoryzowanego punktu serwisowego i nie będzie traktowane jako naprawa gwarancyjna, chyba, że oczyszczenie jest niezbędne do usunięcia wady w ramach świadczeń objętych niniejszą

- gwarancją i nie stanowi czynności, o których mowa w p. 7.
9. Gwarancją nie są objęte:
- a) mechaniczne uszkodzenia sprzętu spowodowane w czasie jego użytkowania lub w czasie dostarczania sprzętu do naprawy;
  - b) uszkodzenia i wady wynikłe na skutek:
    - užívania sprzętu do celův innych niŹ osobisty uŹytek;
    - niewłaŹciwego lub niezgodnego z instrukcŹą užívania, konservacji, przechowywania lub instalacji;
    - užívania niewłaŹciwych materiálův eksploatacyjnych;
    - napraw dokonywanych przez nieuprawněne osoby; stwěrdzenie faktu takiej naprawy lub samowolnego otwarcia sprŹetu powoduje utratę gwarancji;
    - przerůbek, zmian konstrukcyjnych lub užívania do napraw nieoryginalnych częŹci zamiennych firmy Braun;
    - częŹci szklane, Źárovki oŹwieŹtlenia;
    - ostrza i folie do golarek, wymienne końcówki do szczoteczek elektrycznych i irygatorův oraz materiály eksploatacyjne.
10. Niniejsza gwarancja na sprzedany towar konsumpcyjny nie wylęcza, nie ogranicza ani nie zawiesza uprawnieŹ Kupujęcogo wynikajęcych z przepisův o rękojmi za wady rzeczy sprzedanej.

## Āeský

NaŹe vŹrobky jsou vyrobeny tak, aby splňovaly nejvyŹŹŹŹ nároky na kvalitu, funkĹnost a design. Braun Silk-épil je navrŹen tak, aby zajistřoval perfektnŹŹ a komfortnŹŹ holenŹŹ, jak nohou, tak i podpaŹŹŹ a linie bikin. Doufáme, Źe budete se svŹm novŹm strojkem Braun Lady shaver plně spokojeni.

## Upozorněni

Z hygienickŹch dŹvodů nepouŹŹvejte tento strojek společně s jinŹmi osobami.

Děti starŹŹŹ osmi let a osoby se sniŹenŹmi fyzickŹmi, smyslovŹmi Ĺi duŹevnŹmi schopnostmi Ĺi nedostatkem zkušenostŹŹ nebo znalostŹŹ mohou přŹstroj pouŹŹvat, pouze pokud byly řádně pouĹeny o jeho bezpeĹném pouŹŹvání a chápou moŹnŹŹ rizika. PřŹstroj není určen jako hraĹka pro děti. ĀiŹtění a Źdržbu mohou provádět děti, pouze pokud jsou starŹŹŹ osmi let a jsou pod dozorem.

Baterie mohou vitět, pokud jsou vybité nebo se delŹŹ dobu nepouŹŹvají. Abyste ochráníli sebe i svŹj přŹstroj, vyjměte baterie vĹas a při manipulaci s vytékajŹcí

baterií se vyhněte kontaktu s pokožkou.





Tento přístroj je vhodný k používání během koupele nebo při sprchování.

Pokud máte jakékoli pochybnosti ohledně použití tohoto přístroje, obraťte se prosím na svého lékaře. V následujících případech se smí tento strojek používat pouze po předchozí konzultaci s lékařem:

- ekzém, poranění, zánětlivé reakce pokožky, jako je folikulitida (zánět vlasového míšku), křečové žíly
- okolí mateřských znamének
- snížená imunita pokožky, např. diabetes mellitus, Raynaudův syndrom
- hemofilie nebo snížená imunita.

## Popis

- 1 Nástavec OptiShave
- 2 Holicí hlava
  - a Holicí planžeta
  - b SoftStrip
  - c Změkčovací podložka EasyGlide
  - d Zastříhovač dlouhých chloupků
  - e Uvolňovací tlačítka
  - f Přepínač TrimLock «/»
- 3 Břitový blok
- 4 Spínač zapnutí/vypnutí
- 5 Bateriový prostor
- 6 Peelingový nástavec (použití pouze pro nohy)
  - a Snímatelná peelingová destička
  - b Tlačítko pro uvolnění peelingové destičky
- 7 Zastříhovací nástavec pro oblast bikin

## Vložení baterií

Váš strojek Braun Silk-épil je napájen ze dvou 1,5 V baterií. Pro zajištění optimálního výkonu používejte

alkalicko- manganové baterie (typ LR 6, AM3, AA). Tyto baterie poskytnou kapacitu až 90 minut holení.

Otevřete bateriový prostor a vložte baterie tak, aby byla správně jejich polarita podle vyznačení. Před uzavřením prostoru na baterie se ujistěte, že je kryt suchý a čistý.

## Holení

Zářivé pokožky je dosahováno díky tomu, že systém Silk&Soft zachytává i problémové chloupky, vestavěný pásek SoftStrip napíná pokožku pro hladké oholení a výkyvná holicí planžeta i zastříhovač dlouhých chloupků perfektně přiléhají k pokožce. To vše zajišťuje vynikající hladké oholení. Změkčovací podložka EasyGlide zajišťuje hladké klouzáni po pokožce a snižuje její podráždění, takže holení je šetrné. Přídavný nástavec OptiShave umožňuje obzvláště hladké a komfortní holení nohou.

- Stiskněte a posuňte nahoru spínač zapnutí/vypnutí, abyste strojek zapnuli. Ujistěte se, že přepínač TrimLock (2f) je v poloze pro holení «».
- Pro optimální výsledek holení nasadte nástavec OptiShave na holicí hlavu (A). Tím je zajištěna perfektní přesnost holení a optimální úhel, protože oba holicí díly, holicí planžeta i zastříhovač dlouhých chloupků, jsou v kontaktu s pokožkou.
- Pohybuje strojkem pomalu proti směru růstu chloupků. Holicí díly se přizpůsobují obrysům těla, zastříhovač nejprve nadzdvihne všechny delší chloupky a odstříhne je. Potom holicí planžeta dohladka oholí veškeré krátké chloupky.
- Pokud jste se neholili delší dobu, sejměte nástavec OptiShave, aby se rychleji předem oholily dlouhé chloupky (B).

- Vždy dbejte na to, aby oba díly, holicí planžeta i zastříhovač dlouhých chloupků, byly v kontaktu s pokožkou.

### **Použití na mokro**

Přístroj může být používán i na vlhké pokožce. Ujistěte se, že je pokožka dostatečně vlhká, aby byly zajištěny optimální podmínky pro skluz strojku. Použití na mokro může u citlivé pokožky způsobit podráždění pokožky (zarudnutí).

### **Holení nohou s použitím peelingového nástavce**

Místo nástavce OptiShave můžete použít peelingový nástavec (6), který pomáhá zlepšovat celkový vzhled pokožky díky své peelingové destičce. Tato peelingová destička jemně obrušuje pokožku, a tak odstraňuje odumřelé buňky na jejím povrchu, čímž se pokožka revitalizuje a získává zářivý vzhled.

Postupujte následovně:

- Sejměte nástavec OptiShave (1) a nahradte jej peelingovým nástavcem (6).
- Když vedete strojek pomalu proti směru růstu chloupků, vždy se ujistěte, že zastříhovač dlouhých chloupků, holicí planžeta a peelingová destička jsou v kontaktu s pokožkou.

### **Holení a úprava podpaží a oblasti bikin**

U těchto citlivých partií vždy dbejte na to, abyste při holení pokožku napnuli, předejete tak případným poraněním (B). Obzvláště buďte prosím opatrní, jestliže je povrch pokožky nerovný, na kůži jsou výrůstky apod. Nedotýkejte se jich zastříhovačem dlouhých chloupků.

#### Holení podpaží a oblasti bikin:

Sejměte nástavec OptiShave pro optimální dosah. Při holení vždy držte pokožku napnutou.

#### Úprava oblasti bikin:

Pro zastřížení přesných linií a kontur zajistěte zastříhovač dlouhých chloupků

posunutím přepínače TrimLock do polohy «» (C1). Pro zastřížení chloupků na stejnou délku, zaaretujte zastříhovač dlouhých chloupků a nástavec OptiTrim pro zastříhování v oblasti bikin (7) umístěte na holicí hlavu (C2). Abyste dosáhli optimálních výsledků, pohybujte strojkem pomalu proti směru růstu chloupků.

### **Po skončení holení**

Po skončení holení můžete použít trochu tělového mléka nebo krému. Nicméně vyvarujte se bezprostředního používání dráždivých substancí, jako např. deodorantů obsahující alkohol.

## **Čištění**

### **Čištění holicí hlavy kartáčkem (D1)**

- Stiskněte uvolňovací tlačítka a sejměte holicí hlavu. Jemně vyklepejte spodek holicí hlavy o plochou podložku (ne o planžetu).
- Kartáčkem vyčistěte břitový blok a vnitřek holicí hlavy. Holicí planžetu však kartáčkem nečistěte, planžeta by se tím mohla poškodit.

### **Čištění holicí hlavy pod tekoucí vodou (D2)**

- Stiskněte uvolňovací tlačítka a sejměte holicí hlavu.
- Opláchněte odděleně holicí hlavu a břitový blok pod teplou tekoucí vodou. Můžete také použít přírodní mýdlo, pokud neobsahuje žádné částice nebo abrazivní látky. Opláchněte všechnu pěnu.
- Nechejte břitový blok a holicí hlavu vyschnout, každý zvlášť.

### **Jak čistit a udržovat peelingový nástavec**

Abyste vyčistili peelingový nástavec (6), nejprve jej sejměte (E), pak důkladně

kartáčkem vyčistěte peelingovou destičku (6a). Čas od času ji můžete také umýt mýdlem a vodou. Před opětovným použitím ji nechte vyschnout.

## Udržení strojku Braun Silk-épil ve špičkové formě

- Holicí díly je třeba každé 3 měsíce promazat (F). Pokud čistíte holicí strojek pod tekoucí vodou, promažte je po každém čištění. Naneste malé množství oleje na šicí stroje nebo vaseliny na holicí planžetu a na kovové části zastřihovače dlouhých chloupků. Pak sejměte holicí hlavu a také na ni aplikujte nepatrné množství vaseliny, jak je znázorněno na obrázku (F).
- Holicí planžeta a břitový blok jsou přesné součástky, které po čase podléhají opotřebení. Abyste udrželi optimální holicí výkon, vyměňte planžetu a břitový blok, jakmile zaznamenate snížení výkonu při holení.
- Nepoužívejte holicí hlavu, je-li planžeta poškozena.
- Jak vyměnit holicí díly  
Holicí planžeta: Stiskněte uvolňovací tlačítka a sejměte holicí hlavu. Abyste mohli sejmout holicí planžetu, stiskněte modrý umělohmotný rámeček (G). Novou planžetu vložte z vnitřní strany holicí hlavy.  
Břitový blok: Chcete-li sejmout břitový blok, stiskněte jej a otočte o 90° (H1), pak jej vytáhněte. Nový břitový blok namáčkněte na držák břitového bloku a otočte jím o 90° (H2).
- Náhradní díly (holicí planžetu, břitový blok, peelingovou destičku) obdržíte u maloobchodního prodejce nebo v servisních střediscích Braun.

Deklarovaná hodnota emise hluku tohoto spotřebiče je 67 dB(A), což představuje hladinu A akustického výkonu vzhledem na referenční akustický výkon 1 pW.

Změny jsou vyhrazeny.

Na konci životnosti nevyhazujte vybité baterie ani přístroj do běžného domovního odpadu. Odevzdejte je v servisním středisku Braun nebo na příslušném sběrném místě.



## Záruka

Poskytujeme dvouletou záruku na výrobek s platností od data jeho zakoupení. V záruční lhůtě bezplatně odstraníme všechny vady přístroje zapříčiněné chybou materiálu nebo výroby, a to buď formou opravy, nebo výměnou celého přístroje (podle našeho vlastního uvážení). Uvedená záruka je platná v každé zemi, ve které tento přístroj dodává společnost Braun nebo její pověřený distributor.

Záruka se netýká následujících případů: poškození zapříčiněné nesprávným použitím, běžné opotřebování (například plátek holicího strojku nebo pouzdra zastřihovače), jakož i vady, které mají zanedbatelný dosah na hodnotu nebo funkci přístroje. Pokud opravu uskuteční neautorizovaná osoba a nebudou-li použity původní náhradní díly společnosti Braun, platnost záruky bude ukončena.

Pokud v záruční lhůtě požadujete provedení servisní opravy, odevzdejte celý přístroj s potvrzením o nákupu v autorizovaném servisním středisku společnosti Braun nebo jej do střediska zašlete.

# Slovenský

Naše výrobky sú vyrobené tak, aby spĺňali tie najvyššie nároky na kvalitu, funkčnosť a dizajn. Braun Silk-épil je navrhnutý tak, aby zaisťoval perfektné a komfortné holenie tak nôh ako aj podpazušia a línie bikín. Dúfame, že budete so svojim novým strojčekom Braun Lady shaver vysoko spokojní.

## Upozornenie

Z hygienických dôvodov nepoužívajte tento strojček spoločne s inými osobami.

Toto zariadenie môžu používať deti staršie ako 8 rokov a osoby so zníženými fyzickými, zmyslovými alebo duševnými schopnosťami alebo osoby bez skúseností a znalostí, ak sú pod dohľadom alebo ak boli poučené o bezpečnom používaní tohto zariadenia a ak porozumeli nebezpečenstvám, ktoré sú s tým spojené. Nedovoľte deťom, aby sa s týmto zariadením hrali. Deti mladšie ako 8 rokov alebo ak nie sú pod dohľadom nesmú vykonávať čistenie a údržbu tohto zariadenia.

Keď sú batérie vybité alebo sa dlhší čas nepoužívajú, môžu vytiecť. Batérie včas

vyberte, aby ste ochránili seba i prístroj, a pri narábaní s vytečenými batériami zabráňte ich kontaktu s pokožkou.



Tento prístroj je vhodný na použitie počas kúpeľa alebo pri sprchovaní.

Pokiaľ máte akékoľvek pochybnosti ohľadne použitia tohto prístroja, obráťte sa prosím na svojho lekára.

V nasledujúcich prípadoch sa smie tento strojček používať iba po predchádzajúcej konzultácii s lekárom:

- ekzém, poranenie, zápalové reakcie pokožky, ako je folikulitída (zápal vlasového miešku), kŕčové žily
- okolie materských znamienok
- znížená imunita pokožky, napr. diabetes mellitus, Raynaudov syndróm
- hemofília alebo znížená imunita.

## Popis

- 1 Nástavec OptiShave
- 2 Holiaca hlava
  - a Holiaca planžeta
  - b SoftStrip
  - c Zmäkčovacia podložka EasyGlide
  - d Zastrihávač dlhých chĺpkov
  - e Uvoľňovacie tlačidlá
  - f TrimLock «/»
- 3 Britový blok
- 4 Prepínač Zapnutie/Vypnutie
- 5 Priestor pre batérie
- 6 Peelingový nástavec (použití iba pre nohy)
  - a Snímateľná peelingová doštička
  - b Tlačidlo pre uvoľnenie peelingovej doštičky
- 7 Nástavec na zastrihovanie pre oblasť

## Vloženie batérii

Váš strojček Braun Silk-épil je napájaný pomocou dvoch 1,5 V batérií. Pre zaistenie optimálneho výkonu používajte alkalicko-manganové batérie (typ LR 6, AM3, AA). Tieto batérie poskytnú kapacitu až 90 minút holenia.

Otvorte priestor pre batérie a vložte batérie podľa vyznačenej polarizácie. Pred uzatvorením priestoru na batérie sa presvedčte, že je kryt suchý a čistý.

## Holenie

Žiarivú pokožku strojček zabezpečuje vďaka tomu, že systém Silk&Soft zachytáva aj problémové chĺpky, zabudovaný pásik SoftStrip napína pokožku pre hladké oholenie a výkyvná holiaca planžeta aj zastrihávač dlhých chĺpkov perfektne priliehajú k pokožke. To všetko zaisťuje vynikajúce hladké oholenie. Zmäkčovacia podložka EasyGlide zaisťuje hladké kĺzanie po pokožke a znižuje jej podráždenie, takže holenie je šetrné.

Prídavný nástavec OptiShave umožňuje obzvlášť hladké a komfortné holenie nôh.

- Stlačte a posuňte nahor prepínač zapnutia/vypnutia, aby ste strojček zapli. Uistite sa, že prepínač TrimLock (2f) je v polohe pre holenie «».
- Pre optimálny výsledok holenia nasadte nástavec OptiShave na holiacu hlavu (A). Tým je zaistená perfektná presnosť holenia a optimálny uhol, pretože obidva holiace diely, holiaca planžeta aj zastrihávač dlhých chĺpkov, sú v kontakte s pokožkou.
- Pohybujte strojčekom pomaly proti smeru rastu chĺpkov. Holiace diely sa prispôsobujú obrysom tela, zastrihávač najprv naddvihne všetky dlhšie chĺpky a odstrihne ich. Potom holiaca planžeta dohľadka oholí všetky krátke chĺpky.

- Ak ste sa dlhšiu dobu neholili, odoberte nástavec OptiShave, aby sa rýchlejšie vopred oholili dlhé chĺpky (B).
- Vždy dbajte na to, aby obidva diely, holiaca planžeta aj zastrihávač dlhých chĺpkov, boli v kontakte s pokožkou.

### Použitie na mokro

Prístroj môžete používať aj na vlhkej pokožke. Uistite sa, že je pokožka dostatočne vlhká, aby ste dosiahli optimálne podmienky pre sklz strojčeka. Použitie na mokro môže na citlivej pokožke spôsobiť podráždenie (začervenanie).

### Holenie nôh s použitím peelingového nástavca

Miesto nástavca OptiShave môžete použiť peelingový nástavec (6), ktorý pomáha zlepšovať celkový vzhľad pokožky vďaka svojej peelingovej doštičke.

Táto peelingová doštička jemne obrusuje pokožku, a tak odstraňuje odumreté bunky na jej povrchu, čím sa pokožka revitalizuje a získava žiarivý vzhľad.

Postupujte nasledovne:

- Snímate nástavec OptiShave (1) a nahradíte ho peelingovým nástavcom (6).
- Keď vediete strojček pomaly proti smeru rastu chĺpkov, vždy sa uistite, že zastrihávač dlhých chĺpkov, holiaca planžeta a peelingová doštička sú v kontakte s pokožkou.

### Holenie a úprava podpazušia a oblasti bikín

U týchto citlivých partií vždy dbajte na to, aby ste pri holení pokožku napli, predídete tak prípadným poraneniam (B). Obzvlášť budte prosím opatrní, ak je povrch pokožky nerovný, na koži sú výrastky apod. Nedotýkajte sa ich zastrihávačom dlhých chĺpkov.

Holenie podpazušia a oblasti bikín:

Snímate nástavec OptiShave pre optimálny

dosah. Pri holení vždy držte pokožku napnutú.

### Úprava oblasti bikín:

Pre zastrihnutie presných línií a kontúr zaistite zastrihávač dlhých chĺpkov posunutím prepínača TrimLock (2f) do polohy «» (C1). Pre zastrihnutie chĺpkov na jednotnú dĺžku, zafixujte zastrihávač dlhých chĺpkov a nastavtec OptiTrim pre zastrihávanie chĺpkov v oblasti bikín (7) umiestnite na holiacu hlavu. (C2). Aby ste dosiahli optimálnych výsledkov, pohybujte strojčekom pomaly proti smeru rastu chĺpkov.

### **Po skončení holenia**

Po skončení holenia môžete použiť malé množstvo telového mlieka alebo krému. Vyvarujte sa však bezprostrednému používaniu dráždivých substancií, ako napr. dezodorantov obsahujúcich alkohol.

## **Čistenie**

### **Čistenie holiacej hlavy kefkou (D1)**

- Stlačte uvoľňovacie tlačidlá a odoberte holiacu hlavu. Jemne vyklepte spodok holiacej hlavy o plochú podložku (nie o planžetu).
- Kefkou vyčistíte britový blok a vnútrajšok holiacej hlavy. Holiacu planžetu však kefkou nečistite, planžeta by sa tým mohla poškodiť.

### **Čistenie holiacej hlavy pod tečúcou vodou (D2)**

- Stlačte uvoľňovacie tlačidlá a odoberte holiacu hlavu.
- Opláchnite oddelene holiacu hlavu a britový blok pod teplou tečúcou vodou. Môžete tiež použiť prírodné mydlo, pokiaľ neobsahuje žiadne častice alebo abrazívne látky. Opláchnite všetku penu.
- Nechajte britový blok a holiacu hlavu vyschnúť, a to každý diel osobitne.

### **Ako čistiť a udržiavať peelingový nástavec**

Aby ste vyčistili peelingový nástavec (6), najprv ho snímte (E), potom dôkladne kefkou vyčistíte peelingovú doštičku (6a). Čas od času ju môžete tiež umyť mydlom a vodou. Pred opätovným použitím ju nechajte vyschnúť.

## **Udržanie strojčka Braun Silk-épil v špičkovej forme**

- Holiace diely je potrebné každé 3 mesiace premazať (F). Ak čistíte holiaci strojček pod tečúcou vodou, premažte ho po každom čistení. Naneste malé množstvo oleja pre šijacie stroje alebo špeciálnej vazelíny na holiacu planžetu a na kovové časti zastrihávača dlhých chĺpkov. Následne odoberte holiacu hlavu a taktiež na ňu naneste malé množstvo špeciálnej vazelíny, ako je to znázornené na obr. (F).
- Holiaca planžeta a britový blok sú presné súčiastky, ktoré po čase podliehajú opotrebovaniu. Aby ste udržali optimálny holiaci výkon, vymeňte planžetu a britový blok, akonáhle zaznamenáte zníženie výkonu pri holení.
- Nepoužívajte holiacu hlavu, ak je planžeta poškodená.
- Ako vymeniť holiace diely  
Holiaca planžeta: Stlačte uvoľňovacie tlačidlá a odoberte holiacu hlavu. Aby ste mohli odobrať holiacu planžetu, stlačte modrý umelohmotný rámček (G). Novú planžetu vložte do vnútra holiacej hlavy.  
Britový blok: Ak chcete odobrať britový blok, stlačte ho a otočte o 90° (H1), následne ho vyťahnite. Nový britový blok nasuňte na držiak britového bloku a otočte ho o 90° (H2).
- Náhradné diely (holiacu planžetu, britový blok, peelingovú doštičku)



obdržíte u maloobchodného predajca alebo v servisných strediskách Braun.

Deklarovaná hodnota emisie hluku tohoto spotrebiča je 67 dB(A), čo predstavuje hladinu A akustického výkonu vzhľadom na frekvenčný akustický výkon 1 pW. Zmeny sú vyhradené.

Prístroj a vybité batérie po skončení ich životnosti nevyhadzujte ako súčasť bežného odpadu domácnosti. Odovzdať ich môžete v servisných strediskách Braun alebo na príslušných zberných miestach vo vašej krajine zriadených podľa miestnych predpisov a noriem.



### Záruka

Poskytujeme dvojiročnú záruku na výrobok s platnosťou od dátumu jeho zakúpenia. V záručnej lehote bezplatne odstránime všetky poruchy prístroja zapríčinené chybou materiálu alebo výroby, a to buď formou opravy, alebo výmenou celého prístroja (podľa nášho vlastného uváženia). Uvedená záruka je platná v každom štáte, v ktorom tento prístroj dodáva spoločnosť Braun alebo jej poverený distribútor.

Záruka sa netýka nasledujúcich prípadov: poškodenie zapríčinené nesprávnym použitím, normálne opotrebovanie (napríklad plátok holiaceho strojčeka alebo puzdra zastrešovača), ako aj poruchy, ktoré majú zanedbateľný účinok na hodnotu alebo funkciu prístroja. Ak opravu uskutoční neautorizovaná osoba a ak sa nepoužijú pôvodné náhradné súčiastky spoločnosti Braun, platnosť záruky bude ukončená.

Ak v záručnej lehote požadujete vykonanie servisnej opravy, odovzdajte celý prístroj s potvrdením o nákupe v autorizovanom servisnom stredisku spoločnosti Braun alebo ho do strediska zašlite.

## Magyar

Termékeinket a legmagasabb minőségi, működésbeli és design elvárások kielégítésére terveztük. A Braun Silk-épil-t a tökéletes és kényelmes borotváláshoz fejlesztettük ki, nagyszerű választást kínálva a lábához, a hónaljhoz és a bikini vonalhoz. Reméljük, örömet leli új Braun Lady borotvájában.

### Fontos

Higiéniai okokból ne használja másokkal együtt ugyanazt a készüléket.

A 8 évesnél idősebb gyermekek, illetve a csökkent fizikai, érzékelő vagy mentális képességekkel vagy tapasztalat vagy tudás hiányával rendelkező személyek csak felügyelet mellett akkor használhatják ezt a készüléket, illetve, ha tájékoztatták őket a biztonságos használatról, és megértették a lehetséges veszélyeket. Gyerekek nem játszhatnak a készülékkel. A készülék tisztítását és karbantartását nem végezhetik 8 év alatti és felügyelet nélküli gyerekek.

A lemerült, vagy sokáig nem használt elemek tartalma kifolyhat. A készülék meg-

óvása érdekében kérjük, hogy mindig időben távolítsa el az elemeket. Kerülje el a kifolyt elemek bőrrel történő érintkezését!





A készülék alkalmas a fürdőkádban, vagy a zuhany alatt történő használatra.

Ha bármi kétsége merül fel a készülék használatával kapcsolatban, akkor kérjük, konzultáljon az orvosával. A következő esetekben a készüléket csak azután használja, ha előzetesen már konzultált orvosával:

- ekcéma, sebhely, gyulladt bőr esetén, mint pl. szőrtüszőgyulladás (gennyes szőrtüszőgyulladás) és visszértágulat fennállásakor
- szemölcs körül
- csökkenti a bőr védekező képességét, pl.: cukorbetegség, Raynaud kór fennállásakor
- vérzékenység vagy immunelégtelenség esetén.

## Leírás

- 1 OptiShave kiegészítő
- 2 Borotva fej
  - a Borotva szita
  - b SoftStrip
  - c EasyGlide párna
  - d Hosszúszőr-vágó
  - e Kiengedő kapcsoló
  - f TrimLock (trimmel/borotvál) «/»
- 3 Vágó blokk
- 4 Be/ki kapcsoló
- 5 Elemtartó
- 6 Skin Smoothing bőrsimító kiegészítő (csak lábon használható)
  - a Levehető simító párna

- b Nyomógomb, a párna kiengedéséhez

## 7 Bikini Zóna Trimmelő kiegészítő

### Az elemek behelyezése

Az Ön Braun Silk-épil borotvája 2 db 1,5 Voltos elemmel működik. A legjobb borotválkozási eredmény, érdekében használjon alkáli elemeket. (LR 6, AM3, AA, stb.) Ezek az elemek átlagosan 90 perces borotválkozási időt biztosítanak.

Nyissa fel az elemtartót és helyezze be az elemeket a jelzés szerint. Az elemtartó fedelének bezárása előtt győződjön meg arról, hogy a fedél száraz és tiszta.

### Borotválkozás

A ragyogó bőrért, a Silk&Soft rendszer még a problémás szálakat is befogja; az integrált SoftStrip kifeszíti a bőrt, így még szorosabb hozzáférést biztosít a borotvának; továbbá a lebegő borotva szita és a lebegő hosszúszőr-vágó hozzásimul a bőrhöz – így mindezek hozzájárulnak a tökéletesen sima borotválkozáshoz. A kíméletes borotválás érdekében az EasyGlide párna segíti a borotvafej akadálymentes siklását a bőrfelületen, ezzel is csökkentve a bőrirritáció lehetőségét. Az OptiShave kiegészítő biztosítja a lábak alapos, kíméletes szőrtelenítését.

- Nyomja meg és csúsztassa felfelé a be/kikapcsoló gombot a készülék bekapcsolásához. Győződjön meg arról, hogy a TrimLock (2f) a «» (borotválkozás) helyzetben van.
- Optimális borotválkozási eredmény elérése érdekében, helyezze fel az OptiShave kiegészítőt a borotvafejre (A). Ez tökéletes közelséget és optimális használati szöveget biztosít, mind a borotva szita, mind pedig a hosszúszőr-vágó számára, így azok a

legmegfelelőbb módon érintkeznek a szőrtelenítendő felülettel.

- Lassan, a szőr növekedésével ellentétes irányba mozgassa a készüléket. A test vonalát követve a hosszúszőr-vágó először felállítja, majd levágja a hosszú szálakat. Ezután következik a borotva szita, hogy eltávolítson minden borostát.
- Amennyiben már hosszabb ideje nem borotválkozott, vegye le az OptiShave feltétet, hogy gyorsabban levághassa a hosszú szálakat (B).
- Mindig győződjön meg róla, hogy mind a borotva szita, mind a hosszúszőr-vágó érintkezik a bőrrel.

### Vizes használat

A készülék nedves bőrfelületen is alkalmazható. Az optimális siklás feltételeinek biztosítása érdekében ügyeljen arra, hogy bőre kellőképp nedves legyen. Az érzékeny bőrön történő vizes alkalmazás bőrirritáció kialakulásához vezethet. (pl. bőrpír).

### Lábszőrtelenítés a Skin Smoothing feltétellel

Az OptiShave feltét helyett, használhatja a Skin Smoothing bőrsimító kiegészítőt, (6) mely segít kiemelni a bőrfelszín általános szépségét a simító párnának köszönhetően. A simító párna lehámlasztja az elhalt bőr részeket, így feléleszti a bőrt, és ragyogó külsőt biztosít.

Kövesse az alábbiakat:

- Vegye le az OptiShave kiegészítőt (1) és helyettesítse azt a Skin Smoothing feltétellel (6).
- Mikor a készüléket lassan a szőr növekedésével ellentétesen irányítja, győződjön meg róla, hogy a hosszúszőr-vágó, a borotva szita és a simító párna érintkezik-e a bőrrel.

### A hónalj és a bikini vonal szőrtelenítése és a formázása

Bizonyosodjon meg róla, hogy ezeken az érzékeny területeken mindig kifeszíti a

bőrt a sérülések elkerülése érdekében (B). Kérjük különösen figyelmesen szőrtelenítsen ezen a területen, ha a bőrfelület nem egyenletes. Győződjön meg róla, hogy a hosszúszőr-vágó nem érintkezik-e ezekkel a részekkel.

#### A hónalj és a bikini vonal borotválása:

A tökéletes hozzáféréshez vegye le az OptiShave kiegészítőt. Mindig feszítse ki a bőrét, mikor borotválkozik.

#### Bikini rész formázása:

A tökéletes vonalak és kontúrok eléréséhez kapcsolja be a hosszúszőr-vágót a TrimLock «» (C1) helyzetbe való csúsztatásával. A szőrszálak egyenletes hosszúságúra történő nyírásához először rögzítse a hosszúszőrnyíró, majd helyezze a borotvafejre (C2) a bikinivonal trimmelő tartozékot! (7). Az optimális eredményhez mozgassa lassan a készüléket a szőr növekedésével ellentétes irányba.

### Szőrtelenítés után

Borotválkozás után használjon egy kevés testápolót. Az esetleges irritáció elkerülése érdekében kerülje az irritáló, ingerlő szerek alkalmazását, mint pl.: alkoholos dezodorok.

## Tisztítás

### Borotva fej tisztítása kefével (D1)

- Nyomja be a kieresztő kapcsolót, hogy levehesse a borotva fejet. Kocogtassa óvatosan a borotva alját egy lapos felülethez (de ne a szitát).
- Seperje ki a kést és a borotva belsejét. A borotva szitát azonban ne a kefével tisztítsa, mert megrongálódhat a szita.

### A borotva fej tisztítása folyóvízben (D2)

- Nyomja meg a kiengedő kapcsolót, hogy levehesse a borotva fejet.
- Öblítse át a borotva fejet és a kést külön folyóvíz alatt. Használhat természetes alapanyagú szappant, mely nem tartalmaz szemcsés és

dörzsölő részeket. Öblítse le az összes habot.

- Hagyja, hogy külön megszáradjon a kés és a borotva szita is.

### Hogyan tisztítsa és tartsa karban a Skin Smoothing feltétet

Ahhoz, hogy megtisztítsa a Skin Smoothing feltétet (6), először vegye azt le (E), majd alaposan kefélje át a simító párnát (6a). Időről időre szappanos vízzel mossa át. Hagyja kiszáradni, mielőtt újra használná azt.

### Hogyan tartsa csúcsformában a Braun Silk-épil készülékét

- A borotva részeket 3 havonta rendszeresen be kell olajozni (F). Ha folyóvíz alatt tisztítja a borotvát, minden egyes alkalom után olajozza be.
- Cseppentsen egy kevés könnyű gépolajat vagy vazelint a borotva szitára és a hosszúszőr-vágó fém részekre. Majd vegye le a borotva fejet, és újból adagoljon egy kevés vazelint az ábra szerint (F).
- A borotva szita és a kés precíziós alkatrészek, amelyek idővel elhasználódnak. Az optimális borotva teljesítmény fenntartása érdekében cserélje le a szitát és a kést, mikor azt veszi észre, hogy csökkent a borotválkozási teljesítmény.
- Soha ne használja a készüléket sérült borotvaszitával.
- Hogyan cseréljen borotva alkatrészt **Borotva szita:** Nyomja meg a kiengedő kapcsolót, hogy levehesse a borotva fejet. A borotva szita levételéhez nyomja meg a kék műanyag keretet (G). Egy új feltételéhez a borotva fej belseje felől helyezze azt fel.  
**Kés:** A kés eltávolításához nyomja meg és fordítsa el azt 90°-al (H1), majd vegye le. Egy új kés felhelyezéséhez, nyomja be az új kést tartóba és forgassa le 90°-al (H2).

- Cserealkatrészek (borotva szita, kés, simító párna) beszerezhetők a viszonteladóktól vagy a Braun szak-szervizeknél.

A változtatás jogát fenntartjuk!

Hasznos élettartamuk lejártá után kérjük, hogy az elemeket és a készüléket ne dobja a háztartási hulladékba! Kérjük, hogy adja le azokat a Braun Márkaszervizben, vagy helyezze a megfelelő szelektív hulladékgyűjtőbe!



### Garancia

A vásárlás napjától számított 2 évig tartó garanciát biztosítunk a termékre. A garancia-időszakon belül minden anyag- és kivitelezési hibát díjmentesen helyrehozunk, belátásunk szerint vagy javítva, vagy cserélve a készüléket. Ez a garancia minden olyan országra kiterjed, ahol a készülék a Braun vagy annak kijelölt viszonteladója forgalmazásában kapható.

A garancia nem fedi a következőket: nem rendeltetésszerű használat miatt bekövetkező károsodás; kopás és elhasználódás (pl. a borotva szita- és vágókazettája); illetve a készülék értéke és működése szempontjából elhanyagolható jellegű hibák. A garancia érvényét veszti, ha a javítást erre nem jogosult személy végzi, és ha nem Braun alkatrészeket használnak.

A garancia-időszakon belüli javításhoz adja le vagy küldje el a teljes készüléket a vásárláskor kapott számlával együtt valamely hivatalos Braun Ügyfélszolgálati Szervizközpontnak vagy a vásárlás helyén.

# Slovenski

Naši izdelki so zasnovani tako, da ustrezajo najvišjim standardom kakovosti, funkcionalnosti in dizajna. Braunov brivnik Silk-épil je bil razvit za popolno in udobno britje in predstavlja idealen pripomoček za britje nog, pod pazduh in bikini predela. Želimo si, da bi svoj novi Braunov ženski brivnik z veseljem uporabljali.

## Pomembna opozorila

Iz higienskih razlogov ni priporočljivo, da brivnik uporablja več oseb.

Aparat lahko uporabljajo otroci, starejši od 8 let, in osebe z zmanjšanimi fizičnimi, senzoričnimi ali mentalnimi sposobnostmi ali pomanjkanjem izkušenj in znanja, če so pod nadzorom ali so dobili navodila glede varne uporabe aparata in razumejo povezane nevarnosti. Otroci se z aparatom ne smejo igrati. Čiščenja in vzdrževanja ne smejo izvajati otroci, razen če so starejši od 8 let in so pod nadzorom.

Če so baterije prazne ali se dolgo ne uporabljajo, se lahko razlijejo. Da bi zaščitili

sebe in napravo, prosimo odstranite baterije pravočasno. Med rokovanjem z razlitimi baterijami, se izogibajte dotiku s kožo.



Aparat je primeren za uporabo med kopanjem in prhanjem.

Če ste v dvomih glede uporabe aparata, se posvetujte z zdravnikom. V naslednjih primerih se pred uporabo brivnika obvezno posvetujte z zdravnikom:

- če imate ekcem, rane, vnetne reakcije kože, npr. folikulitis (gnojno vnetje foliklov), ali krčne žile;
- britje okoli kožnih znamenj;
- zmanjšana odpornost kože, npr. zaradi sladkorne bolezni, Raynaudove bolezni;
- hemofilija in imunska pomanjkljivost.

## Opis

- 1 Nastavek OptiShave
- 2 Glava brivnika
  - a Mrežica brivnika
  - b Trak SoftStrip
  - c Blazinica EasyGlide
  - d Prirezovalnik daljših dlak
  - e Tipki za sprostitev
  - f Stikalo TrimLock (prirezovanje/britje)  
«/»
- 3 Blok rezil
- 4 Stikalo za vklop/izklop
- 5 Prostor za baterije
- 6 Nastavek za piling (samo za uporabo na nogah)
  - a Snemljiv vložek za piling
  - b Tipka za sprostitev vložka za glajenje
- 7 Nastavka za bikini predel

## Vstavljanje baterij

Brivnik Braun Silk-épil deluje z dvema 1,5-voltnima baterijama. Za optimalno delovanje uporabljajte alkalne mangan-ske baterije (tipa LR 6, AM3, AA), ki zagotavljajo do 90 minut britja. Odprite prostor za baterije in vstavite bateriji, tako da sta pola obrnjena, kot je označeno. Preden zaprete prostor za baterije, se prepričajte, da je pokrov suh in čist.

## Britje

Sistem Silk&Soft zajame tudi problematične dlačice, integrirani trak SoftStrip napne kožo, da zagotovi temeljitejše britje, gibljiva mrežica brivnika in gibljiv prirezovalnik daljših dlak pa objameta kožo, da zagotovita popolnoma gladko britje – rezultat je sijoča koža. Blazinica EasyGlide poskrbi za nežno britje, saj zagotavlja gladko drsenje brivnika in zmanjša razdraženost kože.

Dodatni nastavek OptiShave omogoča posebej temeljito in udobno britje nog.

- Brivnik vključite tako, da pritisnete na stikalo za vklop/izklop in ga potisnete navzgor. Preverite, ali je stikalo TrimLock (2f) v položaju «» = (britje).
- Za doseganje optimalnih rezultatov britja na glavo brivnika (A) namestite nastavek OptiShave. Nastavek zagotavlja popolnoma gladko britje in uporabo pod optimalnim kotom, tako da sta mrežica brivnika in prirezovalnik daljših dlak ves čas v stiku s kožo.
- Brivnik počasi pomikajte v nasprotni smeri rasti dlak. Prirezovalnik daljših dlak, ki se prilagodi linijam telesa, najprej privzdigne vse daljše dlake in jih prireže. Nato mrežica brivnika odstrani ostre kratke dlačice.
- Če se že dalj časa niste obrili, odstranite nastavek OptiShave, da bo prirezovanje daljših dlačic potekalo hitreje (B).

- Vedno poskrbite, da sta oba – mrežica brivnika in prirezovalnik daljših dlak – ves čas v stiku s kožo.

### Moker način uporabe

Aparat lahko uporabite tudi na mokri koži. Da bi pri tem dosegli optimalne pogoje drsenja, mora biti koža zelo navlažena. Moker način uporabe lahko pri občutljivi koži povzroči razdraženost kože (npr. pordelost).

### Britje nog z nastavkom za piling

Namesto nastavka OptiShave lahko uporabite tudi nastavek za piling (6), ki zahvaljujoč posebni blazinici pomaga izboljšati videz površine kože. Blazinica za glajenje s kože odstrani odmrle delce in jo tako poživi ter ji podari sijoč videz.

Ravnajte po naslednjem postopku:

- Odstranite nastavek OptiShave (1) in namestite nastavek za piling (6).
- Ko z brivnikom počasi drsite po koži v nasprotni smeri rasti dlak, poskrbite, da bodo prirezovalnik daljših dlak, mrežica brivnika in blazinica za glajenje ves čas v stiku s kožo.

### Britje in oblikovanje dlačic pod pazduho in na bikini predelu

Pri britju teh občutljivih predelov poskrbite, da bo koža med britjem vedno napeta, da preprečite morebitne poškodbe (B). Če je površina kože neenakomerna oziroma so na njej izrastki, morate biti pri britju še posebej previdni. Pazite, da se izrastkov ne boste dotaknili s prirezovalnikom daljših dlak.

#### Britje pazduh in bikini predela:

Za temeljitejše britje odstranite nastavek OptiShave. Med britjem vedno nagnite kožo.

#### Oblikovanje dlačic bikini predela:

Za oblikovanje natančnih linij in robov blokirajte prirezovalnik daljših dlak, tako

da stikalo TrimLock (2f) potisnete v položaj «» (C1). Za prirezovanje dlačic na enakomerno dolžino, zaklenite prirezovalnik daljših dlačic in na brivno glavo (C2) namestite prirezovalnik dlačic bikini predela (7). Optimalne rezultate boste dosegli, če boste brivnik počasi premikali v nasprotni smeri rasti dlak.

### Po koncu britja

Po britju lahko na kožo nanese kremo ali losjon za telo. Vendar se neposredno po britju izogibajte uporabi izdelkov, ki dražijo kožo, kot so dezodoranti z vsebnostjo alkohola.

## Čiščenje

### Čiščenje glave brivnika s ščetko (D1)

- Pritisnite tipki za sprostitvev, da odstranite glavo brivnika. Dno glave brivnika previdno iztrkajte na ravni površini (ne ob mrežico).
- Blok rezil in notranjost glave brivnika očistite s ščetko. Mrežice brivnika ne smete čistiti s ščetko, ker jo s tem lahko poškodujete.

### Čiščenje glave brivnika pod tekočo vodo (D2)

- Pritisnite tipki za sprostitvev, da odstranite glavo brivnika.
- Glavo brivnika in blok rezil ločeno sperite pod toplo tekočo vodo. Uporabite lahko tudi naravno milo, ki ne vsebuje trdih delcev ali abrazivnih snovi. Milnico temeljito izperite.
- Blok rezil in mrežico brivnika pustite, da se ločeno posušita.

### Čiščenje in vzdrževanje nastavka za piling

Če želite očistiti nastavek za piling (6), ga najprej odstranite (E), nato blazinico za piling (6a) temeljito očistite s ščetko. Občasno jo lahko očistite tudi z milnico. Pred ponovno uporabo počakajte, da se posuši.

## Vzdrževanje brivnika Braun Silk-épil

- Brivske dele brivnika je potrebno namazati vsake tri mesece (F). Če glavo brivnika čistite pod tekočo vodo, jo namažite po vsakem čiščenju.
- Na mrežico brivnika in kovinske dele prirezovalnika daljših dlak nanesite majhno količino lahkega olja ali vazelina. Nato odstranite glavo brivnika in nanesite zelo majhno količino vazelina, kot je prikazano na sliki (F).
- Mrežica brivnika in blok rezil sta precizna sestavna dela, ki se sčasoma obrabita. Za ohranjanje optimalne učinkovitost britja morate mrežico in blok rezil zamenjati, ko opazite, da je britje postalo manj učinkovito.
- Ne uporabljajte brivske glave s poškodovano mrežico.
- Zamenjava delov brivnika  
Mrežica brivnika: Pritisnite tipki za sprostitvev, da odstranite glavo brivnika. Za odstranitev mrežice brivnika pritisnite moder plastični okvir (G). Novo mrežico namestite tako, da jo vstavite z notranje strani glave brivnika.  
Blok rezil: Blok rezil odstranite tako, da pritisnete nanj in ga obrnete za 90° (H1) ter snamete. Novi blok rezil namestite tako, da ga potisnete na držalo za blok rezil in ga obrnete za 90° (H2).
- Nadomestne dele (mrežica brivnika, blok rezil, blazinica za glajenje) lahko kupite pri svojem prodajalcu ali v Braunovih servisnih centrih za stranke.

Navodila se lahko spremenijo brez predhodnega obvestila.

Prosimo, da ob koncu njihove življenske dobe, izrabljene baterije in odslužene naprave ne odvržete med gospodinjske odpadke. Odnese jih lahko na



ustrezno zbirno mesto, določeno v skladu z veljavnimi predpisi v Republiki Sloveniji.

### **Garancijski list**

Za izdelek velja dveletna garancija, ki začne veljati z datumom izročitve blaga. Proizvajalec jamči, da bo izdelek deloval v garancijskem roku ob pravilni uporabi v skladu z njegovim namenom in priloženimi navodili. V garancijski dobi bomo brezplačno odpravili vse okvare izdelka, ki so posledica napak v materialu ali izdelavi, tako da vam bomo izdelek po naši presoji popravili ali v celoti zamenjali. Če pooblaščen servis vašega izdelka ne popravi v 45 dneh, imate pravico zahtevati nov izdelek. Za sprejem v reklamacijo se šteje dan, ko je izdelek sprejet v pooblaščen servis, pri prodajalcu (distributerju) ali v trgovino, kjer ste izdelek kupili.

Čas zagotavljanja servisa, vzdrževanja, nadomestnih delov in priklopnih aparatov je 3 leta po preteku garancijskega roka. Popravila na domu zaradi zahtevnosti in neprenosljivosti sodobne servisne opreme in razpoložljivosti rezervnih delov niso mogoča.

Garancija velja na območju Republike Slovenije, pa tudi v vseh državah, kjer izdelek dobavlja podjetje Braun ali njegov pooblaščen distributer.

Garancija ne izključuje pravic potrošnika, ki izhajajo iz odgovornosti prodajalca za napake na blagu.

Garancija ne velja:

- Za okvare, ki so posledica nepravilne uporabe, normalne obrabe ali rabe oziroma napake, ki imajo zanemarljiv učinek na vrednost in delovanje izdelka.
- Ob vsakem posegu nepooblaščen osebe ali kakršnekoli druge predelave izdelka in če pri popravilu niso

uporabljeni originalni Braunovi rezervni deli.

Za popravilo v garancijski dobi celotno napravo skupaj z računom in/ali izpolnjenim garancijskim listom odnesite ali pošljite na pooblaščen servisni center Braun:

Jože Ježek

Cesta 24. junija 21

1231 Črnuče – Ljubljana

Tel. št.: +386 1 561 66 30

E-mail: jezektrg.servis@siol.net

Potrošnik lahko zahtevo za popravilo v garancijski dobi za celotno napravo, skupaj z računom in/ali izpolnjenim garancijskim listom, prav tako uveljavlja tudi pri prodajalcu ali pri proizvajalcu (distributerju).

Za dodatne informacije smo vam na voljo na brezplačni telefonski številki 080 2822.

Distributer: Orbico, d. o. o., Verovškova ul. 72, 1000 Ljubljana

Proizvajalec: Braun GmbH, Frankfurter Str. 145, 61476 Kronberg, Nemčija



## Hrvatski

Naši su proizvodi dizajnirani tako da zadovoljavaju najviše standarde kvalitete, funkcionalnosti i dizajna. Braun Silk-épil oblikovan je za savršeno i ugodno brijanje te vam nudi savršeni izbor za noge, područje pazuha i bikini zonu. Nadamo se da ćete i Vi u potpunosti uživati u upotrebi novog Braun Lady aparata za brijanje.

### Važno

Iz higijenskih razloga ne dijelite ovaj aparat s drugima.

Ovaj uređaj mogu koristiti djeca starija od 8 godina te osobe sa smanjenim fizičkim, osjetilnim i mentalnim sposobnostima, kao i osobe koje nemaju prethodno dostatno iskustvo i znanje, pod uvjetom da su pod nadzorom osobe zadužene za njihovu sigurnost odnosno ako im je objašnjeno kako se uređaj koristi na siguran način tako da oni u potpunosti razumiju moguće rizike prilikom korištenja. Djeca se ne smiju igrati s uređajem. Djeca ne smiju čistiti i održavati uređaj osim ako nisu starija od 8 godina te pod nadzorom odrasle osobe.

Baterije mogu procuriti ako su prazne ili ako niste koristili uređaj već neko vrijeme. Kako biste zaštitili sebe i uređaj, pravovremeno ih izvucite te pažljivo rukujte s njima ako je došlo do curenja.



Uređaj je prikladan za uporabu u kadi ili pod tušem.

Imate li ikakvih sumnji u vezi korištenja ovog aparata, molimo potražite savjet svog liječnika. U slijedećim slučajevima ovaj aparat trebao bi se koristiti samo nakon prethodnog savjetovanja s liječnikom:

- ekcem, rane, reakcije upale kože kao što su folikulitis (upaljena folikula dlake) i proširene vene
- oko madeža
- oslabljen imunitet kože, npr. šećerna bolest, Raynaudova bolest
- hemofilija ili imuno-deficijencija

### Opis

- 1 Nastavak OptiShave
- 2 Glava aparata
  - a Mrežica
  - b SoftStrip
  - c Jastučić EasyGlide
  - d Podrezivač dugih dlačica
  - e Dugmad za otpuštanje
  - f Prekidač (podrezivanje/brijanje)  
TrimLock «/»
- 3 Blok noža
- 4 Prekidač za uključivanje/isključivanje aparata
- 5 Odjeljak za baterije

- 6 Nastavci Skin Smoothing (za glađu kožu, koriste se samo na nogama)
  - a Odvojivi uložak za glađu kožu
  - b Dugme za opuštanje uložaka
- 7 Nastavci za podrezivanje dlačica bikini zone

## Ulaganje baterija

Vaš Braun Silk-épil za rad treba dvije 1,5 V baterije. Za optimalan rad aparata, koristite alkalno-magnanske baterije (tip LR 6, AM3, AA).

Ove baterije imaju kapacitet za otprilike 90 minuta brijanja.

Otvorite odjeljak za baterije i uložite baterije tako da polovi gledaju u označenom smjeru. Prije zatvaranja odjeljka za baterije, obratite pozornost na poklopac koji treba biti suh i čist.

## Brijanje

Kako biste nakon brijanja imali svilenkasto glatku kožu, Silk&Soft sustav zahvaća čak i problematične dlačice: integrirana SoftStrip trakica prijanja uz kožu i čini je napetom, pa fleksibilna mrežica i podrezivač dugih dlačica preciznije zahvaćaju dlačice, pružajući tako savršeno precizno brijanje.

EasyGlide jastučić omogućuje glatko pomicanje aparata uz kožu i smanjuje iritaciju kože.

Dodatni OptiShave nastavak omogućuje iznimno precizno i ugodno brijanje nogu.

- Za uključivanje pritisnite glavni prekidač i gurnite ga prema gore. Pripazite da prekidač s opcijom podrezivanje/ brijanje (2f) bude postavljen na brijanje («»).
- Za optimalne rezultate brijanja, na glavu aparata postavite OptiShave nastavak (A), koji omogućuje savršeno brijanje aparata uz kožu i optimalni kut korištenja tako da su i mrežica i podrezivač dugih dlačica u idealnom kontaktu s kožom.

- Polako pomičite aparat u smjeru suprotnom od rasta dlačica. Prilagođavajući se obliku tijela, podrezivač dugih dlačica prvo podiže i reže sve duže dlačice. Potom mrežica prelazi preko istog područja i uklanjajući kratke dlačice čini kožu svilenkasto glatkom.
- Ako niste duže vrijeme brijali dlačice, skinite OptiShave nastavak kako biste brže podrezali duge dlačice i pripremili ih za brijanje (B).
- Vodite računa o tome da oboje, i mrežica i podrezivač dugih dlačica, budu u kontaktu s kožom.

## Mokra uporaba uređaja

Ovaj se uređaj može koristiti i na mokroj koži. Pripazite da koža bude dosta vlažna kako bi uređaj lakše klizao po njoj. Ovakva uporaba uređaja može dovesti do iritacija osjetljive kože (npr. do crvenila).

## Brijanje nogu nastavkom Skin Smoothing

Umjesto nastavka OptiShave možete koristiti i nastavak Skin Smoothing koji pomaže poboljšati izgled površine kože zahvaljujući ulošku za glađu kožu. Taj uložak uklanja mrtve komadiće kože te je tako revitalizira i ona ostaje glatka i sjajna. Postupite na sljedeći način:

- Skinite nastavak OptiShave (1) i stavite nastavak Skin Smoothing (6).
- Dok lagano pomičete aparat u smjeru suprotnom od rasta dlačica podrezivač dugih dlačica, mrežica i uložak za glađu kožu moraju dodirivati kožu.

## Brijanje i friziranje područja pazuha i bikini zone

Vodite računa da kod ovih osjetljivih područja uvijek napnete kožu koju brijete kako biste izbjegli ozljede (B). Molimo, posebno pazite ako je površina kože nejednolika ili s izraslinama. Vodite računa da ta područja ne dotičete podrezivačem dugih dlačica.

**Brijanje područja pazuha i bikini zone:**  
Skinite natavak Optishave kako bi ste lako zahvatili svaki dio. Uvijek napnite kožu koju brijete.

#### **Friziranje bikini zone:**

Želite li precizno oblikovati linije i obrise aktivirajte podrezač dugih dlačica postavljajući prekidač s opcijom podrezivanje/brijanje (2f) na podrezivanje («») (C1). Kako biste podišišali dlačice na jednaku dužinu, zaključajte trimer za duže dlačice, a na glavu brijača (C2) postavite nastavak za bikini zonu.(7). Za optimalne rezultate polako pomičite aparat u smjeru suprotnom od rasta dlačica.

#### **Njega nakon brijanja**

Nakon brijanja za dodatnu njegu kože dovoljno je nanijeti malo kreme ili losiona za tijelo. U svakom slučaju, odmah nakon brijanja izbjegavajte korištenje iritirajućih sredstava, poput dezodoransa koji sadrže alkohol.

## **Čišćenje**

### **Čišćenje glave aparata četkicom (D1)**

- Pritisnite dugmad za otpuštanje i skinite glavu aparata. Lagano tapkajte donjim dijelom glave aparata (nikada mrežicom) po ravnoj površini da ispadnu zaostale dlačice.
- Četkicom očistite blok noža i unutrašnjost glave aparata. No, četkicom nikako nemojte čistiti mrežicu jer bi je to moglo oštetiti.

### **Čišćenje glave aparata pod tekućom vodom (D2)**

- Pritisnite dugmad za otpuštanje i skinite glavu aparata.
- Isperite odvojeno glavu aparata i blok noža tekućom toplom vodom. Za čišćenje možete koristiti i sapun na prirodnoj bazi ukoliko ne sadrži nikakva jaka sredstva. Dobro isperite pjenu.

- Ostavite blok noža i glavu aparata da se suše, odvojeno.

### **Čišćenje i održavanje nastavaka Skin Smoothing**

Kako biste očistili nastavke Skin Smoothing (6) prvo ih izvadite (E), a zatim temeljito iščetkajte uložak za glavu. S vremena na vrijeme možete ga očistiti i vodom s malo detergenta. Pustite da se osuši prije ponovne upotrebe.

## **Održavanje vašeg Braun Silk-épil u vrhunskom stanju**

- Dijelove za brijanje treba redovito podmazivati svaka 3 mjeseca (F). Čistite li glavu aparata pod tekućom vodom, podmažite je nakon svakog čišćenja.
- Mrežicu i metalne dijelove podrezača dugih dlačica premažite s malo (kap) laganog strojnog ulja ili vazelina. Tada skinite glavu aparata i na nju stavite malo vazelina kao što je prikazano na slici u odlomku (F).
- Mrežica i blok noža su osjetljivi dijelovi koji se s vremenom istroše. Kako biste zadržali optimalnu učinkovitost aparata, zamijenite mrežicu i blok noža kada primjetite lošiji, manje učinkovit, rad aparata.
- Nikada nemojte koristiti glavu za brijanje ukoliko je mrežica oštećena.
- Kako mijenjati dijelove aparata:  
**Mrežica:** Pritisnite dugmad za opuštanje i skinite glavu aparata. Za odvajanje mrežice pritisnite plavi plastični okvir (G). Pri postavljanju nove mrežice, uložite je s unutrašnje strane glave aparata.  
**Blok noža:** Kako biste izvukli blok noža, pritisnite ga i zarotirajte za 90° (H1), pa ga potom izvucite. Novi blok noža postavite tako da ga naslonite na njegov držač, čvrsto pritisnete i zakrenete za 90° (H2).

- Zamjenjive djelove (mrežica, blok noža, uložak za glađu kožu) možete dobiti kod svog prodavača ili servisnih centara Braun.

Zadržano pravo na izmjene.

Na kraju njihovog radnog vijeka, uređaj i baterije nemojte odlagati zajedno s kućnim otpadom. Odložite ih u servisnim centrima Braun ili na mjestima predviđenim za odlaganje takvog otpada.



### Jamstvo

Za ovaj proizvod jamčimo jamstveno razdoblje od 2 godine od dana kupnje. U okviru tog razdoblja besplatno ćemo otkloniti bilo kakvu neispravnost uređaja do koje je došlo zbog zamora materijala ili pogrešaka u radu ili popravkom ili zamjenom uređaja ovisno o procjeni. Ovo jamstvo vrijedi za svaku zemlju u kojoj ovaj uređaj distribuira Braun ili njegov ovlaštenu distributer.

Ovo jamstvo ne pokriva: štetu nastalu zbog nepravilne upotrebe, normalno trošenje materijala (npr. u slučaju trošenja mrežice na uređaju za brijanje), kao i oštećenja koja imaju neosporan utjecaj na vrijednost ili rad uređaja. Jamstvo prestaje vrijediti ako popravke vrše neovlaštene osobe te ako se ne koriste originalni Braunovi dijelovi.

Ako tijekom jamstvenog razdoblja zatrebate servis, donesite ili pošaljite cijeli uređaj zajedno s računom na adresu Braunovog ovlaštenog servisnog centra.

Napomena: Ukoliko niste u mogućnosti riješiti Vaš problem putem priložene servisne mreže ili na prodajnom mjestu

molimo Vas da nazovete broj 01 66 26 555 ili 091 66 01 777 kako bi dobili daljnje upute.

**SINGULI D.O.O.**, [www.singuli.hr](http://www.singuli.hr)

10000, Zagreb, Primorska 3,

☎ 01 37 72 644

10000, Zagreb, CMP, Savica Šanci 145,

☎ 01 24 04 451

10000, Zagreb, Jospia Strganca 12,

☎ 01 37 79 029

**JEŽIĆ COLOR SERVIS**, 43000, Bjelovar,

Petra Zrinskog 13, ☎ 043 243 500

**ELMIN**, 48350, Đurđevac, R. Boškovića

20, ☎ 048 813 365

**MAGREL vl. Grković Marko**, 51211,

Rijeka / Matulji, Frana Supila 11,

☎ 095 911 0009

**RTV SERVIS KALAICA**, 34310,

Pleternica, A.M. Relkovića 6,

☎ 034 252 000

**SORIĆ ELEKTRONIKA**, 44000, Sisak,

A. Starčevića 35, ☎ 044 549 117

**MERC&DUJMOVIĆ**, 21000, Split,

Alojzija Stepinca 6, ☎ 021 537 780

**ELEKTRO OBRT MARKOVIĆ**, 42000,

Varaždin, K. Filića 9, ☎ 042 210 588

**ALTA**, 23000, Zadar, Vukovarska 3c,

☎ 023 327 666

## Ελληνικά

Τα προϊόντα μας κατασκευάζονται έτσι ώστε να πληρούν τα υψηλότερα πρότυπα ποιότητας, λειτουργικότητας και σχεδιασμού. Το Silk-épil της Braun, κατασκευάστηκε για ένα τέλειο και άνετο ξύρισμα, προσφέροντάς σας την τέλεια επιλογή για τα πόδια, τις μασχάλες και την περιοχή του μπικίνι. Ελπίζουμε ότι θα ικανοποιηθείτε απόλυτα από την καινούργια σας γυναικεία ξυριστική μηχανή Braun.

### Προσοχή

Για λόγους υγιεινής, μην μοιράζεστε αυτή την συσκευή με άλλα άτομα.

Αυτή η συσκευή μπορεί να χρησιμοποιηθεί από παιδιά ηλικίας 8 ετών και πάνω και από άτομα με μειωμένες φυσικές, αισθητήριες ή διανοητικές ικανότητες ή με έλλειψη εμπειρίας και γνώσεων, με την προϋπόθεση ότι επιτηρούνται ή τους έχουν δοθεί οδηγίες σχετικά με την ασφαλή χρήση της συσκευής και κατανοούν τους ενδεχόμενους κινδύνους. Τα παιδιά δεν πρέπει να παίζουν με τη συσκευή. Ο καθαρισμός και η συντήρηση δεν πρέπει να πραγματοποιούνται από παιδιά

εκτός και αν είναι ηλικίας 8 ετών και πάνω και επιτηρούνται.

Οι μπαταρίες μπορεί να παρουσιάσουν διαρροή εάν είναι άδειες ή δεν χρησιμοποιούνται για μεγάλο χρονικό διάστημα. Για να προστατεύσετε εσάς και την συσκευή, παρακαλούμε αφαιρέστε τις μπαταρίες εγκαίρως και αποφύγετε την επαφή με το δέρμα ενώ χειρίζεστε μπαταρίες που παρουσιάζουν διαρροή.



Αυτή η συσκευή είναι κατάλληλη για χρήση στο μπάνιο ή το ντους.

Εάν έχετε οποιοσδήποτε αμφιβολίες σχετικά με τη χρήση της συσκευής συμβουλευθείτε το γιατρό σας. Στις ακόλουθες περιπτώσεις η συσκευή μπορεί να χρησιμοποιηθεί μόνο αφού συμβουλευθείτε το γιατρό σας :

- έκζεμα, πληγές, αντιδράσεις ερεθισμένου δέρματος, όπως θυλακίτιδα (πυώδη θυλάκια τριχών) και κισσοφλεβίτιδα
- γύρω από κρεατοελιές
- μειωμένη ανοσία του δέρματος, π.χ. σακχαρώδης διαβήτης, στη διάρκεια εγκυμοσύνης, ασθένεια του Raynaud's
- αιμοφιλία ή ανοσοποιητική ανεπάρκεια.

## Περιγραφή

- 1 Εξάρτημα OptiShave
- 2 Ξυριστική κεφαλή
  - a Πλέγμα
  - b Μαλακή λουριίδα - SoftStrip
  - c Μαξιλαράκι EasyGlide
  - d Κόφτης μακριών τριχών
  - e Πλήκτρα Απελευθέρωσης
  - f Πλήκτρο σταθεροποίησης λειτουργίας «/»
- 3 Κοπτικό σύστημα
- 4 Διακόπτης λειτουργίας on/off
- 5 Θέση μπαταριών
- 6 Εξάρτημα για λείο δέρμα (για χρήση μόνο στα πόδια)
  - a Αποσπώμενη απαλή ταινία
  - b Πλήκτρο απελευθέρωσης ταινίας
- 7 Εξαρτήματα για την περιοχή του μπικίνι

## Τοποθετώντας τις μπαταρίες

Η συσκευή Silk·épil από τη Braun, λειτουργεί με 2 μπαταρίες 1,5 V. Για καλύτερη απόδοση, χρησιμοποιείτε αλκαλικές μπαταρίες (τύπου LR 6, AM3, AA). Αυτές οι μπαταρίες παρέχουν μεγαλύτερη απόδοση στο ξύρισμα και λειτουργία μέχρι και 90 λεπτά.

Ανοίγουμε την ειδική θέση για τις μπαταρίες και τοποθετούμε τις μπαταρίες όπως δείχνει στις οδηγίες. Πριν κλείσετε τη θήκη για τις μπαταρίες, βεβαιωθείτε ότι το καπάκι είναι στεγνό και καθαρό.

## Ξύρισμα

Για λαμπερό δέρμα, το σύστημα Silk&Soft αιχμαλωτίζει ακόμη και τις προβληματικές τρίχες, το ενσωματωμένο SoftStrip τεντώνει το δέρμα για να εξασφαλιστεί άμεση επαφή με το κινούμενο πλέγμα, και τον κόφτη μακριών τριχών έτσι ώστε

να εφάπτονται πλήρως στο δέρμα για ένα τέλειο αποτέλεσμα.

Για ένα απαλό ξύρισμα, το μαξιλαράκι EasyGlide εξασφαλίζει απαλότερη αίσθηση μειώνοντας τους ερεθισμούς του δέρματος.

Το επιπρόσθετο εξάρτημα OptiShave επιτρέπει ένα πολύ βαθύ και άνετο ξύρισμα των ποδιών.

- Πιέστε και σύρετε το διακόπτη (4) για να θέσετε σε λειτουργία τη μηχανή. Βεβαιωθείτε ότι το πλήκτρο σταθεροποίησης λειτουργίας (2f) περιποίησης είναι στη θέση «».
- Για καλύτερα αποτελέσματα στο ξύρισμα, τοποθετήστε το εξάρτημα OptiShave επάνω στην ξυριστική κεφαλή (A). Εξασφαλίζει πολύ βαθύ ξύρισμα γιατί βοηθάει το πλέγμα και τον κόφτη για μακριές τρίχες να έρθουν στη σωστή θέση για καλύτερη επαφή με το δέρμα.
- Μετακινείτε τη συσκευή αργά σε αντίθετη φορά από τη τρίχα. Ο κόφτης για μακριές τρίχες, προσαρμόζεται ανάλογα με το περίγραμμα του σώματος, ανασκάνει και κόβει τις μακριές τρίχες. Κατόπιν το πλέγμα ακολουθεί και απομακρύνει τα υπολείμματα τριχών.
- Εάν δεν έχετε ξυριστεί για μεγάλο χρονικό διάστημα, αφαιρέστε το εξάρτημα OptiShave για πιο γρήγορο κόψιμο των μακριών τριχών (B).
- Εξασφαλίστε ότι το πλέγμα και ο κόφτης μακριών τριχών βρίσκονται πάντα σε επαφή με το δέρμα.

## Υγρή χρήση

Η συσκευή μπορεί επίσης να χρησιμοποιηθεί πάνω σε υγρό δέρμα. Βεβαιωθείτε ότι το δέρμα είναι πολύ υγρό για να επιτύχετε άριστες συνθήκες ολίσθησης. Η υγρή χρήση σε ευαίσθητο δέρμα μπορεί να οδηγήσει σε ερεθισμούς του δέρματος (π.χ. κοκκίνισμα).

## **Ξύρισμα ποδιών με το εξάρτημα για λείο δέρμα**

Αντί για το εξάρτημα OptiShave, ίσως θελήσετε να χρησιμοποιήσετε το εξάρτημα για λείο δέρμα (6) το οποίο βοηθά στη βελτίωση της ολικής όψης του δέρματος λόγω της απαλής ταινίας. Η απαλή ταινία αφαιρεί τα νεκρά κύτταρα, αναζωογονώντας κατά συνέπεια το δέρμα και δίνοντας του λεία όψη. Συνεχίστε όπως περιγράφεται παρακάτω:

- Αφαιρέστε το εξάρτημα OptiShave (1) και αντικαταστήστε το με το εξάρτημα για λείο δέρμα (6).
- “Όταν κατευθύνετε τη συσκευή αργά αντίθετα προς τη φορά ανάπτυξης της τρίχας, βεβαιωθείτε ότι ο κόπτης μακρών τριχών, το πλέγμα και η απαλή ταινία είναι σε επαφή με το δέρμα.

## **Ξύρισμα και σχεδιασμός για μασχάλες και της περιοχής του μπικίνι**

Σε αυτές τις ευαίσθητες περιοχές, βεβαιωθείτε ότι πάντα ξυρίζετε σε τεντωμένο δέρμα για να αποφεύγετε τους τραυματισμούς (B). Παρακαλώ προσέξτε ιδιαίτερα εάν η επιφάνεια του δέρματος δεν είναι ομοιόμορφη ή έχει προεξοχές δέρματος. Μην τις αγγίζετε με τον κόπτη μακρών τριχών.

### Πώς να ξυρίζετε τις μασχάλες και τη περιοχή του μπικίνι:

Αφαιρέστε το εξάρτημα OptiShave για απόλυτη προσιτότητα. Πάντα να τεντώνετε το δέρμα σας όταν ξυρίζετε. Σχεδιασμός του Μπικίνι:

Για το σχεδιασμό ακριβών γραμμών και περιγραμμάτων, κλειδώστε το κόπτη μακρών τριχών τοποθετώντας το πλήκτρο σταθεροποίησης λειτουργίας (2f) περιποίησης στη θέση «» (C1). Για να κόψετε τις τρίχες σε ένα ομοιόμορφο μήκος, ασφαλίστε τον κόπτη για μακριές τρίχες και τοποθετήστε το εξάρτημα

περιποίησης μπικίνι (7) πάνω στην κεφαλή ξυρίσματος (C2). Για καλύτερα αποτελέσματα, μετακινείτε τη συσκευή αργά αντίθετα προς τη φορά ανάπτυξης της τρίχας.

## **Όταν τελειώσετε το ξύρισμα**

Μετά από το ξύρισμα, μπορείτε να χρησιμοποιήσετε κάποια κρέμα σώματος για πιο απαλή αίσθηση. Αποφύγετε αυτές που περιέχουν οινόπνευμα ή άρωμα για χρήση αμέσως μετά το ξύρισμα.

## **Καθαρισμός**

### **Πώς να καθαρίζετε την ξυριστική κεφαλή με το βουρτσάκι (D1)**

- Πιέστε τα πλήκτρα απελευθέρωσης της ξυριστικής κεφαλής. Χτυπήστε το κάτω σημείο της κεφαλής μαλακά σε μια επίπεδη επιφάνεια (όχι το πλέγμα).
- Βουρτσίστε το κοπτικό σύστημα και το εσωτερικό της ξυριστικής κεφαλής. Μην καθαρίζετε το πλέγμα με τη βούρτσα γιατί αυτό μπορεί να το καταστρέψει.

### **Πώς να καθαρίζετε την ξυριστική κεφαλή με τρεχούμενο νερό (D2)**

- Πιέστε τα πλήκτρα απελευθέρωσης της ξυριστικής κεφαλής.
- Πλύνετε τη ξυριστική κεφαλή και το κοπτικό σύστημα χωριστά κάτω από ζεστό τρεχούμενο νερό. Μπορείτε να χρησιμοποιήσετε φυσικό σαπούνι χωρίς προσθήκη χημικών και μαλακτικών στοιχείων. Ξεπλύνετε καλά όλα τα υπολείμματα σαπουνιού.
- Αφήστε τα αποσυναρμολογημένα μέρη να στεγνώσουν.

## **Πώς να καθαρίζετε και να διατηρείτε το εξάρτημα για λείο δέρμα**

Για να καθαρίσετε το εξάρτημα λείου δέρματος (6), πρώτα αφαιρέστε το (E), μετά βουρτσίστε σχολαστικά την απαλή ταινία (6a). Κατά διαστήματα, μπορείτε

επίσης να το καθαρίσετε με το σαπουνάδα. Να το αφήνετε να στεγνώνει πριν από την επόμενη χρήση.

## Διατηρείστε τη συσκευή Silk-épil της Braun σε άριστη κατάσταση

- Τα ξυριστικά μέρη της μηχανής πρέπει να λιπαίνονται τακτικά κάθε 3 μήνες (F). Εάν καθαρίζετε την ξυριστική μηχανή κάτω από τρεχούμενο νερό, πρέπει να τη λαδώνετε μετά από κάθε καθαρισμό.
- Εφαρμόστε λίγο λάδι μηχανής ή βαζελίνη στο πλέγμα και στα μεταλλικά μέρη του κόφτη μακριών τριχών. Κατόπιν αφαιρέστε τη ξυριστική κεφαλή και βάλτε μια μικρή ποσότητα βαζελίνης όπως φαίνεται στο τμήμα εικόνων (F).
- Το πλέγμα και το κοπτικό σύστημα είναι αναλώσιμα μέρη τα οποία φθείρονται με το χρόνο. Για να διατηρήσετε τη μέγιστη απόδοση στο ξύρισμα, αντικαθιστάτε το πλέγμα και το κοπτικό σύστημα όταν παρατηρήσετε μειωμένη απόδοση της ξυριστικής σας μηχανής.
- Μην χρησιμοποιείτε την κεφαλή ξυρίσματος όταν το πλέγμα παρουσιάζει βλάβη ή έχει φθαρεί.
- Πώς να αντικαταστήσετε τα ξυριστικά μέρη της μηχανής  
Πλέγμα: Πιέστε τα κουμπιά απελευθέρωσης του πλέγματος για να αφαιρέσετε την ξυριστική κεφαλή. Για να αφαιρέσετε το πλέγμα πιέστε το μπλε πλαστικό πλαίσιο (G). Για να τοποθετήσετε ένα καινούργιο βάλτε το από το εσωτερικό μέρος της ξυριστικής κεφαλής.  
Κοπτικό σύστημα: Για να αφαιρέσετε το κοπτικό σύστημα, πιέστε και περιστρέψτε το 90° (H1). Για να τοποθετήσετε ένα καινούριο, πιέστε το πάνω στη βάση του κοπτικού συστήματος

και περιστρέψτε το 90° (H2).

- Αναλώσιμα μέρη (πλέγμα, κοπτικό σύστημα, μαξιλαράκι λείανσης) μπορούν να προμηθευτούν από τα καταστήματα service της Braun.

Το προϊόν υπόκειται σε τροποποίηση, χωρίς προειδοποίηση.

Αυτό το προϊόν περιέχει μπαταρίες και/ή ηλεκτρικά τμήματα που ανακυκλώνονται. Για την προστασία του περιβάλλοντος, μην τα απορρίπτετε μαζί με τα οικιακά απορρίμματα. Παρακαλούμε παραδώστε τα σε κάποιο Κέντρο Service της Braun ή σε κάποιο κατάλληλο τοπικό σημείο συλλογής.



## Εγγύηση

Παραχωρούμε δύο χρόνια εγγύηση, στο προϊόν, ξεκινώντας από την ημερομηνία αγοράς.

Μέσα στην περίοδο εγγύησης καλύπτουμε, χωρίς χρέωση, οποιοδήποτε ελάττωμα προερχόμενο από κακή κατασκευή ή κακής ποιότητας υλικό, είτε επισκευάζοντας είτε αντικαθιστώντας ολόκληρη τη συσκευή σύμφωνα με την κρίση μας.

Αυτή η εγγύηση ισχύει σε όλες τις χώρες που πωλούνται τα προϊόντα Braun.

Η εγγύηση δεν καλύπτει: καταστροφή από κακή χρήση, φυσιολογική φθορά ή ελαττώματα λόγω αμέλειας του χρήστη.

Η εγγύηση ακυρώνεται αν έχουν γίνει επισκευές από μη εξουσιοδοτημένα άτομα ή δεν έχουν χρησιμοποιηθεί γνήσια ανταλλακτικά Braun.

Για να επιτύχετε service μέσα στην περίοδο της εγγύησης, παραδώστε ή στείλτε την συσκευή με την απόδειξη αγοράς σε ένα Εξουσιοδοτημένο Κατάστημα Service της Braun: [www.service.braun.com](http://www.service.braun.com).

Καλέστε στο 210-9478700 για να πληροφορηθείτε για το πλησιέστερο Εξουσιοδοτημένο Κατάστημα Service της Braun.



## Lietuvių

Mes gaminame produktus, atitinkančius aukščiausius kokybės, funkcionalumo ir dizaino standartus. Skustuvas „Braun Silk-épil“ skirtas patogiai ir kruopščiai šalinti plaukelius nuo kojų, pažastų ir bikinio srities. Tikimės, kad Jums patiks naudotis šiuo nauju „Braun“ prietaisu.

## Svarbu

Higienos sumetimais nesidalinkite šiuo prietaisu su kitais.

Šį prietaisą gali naudoti vaikai nuo 8-erių metų ir asmenys su fizine, jutikline ar protine negalia arba neturintys pakankamai patirties, jei tokie asmenys yra prižiūrimi ar apmokyti, kaip saugiai naudoti prietaisą, ir supranta galimus pavojus. Neleiskite vaikams žaisti su prietaisu. Prietaiso neturėtų valyti ir naudoti vaikai, jei jiems nėra 8 metų ir jų neprižiūri suaugęs asmuo.

Baterijos gali pratekėti, jei jos tuščios ar nenaudotos ilgą laiką. Kad apsaugotumėte save ir prietaisą, išimkite baterijas laiku ir venkite odos kontakto su pratekėjusiomis baterijomis.

 Šiuo prietaisu galima naudotis vonioje arba duše.

Jei turite dvejonių dėl šio prietaiso naudojimo, pasitarkite su gydytoju. Žemiau išvardintais atvejais šiuo prietaisu galima naudotis tik pasitarus su gydytoju:

- egzema, žaizdos, uždegiminės odos reakcijos, tokios kaip folikulitas (pūliuojantys plauko folikulai) ir išsiplėtusios venos;
- iškilę apgamai;
- sumažėjęs odos atsparumas, pvz. sergant cukriniu diabetu ar Reino liga;
- hemofilija ar imunodeficitas.

## Aprašymas

- 1 „OptiShave“ antgalis
- 2 Skutamoji galvutė
  - a) Skutamasis tinklelis
  - b) „SoftStrip“ juostelė
  - c) „EasyGlide“ pagalvėlė
  - d) Ilgų plaukelių kirpiklis
  - e) Nuėmimo mygtukai
  - f) Skutimo užraktas «/»
- 3 Kerpamasis blokas
- 4 Įjungimo / išjungimo mygtukas
- 5 Baterijų skyrius
- 6 Odą glotninantis antgalis (skirtas tik kojų odai)
  - a) Nuimama glotninanti pagalvėlė
  - b) Mygtukas pagalvėlei nuimti
- 7 Kerpamasis antgalis bikinio sričiai

## Baterijų įdėjimas

Šis prietaisas veikia dviem 1,5 V baterijomis. Kad prietaisas veiktų geriausiai, naudokite šarmines mangano baterijas (LR 6, AM 3, AA tipo). Šių baterijų pagalba galėsite skustis apie 90 minučių.

Atidarykite baterijų skyriaus dangtelį ir įstatykite baterijas taip, kad (+) ir (-) poliai būtų nukreipti teisingomis kryptimis, kaip pažymėta. Prieš uždarydami baterijų skyrių, įsitikinkite, kad dangtelis švarus ir sausas.

## Skutimasis

Siekiant švytinčios odos, „Silk&Soft“ sistema sugriebia net ir prigludusius plaukelius, įrengta „SoftStrip“ juostelė patempia odą, kad būtų lengviau pasiekiami plaukeliai, o slankus skutamasis tinklelis ir ilgų plaukelių kirpiklis apgaubia odą, kad užtikrintų itin kruopštų skutimą. Kad skutimasis būtų švelnus, „EasyGlide“ pagalvėlė užtikrina glotnesnį skustuvo slydimą ir sumažina odos sudirgimą. Papildomas „OptiShave“ antgalis leidžia itin kruopščiai ir patogiai nuskusti kojų plaukelius.

- Paspauskite ir paslinkite įjungimo / išjungimo mygtuką į viršų, kad įjungtumėte skustuva. Įsitikinkite, kad skutimo užraktas (2f) yra «» padėtyje.
- Norėdamos pasiekti geriausių skutimosi rezultatų, ant skutamosios galvutės (A) uždėkite „OptiShave“ antgalį. Jis užtikrina neprilygstamą kruopštumą ir skustuvo naudojimą optimaliu kampu, kad tiek skutamasis tinklelis, tiek ilgų plaukelių kirpiklis liestųsi su oda.
- Lėtai judinkite prietaisą prieš plaukelių augimo kryptį. Pritaikydamos prie kūno linijų, ilgų plaukelių kirpiklis pirmiausia pakelia ir pakerpa ilgus plaukelius. Tuomet skutamasis tinklelis glotniai nuskuta likusius šerelius.
- Jei nešalinote plaukelių ilgą laiką, nuimkite „OptiShave“ antgalį, kad greičiau būtų pakirpti ilgesni plaukeliai (B).
- Visuomet įsitikinkite, kad tiek skutamasis tinklelis, tiek ilgų plaukelių kirpiklis liečiasi su oda.

## Drėgnas naudojimas

Prietaisu galima skusti drėgną odą. Kad pasiektumėte geriausių rezultatų, įsitikinkite, kad oda yra labai drėgna. Jei Jūsų oda jautri, drėgnas naudojimas gali sukelti odos sudirgimą (pvz., paraudimą).

## Kojų plaukelių skutimas naudojant odą glotninantį antgalį

Vietoje „OptiShave“ antgalio galite naudoti odą glotninantį antgalį (6), kuris, glotninančios pagalvėlės pagalba padeda pagerinti bendrą odos paviršiaus išvaizdą. Glotninanti pagalvėlė švelniai šveičia odą pašalindama negyvas ląsteles, taip atgaivindama odą ir suteikdama jai spindesio.

Tęskite kaip nurodyta:

- nuimkite „OptiShave“ antgalį (1) ir uždėkite odą glotninantį antgalį (6);
- lėtai judindamos prietaisą prieš plaukelių augimo kryptį, įsitikinkite, kad ilgų plaukelių kirpiklis, skutamasis tinklelis ir glotninanti pagalvėlė liečiasi su oda.

## Pažastų ir bikinio srities skutimas ir formavimas

Skusdamos plaukelius šiose jautriose srityse, visuomet patempkite odą, kad nesusižeistumėte (B). Būkite itin atidžios, jei odos paviršius yra nelygus arba pasitaiko odos ataugėlių. Būkite atsargios, kad nepaliestumėte jų ilgų plaukelių kirpikliu.

### Pažastų ir bikinio srities skutimas:

Nuimkite „OptiShave“ antgalį, kad būtų lengviau pasiekti šias sritis. Skusdamos visuomet patempkite odą.

### Bikinio srities formavimas:

Norėdamos suformuoti tikslias linijas ir kontūrus, užfiksuokite skutimo užraktą (2f) paslinkdamos jį į padėtį «» (C1). Norėdamos vienodai pakirpti plaukelius,

užfiksuokite ilgų plaukelių kirpiklį ir uždėkite vieną iš bikinio srities antgalių (7) ant skutamosios galvutės (C2). Norėdamos pasiekti geriausių rezultatų, lėtai judinkite prietaisą prieš plaukelių augimo kryptį.

### **Baigus skusti**

Po skutimo galite patepti odą kūno kremu arba losjonu. Tačiau iškart po skutimo nenaudokite dirginančių priemonių, tokių kaip dezodorantas, kurio sudėtyje yra alkoholio.

## **Valymas**

### **Skutamosios galvutės valymas šepetėliu (D1)**

- Paspauskite nuėmimo mygtukus (2e) ir nuimkite skutamąją galvutę. Švelniai pastuksenkite skutamosios galvutės dugną ant plokščio paviršiaus (ne ant tinklelio).
- Kerpamąjį bloką ir skutamosios galvutės vidų išvalykite šepetėliu, tačiau nevalykite šepetėliu skutamojo tinklelio, kad jo nesugadintumėte.

### **Skutamosios galvutės plovimas po tekančiu vandeniu (D2)**

- Paspauskite nuėmimo mygtukus ir nuimkite skutamąją galvutę.
- Skutamąją galvutę ir kerpamąjį bloką atskirai praskalaukite šiltu tekančiu vandeniu. Galite naudoti natūralaus muilo, jei jame nėra abrazyvinių medžiagų. Nuplaukite putas.
- Kerpamąjį bloką ir skutamąjį tinklelį palikite išdžiūti atskirai.

### **Odą glotninančio antgalio valymas ir priežiūra**

Norėdamos išvalyti odą glotninantį antgalį (6), pirmiausia jį nuimkite (E), tuomet kruopščiai išvalykite glotninančią pagalvėlę (6a). Kartais galite ją nuplauti muilinu vandeniu. Prieš vėl naudodamos antgalį leiskite jam išdžiūti.

## **Geriausios skutuvo „Braun Silk-épil“ būklės palaikymas**

- Skutamąsias dalis reikia patepti kas 3 mėnesius (F). Jei skutamąją galvutę plaunate po tekančiu vandeniu, patepkite ją po kiekvieno valymo.
- Ant skutamojo tinklelio ir kerpamojo bloko metalinių dalių užlašinkite šiek tiek lengvos mašinų alyvos arba užtepkite vazelino. Tuomet nuimkite skutamąją galvutę ir užtepkite nedidelį kiekį vazelino, kaip parodyta paveikslėlyje (F).
- Skutamasis tinklelis ir kerpamasis blokas yra precizinės prietaiso detalės, kurios, laikui bėgant, nusidėvi. Norėdamos kuo geriau nuskusti plaukelius, skutamąjį tinklelį ir kerpamąjį bloką keiskite tuomet, kai pastebėsite, kad prietaisas blogiau skuta.
- Nenaudokite skutamosios galvutės su pažeistu tinkleliu.
- Skutamųjų dalių keitimas:  
Skutamasis tinklelis: paspauskite nuėmimo mygtukus, kad nuimtumėte skutamąją galvutę. Kad nuimtumėte skutamąjį tinklelį, paspauskite mėlynus plastikinius rėmelius (G). Norėdamos įstatyti naują tinklelį, įdėkite jį iš vidinės skutamosios galvutės pusės.  
Kerpamasis blokas: kad nuimtumėte kerpamąjį bloką, paspauskite ir pasukite jį 90° kampu (H1) ir nuimkite. Norėdamos įdėti naują kerpamąjį bloką, įstatykite jį į kerpamojo bloko laikiklį ir pasukite 90° kampu (H2).
- Keičiamąsias dalis (skutamąjį tinklelį, kerpamąjį bloką, glotninančią pagalvėlę) galite įsigyti parduotuvėse arba „Braun“ klientų aptarnavimo centruose.

Turinys gali būti keičiamas atskirai neįspėjus.

Išsieikvojus baterijoms, išimkite jas iš prietaiso. Elektros ir elektroninės įrangos atliekas reikia rinkti atskirai ir nešalinti su kitomis komunalinėmis atliekomis. Jas galite priduoti į Braun aptarnavimo centrą arba specialų surinkimo punktą.



Atstovas:  
AbeStock AS, Laki 25, 12915 Tallinn, Estija.  
info@abestock.ee

Garantinis aptarnavimas:  
UAB „Baltic Continent“  
P. Lukšio g. 23,  
LT-09132 Vilnius  
Tel. (8 5) 274 1788  
www.service.braun.com

Pagaminta Vokietijoje.

## Garantija

Šiam prietaisui suteikiama 2 metų garantija, skaičiuojant nuo jo įsigijimo datos. Garantiniu laikotarpiu mes nemokamai pašalinsime bet kokius prietaiso defektus, atsiradusius dėl gamybos ir medžiagų broko. Priklausomai nuo gedimo mes nusprendžiame, ar prietaisas turi būti taisomas arba keičiamos jo dalys, ar visas prietaisas turi būti pakeistas nauju. Garantija galioja kiekvienoje šalyje, kur šis prietaisas tiekiamas „Braun“ ar jo paskirto platintojo.

Garantija negalioja šiais atvejais: gedimai, atsiradę dėl netinkamo prietaiso naudojimo, įprastinis nusidėvėjimas, taip pat defektai, neturintys įtakos prietaiso funkcionalumui. Garantija nustoja galioti, jei prietaiso remontas vykdytas tai daryti neįgaliojusių asmenų ir jei naudotos neoriginalios „Braun“ dalys.

Norėdami gauti garantinį aptarnavimą, atveškite visą prietaisą arba atsiųskite jį su pirkimo kvitu į „Braun“ įgaliotąjį klientų aptarnavimo centrą. Garantija galioja tik tuo atveju, jei pirkimo data patvirtinta pardavėjo spaudu ir parašu garantinėje ir registracijos kortelėse.

Ši garantija niekaip nepaveikia Jūsų įstatymų nustatytų teisių.

Gamintojas „Braun GmbH“, Frankfurter Str. 145, Kronberg, Vokietija.

## Latviski

Mūsu produkti tiek ražoti atbilstoši visaugstākajiem kvalitātes, funkcionalitātes un dizaina standartiem. Braun Silk-épil skuveklis sievietēm ir izstrādāts perfektai un ērtai skūšanai, kļūstot par ideālu izvēli kāju, padušu un bikini zonas skūšanai. Mēs ceram, ka Jums patiks jaunā Braun ierīce.

## Svarīgi

Higiēnisku iemeslu dēļ nedodiet ierīci lietot citām personām.

Šo ierīci drīkst lietot bērni, kas sasnieguši vismaz 8 gadu vecumu, un personas, kuru fiziskās, uztveres vai garīgās spējas ir ierobežotas vai kurām trūkst pieredzes un zināšanu, ja šīs personas uzrauga vai ja tās ir apmācītas lietot šo ierīci droši un izprot iespējamo bīstamību. Bērni nedrīkst rotaļāties ar ierīci. Bērni drīkst tīrīt un kopt ierīci vien tad, ja ir sasnieguši vismaz 8 gadu vecumu un tiek uzraudzīti.

Baterijas var tecēt, ja tās ir tukšas vai ilgu laiku nav lietotas. Lai aizsargātu sevi un ierīci, lūdzu savlaicīgi izņe-

miet baterijas. Rīkojoties ar tekošām baterijām, izvairieties no to saskarsmes ar ādu.



Šī ierīce ir piemērota lietošanai vannā vai dušā.

Ja rodas šaubas par šīs ierīces lietošanu, lūdzam konsultēties ar ārstu.

Zemāk minētajos gadījumos pirms ierīces lietošanas ir nepieciešama ārsta konsultācija:

- ekzēma, brūces, iekaisušas ādas reakcijas, piemēram, folikulīts (sastrutojuši matu folikuli) un varikozas vēnas;
- ap dzimumzīmēm;
- samazināta ādas imunitāte, piemēram, cukura diabēts, Reinauda slimība;
- hemofilija vai imūndeficīts.

## Apraksts

- 1 OptiShave uzgalis
- 2 Skuvekļa galviņa
  - a Skujošais sietiņš
  - b SoftStrip josliņa
  - c EasyGlide „spilventiņš”
  - d Trimmeris garākiem matiņiem
  - e Atvienošanas pogas
  - f Slēdzis skūšanai un griešanai «/»
- 3 Griezējbloks
- 4 Ieslēgšanas/izslēgšanas slēdzis
- 5 Bateriju nodalījums
- 6 Pīlinga uzgalis (lietot tikai kājām)
  - a Noņemams „spilventiņš” ādas nogludināšanai
  - b Poga „spilventiņa” noņemšanai
- 7 Trimmera uzgaļi bikini zonai

## Bateriju ievietošana

Ierīce darbojas ar divām 1,5 V baterijām. Labākam rezultātam izmantojiet sārma mangāna bateriju (tips LR 6, AM 3, AA). Šīs baterijas nodrošina skūšanas jaudu aptuveni 90 minūtes.

Atveriet bateriju nodalījumu un ievietojiet baterijas atbilstoši norādītajai (+) un (–) zīmes pozīcijai. Pirms bateriju nodalījuma aizvēršanas pārliedzinieties, ka vāks ir sauss un tīrs.

## Skūšanās

Lai iegūtu mirdzošu ādu, Silk&Soft sistēma satver pat problemātiskus matiņus, jo iestrādātā SoftStrip josla nostiepj ādu un nodrošina gludāku skuvumu, savukārt kustīgais skujošais sietiņš un kustīgais trimmeris gariem matiņiem cieši piekļaujas ādai, sniedzot lielisku, gludu skuvumu. Saudzīgai skūšanai EasyGlide „spilventiņš” nodrošina gludāku slīdējumu un samazina ādas kairinājumu.

Papildu OptiShave uzgalis nodrošina īpaši gludu skuvumu kājām.

- Lai ieslēgtu skuvekli, nospiediet un pabīdiet uz augšu ieslēgšanas/izslēgšanas slēdzi. Pārliedzinieties, ka slēdzis skūšanai un griešanai (2f) atrodas pozīcijā «».
- Lai sasniegtu labākus skūšanās rezultātus, uzlieciet OptiShave uzgali uz skujošās galviņas (A). Tas nodrošina ideālu saskari ar ādu un optimālu leņķi, lai ar ādu saskartos gan skujošais sietiņš, gan garo matiņu trimmeris.
- Lēnām virziet skuvekli pretēji matiņu augšanas virzienam. Pielāgojoties ķermeņa kontūrām, garo matiņu trimmeris sākamā paceļ visus garos matiņus un tos nogriež. Pēc tam skujošais sietiņš noskuj apgrieztos matiņus.

- Ja skūšanās nav veikta ilgāku laika periodu, noņemiet OptiShave uzgali, lai garākie matiņi ātrāk tiktu apgriezti. (B).
- Vienmēr pārliedzinieties, ka gan skujošais sietiņš, gan garo matiņu trimmeris ir saskarē ar ādu.

### Mitrā skūšanās

Ierīci var lietot arī uz mitras ādas. Pārliedzinieties, ka āda ir ļoti mitra, lai ierīce labāk slīdētu. Mitrās skūšanas izmantošana uz jutīgas ādas var izraisīt kairinājumu (piem. ādas apsārtumu).

### Kāju skūšana ar Pilinga uzgali

OptiShave uzgaļa vietā iespējams lietot Pilinga uzgali (6), kas, pateicoties ādu nogludinošajam „spilventiņam”, palīdz uzlabot vispārējo ādas virsmas izskatu. Ādu nogludinošais „spilventiņš” maigi berzē ādu, lai noņemtu atmirušās ādas daļiņas, tādējādi atsvaidzinot ādu un piešķirot tai mirdzumu.

Rīkojieties šādi:

- Noņemiet OptiShave uzgali (1) un uzlieciet Pilinga uzgali (6).
- Lēni virzot ierīci pretēji matiņu augšanas virzienam, pārliedzinieties, ka garo matiņu trimmeris, skujošais sietiņš un „spilventiņš” saskaras ar ādu.

### Padušu un bikini zonas skūšana un kontūru veidošana

Lai izvairītos no savainojumiem šajās jutīgajās zonās, jāpārliedzinās, ka skujojoties āda vienmēr ir nostiepta (B). Papildu uzmanība jāpievērš, ja ādas virsma ir nelīdzena vai uz tās ir dzimumzīmītes. Pārliedzinieties, ka garo matiņu trimmeris nevienai to tām nepieskaras.

### Padušu un bikini zonas skūšana

Lai nodrošinātu ideālu saskari ar ādu, noņemiet OptiShave uzgali. Skūšanās laikā vienmēr nostiepiet ādu.

### Kontūru veidošana bikini zonā

Veidojot precīzas līnijas un kontūras, aktivizējiet garo matiņu trimmeri, pabīdot

slēdzi skūšanai un griešanai (2f) pozīcijā «» (C1). Lai apgrieztu matiņus vienādā garumā, aktivizējiet garo matiņu trimmeri un uzlieciet vienu no trimmera uzgaļiem bikini zonai (7) uz skujošās galviņas (C2). Lai sasniegtu labākus rezultātus, lēni virziet ierīci pretēji matiņu augšanas virzienam.

## Pēc skūšanās

Pēc skūšanās ieteicams nomierināt ādu, uzklājot nedaudz ķermeņa krēma vai losjona. Izvairieties no kairinošu vielu, piemēram, alkoholu saturoša dezodoranta, lietošanas uzreiz pēc skūšanās.

## Tīrīšana

### Skujošās galviņas tīrīšana ar birstīti (D1)

- Lai noņemtu skujošo galviņu, nospiediet atvienošanas pogas (2e). Viegli uzsitiet ar skujošo galviņu uz gludas virsmas (nesitiet ar sietiņu).
- Iztīriet griezējbloku un skujošās galviņas iekšējo daļu. Netīriet ar birstīti skujošo sietiņu, jo tad to var sabojāt.

### Skujošās galviņas tīrīšana zem tekoša ūdens (D2)

- Skujošo galviņu var tīrīt zem tekoša krāna ūdens.
- Nospiediet atvienošanas pogas, lai noņemtu skujošo galviņu.
- Atsevišķi zem tekoša ūdens noskalojiet skujošo galviņu un griezējbloku. Var izmantot arī ziepes, ja tās nesatur abrazīvu vielu daļiņas. Rūpīgi noskalojiet putas.
- Nolieciet griezējbloku un skujošo sietiņu atsevišķi, lai tie nožūst.

## Kā tīrīt un kopt Pilinga uzgali

Lai notīrītu Pilinga uzgali (6), vispirms tas jānoņem (E), pēc tam rūpīgi ar birstīti

jānotīra „spilventiņš” (6a). Laiku pa laikam to var tīrīt arī ar ziepjūdeni. Pirms atkārtotas lietošanas ļaujiet tam nožūt.

## Kā uzturēt Braun Silk-épil skuvekli labā formā

- Skujošās daļas ir jāieeļļo regulāri reizi trijos mēnešos (F). Ja skujošo galviņu tīra zem tekoša ūdens, tad tā ir jāieeļļo pēc katras tīrīšanas. Uzklājiet nedaudz eļļas, kas paredzēta ierīcēm vai vazelīnu uz skujošā sietiņa un garo matiņu trimmera metāla daļām. Tad noņemiet skujošo galviņu un arī uzklājiet nelielu vazelīna daudzumu, kā parādīts attēlu sadaļā (F).
- Skujošais sietiņš un griezējbloks ir detaļas, kas nodrošina precīzu skuvumu un ar laiku tās nolietojas. Lai nodrošinātu labākos skūšanās rezultātus, nomainiet sietiņu un griezējbloku, ja ievērojat, ka skuveklis vairs nedarbojas pietiekami labi.
- Nelietojiet skuvekli ar bojātu sietiņu vai vadu.
- Kā nomainīt skujošās daļas.  
Skujošais sietiņš: lai noņemtu skuvekļa galviņu, nospiediet atvienošanas pogas. Lai noņemtu skujošo sietiņu, nospiediet zilo plastmasas ietvaru (G). Lai ieliktu jaunu sietiņu, ievietojiet to skujošajā galviņā no iekšpuses.  
Griezējbloks: lai noņemtu griezējbloku, uzspiediet uz tā un pagrieziet par 90° (H1), pēc tam noņemiet. Lai uzliktu jaunu griezējbloku, uzspiediet uz griezējbloka turētāja un pagrieziet par 90° (H2).
- Nomaināmās daļas (skujošo sietiņu, griezējbloku, ādu nogludinošo „spilventiņu”) var iegādāties Braun servisa centrā.

Šeit minētā informācija var tikt mainīta, iepriekš nebrīdinot.

### **Apkārtējās vides aizsardzība**

Lai aizsargātu apkārtējo vidi - ja ierīce ir nolietojusies un Jūs to vairs nelietosiet, kā arī, ja baterijas ir izlietotas, lūdzu neizmetiet ierīci



un baterijas sadzīves atkritumos. Par iespējām bez maksas nodot lietotās elektropreces, lūdzu, interesējieties veikalā, kurā Jūs nopirkāt ierīci. Izlietotās baterijas izmetiet izlietotiem akumulatoriem un baterijām paredzētos speciālos konteineros, kas ir pieejami lielveikalos.

neietekmē patērētāja ar likumu noteiktās tiesības.

Ražotājs – Braun GmbH, Frankfurter Straße 145, Kronberg, Vācija.

Pārstāvis:

AbeStock AS, Laki 25, 12915 Tallinn, Igaunija.

info@abestock.ee

Braun servisa centrus skatieties

[www.service.braun.com](http://www.service.braun.com) vai zvaniet pa tālruni 67425232 vai 26304860. Vairāk informācijas par Braun produktiem

– [www.braun.com](http://www.braun.com)

### **Servisa nodrošināšana**

Šim produktam mēs nodrošinām 2 gadu bezmaksas servisu no produkta iegādes dienas. Servisa nodrošināšanas laikā, veicot remontu vai nomainot bojātās produkta detaļas, mēs bez maksas novērsīsim visus defektus, kas radušies ražošanas procesā. Ja produktu nav iespējams salabot, to var apmainīt pret jaunu vai analogisku produktu. Šī servisa nodrošināšana ir spēkā jebkurā valstī, kurā šo produktu piedāvā Braun vai tā pilnvaroti izplatītāji.

Servisa nodrošināšana neattiecas uz 1) bojājumiem, kas radušies nepareizas lietošanas rezultātā; 2) normālu ierīces nolietojumu; 3) defektiem, kuri būtiski neietekmē ierīces darbību vai tās vērtību.

Servisa nodrošināšana nav spēkā, ja remontu ir veikusi persona, kura nav pilnvarota to darīt, kā arī ja remonta laikā nav izmantotas oriģinālās Braun detaļas. Lai veiktu bezmaksas ierīces remontu servisa nodrošināšanas laikā, griezieties Braun pilnvarotā servisa centrā, līdzīgi ņemot ierīci un pirkuma čeku. Patērētājam ir noteiktas tiesības saskaņā ar normatīvajiem aktiem un šie noteikumi



## Eesti

Meie tooted vastavad kõige kõrgematele kvaliteedi-, funktsionaalsus- ja disaininõuetele. Brauni Silk-épil on loodud jalgade, kaenlaaluste ja bikiinipiirkonna täiuslikuks ja mugavaks raseerimiseks. Loodame, et uuest Brauni epilaatorist on teile palju abi.

## Hoiatused

Hügieenilistel põhjustel ei ole soovitatav seadet jagada teiste isikutega.

Lapsed alates 8 eluaastast ning füüsilise, sensoorse või vaimse puudega või kogemuste ja väljaõppeta isikud võivad seadet kasutada, kui on tagatud järelvalve ning on antud juhised seadme ohutuks kasutamiseks ja nad mõistavad kaasnevaid ohtusid. Lapsed ei tohi seadmega mängida. Seadet võivad puhastada ja hooldada ainult üle 8 aastased järelvalvega lapsed.

Patareid võivad lekkida, kui on tühjaks saanud või kui neid pikemat aega ei kasutata. Isiku- ja seadmekahju vältimiseks eemaldada patareid õigeaegselt ning vältida

lekkivate patareide kokkupuudet nahaga.



Seade sobib kasutamiseks vannis või duši all.

Kui teil tekivad mingidki kahtlused seadme kasutamisel, on soovitatav nõu pidada arstiga. Enne seadme kasutamist peate arstiga nõu pidama juhul, kui teil on:

- ekseemid, haavad, nahapõletikud, nt follikuliit (karvanääpsupõletik) või veenilaiendid;
- sünnimärgid;
- nõrgenenud nahaimmuunsus (suhkurtõbi, rasedus, Raynaud' haigus);
- hemofiilia või immuunpuudulikkus.

## Seadme osad

- 1 Lisaosa OptiShave
- 2 Lõikepea
  - a Teravõrk
  - b SoftStrip
  - c Pehmendi EasyGlide
  - d Piirel
  - e Vabastusnupud
  - f TrimLock «/»
- 3 Lõiketerade plokk
- 4 Toitenupp
- 5 Patareipesa
- 6 Nahasilendusosa (ainult jalanaha silendamiseks)
  - a Eemaldatav nahasilenduspad
  - b Padjaeemaldusnupp
- 7 Bikiinipiirkonna piirel

## Patareide paigaldamine

Seade töötab kahe 1,5 V patareiga. Parima tulemuse saamiseks kasutage leelis- või mangaanpatareisid (tüüp LR 6, AM 3, MN 1500 või suurus AA leelispata-

reid). Nende patareidega saate raseerida umbes 90 minutit.

Avage patareipesa ja sisestage patareid polaarsusmärgistust järgides. Enne patareipesa kaane sulgemist veenduge, et kaas on kuiv ja puhas.

## Raseerimine

Siledama naha saamiseks eemaldab Silk-épili süsteem ka probleemsed karvad; SoftStrip tõmbab nahka pingule, et tagada karvadele parem juurdepääs ning painduv teravõrk ja piirel oleksid tihedalt vastu nahka. Kõik selleks, et tagada täiesti nahalähedane raseerimine. Õrna raseerimise tagab pehmeni EasyGlide, mis libiseb nahal sujuvalt ja vähendab nahaärritust. Lisaosaga OptiShave saab raseerida jalgu eriti nahalähedaselt ja mugavalt.

- Seadme sisselülitamiseks vajutage toitenupule ja lükake seda ülespoole. Veenduge, et lüliti TrimLock (2f) on asendis «».
- Optimaalse raseerimistulemuse saavutamiseks paigaldage lõikepeale (A) lisaosa OptiShave. See tagab nahalähedase ja mugava raseerimisasendi, mistõttu nii teravõrk kui ka piirel on nahaga kokkupuutes.
- Liigutage seadet aeglaselt vastu karvakasvu suunda. Keha kontuure järgides tõstab piirel esmalt üles pikemad karvad ja eemaldab need. Seejärel eemaldab teravõrk karvatuüka.
- Kui te pole kaua raseerinud, eemaldage lisaosa OptiShave, et pikki karvu kiiremini lõigata (B).
- Veenduge alati, et nii teravõrk kui ka piirel on nahaga kokkupuutes.

## Märgkasutus

Seadet saab kasutada ka märjal nahal. Veenduge, et nahk oleks väga märg.

Nii tagate parimad libisemistingimused. Märgkasutus tundlikul nahal võib kaasa tuua nahaärritusi (nt punetust).

## Jalakarvade raseerimine nahasilendusosaga

Lisaosa OptiShave asemel saate kasutada nahasilendusosa (6), mis tänu nahasilenduspadjale parandab naha üldist väljanägemist. Nahasilendusosa padi hõõrub õrnalt nahka, eemaldades surnud naharakke ja andes nahale elujõulise särava jume.

Toimige järgmiselt:

- eemaldage lisaosa OptiShave (1) ja paigaldage seadmele nahasilendusosa (6);
- juhtige seadet aeglaselt vastu karvakasvu suunda ning veenduge, et nii piirel, teravõrk kui ka nahasilenduspadi on nahaga kokkupuutes.

## Kaenlaaluste ja bikiinipiirkonna raseerimine ja piiramine

Õrnade piirkondade raseerimisel veenduge, et vigastuste vältimiseks oleks nahk alati pingule tõmmatud (B). Olge eriti ettevaatlik, kui nahapind on kare või sellel esineb nahapolüüpe. Jälgige, et te ei puutuks piiriga nende vastu.

## Kaenlaaluste ja bikiinipiirkonna raseerimine:

Raskesti ligipääsetavaste kohtade raseerimiseks eemaldage lisaosa OptiShave. Raseerimise ajal tõmmake nahk pingule.

## Bikiinipiirkonna kujundamine:

Täpsete kontuuride (nt bikiinipiiri) kujundamiseks lukustage piirel, lükates TrimLock (2f) lüliti asendisse «» (C1). Bikiinipiirkonna ühtlaseks piiramiseks lukustage piirel ja paigaldage lõikepeale (C2) üks kahest bikiinipiirkonna piirlist (7). Parema tulemuse saamiseks liigutage seadet aeglaselt vastu karvakasvu suunda.

## Kui olete lõpetanud

Pärast raseerimist niisutage nahka väikese koguse kreemi või ihupiimaga. Vahetult pärast raseerimist ärge kasutage nahka ärritavaid vahendeid, nagu näiteks alkoholi sisaldavat deodoranti.

## Puhastamine

### Lõikepea puhastamine harjaga (D1)

- Lõikepea eemaldamiseks vajutage vabastusnuppudele. Koputage lõikepea põhja (mitte teravõrku) ettevaatlikult vastu tasast pinda.
- Puhastage puhastusharjaga nii lõiketerade plokki kui ka lõikepea sisemust. Viga saamise vältimiseks ärge puhastage teravõrku harjaga.

### Lõikepea puhastamine jooksva vee all (D2)

- Lõikepea eemaldamiseks vajutage vabastusnuppudele.
- Loputage lõikepead ja lõiketerade plokki eraldi sooja jooksva vee all. Puhastamiseks võite kasutada ka naturaalselt seepi, mis ei sisalda abrasiivseid osakesi. Loputage tekkinud vaht ära.
- Laske lõiketerade plokil ja teravõrgul eraldi kuivada.

## Nahasilendusosa puhastamine ja hooldus

Eemaldage nahasilendusosa (6) seadmelt (E) ning harjake nahasilenduspadi (6a) hoolikalt puhtaks. Aeg-ajalt puhastage nahasilendusosa seebiveega. Enne uuesti kasutamist laske sellel kuivada.

## Seadme korrashoid

- Lõikepea osi tuleb regulaarselt iga kolme kuu tagant määrada (F). Kui puhastate lõikepead jooksva vee all, määrige seda pärast iga puhastamist.

- Määrige pisut kergelt masinaõli või vaseliini teravõrgule ja piirli metallosadele. Seejärel eemaldage lõikepea ja määrige sellele pisut vaseliini, nagu näidatud joonisel (F).
- Teravõrk ja lõiketerade plokk on kuluvad osad. Parima raseerimistulemuse saavutamiseks tuleb need uute vastu välja vahetada, kui täheldate nende kulumist.
- Ärge kasutage seadet, kui teravõrk või toitejuhe on viga saanud.
- Lõikepea osade vahetamine  
Teravõrk: lõikepea eemaldamiseks vajutage vabastusnuppudele. Teravõrgu eemaldamiseks vajutage sinisele plastraamile (G). Paigaldage lõikepeale seestpoolt uus teravõrk.  
Lõiketerade plokk: lõiketerade plokki eemaldamiseks vajutage ja keerake seda 90° (H1) ning eemaldage. Vajutage uus lõiketerade plokk oma kohale ja keerake seda 90° (H2).
- Varuosi (teravõrk, lõiketerade plokk, nahasilenduspadid) saate osta müüjalt või Braunil volitatud hooldustöökojast.

Toodud andmed võivad muutuda ilma etteteatamiseta.

Valmistaja: Braun GmbH. Valmistatud Hiinas.

Antud toodet ei tohi visata segaolmejäätmete hulka. Kõik kasutuselt kõrvaldatud elektri- ja elektroonikaseadmed ning patareid ja akud tuleb koguda lahus ja viia selleks ettenähtud lähimasse tasuta vastuvõtu punkti. Kasutuselt kõrvaldatud elektri- ja elektroonikaseadmete ning patareide ja akude lahuskogumine ning materjalide ringlussevõtt aitavad vähendada keskkonnale ja tervisele kohalduvaid riske.



Lisainformatsiooni kasutuselt kõrvaldatud seadmete lahuskogumise kohta saad kohalikust omavalitsusest, jäätmekäitluste-  
tevõtelt või seadmeid müüvatelt kauplustelt.

## **Garantii**

Seadmel on kaheaastane garantii, mis hakkab kehtima seadme müügipäevast (müügitempel talongil). Garantiiaja jooksul kõrvaldatakse tasuta kõik seadmel ilmnenuvad, mis on tingitud ebakvaliteetsest materjalist või valmistamisest ja koostamisest, vahetatakse välja vigased detailid või kogu seade, kui praak on tekkinud tootja süü tõttu.

Garantiiparandust ei tehta juhul, kui rikke on põhjustanud seadme vale kasutamine (juhendi järgimata jätmine), ebaõige voolupinge või kui seade on purunenud. Samuti ei kehti garantii seadme normaalse kulumise ning vigade korral, mis ei halvenda seadme väärtust ega kasutust. Garantii ei kehti, kui seadet ei ole parandatud Brauni ametlikus hooldus- ja parandustöökojas ega Brauni varuosadega.

Garantiiparanduse alla ei käi seadme puhastamine.

Garantii ei kehti pardlite ja kosmeetiliste pardlite võrgukasseti ja lõiketera kohta ning elektriliste hambaharjade harjapeade kohta.

Garantii jõustub ainult siis, kui ostukuupäev garantii- ja registreerimistalongil on kinnitatud kaupluse templi ja müüja allkirjaga.

Garantii ei anna seadme kasutajale ja teistele isikutele õigust nõuda väärust kasutamisest johtuvate materiaalsete ja isiklike kahjude korvamist.

Garantii kehtib riikides, kus käesolevat

seadet müüakse kas Brauni tütarfirma või selle ametliku esindaja kaudu ja kus ei ole kehtestatud impordipiiranguid ega muid seadusi, mis takistavad seadmele lubatud garantiiteenindust.

Garantiiparandusse viidav seade peab olema komplektne. Klient toimetab seadme parandustöökotta omal kulul. Seadme garantii- ja pikeneb garantiiparanduses oldud aja võrra. Seadme üksikute ümbervahetatud osade või kogu ümbervahetatud seadme garantii lõpeb kogu seadme garantiiaja lõppemisega (2 aastat).

Simson OÜ

Türi 5, 11313 Tallinn, Tel: 645 3347

Aleksandri 6, 51004 Tartu, Tel: 734 3494

Laine 4, 80016 Pärnu, Tel: 442 7231

Esindaja: AbeStock AS, Laki 25, 12915

Tallinn, [www.abestock.ee](http://www.abestock.ee) +372 6505 555

# Русский

## Руководство по эксплуатации

Наши изделия разработаны в соответствии с самыми высокими стандартами качества, функциональности и дизайна. Бритва Braun Silk-épil обеспечивает чистое и удобное бритье кожи на ногах, подмышками и в области бикини. Надеемся, что Вам понравится Ваша новая женская бритва Braun.

### Предупреждение

В целях соблюдения гигиены не допускайте использования этого прибора другими людьми.

Данный прибор может использоваться детьми в возрасте от 8 лет и лицами с ограниченными физическими, сенсорными или умственными возможностями или лицами, не имеющими достаточного опыта и знаний, только если они находятся под присмотром или получили необходимые инструкции по безопасному использованию прибора и понимают сопряженные с применением последнего риски. Детям нельзя использовать прибор в качестве игрушки. Дети могут производить чистку и осуществлять пользовательское техническое обслуживание, только если они старше 8 лет и находятся под присмотром.

Батарейки могут протекать, если они разряжены или не используются длительное время. Для того, чтобы защитить себя и прибор, пожалуйста, извлекайте батарейки время от времени и избегайте контакта с кожей при извлечении протекающих батареек.





Этот прибор пригоден для использования в ванной или душе.

Если у Вас возникают сомнения относительно применения данного прибора, пожалуйста, проконсультируйтесь с Вашим врачом. В следующих

случаях прибором следует пользоваться только после консультации врача:

- экземы, раны, воспаление кожи, такое как фолликулит (гноящиеся волосяные сумки) и варикозное расширение вен
- вокруг родинок
- снижение иммунитета кожи, сахарный диабет, виброболезнь
- гемофилия или иммунный дефицит.

## Описание

- 1 Насадка OptiShave
- 2 Бреющая головка
  - a Бритвенная сетка
  - b Смягчающая полоска SoftStrip
  - c Мягкая защитная подушечка EasyGlide, облегчающая скольжение
  - d Триммер для длинных волос
  - e Кнопки высвобождения бреющей головки
  - f Блокиратор триммера («/«»)
- 3 Режущий блок
- 4 Выключатель
- 5 Отделение для батарей
- 6 Насадка для пилинга и разглаживания кожи (только для использования на ногах)
  - a Снимаемая подушечка для пилинга и разглаживания кожи
  - b Кнопка высвобождения подушечки для пилинга и разглаживания кожи
- 7 Насадки для подравнивания волосков в области бикини

## Установка батарей

Ваша бритва Braun Silk-épil работает от двух батарей 1,5 В. Для лучшего функционирования используйте щелочные батареи (тип LR 6, AM3, AA, например). Эти батареи обеспечивают бритье приблизительно в течение 90 минут.

Откройте отделение для батарей и вставьте батареи, соблюдая маркированную полярность. Перед тем, как закрыть отделение для батарей, убедитесь, что крышка чистая и сухая.

## Бритье

Для достижения ослепительно гладкой кожи система Silk&Soft захватывает даже проблемные волосы, а интегрированная смягчающая полоска SoftStrip разглаживает кожу и обеспечивает чистое бритье. Плавающая бреющая сетка и плавающий триммер для длинных волос позволяют срезать волосы у самой поверхности кожи и обеспечивают чистое бритье.

Мягкая защитная подушечка EasyGlide облегчает скольжение бритвы и предотвращает возможное раздражение кожи.

Дополнительная насадка OptiShave применяется для сверхчистого и удобного бритья ног.

- Для включения бритвы нажмите и переместите вверх выключатель (4). Убедитесь, что блокиратор триммера (2f) находится в положении «».
- Для оптимального бритья наденьте насадку OptiShave на бреющую головку (A). Она обеспечивает отличное прилегание и оптимальный угол, и благодаря этому бритвенная сетка и триммер длинных волос контактируют с кожей.
- Медленно перемещайте бритву в направлении против роста волос. При перемещении по телу триммер для длинных волос сначала поднимает длинные волосы, а затем срезает их. После этого бритвенная сетка удаляет короткие волосы.
- Если Вы длительное время не производили бритье, снимите насадку OptiShave для более быстрого срезания длинных волос (B).

- Всегда следите за тем, чтобы и бритвенная сетка и триммер для длинных волос находились в контакте с кожей.

### Использование в воде

Прибор так же может быть использован для эпиляции в ванне или под душем. Убедитесь, что ваша кожа достаточно влажная для оптимального скольжения при эпиляции.

Использование прибора для эпиляции чувствительной кожи в воде может привести к раздражению кожи (например, покраснению).

### Бритье ног при помощи насадки для пилинга и разглаживания кожи

Вместо насадки OptiShave Вы можете использовать насадку для пилинга и разглаживания кожи (6), которая помогает улучшить внешний вид кожи благодаря специальной подушечке.

Эта подушечка отшелушивает кожу, удаляя отмершие частички кожи, что, в свою очередь, освежает кожу и делает ее ослепительно гладкой.

Выполните следующие действия:

- Снимите насадку OptiShave (1) и замените ее на насадку для пилинга и разглаживания кожи (6).
- Медленно проводя бритвой против направления роста волос, убедитесь, что триммер для длинных волос, бритвенная сетка и подушечка для пилинга и разглаживания кожи соприкасаются с кожей.

### Бритье подмышками и в области бикини, и создание интимных причесок

При бритье этих чувствительных участков тела всегда натягивайте кожу, чтобы не пораниться (B). Будьте особенно осторожны, если поверхность кожи неровная или на ней есть родинки. Не прикасайтесь к ним триммером для длинных волос.

## Бритье подмышками и в области бикини:

Снимите насадку OptiShave для увеличения охватываемой бритвой поверхности. Всегда натягивайте кожу во время бритья.

## Создание интимных причесок в области бикини:

Для создания четких контуров и линий заблокируйте триммер для длинных волос, переключив блокиратор триммера (2f) в положение «» (C1).

Для того, что бы подравнять волосы до стандартной длины, закрепите триммер для длинных волос и установите на бреющую головку (C2) бритвенную насадку с триммером для зоны бикини (7). Для достижения наилучших результатов медленно проводите бритвой против направления роста волос.

## **По окончании**

После бритья Вы можете нанести на тело крем или лосьон. Однако не применяйте сразу раздражающие вещества, такие как содержащие спирт дезодоранты.

## **Чистка**

### **Чистка бреющей головки при помощи щеточки (D1)**

- Нажмите кнопки высвобождения (2e) для снятия бреющей головки. Слегка постучите нижней частью бреющей головки по плоской поверхности (не сеткой).
- Очистите щеткой режущий блок и внутреннюю часть бреющей головки. Не чистите бритвенную сетку с помощью щетки, так как это может повредить сетку.

### **Чистка бреющей головки под струей воды (D2)**

- Нажмите кнопки высвобождения (2e) для снятия бреющей головки.
- Отдельно промойте бреющую головку и режущий блок под струей теплой воды. Можно использовать натуральное мыло, если оно не содержит частиц абразивных веществ. Смойте всю пену.
- Просушите режущий блок и бритвенную сетку отдельно.

### **Чистка и уход за насадкой для пилинга и разглаживания кожи**

Для того чтобы очистить насадку для пилинга и разглаживания кожи (6) сначала снимите ее (E), а затем тщательно очистите щеточкой подушечку для пилинга и разглаживания кожи (6a). Время от времени Вы также можете промывать насадку в мыльной воде. Просушите ее перед повторным использованием.

## **Уход за Вашей бритвой Braun Silk-épil**

- Бреющие части необходимо смазывать каждые 3 месяца (F). Если Вы промываете бритву под струей воды, смазывайте ее после каждой промывки. Нанесите несколько капель светлого машинного масла или вазелина на бритвенную сетку и металлические части триммера для длинных волос. После этого снимите бреющую головку и также нанесите небольшое количество вазелина как показано на рисунке (F).
- Бритвенная сетка и режущий блок являются сменными деталями, которые со временем изнашиваются. Для оптимального качества бритья меняйте сетку и режущий

блок в случае ухудшения качества бритья.

- Не пользуйтесь бреющей головкой с поврежденной сеткой.
- Замена бреющих частей:  
Бритвенная сетка: Нажмите кнопки высвобождения (2e) для снятия бреющей головки. Для снятия бритвенной сетки нажмите голубую пластиковую рамку (G). Для установки новой бритвенной сетки вставьте ее с внутренней стороны бреющей головки.  
Режущий блок: Для снятия режущего блока нажмите на него, поверните на 90° (H1) и снимите. Для установки нового режущего блока вставьте его путем нажатия в держатель блока и поверните на 90° (H2).
- Запасные части (бритвенную сетку, режущий блок, подушечку для пилинга и разглаживания кожи) можно приобрести в сервисных центрах Braun.

Информация может быть изменена без предварительного уведомления.



**Данное изделие соответствует всем требуемым европейским и российским стандартам безопасности и гигиены.**

Электрическая бритва для женщин,  
Braun  
Silk-épil LS 5160, тип 5327.  
Изготовлено в Китае для Браун ГмбХ,  
Германия/Braun GmbH, Frankfurter  
Strasse 145, 61476, Kronberg, Germany.

**RU:** Импортёр/Служба потребителей:  
ООО «Проктер энд Гэмбл  
Дистрибьюторская Компания», Россия,

125171, Москва, Ленинградское шоссе,  
16А, стр.2. Тел. 8-800-200-20-20.

**BY:** Импортёр: ООО «Электросервис и Ко», Беларусь, 220012, г. Минск, ул. Чернышевского, 10А, к. 412А3.  
Сервисный центр: ООО «Катрикс», Беларусь, 220012, г. Минск, ул. Чернышевского, 10А, к.409.

### **Гарантийные обязательства BRAUN**

Для всех изделий мы даем гарантию на два года, начиная с момента приобретения изделия.

В течение гарантийного периода мы бесплатно устраним путем ремонта, замены деталей или замены всего изделия любые заводские дефекты, вызванные недостаточным качеством материалов или сборки.

В случае невозможности ремонта в гарантийный период изделие может быть заменено на новое или аналогичное в соответствии с законом «О защите прав потребителей».

Гарантия обретает силу, только если дата покупки подтверждается печатью и подписью дилера (магазина) на последней странице оригинального руководства по эксплуатации BRAUN, которая является гарантийным талоном.

Эта гарантия действительна в любой стране, в которую это изделие поставляется фирмой BRAUN или назначенным дистрибьютором, и где никакие ограничения по импорту или другие правовые положения не препятствуют предоставлению гарантийного обслуживания. Гарантия не покрывает повреждения, вызванные неправильным



использованием (см. также список ниже) и нормальный износ деталей (например, сетки и режущего блока) в процессе эксплуатации изделия. Эта гарантия теряет силу, если ремонт производился не уполномоченным на то лицом, и если использованы не оригинальные детали BRAUN. В случае предъявления рекламации по условиям данной гарантии, передайте изделие целиком вместе с гарантийным талоном в любой из центров сервисного обслуживания BRAUN.

Все другие требования, включая требования возмещения убытков, исключаются, если наша ответственность не установлена в законном порядке.

Рекламации, связанные с коммерческим контрактом с продавцом не попадают под эту гарантию.

### **Случаи, на которые гарантия не распространяется:**

- дефекты, вызванные форс-мажорными обстоятельствами;
- использование в профессиональных целях;
- нарушение требований руководства по эксплуатации;
- неправильная установка напряжения питающей сети (если это требуется);
- внесение технических изменений;
- механические повреждения;
- повреждения по вине животных, грызунов и насекомых (в том числе случаи нахождения грызунов и насекомых внутри приборов);
- для приборов, работающих от батареек, – работа с неподходящими или истощенными батарейками, любые повреждения, вызванные истощенными или текущими батарейками (советуем пользоваться только

предохраненными от вытекания батарейками);

- для бритв – смятая или порванная сетка.

Внимание! Оригинальный Гарантийный Талон подлежит изъятию при обращении в сервисный центр для гарантийного ремонта. После проведения ремонта Гарантийным Талоном будет являться заполненный оригинал Листа выполнения ремонта со штампом сервисного центра и подписанный потребителем по получении изделия из ремонта. Требуйте проставления даты возврата из ремонта, срок гарантии продлевается на время нахождения изделия в сервисном центре. В случае возникновения сложностей с выполнением гарантийного или послегарантийного обслуживания просьба сообщать об этом в Информационную Службу Сервиса BRAUN по телефону 8 800 200 20 20 (звонок из России бесплатно).