

## iQ700, Lave-linge, chargement frontal, 8 kg, 1400 trs/min WI14W540FF



Lave-linge tout intégrable iSensoric avec moteur iQ drive et timeLight.

- ✓ Lavez jusqu'à 3 fois plus rapidement, ou en seulement 15 minutes.
- ✓ Intégré dans un meuble avec retrait de plinthe, le statut du programme est visible au sol grâce au timeLight.
- ✓ Programme Outdoor/Imperméabiliser pour un traitement parfait des textiles techniques
- ✓ Moteur induction iQdrive : efficace, silencieux, économe et garanti 10 ans.
- ✓ waterPerfect plus : des capteurs ultra-précis analysent la quantité de linge chargé et en déduisent la quantité d'eau nécessaire, au litre près.

### Équipement

#### Données techniques

Type de construction : Encastrable  
 Hauteur avec top (mm) : 820  
 Dimensions du produit : 818 x 596 x 544  
 Poids net (kg) : 72,474  
 Puissance de raccordement (W) : 2300  
 Intensité (A) : 10  
 Tension (V) : 220-240  
 Fréquence (Hz) : 50  
 Certificats de conformité : CE, VDE  
 Longueur du cordon électrique (cm) : 210  
 Classe d'efficacité de lavage : A  
 Charnière de la porte : À gauche  
 Roulettes : non  
 Code EAN : 4242003770054  
 Capacité coton (kg) : 8,0  
 Classe énergétique (2010/30/CE) : A+++  
 Consommation énergétique annuelle (kWh/annum) - NOUVEAU (2010/30/CE) : 137,00  
 : 0,12  
 : 0,50  
 Consommation d'eau annuelle (l/annum) - NOUVEAU (2010/30/CE) : 9900  
 Classe d'efficacité d'essorage : B  
 Vitesse d'essorage maximum (rpm) - nouveau (2010/30/EC) : 1355  
 Temps de lavage moyen pour coton 40°C (charge partielle) en min - nouveau (2010/30/EC) : 255  
 Temps de lavage moyen pour coton 60°C (charge normale) en min - nouveau (2010/30/EC) : 270  
 Temps de lavage moyen pour coton 60°C (charge partielle) en min - nouveau (2010/30/EC) : 270  
 Niveau sonore au lavage dB(A) re 1 pW : 41  
 Niveau sonore à l'essorage dB(A) re 1 pW : 67  
 Type de montage : Tout intégrable

#### Accessoires en option

WZ20441 PIEDS REGLABLES EN HAUTEUR PR WixS/WiXW



## iQ700, Lave-linge, chargement frontal, 8 kg, 1400 trs/min WI14W540FF

### Équipement

#### Caractéristiques principales

- Capacité: 1 à 8 kg
- Vitesse d'essorage max: 1400 tr/min\*\*
- Classe d'essorage: B
- Volume du tambour : 53 l
- Classe d'efficacité énergétique A+++ sur une échelle allant de A++ + à D.
- Consommation d'énergie annuelle: 137 kWh
- Consommation d'eau annuelle: 9900 litres
- Niveau sonore lavage en dB(A) re 1 pw: 41
- Niveau sonore essorage en dB(A) re 1 pw: 67
- Design antiVibration : stabilité et silence
- iQdrive: Moteur à induction alliant basse consommation et silence extrême garanti 10 ans
- waterPerfect Plus: maîtrise de l'eau au litre près

#### Programmes/Options

- Programmes: Coton, Synthétiques, Quotidien 60 min, Couleurs sombres, Chemises, Outdoor/Imperméabiliser, Mix rapide, Hygiène, Express 15/30 min, Couette, Nettoyage tambour, Rinçage/Essorage/Vidange, Délicat/Soie, Laine/Lavage main
- Options (touches): Repassage facile, Fin dans, Température, Départ/Pause/Rajout de linge, Speed/Eco, Rinçage plus, Vitesse d'essorage/Arrêt cuve pleine
- varioSpeed: jusqu'à 2 fois plus rapide

#### Confort/Sécurité

- Fonction rajout de linge : rajoutez ou enlevez du linge, même après le début du programme.
- Ecran LED indiquant déroulement de cycle, vitesse d'essorage, température, temps restant, fin différée 24 h et préconisation de chargement.
- Signal sonore fin de programme
- Détection mousse
- Détection antibalourd
- Tuyau aquaSecure

#### Caractéristiques techniques

- Porte réversible
- Plinthe ajustable en hauteur: 15 cm
- Plinthe ajustable en profondeur: 6.5 cm
- Hublot 30 cm Blanc, ouverture à 130°
- Dimensions: H 81.8 x L 59.6 x P 54.4 cm
- Pieds arrières réglables à l'avant par système à cardan
- Entièrement intégrable
- timeLight: projection au sol d'informations sur le programme en cours.

\*\* valeur arrondie

**iQ700, Lave-linge, chargement frontal,  
8 kg, 1400 trs/min  
WI14W540FF**

Cotes

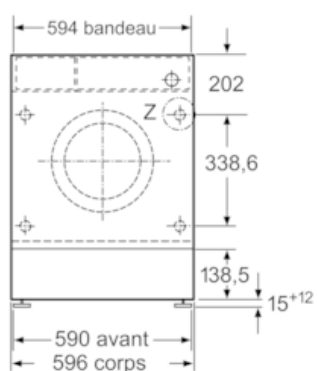

Mesures en mm

Unité Z

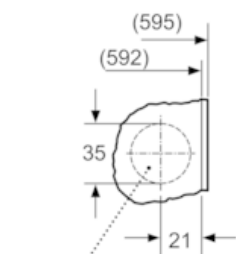

perçage  
min. 12 de profondeur

Mesures en mm

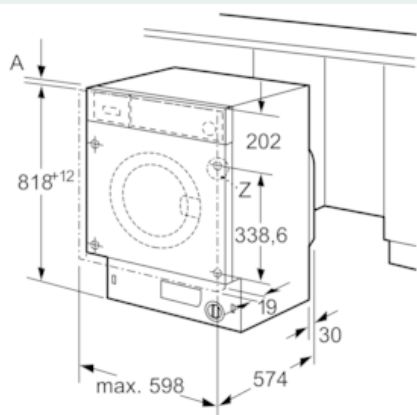

Mesures en mm