

**iQ700, Réfrigérateur inférieur à porte française, porte en verre, 183 x 90.6 cm, Noir
KF96RSBEA**



Le combiné multi-portes le plus tendance, avec toute la flexibilité de stockage que vous pourriez désirer dans un appareil de réfrigération.

- ✓ noFrost : la corvée du dégivrage, c'est terminé.
- ✓ Home Connect : contrôlez votre réfrigérateur intelligent, où que vous soyez.
- ✓ Éclairage LED : avec un éclairage puissant et homogène, vous trouvez rapidement tout ce qu'il vous faut dans votre réfrigérateur.
- ✓ Système iceTwister : Des glaçons à tout moment. Le remplissage du système et le retrait des glaçons est très simple
- ✓ La touche Super-Réfrigération abaisse la température pendant une période définie afin de rafraîchir rapidement les aliments que vous rangez dans votre réfrigérateur.

Équipement

Données techniques

Classe d'efficacité énergétique: E
 Consommation énergétique annuelle moyenne en kWh/an: 320 kWh/annum
 Somme des volumes des compartiments de congélation: 171 l
 Somme des volumes des compartiments pour denrées hautement périssables: 401 l
 Émissions de bruit acoustique dans l'air: 39 dB(A) re 1 pW
 Classe d'émissions de bruit acoustique dans l'air: C
 Type de construction: Pose libre
 Porte habillable: impossible
 Largeur appareil: 906 mm
 Profondeur appareil: 736 mm
 Poids net: 185,8 kg
 Intensité: 10 A
 Charnière de porte: autre
 Tension: 220-240 V
 Fréquence: 50-60 Hz
 Certificats de conformité: CE
 Longueur du cordon électrique: 240 cm
 Autonomie en cas de coupure de courant (h): 18 h
 Nombre de compresseurs: 2
 Nombre de circuit de froid: 2
 Ventilateur dans le compartiment réfrigérateur: Oui
 Porte réversible: non
 Nombre de clayettes réglables dans le réfrigérateur: 4
 Clayettes spéciales bouteille: non



iQ700, Réfrigérateur inférieur à porte française, porte en verre , 183 x 90.6 cm, Noir
KF96RSBEA

Équipement

Puissance et consommation

- Volume total : 572 l
- Classe d'efficacité énergétique E sur une échelle allant de A à G
- Consommation énergétique : 320 kWh/an
- Pour atteindre la consommation d'énergie annoncée, les butées de ventilations jointes doivent être utilisées. En conséquence, la profondeur de l'appareil s'accroît d'environ 3,5 cm. L'appareil utilisé sans ces butées est parfaitement fonctionnel, mais a une consommation sensiblement plus élevée.
- noFrost multiAirflow

Design

- Portes noir
- Intérieur avec finition métal

Confort et sécurité

- Régulation électronique avec affichage digital de la température
- Eclairage LED dans le réfrigérateur
- Dégivrage automatique dans le réfrigérateur
- Alarme sonore de porte ouverte
- Alarme visuelle de porte de congélateur ouverte
-
- Alarme sonore de température, Alarme visuelle

REFRIGERATEUR

- Réfrigérateur : Volume 401 l
- Super-réfrigération avec arrêt automatique
- 5 clayettes en verre de sécurité, dont 4 réglables en hauteur
- 2 grands et 3 petits balconnets

Système de conservation

- Compartiment crisperBox sur roulettes
-

CONGELATEUR

- Congélateur : Volume 171 l
- Pouvoir de congélation : 14 kg en 24h
- Fabrication de glaçons iceTwister
- 3 tiroirs de congélation transparents

INFORMATIONS TECHNIQUES

- Dimensions (H x L x P) : 183 x 90.6 x 73.6 cm
- Classe climatique : SN-T
- Niveau sonore : 39 DB, classe d'efficacité sonore : C
- 4 roues pour un transport facile, dont 3 ajustables en hauteurs

**iQ700, Réfrigérateur inférieur à porte française, porte en verre, 183 x 90.6 cm, Noir
KF96RSBEA**

Cotes

Mesures en mm

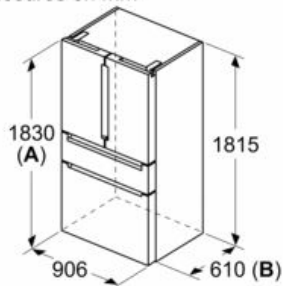

A: La façade est réglable de 1830 à 1847 mm, avec les pieds de nivellement avant à sortie totale

B: Ajoutez 25 mm pour les entretoises fixes au dos

mesures en mm

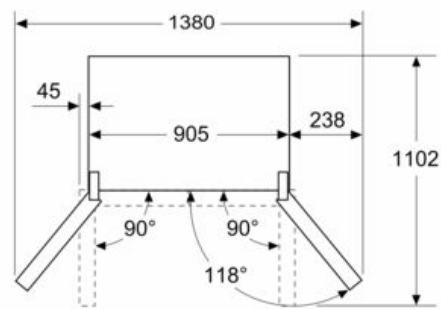

mesures en mm

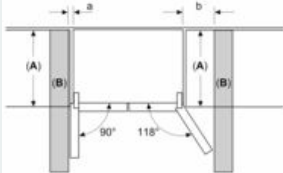

A	a	b
600	0	0
650	0	33
700	45	60
B	45	238

A: Profondeur de l'unité
B: Mur

Mesures en mm

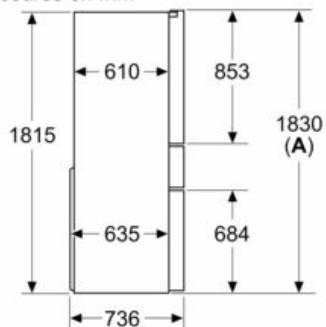

A: La façade est réglable de 1830 à 1847 mm, avec les pieds de nivellement avant à sortie totale