

**iQ100, Réfrigérateur combiné  
intégrable, 193.5 x 69.1 cm,  
Charnières à glissières  
KB96NNSE0**



Accessoires en option

KSZGGM00 Beurrier

Réfrigérateur combiné encastrable avec 45% d'espace supplémentaire et hyperFresh <0°C> : une capacité XXL et des conditions de conservation idéales pour un stockage optimisé de vos aliments.

- ✓ Grande capacité XXL : 45 % de volume en plus pour stocker toutes vos provisions de la semaine.
- ✓ hyperFresh : un tiroir grande capacité pour vos fruits et légumes.
- ✓ Éclairage LED : illumine votre réfrigérateur pour garder un œil sur tous vos produits frais.
- ✓ noFrost : la corvée de dégivrage, c'est terminé.
- ✓ Alarme sonore de porte ouverte : vous rappelle de refermer la porte pour préserver le froid.

Équipement

Données techniques

Classe d'efficacité énergétique: ..... E  
 Consommation énergétique annuelle moyenne: ..... 256 kWh / an  
 Volume utile partie congélation: ..... 98 l  
 Volume utile partie réfrigération: ..... 285 l  
 Niveau sonore: ..... 34 dB(A) re 1 pW  
 Classe de niveau sonore: ..... B  
 Design: ..... Encastrable  
 Porte habillable: ..... livré sans façade  
 Hauteur: ..... 1935 mm  
 Largeur: ..... 691 mm  
 Profondeur: ..... 548 mm  
 Niche d'encastrement: ..... 1940 x 710 x 560 mm  
 Poids net: ..... 65.9 kg  
 Intensité: ..... 10 A  
 Charnière de porte: ..... Droite réversible  
 Tension: ..... 220-240 V  
 Fréquence: ..... 50 Hz  
 Longueur du cordon électrique: ..... 230.0 cm  
 Nombre de compresseurs: ..... 1  
 Nombre de circuit de froid: ..... 2  
 Ventilateur dans le compartiment réfrigérateur: ..... non  
 Porte réversible: ..... Oui  
 Nombre de clayettes réglables dans le réfrigérateur: ..... 4  
 Clayettes spéciales bouteille: ..... non  
 Froid ventilé: ..... Congélateur  
 Type d'installation: ..... Intégrable



**iQ100, Réfrigérateur combiné  
intégrable, 193.5 x 69.1 cm,  
Charnières à glissières  
KB96NNSE0**

Équipement

## INFORMATIONS GENERALES

- Volume total : 383 l
- Réfrigérateur : Volume 285 l
- Congélateur : Volume 98 l
- Classe d'efficacité énergétique E sur une échelle allant de A à G
- Consommation énergétique : 256 kWh/an
- Niveau sonore : 34 DB, classe d'efficacité sonore : B
- Fixation de porte par glissières

## Confort et sécurité

- noFrost
- Home Connect
- Régulation électronique avec affichage LED de la température
- Chaque zone de température contrôlable et réglable séparément
- Dégivrage automatique dans le réfrigérateur
- Signal sonore de porte ouverte congélateur et réfrigérateur
- Alarme porte réfrigérateur ouverte Alarme visuelle et sonore de porte ouverte

## REFRIGERATEUR

- Super-réfrigération avec arrêt automatique
- Eclairage LED à intensité progressive (softStart) dans le réfrigérateur
- 5 clayettes en verre de sécurité, dont 4 réglables en hauteur
- 1 grand(s) et 3 petits balconnets

## Système de conservation

- 1 compartiment hyperFresh avec ajustement du taux d'humidité - garde fruits et légumes frais plus longtemps
- 1 compartiment à produits laitiers

## CONGELATEUR

- Super-congélation avec arrêt automatique
- Pouvoir de congélation : 9.5 kg en 24h
- 3 tiroirs de congélation transparents
- Autonomie en cas de coupure électrique : 12 h
- Pas d'éclairage dans le compartiment congélateur

## INFORMATIONS TECHNIQUES

- Encastrement H x L x P : 194 cm x 71 cm x 56 cm
- Dimensions (H x L x P) : 193.5 x 69.1 x 54.8 cm
- Classe climatique : SN-ST
- Charnières à droite, réversibles
- Kit de renforcement pour portes lourdes
- Pieds avant réglables en hauteur, roulettes à l'arrière
- Voltage 220 - 240 V
- Longueur du câble d'alimentation : 230 cm

## Accessoires

- bac à glaçons, Casiers à oeufs

iQ100, Réfrigérateur combiné  
 intégrable, 193.5 x 69.1 cm,  
 Charnières à glissières  
 KB96NNSE0

Cotes

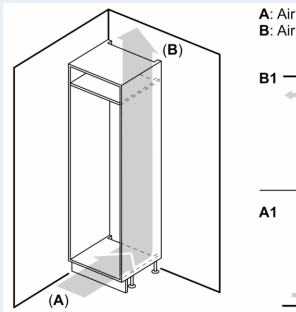

A: Air  
 B: Air  
 B1  
 A1

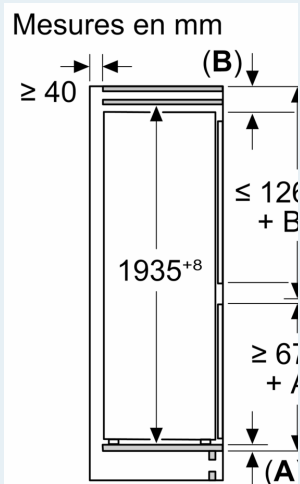

C: Surplomb du panneau  
 D: Bord inférieur du pa

