

## iQ300, Sèche-linge pompe à chaleur, 8 kg WT45H00BFR



### Accessoires en option

WZ20600	Corbeille pour lainages
WZ27400	Kit de superposition avec tablette
WZ27410	Kit de superposition
WZDP40D	Socle avec tiroir, sèche-linge

### Facile à entretenir pour garantir d'excellents résultats.

- ✓ Filtre easyClean : bénéficiez d'un nettoyage sans tracas et d'excellents résultats de séchage.
- ✓ autoDry - Permet d'obtenir d'excellents résultats de séchage via la technologie des capteurs.
- ✓ Programme Outdoor : Séchez vos vêtements imperméables et techniques sans les abîmer.
- ✓ Super40 : Séchage rapide et soigné des petites charges
- ✓ Éclairage LED du tambour : pour un intérieur parfaitement éclairé.

### Équipement

#### Données techniques

Design: .....	Pose-libre
Top amovible: .....	non
Charnière de porte: .....	Droite
Longueur du cordon électrique: .....	145 cm
Dimensions appareil H x L x P: .....	842x598x613 mm
Poids net: .....	47.9 kg
Gaz à effet de serre fluorés: .....	R290
Équipement hermétiquement scellé: .....	Oui
Code EAN: .....	4242003958766
Puissance de raccordement: .....	600 W
Intensité: .....	10 A
Tension: .....	220-240 V
Fréquence: .....	50 Hz
Capacité maximale: .....	8.0 kg
Classe d'efficacité énergétique <sup>1</sup> : .....	D
Consommation d'énergie pondérée par cycle (UE 2017/1369):	1.19 kWh/cycle
Consommation énergétique pondérée: .....	119 kWh/100 cycles
Efficacité de condensation: .....	83 %
Durée du programme à mi-capacité (UE 2017/1369): .....	2:05
Durée du programme Eco à la capacité nominale (h:min): .....	3:25



<sup>1</sup> Echelle d'efficacité énergétique allant de A à G

## iQ300, Sèche-linge pompe à chaleur, 8 kg WT45H00BFR

### Équipement

#### Caractéristiques principales

- Classe d'efficacité énergétique<sup>1</sup>: D
- Energie<sup>2</sup>: 119 kWh
- Capacité<sup>3</sup>: 8 kg
- Durée programme<sup>3</sup>: 3:25 h:min
- Classe d'efficacité sonore : B (sur une échelle de A à D)
- Niveau sonore<sup>3</sup>: 62 dB (A) re 1 pW
- Classe d'efficacité de condensation : C (sur une échelle de A à D)
- Efficacité de condensation<sup>3</sup>: 83%

#### Programmes

- Programmes standard : Coton, Synthétiques
- Programmes : Coton, Synthétiques, Mix, Outdoor, Serviettes, Minuterie air chaud, Minuterie air froid, Lingerie, Express 40 min, Chemises

#### Options

- Options (touches): Délicat, Anti froissage, Durée du programme, Degré de séchage, Fin différée 24 h

#### Confort/Sécurité

- Filtre easyClean pour un nettoyage du condenseur plus facile
- Panier à laine : non
- Technologie autoDry : séchage parfait
- Protection anti-froissage après la fin du programme
- Ecran LED pour temps restant et fin différée 24 h, déroulement du programme, fonctions spéciales
- Tambour inox 112l, Tambour softDry
- Eclairage du tambour par LED
- Design antiVibration : stabilité et silence
- Signal sonore fin de programme
- Sécurité enfants
- Serrure électromagnétique
- Hublot noir
- Tuyau de vidange
- Technologie pompe à chaleur avec agent de refroidissement eco-friendly R290 (gaz sans émission à effet de serre)
- Indication lorsque le réservoir d'eau de condensation est plein
- Indication lorsque le filtre doit être nettoyé

#### Caractéristiques techniques

- Charnière de porte: A droite
- Mise sous plan dans niche hauteur 85cm
- Dimensions (H x L) : 84.2 cm x 59.8 cm
- Profondeur appareil hors porte : 61.3 cm
- Profondeur appareil porte incluse : 64.8 cm
- Profondeur appareil porte ouverte : 109.6 cm

<sup>1</sup> Sur une échelle de classes d'efficacité énergétique de A à G

<sup>2</sup> Consommation d'énergie moyenne pondérée pour 100 cycles de séchage en kWh, avec le programme Eco

<sup>3</sup> Programme Eco en charge pleine

## iQ300, Sèche-linge pompe à chaleur, 8 kg WT45H00BFR

### Cotes

Mesures en mm

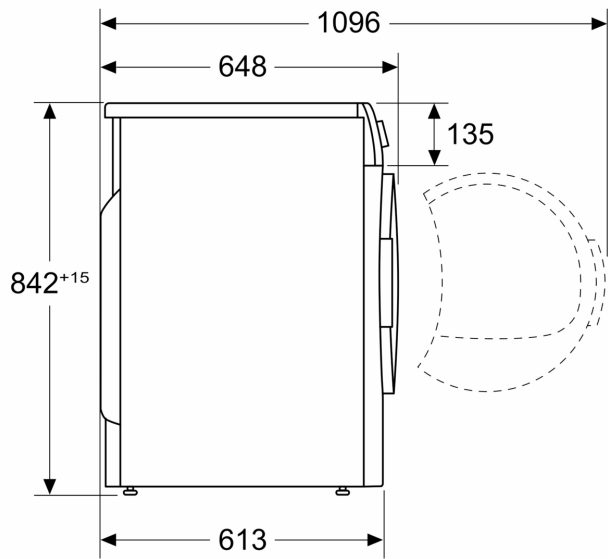

Mesures en mm

