

Full extension rails, 3-level, Inox  
Z11TF36X0

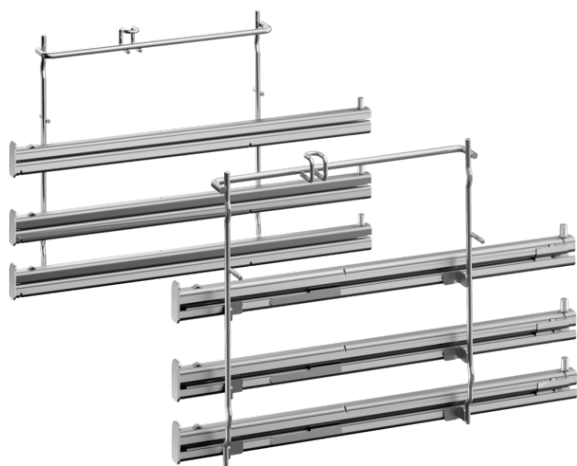

PASSIONNÉMENT CUISINE DEPUIS 1877



#### Équipement

##### Données techniques

Dimensions du produit emballé (mm) : 90 x 410 x 305

Dimensions de la palette (mm) : 100.0 x 80.0 x 120.0

Colisage par palette : 50

Poids net (kg) : 2,893

Poids brut (kg) : 3,2

Code EAN : 4242004182863



4 242004 182863

Full extension rails, 3-level, Inox  
Z11TF36X0



COOKING PASSION SINCE 1877

#### Équipement

- Avec les rails télescopiques à 3 niveaux, les accessoires peuvent être sortis du four sans se renverser