



## Série 2, Hotte murale, 90 cm, Noir DWB96BC6SF



## Hotte design Box : un haut niveau de puissance pour un maximum de performance.

### Données techniques

Typologie : Wall-mounted  
Certificats de conformité : CE, VDE  
Longueur du cordon électrique : 130 cm  
Hauteur de la cheminée : 583-912/583-1022 mm  
Hauteur du produit, sans cheminée : 53 mm  
Ecart minimal avec la table de cuisson électrique : 550 mm  
Ecart minimal avec la table de cuisson gaz : 650 mm  
Poids net : 16,3 kg  
Type de commandes : Mécanique  
Nombre de vitesses : 3  
Débit d'air maximum en évacuation : 619 m<sup>3</sup>/h  
Débit maximum d'aspiration en recyclage d'air : 422 m<sup>3</sup>/h  
Nombre de lampes : 2  
Niveau sonore : 70 dB(A) re 1 pW  
Diamètre du réducteur d'évacuation d'air : 120 / 150 mm  
Matériau du filtre à graisses : Aluminium résistant au lave-vaisselle  
Code EAN : 4242005382354  
Puissance de raccordement : 220 W  
Intensité : 10 A  
Tension : 220-240 V  
Fréquence : 50; 60 Hz  
Type de prise : Fiche cont.terre/Gard.fil ter.  
Type de montage : Mural

### Accessoires en option

DWZ0DX0A0 : FILTRE A CHARBON ACTIF  
DWZ0XX0J0 : KIT DE RECYCLAGE INTEGRE LONGUE DUREE  
DWZ1DX1B4 : FILTRE A CHARBON CLEANAIR  
DWZ1DX1I4 : KIT DE RECYCLAGE CLEANAIR  
DWZ1DX1I6 : MODULE DE RECYCLAGE INTEGRE CLEANAIR +  
DZZ1XX1B6 : FILTRE A CHARBON CLEANAIR PLUS



4 242005 382354



## Série 2, Hotte murale, 90 cm, Noir DWB96BC6SF

### Hotte design Box : un haut niveau de puissance pour un maximum de performance.

---

#### Design :

- Hotte décorative murale 90 cm
- Noir

#### Puissance :

- En mode évacuation, recyclage
- Un kit de recyclage est indispensable pour toute installation en mode recyclage
- 1 moteur
- Boutons poussoirs, 3 vitesses d'aspiration
- Niveau sonore en évacuation et fonctionnement normal (min/max) : 49/70 dB
- Débit d'air max. en évacuation selon la norme DIN/EN 61591: 619 m<sup>3</sup>/h

#### Confort :

- Eclairage LED 2 x 3 W
- 3 filtre(s) à graisse métallique(s) lavable au lave-vaisselle

#### Données techniques :

- Classe d'efficacité énergétique B\* sur une échelle allant de A+ ++ à D
- Consommation énergétique moyenne : 47.4 kWh/an\*
- Classe d'efficacité ventilateur : A\*
- Classe d'efficacité éclairage : A\*
- Classe d'efficacité filtre à graisse : B\*
- Puissance de raccordement : 220 W
- Câble de raccordement avec prise : 1.3 m
- Intensité lumineuse : 91 lux
- Température de couleur : 3500 K

\*Conformément au règlement délégué européen No 65/2014



## Série 2, Hotte murale, 90 cm, Noir DWB96BC6SF

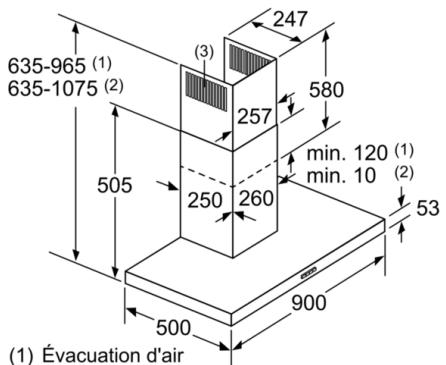

- (1) Évacuation d'air
- (2) Circulation d'air
- (3) Sortie d'air - remettre les fentes vers le bas lors de l'évacuation d'air

Mesures en mm

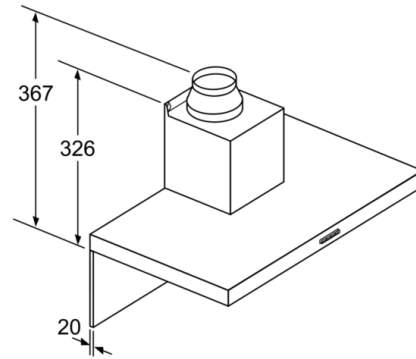

Pour l'utilisation d'une paroi arrière, tenir compte de la conception de l'appareil.

Mesures en mm

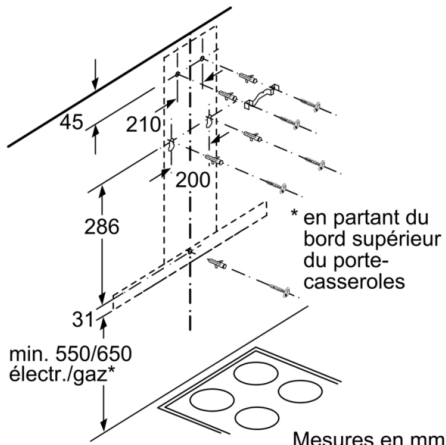

Mesures en mm

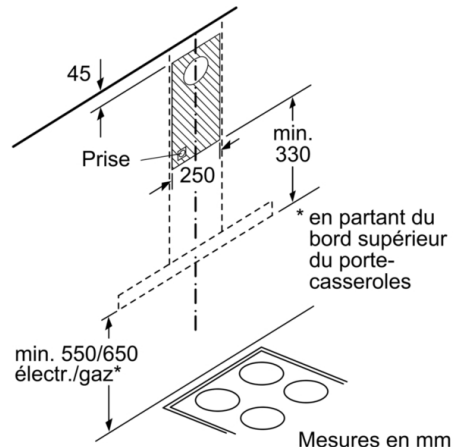

Mesures en mm