

FUJIFILM

instax Link WIDE

Smartphone Printer

Guide d'utilisation (Version complète)



Table of Contents

Avant l'utilisation	2
Remarques sur la mise au rebut de l'imprimante	2
Noms des pièces	3
Fixation de la dragonne	4
Montage sur le support.....	4
Installation de l'application.....	4
Charge de la batterie	4
Témoin LED d'état de charge	4
Chargement/déchargement de la cassette film « instax WIDE »	5
Chargement de la cassette film.....	5
Retrait d'une cassette film usagée	5
Allumer/Eteindre l'imprimante.....	6
État de l'imprimante – Voyant LED.....	6
Connexion et impression	6
Quand la connexion est établie pour la première fois.....	6
Lorsque l'imprimante et votre smartphone sont déjà connectés	9
Caractéristiques	10
Dépannage	10
AVIS DE SÉCURITÉ IMPORTANT.....	11
Entretien de l'imprimante	11
Appareils Bluetooth® : Précautions	12

Avant l'utilisation

Avant d'utiliser l'imprimante, vérifiez que les éléments suivants ont été fournis avec votre imprimante.

Accessoires fournis

- Câble micro USB pour le chargement (1)
- Mode d'emploi (1)
- Support (1)
- Dragonne (1)

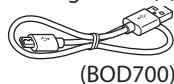

(BOD700)

❗ La batterie n'a pas été complètement chargée en usine, assurez-vous de la charger avant d'utiliser l'imprimante.

Remarques sur la mise au rebut de l'imprimante

Cette imprimante est équipée d'une batterie au lithium-ion intégrée.

Veillez respecter les réglementations locales lorsque vous mettez au rebut l'imprimante.

Veillez vous reporter à la feuille INFORMATIONS DE CONTACT fournie pour plus d'informations.

Si votre pays ou votre région n'apparaît pas sur la fiche, veuillez contacter votre distributeur local.

ATTENTION

Ne retirez pas vous-même la batterie intégrée : vous risqueriez de vous blesser.



Mise au rebut des appareils électriques et électroniques chez les particuliers

Mise au rebut des appareils électriques et électroniques usagés

(applicable dans les pays de l'Union Européenne et aux autres pays européens disposant de systèmes de collecte sélective)

Ce symbole sur le produit, ou dans le manuel et dans la garantie, et/ou sur son emballage indique que ce produit ne doit pas être traité comme un déchet ménager. Il doit être acheminé vers une déchetterie appropriée qui recycle les appareils électriques et électroniques.

En s'assurant que ce produit est éliminé correctement, vous favorisez la prévention des conséquences négatives pour l'environnement et la santé humaine qui seraient sinon entraînées par une mauvaise mise au rebut de ce produit.

Le recyclage des matières aidera à conserver les ressources naturelles. Pour des informations plus détaillées sur le recyclage de ce produit, veuillez contacter votre mairie, votre service de traitement des déchets ménagers ou le magasin où vous avez acheté le produit.

Dans les pays hors de l'Union Européenne : Si vous souhaitez vous débarrasser de ce produit, veuillez contacter les autorités locales pour obtenir plus d'informations sur la méthode d'élimination appropriée.



Ce symbole sur les batteries ou accumulateurs indique que les piles ne doivent pas être traitées comme des déchets ménagers.

Pour les utilisateurs en Turquie :

L'EEE est conforme à la directive.

Veillez lire la section « AVIS DE SÉCURITÉ IMPORTANT » (p. 11) pour plus d'information sur la sécurité pendant l'utilisation du produit.

Licences du Groupe Indépendant JPEG (IJG)

Ce logiciel se base en partie sur le travail du Groupe Indépendant JPEG.

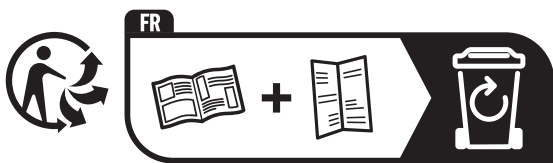

Points de collecte sur www.quefairedemesdechets.fr

Noms des pièces

❗ Lorsque vous utilisez l'imprimante pour la première fois, veuillez à charger complètement la batterie.

Avant

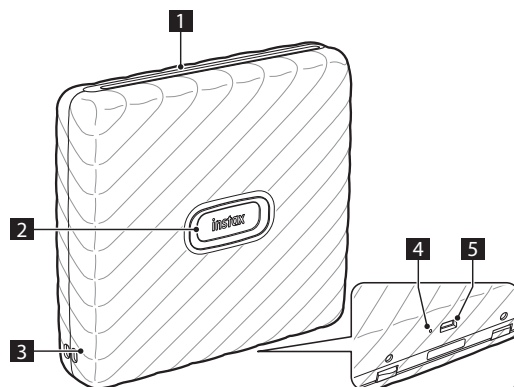

Arrière

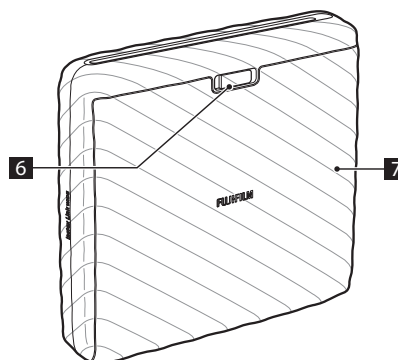

- ❶ Fente d'éjection du film
- ❷ Bouton d'alimentation/LED*1
- ❸ Fixations pour la dragonne
- ❹ Bouton de réinitialisation*2
- ❺ Port micro USB
- ❻ Verrou du clapet du film
- ❼ Clapet du film

*1 Pour plus d'informations sur l'état des voyants LED, reportez-vous aux pages 4 et 6.

*2 Si l'imprimante ne fonctionne pas correctement, appuyez sur le bouton de réinitialisation pour la réinitialiser.

Fixation de la dragonne

Fixez la dragonne comme illustré ci-dessous.

- ❗ Faites attention que la dragonne ne gêne pas la fente d'éjection du film.

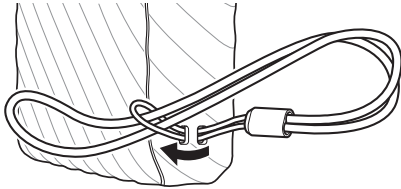

Montage sur le support

L'imprimante peut être insérée sur le support. Lorsque vous utilisez le support avec l'imprimante, assurez-vous que la fente d'éjection du film est en haut.

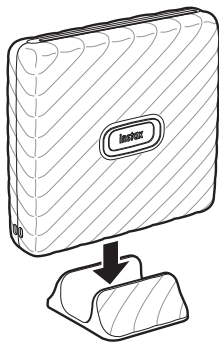

Installation de l'application

Veillez installer l'application pour smartphone Link WIDE avant d'utiliser l'imprimante.

- Si vous utilisez un smartphone Android OS, recherchez l'application pour smartphone Link WIDE dans Google Play Store et installez l'application.
 - *Configuration requise pour les smartphones Android OS : Android Ver. 5.0 ou supérieure avec Google Play Store installé
- Si vous utilisez un smartphone iOS, recherchez l'application pour smartphone Link WIDE dans l'App Store et installez l'application.
 - *Configuration requise pour les smartphones iOS : iOS Ver. 10.0 ou supérieure
- Même si vous avez téléchargé l'application et que votre smartphone répond à la configuration ci-dessus, il se peut que vous ne soyez pas en mesure d'utiliser l'application pour smartphone Link WIDE. Cela dépend du modèle de votre smartphone.

Accédez au site du magasin des applications Android ou IOS pour obtenir les dernières informations sur la configuration système requise pour le téléchargement de l'application Link WIDE.



iOS



Android OS

Charge de la batterie

- ❗ Assurez-vous que la clé micro USB est correctement déposée, comme indiqué.

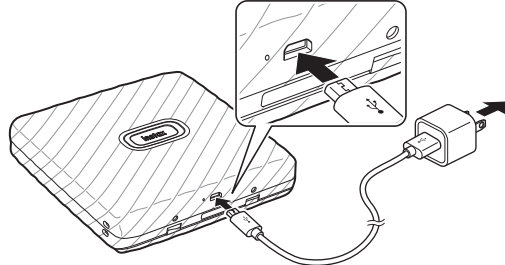

Connectez l'imprimante à l'aide du câble micro USB fourni à un adaptateur secteur USB (fourni avec votre smartphone), puis connectez l'adaptateur secteur USB à une alimentation électrique intérieure.

- Vous pouvez imprimer une image pendant que la charge est en cours.
- La durée de charge est d'environ 80 à 120 minutes.

Témoin LED d'état de charge

Vérifiez l'état de la charge avec votre smartphone lorsque vous êtes connecté à l'application.

Indication	État de charge
Le voyant LED s'allume en blanc	Ne se charge pas
Le voyant LED clignote en blanc	Charge en cours

- * Lorsque l'imprimante est éteinte, le voyant LED s'éteint une fois la charge terminée. Lorsque l'imprimante est allumée et non connectée à l'application, le voyant LED devient vert une fois la charge terminée.

Charge à partir d'un ordinateur :

- Connectez l'imprimante et l'ordinateur directement. Ne connectez pas via un port USB ou un clavier.
- La charge est interrompue si l'ordinateur passe en mode veille pendant la charge. Pour continuer à charger, quittez le mode veille, puis reconnectez le câble Micro USB.
- La batterie risque de ne pas se charger en fonction des caractéristiques, des réglages ou de l'état de l'ordinateur.

Remarques

- La batterie n'a pas été complètement chargée en usine, assurez-vous de la charger avant d'utiliser l'imprimante.
- La batterie ne peut pas être retirée.
- Pour en savoir plus sur l'entretien et l'utilisation de la batterie, reportez-vous à « Entretien simple de l'imprimante ». (p.11)

Chargement/déchargement de la cassette film « instax WIDE »

Attention

N'ouvrez pas le clapet du film avant d'avoir utilisé entièrement le film ; sinon, le film restant sera exposé et deviendra blanc. Le film ne peut plus être utilisé.

- Quand vous chargez la cassette film, n'appuyez jamais sur les deux trous rectangulaires à l'arrière de la cassette film.
- N'utilisez jamais une cassette film au-delà de sa durée de vie ; sinon, elle pourrait endommager l'imprimante.

Utilisez uniquement un film instantané FUJIFILM instax WIDE. Le film instax SQUARE ou instax mini ne peut pas être utilisé.

Remarques sur la cassette film

- Chaque cassette film FUJIFILM instax WIDE contient une couverture noire de protection du film et 10 feuilles de film.
- Ne retirez pas la cassette film de son emballage intérieur avant d'être prêt à charger le film dans l'imprimante.
- La couverture du film est éjectée automatiquement quand le clapet du film est fermé.

Pour en savoir plus, reportez-vous aux instructions et aux avertissements figurant sur le film instantané FUJIFILM instax WIDE.

3 Fermez le clapet du film.

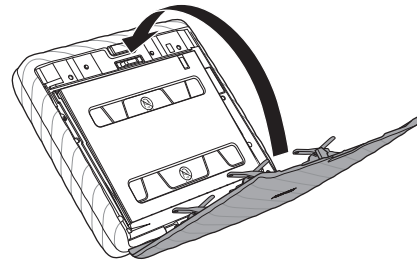

4 Un film noir sera automatiquement éjecté. Retirez-le.

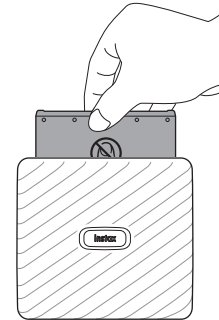

Chargement de la cassette film

1 Faites glisser et maintenez le verrou du clapet du film vers le bas, puis ouvrez le clapet.

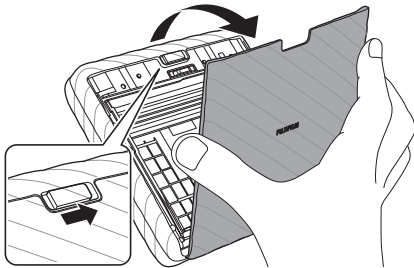

2 Insérez la cassette film en alignant les repères jaunes sur la cassette film et le corps de l'imprimante.

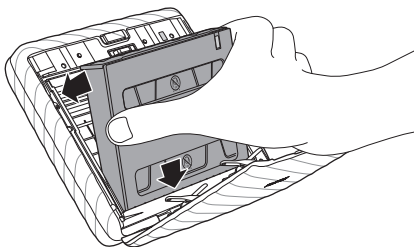

Retrait d'une cassette film usagée

1 Faites glisser et maintenez le verrou du clapet du film, puis ouvrez-le.

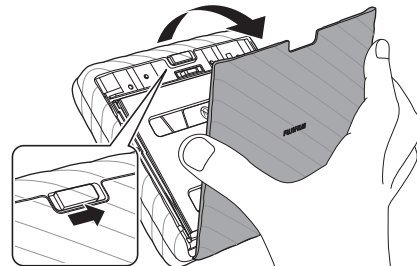

2 Saisissez les trous rectangulaires sur la cassette film et retirez la cartouche de film vide.

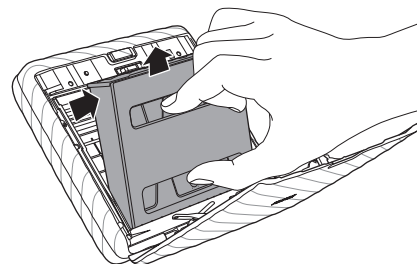

Allumer/Eteindre l'imprimante



- Maintenez enfoncé le bouton d'alimentation pendant environ 1 seconde pour allumer ou éteindre l'imprimante.
- Le voyant LED s'allume lorsque l'imprimante est mise sous tension.
- L'imprimante s'éteint automatiquement lorsqu'elle n'est pas utilisée pendant un certain temps.

État de l'imprimante – Voyant LED

Le voyant LED indique l'état de l'imprimante.

Indication	État
Le voyant LED clignote en bleu	Le firmware (micrologiciel) est en cours de mise à jour
Le voyant LED s'allume en jaune	Ne peut pas être chargé Une erreur d'éjection de film s'est produite
Le voyant LED clignote en jaune	Tentative d'impression d'images lors de l'ouverture de la porte du film Batterie faible

Connexion et impression

Vous pouvez vous amuser à créer des impressions variées comme l'ajout de texte et l'application de filtres aux images avec les fonctions de l'application Link WIDE.

Pour plus de détails sur l'utilisation de l'application, reportez-vous au site suivant.

https://instax.com/link_wide/

Quand la connexion est établie pour la première fois

- 1 Maintenez enfoncée la touche d'alimentation pendant environ 1 seconde pour allumer l'imprimante.**

Le voyant LED s'allume.

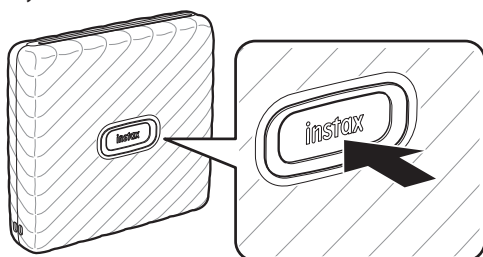

- 2 Ouvrez l'application « Link WIDE ».**

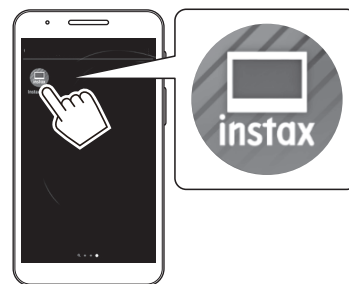

- 3 Configurez l'accès à l'imprimante.**

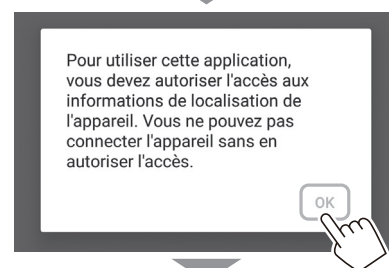
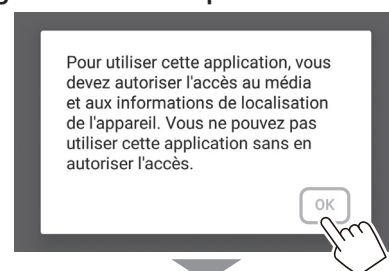

4 Lisez les conditions d'utilisation, puis cochez la case [Je suis d'accord] et appuyez sur [Je suis d'accord →].

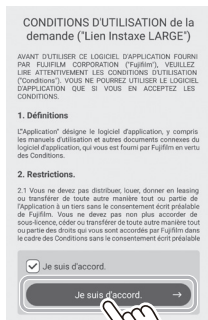

5 Des instructions rapides sont affichées. Lisez les instructions et appuyez sur [J'ai compris →].

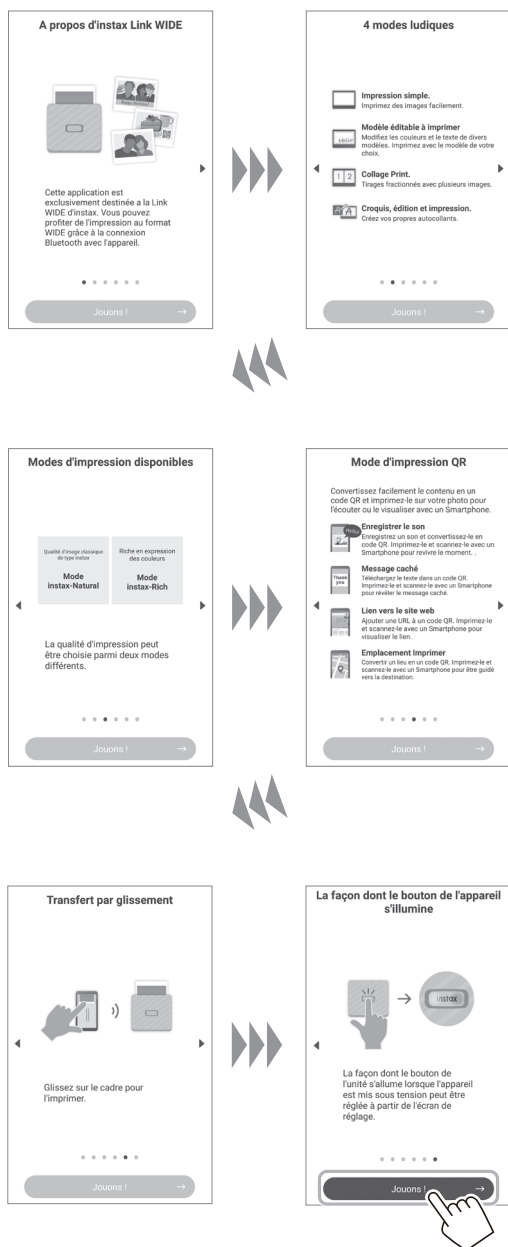

6 Tapez [Définir]. [Connexion Bluetooth] peut également être défini en cours d'impression.



7 Lorsqu'une imprimante est détectée, touchez [Connecter]. Si plusieurs imprimantes sont détectées, sélectionnez l'imprimante à connecter dans la liste. L'identifiant de l'imprimante (nom de l'appareil) est situé sur le dessous de l'imprimante.

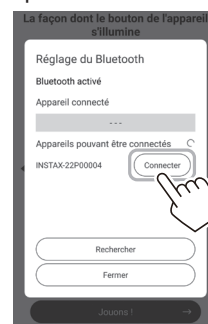

Remarques
Si vos paramètres Bluetooth sont désactivés, l'écran suivant apparaît.
Appuyez sur [Veuillez activer Bluetooth] pour ouvrir l'écran des paramètres Bluetooth. Activez les paramètres Bluetooth.

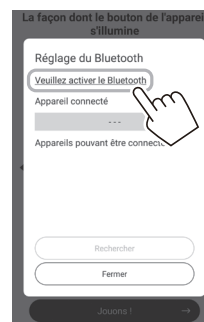

8 Lorsque le message est affiché, cochez la case et tapez [Coupler].

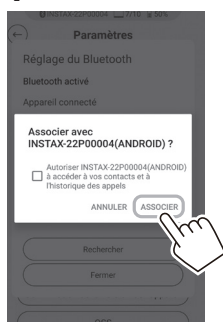

9 Lorsqu'une imprimante est connectée, touchez [Fermer].

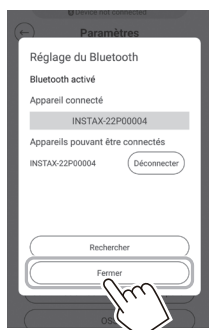

10 Sélectionnez l'image que vous souhaitez imprimer.



11 Appuyez sur  ou balayez l'écran vers le haut. L'imprimante démarre l'impression.

Vous pouvez également sélectionner le nombre de copies à imprimer pendant le transfert de l'image.





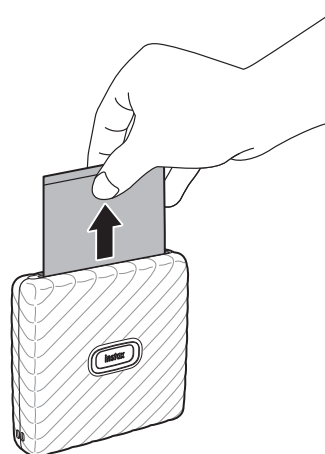

12 Quand le film a été éjecté (l'imprimante s'arrête en faisant un bruit), tenez le film par le côté puis retirez-le.

Vous pouvez afficher le nombre d'impressions restantes sur l'application.



Pour modifier des images

Les options de modification d'images suivantes sont disponibles avant l'impression.

	Entrez du texte sur les images.
	Zoom avant/arrière ou pivote les images.
	Applique un filtre sur les images.
	Règle la luminosité des images.

Lorsque l'imprimante et votre smartphone sont déjà connectés

- 1 Maintenez enfoncée la touche d'alimentation pendant environ 1 seconde pour allumer l'imprimante.**
Le voyant LED s'allume.

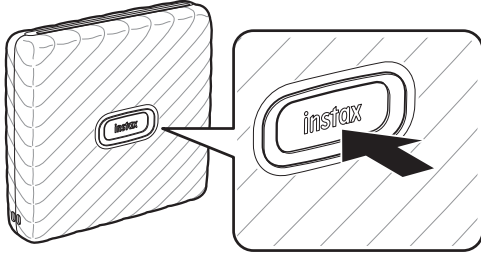

- 2 Ouvrez l'application « Link WIDE ».**



- 3 Sélectionnez l'image que vous souhaitez imprimer.**



- 4 Appuyez sur  ou balayez l'écran vers le haut.**
L'imprimante démarre l'impression.
Vous pouvez également sélectionner le nombre de copies à imprimer pendant le transfert de l'image.





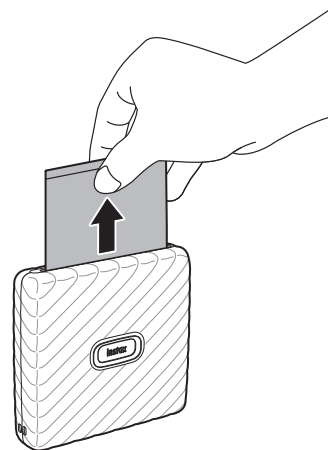

- 5 Quand le film a été éjecté (l'imprimante s'arrête en faisant un bruit), tenez le film par le côté puis retirez-le.**
Vous pouvez afficher le nombre d'impressions restantes sur l'application.



Pour modifier des images

Les options de modification d'images suivantes sont disponibles avant l'impression.

	Entrez du texte sur les images.
	Zoom avant/arrière ou pivote les images.
	Applique un filtre sur les images.
	Règle la luminosité des images.

Caractéristiques

Méthode d'enregistrement	Exposition 3 couleurs avec OLED
Film utilisé	FUJIFILM instax WIDE Instant Film (vendu séparément)
Nombre de films	Cassette de/10 films
Taille des images	62 mm × 99 mm
Taille d'image acceptée	800 × 1260 points
Résolution d'impression	12,5 points/mm (318 ppp, pas de masque 80 µm)
Niveaux d'impression	256 niveaux par couleur (RVB)
Interface	Conformité aux normes : Bluetooth Ver. 4,2 (BLE)
Format d'image accepté	JPEG, PNG, HEIF, DNG
Durée d'impression	Enregistrement d'image - sortie photo (éjection) : environ 12 secondes
Capacité d'impression approximative	Environ 100 impressions (à partir de la pleine charge) * Le nombre d'impressions dépend des conditions d'utilisation.
Alimentation électrique	Batterie rechargeable au lithium-ion (type interne : non amovible)
Temps de charge	Environ 80 à 120 minutes (le temps de charge dépend de la température et du niveau restant de la batterie)
Consommation d'alimentation	Environ 3 W
Environnement d'exploitation	Température : +5 °C à +40 °C Humidité : 20% à 80% (sans condensation)
Dimensions de l'unité principale	139 mm × 127,5 mm × 33,7 mm (à l'exclusion des parties saillantes)
Masse de l'unité principale	Environ 340 g (sans l'emballage du film)
Accessoire fourni	Câble micro USB (BOD700, longueur : 30 cm) Support (1) Dragonne (1)

*Les spécifications ci-dessus sont sujettes à modification pour améliorer les performances.

Dépannage

Veillez vérifier les éléments suivants avant de considérer un problème comme un dysfonctionnement. Si le problème persiste même après une intervention, veuillez contacter le SAV Fujifilm de votre pays ou consultez le site Web ci-dessous.

Site web FUJIFILM : <http://www.fujifilm.com/>

Si le problème suivant se produit...

Problème	Causes possibles et solutions
Je ne parviens pas à allumer l'imprimante.	<ul style="list-style-type: none"> La batterie n'est peut-être pas chargée. Veuillez charger l'imprimante. Vous n'avez pas appuyé assez longtemps sur la touche Power. Maintenez enfoncée la touche Power pendant environ 1 seconde.
La batterie se décharge rapidement.	Si vous utilisez l'imprimante dans un environnement très froid, la batterie s'épuise rapidement. Veuillez garder l'imprimante au chaud avant l'impression.
L'appareil s'est éteint pendant son utilisation.	Le niveau de la batterie peut être faible. Veuillez charger l'imprimante.
La charge ne commence pas.	Assurez-vous que la fiche de l'adaptateur secteur USB est correctement connecté à la prise secteur.
Cela nécessite trop de temps pour charger.	À basse température, la charge peut prendre un certain temps.
La charge s'arrête pendant la charge.	Chargez la batterie dans une plage de températures comprises entre +5 °C et +40 °C. Si vous ne pouvez pas charger l'imprimante dans cette plage, veuillez contacter votre revendeur FUJIFILM ou votre centre de support.
L'imprimante ne fonctionne pas correctement.	<ul style="list-style-type: none"> Il peut y avoir un dysfonctionnement temporaire. Veuillez appuyer sur la touche de réinitialisation. S'il ne fonctionne toujours pas correctement, veuillez contacter notre centre de réparation pour réparation. La batterie n'est peut-être pas chargée. Veuillez charger l'imprimante.
La cassette film ne s'insère pas ou ne se retire pas correctement.	<ul style="list-style-type: none"> Veillez utiliser Instant Film FUJIFILM instax WIDE (les autres films ne peuvent pas être utilisés). Alignez le repère jaune sur la cassette de film avec le repère d'alignement de l'imprimante (jaune) et insérez-la.
Impossible de retirer le film.	<ul style="list-style-type: none"> Le film peut être mal aligné en raison d'un impact tel qu'une vibration ou une chute. Insérez une nouvelle cassette film. Si le film est coincé, mettez l'imprimante hors tension et rallumez-la. Si le problème persiste, retirez le film coincé, puis insérez une nouvelle cassette de films.

Problème	Causes possibles et solutions
Certaines ou toutes les impressions finies sont blanches.	N'ouvrez pas le clapet du film tant que le film n'est pas épuisé. Si le clapet du film est ouvert avec du film restant, le film est exposé et la zone exposée devient blanche.
L'impression est inégale.	<ul style="list-style-type: none"> • Ne secouez pas, ne tordez pas, ne pliez pas et ne tenez pas l'image imprimée immédiatement après son impression. • N'obstruez pas la fente d'éjection du film.

AVIS DE SÉCURITÉ IMPORTANT

Ce produit a été conçu pour assurer la sécurité de l'utilisateur lorsqu'il est manipulé correctement et conformément au guide d'utilisation et aux instructions fournies. Il est important que le produit et le film « instax WIDE » soient manipulés correctement et utilisés seulement pour imprimer des images comme indiqué dans le mode d'emploi et dans les instructions des films « instax WIDE ». Pour des raisons de facilité et de sécurité, veuillez vous référer au mode d'emploi fourni. Conservez le mode d'emploi dans un endroit sûr et facile d'accès pour toute référence ultérieure.

ATTENTION

Ce symbole indique un danger, pouvant entraîner des blessures ou la mort. Suivez les instructions ci-après.

ATTENTION

- ⚠ Si l'un des cas suivants se produit, débranchez immédiatement le câble micro USB, éteignez l'imprimante et cessez de l'utiliser.
 - L'imprimante devient chaude, émet de la fumée, une odeur de brûlé, ou fonctionne de manière anormale.
 - L'imprimante est tombée dans l'eau ou des corps étrangers ont pénétré dans l'imprimante.
- ⚠ Cet appareil contient une batterie intégrée. Ne le soumettez pas à la chaleur, ne le jetez pas dans un feu, ne le laissez pas tomber ou ne le soumettez pas à un impact. Cela pourrait provoquer l'explosion de l'imprimante.

ATTENTION

- ⚠ N'essayez jamais de démonter ce produit. Vous pourriez vous blesser.
- ⚠ Si l'imprimante ne fonctionne pas correctement, ne tentez pas de la réparer vous-même afin d'éviter toute blessure.
- ⚠ Si ce produit tombe ou est endommagé et que les composants internes sont visibles, ne le touchez pas. Contactez votre revendeur FUJIFILM.
- ⚠ Ne touchez pas les pièces à l'intérieur du compartiment arrière. Cela peut causer des blessures.
- ⚠ Ne mouillez et ne manipulez jamais ce produit avec les mains mouillées. Cela risque de provoquer un choc électrique.
- ⚠ Débranchez immédiatement le câble micro USB une fois que la batterie est complètement chargée.
- ⚠ Tenir hors de portée des enfants en bas âge. Ce produit peut provoquer des blessures s'il est laissé entre les mains d'un enfant.

⚠ Ne recouvrez pas ni n'emballiez l'imprimante ou l'adaptateur secteur dans un tissu ou une couverture. Cela pourrait causer un échauffement interne et une déformation du boîtier ou entraîner un incendie.

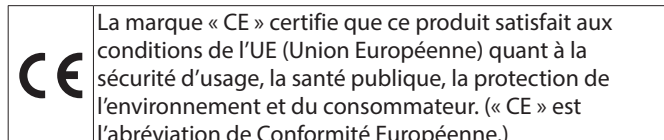

Par la présente, FUJIFILM déclare que l'équipement radio de type « instax Link WIDE » est conforme à la directive 2014/53/UE. Pour plus d'informations, consultez le site Web ci dessous. https://instax.com/link_wide/en/spec/

Entretien de l'imprimante

■ Manipulation de l'imprimante et de la batterie

- ATTENTION - Ne l'exposez pas à une chaleur excessive telle que la lumière du soleil, le feu ou autre. Ceci peut provoquer une explosion ou une fuite de liquide ou de gaz inflammable pendant l'utilisation, le stockage, le transport ou la mise au rebut.
- ATTENTION - N'éliminez pas une batterie en la mettant au feu ou dans un four chaud. N'écrasez pas et ne coupez pas mécaniquement la batterie. Cela peut entraîner une explosion.
- ATTENTION - Ne le soumettez pas à une pression d'air extrêmement basse à haute altitude, ceci peut provoquer une explosion ou une fuite de liquide ou de gaz inflammable.

■ Entretien de l'imprimante

1. **N'ouvrez pas la porte du film avant que toutes les expositions de film aient été utilisées. Cela risquerait d'exposer prématurément le film restant et de le rendre inutilisable.**
2. Votre imprimante est un objet fragile. Ne l'exposez pas à l'eau, au sable ou à des matières granuleuses.
3. N'utilisez pas de solvant comme du diluant ou de l'alcool lors de l'entretien.
4. Gardez la chambre du film et l'intérieur de l'imprimante propres pour éviter d'endommager les films.
5. Ne laissez pas votre imprimante en plein soleil ni dans des endroits chauds tels que l'intérieur d'une voiture. Ne laissez pas l'imprimante dans des endroits humides pendant des périodes prolongées.
6. Les gaz des produits antimites tel que le naphtalène peuvent affecter votre imprimante et les films. Prenez soin de conserver votre imprimante ou vos impressions dans un endroit sec et sûr.
7. Notez que la plage de température de fonctionnement de l'imprimante est comprise entre +5°C et +40°C.
8. Veillez à ce que les documents imprimés ne violent pas le droit d'auteur, les droits d'image, la vie privée ou d'autres droits personnels et ne portent pas atteinte à la décence publique. Les actions qui violent les droits d'autrui, qui sont contraires à la décence publique ou qui constituent une nuisance, peuvent être punies par la loi.
9. L'imprimante est conçue pour une utilisation domestique. Elle ne convient pas à un usage commercial.

■ Charge de la batterie

La batterie n'a pas été entièrement chargée lors de la fabrication. Veuillez charger complètement la batterie avant la première utilisation.

- Chargez la batterie en utilisant le câble micro USB fourni.
- Les temps de charge augmentent lorsque la température ambiante est inférieure à +10 °C ou supérieure à +35 °C.
- N'essayez pas de recharger la batterie à une température supérieure à +40 °C ou inférieure à +5 °C car la batterie ne se rechargera pas.

■ Autonomie de la batterie

À des températures normales, la batterie peut être rechargée environ 300 fois. Une diminution importante de l'autonomie de la batterie indique qu'elle a atteint la fin de sa durée de vie.

■ Précautions : Manipulation de la batterie

Le boîtier de la batterie et de l'imprimante peut devenir chaud au toucher après une utilisation prolongée. C'est normal.

■ Les marques de certification obtenues par l'imprimante sont indiquées dans la chambre du film.

■ Précautions lors de l'impression

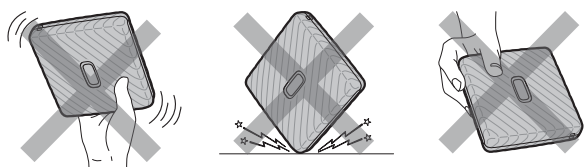

Ne secouez pas l'imprimante en cours d'impression.

Ne laissez pas tomber l'imprimante en cours d'impression.

N'obstruez pas la fente d'éjection du film en cours d'impression.

■ « instax WIDE » Entretien des films et des impressions

Voir FUJIFILM Instant Film « instax WIDE » pour les instructions d'utilisation du film. Suivez toutes les instructions de sécurité et d'utilisation.

1. Gardez le film dans un endroit frais. Ne laissez pas le film dans un endroit où la température est extrêmement chaude pendant une période prolongée (par exemple dans une voiture fermée).
2. Évitez de percer, de déchirer ou de couper le film « instax WIDE ». Si le film est endommagé, ne l'utilisez pas.
3. Lorsque vous chargez une cassette film, utilisez le film aussi rapidement que possible.
4. Si le film a été conservé dans un endroit où la température est très élevée ou très basse, amenez-le à température ambiante avant de commencer à imprimer des photos.
5. Assurez-vous d'utiliser le film avant l'expiration de la date « Utiliser avant ».
6. Évitez de soumettre les films aux rayons de la numérisation des bagages à l'aéroport, ou à toute autre exposition puissante de rayons X. Un effet de voile, etc. risque d'apparaître sur le film inutilisé. Nous vous recommandons de transporter l'imprimante et/ou le film avec vous dans l'avion. (Vérifiez auprès de chaque aéroport pour avoir plus d'informations.)
7. Évitez les lumières intenses et gardez les impressions développées dans un endroit frais et sec.
8. Ne percez pas ou ne coupez pas le film car il contient une petite quantité de colle caustique (très alcaline). Ne laissez jamais les enfants ou les animaux domestiques mettre le film à la bouche. Assurez-vous également que la colle n'entre pas en contact avec la peau ou les vêtements.

9. Si la colle à l'intérieur du film entre en contact avec la peau ou les vêtements, lavez immédiatement et abondamment à l'eau claire. Si la colle entre en contact avec les yeux ou la bouche, lavez immédiatement la zone touchée avec beaucoup d'eau et consultez un médecin. Notez que l'agent alcalin à l'intérieur du film reste actif pendant environ 10 minutes une fois que la photo a été imprimée.

■ Précautions sur la manipulation du film et des impressions

Pour de plus amples détails, référez-vous aux instructions et avertissements figurant sur l'emballage du film instantané FUJIFILM « instax WIDE ».



Informations de traçabilité en Europe

Fabricant : FUJIFILM Corporation

7-3, Akasaka 9-Chome, Minato-ku, Tokyo
Japon

Représentant autorisé en Europe :

FUJIFILM Europe GmbH

Balcke-Duerr-Allee 6, 40882 Ratingen
Allemagne

Importateur UE : FUJIFILM Europe B.V.

Oudenstaart 1, 5047 TK Tilburg
Pays-bas

Importateur UK : FUJIFILM UK Limited

Fujifilm House, Whitbread Way,
Bedford, Bedfordshire, MK42 0ZE
UK

Appareils Bluetooth® : Précautions

IMPORTANT : Lisez les informations suivantes avant d'utiliser le transmetteur Bluetooth intégré du produit.

■ Utilisez-le uniquement comme élément d'un réseau Bluetooth.

FUJIFILM ne peut pas être tenu responsable de dommages provenant d'une utilisation non autorisée. Ne l'utilisez pas dans des applications exigeant une extrême fiabilité, par exemple dans des appareils médicaux ou dans tout autre système qui peuvent mettre en péril directement ou indirectement la vie d'autrui. Lorsque vous utilisez l'appareil dans des ordinateurs ou d'autres systèmes qui demandent un plus haut degré de fiabilité que des réseaux Bluetooth, veillez à prendre toutes les mesures

nécessaires pour assurer la sécurité et empêcher tout dysfonctionnement.

■ **Utilisez-le uniquement dans son pays d'achat.**

Cet appareil est conforme à la réglementation des appareils Bluetooth en vigueur dans le pays d'achat. Respectez toutes les réglementations locales en vigueur lorsque vous utilisez cet appareil. FUJIFILM ne peut pas être tenu responsable des problèmes provoqués par une utilisation sous d'autres juridictions.

■ **Les données (images) d'un réseau sans fil peuvent être interceptées par des tiers.**

La sécurité des données transmises sur des réseaux sans fil n'est pas garantie.

■ **N'utilisez pas cet appareil dans des endroits exposés à des champs magnétiques, de l'électricité statique ou des interférences radio.**

N'utilisez pas le transmetteur à proximité de fours à micro-onde ou dans tout autre lieu exposé à des champs magnétiques, de l'électricité statique ou des interférences radio qui peuvent empêcher la réception des signaux sans fil. Une interférence mutuelle peut se produire lorsque le transmetteur est utilisé à proximité des autres appareils sans fil fonctionnant dans la bande de 2,4 GHz.

■ **Le transmetteur Bluetooth fonctionne dans la bande de 2,400 GHz – 2,4835 GHz. La puissance maximale des radiofréquences est de 9,10 mW.**

■ **Cet appareil fonctionne sur la même fréquence que les appareils commerciaux, éducatifs et médicaux et les transmetteurs sans fil.**

Il fonctionne également sur la même fréquence que les transmetteurs brevetés et les transmetteurs basse-tension non brevetés spéciaux fonctionnant dans les systèmes de traçabilité d'identification par radiofréquence des lignes d'assemblage et des applications similaires.

■ **Pour empêcher l'interférence avec les appareils ci-dessus, respectez les consignes suivantes.**

Vérifiez que le transmetteur d'identification par radiofréquence ne fonctionne pas avant d'utiliser cet appareil. Si vous remarquez que cet appareil provoque des interférences avec des systèmes de traçabilité d'identification par radiofréquence basse tension, contactez un représentant FUJIFILM.

■ **Ce qui suit est passible d'une sanction :**

- Le démontage ou la modification de cet appareil.
- Suppression des étiquettes de certification de l'appareil.

■ **Informations de marque déposée**

Le mot-symbole et le logo Bluetooth® sont des marques déposées appartenant à Bluetooth SIG, Inc. et toute utilisation de ces marques par FUJIFILM s'effectue sous licence.

Si vous avez des questions sur ce produit, veuillez vous adresser à un distributeur Fujifilm agréé, ou consultez le site web ci-dessous.
<http://www.fujifilm.com/>

FUJIFILM

FUJIFILM Corporation

7-3, AKASAKA 9-CHOME, MINATO-KU, TOKYO 107-0052, JAPAN