



Sound Bar Bracket

安全のために	JP
Safety Information	EN
Consignes de sécurité	FR
Información de seguridad	ES
Sicherheitsinformationen	DE
Veiligheidsinformatie	NL
Informazioni di sicurezza	IT
Säkerhetsinformation	SE
Informacje dotyczące bezpieczeństwa	PL
Informações de segurança	PT
Sikkerhedsoplysninger	DK
Turvallisuusohjeet	FI
Sikkerhetsinformasjon	NO
Πληροφορίες σχετικά με την ασφάλεια	GR

Güvenlik Bilgileri	TR
Biztonsági előírások	HU
Bezpečnostní informace	CZ
Informácie o bezpečnosti	SK
Informații privind siguranța	RO
Информация за безопасност	BG
Сведения по безопасности	RU
Інформація щодо безпечної експлуатації	UA
Thông tin An toàn	VN
安全資訊	CT
安全信息	CS
ข้อมูลความปลอดภัย	TH
Informasi Keselamatan	ID

お買い上げいただきありがとうございます。
ごぞいます。

お客様へ

本製品の取り付けには、確実な作業が必要になります。必ず、販売店や工事に依頼して、安全性に充分考慮して確実な取り付けを行ってください。

この取扱説明書には、事故を防ぐための重要な注意事項と製品の取り扱いかが示されています。この取扱説明書をよくお読みのうえ、製品を安全にお使いください。お読みになったあとは、いつでも見られるところに必ず保管してください。

販売店様・特約店様へ

壁掛けユニットの取り付けには特別な技術が必要ですので、設置の際には取扱説明書をよくご覧のうえ、設置を行ってください。取り付け不備や、お取り扱い不備による事故、損傷については、当社では責任を負いません。なお、この取扱説明書は、取り付け作業後にお客様に渡してください。



警告 安全のために

ソニー製品は安全に充分配慮して設計されています。しかし、まちがった使いかたをすると、火災・感電・転倒・落下などにより人身事故になることがあり危険です。事故を防ぐために安全のための注意事項を必ずお守りください。

警告表示の意味

取扱説明書では、次のような表示をしています。表示の内容をよく理解してから本文をお読みください。



警告 この表示の注意事項を守らないと、火災・感電・転倒・落下などにより死亡や大けがなどの人身事故につながる可能性があります。

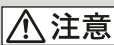

注意 この表示の注意事項を守らないと、けがをしたり周辺の家財に損害を与えたりすることがあります。

注意を促す記号



火災



感電

行為を禁止する記号



禁止

お客様へ



警告



火災



感電

下記の注意事項を守らないと**火災・感電・落下**などにより**死亡や大けが**の原因となります。

取り付け工事は専門業者に依頼する

また取り付けのときは幼児を遠ざける

正しく取り付けないと、以下のよう
なことがおこります。取り付けは専門業者にご依頼ください。

- テレビが落ちると、打撲や骨折など大けがの原因となります。



禁止

テレビの移動や取りはずしは、専門の業者に依頼する

専門業者以外の方が移動や取りはずしを行うと、テレビが落下したりして、けがや破損の原因となることがあります。また、移動や取りはずしは、必ず2人以上で行ってください。また、設置するときは、お子様が近づかないようにしてください。

サウンドバーを取り付けたあとはネジなどはずさない

サウンドバーが落ちて、けがや破損の原因となります。

取り付け部品の変更は行わない

サウンドバーブラケットの落下によるけがや破損の原因となることがあります。



禁止

対応モデル以外のサウンドバー

このサウンドバーブラケットは対応モデル専用です。対応モデル以外の物を取り付けると、落下によるけがや破損の原因となることがあります。

サウンドバー以外の荷重を掛けない

サウンドバーの上に物を置くと、落下によるけがや破損の原因となることがあります。



禁止

サウンドバーに寄りかかったり、ぶら下がったりしない

サウンドバーがはずれ、下敷きになり大けがの原因となることがあります。



禁止

サウンドバーをむやみに上下左右に揺らさない

落下による怪我や破損の原因となります。



禁止

⚠ 注意

下記の注意事項を守らないとけがをしたり周辺の家財に損害を与えたりすることがあります。

- 指をはさまないように充分注意してください(ブラケット/スリーベル操作時)。
- スリーベル操作をするときは周囲の人に壁掛けのテレビをぶつけないよう、ゆっくりと操作してください。
- ブラケットを使用しない場合には、お客様の手が届かない場所に保管してください。

掃除やお手入れのときは、力をかけない

掃除やお手入れのときに、サウンドバーの上面に手を置いたり、力をかけたりしないでください。サウンドバーの落下によるけがや破損の原因となります。

医療機器に近づけない

本製品(付属品を含む)は磁石を使用しているため、ペースメーカー、水頭症治療用圧可変式シャントなどの医療機器に影響を与える恐れがあります。本製品をこれらの医療機器をご使用の方に近づけないでください。これらの医療機器を使用されている場合、本製品のご使用前に担当医師にご相談ください。

子どもや監督を必要とする方などの手の届くところに置かない

本製品(付属品を含む)は磁石を使用しています。磁石を飲み込むと、窒息の危険性や腸などを傷つけ深刻な症状を引き起こす恐れがあります。磁石を飲み込んだ場合は直ちに医師にご相談ください。

使用上のご注意

- 機械的振動の多い場所では使用しないでください。

サウンドバーブラケットを取り付ける

販売店様・特約店様用

⚠ 警告

以下の説明は、サービス専用です。安全上のご注意をよくお読みのうえ、設置および保守・点検などを安全に行ってください。

取り付け手順に従って、しっかり取り付ける

ネジがゆるんでいたたり抜けていたりすると、サウンドバーブラケットが落下して、けがや破損の原因となります。

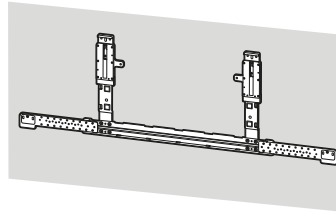

サウンドバーブラケットを取り付ける際は、テレビや液晶モニターの角を傷つけないよう注意する。作業時に、テレビや液晶モニターの角に頭などをぶつけないように注意する

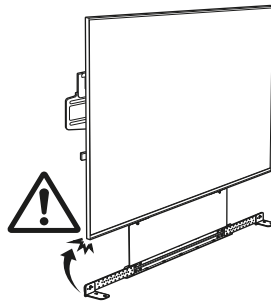

取り付け金具は、取扱説明書の使用方法を守ってご使用ください。また、取扱説明書にない代替品を使用すると、落下によるけがや破損の原因となります。

組み立て手順に従って、正しく組み立てる

ネジがゆるんでいたたり、抜けていたりすると、落下によるけがや破損の原因となります。

テレビや液晶モニターとサウンドバーとの間には、必ず下図に示す距離をあける

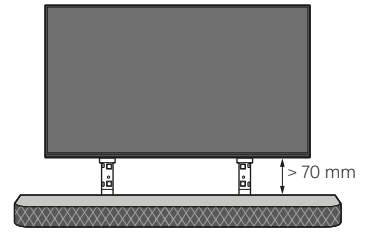

ネジは指定された位置にしっかりと締め付ける

サウンドバーが落下して、けがの原因となることがあります。

取り付け作業中にサウンドバーに衝撃を与えない

サウンドバーが落下したり、壊れたりして、けがの原因となることがあります。

取り付け作業が適切に完了したら、ケーブル類を固定する

ケーブル類を足に引っかけたりすると、けがをしたり、テレビを破損したりすることがあります。

電源コードおよび接続ケーブルをはさまないようにする

電源コードおよび接続ケーブルを壁面にはさんだり、無理に曲げたり、ねじったりすると、芯線が露出したり、ショート、断線して、火災や感電の原因となります。



お問い合わせ窓口

●各種お問い合わせ

様々なお問い合わせ方法を準備しております。お気軽に LINE、チャット、メールでお問い合わせください。詳しくは以下のホームページをご覧ください。
<https://www.sony.jp/support/inquiry.html>

●電話でのお問い合わせ

【使い方相談窓口】

フリーダイヤル: 0120-333-020
携帯電話・一部のIP電話: 050-3754-9577

【修理相談窓口】

フリーダイヤル: 0120-222-330
携帯電話・一部のIP電話: 050-3754-9599

FAX: (共通) 0120-333-389



ガイドンスに沿って
短縮番号「200」+「#」を押すと、
担当窓口へおつなぎします。

ソニー株式会社 〒108-0075 東京都港区港南1-7-1

サウンドバーブラケットの取り付けかた

ソニーのサウンドバーブラケットの取り付けかたは、ソニーのサポートページでご確認いただけます。

<https://www.sony.jp/support>

製品の保護や安全のため、本機の取り付けは専門業者にご依頼ください。お客様による設置はおやめください。

対応壁掛けユニットについて

次のソニー製壁掛けユニットをお使いください。

	ソニー製壁掛けユニット機種名
	SU-WL900
ソニー製サウンドバーブラケット機種名	SU-WB1*1

これ以外の壁掛けユニットを使用すると不安定になり、破損やけがの原因となることがあります。

*1 特定の地域／国／モデルにのみ対応。

主な仕様

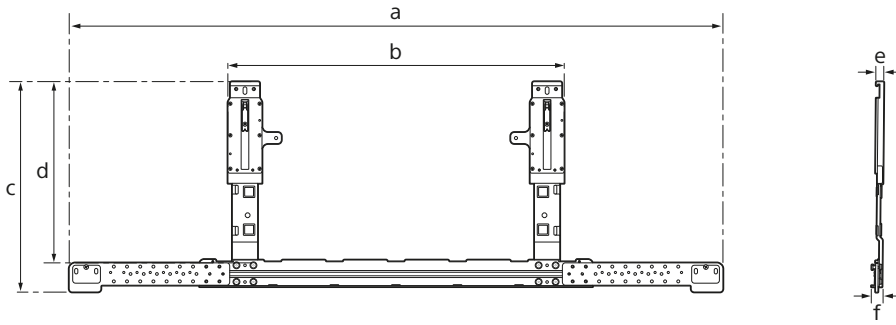

寸法：(約) [mm]

- a : 1114
- b : 565
- c : 358.5
- d : 309
- e : 13
- f : 18

質量(壁掛けブラケットのみ)：(約) [kg]

2.9

本機の仕様および外観は、改良のため予告なく変更することがあります。

JP

Sound Bar Bracket

On Safety

Thank you for purchasing this product.

To Customers

Installing the TV or LCD Monitor with Sound Bar to the Wall



PROFESSIONAL INSTALLATION REQUIRED

This product should only be installed by a professional installer who is trained to determine the strength of the wall for withstanding the TV or LCD Monitor with Sound Bar weight. If it is not properly secured during installation, the TV or LCD Monitor with Sound Bar may fall and cause serious injury. Sony is not liable for any damage or injury caused by mishandling or improper installation, or installing any other than the specified product. Your Statutory Rights (if any) are not affected.

To Sony dealers

Sufficient expertise is required for installing this product. Be sure to read this instruction manual thoroughly to do the installation work safely. Sony is not liable for any damages or injury caused by mishandling or improper installation. Please give this manual to the customer after installation.

This instruction manual shows the correct handling of the product and important precautions necessary to prevent accidents. It is your responsibility to read, thoroughly understand, and follow all instructions in this instruction manual. Failure to do so may result in serious personal injury or property damage, and may void the warranty. Keep this manual available for future reference.

Products by Sony are designed with safety in mind. If the products are used incorrectly, however, it may result in a serious injury through fire, electric shock, the product toppling over, or the product dropping. Be sure to observe the precautions for safety to prevent such accidents.

To Customers

WARNING

If the following precautions are not observed, serious injury or death through fire, electric shock, or the product dropping can result.

Be sure to subcontract the installation to licensed contractors and keep small children away during the installation.

If the Sound Bar Bracket or the TV or LCD Monitor is not installed correctly, the following accidents may occur. Be sure licensed contractors carry out installation.

- The TV or LCD Monitor with Sound Bar may fall and cause a serious injury such as a bruise or a fracture.
- If the wall on which the Wall-Mount Bracket with Sound Bar Bracket is installed is unstable, uneven, or not perpendicular to the floor, the unit may fall and cause injury or property damage. The wall should be capable of supporting a weight of at least four times the total weight of TV or LCD Monitor with Sound Bar. (Refer to your TV's or LCD Monitor's Reference Guide for its weight.)
- If the installation of the Wall-Mount Bracket with Sound Bar Bracket on the wall is not sufficiently sturdy, the unit may fall and cause injury or property damage.

Be sure to subcontract moving or dismantling of the TV or LCD Monitor to licensed contractors.

If persons other than licensed contractors transport or dismount the TV or LCD Monitor, it may fall and cause injury or property damage. Be sure that two or more persons carry or dismount the TV or LCD Monitor.

Do not remove screws, etc., after mounting the TV or LCD Monitor.

If you do so, the TV or LCD Monitor may fall and cause injury or property damage.

Do not make alterations to the parts of the Sound Bar Bracket.

If you do so, the Sound Bar Bracket may fall and cause injury or property damage.

Do not mount any equipment other than the specified product.

This Sound Bar Bracket is designed for use with the specified product only. If you mount equipment other than specified, it may fall or break, and cause injury or property damage.

Do not apply any load other than the Sound Bar on the Sound Bar Bracket. Do not shake the Sound Bar left/right, up/down.

Do not put anything on the Sound Bar, the Sound Bar may fall and cause injury or property damage.

Do not lean on or hang from the Sound Bar.

Do not lean on or hang from the Sound Bar as it may fall on you and cause serious injury.

Do not swivel the TV or LCD Monitor when handling Sound Bar or Sound Bar Bracket.

If you do so, the Sound Bar Bracket may break.

CAUTION

If the following precautions are not observed, injury or property damage may occur.

- Be careful to not pinch your fingers while handling the Sound Bar Bracket.
- Be sure to store the unused parts in a safe place for future use. Keep them away from children.

Do not handle the product with excessive force during cleaning or maintenance.

Do not apply excessive force on the Sound Bar. If you do so, the Sound Bar may fall and cause injury or property damage.

Do not place this product close to medical devices.

This product (including accessories) has magnet(s) which may interfere with pacemakers, programmable shunt valves for hydrocephalus treatment, or other medical devices. Do not place this product close to persons who use such medical devices. Consult your doctor before using this product if you use any such medical device.

Keep out of the reach of children or the supervised individuals.

This product (including accessories) has magnet(s). Swallowing magnet(s) could cause serious harm, such as choking hazard or intestinal injuries. If magnets (or a magnet) were swallowed, consult a doctor immediately.

Precautions

- Do not use the Sound Bar Bracket in a place where it is subjected to mechanical vibrations.

Installing the Sound Bar Bracket

To Sony Dealers

WARNING

The following instructions are for Sony dealers only. Be sure to read safety precautions described above and pay special attention to safety during the installation, maintenance and checking of this product.

Be sure to install the Sound Bar Bracket securely to the Wall-Mount Bracket following the instructions in this instruction manual.

If any of the screws are loose or fall out, the Sound Bar Bracket may fall and cause injury or property damage.

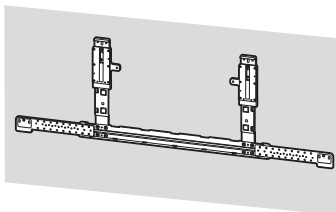

Be sure to avoid any damage to the corner of TV or LCD Monitor when you install Sound Bar Bracket. Be sure to exercise caution to prevent hitting your head or body on the corner of the TV or LCD Monitor during assembly.

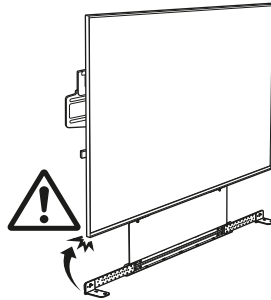

Be sure to use the supplied screws and attachment parts properly following the instructions given in this instruction manual. If you use substitute items, the Sound Bar may fall and cause bodily injury to someone or damage to the Sound Bar.

Be sure to assemble the Sound Bar Bracket properly following the instructed procedure explained in this instruction manual.

If any of the screws are loose or fall out, the Sound Bar may fall and cause bodily injury to someone or damage to the Sound Bar.

Be sure to keep a distance between TV or LCD Monitor and Sound Bar as shown below:

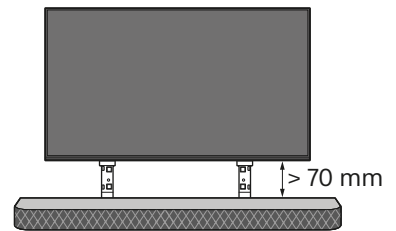

Be sure to tighten the screws securely in the designated position.

If you fail to do so, the Sound Bar may fall and cause bodily injury to someone or damage to the Sound Bar.

Be careful not to subject the Sound Bar to shock during installation.

If the Sound Bar is exposed to shock, it may fall or break apart. This may cause injury.

After proper installation of the Sound Bar, secure the cables properly.

If people or objects get tangled with cables, this may result in injury or damage to the Sound Bar.

Do not allow the AC power cord or the connecting cable to be pinched.

If the AC power cord or the connecting cable is pinched between the unit and the wall or is bent or twisted by force, the internal conductors may become exposed and cause a short circuit or an electrical break. This may cause a fire or an electric shock.

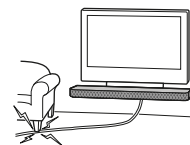

For customers in Europe

For instruction on installing the Sound Bar Bracket please download the information at **SONY** website.

This product has been manufactured by or on behalf of Sony Corporation.

EU and UK Importer: Sony Europe B.V.

Inquiries to the EU Importer or related to product compliance in Europe should be sent to the manufacturer's authorized representative, Sony Belgium, bijkantoor van Sony Europe B.V., Da Vincilaan 7-D1, 1930 Zaventem, Belgium.

Inquiries to the UK Importer or related to product compliance in the UK should be sent to the manufacturer's authorized representative, Sony Europe B.V., The Heights, Brooklands, Weybridge, Surrey KT13 0XW, United Kingdom.

Sound Bar Bracket Installation Instruction

The instructions for installing the Sound Bar using a **Sony Sound Bar Bracket** can be found on the Sound Bar's model page.

<https://www.sony.net/SonyInfo/Support>

For product protection and safety reasons, Sony strongly recommends that installation of your Sound Bar be performed by qualified professionals. Do not attempt to install it yourself.

Compatible Wall-Mount Bracket Information

Use the following Sony Wall-Mount Bracket.

Sony Wall-Mount Bracket Model No.	
	SU-WL900
Sony Sound Bar Bracket Model No.	SU-WB1*1

Use with other Wall-Mount Brackets may cause instability and could result in property damage or injury.

*1 Only for limited region/country/model.

Specifications

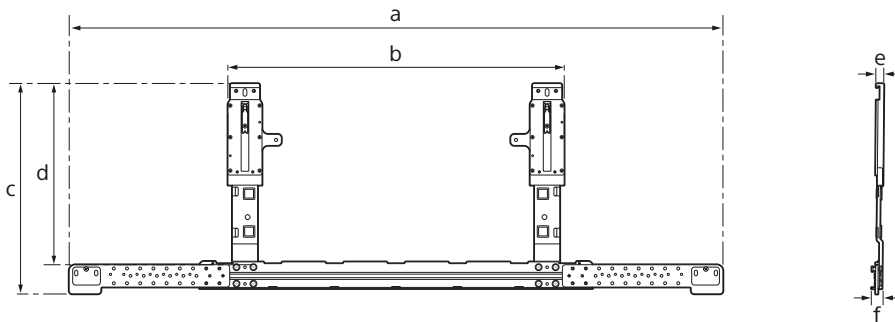

Dimension: (Approx.) (mm)

- a : 1 114
- b : 565
- c : 358.5
- d : 309
- e : 13
- f : 18

Mass (base only): (Approx.) (kg)

2.9

Design and specifications are subject to change without notice.

Support de barre de son

Sécurité

Nous vous remercions d'avoir fait l'acquisition de ce produit.

À l'attention des clients

Installation du téléviseur ou Moniteur LCD avec barre de son sur le mur



AVERTISSEMENT

INSTALLATION PAR UN PROFESSIONNEL REQUISE

Ce produit doit être installé exclusivement par un installateur professionnel ayant été formé pour déterminer la résistance du mur qui devra soutenir le poids du téléviseur ou Moniteur LCD avec barre de son. S'il est mal fixé lors de son installation, le téléviseur ou Moniteur LCD avec barre de son peut tomber et provoquer des blessures graves. Sony ne saurait être tenue responsable de tout dommage ou de toute blessure découlant d'une mauvaise utilisation ou d'une installation incorrecte, ou encore de l'installation d'un produit autre que celui spécifié. Vos droits légaux (éventuels) ne sont pas affectés.

À l'attention des détaillants Sony

L'installation de ce produit exige un certain savoir-faire. Lisez ce mode d'emploi attentivement afin de procéder à l'installation en toute sécurité. Sony ne saurait être tenue responsable de tout dommage ou de toute blessure découlant d'une mauvaise utilisation ou d'une installation incorrecte. Une fois l'installation terminée, veuillez remettre ce manuel d'installation au client.

Ce mode d'emploi indique comment manipuler le produit correctement et contient des précautions essentielles à prendre pour éviter tout accident. Il vous incombe de lire, bien comprendre et suivre toutes les instructions de ce mode d'emploi. Ne pas respecter cette consigne peut entraîner des blessures ou des dommages matériels, et peut invalider la garantie. Conservez ce mode d'emploi pour toute référence ultérieure.

Les produits Sony sont conçus pour vous offrir le maximum de sécurité. Toutefois, si les produits sont utilisés de façon incorrecte, ils peuvent entraîner des blessures graves en provoquant un incendie ou l'électrocution, ou encore la chute de l'appareil hors de son support. Veuillez à observer les consignes de sécurité préconisées pour éviter de tels accidents.

À l'attention des clients

AVERTISSEMENT

Le non-respect des consignes suivantes peut être fatal ou entraîner des blessures graves en provoquant un incendie, l'électrocution ou la chute de l'appareil.

Veillez à confier l'installation à du personnel agréé en tenant les petits enfants à l'écart pendant l'installation.

Si le support de barre de son ou le téléviseur ou Moniteur LCD n'est pas installé correctement, les accidents suivants peuvent se produire. Veillez à confier l'installation à des installateurs agréés.

- Le téléviseur ou Moniteur LCD avec barre de son peut tomber et causer des blessures graves comme des hématomes ou des fractures.
- Si le mur sur lequel le support de fixation murale avec support de barre de son est fixé est instable, inégal ou non perpendiculaire au sol, l'appareil risque de tomber et de provoquer des blessures ou des dommages matériels. Le mur doit pouvoir supporter un poids d'au moins quatre fois celui du téléviseur ou Moniteur LCD avec barre de son. (Pour connaître le poids du téléviseur ou Moniteur LCD, reportez-vous à son Guide de référence.)
- Si l'installation du support de fixation murale avec support de barre de son n'est pas assez solide, l'appareil risque de tomber et de provoquer des blessures ou des dommages matériels.

Veillez à confier le déplacement ou le démontage du téléviseur ou Moniteur LCD à des installateurs agréés.

Si des personnes autres que des installateurs agréés transportent ou démontent le téléviseur ou Moniteur LCD, celui-ci peut tomber et provoquer des blessures ou des dommages matériels. Deux personnes au moins doivent porter ou démonter le téléviseur ou Moniteur LCD.

Ne retirez pas les vis, etc. après l'installation du téléviseur ou Moniteur LCD.

Dans ce cas, le téléviseur ou Moniteur LCD pourrait tomber et provoquer des blessures ou des dommages matériels.

Ne modifiez pas les pièces du support de barre de son.

Dans ce cas, le support de barre de son pourrait tomber et provoquer des blessures ou des dommages matériels.

N'installez aucun appareil autre que ceux spécifiés.

Ce support de barre de son est conçu pour être utilisé avec les produits spécifiés uniquement. Si vous installez un appareil autre que ceux qui sont spécifiés, il pourrait tomber ou se briser et provoquer des blessures ou des dommages matériels.

N'installez aucune charge autre que la barre de son sur le support de barre de son.

Ne secouez pas la barre de son vers la gauche/droite, le haut/bas.

Ne posez rien sur la barre de son, car elle pourrait tomber et provoquer des blessures ou des dommages matériels.

Ne vous appuyez pas ou ne vous suspendez pas à la barre de son.

Ne vous appuyez pas ou ne vous suspendez pas à la barre de son, car elle pourrait tomber et provoquer des blessures graves.

Ne faites pas pivoter le téléviseur ou Moniteur LCD lorsque vous manipulez la barre de son ou le support de barre de son.

Dans ce cas, le support de barre de son pourrait se casser.

ATTENTION

Le non-respect des consignes suivantes peut entraîner des blessures ou des dommages matériels.

- Veillez à ne pas vous coincer les doigts lorsque vous manipulez le support de barre de son.
- Veillez à stocker les pièces inutilisées en lieu sûr en vue d'une utilisation ultérieure. Tenez-les hors de portée des enfants.

N'appliquez aucune force excessive sur le produit au cours de l'entretien ou du nettoyage de l'appareil.

N'exercez aucune pression excessive sur la barre de son. Dans ce cas, la barre de son pourrait tomber et provoquer des blessures ou des dommages matériels.

Ne placez pas ce produit près d'appareils médicaux.

Ce produit (y compris les accessoires) comporte un ou des aimants qui peuvent perturber les stimulateurs cardiaques, les valves de dérivation programmables pour le traitement de l'hydrocéphalie ou d'autres appareils médicaux. Ne placez pas ce produit près de personnes utilisant ce type d'appareil médical. Consultez votre médecin avant d'utiliser ce produit si vous utilisez ce type d'appareil médical.

Conservez-le hors de la portée des enfants ou des personnes encadrées.

Ce produit (y compris les accessoires) comporte un ou des aimants. L'ingestion d'aimant(s) peut présenter un grave danger comme un risque d'étouffement ou des lésions intestinales. En cas d'ingestion d'aimant(s), consultez immédiatement un médecin.

Précautions

- N'utilisez pas le support de barre de son dans un endroit soumis à des vibrations mécaniques.

Installation du support de barre de son

À l'attention des détaillants Sony

AVERTISSEMENT

Les instructions suivantes concernent les détaillants Sony uniquement. Lisez attentivement les consignes de sécurité ci-dessus et accordez une attention particulière à la sécurité lors de l'installation, de l'entretien et de la vérification de ce produit.

Veillez à installer le support de barre de son solidement au support de fixation murale en suivant les instructions de ce mode d'emploi.

S'il manque des vis ou si elles sont desserrées, le support de barre de son pourrait tomber ou provoquer des blessures ou des dommages matériels.

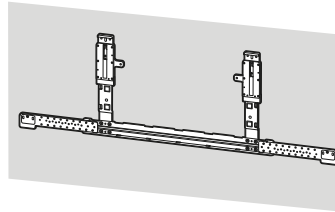

Veillez à éviter d'endommager le coin du téléviseur ou Moniteur LCD lorsque vous installez le support de barre de son. Veillez à faire preuve de prudence pour éviter de vous cogner la tête ou le corps sur le coin du téléviseur ou Moniteur LCD pendant le montage.

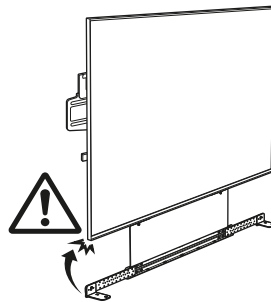

Veillez à utiliser correctement les vis et les pièces de fixation fournies conformément aux instructions du mode d'emploi. Si vous utilisez d'autres éléments de fixation, la barre de son pourrait tomber et causer des blessures corporelles ou être endommagée.

Veillez à monter le support de barre de son correctement en suivant la procédure décrite dans ce mode d'emploi.

S'il manque des vis ou si elles sont desserrées, la barre de son pourrait tomber et causer des blessures corporelles ou être endommagée.

Veillez à conserver une distance entre le téléviseur ou Moniteur LCD et la barre de son comme indiqué ci-dessous :

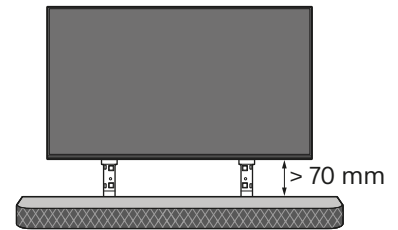

Veillez à serrer les vis solidement dans la position indiquée.

Si vous ne le faites pas, la barre de son pourrait tomber et causer des blessures corporelles ou être endommagée.

Veillez à ne pas soumettre la barre de son à des chocs pendant l'installation.

Si la barre de son subit des chocs, elle pourrait tomber ou se briser. Ceci pourrait causer des blessures.

Une fois la barre de son installée correctement, fixez solidement les câbles.

Si des personnes ou des objets s'accrochent aux câbles, ceci risque de provoquer des blessures ou d'endommager la barre de son.

Veillez à ce que le cordon d'alimentation CA ou le câble de raccordement ne soit pas coincé ni écrasé.

Si le cordon d'alimentation CA ou le câble de raccordement est coincé entre l'appareil et le mur, ou s'il est plié ou tordu, les conducteurs internes peuvent être exposés et provoquer un court-circuit ou une coupure électrique. Un incendie ou l'électrocution pourrait en résulter.

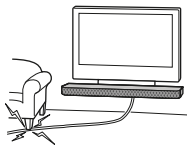

Pour les clients en Europe

Pour obtenir des instructions sur l'installation du support de barre de son, veuillez télécharger les informations depuis le site Web de SONY.

Ce produit a été fabriqué par ou pour le compte de Sony Corporation.

Importateur dans l'UE : Sony Europe B.V.

Les questions basées sur la législation européenne pour l'importateur ou relatives à la conformité des produits doivent être adressées au mandataire : Sony Belgium, bijkantoor van Sony Europe B.V., Da Vincilaan 7-D1, 1930 Zaventem, Belgique.

Instructions d'installation relatives au support de barre de son

Les instructions d'installation de la barre de son à l'aide d'un **support de barre de son Sony** sont disponibles sur la page du modèle de barre de son.

<https://www.sony.net/SonyInfo/Support>

Pour des raisons de protection du produit et de sécurité, Sony recommande vivement que l'installation de votre barre de son soit effectuée par des professionnels qualifiés. N'essayez pas de l'installer vous-même.

Informations sur le support de fixation murale compatible

Utilisez le support de fixation murale Sony suivant.

	Référence du modèle de support de fixation murale Sony
	SU-WL900
Référence du modèle de support de barre de son Sony	SU-WB1*1

Une utilisation avec d'autres supports de fixation murale peut entraîner une instabilité et causer des dommages ou des blessures.

*1 Uniquement pour certaines régions, certains pays ou certains modèles.

FR

Spécifications

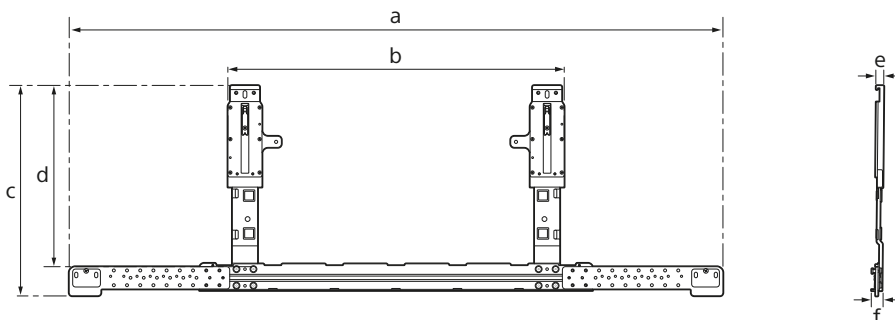

Dimensions : (Environ) (mm)

a : 1 114
b : 565
c : 358,5
d : 309
e : 13
f : 18

Poids (base seule) : (Environ) (kg)

2,9

La conception et les spécifications sont sujettes à modification sans préavis.

Soporte para barra de sonido

Seguridad

Muchas gracias por la adquisición de este producto.

Información para los clientes

Instalación en la pared del televisor o Monitor LCD con barra de sonido



ADVERTENCIA

INSTALACIÓN PROFESIONAL OBLIGATORIA

La instalación de este producto debe dejarse siempre en manos de un instalador profesional con la formación necesaria para determinar si la pared tiene la resistencia suficiente para soportar el peso del televisor o Monitor LCD con barra de sonido. En caso de fijación incorrecta durante la instalación, el televisor o Monitor LCD con barra de sonido puede caerse y provocar lesiones graves. Sony no asumirá responsabilidad alguna por las lesiones o daños causados por una manipulación o instalación incorrectas, o por la instalación de un producto distinto del especificado. Esto no afecta a sus derechos legales (en caso de haberlos).

Información para los distribuidores de Sony

Para la instalación de este producto se requieren conocimientos suficientes. Lea detenidamente este manual de instrucciones para realizar la instalación de manera segura. Sony no se responsabiliza de ningún daño o lesión provocados por una manipulación o instalación incorrectas. Entregue este manual al cliente después de la instalación.

Este manual de instrucciones muestra la manera correcta de manipular el producto, así como precauciones importantes necesarias para evitar accidentes. Es su responsabilidad leer, entender y seguir todas las instrucciones de este manual de instrucciones. Si no las sigue, pueden producirse lesiones físicas graves o daños materiales y también puede quedar sin efecto la garantía. Conserve este manual para poder consultarlo en el futuro.

Los productos de Sony están diseñados pensando en la seguridad. Sin embargo, si los productos se utilizan incorrectamente, pueden producirse lesiones graves a causa de un incendio o una descarga, o al volcarse o caerse el producto. Para evitar tales accidentes, asegúrese de observar las precauciones de seguridad.

Información para los clientes

ADVERTENCIA

Si no se tienen en cuenta las siguientes precauciones, existe el peligro de sufrir lesiones graves o incluso de muerte a raíz de un incendio o una descarga eléctrica, o a causa de que el producto se caiga.

Asegúrese de contratar la instalación a contratistas autorizados y mantenga a los niños alejados durante la instalación.

Si el soporte para barra de sonido, televisor o Monitor LCD no están instalados correctamente, pueden ocurrir los accidentes siguientes. Asegúrese de que la instalación la llevan a cabo contratistas autorizados.

- El televisor o Monitor LCD con barra de sonido podría caerse y provocar lesiones graves como contusiones o fracturas.
- Si la pared en la que se instala el soporte de pared con el soporte para barra de sonido es inestable, desigual o no es perpendicular al suelo, la unidad puede caerse y provocar daños personales o materiales. La pared debe ser capaz de soportar un peso total de al menos cuatro veces superior al del televisor o Monitor LCD con barra de sonido. (Consulte la Guía de referencia del televisor o Monitor LCD para conocer el peso del televisor o Monitor LCD).
- Si la instalación del soporte de pared con el soporte para barra de sonido no es lo suficientemente resistente, es posible que la unidad se caiga y provoque daños personales o materiales.

Asegúrese de contratar el traslado o el desmontaje del televisor o Monitor LCD a contratistas autorizados.

Si otras personas que no son contratistas autorizados llevan a cabo el transporte o el desmontaje del televisor o Monitor LCD, ésta puede caerse y provocar daños personales y materiales. Cerciórese de que dos o más personas transporten o desmonten el televisor o Monitor LCD.

No quite los tornillos, etc., una vez montado el televisor o Monitor LCD.

Si lo hace, el televisor o Monitor LCD puede caerse y provocar daños personales o materiales.

No modifique las piezas del soporte para barra de sonido.

Si lo hace, el soporte para barra de sonido puede caerse y provocar daños personales o materiales.

No monte ningún otro equipo que no sea el producto especificado.

Este soporte para barra de sonido se ha diseñado para utilizarse solo con el producto especificado. Si monta un equipo distinto del especificado, puede caerse o romperse y provocar daños personales o materiales.

No aplique ningún peso que no sea el propio de la barra de sonido en el soporte para barra de sonido.

No sacuda la barra de sonido hacia la izquierda, la derecha, arriba o abajo.

No coloque nada sobre la barra de sonido, ya que esta podría caerse y causar lesiones o daños materiales.

No se apoye en la barra de sonido ni se cuelgue de esta.

No se apoye en la barra de sonido ni se cuelgue de esta, ya que podría caerle encima y provocarle lesiones graves.

No gire el televisor o Monitor LCD al manipular la barra de sonido o el soporte para barra de sonido.

Si lo hace, el soporte para barra de sonido podría romperse.

PRECAUCIÓN

Si no se tienen en cuenta las precauciones siguientes, podrían producirse daños personales o materiales.

- Tenga cuidado de no pillarse los dedos al manipular el soporte para barra de sonido.
- Guarde los componentes que no utilice en un lugar seguro por si los necesita en el futuro. Manténgalos fuera del alcance de los niños.

No manipule el producto con fuerza excesiva cuando realice su limpieza o mantenimiento.

No aplique una fuerza excesiva sobre la barra de sonido. Si lo hace, la barra de sonido puede caerse y provocar daños personales o materiales.

No poner este producto cerca de aparatos médicos.

Este producto (incluyendo los accesorios) tiene un imán (o imanes) que puede interferir con marcapasos, válvulas de derivación programables para el tratamiento de la hidrocefalia, o con otros aparatos médicos. No ponga el producto cerca de personas que utilicen dichos aparatos médicos. Consulte con su médico antes de utilizar este producto si utiliza cualquiera de dichos aparatos médicos.

Mantener lejos del alcance de los niños y de personas bajo supervisión.

Este producto (incluyendo los accesorios) tiene un imán (o imanes). Tragar un imán (o imanes) puede ocasionar lesiones graves, como riesgo de atragantamiento o heridas intestinales. Si se traga imanes (o un imán), consulte con un médico inmediatamente.

Precauciones

- No use el soporte para barra de sonido en un lugar en el que pueda sufrir vibraciones mecánicas.

Instalación del soporte para barra de sonido

Información para los distribuidores de Sony

ADVERTENCIA

Las instrucciones siguientes están destinadas únicamente a los distribuidores de Sony. Asegúrese de leer las precauciones de seguridad descritas anteriormente y preste especial atención a la seguridad durante la instalación, el mantenimiento y la comprobación de este producto.

Asegúrese de instalar el soporte para barra de sonido firmemente en el soporte de pared siguiendo las instrucciones de este manual de instrucciones.

Si alguno de los tornillos queda suelto o se desprende, el soporte para barra de sonido puede caerse y provocar daños personales o materiales.

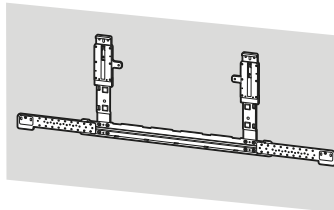

Asegúrese de evitar cualquier daño en las esquinas del televisor o Monitor LCD cuando instale el soporte para barra de sonido. Asegúrese de tener cuidado para evitar golpearse la cabeza o el cuerpo con la esquina del televisor o Monitor LCD durante el montaje.

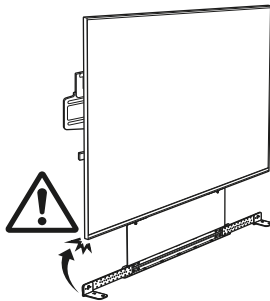

Asegúrese de utilizar correctamente los tornillos y las piezas de sujeción suministrados siguiendo las instrucciones que se describen en este manual de instrucciones. Si utiliza artículos sustitutivos, la barra de sonido podría caerse y dañarse o provocar daños personales.

Efectúe correctamente el montaje del soporte para barra de sonido siguiendo el procedimiento descrito en este manual de instrucciones.

Si alguno de los tornillos queda suelto o se desprende, la barra de sonido podría caerse y dañarse o provocar daños personales.

Asegúrese de mantener distancia entre el televisor o el Monitor LCD y la barra de sonido, como se muestra a continuación:

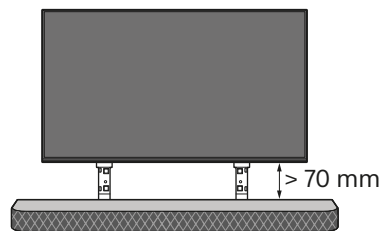

Asegúrese de apretar bien los tornillos en la posición correspondiente.

De lo contrario, la barra de sonido podría caerse y dañarse o provocar daños personales.

Procure que la barra de sonido no reciba golpes durante la instalación.

Si la barra de sonido recibe algún golpe, puede caerse o romperse. Tales percances podrían causar heridas personales.

Una vez que haya instalado correctamente la barra de sonido, fije adecuadamente los cables.

Si alguna persona u objeto se enreda con los cables, correrá el peligro de sufrir heridas personales o de dañarse la barra de sonido.

Evite que el cable de alimentación de CA o el cable de conexión queden atrapados.

Si el cable de alimentación de CA o el cable de conexión quedan atrapados entre la unidad y la pared o si se doblan o tuercen con fuerza, es posible que los conductores internos queden expuestos y que provoquen un cortocircuito o corte eléctrico. Esto podría originar un incendio o producir descargas eléctricas.

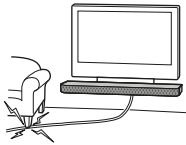

Para los clientes de Europa

Para obtener instrucciones sobre la instalación del soporte para barra de sonido, descargue la información en el sitio web de SONY.

Este producto ha sido fabricado por, o en nombre de Sony Corporation.

Importador UE: Sony Europe B.V.

Las consultas relacionadas con el Importador a la UE o con la conformidad del producto en Europa deben dirigirse al representante autorizado por el fabricante, Sony Belgium, bijkantoor van Sony Europe B.V., Da Vincilaan 7-D1, 1930 Zaventem, Bélgica.

Instrucciones de instalación del soporte para barra de sonido

En la página del modelo de la barra de sonido encontrará las instrucciones de instalación de la barra de sonido mediante un **soporte para barra de sonido Sony**.

<https://www.sony.net/SonyInfo/Support>

Por motivos de seguridad y protección del producto, Sony recomienda encarecidamente que la instalación de la barra de sonido la realicen profesionales cualificados. No intente realizar la instalación por su cuenta.

Información sobre soportes de pared compatibles

Use el siguiente soporte de pared Sony.

	Número de modelo del soporte de pared Sony
	SU-WL900
Número de modelo del soporte para barra de sonido Sony	SU-WB1*1

El uso con otros soporte de pared puede causar inestabilidad y provocar daños materiales o lesiones.

*1 Solo para algunas regiones/países/modelos.

Especificaciones

ES

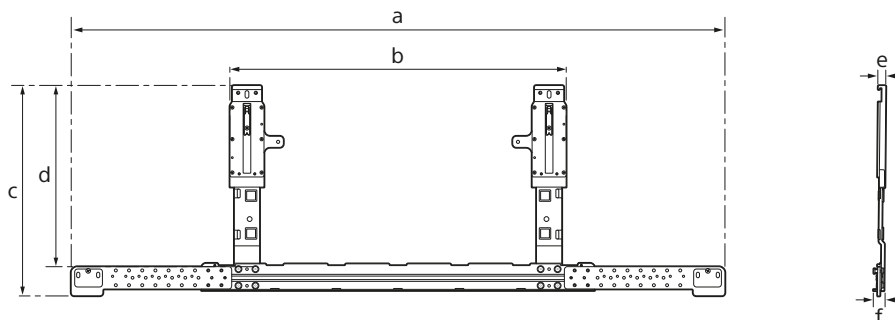

Dimensiones: (aprox.) (mm)

- a : 1 114
- b : 565
- c : 358,5
- d : 309
- e : 13
- f : 18

Peso (solo base): (aprox.) (kg)

2,9

El diseño y las especificaciones están sujetos a cambios sin previo aviso.

Sound Bar-Halterung

Hinweise zur Sicherheit

Vielen Dank, dass Sie sich für dieses Produkt entschieden haben.

Für den Kunden

Montieren eines Fernsehgeräts oder LCD-Monitors mit Sound Bar an der Wand



WARNUNG

INSTALLATION DURCH EINEN FACHMANN ERFORDERLICH

Dieses Produkt sollte nur von einem professionellen Monteur installiert werden, der darin geschult ist, die Stärke der Wand zu bestimmen, die das Gewicht des Fernsehgeräts oder LCD-Monitors mit Sound Bar tragen muss. Wenn das Gerät während der Installation nicht ordnungsgemäß gesichert wird, kann das Fernsehgerät oder der LCD-Monitor mit Sound Bar herunterfallen und schwerwiegende Verletzungen verursachen. Sony ist nicht haftbar für Schäden oder Verletzungen, die durch einen fehlerhaften Umgang oder die unsachgemäße Installation bzw. die Installation eines anderen als des angegebenen Produkts verursacht wurden. Ihre gesetzlichen Rechte (wenn zutreffend) sind davon nicht betroffen.

An die Sony-Händler

Zur Montage dieses Produkts sind ausreichende Fachkenntnisse erforderlich. Lesen Sie sich diese Anleitung unbedingt sorgfältig durch, um die Montagearbeiten sicher durchzuführen. Sony übernimmt keine Haftung für Schäden oder Verletzungen durch die fehlerhafte Handhabung oder eine unsachgemäße Montage. Händigen Sie diese Anleitung nach der Montage dem Kunden aus.

Diese Anleitung zeigt die richtige Handhabung des Produkts und wichtige Vorsichtshinweise, die notwendig sind, um Unfälle zu vermeiden. Es liegt in Ihrer Verantwortung, alle Anweisungen in dieser Anleitung zu lesen, sie genau zu verstehen und zu befolgen. Andernfalls kann es zu schwerwiegenden Personen- oder Sachschäden bzw. zu einem Erlöschen der Garantie kommen. Bewahren Sie diese Anleitung zum künftigen Nachschlagen auf.

Produkte von Sony wurden im Hinblick auf die Sicherheit entwickelt. Wenn die Produkte aber falsch verwendet werden, kann dies zu schwerwiegenden Verletzungen durch Feuer, Stromschlag, das Kippen des Produkts oder das Herunterfallen des Produkts führen. Beachten Sie unbedingt die Vorsichtshinweise, um solche Unfälle zu vermeiden.

Für den Kunden

WARNUNG

Wenn die folgenden Vorsichtshinweise nicht beachtet werden, kann es zu schwerwiegenden Verletzungen oder Tod durch Feuer, Stromschlag oder das Herunterfallen des Produkts kommen.

Überlassen Sie die Montage einem lizenzierten Fachmann und halten Sie kleine Kinder während der Montage fern.

Wenn die Sound Bar-Halterung oder das Fernsehgerät oder der LCD-Monitor nicht korrekt montiert werden, kann es zu den folgenden Unfällen kommen. Achten Sie darauf, dass die Montage durch einen lizenzierten Fachmann ausgeführt wird.

- Das Fernsehgerät oder der LCD-Monitor mit Sound Bar kann herunterfallen und schwerwiegende Verletzungen wie Prellungen oder Brüche verursachen.
- Wenn die Wand, an der die Wandhalterung mit Sound Bar-Halterung montiert werden soll, instabil, uneben oder nicht senkrecht zum Boden ist, kann das Gerät herunterfallen und Verletzungen oder Sachschäden verursachen. Die Wand sollte mindestens das vierfache Gewicht des Fernsehgeräts oder LCD-Monitors mit Sound Bar tragen können. (Informationen zum Gewicht des Fernsehgeräts oder LCD-Monitors finden Sie in der Referenzanleitung des Geräts.)
- Wenn die Montage der Wandhalterung mit Sound Bar-Halterung an der Wand nicht ausreichend stabil ist, kann das Gerät herunterfallen und Verletzungen oder Sachschäden verursachen.

Überlassen Sie die Umpositionierung bzw. den Abbau des Fernsehgeräts oder LCD-Monitors einem lizenzierten Fachmann.

Wenn andere Personen als ein lizenziertes Fachmann den Transport oder Abbau des Fernsehgeräts oder LCD-Monitors übernehmen, kann es herunterfallen und Verletzungen oder Sachschäden verursachen. Achten Sie darauf, dass mindestens zwei Personen das Fernsehgerät oder den LCD-Monitor tragen oder abbauen.

Entfernen Sie keine Schrauben usw., nachdem Sie das Fernsehgerät oder den LCD-Monitor montiert haben.

Andernfalls kann das Fernsehgerät oder der LCD-Monitor herunterfallen und Verletzungen oder Sachschäden verursachen.

Nehmen Sie keine Veränderungen an Teilen der Sound Bar-Halterung vor.

Andernfalls kann die Sound Bar-Halterung herunterfallen und Verletzungen oder Sachschäden verursachen.

Montieren Sie keine Geräte außer dem angegebenen Produkt.

Diese Sound Bar-Halterung wurde nur zur Verwendung mit dem angegebenen Produkt entwickelt. Wenn Sie andere als das angegebene Gerät montieren, kann sie herunterfallen oder brechen und Verletzungen oder Sachschäden verursachen.

Belasten Sie die Sound Bar-Halterung nur mit dem Gewicht der Sound Bar.

Setzen Sie die Sound Bar keinen Erschütterungen nach links/rechts oder oben/unten aus.

Stellen Sie keine Gegenstände auf der Sound Bar ab, die die Sound Bar kann herunterfallen und Verletzungen oder Sachschäden verursachen.

Lehnen und hängen Sie sich nicht an die Sound Bar.

Lehnen und hängen Sie sich nicht an die Sound Bar, da diese auf Sie fallen und schwerwiegende Verletzungen verursachen könnte.

Drehen Sie das Fernsehgerät oder den LCD-Monitor nicht, wenn Sie die Sound Bar oder die Sound Bar-Halterung handhaben.

Andernfalls kann die Sound Bar-Halterung brechen.

VORSICHT

Wenn die folgenden Vorsichtshinweise nicht beachtet werden, kann es zu Verletzungen oder Sachschäden kommen.

- Achten Sie darauf, dass Sie sich nicht die Finger einklemmen, während Sie mit der Sound Bar-Halterung arbeiten.
- Lagern Sie die nicht verwendeten Teile unbedingt zur künftigen Verwendung an einem sicheren Ort. Halten Sie sie von Kindern fern.

Üben Sie während der Reinigung oder Wartung keine übermäßige Gewalt auf das Produkt aus.

Üben Sie keine übermäßige Gewalt auf die Sound Bar aus. Andernfalls kann die Sound Bar herunterfallen und Verletzungen oder Sachschäden verursachen.

Dieses Produkt nicht in der Nähe von medizinischen Geräten aufstellen.

Dieses Produkt (einschließlich der Zubehörteile) enthält einen oder mehrere Magnete, die Herzschrittmacher, programmierbare Shunt-Ventile für die Behandlung von Hydrozephalus oder andere medizinische Geräte beeinträchtigen können. Stellen Sie dieses Produkt nicht in der Nähe von Personen auf, die solche medizinischen Geräte verwenden. Konsultieren Sie Ihren Arzt vor der Benutzung dieses Produkts, falls Sie ein solches medizinisches Gerät verwenden.

Außer Reichweite von Kindern oder beaufsichtigten Personen halten.

Dieses Produkt (einschließlich der Zubehörteile) enthält einen oder mehrere Magnete. Verschlucken von Magneten könnte ernsthafte Schäden, wie z. B. Erstickungsgefahr oder Darmverletzungen, verursachen. Falls Magnete (oder ein Magnet) verschluckt werden, konsultieren Sie unverzüglich einen Arzt.

Vorsichtshinweise

- Verwenden Sie die Sound Bar-Halterung nicht an Orten, an denen sie mechanischen Vibrationen ausgesetzt ist.

Montieren der Sound Bar-Halterung

An die Sony-Händler

WARNUNG

Die folgenden Anweisungen gelten nur für Sony-Händler. Lesen Sie sich unbedingt die oben aufgeführten Sicherheitshinweise durch und achten Sie während der Montage, Wartung und Überprüfung des Produkts insbesondere auf die Sicherheit.

Achten Sie darauf, die Sound Bar-Halterung entsprechend den Anweisungen in dieser Anleitung sicher an der Wandhalterung zu montieren.

Wenn Schrauben locker sind oder herausfallen, kann die Sound Bar-Halterung herunterfallen und Verletzungen oder Sachschäden verursachen.

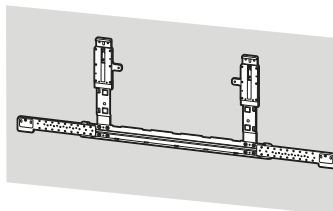

Achten Sie darauf, die Ecken des Fernsehgeräts oder LCD-Monitors nicht zu beschädigen, wenn Sie die Sound Bar-Halterung montieren. Achten Sie darauf, dass Sie sich beim Zusammenbau nicht den Kopf oder den Körper an einer Ecke des Fernsehers oder LCD-Monitors stoßen.

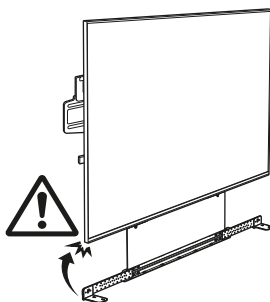

Verwenden Sie unbedingt die mitgelieferten Schrauben und Befestigungsteile entsprechend den Anweisungen in dieser Anleitung. Wenn Sie andere Teile verwenden, kann die Sound Bar herunterfallen und Verletzungen oder Schäden an der Sound Bar verursachen.

Bauen Sie die Sound Bar-Halterung ordnungsgemäß entsprechend den in dieser Anleitung beschriebenen Schritten zusammen.

Wenn die Schrauben lose sind oder herausfallen, kann die Sound Bar herunterfallen und Verletzungen oder Schäden an der Sound Bar verursachen.

Achten Sie darauf, einen Abstand zwischen Fernsehgerät oder LCD-Monitor und Sound Bar einzuhalten wie unten gezeigt:

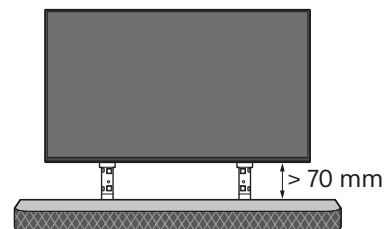

Ziehen Sie die Schrauben unbedingt an den dafür vorgesehenen Positionen fest.

Andernfalls kann die Sound Bar herunterfallen und Verletzungen oder Schäden an der Sound Bar verursachen.

Achten Sie darauf, die Sound Bar während der Montage keinen Erschütterungen auszusetzen.

Wenn die Sound Bar Erschütterungen ausgesetzt wird, kann sie herunterfallen oder brechen. Dies kann zu Verletzungen führen.

Sichern Sie die Kabel nach der ordnungsgemäßen Montage der Sound Bar ordnungsgemäß.

Wenn sich Personen oder Gegenstände in den Kabeln verfangen, kann dies zu Verletzungen oder Schäden an der Sound Bar führen.

Verhindern Sie, dass das Netz- oder die Verbindungskabel eingeklemmt werden.

Wenn das Netz- oder die Verbindungskabel zwischen dem Gerät und der Wand eingeklemmt werden oder gewaltsam verbogen oder verdreht werden, können die internen Adern freigelegt werden und es kann zu einem Kurzschluss oder Stromschlag kommen. Dies kann zu einem Brand oder Stromschlag führen.

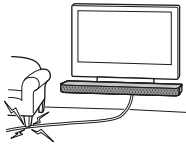

Für Kunden in Europa

Weitere Anleitungen zum Montieren der Sound Bar-Halterung laden Sie bitte von der SONY-Website herunter.

Dieses Produkt wurde von oder für die Sony Corporation hergestellt.

EU Importeur: Sony Europe B.V.

Anfragen an den Importeur oder zur Produktkonformität auf Grundlage der Gesetzgebung in Europa senden Sie bitte an den Bevollmächtigten Sony Belgium, bijkantoor van Sony Europe B.V., Da Vincilaan 7-D1, 1930 Zaventem, Belgien.

Montageanleitung der Sound Bar-Halterung

Anleitungen zur Montage der Sound Bar mit einer **Sony Sound Bar-Halterung** finden Sie auf der Modellseite der Sound Bar.

<https://www.sony.net/SonyInfo/Support>

Zum Schutz des Produkts und aus Sicherheitsgründen empfiehlt Sony dringend, dass die Installation der Sound Bar von qualifizierten Fachleuten durchgeführt wird. Versuchen Sie nicht, das Gerät selbst zu installieren.

Informationen zur kompatiblen Wandhalterung

Verwenden Sie die folgende SONY Wandhalterung.

	Sony Wandhalterung Modell-Nr.
	SU-WL900
Sony Sound Bar-Halterung Modell-Nr.	SU-WB1*1

Die Verwendung anderer Wandhalterungen kann zu Instabilität und Sachschäden oder Verletzungen führen.

*1 Nur für bestimmte Regionen/Länder/Modelle.

Technische Daten

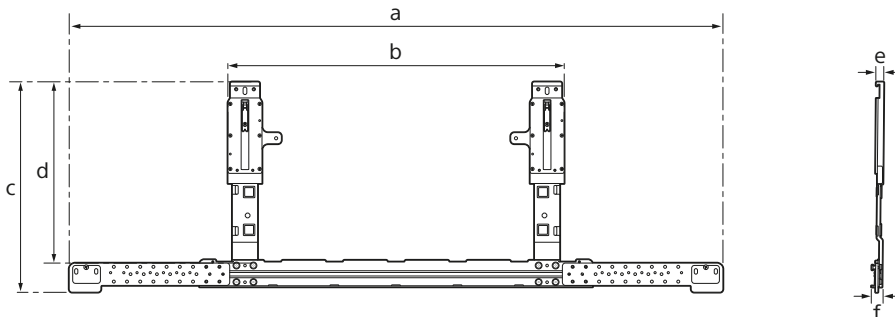

Abmessungen: (ca.) (mm)

a : 1 114
b : 565
c : 358,5
d : 309
e : 13
f : 18

Gewicht (nur Grundplatte): (ca.) (kg)

2,9

Design und technische Daten können ohne vorherige Ankündigung geändert werden.

DE

Sound Bar-steun

Veiligheid

Bedankt voor uw aankoop van dit product.

Aan de klanten

Installatie van een tv of LCD-monitor met Sound Bar aan de muur



WAARSCHUWING

PROFESSIONELE INSTALLATIE VEREIST

Dit product mag alleen worden geïnstalleerd door een professionele installateur die is opgeleid om te bepalen of de muur sterk genoeg is om de tv of LCD-monitor met Sound Bar te houden. Als de steun niet goed aan de wand bevestigd wordt, dan kan de tv of LCD-monitor met Sound Bar vallen en ernstig letsel veroorzaken. Sony is niet aansprakelijk voor schade en/of letsel als gevolg van verkeerde behandeling of onjuiste installatie, of voor installaties anders dan het vermelde product. Uw wettelijke rechten (indien van toepassing) worden niet aangetast.

Aan Sony-dealers

Om dit product te kunnen installeren is afdoende deskundigheid nodig. Lees deze gebruiksaanwijzing aandachtig door zodat u de installatie veilig kunt uitvoeren. Sony is niet aansprakelijk voor schade of letsel als gevolg van onjuist handelen of een onjuiste installatie. Geef deze gebruiksaanwijzing aan de klant nadat het product is geïnstalleerd.

In deze gebruiksaanwijzing wordt beschreven hoe het product moet worden gebruikt en worden belangrijke voorzorgsmaatregelen gegeven die vereist zijn om ongelukken te voorkomen. Het is uw verantwoordelijkheid om deze gebruiksaanwijzing goed door te lezen, alles daarin te begrijpen en alle instructies daarin te volgen. Als u deze verantwoordelijkheid niet neemt, dan kan dat resulteren in ernstig persoonlijk letsel of schade aan eigendommen, en zal de garantie komen te vervallen. Bewaar deze gebruiksaanwijzing voor toekomstig gebruik.

Bij het ontwerpen van producten houdt Sony rekening met de veiligheid. Als de producten onjuist worden gebruikt, kan dit echter ernstige letsels veroorzaken als gevolg van brand, elektrische schokken, omvallen of laten vallen van het product. Houd rekening met de veiligheidsmaatregelen om dergelijke ongevallen te voorkomen.

Aan de klanten

WAARSCHUWING

Als u de volgende voorzorgsmaatregelen niet in acht neemt, kan dit leiden tot ernstige verwondingen of zelfs de dood ten gevolge van brand, elektrische schokken of het laten vallen van het product.

Besteed de installatie uit aan bevoegde installateurs en houd kleine kinderen uit de buurt tijdens de installatie.

Als de Sound Bar-steun of de tv of LCD-monitor niet correct wordt geïnstalleerd, kunnen de volgende ongelukken zich voordoen. Zorg ervoor dat de installatie wordt uitgevoerd door bevoegde installateurs.

- De tv of LCD-monitor met Sound Bar kan vallen en ernstige letsels veroorzaken, zoals kneuzingen of breuken.
- Als de muur waaraan de wandmontagesteun met de Sound Bar-steun wordt bevestigd onstabiel of ongelijk is of niet loodrecht op de vloer staat, kan de steun vallen, met letsels of beschadiging van eigendommen tot gevolg. De wand dient sterk genoeg te zijn om minstens viermaal het gewicht van de tv of LCD-monitor met de Sound Bar te kunnen dragen.
(In de referentiegids van uw tv of LCD-monitor vindt u het gewicht van uw tv of LCD-monitor.)
- Als de wandmontagesteun met Sound Bar-steun niet stevig genoeg aan de muur wordt bevestigd, kan de steun vallen, met letsels of beschadiging van eigendommen tot gevolg.

Als u de tv of LCD-monitor wilt verplaatsen of van de steun wilt halen, moet u dit werk uitbesteden aan bevoegde installateurs.

Als andere personen dan bevoegde installateurs de tv of LCD-monitor verplaatsen of van de steun halen, kan de tv of LCD-monitor vallen, met letsels of beschadiging van eigendommen tot gevolg. Zorg ervoor dat twee of meer personen de tv of LCD-monitor dragen of demonteren.

Verwijder de schroeven niet nadat de tv of LCD-monitor aan de steun is bevestigd.

Als u dit wel doet, kan de tv of LCD-monitor vallen, met letsels of beschadiging van eigendommen tot gevolg.

Breng geen aanpassingen aan de onderdelen van de Sound Bar-steun aan.

Als u dit wel doet, kan de Sound Bar-steun vallen, met letsels of beschadiging van eigendommen tot gevolg.

Installeer geen andere producten dan het opgegeven product.

Deze Sound Bar-steun is alleen geschikt voor gebruik met het opgegeven product. Als u andere producten dan het opgegeven product gaat installeren, kan het vallen of breken, met letsels of beschadiging van eigendommen tot gevolg.

Breng geen andere belasting aan dan de Sound Bar op de Sound Bar-steun.

Schud de Sound Bar niet van links naar rechts of op en neer.

Leg niets op de Sound Bar, omdat de Sound Bar dan kan vallen en letsel of schade aan eigendommen veroorzaken.

Leun niet op en hang niet aan de Sound Bar.

Leun niet op of hang niet aan de Sound Bar, omdat deze op u kan vallen en ernstig letsel kan veroorzaken.

Draai de tv of LCD-monitor niet bij het hanteren van de Sound Bar of Sound Bar-steun.

Als u dat doet, kan de Sound Bar-steun breken.

OPGELET

Als er geen rekening wordt gehouden met de volgende voorzorgsmaatregelen, kan dit letsel of beschadiging van eigendommen tot gevolg hebben.

- Zorg ervoor dat uw vingers niet gekneld raken tijdens het hanteren van de Sound Bar-steun.
- Bewaar de ongebruikte onderdelen op een veilige plaats voor later gebruik. Houd ze uit de buurt van kinderen.

Oefen niet te veel druk uit op het product als u dit reinigt of onderhoudt.

Oefen geen overmatige kracht uit op de Sound Bar. Als u dit wel doet, kan de Sound Bar vallen, met letsels of beschadiging van eigendommen tot gevolg.

Plaats dit product niet dichtbij medische apparatuur.

Dit product (inclusief de accessoires) bevat magneten die de werking kunnen hinderen van pacemakers, programmeerbare shunt-ventielen voor de behandeling van hydrocefalie (waterhoofd), of andere medische apparatuur. Plaats dit product niet dichtbij mensen die dergelijke medische apparatuur gebruiken. Raadpleeg uw arts voordat u dit product gebruikt in het geval u dergelijke medische apparatuur gebruikt.

Houd buiten het bereik van kinderen of personen die onder toezicht staan.

Dit product (inclusief de accessoires) bevat magneten. Wanneer een magneet wordt ingeslikt, kan dit ernstige schade veroorzaken, zoals kans op verstikking of beschadiging van de darmen. In het geval één of meerdere magneten is ingeslikt, raadpleegt u onmiddellijk een arts.

Voorzorgsmaatregelen

- Gebruik de Sound Bar-steun niet op plaatsen waar deze wordt blootgesteld aan mechanische trillingen.

Installatie van Sound Bar-steun

Aan Sony-dealers

WAARSCHUWING

De volgende instructies gelden enkel voor Sony-dealers. Lees zeker de bovenstaande veiligheidsmaatregelen en schenk extra aandacht aan de veiligheid tijdens de installatie, het onderhoud en de controle van dit product.

Bevestig de Sound Bar-steun stevig aan de wandmontagesteun volgens de instructies in deze gebruiksaanwijzing.

Als een van de schroeven los zit of valt, kan de Sound Bar-steun vallen, met letsels of beschadiging van eigendommen tot gevolg.

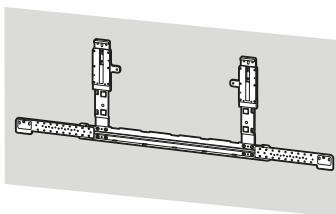

Zorg ervoor dat u de hoek van de tv of LCD-monitor niet beschadigt, wanneer u de Sound Bar-steun monteert. Wees voorzichtig en voorkom dat u uw hoofd of lichaam stoot aan de hoek van de tv of LCD-monitor tijdens de montage.

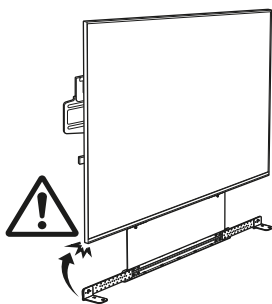

Gebruik de bijgeleverde schroeven en montageonderdelen op de juiste manier volgens de instructies in deze gebruiksaanwijzing. Als u andere onderdelen gebruikt, kan de Sound Bar vallen, met lichamelijke letsels of beschadiging van de Sound Bar tot gevolg.

Zorg ervoor dat u de Sound Bar-steun correct monteert volgens de instructies in deze gebruiksaanwijzing.

Als een van de schroeven los zit of valt, kan de Sound Bar vallen, met lichamelijke letsels of beschadiging van de Sound Bar tot gevolg.

Behoud zeker een afstand tussen de tv of LCD-monitor en de Sound Bar zoals hieronder wordt getoond:

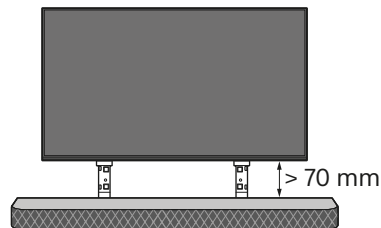

Draai de schroeven stevig vast op de aangegeven plaats.

Als u dit niet doet, kan de Sound Bar vallen, met lichamelijke letsels of beschadiging van de Sound Bar tot gevolg.

Stel de Sound Bar niet bloot aan schokken tijdens de installatie.

Als de Sound Bar wordt blootgesteld aan schokken, kan die vallen of breken. Dit kan letsels tot gevolg hebben.

Bundel de kabels goed samen na het installeren van de Sound Bar.

Als mensen of voorwerpen blijven haperen aan de kabels, kan dit letsels of beschadiging van Sound Bar tot gevolg hebben.

Zorg ervoor dat het netsnoer en de verbindingkabel niet geklemd raken.

Als het netsnoer of de verbindingkabel geklemd raakt tussen de steun en de muur of als een van beide met kracht gebogen of gedraaid is, kan de interne bedrading worden blootgelegd, waardoor er kortsluiting of een stroomonderbreking kan worden veroorzaakt. Dit kan brand of elektrische schokken tot gevolg hebben.



Voor klanten in Europa

Voor instructies over de installatie van de Sound Bar-steun download de informatie op de SONY-website.

Dit product werd vervaardigd door of in opdracht van Sony Corporation.

EU-importeur: Sony Europe B.V.

Vragen aan de EU-importeur of met betrekking tot Europese productconformiteit kunnen worden gericht aan de gemachtigde vertegenwoordiger, Sony Belgium, bijkantoor van Sony Europe B.V., Da Vincilaan 7-D1, 1930 Zaventem, België.

Installatie-instructies Sound Bar-steun

De instructies voor het installeren van de Sound Bar met behulp van **Sony-Sound Bar-steun** zijn te vinden op de modelpagina van de Sound Bar.

<https://www.sony.net/SonyInfo/Support>

Om het apparaat te beschermen en om veiligheidsredenen raadt Sony u met klem aan de installatie van uw Sound Bar te laten uitvoeren door gekwalificeerde professionals. Probeer de installatie niet zelf uit te voeren.

Informatie over compatibele Wandmontagesteun

Gebruik de volgende Sony-Wandmontagesteun.

	Modelnummer Sony-Wandmontagesteun
	SU-WL900
Modelnummer Sony-Sound Bar-steun	SU-WB1*1

Gebruik met andere Wandmontagesteun kan instabiliteit veroorzaken en materiële schade of letsel tot gevolg hebben.

*1 Beperkt tot bepaalde regio's/landen/modellen.

Technische gegevens

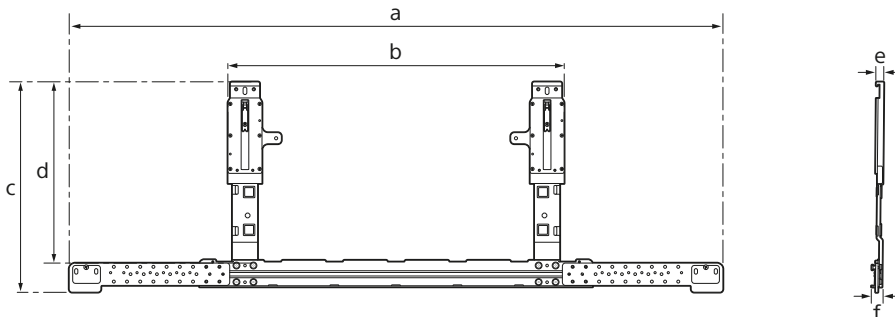

Afmetingen: (ong.) (mm)

a : 1 114
b : 565
c : 358,5
d : 309
e : 13
f : 18

Gewicht (alleen basissteun): (ong.) (kg)

2,9

Wijzigingen aan het ontwerp en de technische gegevens zijn voorbehouden zonder kennisgeving.

Staffa della Barra audio

Informazioni sulla sicurezza

Grazie per aver acquistato questo prodotto.

Ai Clienti

Installazione del televisore o del Monitor LCD con la Barra audio alla parete



AVVERTENZA

INSTALLAZIONE PROFESSIONALE NECESSARIA

Il presente prodotto deve essere installato esclusivamente da un professionista qualificato, in grado di verificare se la parete è sufficientemente solida da sostenere il peso del televisore o del Monitor LCD con la Barra audio. Se non viene assicurata saldamente durante l'installazione, il televisore o il Monitor LCD con la Barra audio potrebbe cadere e causare lesioni gravi. Sony non potrà essere ritenuta responsabile per danni o lesioni causate da usi non appropriati del prodotto, da installazione non corretta o da installazioni di prodotti diversi da quello specificato. Quanto dichiarato non pregiudica (eventuali) diritti legali dell'acquirente.

Informazioni per i rivenditori Sony

Per l'installazione di questo prodotto è necessario disporre di sufficiente competenza. Leggere attentamente il presente manuale d'uso per garantire la corretta esecuzione della procedura di installazione. Sony non potrà essere ritenuta responsabile per danni o lesioni causate da usi non appropriati del prodotto o da installazione non corretta. Consegnare il presente manuale al cliente dopo l'installazione.

Il presente manuale d'uso spiega come utilizzare correttamente questo prodotto; inoltre, contiene precauzioni importanti da rispettare per prevenire incidenti. È responsabilità dell'utente leggere, comprendere e rispettare tutte le istruzioni contenute nel presente manuale d'uso. La mancata osservanza di quanto contenuto nel presente manuale potrebbe causare lesioni personali gravi o danni agli oggetti e potrebbe rendere nulla la garanzia. Conservare questo manuale a portata di mano per poterlo consultare in futuro.

I prodotti Sony sono progettati per essere sicuri. Ciononostante, è possibile che, se i prodotti vengono utilizzati in modo errato, si verifichino lesioni gravi dovute a incendi, scosse elettriche, ribaltamento o caduta dei prodotti stessi. Onde evitare tali incidenti, accertarsi di osservare le appropriate precauzioni per la sicurezza.

Ai Clienti

AVVERTENZA

Se le precauzioni riportate di seguito non vengono rispettate, è possibile procurarsi lesioni gravi o mortali a causa di incendi, scosse elettriche o caduta del prodotto.

Assicurarsi che l'installazione venga eseguita da personale autorizzato e tenere lontani i bambini durante l'installazione.

Se la staffa della Barra audio, il televisore o il Monitor LCD non vengono installati correttamente, possono verificarsi i seguenti incidenti. Accertarsi che l'installazione sia effettuata da personale autorizzato.

- Il televisore o il Monitor LCD con la Barra audio potrebbe cadere e causare lesioni gravi, per esempio contusioni o fratture.
- Se la parete su cui viene installata la staffa di montaggio a parete con la staffa della Barra audio è instabile, irregolare oppure non è perpendicolare al pavimento, l'unità potrebbe cadere causando lesioni o danni a oggetti. La parete deve essere in grado di sostenere un peso pari ad almeno quattro volte il peso totale del televisore o del Monitor LCD con la Barra audio. (Consultare la Guida di riferimento del televisore o del Monitor LCD per verificarne il peso.)
- Se l'installazione della staffa di montaggio a parete con la staffa della Barra audio non è sufficientemente salda sulla parete, l'unità potrebbe cadere e causare lesioni o danni a oggetti.

Assicurarsi che lo spostamento o lo smontaggio del televisore o del Monitor LCD vengano eseguiti da personale autorizzato.

Qualora lo spostamento o lo smontaggio vengano eseguiti da personale non autorizzato, il televisore o il monitor LCD potrebbe cadere e causare lesioni o danni a oggetti. Assicurarsi che due o più persone effettuino il trasporto del televisore o del Monitor LCD.

Dopo aver completato il montaggio del televisore o del Monitor LCD, non rimuovere viti o altri elementi simili.

In caso contrario, il televisore o il Monitor LCD potrebbe cadere e provocare lesioni o danni a oggetti.

Non effettuare modifiche sulla staffa della Barra audio.

In caso contrario, la staffa della Barra audio potrebbe cadere e provocare lesioni o danni a oggetti.

Non montare prodotti diversi da quelli specificati.

Questa staffa della Barra audio è progettata per essere utilizzata esclusivamente con il prodotto specificato. Se viene montato un prodotto diverso da quello specificato, questo potrebbe cadere o rompersi causando lesioni o danni a oggetti.

Non collocare altri oggetti diversi dalla Barra audio sulla staffa della Barra audio.

Non scuotere la Barra audio verso destra/sinistra o verso l'alto/il basso.

Non collocare alcun oggetto sulla Barra audio; la Barra audio potrebbe cadere e provocare lesioni o danni a oggetti.

Non appoggiarsi né aggrapparsi alla Barra audio.

Non appoggiarsi né aggrapparsi alla Barra audio perché potrebbe cadere e causare lesioni gravi.

Non orientare il televisore o il Monitor LCD mentre si maneggia la Barra audio o la staffa della Barra audio.

In caso contrario, la staffa della Barra audio potrebbe rompersi.

ATTENZIONE

In caso di inosservanza delle seguenti precauzioni, potrebbero verificarsi lesioni o danni a oggetti.

- Prestare attenzione a non schiacciarsi le dita durante l'utilizzo della staffa della Barra audio.
- Accertarsi di riporre le parti non utilizzate in un luogo sicuro per riutilizzarle eventualmente in futuro. Tenere queste parti fuori dalla portata dei bambini.

Non esercitare una pressione eccessiva sul prodotto durante le operazioni di pulizia o manutenzione.

Non applicare eccessiva forza alla Barra audio. In caso contrario, la Barra audio potrebbe cadere e provocare lesioni o danni a oggetti.

Non collocare questo prodotto nelle vicinanze di dispositivi medici.

Questo prodotto (accessori inclusi) contiene magneti che potrebbero interferire con pacemaker, valvole shunt programmabili per il trattamento dell'idrocefalo o altri dispositivi medici. Non collocare questo prodotto nelle vicinanze di persone che fanno uso di tali dispositivi medici. Consultare il proprio medico prima di usare questo prodotto se si fa uso di dispositivi medici.

Conservare fuori dalla portata dei bambini o di soggetti che necessitano di supervisione.

Questo prodotto (accessori inclusi) contiene magneti. L'ingestione di magneti potrebbe causare gravi danni, come il rischio di soffocamento o lesioni intestinali. In caso di ingestione di magneti, consultare immediatamente un medico.

Precauzioni

- Non utilizzare la staffa della Barra audio in luoghi soggetti a vibrazioni meccaniche.

Installazione della staffa della Barra audio

Informazioni per i rivenditori Sony

AVVERTENZA

Le seguenti istruzioni si rivolgono esclusivamente ai rivenditori Sony. Accertarsi di leggere le precauzioni per la sicurezza descritte in precedenza e prestare particolare attenzione alla sicurezza durante le operazioni di installazione, manutenzione e controllo del prodotto.

Accertarsi di installare saldamente la staffa della Barra audio alla staffa di montaggio a parete rispettando le istruzioni contenute nel manuale d'uso.

Se una o più viti dovessero apparire allentate o dovessero cadere, la staffa della Barra audio potrebbe cadere a sua volta, causando lesioni a persone o danni a oggetti.

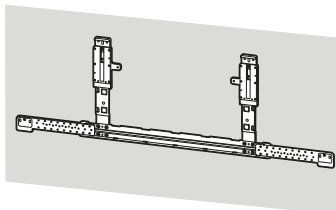

Assicurarsi di evitare di danneggiare l'angolo del televisore o del Monitor LCD quando si installa la staffa della Barra audio. Prestare attenzione per evitare di sbattere la testa o il corpo contro l'angolo del televisore o del Monitor LCD durante il montaggio.

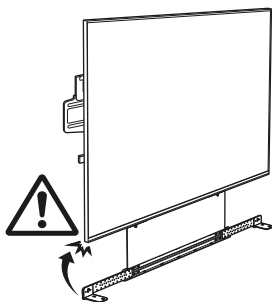

Accertarsi di utilizzare correttamente le viti e gli altri materiali per l'installazione in dotazione rispettando le istruzioni contenute in questo manuale d'uso. Se si utilizzano altri materiali, la Barra audio potrebbe cadere e causare lesioni a persone o danni alla Barra audio stessa.

Accertarsi di montare correttamente la staffa della Barra audio rispettando la procedura spiegata nel presente manuale d'uso.

Se una o più viti dovessero apparire allentate o dovessero cadere, la Barra audio potrebbe cadere e causare lesioni a persone o danni alla Barra audio stessa.

Assicurarsi di mantenere una distanza tra il televisore o il Monitor LCD e la Barra audio come mostrato di seguito:

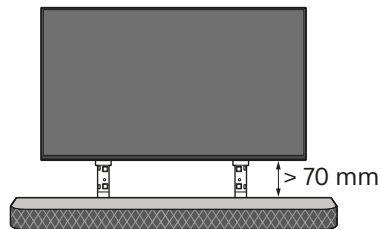

Accertarsi di serrare saldamente le viti nella posizione indicata.

In caso contrario, la Barra audio potrebbe cadere e causare lesioni a persone o danni alla Barra audio stessa.

Evitare che la Barra audio subisca urti durante l'installazione.

Se la Barra audio subisce urti, potrebbe cadere o rompersi. Ciò potrebbe causare lesioni.

Dopo aver completato correttamente l'installazione della Barra audio, fissare correttamente i cavi.

Qualora persone o oggetti dovessero rimanere impigliati nei cavi, ciò potrebbe causare lesioni o danni alla Barra audio.

Verificare che il cavo di alimentazione CA o il cavo di collegamento non rimangano incastrati.

Se il cavo di alimentazione CA o il cavo di collegamento rimangono incastrati tra il prodotto e la parete oppure vengono piegati o attorcigliati forzatamente, è possibile che i conduttori interni restino scoperti, provocando cortocircuiti o rotture dei cavi stessi. Ciò potrebbe causare incendi o scosse elettriche.



Per i clienti in Europa

Per istruzioni sull'installazione della staffa della Barra audio, scaricare le informazioni sul sito web SONY.

Questo prodotto è stato fabbricato da o per conto di Sony Corporation.

Importatore UE: Sony Europe B.V.

Richieste all'importatore UE o relative alla conformità di prodotto in Europa devono essere indirizzate al rappresentante autorizzato del costruttore, Sony Belgium, bijkantoor van Sony Europe B.V., Da Vincilaan 7-D1, 1930 Zaventem, in Belgio.

Istruzioni per l'installazione della staffa della Barra audio

Le istruzioni per l'installazione della Barra audio utilizzando una **staffa della Barra audio Sony** si trovano sulla pagina del modello di Barra audio.

<https://www.sony.net/SonyInfo/Support>

Per la protezione del prodotto e per motivi di sicurezza, Sony consiglia caldamente di far realizzare l'installazione della Barra audio da professionisti qualificati. Non cercare di installarlo da soli.

Informazioni sulla staffa di montaggio a parete compatibile

Usare la seguente staffa di montaggio a parete Sony.

	N. di modello della staffa di montaggio a parete Sony
	SU-WL900
N. di modello della staffa della Barra audio Sony	SU-WB1*1

L'utilizzo con altre staffe di montaggio a parete potrebbe causare instabilità e lesioni a persone o danni a oggetti.

*1 Solo per alcune Regioni/Paesi/Modelli.

Caratteristiche tecniche

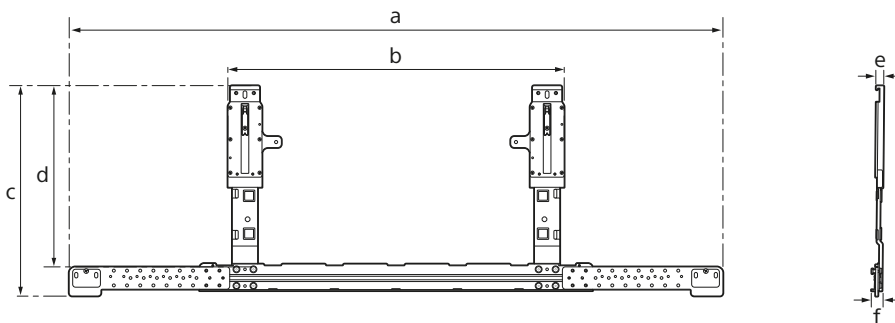

Dimensioni: (Circa) (mm)

a : 1114
b : 565
c : 358,5
d : 309
e : 13
f : 18

Peso (solo base): (Circa) (kg)

2,9

Design e specifiche tecniche sono soggette a modifiche senza preavviso.

Sound Bar-fäste

Om säkerhet

Tack för att du valt denna produkt.

Till kunder

Installera TV:n eller LCD-bildskärm med Sound Bar mot väggen



VARNING

INSTALLATION MÅSTE UTFÖRAS AV KUNNIGA PERSONER

Denna produkt bör endast installeras av en kunnig installatör som är utbildad i att avgöra om väggen håller för vikten för TV:n eller LCD-bildskärm med Sound Bar. Det kan hända att TV:n eller LCD-bildskärm med Sound Bar faller i golvet och orsakar allvarlig skada om den inte säkras ordentligt under installationen. Sony är inte ansvarigt för eventuella person- eller materialskador som orsakats av felaktig hantering eller felaktig installation, eller av att annat än den specificerade produkten installeras. Dina eventuella lagenliga rättigheter påverkas inte.

För Sony-återförsäljare

Installationen av denna produkt kräver att du har tillräckliga kunskaper. För att du ska kunna göra den här installationen säker måste du ta del av informationen i den här bruksanvisningen. Sony kan inte hållas ansvarigt för eventuella skador eller personskador som orsakats av felaktig användning eller felaktig installation. Vänligen ge den här bruksanvisningen till kunden efter utförd installation.

I den här bruksanvisningen finns instruktioner för hur produkten används samt information om sådant som du bör känna till för att undvika olyckor. Det är ditt ansvar att noggrant läsa igenom, förstå och följa alla anvisningar i denna bruksanvisning. Underlåtenhet att göra det kan resultera i allvarlig personskada eller skada på egendom, och kan upphäva garantin. Behåll den här bruksanvisningen för framtida bruk.

Produkter från Sony är utformade med tanke på säkerhet. Om produkterna emellertid används felaktigt kan det leda till allvarliga personskador till följd av brand, elstötar eller av att produkten välts eller fallit ned. Förebygg sådana olyckor genom att inte åsidosätta säkerheten.

Till kunder

VARNING

Om följande säkerhetsföreskrifter inte följs kan det leda till allvarliga personskador eller dödsfall som följd av brand, elektriska stötar, att produkten välter eller faller ner.

Överlåt installationen till behörig personal och se till att små barn inte befinner sig i närheten när installationen utförs.

Om Sound Bar-fästet eller TV:n eller LCD-bildskärm inte installeras på rätt sätt kan följande olyckor ske. Se till att installationen utförs av behörig personal.

- TV:n eller LCD-bildskärm med Sound Bar kan falla ner och orsaka allvarliga skador såsom blåmärken eller benbrott.
- Om väggen där väggfästet med Sound Bar-fäste monteras inte är stabil, jämn eller lodrät mot golvet, kan enheten lossna och orsaka skador på person och/eller egendom. Väggen skall vara stark nog att klara en vikt på minst fyra gånger den totala vikten för TV:n eller LCD-bildskärmen med Sound Bar. (Mer information om vikten finns i referensmaterialet till TV:n eller LCD-bildskärmen.)
- Om installationen av väggfästet med Sound Bar-fäste inte sitter stabilt mot väggen kan enheten lossna och orsaka skador på person och/eller egendom.

Överlåt förflyttning eller nedmontering av TV:n eller LCD-bildskärmen till behörig person.

Om obehöriga personer transporterar eller monterar ner TV:n eller LCD-bildskärmen kan den falla och orsaka allvarliga person- eller egendomsskador. Se till att minst två personer bär och monterar ner TV:n eller LCD-bildskärm.

Ta inte ur några skruvar etc. efter att TV:n eller LCD-bildskärmen monterats.

Det kan leda till att TV:n eller LCD-bildskärmen faller ner och orsakar allvarliga person- eller egendomsskador.

Modifiera inte olika delar av Sound Bar-fästet.

Då kan Sound Bar-fästet lossna och orsaka skador på person och/eller egendom.

Montera ingen annan utrustning än den specificerade produkten.

Detta Sound Bar-fäste är tillverkat enbart för användning tillsammans med angiven produkt. Om du använder det för montering av annan utrustning kan det lossna eller gå sönder och orsaka skador på person eller egendom.

Utsätt inte Sound Bar-fästet för annan belastning än från en Sound Bar.

Skaka inte din Sound Bar åt vänster/höger, uppåt/ nedåt.

Lägg inget ovanpå din Sound Bar, då din Sound Bar kan falla ner och orsaka allvarliga person- eller egendomsskador.

Luta dig inte mot eller häng på din Sound Bar.

Luta dig inte mot eller häng på din Sound Bar eftersom den kan falla ner på dig och orsaka allvarlig skada.

Vrid inte TV:n eller LCD-bildskärm när du hanterar din Sound Bar eller Sound Bar-fästet.

Det kan leda till att Sound Bar-fästet går sönder.

SE UPP

Om du inte efterföljer följande säkerhetsföreskrifter finns det risk för personskador eller skador på egendom.

- Var noga med att inte klämma dina fingrar när du hanterar Sound Bar-fästet.
- Förvara oanvända delar på en säker plast för framtida användning. Håll borta från barn.

Hantera enheten försiktig när du rengör den eller utför underhåll.

Använd inte överdriven kraft mot din Sound Bar. Det kan leda till att din Sound Bar faller ner och orsakar allvarliga person- eller egendomsskador.

Placera inte denna produkt i närheten av medicinsk utrustning.

Denna produkt (inklusive tillbehör) innehåller en eller flera magneter som kan påverka pacemakers, programmerbara shuntventiler för vattenskallebehandling, eller annan medicinsk utrustning. Placera inte denna produkt i närheten av personer som använder sådan medicinsk utrustning. Rådfråga en läkare innan du använder denna produkt om du själv använder sådan medicinsk utrustning.

Förvara produkten utom räckhåll för barn eller övervakade personer.

Denna produkt (inklusive tillbehör) innehåller en eller flera magneter. Om magneten/magneterna sväjs finns det risk för kvävning, tarmskador, eller andra allvarliga skador. Kontakta genast läkare om någon skulle råka svälja magneten/magneterna.

Försiktighetsåtgärder

- Använd inte Sound Bar-fästet på platser som är utsatta för mekanisk vibration.

Installation av Sound Bar-fästet

Till Sony-återförsäljare

VARNING

Följande instruktioner gäller bara för Sony-återförsäljare. Läs ovanstående säkerhetsföreskrifter noga och släpp aldrig tanken på säkerheten, vare sig under installation, underhåll eller kontroll av den här produkten.

Följ anvisningarna i den här bruksanvisningen noga så att Sound Bar-fästet monteras säkert till väggfästet.

Om någon av skruvarna sitter löst eller lossnar kan Sound Bar-fästet falla ner och orsaka skador på person eller egendom.

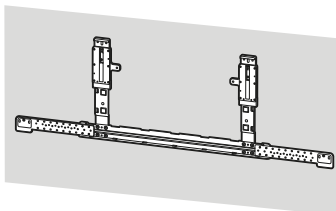

Se till att undvika eventuella skador på hörnet på TV:n eller LCD-bildskärmen när du installerar Sound Bar-fästet. Se till att vara försiktig för att undvika att slå i ditt huvud eller din kropp mot hörnet på TV:n eller LCD-bildskärmen under montering.

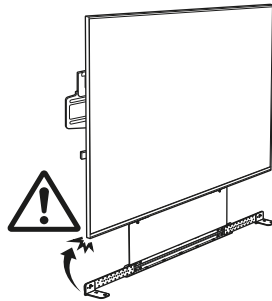

Följ anvisningarna i den här bruksanvisningen så att de medföljande skruvarna och monteringsdetaljerna blir använda på rätt sätt. Om du använder ersättningskomponenter kan din Sound Bar falla ner och orsaka personskador eller skador på din Sound Bar.

Se till att Sound Bar-fästet monteras ihop korrekt enligt instruktionerna i bruksanvisningen.

Om någon av skruvarna sitter löst eller lossnat helt, kan din Sound Bar falla ner och orsaka personskador eller skador på din Sound Bar.

Se till att hålla ett avstånd mellan TV:n eller LCD-bildskärmen och Sound Bar enligt nedan:

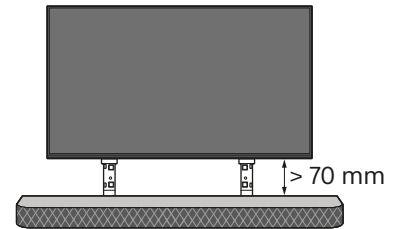

Fäst och dra åt skruvarna på den plats där de är avsedda att sitta.

I annat fall kan din Sound Bar falla ner och orsaka personskador eller skador på Sound Bar.

Utsätt inte din Sound Bar för stötar vid installationen.

Om din Sound Bar utsätts för stötar kan den falla ner eller gå sönder. Detta kan orsaka personskador.

När din Sound Bar installerats på rätt sätt fäster du kablarna ordentligt.

Om personer eller föremål trasslar in sig i kablarna kan det orsaka personskador eller skador på din Sound Bar.

Se till att inte nätkabeln eller anslutningskabeln kommer i kläm.

Om nätkabeln eller anslutningskabeln kläms mellan enheten och väggen, eller böjs och vrids med våld, kan de inre ledarna i kablarna friläggas, vilket kan leda till kortslutning eller strömavbrott. Det kan i sin tur leda till brand eller elektrisk stöt.



För kunder i Europa

För instruktioner om hur du installerar Sound Bar-fästet, ladda ner informationen på SONYs webbplats.

Den här produkten har tillverkats av, eller på uppdrag av Sony Corporation.

EU-importör: Sony Europe B.V.

Frågor till EU-importören eller frågor som rör produkternas överensstämmelse i Europa skall sändas till tillverkarens auktoriserade representant, Sony Belgium, bijkantoor van Sony Europe B.V., Da Vincilaan 7-D1, 1930 Zaventem, Belgien.

Installationsbruksanvisning för Sound Bar-fästet

Instruktionerna för att installera din Sound Bar med **Sony Sound Bar-fäste** finns på din Sound Bars modellsida.

<https://www.sony.net/SonyInfo/Support>

För att skydda produkten och av säkerhetsskäl rekommenderar Sony starkt att installationen av din Sound Bar utförs av behöriga personer. Försök inte att installera den själv.

Information om kompatibla väggfästen

Använd följande väggfästen från Sony.

	Sony väggfäste modellnr.
	SU-WL900
Sony Sound Bar-fäste modellnr.	SU-WB1*1

Användning med andra väggfästen kan orsaka instabilitet och kan resultera i egendomsskada eller personskada.

*1 Endast för begränsad region/land/modell.

Specifikationer

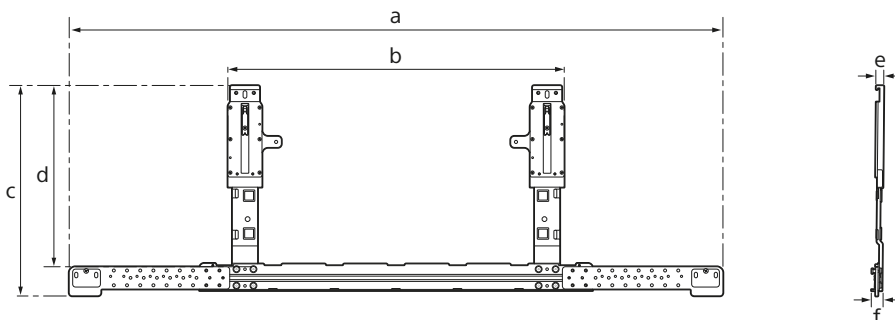

Mått: (Ca.) (mm)

a : 1 114
b : 565
c : 358,5
d : 309
e : 13
f : 18

Vikt (endast bas): (Ca.) (kg)

2,9

Design och specifikationer kan ändras utan föregående meddelande.

Uchwyt do soundbara

Informacje dotyczące bezpieczeństwa

Dziękujemy za zakup tego produktu.

Do Klientów

Montaż na ścianie telewizora lub monitora LCD z soundbarem



OSTRZEŻENIE

WYMAGANY FACHOWY MONTAŻ

Montaż produktu powinien wykonać tylko profesjonalny instalator, mający odpowiednie kwalifikacje, aby określić, czy ściana utrzyma masę telewizora lub monitora LCD z soundbarem. Jeśli telewizor lub monitor LCD lub soundbar nie zostanie odpowiednio zabezpieczony podczas montażu, może spaść i spowodować poważne obrażenia ciała. Firma Sony nie ponosi odpowiedzialności za jakiegokolwiek szkody lub obrażenia ciała wynikające z nieprawidłowej obsługi lub montażu bądź instalacji innych urządzeń niż określony produkt. To zastrzeżenie nie ogranicza praw ustawowych klientów (jeśli takie przysługują).

Do dystrybutorów Sony

Do zamontowania tego produktu konieczne jest posiadanie odpowiedniego doświadczenia. Należy dokładnie przeczytać tę instrukcję obsługi, aby zapewnić bezpieczny przebieg prac montażowych. Firma Sony nie ponosi odpowiedzialności za żadne szkody lub obrażenia wynikające z nieprawidłowego postępowania lub nieprawidłowego montażu. Po zakończeniu montażu należy przekazać tę instrukcję klientowi.

W tej instrukcji obsługi przedstawiono prawidłową obsługę produktu oraz ważne środki ostrożności, mające na celu zapobieżenie wypadkom. Użytkownik ma obowiązek uważnie, ze zrozumieniem przeczytać wszystkie wskazówki w niniejszej instrukcji obsługi i postępować zgodnie z ich treścią. W przeciwnym razie może dojść do poważnych obrażeń ciała lub zniszczenia mienia, a także do unieważnienia gwarancji. Należy zachować tę instrukcję w celu wykorzystania w przyszłości.

Produkty firmy Sony są projektowane z myślą o zapewnieniu bezpieczeństwa. Nieprawidłowe korzystanie z produktów może jednak spowodować poważne obrażenia na skutek pożaru, porażenia prądem elektrycznym, przewrócenia się produktu lub jego upadku. Należy przestrzegać środków ostrożności, aby uniknąć tego typu wypadków.

Do Klientów

OSTRZEŻENIE

Nieprzestrzeganie poniższych środków ostrożności może spowodować poważne obrażenia lub śmierć na skutek pożaru, porażenia prądem elektrycznym lub upadku produktu.

Należy zlecać montaż licencjonowanym wykonawcom i zapewnić, aby podczas montażu nie znajdowały się w pobliżu małe dzieci.

Jeśli uchwyt do soundbara, telewizor lub monitor LCD nie zostaną zamontowane prawidłowo, może to skutkować następującymi wypadkami. Należy zlecać montaż licencjonowanym wykonawcom.

- Telewizor lub monitor LCD z soundbarem może spaść, powodując poważne obrażenia, takie jak stłuczenia czy złamania.
- Jeśli ściana, na której montowany jest uchwyt ścienny z uchwytem do soundbara, jest niestabilna, nierówna albo nieprostopadła do podłogi, zestaw może spaść, powodując obrażenia lub uszkodzenia mienia. Ściana powinna być w stanie utrzymać masę co najmniej czterokrotnie większą od masy całkowitej telewizora lub monitora LCD z soundbarem. (Ciężar telewizora lub monitora LCD jest podany w jego Przewodniku).
- Jeśli montaż uchwyty ściennego z uchwytem do soundbara do ściany nie zostanie wykonany odpowiednio mocno, zestaw może spaść, powodując obrażenia lub uszkodzenia mienia.

Należy zlecać przemieszczanie i demontaż telewizora lub monitora LCD licencjonowanym wykonawcom.

Jeśli przemieszczaniem lub demontażem telewizora lub monitora LCD będą zajmować się osoby inne niż licencjonowani wykonawcy, telewizor lub monitor LCD może spaść, powodując obrażenia lub uszkodzenia mienia. Upewnić się, że telewizor lub monitor LCD jest przenoszony lub demontowany przez co najmniej dwie osoby.

Po zamontowaniu telewizora lub monitora LCD nie wykręcać śrub itp.

Na skutek takiego działania telewizor lub monitor LCD może spaść, powodując obrażenia lub uszkodzenia mienia.

Nie modyfikować elementów uchwyty do soundbara.

Na skutek takiego działania uchwyt do soundbara może spaść, powodując obrażenia lub uszkodzenia mienia.

Nie montować innych urządzeń niż określony produkt.

Ten uchwyt do soundbara jest przewidziany do użytku wyłącznie z określonymi produktami. W przypadku zamontowania urządzenia innego niż określone, może ono spaść, powodując obrażenia lub uszkodzenia mienia.

Nie obciążać uchwyty do soundbara obciążeniem innym niż soundbar. Nie potrząsać soundbarem na boki ani w górę/w dół.

Nie kłaść żadnych przedmiotów na soundbarze, ponieważ może spaść, powodując obrażenia lub uszkodzenia mienia.

Nie wieszć się ani nie opierać na soundbarze.

Nie wieszć się ani nie opierać na soundbarze, gdyż na skutek takiego działania może on spaść, powodując poważne obrażenia.

Podczas przenoszenia soundbara lub uchwyty do soundbara nie obracać telewizora ani monitora LCD.

Może to spowodować pęknięcie uchwyty do soundbara.

UWAGA

Nieprzestrzeganie poniższych środków ostrożności może spowodować obrażenia lub uszkodzenia mienia.

- Uważać, aby nie przytrzasnąć palców podczas obsługi uchwyty na soundbar.
- Niewykorzystane części należy przechować w bezpiecznym miejscu do późniejszego wykorzystania. Należy je przechować w miejscu niedostępnym dla dzieci.

Podczas czyszczenia i konserwacji nie wywierać zbyt mocnego nacisku na produkt.

Nie wywierać nadmiernej siły na soundbar. Na skutek takiego działania soundbar może spaść, powodując obrażenia lub uszkodzenia mienia.

Nie umieszczaj produktu w sąsiedztwie urządzeń medycznych.

Ten produkt (wraz z osprzętem) wyposażony jest w magnes(y) mogący(-e) zakłócać pracę rozruszników serca, programowalnych zastawek przetokowych do leczenia wodogłowia lub innych urządzeń medycznych. Nie należy umieszczać produktu w pobliżu osób, które korzystają z wspomnianych urządzeń medycznych. Jeżeli stosowane są wspomniane urządzenia medyczne, przed przystąpieniem do użytkowania tego produktu należy zasięgnąć porady lekarskiej.

Przechowywać w miejscu niedostępnym dla dzieci lub osób wymagających nadzoru.

Ten produkt (wraz z osprzętem) wyposażony jest w magnes(y). Połknięcie magnes(ów) grozi poważnymi obrażeniami, na przykład zadławieniem się lub urazami jelit. W razie połknięcia magnesów (lub magnesu) należy natychmiast zasięgnąć porady lekarskiej.

Środki ostrożności

- Nie używać uchwytu do soundbara w miejscach narażonych na drgania mechaniczne.

Montaż uchwytu do soundbara

Do dystrybutorów Sony

OSTRZEŻENIE

Poniższe instrukcje są przeznaczone wyłącznie dla dystrybutorów Sony. Należy przeczytać powyższe środki ostrożności, zwracając szczególną uwagę na bezpieczeństwo podczas montażu, konserwacji i sprawdzania tego produktu.

Uchwyt do soundbara należy mocno zamocować do uchwytu ściennego, zgodnie ze wskazówkami podanymi w tej instrukcji obsługi.

Jeśli którakolwiek ze śrub poluzuje się lub wypadnie, uchwyt do soundbara może spaść, powodując obrażenia lub uszkodzenia mienia.

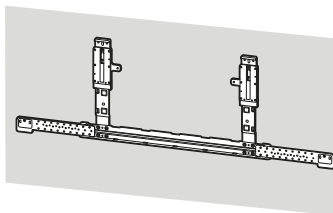

Należy zachować ostrożność, aby uniknąć uszkodzenia narożnika telewizora lub monitora LCD podczas instalacji uchwytu do soundbara. Zachować ostrożność, aby nie uderzyć głową lub częścią ciała w narożnik telewizora lub monitora LCD podczas montażu.

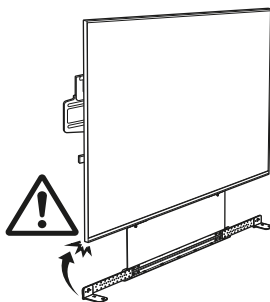

Należy używać dostarczonych śrub i elementów montażowych w prawidłowy sposób, zgodnie ze wskazówkami podanymi w tej instrukcji obsługi. W przypadku używania elementów zastępczych soundbar może spaść, powodując obrażenia lub uszkodzenia.

Uchwyt do soundbara należy zamontować w prawidłowy sposób, zgodnie ze wskazówkami podanymi w tej instrukcji obsługi.

Jeśli którakolwiek ze śrub poluzuje się lub wypadnie, soundbar może spaść, powodując obrażenia lub uszkodzenia.

Zachować przedstawioną poniżej odległość pomiędzy telewizorem lub monitorem LCD i soundbarem:

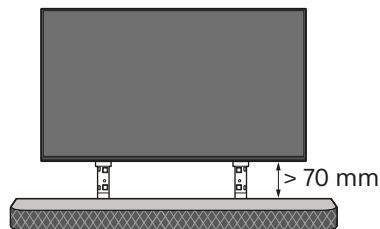

Śruby należy mocno wkręcać w wyznaczonych miejscach.

W innym przypadku soundbar może spaść, powodując obrażenia lub uszkodzenia.

Nie narażaj soundbara na wstrząsy podczas montażu.

Na skutek wstrząsów soundbar może spaść lub rozpaść się. Może to spowodować obrażenia.

Po zamontowaniu soundbara w prawidłowy sposób zamocować kable.

Zaplątanie się osób lub obiektów w kable może spowodować obrażenia ciała lub uszkodzenia soundbara.

Nie dopuszczać do zaciśnięcia przewodu zasilającego lub kabli łączących.

W przypadku zaciśnięcia przewodu zasilającego lub kabli łączących pomiędzy urządzeniem a ścianą albo ich zginania lub skręcania na siłę może dojść do odstonięcia wewnętrznych żył, a co za tym idzie do zwarcia lub przerwy w obwodzie. Może to spowodować pożar lub porażenie prądem elektrycznym.

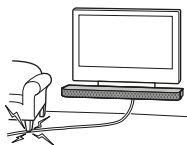

Dla konsumentów z Europy

Aby uzyskać instrukcje dotyczące instalacji uchwytu do soundbara, należy pobrać informacje ze strony internetowej SONY.

Produkt ten został wyprodukowany przez lub na zlecenie Sony Corporation.

Importer w UE: Sony Europe B.V.

Zapytania do importera w UE i zapytania dotyczące zgodności produktu w Europie należy kierować do autoryzowanego przedstawiciela producenta, Sony Belgium, bijkantoor van Sony Europe B.V., Da Vincilaan 7-D1, 1930 Zaventem, Belgia.

Instrukcja montażu uchwytu do soundbara

Instrukcje dotyczące montażu soundbara przy użyciu **uchwytu do soundbara Sony** można znaleźć na stronie modelu soundbara.

<https://www.sony.net/SonyInfo/Support>

W celu zapewnienia ochrony produktu i bezpieczeństwa firma Sony zdecydowanie zaleca przeprowadzenie montażu soundbara przez wykwalifikowanych specjalistów. Nie należy podejmować samodzielnych prób montażu.

Informacje o kompatybilnym uchwycie ściennym

Należy używać następującego uchwytu ściennego Sony.

	Nr modelu uchwytu ściennego Sony
	SU-WL900
Nr modelu uchwytu do soundbara Sony	SU-WB1*1

Używanie innych uchwytów ściennych może spowodować niestabilność i doprowadzić do uszkodzenia mienia lub obrażeń ciała.

*1 Wyłącznie w przypadku niektórych regionów/krajów/modeli.

Specyfikacja

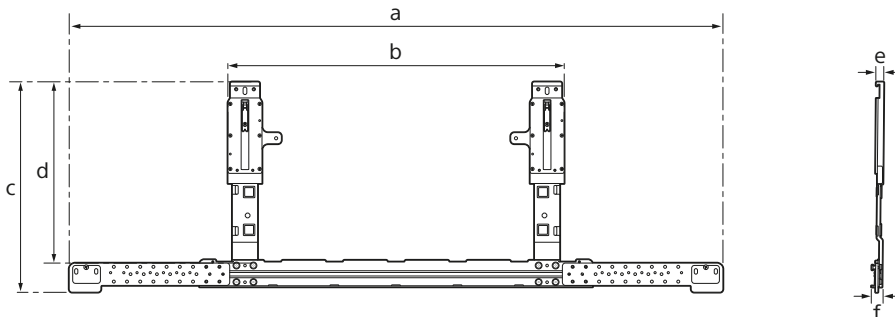

Wymiary: (ok.) (mm)

a : 1 114
b : 565
c : 358,5
d : 309
e : 13
f : 18

Ciężar (tylko podstawa): (ok.) (kg)

2,9

Konstrukcja i specyfikacja mogą ulec zmianie bez uprzedzenia.

Suporte da Barra de Som

Segurança

Obrigado por ter adquirido este produto.

Para os clientes

Instalar o Televisor ou Monitor LCD com Barra de Som à parede



AVISO

A INSTALAÇÃO TEM DE SER EFETUADA POR UM PROFISSIONAL

Este produto tem de ser instalado por um instalador profissional que tenha a formação adequada para determinar se a parede tem resistência suficiente para suportar o peso do Televisor ou Monitor LCD com Barra de Som. Se o Televisor ou Monitor LCD com Barra de Som não for fixado corretamente durante a instalação, poderá cair e causar ferimentos graves. A Sony não poderá ser responsabilizada por quaisquer danos ou ferimentos causados por manuseamento incorreto ou instalação imprópria, nem pela instalação de um produto diferente do especificado. Os seus Direitos Estatutários (se existirem) não são afetados.

Para os agentes da Sony

É necessária uma formação técnica adequada para instalar este produto. Leia atentamente este manual de instruções para efetuar a instalação com segurança. A Sony não se responsabiliza por quaisquer danos ou ferimentos causados pela utilização indevida ou instalação incorreta. Após a instalação, entregue este manual de instruções ao cliente.

Este manual de instruções descreve as precauções importantes necessárias para evitar acidentes e utilizar o produto de forma correta. O utilizador é responsável por ler, compreender totalmente e seguir todas as instruções deste manual de instruções. Se não o fizer, pode provocar ferimentos graves em pessoas e danos materiais que podem anular a garantia. Guarde este manual para futuras consultas.

Os produtos da Sony são concebidos para oferecer a máxima segurança. No entanto, se utilizados de forma incorreta, podem provocar ferimentos graves através de incêndio, choque elétrico ou queda. Para evitar esse tipo de acidentes, respeite as precauções de segurança.

Para os clientes

AVISO

O não cumprimento das precauções indicadas abaixo, pode provocar a morte ou ferimentos graves através de incêndio, choque elétrico ou queda do produto.

Certifique-se de que a instalação é efetuada por representantes autorizados e mantenha as crianças afastadas do local durante a instalação.

Se o Suporte da Barra de Som ou o Televisor ou o Monitor LCD não forem instalados corretamente, podem ocorrer os seguintes acidentes. Certifique-se de que a instalação é efetuada por técnicos qualificados.

- O Televisor ou Monitor LCD com Barra de Som pode cair e provocar ferimentos graves, como equimoses ou fraturas.
- Se a parede onde o Suporte de parede com Suporte da Barra de Som está instalado for instável, irregular ou não estiver perpendicular ao chão, o aparelho pode cair e provocar ferimentos ou danos materiais. A parede deve ser capaz de suportar, pelo menos, quatro vezes o peso total do Televisor ou Monitor LCD com a Barra de Som. (Consulte o Guia de referência do televisor ou Monitor LCD quanto ao respetivo peso.)
- Se a instalação do Suporte de Parede com Suporte da Barra de Som não for suficientemente sólida, o aparelho pode cair e provocar ferimentos ou danos materiais.

Contrate técnicos qualificados para o transporte e desmontagem do televisor ou Monitor LCD.

Se o transporte ou montagem for feito por pessoas que não os técnicos qualificados, o televisor ou Monitor LCD pode cair e provocar ferimentos ou danos materiais. Certifique-se que duas ou mais pessoas transportam ou desmontam o Televisor ou Monitor LCD.

Não retire os parafusos, etc., após a desmontagem do televisor ou Monitor LCD.

Se o fizer, o televisor ou Monitor LCD pode cair e provocar ferimentos ou danos materiais.

Não faça quaisquer alterações nas peças do Suporte da Barra de Som.

Se o fizer, o Suporte da Barra de Som pode cair e provocar ferimentos ou danos materiais.

Não instale um equipamento diferente do especificado no suporte.

Este Suporte da Barra de Som foi concebido para ser utilizado apenas com o produto especificado. A instalação de qualquer outro equipamento pode resultar em queda ou quebra e provocar danos materiais ou ferimentos.

Não coloque nenhuma carga para além da Barra de Som no Suporte da Barra de Som.

Não agite a Barra de Som para a esquerda/para a direita, para cima/para baixo.

Não coloque nada em cima da Barra de Som, esta pode cair e provocar ferimentos ou danos materiais.

Não se encoste nem se pendure na Barra de Som.

Não se encoste nem se pendure na Barra de Som, pois esta pode cair e provocar ferimentos graves.

Não rode o Televisor ou Monitor LCD quando manusear a Barra de Som ou o Suporte da Barra de Som.

Se o fizer, o Suporte da Barra de Som pode partir.

CUIDADO

Se as seguintes precauções não forem observadas, poderão ocorrer ferimentos ou danos materiais.

- Tenha cuidado para não trilhar os dedos quando manusear o Suporte da Barra de Som.
- Certifique-se de que guarda as peças não utilizadas num local seguro para futura utilização. Mantenha-as afastadas de crianças.

Não faça demasiada força durante a limpeza ou manutenção do produto.

Não aplique força excessiva na Barra de Som. Se o fizer, a Barra de Som pode cair e provocar ferimentos ou danos materiais.

Não coloque este produto perto de dispositivos médicos.

Este produto (incluindo os acessórios) tem ímã(es) que pode(m) interferir com pacemakers, válvulas de derivação programáveis para o tratamento de hidrocefalia ou outros dispositivos médicos. Não coloque este produto perto de pessoas que utilizam esses dispositivos médicos. Consulte o seu médico antes de utilizar este produto se utilizar qualquer um desses dispositivos médicos.

Mantenha fora do alcance de crianças ou de indivíduos supervisionados.

Este produto (incluindo os acessórios) tem ímã(es). Engolir o(s) ímã(es) poderá causar danos graves, como por exemplo perigo de asfixia ou lesões intestinais. Se os ímãs (ou um ímã) forem engolidos, consulte imediatamente um médico.

Precauções

- Não utilize o Suporte da Barra de Som num local sujeito a vibrações mecânicas.

Instalar o Suporte da Barra de Som

Para os Agentes da Sony

AVISO

As seguintes instruções destinam-se apenas aos agentes da Sony. Leia as precauções de segurança na íntegra e preste muita atenção às medidas de segurança que é preciso respeitar durante a instalação, manutenção e verificação deste produto.

Instale o Suporte da Barra de Som com segurança no Suporte de Parede seguindo as indicações deste manual de instruções.

Se algum dos parafusos estiver solto ou cair, o Suporte da Barra de Som pode cair e provocar ferimentos ou danos materiais.

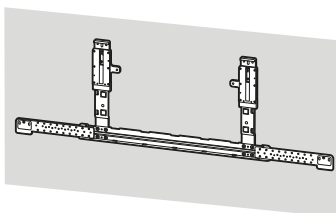

Certifique-se de que não danifica o canto do Televisor ou Monitor LCD quando instalar o Suporte da Barra de Som. Certifique-se de que tem cuidado para prevenir bater com a sua cabeça ou corpo no canto do Televisor ou Monitor LCD durante a montagem.

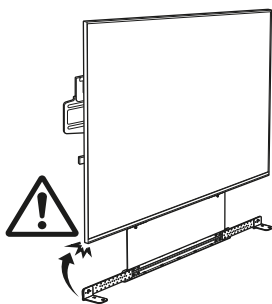

Utilize os parafusos e os acessórios fornecidos conforme as indicações deste manual de instruções. Se utilizar outros acessórios, a Barra de Som pode cair e provocar ferimentos a alguém ou danos na Barra de Som.

Monte o Suporte da Barra de Som corretamente, seguindo o procedimento explicado neste manual de instruções.

Se um dos parafusos se soltar ou cair, a Barra de Som pode cair e provocar ferimentos a alguém ou danos na Barra de Som.

Certifique-se de que mantém uma distância entre o Televisor ou Monitor LCD e a Barra de Som, conforme indicado abaixo:

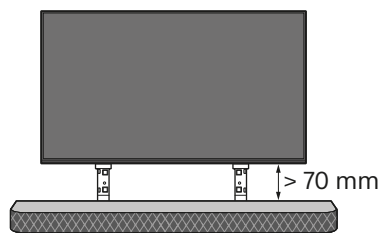

Aperte bem os parafusos na posição correta.

Se não o fizer, a Barra de Som pode cair e provocar ferimentos a alguém ou danos na Barra de Som.

Não submeta a Barra de Som a qualquer choque durante a instalação.

Se a Barra de Som sofrer choques, pode cair ou partir-se. O que pode provocar ferimentos.

Depois de instalar corretamente a Barra de Som, fixe bem os cabos.

Se as pessoas ou objetos ficarem emaranhados nos cabos, podem ferir-se ou danificar a Barra de Som.

Não deixe o cabo de alimentação CA, nem o cabo de ligação ficarem trilhados.

Se o cabo de alimentação CA ou o cabo de ligação ficar trilhado entre o aparelho e a parede ou se os dobrar ou torcer à força, os condutores internos podem ficar à vista e provocar um curto-circuito ou a quebra do cabo elétrico. Pode provocar um incêndio ou choque elétrico.

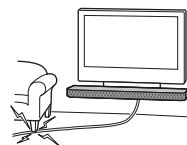

Para clientes na Europa

**Para instruções sobre
como instalar o
Suporte da Barra de
Som por favor
descarregue as
informações no site da
SONY.**

Este produto foi fabricado por ou em nome da Sony Corporation.

Importador na UE: Sony Europe B.V.

Questões ao importador na UE ou relacionadas com a conformidade do produto na Europa devem ser enviadas ao representante autorizado do fabricante, Sony Belgium, bijkantoor van Sony Europe B.V., Da Vincilaan 7-D1, 1930 Zaventem, Bélgica.

Instruções para Instalação do Suporte da Barra de Som

As instruções para instalação da Barra de Som utilizando um **Suporte da Barra de Som Sony** podem ser encontradas na página do modelo da Barra de Som.

<https://www.sony.net/SonyInfo/Support>

Para proteção do produto e por motivos de segurança, a Sony recomenda vivamente que a instalação da sua Barra de Som seja efetuada por profissionais qualificados. Não tente instalá-lo sozinho.

Informação do Suporte de Parede compatível

Utilize o seguinte Suporte de Parede Sony.

	Suporte de Parede Sony Modelo N.º
	SU-WL900
Suporte da Barra de Som Sony Modelo N.º.	SU-WB1*1

A utilização com outros Suportes de Parede pode causar instabilidade e pode provocar danos materiais ou ferimentos.

*1 Apenas para determinadas regiões/países/modelos.

Especificações

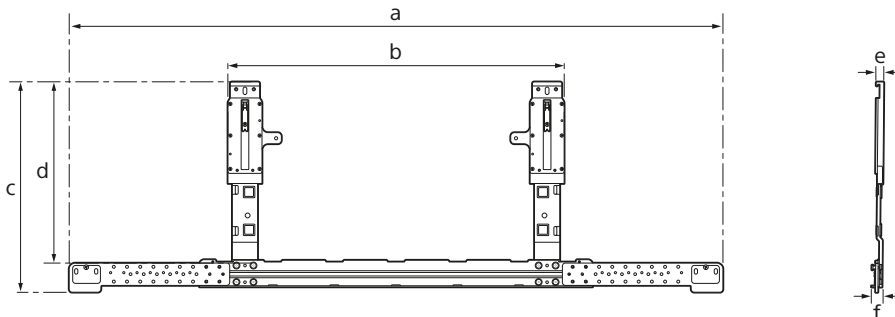

Dimensões: (Aprox.) (mm)

a : 1 114
b : 565
c : 358,5
d : 309
e : 13
f : 18

Peso (apenas base): (Aprox.) (kg)

2,9

O design e as especificações estão sujeitas a alterações sem aviso prévio.

Sound Bar beslag

Om sikkerhed

Tak, fordi du har købt dette produkt.

Til kunder

Montering af TV'et eller LCD-skærmen med Sound Bar på væggen



ADVARSEL

KRÆVER PROFESSIONEL MONTERING

Dette produkt må kun monteres af en professionel installatør, som er uddannet i at fastlægge styrken af væggen i forhold til TV'ets eller LCD-skærmen med Sound Bar vægt. Hvis det ikke fastgøres korrekt under monteringen, kan TV'et eller LCD-skærmen med Sound Bar falde ned og forårsage alvorlige kvæstelser. Sony påtager sig intet ansvar for skader eller kvæstelser forårsaget af forkert håndtering eller forkert montering, eller for montering af andet end det specificerede produkt. Dine eventuelle lovsikrede rettigheder påvirkes ikke.

Til Sony-forhandlere

Installation af dette produkt kræver visse forudsætninger. Læs denne betjeningsvejledning grundigt for at udføre monteringen på sikker vis. Sony kan ikke holdes ansvarlig for personskader eller materielle skader forårsaget af ukorrekt behandling eller montering. Giv denne vejledning til kunden efter monteringen.

Denne betjeningsvejledning beskriver korrekt håndtering af produktet og de vigtigste forholdsregler, som er nødvendige for at forhindre ulykker. Det er dit ansvar at læse, forstå og følge alle instruktioner i denne betjeningsvejledning. Undladelse af at gøre dette kan resultere i alvorlige kvæstelser eller tingsskade og kan ugyldiggøre garantien. Gem vejledningen til senere brug.

Sonys produkter er udformet med henblik på at opnå bedst mulig sikkerhed. Hvis produkterne anvendes forkert, kan det medføre alvorlig personskade som følge af brand, elektrisk stød, eller fordi produktet vælter eller falder ned. Undgå sådanne ulykker ved at overholde sikkerhedsforskrifterne.

Til kunder

ADVARSEL

Hvis følgende forholdsregler ikke overholdes, kan det medføre alvorlig personskade eller død som følge af brand, elektrisk stød, eller fordi produktet vælter eller falder ned.

Monteringen skal udføres af en autoriseret installatør. Børn må ikke være i nærheden under monteringen.

Hvis Sound Bar beslaget eller TV'et eller LCD-skærmen ikke monteres korrekt, kan der ske følgende ulykker. Lad en autoriseret installatør udføre monteringen.

- TV'et eller LCD-skærmen med Sound Bar kan falde ned og forårsage alvorlige skader, f.eks. blå mærker eller brud.
- Hvis den væg, hvor beslaget til vægmontering med Sound Bar beslag er monteret, er ustabil, skæv eller ikke står vinkelret på gulvet, kan enheden falde ned og forårsage personskade eller materiel skade. Væggen skal være i stand til at bære en vægt på mindst fire gange TV'ets eller LCD-skærmen med Sound Bar vægt. (Flere oplysninger om TV'ets eller LCD-skærmens vægt findes i Referencevejledningen).
- Hvis monteringen af beslaget til vægmontering med Sound Bar beslag på væggen ikke er solid nok, kan enheden falde ned og forårsage personskade eller materiel skade.

Flytning eller afmontering af TV'et eller LCD-skærmen skal udføres af en autoriseret installatør.

Hvis TV'et eller LCD-skærmen flyttes eller afmonteres af ikke-autoriserede personer, kan det falde ned og forårsage personskade eller materiel skade. Bæring og montering af TV'et eller LCD-skærmen skal udføres af to eller flere personer.

Du må ikke fjerne skruer osv., når TV'et eller LCD-skærmen er monteret.

Hvis du gør dette, kan TV'et eller LCD-skærmen falde ned og forårsage personskade eller materiel skade.

Foretag ikke ændringer på delene af Sound Bar beslaget.

Hvis du gør dette, kan Sound Bar beslaget falde ned og forårsage personskade eller materiel skade.

Monter ikke andet udstyr end det specificerede produkt.

Dette Sound Bar beslag er udviklet til kun at bruges sammen med det specificerede produkt. Hvis du monterer andet udstyr end det specificerede, kan det falde ned eller gå i stykker og forårsage personskade eller materiel skade.

Monter ikke nogen anden belastning end Sound Bar på Sound Bar beslaget. Ryst ikke Sound Bar mod venstre/højre, op/ned.

Monter ikke noget på Sound Bar, Sound Bar kan falde ned og forårsage personskade eller materiel skade.

Du må ikke læne dig ind over Sound Bar eller hænge i det.

Du må ikke læne dig ind over Sound Bar eller hænge i det, da det kan falde ned og forårsage alvorlig personskade.

Drej ikke TV'et eller LCD-skærmen, når du håndterer Sound Bar eller Sound Bar beslag.

Hvis du gør dette, Sound Bar beslag kan gå i stykker.

FORSIGTIG

Hvis følgende forholdsregler ikke overholdes, kan der opstå materiel skade eller personskade.

- Klem ikke fingrene, mens du håndterer Sound Bar beslaget.
- Sørg for at opbevare de ikke-anvendte dele på et sikkert sted til fremtidig brug. Hold dem på afstand af børn.

Håndter produktet forsigtigt under rengøring og vedligeholdelse.

Anvend ikke overdreven kraft på Sound Bar. Hvis du gør dette, kan Sound Bar falde ned og forårsage personskade eller materiel skade.

Placer ikke dette produkt i nærheden af medicinsk udstyr.

Dette produkt (inklusive tilbehør) indeholder magnet(er), som muligvis kan interferere med pacemakere, programmerbare shuntventiler til hydrocephalusbehandling eller andet medicinsk udstyr. Placer ikke dette produkt i nærheden af personer, som anvender sådant medicinsk udstyr. Konsulter din læge inden du anvender dette produkt, hvis du anvender nogen former for sådant medicinsk udstyr.

Holdes uden for rækkevidde af børn eller individer under tilsyn.

Dette produkt (inklusive tilbehør) indeholder magnet(er). Slugning af magnet(er) kan forårsage alvorlig skade som for eksempel kvælningssfare eller tarmskader. Hvis magneter (eller en magnet) sluges, skal der straks opsøges læge.

Sikkerhedsforanstaltninger

- Du må ikke bruge Sound Bar beslaget på et sted, hvor det udsættes for mekaniske vibrationer.

Montering af Sound Bar beslaget

Til Sony-forhandlere

ADVARSEL

Følgende anvisninger er kun til Sony-forhandlere. Sørg for at læse ovennævnte sikkerhedsforskrifter grundigt, og vær særlig opmærksom på sikkerheden under montering, vedligeholdelse, kontrol og reparation af dette produkt.

Sørg for at montere Sound Bar beslaget sikkert på beslaget til vægmontering ved at følge instruktionerne i denne betjeningsvejledning.

Hvis nogle af skruerne er løse eller falder ud, kan Sound Bar beslaget falde ned og forårsage personskade eller materiel skade.

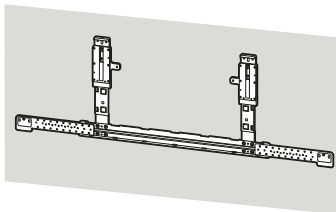

Sørg for at undgå enhver skade på hjørnet af TV'et eller LCD-skærmen, når du installerer Sound Bar beslag. Sørg for at udvise forsigtighed for at undgå at ramme dit hoved eller din krop mod hjørnet af TV'et eller LCD-skærmen under montering.

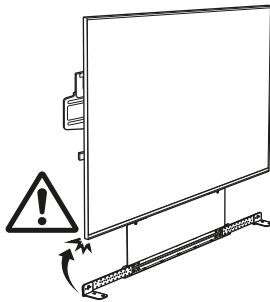

Sørg for at bruge de medfølgende skruer og tilhørende dele korrekt, og følg anvisningerne i denne betjeningsvejledning. Hvis du bruger andre dele, kan Sound Bar falde ned og forårsage personskade eller blive beskadiget af Sound Bar.

Sørg for at samle Sound Bar beslaget korrekt ved at følge den procedure, der er forklaret i denne betjeningsvejledning.

Hvis nogle af skruerne er løse eller falder ud, kan Sound Bar falde ned og forårsage personskade eller blive beskadiget af Sound Bar.

Sørg for at holde afstand mellem TV eller LCD-skærm og Sound Bar som vist nedenfor:

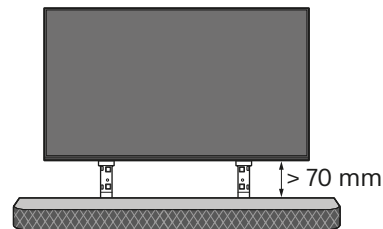

Sørg for at stramme skruerne tilstrækkeligt på den angivne position.

Hvis du ikke gør dette, kan Sound Bar falde ned og forårsage personskade eller blive beskadiget af Sound Bar.

Sørg for, at Sound Bar ikke udsættes for stødpåvirkninger under montering.

Hvis Sound Bar udsættes for stødpåvirkninger, kan det falde ned og gå i stykker. Dette kan forårsage personskade.

Sørg for at sikre kablerne forsvarligt efter korrekt montering af Sound Bar.

Hvis mennesker eller genstande bliver viklet ind i kablerne, kan det forårsage personskade eller beskadigelse af Sound Bar.

Du må ikke lade strømkablet eller tilslutningskablet blive klemt.

Hvis strømkablet eller tilslutningskablet er klemt mellem enheden og væggen eller bøjes eller snoes, kan ledningstrådene blive blotlagt og forårsage kortslutning eller strømafbrydelse. Dette kan medføre brand eller elektrisk stød.



Kunder i Europa

**Download
oplysningerne på
SONY-webstedet for at
få instruktioner om
montering af Sound
Bar beslaget.**

Dette produkt er fremstillet af eller på vegne af Sony Corporation.

EU-Importør: Sony Europe B.V.

Forespørgsler til EU-Importøren eller vedrørende overholdelse af produktgaranti i Europa skal sendes til fabrikantens repræsentant, Sony Belgium, bijkantoor van Sony Europe B.V., Da Vincilaan 7-D1, 1930 Zaventem, Belgien.

Monteringsinstruktion af Sound Bar beslag

Instruktionerne til montering Sound Bar ved hjælp af en **Sony Sound Bar beslag** kan findes på Sound Bars modelside.

<https://www.sony.net/SonyInfo/Support>

Af hensyn til produktets og den generelle sikkerhed anbefaler Sony på det kraftigste, at installationen af Sound Bar udført af kvalificerede installatører. Forsøg ikke at montere det selv.

Information om kompatible beslag til vægmontering

Brug følgende Sony beslag til vægmontering.

	Sony beslag til vægmontering Modelnr.
	SU-WL900
Sony Sound Bar beslag Modelnr.	SU-WB1*1

Brug sammen med andre beslag til vægmontering kan forårsage ustabilitet og kan resultere i materiel skade eller personskaade.

*1 Kun for begrænsede regioner/lande/modeller.

Specifikationer

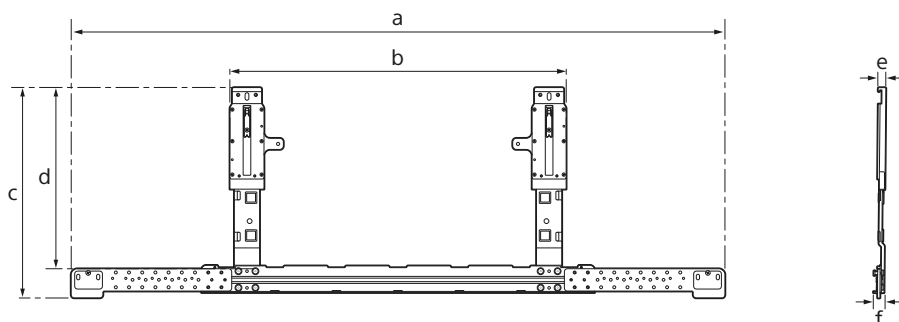

Mål: (ca.) (mm)

a : 1 114
b : 565
c : 358,5
d : 309
e : 13
f : 18

Vægt (kun base): (ca.) (kg)

2,9

Design og specifikationer kan ændres uden varsel.

DK

Soundbar-kiinnitin

Turvallisuus

Kiitos, että päätit ostaa tämän tuotteen.

Asiakkaille

TV:n tai LCD-näytön asentaminen yhdessä soundbarin kanssa seinällä



VAROITUS

VAATII AMMATTILAISEN ASENNUKSEN

Tämän tuotteen saa asentaa vain ammattimainen asentaja, joka osaa määrittää kestäväksi seinä TV:n tai LCD-näytön ja soundbarin painon. Jos TV:tä tai LCD-näyttöä ja soundbaria ei kiinnitetä oikein asennuksen aikana, ne saattavat pudota ja aiheuttaa vakavan loukkaantumisen. Sony ei ole vastuussa vahingoista tai loukkaantumisesta, joka johtuu virheellisestä käsittelystä tai asennuksesta tai muun kuin määritetyn tuotteen asennuksesta. Tämä ei vaikuta (mahdollisiin) lakisääteisiin oikeuksiisi.

Sony-jälleenmyyjille

Tämän tuotteen asentaminen edellyttää riittävää ammattitaitoa. Lue tämä käyttöopas huolellisesti, jotta asennustyö olisi turvallista. Sony ei ole vastuussa mistään vahingosta tai vammoista, jotka johtuvat tuotteen väärästä käsittelystä tai asennuksesta. Anna tämä käyttöohje asiakkaalle asennuksen jälkeen.

Tässä käyttöoppaassa kuvataan tuotteen oikeaoppinen käsittely sekä tärkeät varoimet onnettomuuksien estämiseksi. Sinun vastuullasi on lukea, ymmärtää läpikotaisin ja noudattaa kaikkia tämän käyttöoppaan ohjeita. Jos näin ei tehdä, seurauksena voi olla vakava henkilökohtainen loukkaantuminen tai omaisuusvahinkoa ja se voi mitätöidä takuun. Säilytä tämä käyttöohje tulevaa käyttöä varten.

Sonyn tuotteet on suunniteltu turvallisuutta ajatellen. Jos tuotteita käytetään väärin, seurauksena voi olla tulipalon, sähköiskun, tuotteen kaatumisen tai putoamisen aiheuttama vakava henkilövahinko. Huomioi turvallisuutta koskevat varoimet tällaisten onnettomuuksien estämiseksi.

Asiakkaille

VAROITUS

Jos seuraavia varoituksia ei noudateta, seurauksena voi olla tulipalon, sähköiskun tai tuotteen putoamisen aiheuttama vakava henkilövahinko tai kuolema.

Asennuksen saa suorittaa vain luvallinen urakoitsija. Pidä lapset poissa asennusalueelta asennuksen aikana.

Jos soundbar-kiinnintä tai TV:tä tai LCD-näyttöä ei asenneta oikein, seurauksena voivat olla seuraavat onnettomuudet. Jätä asennus luvallisen urakoitsijan tehtäväksi.

- TV tai LCD-näyttö ja soundbar saattavat pudota ja aiheuttaa ruhjeita, murtumia tai muun vakavan henkilövahingon.
- Jos seinä, johon seinäasennuskiinnitin ja soundbar-kiinnitin asennetaan, on epävakaa, epätasainen tai se ei ole kohtisuorassa lattiaan nähden, yksikkö saattaa pudota ja aiheuttaa henkilö- tai omaisuusvahingon. Seinän pitäisi pystyä kannattamaan vähintään neljä kertaa TV:n tai LCD-näytön ja soundbarin yhteispaino. (Katso TV:n tai LCD-näytön paino sen viiteoppaasta.)
- Jos seinäasennuskiinnintä ja soundbar-kiinnintä ei ole asennettu seinälle tarpeeksi tukevasti, yksikkö saattaa pudota ja aiheuttaa henkilö- tai omaisuusvahingon.

Varmista, että TV:n tai LCD-näytön siirtää tai irrottaa luvallinen urakoitsija.

Jos muut kuin luvalliset urakoitsijat asentavat kuljettavat tai irrottavat TV:n tai LCD-näytön, se saattaa pudota ja aiheuttaa henkilö- tai omaisuusvahingon. Varmista, että TV:n tai LCD-näytön kantamisessa ja irrottamisessa on mukana kaksi tai useampia henkilöitä.

Älä irrota ruuveja tms. TV:n tai LCD-näytön kiinnityksen jälkeen.

Jos näin tehdään, TV tai LCD-näyttö saattaa pudota ja aiheuttaa henkilö- tai omaisuusvahingon.

Älä tee muutoksia soundbar-kiinnittimen osiin.

Jos näin tehdään, soundbar-kiinnitin saattaa pudota ja aiheuttaa henkilö- tai omaisuusvahingon.

Älä asenna muita laitteita kuin määritelty tuote.

Tämä soundbar-kiinnitin on tarkoitettu käytettäväksi ainoastaan sille määritetyn tuotteen kanssa. Jos asennat muun kuin määritetyn laitteen, se saattaa pudota ja rikkoutua ja aiheuttaa henkilö- tai omaisuusvahingon.

Älä kohdista soundbar-kiinnittimeen soundbarin lisäksi muuta kuormaa. Älä ravista soundbaria vasemmalle/oikealle tai ylös/alas.

Älä aseta mitään soundbarin päälle, sillä soundbar voi pudota ja aiheuttaa henkilö- tai omaisuusvahingon.

Älä nojaa soundbariin tai riipu siitä.

Älä nojaa soundbariin tai riipu siitä, sillä se saattaa pudota päällesi ja aiheuttaa vakavan vahingon.

Älä käännä TV:tä tai LCD-näyttöä käsitellessäsi soundbaria tai soundbar-kiinnintä.

Jos näin tehdään, soundbar-kiinnitin voi rikkoutua.

VAROIMET

Jos seuraavia varoituksia ei noudateta, seurauksena voi olla henkilö- tai omaisuusvahinko.

- Ole varovainen, etteivät sormesi jää puristuksiin käsitellessäsi soundbar-kiinnintä.
- Muista säilyttää käyttämättömät osat varmassa tallessa tulevaa käyttöä varten. Pidä ne poissa lasten ulottuvilta.

Älä käytä liikaa voimaa tuotteen puhdistuksen tai huollon yhteydessä.

Älä kohdista liiallista voimaa soundbariin. Jos näin tehdään, soundbar saattaa pudota ja aiheuttaa henkilö- tai omaisuusvahingon.

Älä sijoita tätä laitetta lähelle lääketieteellisiä laitteita.

Tässä tuotteessa (lisävarusteet mukaan lukien) on magneetteja, jotka voivat häiritä tahdistimia, hydrokefalian hoitoon tarkoitettuja ohjelmoitavia sunttiventtiileitä tai muita lääketieteellisiä laitteita. Älä sijoita tätä laitetta lähelle henkilöitä, jotka käyttävät tällaisia lääketieteellisiä laitteita. Neuvottele lääkärin kanssa ennen tämän tuotteen käyttämistä, jos käytät jotain tällaista lääketieteellistä laitetta.

Säilytettävä lasten tai valvottavien henkilöiden olottomattomissa.

Tässä tuotteessa (lisävarusteet mukaan lukien) on magneetteja. Magneettien nieleminen voi aiheuttaa vakavia vahinkoja, kuten tukehtumisvaaran tai suolistovammoja. Jos magneetteja (tai magneetti) on nieltä, ota välittömästi yhteyttä lääkäriin.

Varotoimet

- Älä käytä soundbar-kiinnintä paikassa, johon kohdistuu mekaanista tärinää.

Soundbar-kiinnittimen asentaminen

Sony-jälleenmyyjille

VAROITUS

Seuraavat ohjeet ovat ainoastaan Sony-jälleenmyyjille. Muista lukea edellä olevat turvallisuusvarotoimet ja kiinnitä erityistä huomiota turvallisuuteen tämän tuotteen asennuksen, huollon ja tarkastuksen aikana.

Asenna soundbar-kiinnitin tukevasti seinäasennuskiinnittimeen tässä käyttöoppaassa annettujen ohjeiden mukaisesti.

Jos jokin ruuveista on löysällä tai pudonnut, soundbar-kiinnitin saattaa pudota ja aiheuttaa henkilö- tai omaisuusvahingon.

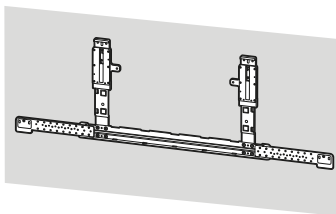

Varo vahingoittamasta TV:n tai LCD-näytön kulmaa asentaessasi soundbar-kiinnintä. Ole varovainen, ettet lyö päätäsi tai muuta kehon osaa TV:n tai LCD-näytön kulmaan kokoamisen aikana.

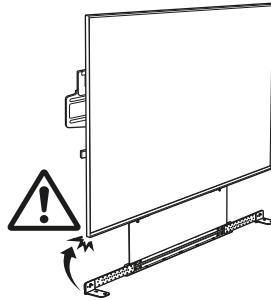

Muista käyttää mukana toimitettuja ruuveja ja kiinnitysosia oikein ja noudata tässä käyttöoppaassa annettuja ohjeita. Jos käytät korvaavia osia, soundbar saattaa pudota ja vahingoittaa henkilövahingon.

Kokoa soundbar-kiinnitin oikein noudattamalla tässä käyttöoppaassa selitettyä menetelmää.

Jos jokin ruuveista on löysällä tai pudonnut, soundbar saattaa pudota ja vahingoittaa henkilövahingon.

Varmista, että TV:n tai LCD-näytön ja soundbarin väli on kuten alla:

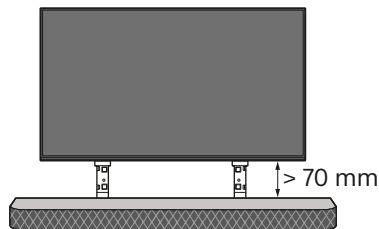

Muista kiristää ruuvit kunnolla tarkoitettuihin kohtiin.

Jos näin ei tehdä, soundbar saattaa pudota ja vahingoittaa tai aiheuttaa henkilövahingon.

Varo kohdistamasta soundbariin iskuja asennuksen aikana.

Jos soundbariin kohdistuu isku, se saattaa pudota tai rikkoutua. Tämä voi aiheuttaa vahingon.

Kun soundbar on asennettu asianmukaisesti, kiinnitä kaapelit turvallisesti.

Jos henkilöitä tai esineitä sotkeutuu kaapeleihin, seurauksena saattaa olla henkilövahinko tai soundbarin vahingoittuminen.

Älä anna virtajohdon ja liitäntäkaapelin jäädä puristuksiin.

Jos virtajohto tai liitäntäkaapeli jää puristuksiin laitteen ja seinän väliin tai niitä taitetaan tai kierretään voimalla, sisäiset johtimet voivat tulla näkyviin ja seurauksena on oikosulku tai katkos. Tämä voi aiheuttaa tulipalon tai sähköiskun.



Euroopassa olevat asiakkaat

Saat ohjeet soundbar-kiinnittimen asentamiseen lataamalla tiedot SONYn verkkosivuilta.

Tämä tuote on valmistettu Sony Corporation toimesta tai puolesta.

EU-maahantuoja: Sony Europe B.V.

EU-maahantuojalle osoitetut tiedustelut tai tuotteen Euroopan vaatimustenmukaisuuteen liittyvät tiedustelut tulee osoittaa valmistajan valtuutetulle edustajalle: Sony Belgium, bijkantoor van Sony Europe B.V., Da Vincilaan 7-D1, 1930 Zaventem, Belgia.

Soundbar-kiinnittimen asennusohjeet

Ohjeet soundbarin asentamiseen **Sony** soundbar-kiinnittimen avulla löytyvät soundbarin mallisivulta.

<https://www.sony.net/SonyInfo/Support>

Tuotteen suojelemiseksi ja turvallisuuden vuoksi Sony suosittelee ehdottomasti, että soundbarin asennus annetaan pätevien ammattilaisten tehtäväksi. Älä yritä asentaa sitä itse.

Yhteensopivien seinäasennuskiinnittinten tiedot

Käytä seuraavaa Sony'n seinäasennuskiinnitintä.

	Sony'n seinäasennuskiinnittimen mallinro
	SU-WL900
Sony'n soundbar-kiinnittimen mallinro	SU-WB1*1

Käyttö muiden seinäasennuskiinnittinten kanssa voi aiheuttaa epävakautta ja johtaa omaisuus- tai henkilövahinkoon.

*1 Vain tietyt alueet/maat/mallit.

Tekniset tiedot

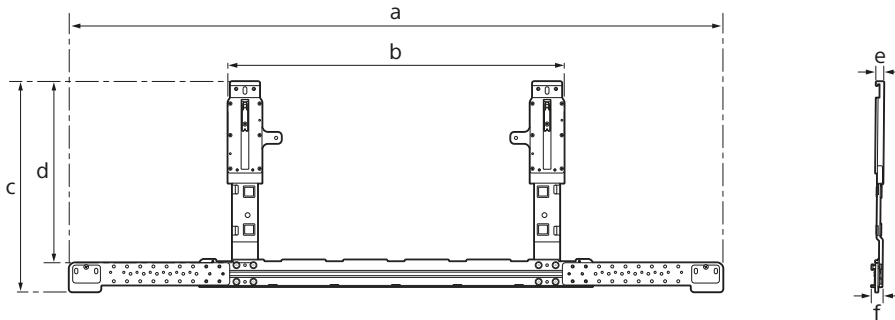

Mitat: (noin) (mm)

- a : 1 114
- b : 565
- c : 358,5
- d : 309
- e : 13
- f : 18

Paino (vain jalusta): (noin) (kg)

2,9

Rakennetta ja teknisiä ominaisuuksia voidaan muuttaa ilman ennakoilmoitusta.

Sound Bar-brakett

Om sikkerheten

Takk for at du kjøpte dette produktet.

Til kunder

Installering av TV-en eller LCD-skjermen med Sound Bar på veggen



ADVARSEL

PROFESJONELL INSTALLASJON KREVES

Dette produktet bør kun installeres av en profesjonell installatør som er opplært til å fastslå styrken til veggen som skal holde oppe vekten til TV-en eller LCD-skjermen med Sound Bar. Hvis TV-en eller LCD-skjermen med Sound Bar ikke er riktig sikret under installasjon, kan den falle ned og føre til alvorlig personskade. Sony er ikke ansvarlige for skade eller personskade forårsaket av feil håndtering eller installasjon, eller installasjon av noe annet enn det spesifiserte produktet. Dine forbrukerrettigheter (hvis noen) påvirkes ikke.

Til Sony-forhandlere

Tilstrekkelig ekspertise er nødvendig for å montere dette produktet. Les nøye gjennom denne bruksanvisningen for å gjøre installasjonen på en trygg måte. Sony er ikke ansvarlige for skader eller personskader som oppstår som følge av feil håndtering eller installasjon. Gi denne håndboken til kunden etter installasjon.

Denne bruksanvisningen viser korrekt håndtering av produktet og viktige forholdsregler som er nødvendige for å forhindre uhell. Det er ditt ansvar å lese, grundig forstå og følge alle anvisninger i denne bruksanvisningen. Manglende evne til å gjøre dette kan føre til alvorlig personskade eller skade på eiendom, og kan annullere garantien. Ha denne håndboken tilgjengelig for fremtidig referanse.

Sonys produkter er utviklet med fokus på sikkerheten. Hvis produktene brukes feil, kan det derimot føle til alvorlig personskade på grunn av brann, elektrisk støt, produktet velter eller faller ned. Overhold forholdsreglene for sikkerhet for å forhindre slike uhell.

Til kunder

ADVARSEL

Hvis følgende forholdsregler ikke følges, kan alvorlig personskade eller dødsfall oppstå gjennom brann, elektrisk støt eller produktet kan falle ned.

Overlat installasjonen til lisensierte entreprenører og hold små barn unna under installasjonen.

Hvis Sound Bar-braketten eller TV-en eller LCD-skjermen ikke installeres riktig, kan følgende uhell oppstå. Sørg for at lisensierte entreprenører utfører installasjonen.

- TV-en eller LCD-skjermen med Sound Bar kan falle ned og forårsake en alvorlig personskade som et blåmerke eller et brudd.
- Hvis veggen som veggmonteringsbraketten med Sound Bar-brakett installeres på er ustabil, ujevn eller ikke vinkelrett til gulvet, kan enheten falle ned og forårsake personskade eller skade på eiendom. Veggen bør støtte en vekt på minst fire ganger vekten av TV-en eller LCD-skjermen med Sound Bar. (Se TV-ens eller LCD-skjermens referanseveiledning for vekten til TV-en eller LCD-skjermen.)
- Hvis veggmonteringsbraketten med Sound Bar-brakett ikke installeres solid nok på veggen, kan enheten falle ned og forårsake personskade eller skade på eiendom.

Overlat flytting eller demontering av TV-en eller LCD-skjermen til lisensierte entreprenører.

Hvis en annen person enn lisensierte entreprenører transporterer eller demonterer TV-en eller LCD-skjermen, kan den falle ned og forårsake personskade eller skade på eiendom. Sørg for at to eller flere personer bærer eller demonterer TV-en eller LCD-skjermen.

Ikke fjern skruer e.l. etter montering av TV-en eller LCD-skjermen.

Hvis du gjør dette, kan TV-en eller LCD-skjermen falle ned og forårsake personskade eller skade på eiendom.

Ikke gjør endringer på delene til Sound Bar-braketten.

Hvis du gjør dette, kan Sound Bar-braketten falle ned og forårsake personskade eller skade på eiendom.

Ikke monter noe annet utstyr enn det spesifiserte produktet.

Denne Sound Bar-braketten er bare utviklet for bruk med det spesifiserte produktet. Hvis du monterer annet utstyr enn det som er spesifisert, kan det falle ned eller ødelegges, og forårsake personskade eller skade på eiendom.

Ikke påfør noen annen vekt enn den fra Sound Bar på Sound Bar-braketten.

Ikke rist Sound Bar til venstre/høyre eller opp/ned.

Ikke sett noe på Sound Bar, Sound Bar kan falle ned og forårsake personskade eller skade på eiendom.

Ikke len deg på eller heng fra Sound Bar.

Ikke len deg på eller heng fra Sound Bar da den kan falle ned på deg og forårsake personskade.

Ikke sving TV-en eller LCD-skjermen ved håndtering av Sound Bar eller Sound Bar-braketten.

Hvis du gjør det, kan Sound Bar-braketten brenke.

FORSIKTIG

Hvis følgende forholdsregler ikke følges, kan personskade eller skade på eiendom oppstå.

- Vær forsiktig så du ikke klemmer fingrene ved håndtering av Sound Bar-braketten.
- Oppbevar ubrukte deler på en trygg plass for fremtidig bruk.
Hold dem unna barn.

Ikke håndter produktet med ekstrem kraft under rengjøring eller vedlikehold.

Ikke bruk ekstrem kraft på Sound Bar. Hvis du gjør dette, kan Sound Bar falle ned og forårsake personskade eller skade på eiendom.

Dette produktet må ikke plasseres i nærheten av medisinske enheter.

Dette produktet (inkludert tilbehør) inneholder magneter som kan påvirke pacemakere, programmerbare shuntventiler for behandling av hydrocefalus eller andre medisinske enheter. Dette produktet må ikke plasseres i nærheten av personer som bruker slike medisinske enheter. Hvis du bruker slike medisinske enheter, må du høre med legen din før du bruker dette produktet.

Oppbevares utilgjengelig for barn eller personer som krever tilsyn.

Dette produktet (inkludert tilbehør) inneholder magneter. Svelging av magneter kan føre til alvorlige skader, for eksempel kvelning eller tarmskader. Hvis noen har svelget én eller flere magneter, må du ta øyeblikkelig kontakt med lege.

Forholdsregler

- Ikke bruk Sound Bar-braketten på et sted hvor den er utsatt for mekaniske vibrasjoner.

Installasjon av Sound Bar-braketten

Til Sony-forhandlere

ADVARSEL

Følgende instruksjoner er bare for Sony-forhandlere. Les sikkerhetsforholdsreglene beskrevet under og legg spesielt merke til sikkerheten under installasjon, vedlikehold og kontroll av dette produktet.

Sørg for at du monterer Sound Bar-braketten sikkert på veggmonteringsbraketten etter anvisningene i denne bruksanvisningen.

Hvis noen av skruene er løse eller faller ut, kan Sound Bar-braketten falle ned og forårsake personskade eller skade på eiendom.

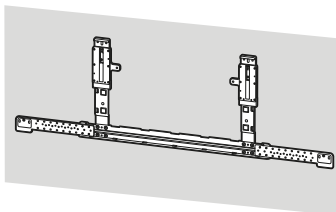

Sørg for å unngå skader på hjørnet av TV-en eller LCD-skjermen når du monterer Sound Bar-braketten. Vær forsiktig slik at du ikke slår hode eller kropp med hjørnet av TV-en eller LCD-skjermen under monteringen.

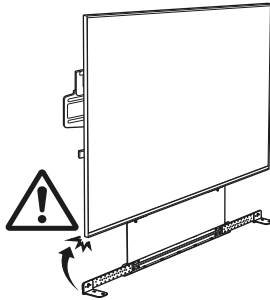

Sørg for at du bruker de inkluderte skruene og tilkoblingsdelene på riktig måte etter anvisningene som er gitt i denne bruksanvisningen. Dersom du bruker erstattede deler, kan Sound Bar falle ned og forårsake personskade eller skade på Sound Bar.

Sørg for at du monterer Sound Bar-braketten riktig etter anvisninger forklart i denne bruksanvisningen.

Dersom noen av skruene er løse eller faller ut, kan Sound Bar falle ned og forårsake personskade eller skade på Sound Bar.

Sørg for å holde en avstand mellom TV-en eller LCD-skjermen og Sound Bar som vist nedenfor:

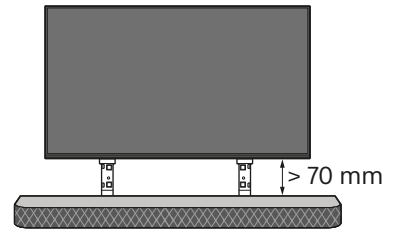

Sørg for at du strammer skruene godt til i riktig posisjon.

Hvis du ikke gjør dette, kan Sound Bar falle ned og forårsake personskade eller skade Sound Bar.

Vær forsiktig så Sound Bar ikke utsettes for støt under installasjon.

Hvis Sound Bar utsettes for støt, kan den falle ned eller ødelegges. Dette kan forårsake personskade.

Etter riktig installasjon av Sound Bar, må du feste kablene på riktig måte.

Hvis personer eller gjenstander blir viklet inn i kablene, kan dette føre til personskade eller skade på Sound Bar.

Ikke la strømledningen eller forbindelsesledningen komme i klem.

Hvis strømledningen eller forbindelsesledningen blir klemt mellom enheten og veggen, eller blir bøyd eller vridd med makt, kan de interne lederne bli eksponert og forårsake en kortslutning eller et elektrisk brudd. Dette kan forårsake brann eller elektrisk støt.

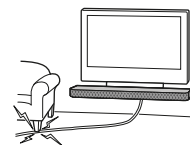

For kunder i Europa

**For instruksjon om
installering av Sound
Bar-braketten lastes
informasjonen på
SONYs nettsider ned.**

Dette produktet har blitt produsert av
eller på vegne av Sony Corporation.

EU-importør: Sony Europe B.V.

Spørsmål til EU-importøren eller
spørsmål vedrørende produktets
overensbestemmelse i Europa skal
sendes til produsentens autoriserte
representant, Sony Belgium, bijkantoor
van Sony Europe B.V., Da Vincilaan 7-D1,
1930 Zaventem, Belgia.

Instruksjoner for installering av Sound Bar-brakett

Instruksjoner for installering av Sound Bar med en **Sony Sound Bar-brakett** finnes på modellsiden til Sound Bar.

<https://www.sony.net/SonyInfo/Support>

Av hensyn til produktets beskyttelse og sikkerheten, anbefaler Sony sterkt at Sound Bar installeres av kvalifiserte profesjonelle. Ikke forsøk å installere den selv.

Informasjon om kompatibel veggmonteringsbrakett

Bruk den følgende Sony veggmonteringsbraketten.

	Sony veggmonteringsbrakett modellnr.
	SU-WL900
Sony Sound Bar-brakett modellnr.	SU-WB1*1

Bruk av andre veggmonteringsbraketter kan medføre ustabilitet og føre til skade på eiendom eller personskader.

*1 Kun for begrenset region/land/modell.

Spesifikasjoner

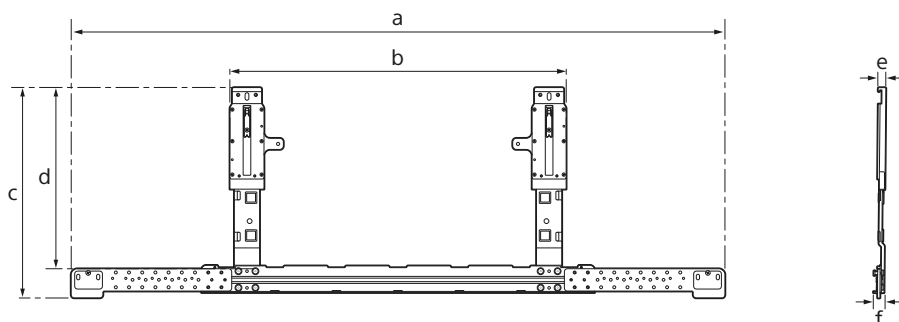

Mål: (Ca.) (mm)

- a : 1 114
- b : 565
- c : 358,5
- d : 309
- e : 13
- f : 18

Vekt (kun sokkel): (Ca.) (kg)

2,9

Design og spesifikasjoner kan endres uten forvarsel.

NO

Βάση Soundbar

Σχετικά με την ασφάλεια

Σας ευχαριστούμε που αγοράσατε αυτό το προϊόν.

Προς τους πελάτες

Εγκατάσταση της τηλεόρασης ή Οθόνης LCD με Soundbar στον τοίχο



ΠΡΟΕΙΔΟΠΟΙΗΣΗ

ΑΠΑΙΤΕΙΤΑΙ ΕΓΚΑΤΑΣΤΑΣΗ ΑΠΟ ΕΙΔΙΚΟ

Το προϊόν αυτό θα πρέπει να τοποθετείται μόνο από ειδικό εγκατάστασης, ο οποίος θα είναι κατάλληλα καταρτισμένος ώστε να υπολογίσει την αντοχή του τοίχου, προκειμένου να δεχθεί το βάρος της τηλεόρασης ή της Οθόνης LCD με Soundbar. Αν δεν στερεωθεί κατάλληλα κατά την εγκατάσταση, η τηλεόραση ή η Οθόνη LCD με Soundbar μπορεί να πέσει και να προκαλέσει σοβαρό τραυματισμό. Η Sony δεν φέρει καμία ευθύνη για τυχόν υλική ζημιά ή τραυματισμό που θα προκληθεί από λάθος χειρισμό ή ακατάλληλη εγκατάσταση, ή λόγω εγκατάστασης οποιουδήποτε άλλου εκτός από το καθορισμένο προϊόν. Δεν επηρεάζονται τα νόμιμα δικαιώματά σας (εάν υπάρχουν).

Προς τους αντιπροσώπους της Sony

Για την εγκατάσταση αυτού του προϊόντος απαιτείται επαρκής τεχνική κατάρτιση. Διαβάστε προσεκτικά το παρόν εγχειρίδιο οδηγιών, έτσι ώστε να εκτελέσετε τις εργασίες εγκατάστασης με ασφάλεια. Η Sony δεν αναλαμβάνει καμία ευθύνη για τυχόν ζημιά ή τραυματισμό που ενδέχεται να προκληθεί από λανθασμένους χειρισμούς ή ακατάλληλη εγκατάσταση. Μετά την εγκατάσταση, παραδώστε αυτό το εγχειρίδιο στον πελάτη.

Στο παρόν εγχειρίδιο οδηγιών παρουσιάζεται ο σωστός τρόπος χειρισμού του προϊόντος, καθώς και σημαντικές προφυλάξεις, οι οποίες είναι απαραίτητες για την αποφυγή ατυχημάτων. Αποτελεί δική σας ευθύνη να διαβάσετε, να κατανοήσετε πλήρως και να ακολουθήσετε όλες τις οδηγίες που δίνονται σε αυτό το εγχειρίδιο οδηγιών. Σε αντίθετη περίπτωση, μπορεί να προκληθεί σοβαρός τραυματισμός ή υλική ζημιά και η εγγύηση να καταστεί άκυρη. Φυλάξτε το παρόν εγχειρίδιο για μελλοντική χρήση.

Τα προϊόντα της Sony σχεδιάζονται με γνώμονα την ασφάλεια. Σε περίπτωση λανθασμένου χειρισμού ενδέχεται να προκληθεί σοβαρός τραυματισμός λόγω πυρκαγιάς, ηλεκτροπληξίας, ανατροπής ή πτώσης του προϊόντος. Για να αποφύγετε τέτοιου είδους ατυχήματα, βεβαιωθείτε ότι λαμβάνετε τις προφυλάξεις ασφάλειας.

Προς τους πελάτες

ΠΡΟΕΙΔΟΠΟΙΗΣΗ

Εάν δεν ληφθούν οι ακόλουθες προφυλάξεις, ενδέχεται να προκληθεί σοβαρός τραυματισμός ή θάνατος λόγω πυρκαγιάς, ηλεκτροπληξίας, ανατροπής ή πτώσης του προϊόντος.

Φροντίστε να αναθέσετε την εγκατάσταση σε εξουσιοδοτημένους τεχνικούς και κρατήστε μακριά τα παιδιά κατά τη διάρκεια της εγκατάστασης.

Εάν η Βάση Soundbar ή η τηλεόραση ή η Οθόνη LCD δεν εγκατασταθούν σωστά, ενδέχεται να προκληθούν τα ατυχήματα που αναφέρονται παρακάτω. Βεβαιωθείτε ότι η εγκατάσταση θα εκτελεστεί από εξουσιοδοτημένους τεχνικούς.

- Η τηλεόραση ή η Οθόνη LCD με Soundbar ενδέχεται να πέσει και να προκαλέσει σοβαρούς τραυματισμούς, όπως μώλωπες ή κατάρματα.
- Εάν ο τοίχος στον οποίο θα εγκαταστήσετε την Επιτοίχια Βάση με Βάση Soundbar είναι ασταθής, ανομοιομορφος ή δεν είναι κατακόρυφος προς το δάπεδο, ενδέχεται να προκληθεί πτώση της μονάδας με συνέπεια τραυματισμούς ή υλικές ζημιές. Ο τοίχος θα πρέπει να έχει την κατάλληλη αντοχή για να δεχθεί βάρος τουλάχιστον τετραπλάσιο από το βάρος της τηλεόρασης ή της Οθόνης LCD με Soundbar. (Ανατρέξτε στον Οδηγό αναφοράς της τηλεόρασης ή της Οθόνης LCD σας σχετικά με το βάρος της.)
- Εάν η Επιτοίχια Βάση με Βάση Soundbar δεν στερεωθεί σταθερά στον τοίχο, ενδέχεται να προκληθεί πτώση της μονάδας με συνέπεια τραυματισμούς ή υλικές ζημιές.

Αναθέστε τη μεταφορά ή την αφαίρεση της τηλεόρασης ή της Οθόνης LCD σε εξουσιοδοτημένους τεχνικούς.

Εάν η μεταφορά ή η αφαίρεση της τηλεόρασης ή της Οθόνης LCD πραγματοποιηθεί από εξουσιοδοτημένο προσωπικό, ενδέχεται να προκληθεί πτώση με συνέπεια τραυματισμούς ή υλικές ζημιές. Φροντίστε η μεταφορά ή η αφαίρεση της τηλεόρασης ή της Οθόνης LCD να πραγματοποιηθεί από δύο ή περισσότερα άτομα.

Μην αφαιρείτε βίδες κλπ. μετά την τοποθέτηση της τηλεόρασης ή της Οθόνης LCD.

Σε διαφορετική περίπτωση, ενδέχεται να προκληθεί πτώση της τηλεόρασης ή της Οθόνης LCD με συνέπεια τραυματισμούς ή υλικές ζημιές.

Μην τροποποιείτε τα εξαρτήματα της Βάσης Soundbar.

Σε διαφορετική περίπτωση, ενδέχεται να προκληθεί πτώση της Βάσης Soundbar με συνέπεια τραυματισμούς ή υλικές ζημιές.

Μην τοποθετείτε συσκευές διαφορετικές από τις καθορισμένες.

Αυτή η Βάση Soundbar έχει σχεδιαστεί για χρήση μόνο με το καθορισμένο προϊόν. Εάν τοποθετήσετε συσκευή διαφορετική από αυτήν που καθορίζεται, ενδέχεται να προκληθεί πτώση ή θραύση της συσκευής με συνέπεια τραυματισμούς ή υλικές ζημιές.

Μην τοποθετείτε στη Βάση Soundbar άλλα φορτία εκτός από το Soundbar.

Μην κινείτε το Soundbar προς τα αριστερά/δεξιά ή προς τα πάνω/κάτω.

Μην τοποθετείτε αντικείμενα πάνω στο Soundbar, ενδέχεται να προκληθεί πτώση του Soundbar με συνέπεια τραυματισμούς ή υλικές ζημιές.

Μην στηρίζετε και μην κρέμεστε από το Soundbar.

Μην στηρίζετε και μην κρέμεστε από το Soundbar, καθώς ενδέχεται να προκληθεί πτώση του με συνέπεια σοβαρό τραυματισμό.

Μην περιστρέφετε την τηλεόραση ή την Οθόνη LCD κατά τον χειρισμό του Soundbar ή της Βάσης Soundbar.

Διαφορετικά, η Βάση Soundbar μπορεί να σπάσει.

ΠΡΟΣΟΧΗ

Εάν δεν ληφθούν οι ακόλουθες προφυλάξεις, ενδέχεται να προκληθούν τραυματισμοί ή υλικές ζημιές.

- Προσέξτε να μην πιαστούν τα δάκτυλά σας κατά τον χειρισμό της Βάσης Soundbar.
- Φροντίστε να αποθηκεύσετε τα εξαρτήματα που δεν χρησιμοποιούνται σε ασφαλές μέρος για μελλοντική χρήση. Κρατήστε τα μακριά από παιδιά.

Μην ασκείτε υπερβολική δύναμη στο προϊόν κατά τον καθαρισμό ή τις εργασίες συντήρησης.

Μην ασκείτε υπερβολική δύναμη στο Soundbar. Σε διαφορετική περίπτωση, ενδέχεται να προκληθεί πτώση του Soundbar με συνέπεια τραυματισμούς ή υλικές ζημιές.

Μην τοποθετείτε το προϊόν αυτό κοντά σε ιατρικές συσκευές.

Το προϊόν αυτό (συμπεριλαμβανομένων αξεσουάρ) έχει μαγνήτη(-ες) που μπορεί να δημιουργεί(-ούν) παρεμβολές σε βηματοδότες, προγραμματιζόμενες βαλβίδες παροχέτευσης για τη θεραπεία υδροκεφάλου ή άλλες ιατρικές συσκευές. Μην τοποθετείτε το προϊόν αυτό κοντά σε άτομα που χρησιμοποιούν τέτοιου είδους ιατρικές συσκευές. Συμβουλευτείτε τον γιατρό σας, πριν χρησιμοποιήσετε το προϊόν αυτό, εφόσον χρησιμοποιείτε τέτοιου είδους ιατρική συσκευή.

Φυλάσσεται μακριά από παιδιά ή άτομα που τελούν υπό επιτήρηση.

Το προϊόν αυτό (συμπεριλαμβανομένων αξεσουάρ) έχει μαγνήτη(-ες). Η κατάποση μαγνήτη(-τών) ενδέχεται να προκαλέσει σοβαρή βλάβη, όπως ασφυξία ή εντερικούς τραυματισμούς. Σε περίπτωση κατάποσης μαγνητών (ή μαγνήτη), συμβουλευτείτε αμέσως έναν γιατρό.

Προφυλάξεις

- Μην χρησιμοποιείτε τη Βάση Soundbar σε σημεία που υπόκεινται σε μηχανικούς κραδασμούς.

Εγκατάσταση της Βάσης Soundbar

Προς τους αντιπροσώπους της Sony

ΠΡΟΕΙΔΟΠΟΙΗΣΗ

Οι ακόλουθες οδηγίες αφορούν μόνον τους αντιπροσώπους της Sony. Διαβάστε τις προφυλάξεις ασφάλειας που περιγράφονται παραπάνω και τηρήστε τα μέτρα ασφάλειας κατά τη διάρκεια της εγκατάστασης, της συντήρησης και του ελέγχου αυτού του προϊόντος.

Εγκαταστήστε τη Βάση Soundbar σταθερά στην Επιτοίχια Βάση ακολουθώντας τις οδηγίες που παρέχονται στο παρόν εγχειρίδιο οδηγιών.

Σε περίπτωση μερικής ή πλήρους χαλάρωσης των βιδών, ενδέχεται να προκληθεί πτώση της Βάσης Soundbar με συνέπεια τραυματισμούς ή υλικές ζημιές.

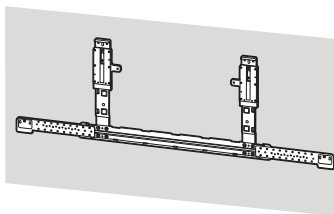

Φροντίστε να μην προκαλέσετε ζημιά στη γωνία της τηλεόρασης ή της Οθόνης LCD κατά την εγκατάσταση της Βάσης Soundbar. Δώστε ιδιαίτερη προσοχή για να μη χτυπήσετε το κεφάλι ή το σώμα σας στη γωνία της τηλεόρασης ή της Οθόνης LCD κατά τη συναρμολόγηση.

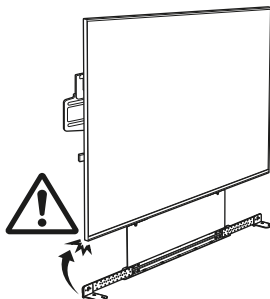

Χρησιμοποιήστε τις βίδες που παρέχονται στη συσκευασία, καθώς και τα συνδετικά εξαρτήματα σύμφωνα με τις οδηγίες που παρέχονται στο παρόν εγχειρίδιο οδηγιών. Εάν χρησιμοποιήσετε υποκατάστατα εξαρτήματα, ενδέχεται να προκληθεί πτώση του Soundbar με συνέπεια τραυματισμούς ή υλικές ζημιές στο Soundbar.

Συναρμολογήστε σωστά τη Βάση Soundbar, ακολουθώντας τη διαδικασία που περιγράφεται στο παρόν εγχειρίδιο οδηγιών.

Σε περίπτωση μερικής ή πλήρους χαλάρωσης της σύσφιξης σε κάποια από τις βίδες, ενδέχεται να προκληθεί πτώση του Soundbar με συνέπεια τραυματισμούς ή ζημιά στο Soundbar.

Φροντίστε να αφήσετε απόσταση μεταξύ της τηλεόρασης ή της Οθόνης LCD και του Soundbar όπως φαίνεται παρακάτω:

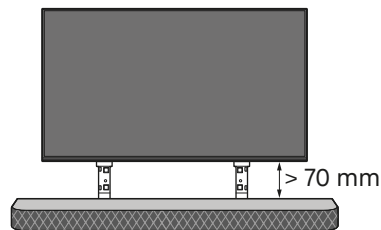

Σφίξτε τις βίδες και βεβαιωθείτε ότι έχουν τοποθετηθεί στη σωστή θέση.

Σε αντίθετη περίπτωση, ενδέχεται να προκληθεί πτώση του Soundbar με συνέπεια τραυματισμούς ή ζημιά στο Soundbar.

Μην υποβάλετε το Soundbar σε κραδασμούς κατά την τοποθέτησή του.

Σε διαφορετική περίπτωση, ενδέχεται να προκληθεί πτώση και θραύση του Soundbar. Επίσης, υπάρχει πιθανότητα τραυματισμού.

Αφού τοποθετήσετε σωστά το Soundbar, ασφαλίστε κατάλληλα τα καλώδια.

Εάν άτομα ή αντικείμενα μπερδευτούν στα καλώδια, ενδέχεται να προκληθούν τραυματισμοί ή ζημιά στο Soundbar.

Αποφύγετε την άσκηση πιέσεων στο καλώδιο τροφοδοσίας ή στο καλώδιο σύνδεσης.

Εάν το καλώδιο τροφοδοσίας ή το καλώδιο σύνδεσης συμπιέζεται ανάμεσα στην συσκευή και στον τοίχο ή λυγίσει ή στρεβλωθεί λόγω άσκησης πίεσης, υπάρχει κίνδυνος έκθεσης των εσωτερικών αγωγών των καλωδίων με συνέπεια βραχυκύκλωμα ή διακοπή ηλεκτρικού ρεύματος. Αυτό ενδέχεται να προκαλέσει πυρκαγιά ή ηλεκτροπληξία.

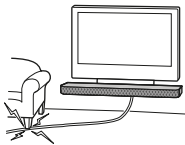

Για τους πελάτες στην Ευρώπη

Για οδηγίες σχετικά με την εγκατάσταση της Βάσης Soundbar, κατεβάστε τις πληροφορίες από τον ιστότοπο της SONY.

Αυτό το προϊόν έχει κατασκευαστεί από ή για λογαριασμό της Sony Corporation.

Εισαγωγέας στην Ευρώπη: Sony Europe B.V.

Ερωτήσεις προς τον εισαγωγέα ή σχετικά με την συμμόρφωση του προϊόντος ως προς τη νομοθεσία της Ευρωπαϊκής Ένωσης θα πρέπει να απευθύνονται στον εξουσιοδοτημένο εκπρόσωπο, Sony Belgium, bijkantoor van Sony Europe B.V., Da Vincilaan 7-D1, 1930 Zaventem, Βέλγιο.

Οδηγίες εγκατάστασης της Βάσης Soundbar

Οι οδηγίες για την εγκατάσταση του Soundbar χρησιμοποιώντας Βάση Soundbar της Sony βρίσκονται στη σελίδα μοντέλου του Soundbar.

<https://www.sony.net/SonyInfo/Support>

Για λόγους προστασίας και ασφάλειας του προϊόντος, η Sony συνιστά ένθερμα η εγκατάσταση του Soundbar να πραγματοποιείται από εξουσιοδοτημένους τεχνικούς. Μην επιχειρήσετε να την εγκαταστήσετε μόνοι σας.

Πληροφορίες συμβατής Επιτοίχιας Βάσης

Χρησιμοποιήστε την παρακάτω Επιτοίχια Βάση της Sony.

Αρ. Μοντέλου Επιτοίχιας Βάσης Sony	
	SU-WL900
Αρ. Μοντέλου Βάσης Soundbar Sony	SU-WB1*1

Η χρήση με άλλες Επιτοίχιες Βάσεις μπορεί να προκαλέσει αστάθεια με συνέπεια υλικές ζημιές ή τραυματισμούς.

*1 Μόνο για περιορισμένες περιοχές/χώρες/μοντέλα.

Τεχνικά χαρακτηριστικά

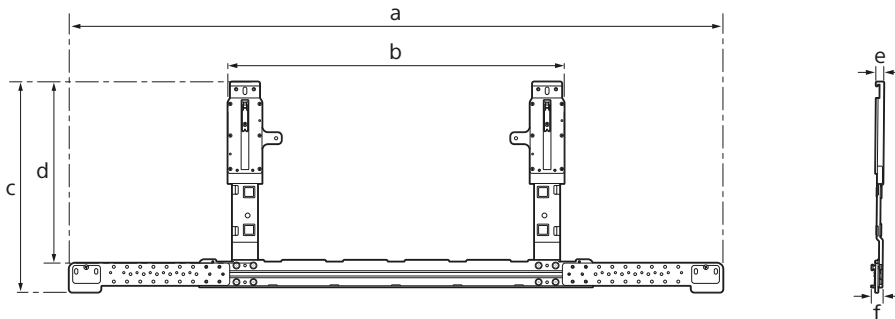

Διαστάσεις: (Περίπου) (mm)

a : 1 114
b : 565
c : 358,5
d : 309
e : 13
f : 18

Βάρος (μόνο για τη βάση): (Περίπου) (kg)

2,9

Ο σχεδιασμός και τα τεχνικά χαρακτηριστικά υπόκεινται σε αλλαγή χωρίς προειδοποίηση.

GR

Ses Çubuğu Braketi

Güvenlik

Bu ürünü satın aldığınız için teşekkür ederiz.

Müşterilerimize

Ses Çubuğuna sahip Televizyon veya LCD Monitörü Duvara Monte Etme



UYARI

PROFESYONEL MONTAJ GEREKLİDİR

Bu ürün, duvarın, Ses Çubuğuna sahip Televizyonun veya LCD Monitörün ağırlığını taşıyabilecek sağlamlıkta olduğunu belirlemek için gerekli eğitimi almış, profesyonel bir montör tarafından monte edilmelidir. Montaj sırasında sağlam şekilde sabitlenmezse Ses Çubuğuna sahip Televizyon veya LCD Monitör düşebilir ve ciddi yaralanmalara neden olabilir. Sony yanlış taşıma veya montajdan veya belirtilen ürün dışında bir ürünün montajından kaynaklanabilecek hasarlar ve yaralanmalarla ilgili hiçbir sorumluluk kabul etmez. Yasal Haklarınız (varsa) etkilenmez.

Sony Bayilerine

Bu ürünü monte etmek için yeterli derecede uzmanlık gereklidir. Montaj işinin güvenli bir şekilde yapılması için mutlaka bu kullanım kılavuzunun tamamını okuyun. Sony, montajın yanlış yöntemle veya uygunsuz şekilde yapılmasından kaynaklanan hasarlardan veya yaralanmalardan sorumlu değildir. Montajdan sonra lütfen bu kılavuzu müşteriye verin.

Bu kullanım kılavuzunda ürünün doğru kullanımı ve kazaları önlemek için alınması gereken önemli tedbirler açıklanmaktadır. Bu kullanım kılavuzunda verilen tüm talimatların okunması, anlaşılması ve takip edilmesi kullanıcının sorumluluğundadır. Aksi takdirde ciddi yaralanmalar veya maddi hasar meydana gelebilir ve garanti geçersiz kalabilir. Bu kılavuzu ileride başvurmak için saklayın.

Sony ürünleri güvenliğe önem verilerek tasarlanmıştır. Ürünlerin yanlış kullanılması; yangın, elektrik çarpması, ürünün devrilmesi veya ürünün düşmesi sonucunda ciddi yaralanmaya neden olabilir. Bu gibi kazaları önlemek için güvenlik tedbirlerine mutlaka uyun.

PCB içermez

Müşterilerimize

UYARI

Aşağıdaki tedbirlerin alınmaması; yangın, elektrik çarpması veya ürünün düşmesi sonucunda ciddi yaralanmaya veya ölüme neden olabilir.

Montajı mutlaka lisanslı yüklenicilere yaptırın ve montaj sırasında küçük çocukları uzak tutun.

Ses Çubuğu Braketi veya Televizyon veya LCD Monitör doğru monte edilmezse, aşağıdaki kazalar meydana gelebilir. Montajı mutlaka lisanslı yüklenicilere yaptırın.

- Ses Çubuğuna sahip Televizyon veya LCD Monitör düşebilir ve ezilme veya kırık gibi ciddi bir yaralanmaya neden olabilir.
- Ses Çubuğu Braketine sahip Duvar Askı Aparatının monte edileceği duvar sabit değil, pürüzlü ise veya zemine dik değilse, ünite düşebilir ve yaralanmaya veya malın hasar görmesine neden olabilir. Duvar, Ses Çubuğuna sahip Televizyon veya LCD Monitörün toplam ağırlığının en az dört katını taşıyabilecek sağlamlıkta olmalıdır. (Televizyonun veya LCD Monitörün ağırlığı için Başvuru Kılavuzuna bakın.)
- Ses Çubuğu Braketiyle Duvar Askı Aparatının duvara montajının yeterli derecede sağlam yapılması, ünitenin düşmesine ve ciddi yaralanmaya veya malın hasar görmesine neden olabilir.

Televizyonun ya da LCD Monitörün montajını veya demontajını mutlaka lisanslı yüklenicilere yaptırın.

Televizyonu veya LCD Monitörü lisanslı yüklenicilerin dışındaki kişiler taşırsa veya demonte ederse, televizyon düşebilir ve ciddi yaralanmaya veya malın hasar görmesine neden olabilir. Televizyon veya LCD Monitörü iki veya daha fazla kişinin taşımasını veya demonte etmesini sağlayın.

Televizyonu veya LCD Monitörü monte ettikten sonra vidaları, vb. çıkarmayın.

Çıkarırsanız, televizyon veya LCD Monitör düşebilir ve ciddi yaralanmaya veya malın hasar görmesine neden olabilir.

Ses Çubuğu Braketinin parçalarında değişiklik yapmayın.

Değişiklik yaparsanız, Ses Çubuğu Braketi düşebilir ve yaralanmaya veya malın hasar görmesine neden olabilir.

Belirtilen ürün dışındaki ekipmanları sökmeyin.

Bu Ses Çubuğu Braketi yalnızca belirtilen ürüne kullanılacak şekilde tasarlanmıştır. Belirtilen ürünün dışında ekipman monte ederseniz, düşebilir veya kırılabilir ve ciddi yaralanmaya veya malın hasar görmesine neden olabilir.

Ses Çubuğu Braketine Ses Çubuğu dışında bir yük yüklemeyin. Ses Çubuğunu sola/sağa, yukarı/aşağı sallamayın.

Ses Çubuğu üzerine bir şey koymayın. Ses Çubuğu düşebilir ve yaralanma veya malın hasar görmesine neden olabilir.

Ses Çubuğuna dayanmayın veya asılmayın.

Üzerinize düşebileceği ve yaralanmaya neden olabileceği için Ses Çubuğuna dayanmayın veya asılmayın.

Ses Çubuğu veya Ses Çubuğu Braketi üzerinde işlem yaparken Televizyon veya LCD Monitörü döndürmeyin.

Aksi takdirde Ses Çubuğu Braketi kırılabilir.

DİKKAT

Aşağıdaki tedbirler alınmazsa, ciddi yaralanma veya malda hasar ortaya çıkabilir.

- Ses Çubuğu Braketiyle ilgili işlem yaparken parmaklarınızı kıstırmamaya dikkat edin.
- Kullanılmayan parçaları daha sonra kullanmak üzere güvenli bir yerde sakladığımızdan emin olun. Bunları çocukların ulaşamayacakları bir yerde saklayın.

Temizleme veya bakım sırasında ürüne aşırı güç uygulamayın.

Ses Çubuğu üzerine aşırı kuvvet uygulamayın. Aksi takdirde, Ses Çubuğu düşebilir ve yaralanmaya veya malın hasar görmesine neden olabilir.

Bu ürünü tıbbi cihazlara yakın yerleştirmeyin.

Bu ürün (aksesuarlar dahil) kalp pilleri, hidrosefali tedavisi için programlanabilir şant valfleri veya başka tıbbi cihazlara müdahale edebilecek mıknatıs(lar) içerir. Bu ürünü, söz konusu tıbbi cihazları kullanan kişilere yakın yerleştirmeyin. Bu tür herhangi bir tıbbi cihaz kullanıyorsanız bu ürünü kullanmadan önce doktorunuza danışın.

Çocukların veya gözetim altındaki kişilerin ulaşamayacağı yerlerde saklayın.

Bu ürün (aksesuarlar dahil) mıknatıs(lar) içerir. Mıknatıs(lar)ın yutulması, boğulma tehlikesi veya bağırsak hasarları gibi ciddi zarara neden olabilir. Mıknatıslar (veya mıknatıs) yutulursa derhal bir doktora başvurun.

Tedbirler

- Ses Çubuğu Braketini mekanik titreşimlere maruz kalan bir yerde kullanmayın.

Ses Çubuğu Braketinin Montajı

Sony Bayilerine

UYARI

Aşağıdaki talimatlar yalnızca Sony bayileri içindir. Bu ürünün montajı, bakımı ve kontrolü sırasında, yukarıda belirtilen güvenlik tedbirlerini okuduğunuzdan ve güvenliğe özellikle önem verdiğinizden emin olun.

Ses Çubuğu Braketini Duvar Askı Aparatına bu kullanım kılavuzundaki talimatlara göre sağlam bir şekilde monte ettiğinizden emin olun.

Vidalardan biri gevşerse veya çıkarsa, Ses Çubuğu Braketi düşebilir ve yaralanmaya veya mal hasarına neden olabilir.

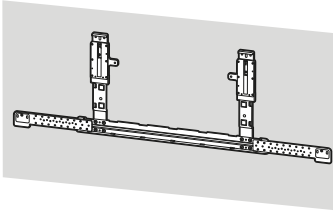

Ses Çubuğu Braketini takarken Televizyon veya LCD Monitörün köşesine zarar vermediğinizden emin olun. Montaj sırasında başınızı veya vücudunuzu televizyonun veya LCD Monitörün köşesine çarpmamak için dikkatli olun.

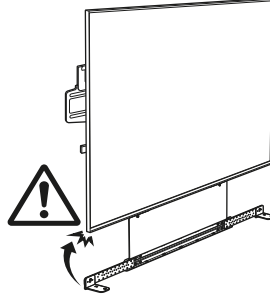

Birlikte verilen vidaları ve ek parçaları bu kullanım kılavuzundaki talimatlara göre doğru bir şekilde kullandığınızdan emin olun. Başka parçalar kullanırsanız, Ses Çubuğu düşebilir ve yaralanmaya veya Ses Çubuğunun hasar görmesine neden olabilir.

Ses Çubuğu Braketini bu kullanım kılavuzunda açıklanan prosedüre göre doğru bir şekilde monte ettiğinizden emin olun.

Vidalardan biri gevşer veya çıkarsa, Ses Çubuğu düşebilir ve yaralanmaya veya Ses Çubuğunun hasar görmesine neden olabilir.

Televizyon veya LCD Monitör ile Ses Çubuğu arasında aşağıda gösterildiği gibi bir mesafe bıraktığınızdan emin olun:

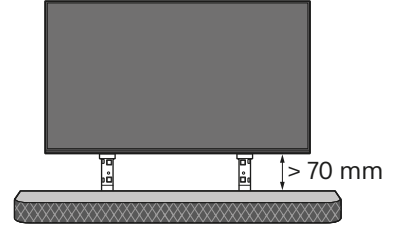

Vidaları gösterilen konumda iyice sıkıştırdığınızdan emin olun.

Aksi takdirde, Ses Çubuğu düşebilir ve yaralanmaya veya Ses Çubuğunun hasar görmesine neden olabilir.

Montaj sırasında Ses Çubuğunu darbeye maruz bırakmamaya dikkat edin.

Ses Çubuğu darbeye maruz bırakılırsa, düşebilir veya parçalarına ayrılabilir. Bu, yaralanmaya neden olabilir.

Ses Çubuğu doğru şekilde monte edildikten sonra, kabloları düzgün bir şekilde sabitleyin.

Kişiler veya nesnelere kablolarla takılırsa, yaralanma veya Ses Çubuğunda hasar ortaya çıkabilir.

AC güç kablosunun veya bağlantı kablosunun sıkışmasına izin vermeyin.

AC güç kablosu veya bağlantı kablosu ünite ile duvar arasında sıkıştırsa veya güç uygulanarak bükülür veya kıvrılırsa, iç iletkenler ortaya çıkabilir ve bu durum, kısa devreye veya elektrik kesilmesine neden olabilir. Bu durum, yangına veya elektrik çarpmasına neden olabilir.

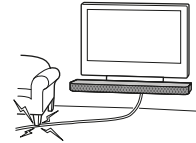

Avrupa'daki müşteriler için

**Ses Çubuğu Braketinin
montajı hakkında
talimatlar için lütfen
SONY web sitesinden
bilgileri indirin.**

Bu ürün, 1-7-1 Konan Minato-ku Tokyo,
108-0075 Japonya adresinde bulunan
Sony Corporation tarafından veya adına
imal edilmiştir.

AB İthalatçısı: Sony Europe B.V.

AB İthalatçısı veya ürün uygunluğu ile
ilgili tüm başvurular imalatçının yetkili
temsilcisi olan Sony Belgium, bijkantoor
van Sony Europe B.V., Da Vincilaan 7-D1,
1930 Zaventem, Belçika'ya
gönderilmelidir.

Ses Çubuğu Braketi Montaj Talimatları

Ses Çubuğunun bir **Sony Ses Çubuğu Braketi** kullanılarak monte edilmesi hakkında talimatlar Ses Çubuğu'nun model sayfasında bulunabilir.

<https://www.sony.net/SonyInfo/Support>

Ürünü koruma ve güvenlik nedenleriyle Sony, Ses Çubuğunuzun duvara monte edilmesinin kalifiyeli profesyoneller tarafından gerçekleştirilmesini şiddetle tavsiye eder. Kendiniz kurmaya çalışmayın.

Uyumlu Duvar Askı Aparatı Bilgileri

Aşağıdaki Sony Duvar Askı Aparatını kullanın.

Sony Duvar Askı Aparatı Model No.	
	SU-WL900
Sony Ses Çubuğu Braketi Model No.	SU-WB1*1

Başka Duvar Askı Aparatıyla kullanılması dengesizliğe neden olabilir ve yaralanma veya mala hasarla sonuçlanabilir.

*1 Sadece kısıtlı bölgede/ülkede/modelde.

TR

Teknik Özellikler

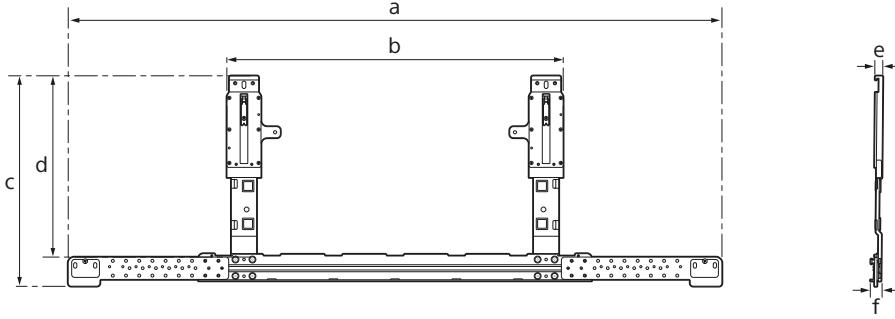

Boyutlar: (Yakl.) (mm)

a : 1 114

b : 565

c : 358,5

d : 309

e : 13

f : 18

Ağırlık (yalnızca taban): (Yakl.) (kg)

2,9

Tasarım ve teknik özellikler, önceden bildirilmeksizin değişikliğe tabidir.

Sound Bar konzol

Biztonság

Köszönjük, hogy ezt a készüléket vásárolta meg.

Vásárlóink figyelmébe

A Sound Bar-ral kombinált TV vagy LCD monitor felszerelése a falra



FIGYELMEZTETÉS

PROFESSZIONÁLIS SZERELÉS SZÜKSÉGES

A terméket csak professzionális szerelő szerelheti fel, aki képes annak eldöntésére, hogy a fal terhelésére megfelelő-e a Sound Bar-ral kombinált TV vagy LCD monitor súlyának megtartásához. Ha a rögzítés nem megfelelő a felszerelés során, akkor a Sound Bar-ral kombinált TV vagy LCD monitor leeshet, és súlyos személyi sérülést okozhat. A Sony nem tehető felelőssé a helytelen kezelés, nem megfelelő felszerelés, vagy a megadott terméktől eltérő termék felszerelése miatti anyagi károkkért vagy személyi sérülésekért. Az Ön törvényes jogait (ha vannak) ez nem érinti.

Sony viszonteladók számára

A termék felszereléséhez megfelelő tapasztalat szükséges. A biztonságos munkavégzés érdekében alaposan olvassa el ezt a használati útmutatót. A Sony nem tehető felelőssé a helytelen kezelés és szerelés miatt bekövetkezett semmilyen kárért vagy sérülésért. Kérjük, a szerelés befejezése után ezt az útmutatót adja át a fogyasztónak.

Ez a használati útmutató a termék helyes kezelését, illetve a fontos balesetvédelmi intézkedéseket mutatja be. Kérjük, hogy olvassa el és értse meg a használati útmutatót, valamint tartsa be az összes benne szereplő utasítást. Ennek elmulasztása súlyos személyi sérülést és anyagi kárt okozhat, és a jótállást is semmissé teheti. A későbbi használat céljára őrizze meg ezt az útmutatót.

A Sony termékeinek tervezése a biztonság szem előtt tartásával történik. A termékek helytelen használata azonban súlyos égési sérülést, áramütést okozhat, a termék feldőlhet vagy leeshet. Az ilyen balesetek elkerülése érdekében tartsa be a biztonsági előírásokat.

Vásárlóink figyelmébe

FIGYELMEZTETÉS

A következő biztonsági előírások be nem tartása súlyos égési sérülést, halált, áramütést okozhat, a termék pedig leeshet.

A szerelést erre felhatalmazott vállalkozó végezze, és a gyerekeket tartsa távol a szerelés helyszínétől.

A Sound Bar konzol vagy a TV vagy az LCD monitor helytelen felszerelése esetén a következő balesetek következhetnek be. A szerelést felhatalmazott vállalkozónak kell végeznie.

- A Sound Bar-ral kombinált TV vagy LCD monitor leeshet, és súlyos személyi sérülést, például zúzódást vagy törést okozhat.
- Ha a fal, amelyre a Sound Bar konzollal rendelkező fali konzolt felszerelik, nem stabil, egyenetlen, vagy nem merőleges a padlózatra, akkor a készülék leeshet, és személyi sérülést vagy anyagi kárt okozhat. A falnak képesnek kell lennie a Sound Bar-ral kombinált TV vagy LCD monitor súlyának legalább négyzeresét kitevő súly megtartására. (A TV vagy LCD monitor súlyát lásd a készülék Felhasználói útmutatójában.)
- Ha a Sound Bar konzollal rendelkező fali konzol felerősítése nem eléggé erős, akkor a készülék leeshet, és személyi sérülést vagy anyagi kárt okozhat.

A TV vagy LCD monitor szállítását és levételét erre felhatalmazott vállalkozó végezze.

Ha a TV vagy LCD monitor szállítását vagy levételét nem felhatalmazott vállalkozó végzi, a készülék leeshet, és személyi sérülést vagy anyagi kárt okozhat. Győződjön meg arról, hogy a TV-t vagy az LCD monitort két vagy több személy szállítja vagy szereli le.

A TV vagy LCD monitor felerősítése után ne távolítsa el a csavarokat stb.

Ellenkező esetben a TV vagy LCD monitor leeshet, és személyi sérülést vagy anyagi kárt okozhat.

A Sound Bar konzolt ne szerelje szét, és ne végezzen módosítást az alkatrészein.

Ellenkező esetben a Sound Bar konzol leeshet, és személyi sérülést vagy anyagi kárt okozhat.

A fali konzolra csak a megadott készüléket erősítse fel.

Ez a Sound Bar konzol csak a megadott készülékekhez használható. Más készülék felerősítése esetén a készülék leeshet, eltörhet, és személyi sérülést vagy anyagi kárt okozhat.

A Sound Bar konzolt csak a Sound Bar-ral terhelje. Ne rázza a Sound Bar-t jobbra/balra, felfelé/lefelé.

Ne tegyen semmit a Sound Bar-ra, mert a Sound Bar leeshet, és személyi sérülést vagy anyagi kárt okozhat.

Ne támaszkodjon a Sound Bar-ra, és ne kapaszkodjon bele.

Ne támaszkodjon a Sound Bar-ra, és ne kapaszkodjon bele, mert Önre eshet, és súlyos személyi sérülést okozhat.

A Sound Bar vagy a Sound Bar konzol kezelésekor ne forgassa a TV-t vagy az LCD monitort.

Ellenkező esetben a Sound Bar konzol eltörhet.

VIGYÁZAT

Az alábbi biztonsági előírások be nem tartása személyi sérülést vagy anyagi kárt okozhat.

- Ügyeljen arra, hogy ne csússz be az ujját a Sound Bar konzol kezelése közben.
- A nem használt alkatrészeket őrizze meg a későbbi felhasználás céljára. Tartsa őket gyerekek elől elzárva.

A készülék tisztítása vagy karbantartása során ne alkalmazzon túl nagy erőt.

Ne fejtsen ki túlzott erőt a Sound Bar-ra. Ellenkező esetben Sound Bar leeshet, és személyi sérülést vagy anyagi kárt okozhat.

A készüléket ne helyezze orvosi eszközök közelébe.

A készülék (beleértve a kiegészítőit) mágnest vagy mágneseket tartalmaz, amelyek zavart okozhatnak a szívritmus-szabályozók, a programozható hydrocephalus sóntszelvények és egyéb orvosi eszközök működésében. A készüléket ne helyezze ilyen orvosi eszközöket használó személy közelébe. Ha ilyen orvosi eszközöket használ, a készülék használata előtt kérje ki kezelőorvosa tanácsát.

Gyermekektől és felügyeletre szoruló személyektől távol tartandó.

A készülék (beleértve a kiegészítőit) mágneset vagy mágneseket tartalmaz. A mágnesek lenyelése komoly veszélyt jelenthet, például fulladás vagy bélsérülések veszélyét. Ha valaki mágneset nyel le, haladéktalanul orvoshoz kell fordulni.

Biztonsági előírások

- Ne használja a Sound Bar konzolt olyan helyen, ahol mechanikai rezgésnek lehet kitéve.

A Sound Bar konzol felszerelése

Sony viszonteladók számára

FIGYELMEZTETÉS

A következő útmutatások csak a Sony viszonteladók számára szólnak. Feltétlenül olvassa el a fenti biztonsági előírásokat, és a készülék felszerelése, karbantartása és ellenőrzése során fokozottan ügyeljen a biztonságra.

Ügyeljen arra, hogy a Sound Bar konzolt ennek a használati útmutatónak megfelelően, biztonságosan rögzítse a fali konzolhoz.

Ha bármelyik csavar laza, vagy kiesik, akkor a Sound Bar konzol leeshet, és személyi sérülést vagy anyagi kárt okozhat.

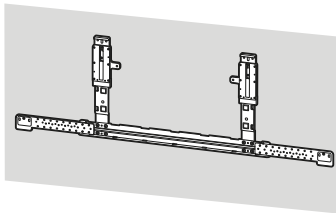

A Sound Bar konzol felszerelésekor ügyeljen arra, hogy ne sérüljön meg a TV vagy az LCD monitor sarka. Ügyeljen arra, hogy óvatosan jár el, nehogy beverje a fejét vagy a testét a TV vagy az LCD monitor sarkába a felszerelés során.

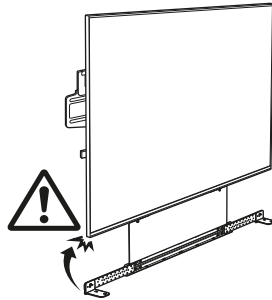

A mellékelt csavarokat és csatlakozóelemeket használja, és tartsa be a használati útmutató utasításait. Ha más alkatrészeket használ, akkor a Sound Bar leeshet, és személyi sérülést okozhat, vagy a Sound Bar megsérülhet.

A Sound Bar konzolt a használati útmutató utasításainak szigorú betartásával, helyesen szerelje össze.

Ha valamelyik csavar laza, vagy kiesik, akkor a Sound Bar leeshet, és testi sérülést okozhat, vagy a Sound Bar megsérülhet.

Ügyeljen arra, hogy a TV vagy az LCD monitor és a Sound Bar között fenntartsa az alábbi távolságot:

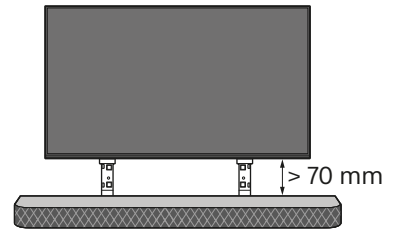

A megfelelő pozícióban erősen húzza meg a csavarokat.

Ennek elmulasztása esetén a Sound Bar leeshet, és testi sérülést okozhat, vagy a Sound Bar megsérülhet.

Ügyeljen arra, hogy felszerelés közben ne érje ütés a Sound Bar-t.

Ha a Sound Bar-t ütés éri, akkor leeshet vagy eltörhet. Ez személyi sérülést okozhat.

A Sound Bar helyes felszerelése után megfelelően rögzítse a kábeleket.

Ha a kábelek emberbe vagy tárgyakra gabalyodnak, az személyi sérülést okozhat, és a Sound Bar megsérülhet.

Ügyeljen arra, hogy a hálózati kábel vagy a csatlakozókábelek ne csipődjenek be.

Ha a hálózati kábel vagy az összekötő kábelek a készülék és a fal közé csipődnék, illetve erőszakosan meghajlítják vagy megcsavarják őket, akkor a belső vezetékek szabaddá válhatnak, és rövidzárlat vagy szakadás következhet be. Ez tüzet vagy áramütést okozhat.



Európai felhasználók számára

**A Sound Bar konzol
telepítésével
kapcsolatos
utasításokért töltse le
az információkat a
SONY webhelyéről.**

Ezt a terméket a Sony Corporation vagy megbízottja gyártotta.

EU importőr: Sony Europe B.V.

Az EU importőrrel vagy az Európai termékbiztonsággal kapcsolatos kérdéseket a gyártó jogosult képviselőjének kell küldeni, Sony Belgium, bijkantoor van Sony Europe B.V., Da Vincilaan 7-D1, 1930 Zaventem, Belgium.

Sound Bar konzol felszerelési útmutató

A Sound Bar **Sony Sound Bar konzol** használatával történő felszerelésével kapcsolatos utasításokat a Sound Bar típusának oldalán találja meg.

<https://www.sony.net/SonyInfo/Support>

Termék- és balesetbiztonsági okokból a Sony azt tanácsolja, hogy a Sound Bar falra szerelését képzett szakember hajtsa végre. Ne kísérelje meg a termék önálló felszerelését.

Kompatibilis fali konzollal kapcsolatos információk

A következő Sony fali konzolt használja.

	A Sony fali konzol típuszáma
	SU-WL900
A Sony Sound Bar konzol típuszáma	SU-WB1*1

Más fali konzollokkal való használat instabilitást eredményezhet, és anyagi kárt vagy személyi sérülést okozhat.

*1 Csak egyes régiók/országok/típus esetén.

Műszaki adatok

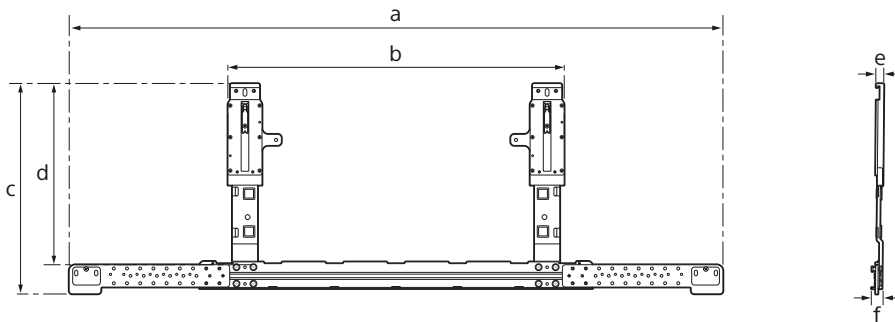

Méreték: (kb.) (mm)

a : 1 114
b : 565
c : 358,5
d : 309
e : 13
f : 18

Súly (csak az alap): (kb.) (kg)

2,9

A forma és a műszaki adatok előzetes bejelentés nélkül megváltozhatnak.

Držák soundbaru

Bezpečnostní opatření

Děkujeme, že jste si zakoupili tento produkt.

Pro zákazníky

Instalace televizoru nebo LCD monitoru se soundbarem na stěnu



VAROVÁNÍ

VYŽADUJE ODBORNOU INSTALACI

Instalaci tohoto produktu smí provést pouze odborník, který dokáže fundovaně posoudit nosnost stěny vzhledem ke hmotnosti televizoru nebo LCD monitoru se soundbarem. V případě nedostatečného upevnění během instalace může dojít k pádu televizoru nebo LCD monitoru se soundbarem a k vážnému zranění. Společnost Sony není odpovědná za jakékoli škody nebo zranění způsobená nesprávným zacházením, nesprávnou instalací nebo instalací jiného, než určeného produktu. Vaše zákonná práva (pokud existují) nejsou omezena.

Informace pro prodejce společnosti Sony

Montáž tohoto produktu vyžaduje odborné znalosti a zkušenosti. Důkladně si přečtěte tento návod k použití, abyste montáž mohli provést v souladu s bezpečnostními pokyny. Společnost Sony nenese žádnou odpovědnost za jakékoli škody nebo zranění způsobená nesprávným zacházením nebo nesprávnou montáží. Po provedení montáže tento návod vraťte zákazníkovi.

Tento návod na použití popisuje správnou manipulaci s produktem a obsahuje důležitá upozornění, jejichž dodržování brání vzniku nehod. Jste povinni si přečíst veškeré pokyny v tomto návodu na použití, důkladně jim porozumět a dodržovat je. Zanedbání této povinnosti může mít za následek zranění nebo škody na majetku a propadnutí záruky. Tento návod uschovejte pro budoucí použití.

Produkty od společnosti Sony jsou navrženy s ohledem na bezpečnost. Pokud nebudete produkt správně používat, může v důsledku jeho převrácení nebo pádu dojít k vážnému poranění ohněm nebo zásahu elektrickým proudem. Aby k takovým nehodám nedošlo, vždy dodržujte uvedená bezpečnostní opatření.

Pro zákazníky

VAROVÁNÍ

Pokud nebudete dodržovat následující bezpečnostní opatření, může v důsledku pádu produktu dojít k požáru nebo úrazu elektrickým proudem a vážnému zranění nebo úmrtí.

Proto montáž tohoto produktu svěřte licencovaným dodavatelům a během montáže nedovolte malým dětem pobývat v blízkosti produktu.

Pokud držák soundbaru nebo televizor nebo LCD monitor nenamontujete správně, může dojít k následujícím nehodám. Montáž svěřte licencovaným dodavatelům.

- Televizor nebo LCD monitor se soundbarem může spadnout a způsobit vážné zranění, například zhmoždění nebo zlomeninu.
- Pokud zeď, na kterou je instalován nástěnný držák s držákem soundbaru, není stabilní, rovná a kolmá k podlaze, zařízení může spadnout a způsobit zranění nebo poškození majetku. Nosnost stěny musí být alespoň čtyřikrát vyšší, než je celková hmotnost televizoru nebo LCD monitoru se soundbarem.
- (Informace o hmotnosti najdete v Referenční příručce k televizoru nebo LCD monitoru.)
- Pokud není montáž nástěnného držáku s držákem soundbaru dostatečně pevná, zařízení může spadnout a způsobit zranění nebo poškození majetku.

Přenos nebo demontáž televizoru nebo LCD monitoru svěřte licencovaným dodavatelům.

Pokud přenos nebo demontáž televizoru nebo LCD monitoru provádí jiné osoby než licencovaní dodavatelé, může televizor nebo LCD monitor spadnout a způsobit zranění nebo poškození majetku. Přenášení nebo demontáž televizoru nebo LCD monitoru musí provádět dvě či více osob.

Po montáži televizoru nebo LCD monitoru nevytahujte šrouby atd.

V opačném případě by mohl televizor nebo LCD monitor spadnout a způsobit zranění nebo poškození majetku.

Součásti držáku soundbaru nijak neupravujte.

V opačném případě může držák soundbaru spadnout a způsobit zranění nebo poškození majetku.

Na konzolu nemontujte žádná jiná než určená zařízení.

Tento držák soundbaru je určen k použití pouze s určeným zařízením. Pokud na ni namontujete jiné než určené zařízení, mohlo by spadnout nebo se rozlomit a způsobit zranění nebo poškození majetku.

Zabraňte tomu, aby na držák soundbaru působila jiná zátěž než hmotnost soundbaru. Netřeste se soundbarem doleva/doprava, nahoru/dolů.

Na soundbar nic nepokládejte, protože by soundbar mohl spadnout a způsobit poranění osob či poškození majetku.

O soundbar se neopírejte ani se na něj nezavěšujte.

O soundbar se neopírejte ani se na něj nezavěšujte, protože by na vás mohl spadnout a způsobit vážné zranění.

Při manipulaci se soundbarem nebo držákem soundbaru neotáčejte televizor ani LCD monitor.

V opačném případě se držák soundbaru může rozlomit.

UPOZORNĚNÍ

Pokud nebudete dodržovat následující opatření, může dojít ke zranění nebo poškození majetku.

- Při manipulaci s držákem soundbaru buďte opatrní, abyste si nepískřípili prsty.
- Nepoužité části uložte na bezpečném místě pro budoucí použití. Uchovávejte je mimo dosah dětí.

Během čištění nebo provádění údržby na produkt nevyvíjejte nadměrnou sílu.

Na soundbar nevyvíjejte nadměrnou sílu. V opačném případě by mohl soundbar spadnout a způsobit zranění nebo poškození majetku.

Neumísťujte tento produkt blízko lékařských přístrojů.

Tento přístroj (včetně doplňků) obsahuje magnet/y, které mohou interferovat s kardiostimulátory, shunty s programovatelnou chlopní, užívanými při léčbě hydrocefalu nebo jinými lékařskými přístroji. Neukládejte tento produkt v blízkosti osob, které tyto lékařské přístroje používají. Pokud používáte některý z těchto lékařských přístrojů, poraďte se s lékařem předtím, než budete používat tento produkt.

Uchovávejte mimo dosah dětí nebo osob pod dohledem.

Tento produkt (včetně doplňků) obsahuje magnet/y. Polknutí magnetu by mohlo způsobit vážné poranění, např. by mohlo dojít k dušení nebo poškození střev. Pokud dojde ke spolknutí magnetu (nebo magnetů), neprodleně se obraťte na lékaře.

Bezpečnostní opatření

- Držák soundbaru nepoužívejte na místech, na která působí mechanické otřesy.

Montáž držáku soundbaru

Informace pro prodejce společnosti Sony

VAROVÁNÍ

Následující pokyny jsou určeny pouze pro prodejce společnosti Sony. Pročtěte si výše uvedené pokyny a během montáže, údržby a kontroly tohoto produktu věnujte zvýšenou pozornost bezpečnosti.

Držák soundbaru bezpečně namontujte na nástěnný držák podle následujících pokynů v tomto návodu k použití.

Pokud jsou kterékoli šrouby uvolněné nebo pokud vypadnou, držák soundbaru může spadnout a způsobit zranění nebo poškození majetku.

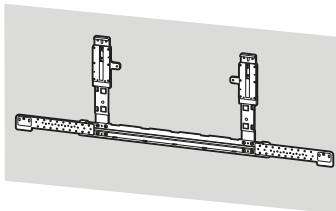

Při instalaci držáku soundbaru se ujistěte, že se nepoškodí roh televizoru nebo LCD monitoru. Během montáže buďte velmi opatrní, abyste se neudeřili do hlavy nebo těla o roh televizoru nebo LCD Monitor.

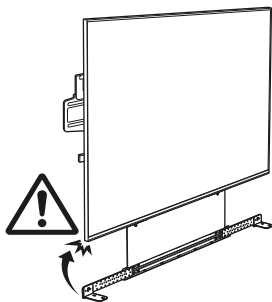

Používejte pouze dodané šrouby a další součásti podle pokynů uvedených v tomto návodu k použití. Pokud použijete náhradní součásti, soundbar může spadnout a způsobit zranění osob nebo poškození soundbaru.

Držák soundbaru sestavte správně dle pokynů vysvětlených v tomto návodu k použití.

Pokud jsou kterékoli šrouby uvolněné nebo pokud vypadnou, soundbar může spadnout a způsobit zranění osob nebo poškození soundbaru.

Ujistěte se, že dodržujete vzdálenost mezi televizorem nebo LCD monitorem a soundbarem, jak je znázorněno níže:

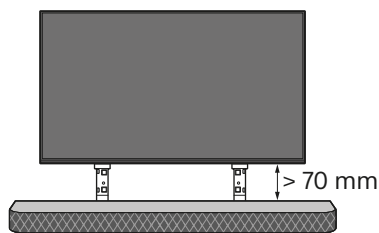

Šrouby pevně utáhněte v určené poloze.

V opačném případě může soundbar spadnout a způsobit zranění osob nebo poškození soundbaru.

Během montáže dávejte pozor, aby soundbar nebyla vystavena nárazům.

Pokud bude soundbar vystavena nárazům, může dojít k jejímu pádu nebo rozlomení. V důsledku toho by pak mohlo dojít ke zranění.

Po řádné montáži soundbaru řádně zajistěte kabely.

Pokud se do kabelů zamotají osoby nebo jiné předměty, může dojít ke zranění nebo poškození soundbaru.

Dávejte pozor, aby nedošlo ke skřípnutí napájecí šňůry nebo propojovacího kabelu.

Pokud dojde ke skřípnutí napájecí šňůry nebo propojovacího kabelu mezi zařízením a stěnou nebo pokud dojde k jejich násilnému ohnutí nebo zkroucení, vnitřní vodiče mohou být obnaženy a mohou způsobit zkrat nebo přerušování elektrického obvodu. V důsledku toho může dojít k požáru nebo úrazu elektrickým proudem.



Pro zákazníky v Evropě

**Informace o pokynech
k montáži držáku
soundbaru si stáhněte
na webových
stránkách SONY.**

Tento výrobek byl vyroben buď přímo
nebo v zastoupení společností Sony
Corporation.

Dovozce do EU: Sony Europe B.V.

Žádosti týkající se dovozu do EU nebo
technických požadavků na výrobky
danými směrnicemi Evropské unie je
třeba adresovat na zplnomocněného
zástupce, kterým je Sony Belgium,
bijkantoor van Sony Europe B.V., Da
Vincilaan 7-D1, 1930 Zaventem, Belgie.

Návod k instalaci drážku soundbaru

Návod k instalaci soundbaru za použití **držáku soundbaru Sony** lze nalézt na stránce modelu soundbaru.

<https://www.sony.net/SonyInfo/Support>

Společnost Sony za účelem ochrany produktu a z důvodů bezpečnosti důrazně doporučuje, aby montáž soundbaru prováděli kvalifikovaní odborníci. Nepokoušejte se o jeho instalaci sami.

Informace o kompatibilních nástěnných držácích

Použijte následující nástěnný držák Sony.

	Č. modelu nástěnného držáku Sony
	SU-WL900
Č. modelu držáku soundbaru Sony	SU-WB1*1

Použití s jiným nástěnným držákem může způsobit nestabilitu a mohlo by vést k poškození majetku nebo zranění osob.

*1 Pouze pro některé oblasti/země/modely.

Technické údaje

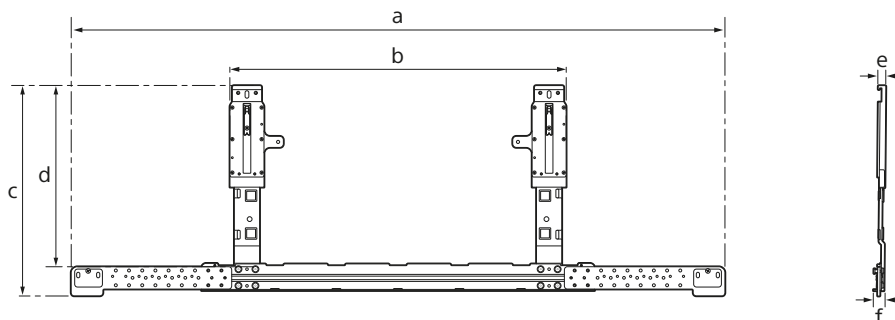

Rozměry: (přibl.) (mm)

a : 1 114
b : 565
c : 358,5
d : 309
e : 13
f : 18

Hmotnost (pouze základna): (přibl.) (kg)

2,9

Vzhled a technické údaje se mohou bez předchozího upozornění změnit.

Konzola pre zvukovú lištu

Informácie o bezpečnosti

Ďakujeme vám za zakúpenie tohto produktu.

Pre zákazníkov

Inštalácia TV prijímača alebo LCD monitora so zvukovou lištou na stenu



VÝSTRAHA

INŠTALÁCIU MUSÍ VYKONAŤ ODBORNÍK

Inštaláciu tohto výrobku musí vykonať odborný montér, ktorý je vyškolený, aby dokázal stanoviť únosnosť steny, či unesie hmotnosť TV prijímača alebo LCD monitora so zvukovou lištou. Ak TV prijímač alebo LCD monitor so zvukovou lištou nebudú počas inštalácie správne zaistené, môžu spadnúť a spôsobiť vážne poranenie. Spoločnosť Sony nie je zodpovedná za žiadnu škodu ani poranenie spôsobené nesprávnou manipuláciou alebo nesprávnou inštaláciou či nainštalovaním iného než uvedeného výrobku. Vaše zákonné práva (ak nejaké máte) nie sú dotknuté.

Pre predajcov produktov spoločnosti Sony

Montáž tohto produktu vyžaduje adekvátne odborné znalosti. V záujme zaistenia bezpečnosti pri montáži si dôkladne prečítajte tento návod na použitie. Spoločnosť Sony nezodpovedá za žiadne škody ani zranenia spôsobené nevhodnou manipuláciou alebo nesprávnou montážou. Po montáži odovzdajte tento návod zákazníkovi.

V tomto návode na použitie je znázornená správna manipulácia s produktom a dôležité bezpečnostné pokyny, účelom ktorých je predísť nehodám. Je vašou zodpovednosťou prečítať si, dôkladne pochopiť a dodržiavať všetky pokyny uvedené v návode na použitie. Opomenutie môže mať za následok vážne poranenie osôb, alebo poškodenie majetku a dôjde k skončeniu platnosti záruky. Návod uschovajte pre budúce použitie.

Produkty od spoločnosti Sony boli navrhnuté s dôrazom na bezpečnosť. Ak sa však produkt používa nesprávne, môže to mať za následok vážne zranenie následkom požiaru, zásahu elektrickým prúdom, prevrhnutia výrobku alebo jeho pádu. Dodržiavajte bezpečnostné pokyny, aby sa podobným nehodám predišlo.

Pre zákazníkov

VÝSTRAHA

V prípade nedodržania bezpečnostných pokynov môže dôjsť k vážnemu zraneniu alebo smrti následkom požiaru, zásahu elektrickým prúdom alebo prevrhnutia výrobku.

Montáž zverte licencovanému dodávateľovi a dbajte na to, aby sa v blízkosti inštalácie nezdržiavali deti.

Ak sa konzola pre zvukovú lištu alebo TV prijímač alebo LCD monitor nenamontuje správne, môže dôjsť k nasledujúcim nehodám. Montáž zverte licencovanému dodávateľovi.

- TV prijímač alebo LCD monitor so zvukovou lištou môžu spadnúť a spôsobiť vážne zranenia, napríklad modriny alebo zlomeniny.
- Ak je stena, na ktorú sa inštaluje montážna konzola na stenu s konzolou pre zvukovú lištu, nestabilná, nerovná alebo nie je v pravom uhle s podlahou, jednotka môže spadnúť a spôsobiť zranenie alebo škody na majetku. Stena musí uniesť hmotnosť rovnajúcu sa aspoň štvornásobku celkovej hmotnosti TV prijímača alebo LCD monitora so zvukovou lištou. (Informácie o hmotnosti TV prijímača alebo LCD monitora nájdete v referenčnej príručke.)
- Ak nie je montážna konzola na stenu s konzolou pre zvukovú lištu namontovaná dostatočne pevne, jednotka môže spadnúť a spôsobiť zranenie alebo škody na majetku.

Premiestňovanie alebo odmontovanie TV prijímača alebo LCD monitora zverte licencovanému dodávateľovi.

Ak TV prijímač alebo LCD monitor prenášajú alebo demontujú iné osoby ako licencovaní dodávateľia, môže spadnúť a spôsobiť zranenie alebo škody na majetku. Uistite sa, že TV prijímač alebo LCD monitor prenášajú alebo demontujú dve alebo viac osôb.

Po namontovaní TV prijímača alebo LCD monitora neodstraňujte skrutky.

V opačnom prípade môže TV prijímač alebo LCD monitor spadnúť a spôsobiť zranenie alebo škody na majetku.

Časti konzoly pre zvukovú lištu neupravujte.

V opačnom prípade môže konzola pre zvukovú lištu spadnúť a spôsobiť zranenie alebo škody na majetku.

Okrem špecifikovaných produktov nemontujte žiadne iné zariadenia.

Táto konzola pre zvukovú lištu je určená na použitie iba so špecifikovanými produktmi. Ak na ňu namontujete iné zariadenie než je špecifikované, môže spadnúť alebo sa rozbiť a spôsobiť zranenie alebo škody na majetku.

Konzolu pre zvukovú lištu nezaťažujte ničím iným okrem zvukovej lišty. Zvukovou lištou netraste doľava, doprava, nahor ani nadol.

Neodkladajte nič na zvukovú lištu, pretože zvuková lišta môže spadnúť a spôsobiť zranenie alebo škody na majetku.

O zvukovú lištu sa neopierajte ani sa na ňu nevešajte.

O zvukovú lištu sa neopierajte ani sa na ňu nevešajte, pretože by mohla na vás spadnúť a spôsobiť vážne zranenie.

Pri manipulácii so zvukovou lištou alebo konzolou pre zvukovú lištu neotáčajte TV prijímačom alebo LCD monitorom.

V opačnom prípade sa môže konzola pre zvukovú lištu zlomiť.

UPOZORNENIE

Ak nebudete dodržiavať nasledujúce bezpečnostné pokyny, môže dôjsť k zraneniu alebo škodám na majetku.

- Dávajte pozor, aby ste si pri manipulácii s konzolou pre zvukovú lištu nepriveli prsty.
- Nepoužité diely uschovajte na bezpečnom mieste, pre budúce použitie. Uschovajte ich mimo dosahu detí.

Počas čistenia alebo údržby netlačte na produkt nadmernou silou.

Na konzolu pre zvukovú lištu nevyvíjajte nadmernú silu. V opačnom prípade môže zvuková lišta spadnúť a spôsobiť zranenie alebo škody na majetku.

Neumiestňujte tento výrobok blízko zdravotníckych prístrojov.

Tento výrobok (vrátane príslušenstva) obsahuje magnet(y), ktoré môžu rušiť kardiostimulátory, programovateľné bočnicové tlakové ventily na liečbu hydrocefalu alebo iné zdravotnícke prístroje. Neumiestňujte tento výrobok blízko osôb, ktoré používajú takéto zdravotnícke prístroje. Ak používate akýkoľvek takýto zdravotnícky prístroj, pred použitím tohto výrobku sa poraďte so svojím lekárom.

Uchovávajte mimo dosahu detí alebo osôb pod dozorom.

Tento výrobok (vrátane príslušenstva) obsahuje magnet(y). Prehltutie magnetov by mohlo spôsobiť vážnu ujmu, ako je nebezpečenstvo zadusenia alebo zranenie čriev. Ak dôjde k prehltnutiu magnetov (alebo magnetu), ihneď vyhľadajte lekársku pomoc.

Upozornenie

- Konzolu pre zvukovú lištu nemontujte na miesta, kde bude vystavená mechanickým vibráciám.

Inštalácia konzoly pre zvukovú lištu

Pre predajcov produktov spoločnosti Sony

VÝSTRAHA

Nasledujúce pokyny sú určené len pre predajcov produktov spoločnosti Sony. Dôkladne si prečítajte bezpečnostné pokyny uvedené vyššie a počas montáže, údržby a kontroly tohto produktu venujte mimoriadnu pozornosť bezpečnosti.

Konzolu pre zvukovú lištu namontujte bezpečne na montážnu konzolu na stenu podľa pokynov v tomto návode na použitie.

Ak sa ktorákoľvek zo skrutiek uvoľní alebo vypadne, konzola pre zvukovú lištu môže spadnúť a spôsobiť zranenie alebo škody na majetku.

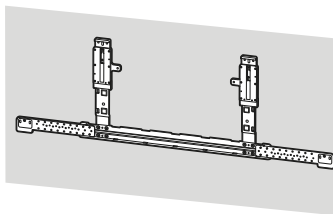

Pri inštalácii konzoly pre zvukovú lištu dbajte na to, aby ste nepoškodili roh TV prijímača alebo LCD monitora. Počas montáže buďte opatrní, aby ste sa neudreli hlavou alebo telom o roh TV prijímača alebo LCD monitora.

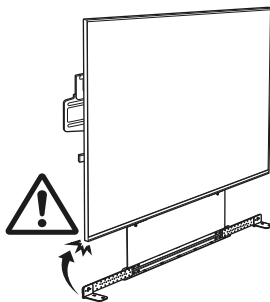

Používajte len dodané skrutky a upevňovacie diely riadne podľa pokynov uvedených v tomto návode na použitie. Ak použijete neoriginálne diely, zvuková lišta môže spadnúť a spôsobiť niekomu zranenie alebo sa môže zvuková lišta poškodiť.

Konzolu pre zvukovú lištu správne zostavte podľa postupu uvedeného v tomto návode na použitie.

Ak sa ktorákoľvek zo skrutiek uvoľní alebo vypadne, zvuková lišta môže spadnúť a spôsobiť niekomu zranenie alebo sa môže zvuková lišta poškodiť.

Dbajte na to, aby ste medzi TV prijímačom alebo LCD monitorom a zvukovou lištou dodržali vzdialenosť, ako je to znázornené nižšie:

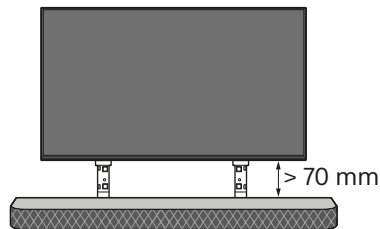

Skrutky pevne utiahnite na vyznačenom mieste.

Ak tak neurobíte, zvuková lišta môže spadnúť a spôsobiť niekomu zranenie alebo sa môže zvuková lišta poškodiť.

Počas montáže nevystavujte zvukovú lištu nárazom.

Zvuková lišta vystavená nárazu môže spadnúť alebo sa rozbiť. To môže spôsobiť zranenie.

Po správnej montáži zvukovej lišty pevne zaistite káble.

Ak sa do káblov zamotajú ľudia alebo predmety, môže dôjsť k zraneniu alebo poškodeniu zvukovej lišty.

Zabráňte priškripaniu napájacieho alebo prepojovacieho kábla.

Keď je napájací alebo prepojovací kábel priškripaný medzi jednotkou a stenou alebo nasilu ohnutý alebo skrútený, môžu sa odhalíť vnútorné vodiče, čo môže spôsobiť skrat alebo prerušenie napájania. Mohlo by dôjsť k požiaru alebo zásahu elektrickým prúdom.



Pre zákazníkov v Európe

**Pokyny na inštaláciu
konzoly pre zvukovú
lištu si stiahnite na
webovej lokalite
spoločnosti SONY.**

Tento produkt vyrába spoločnosť Sony
alebo je vyrobený v mene Sony
Corporation.

Dovozca pre EÚ: Sony Europe B.V.

Otázky či výrobok vyhovuje požiadavkám
podľa legislatívy Európskej únie treba
adresovať na autorizovaného zástupcu
Sony Belgium, bijkantoor van Sony
Europe B.V., Da Vincilaan 7-D1, 1930
Zaventem, Belgicko.

Pokyny na inštaláciu konzoly pre zvukovú lištu

Pokyny na inštaláciu zvukovej lišty pomocou **konzoly pre zvukovú lištu Sony** nájdete na stránke modelu zvukovej lišty.

<https://www.sony.net/SonyInfo/Support>

Z dôvodov ochrany produktu a bezpečnosti spoločnosť Sony dôrazne odporúča, aby inštaláciu zvukovej lišty vykonal kvalifikovaný odborník. Nepokúšajte sa ju nainštalovať sami.

Informácie o kompatibilite montážnej konzoly na stenu

Použite nasledujúcu montážnu konzolu na stenu Sony.

	Model montážnej konzoly na stenu Sony č.
	SU-WL900
Model konzoly pre zvukovú lištu Sony č.	SU-WB1*1

Použitie s inými montážnymi konzolami na stenu môže spôsobiť nestabilitu a môže mať za následok poškodenie majetku alebo zranenie.

*1 Len pre obmedzenú oblasť/krajinu/obmedzený model.

Technické údaje

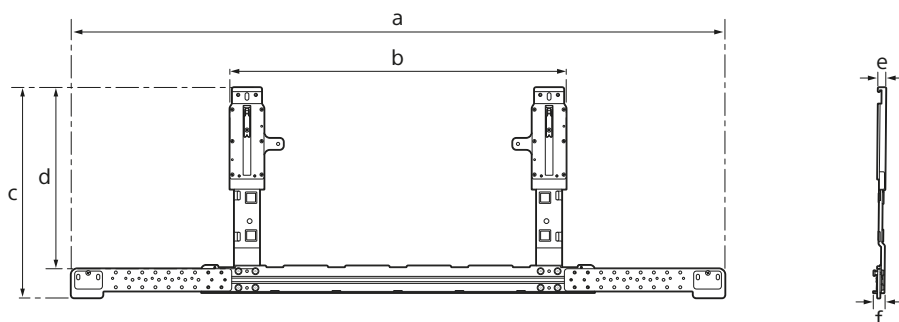

Rozmery: (pribl.) (mm)

a : 1 114
b : 565
c : 358,5
d : 309
e : 13
f : 18

Hmotnosť (len podstavec): (pribl.) (kg)

2,9

Dizajn a technické údaje sa môžu zmeniť bez upozornenia.

SK

Suport pentru bara de sunet

Despre siguranță

Vă mulțumim pentru achiziționarea acestui produs.

Pentru clienți

Instalarea pe perete a televizorului sau monitorului LCD cu bara de sunet



AVERTISMENT

INSTALARE PROFESIONALĂ NECESARĂ

Acest produs trebuie instalat exclusiv de către un instalator profesionist, instruit să identifice rezistența peretelui care va trebui să susțină greutatea televizorului sau monitorului LCD cu bara de sunet. Dacă nu este fixat corespunzător la instalare, televizorul sau monitorul LCD cu bara de sunet pot cădea și pot provoca vătămări grave. Sony nu își asumă răspunderea pentru daunele sau vătămările cauzate de manipularea necorespunzătoare sau instalarea greșită, sau instalarea altor produse decât cel specificat. Drepturile dvs. prevăzute de lege (dacă există) nu sunt afectate.

Pentru distribuitorii Sony

Pentru instalarea acestui produs este necesar un nivel suficient de experiență. Citiți cu atenție acest manual de instrucțiuni, pentru a efectua operațiile de instalare în siguranță. Sony nu este responsabilă pentru niciun fel de daune materiale sau vătămări corporale determinate de manipularea eronată sau de instalarea inadecvată. Înmânați acest manual clientului după instalare.

Acest manual de instrucțiuni prezintă modul de manipulare corectă a produsului și măsurile importante de precauție necesare pentru prevenirea accidentelor. Aveți responsabilitatea să citiți, să înțelegeți clar și să respectați toate instrucțiunile din acest manual de instrucțiuni. În caz contrar, pot rezulta vătămări corporale sau daune materiale grave ce ar putea conduce la anularea garanției. Păstrați acest manual disponibil pentru consultări ulterioare.

Produsele Sony sunt proiectate ținând cont de siguranță. Totuși, dacă produsele sunt utilizate incorect, pot avea ca rezultat producerea de grave vătămări corporale prin incendii, electrocutare, răsturnarea sau căderea produsului. Respectați măsurile de precauție pentru siguranță, în vederea evitării unor asemenea accidente.

Pentru clienți

AVERTISMENT

Dacă următoarele măsuri de precauție nu sunt respectate, pot rezulta grave vătămări corporale sau deces prin incendiu, electrocutare sau căderea produsului.

Subcontractați instalarea produsului unor contractori licențiați și țineți copiii mici la distanță în timpul instalării.

Dacă suportul pentru bara de sunet sau televizorul ori monitorul LCD nu este corect instalat, se pot produce următoarele accidente. Aveți grijă ca instalarea să fie efectuată de către contractori licențiați.

- Televizorul sau monitorul LCD cu bară de sunet poate cădea și poate cauza grave vătămări corporale, precum contuzii sau o fractură.
- Dacă peretele pe care este instalat dispozitivul de montare pe perete cu suportul pentru bara de sunet este instabil, nu este plan sau nu este perpendicular pe podea, aparatul poate cădea și poate cauza vătămări corporale sau daune materiale. Peretele trebuie să poată susține o greutate de cel puțin patru ori mai mare decât greutatea totală a televizorului sau monitorului LCD cu bara de sunet. (Consultați ghidul de referință al televizorului sau Monitorului LCD pentru a-i determina greutatea.)
- Dacă instalarea dispozitivului de montare pe perete cu suportul pentru bara de sunet nu este suficient de rezistentă, aparatul poate cădea și poate cauza vătămări corporale sau daune materiale.

Contractați operațiile de montare sau demontare a televizorului sau Monitorului LCD unor contractori licențiați.

Dacă persoane în afara unor contractori licențiați transportă sau demontează televizorul sau Monitorul LCD, acesta poate cădea și poate cauza vătămări corporale sau daune materiale. Asigurați-vă că două sau mai multe persoane transportă sau demontează din suport televizorul sau monitorul LCD.

Nu demontați șuruburile, etc., după montarea televizorului sau Monitorului LCD.

În caz contrar, televizorul sau Monitorul LCD poate cădea și poate cauza vătămări corporale sau daune materiale.

Nu aduceți modificări componentelor suportului pentru bara de sunet.

În caz contrar, suportul pentru bara de sunet poate cădea și poate cauza vătămări corporale sau daune materiale.

Nu montați alte echipamente în afara produsului specificat.

Acest suport pentru bara de sunet este proiectat numai în vederea utilizării cu produsul specificat. Dacă montați alt echipament decât cel specificat, acesta poate cădea sau se poate sparge și poate cauza vătămări corporale sau daune materiale.

Nu instalați alte aparate în afara barei de sunet pe suportul pentru bara de sunet.

Nu zdruncinați bara de sunet stânga/dreapta, sus/jos.

Nu așezați nimic pe bara de sunet, în caz contrar, bara de sunet poate cădea și poate cauza vătămări corporale sau daune materiale.

Nu vă rezemați pe și nu vă agățați de bara de sunet.

Nu vă rezemați pe și nu vă agățați de bara de sunet, deoarece acesta poate cădea și poate cauza vătămări corporale grave.

Nu rotiți televizorul sau monitorul LCD când manevrați bara de sunet sau suportul pentru bara de sunet.

În caz contrar, suportul pentru bara de sunet se poate sparge.

ATENȚIE

Dacă următoarele măsuri de precauție nu sunt respectate, se pot produce vătămări corporale sau daune materiale.

- Aveți grijă să nu vă prindeți degetele când manevrați suportul pentru bara de sunet.
 - Asigurați-vă că depozitați componentele neutilizate în siguranță, pentru utilizări viitoare.
- Nu le lăsați la îndemâna copiilor.

Nu manipulați produsul cu forță excesivă în timpul curățării sau al întreținerii.

Nu apăsați excesiv pe bara de sunet. În caz contrar, bara de sunet poate cădea și poate cauza vătămări corporale sau daune materiale.

Nu amplasați acest produs în apropierea dispozitivelor medicale.

Acest produs (inclusiv accesoriile) conține unu sau mai mulți magneți care pot interfera cu stimulatoarele cardiace, șunturile ventriculo-peritoneale programabile pentru tratarea hidrocefaliei sau alte dispozitive medicale. Nu amplasați acest produs în apropierea persoanelor care utilizează astfel de dispozitive medicale. Solicitați sfatul medicului înainte de a utiliza acest produs dacă folosiți astfel de dispozitive medicale.

A nu se lăsa la îndemâna copiilor sau a persoanelor aflate sub supraveghere.

Acest produs (inclusiv accesoriile) conține unu sau mai mulți magneți. Înghițirea magnetului/magneților poate cauza vătămări grave, de exemplu sufocare sau leziuni intestinale. Dacă magneții (sau un singur magnet) au fost înghițiți, consultați imediat medicul.

Măsurile de precauție

- Nu utilizați suportul pentru bara de sunet într-un loc unde este supus la vibrații mecanice.

Instalarea suportului pentru bara de sunet

Pentru distribuitorii Sony

AVERTISMENT

Următoarele instrucțiuni sunt destinate numai distribuitorilor Sony. Citiți măsurile de precauție descrise mai sus și acordați o atenție specială siguranței în timpul instalării, al întreținerii și verificării acestui produs.

Instalați suportul pentru bara de sunet pe dispozitivul de montare pe perete în condiții de siguranță, urmând indicațiile din acest manual de instrucțiuni.

Dacă oricare dintre șuruburi sunt slăbite sau cad, suportul pentru bara de sunet poate cădea și poate cauza vătămări corporale sau daune materiale.

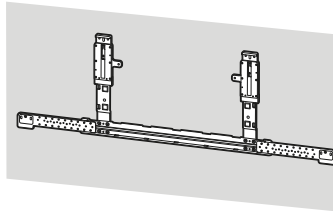

Aveți grijă să evitați deteriorarea colțului televizorului sau monitorului LCD când instalați suportul pentru bara de sunet. În timpul asamblării, aveți grijă să nu vă loviți la cap sau în orice parte a corpului în colțul televizorului sau monitorului LCD.

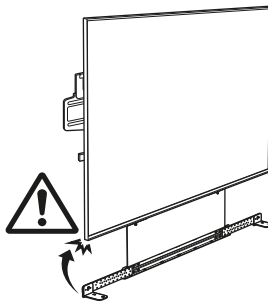

Utilizați corespunzător șuruburile și piesele de montaj furnizate, urmând instrucțiunile din acest manual de instrucțiuni. Dacă utilizați elemente înlocuitoare, bara de sunet poate cădea și poate cauza vătămări corporale sau se poate deteriora.

Asamblați suportul pentru bara de sunet în mod corespunzător, urmând procedura explicată în acest manual de instrucțiuni.

Dacă oricare dintre șuruburi sunt slăbite sau cad, bara de sunet poate cădea și poate cauza vătămări corporale sau se poate deteriora.

Asigurați-vă că păstrați o distanță între televizor sau monitorul LCD și bara de sunet așa cum se arată mai jos:

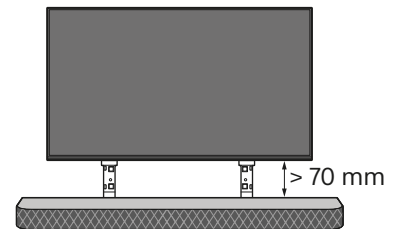

Strângeți adecvat șuruburile în poziția indicată.

În caz contrar, bara de sunet poate cădea și poate cauza vătămări corporale sau se poate deteriora.

Nu supuneți bara de sunet la șocuri pe durata instalării.

Dacă bara de sunet este expusă la șocuri, poate cădea sau se poate sparge. Aceasta poate cauza vătămări corporale.

După instalarea corectă a barei de sunet, fixați cablurile în mod corespunzător.

Dacă oameni sau obiecte se încurcă în cabluri, aceasta poate duce la vătămări corporale sau la deteriorarea barei de sunet.

Nu permiteți ciupirea/ perforarea cablului de alimentare în curent alternativ și nici a cablului de conexiune.

În cazul în care cablul de alimentare în curent alternativ sau cablul de conexiune sunt ciupite/perforate între aparat și perete sau sunt îndoite sau răsucite forțat, conductorii interni pot deveni expuși și pot cauza un scurtcircuit sau o întrerupere a alimentării cu energie electrică. Aceasta poate determina incendii sau un șoc electric.



Pentru clienții din Europa

**Pentru instrucțiuni
despre instalarea
suportului pentru bara
de sunet, descărcați
informațiile de pe
site-ul Sony.**

Acest produs a fost fabricat de către sau în numele Sony Corporation.

Importator UE: Sony Europe B.V.

Întrebări către importatorul UE sau referitoare la conformitatea produsului în Europa se trimit către reprezentantul autorizat al producătorului, Sony Belgium, bijkantoor van Sony Europe B.V., Da Vincilaan 7-D1, 1930 Zaventem, Belgia.

Instrucțiuni de instalare a suportului pentru bara de sunet

Instrucțiunile pentru instalarea barei de sunet folosind un **suport pentru bara de sunet Sony** pot fi consultate pe pagina modelului barei de sunet.

<https://www.sony.net/SonyInfo/Support>

Pentru protecția produsului și din motive de siguranță, Sony recomandă insistent ca instalarea barei de sunet să fie efectuată de profesioniști autorizați. Nu încercați să îl instalați personal.

Informații despre dispozitivul de montare pe perete compatibil

Folosiți următorul dispozitiv de montare pe perete Sony.

	Nr. modelului dispozitivului de montare pe perete Sony
	SU-WL900
Nr. modelului suportului pentru bara de sunet Sony	SU-WB1*1

Utilizarea cu alte dispozitive de montare pe perete poate cauza instabilitate și poate rezulta în daune materiale sau vătămări corporale.

*1 Numai pentru anumite regiuni/țări/modele.

Specificații

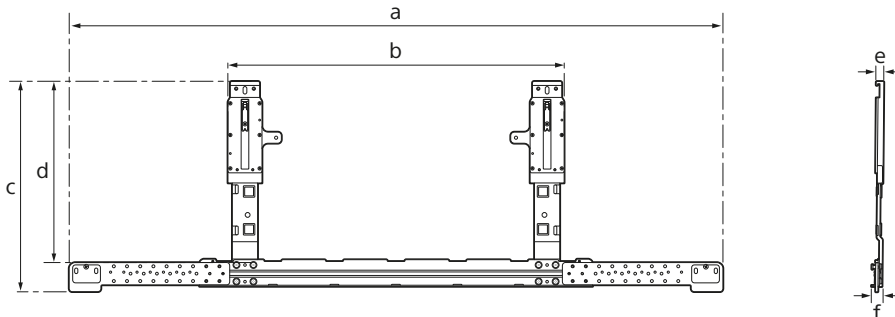

Dimensiuni: (aprox.) (mm)

a : 1114
b : 565
c : 358,5
d : 309
e : 13
f : 18

Greutate (numai baza): (aprox.) (kg)

2,9

Structura și specificațiile se pot modifica fără preaviz.

Конзола за саундбар

Относно безопасността

Благодарим ви за покупката на този продукт.

До потребителите

Монтиране на телевизора или LCD монитора с саундбар на стената



ПРЕДУПРЕЖДЕНИЕ

НЕОБХОДИМ Е ПРОФЕСИОНАЛЕН МОНТАЖ

Този продукт трябва да се монтира само от професионалист, който е обучен да определи дали якостта на стената, може да издържи тежестта на телевизора или LCD монитора и саундбара. Ако не е добре закрепен при монтажа, телевизорът или LCD мониторът със саундбара могат да паднат и да причинят тежко нараняване. Sony не носи отговорност за повреди или нараняване, причинени от неправилно боравене или неправилен монтаж, или от монтирането на продукт, различен от посочения. Вашите законни права (ако има такива) не са засегнати.

Към търговците на Sony

За монтирането на продукта се изисква опит. Прочетете внимателно това ръководство за употреба, за да извършите безопасно монтажните дейности. Sony не носи отговорност за повреди или наранявания, причинени от неправилна употреба или монтаж. Предайте това ръководство на клиента след монтажа.

Това ръководство за употреба показва правилния начин за работа с продукта и важните предпазни мерки, които трябва да се предприемат, за да се избегнат злополуки. Вие имате задължението да прочетете, да осмислите напълно и да спазвате инструкциите в настоящото ръководство за употреба. Неспазването може да доведе до тежка телесна повреда или до материални щети и може да анулира гаранцията. Запазете ръководството за бъдещи справки.

Продуктите на Sony са проектирани с мисъл за безопасността. Ако използвате продукта неправилно, това може да доведе до сериозно нараняване вследствие на пожар, токов удар, падане или изпускане на продукта. Спазвайте мерките за безопасност за предотвратяване на такива инциденти.

До потребителите

ПРЕДУПРЕЖДЕНИЕ

Ако не се спазват следните предпазни мерки, това може да доведе до сериозно нараняване или смърт в следствие на пожар, токов удар или падане на продукта.

Възложете монтажа на лицензирани изпълнители и дръжте децата настрана по време на монтажа.

Ако конзолата за саундбара или телевизорът или LCD мониторът не е монтирани правилно, може да възникнат следните инциденти. Уверете се, че монтажът се извършва от лицензирани изпълнители.

- Телевизорът или LCD мониторът със саундбара могат да паднат и да предизвикат сериозно нараняване, като контузия или счупване.
- Ако стената, на която е монтирана конзолата за закрепване към стена с конзола за саундбар, е нестабилна, неравна или не е перпендикулярна на пода, може да предизвика падне на уреда, което да причини нараняване или повреда на имущество. Стената трябва да може да издържа тежест, равна на най-малко четири пъти общата тежест на телевизора или LCD монитора и саундбара.
- (Вижте в Информация за продукта на телевизора или LCD монитора какво е теглото му.)
- Ако монтажът на конзолата за закрепване към стена с конзола за саундбар не е достатъчно здрав, уредите могат да паднат и да причинят нараняване или повреда на имущество.

Уверете се, че сте възложили преместването или демонтажа на телевизора или LCD монитора на лицензирани подизпълнители.

Ако други лица, освен лицензирани подизпълнители транспортират или демонтират телевизора или LCD монитора, той може да падне и да причини нараняване или повреда на имущество. Уверете се, че телевизорът или LCD мониторът се носи или демонтира от двама или повече души.

Не махайте винтове и т.н., след като телевизора или LCD монитора е монтиран.

Ако го направите, телевизорът или LCD мониторът може да падне и да причини нараняване или повреда на имущество.

Не модифицирайте частите на конзолата за саундбара.

Ако го направите, конзолата за саундбара може да падне и да причини нараняване или повреда на имущество.

Не монтирайте друго оборудване, освен указания продукт.

Тази конзола за саундбар е проектирана за използване само с указания продукт. Ако монтирате оборудване, различно от указаното, то може да падне или да се счупи и да причини нараняване или повреда на имущество.

Не подлагайте конзолата за саундбара на никакъв друг товар, освен на този на саундбара.

Не клатете саундбара наляво/надясно, нагоре/надолу.

Не слагайте нищо върху саундбара, саундбарът, може да падне и да причини нараняване или повреда на имущество.

Не се облягайте и не увисвайте на саундбара.

Не се облягайте и не увисвайте на саундбара, защото може да падне и да причини сериозно нараняване.

Не въртете телевизора или LCD монитора, когато боравите със саундбара или с конзолата на саундбара.

Ако го направите, конзолата на саундбара може да се счупи.

ВНИМАНИЕ

Ако следните предпазни мерки не се спазват, може да възникне нараняване или повреда на имущество.

- Внимавайте да не защитите пръстите си, докато боравите с конзолата на саундбара.
- Непременно съхранявайте неизползваните части на безопасно място за бъдеща употреба. Дръжте частите далеч от деца.

Не се отнасяйте грубо с продукта по време на почистване или поддръжка.

Не прилагайте прекомерна сила върху саундбара. Ако го направите, саундбарът може да падне и да причини нараняване или повреда на имущество.

Не поставяйте този продукт в близост до медицински устройства.

Този продукт (вкл. аксесоарите) съдържа магнити, които могат да попречат на работата на пейсмейкъри, програмируеми байпас клапи за хидроцефалия и други медицински устройства. Не поставяйте този продукт в близост до лице с такива устройства. Консултирайте се с лекар, преди да използвате този продукт, ако използвате такива медицински устройства.

Дръжте продукта на място, където не може да бъде достигнат от деца или лица под надзор.

Този продукт (вкл. аксесоарите) съдържа магнити. Поглъщането на магнити може да причини сериозни вреди, например задavyане и задушаване, или нараняване на червата. Ако са погълнати магнити (или магнит), веднага се консултирайте с лекар.

Предпазни мерки

- Не използвайте конзолата за саундбар на място, където може да бъде подложена на механични вибрации.

Монтиране на конзолата за саундбар

Към търговците на Sony

ПРЕДУПРЕЖДЕНИЕ

Следните инструкции са само за търговци на Sony. Прочетете мерките за безопасност, описани по-горе и обърнете специално внимание на безопасността по време на монтажа, поддръжката и инспекцията на продукта.

Монтирайте здраво конзолата за саундбар към конзолата за закрепване към стена, като следвате инструкциите в това ръководство за употреба.

Ако някой от винтовете се разхлаби или падне, конзолата за саундбар може да падне и да причини нараняване или повреда на имущество.

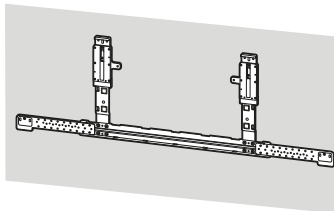

Внимавайте да не повредите ъгъла на телевизора или LCD монитора, когато монтирате конзолата за саундбар. Внимавайте да не ударите главата или тялото си в ъгъла на телевизора или LCD монитора по време на монтажа.

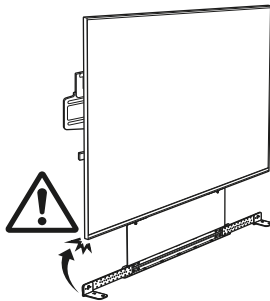

Използвайте правилно доставените винтове и окачващи части като следвате инструкциите в това ръководство за употреба. Ако използвате заместващи елементи, саундбара може да падне и да причини телесна повреда или да се повреди.

Монтирайте здраво конзолата за саундбар, като следвате инструкциите в това ръководство за употреба.

Ако някой от винтовете се разхлаби или падне, саундбарът може да падне и да причини телесна повреда или да се повреди.

Оставете задължително разстояние между телевизора или LCD монитора и саундбара, както е показано по-долу:

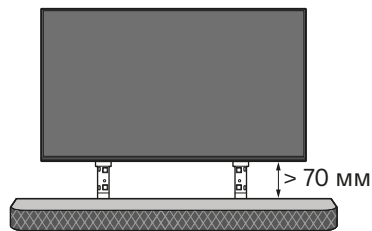

Затегнете здраво винтовете в указаното положение.

Ако не го направите, саундбарът може да падне и да причини телесна повреда или да се повреди.

Внимавайте да не ударите саундбара по време на монтажа.

Ако саундбарът бъде подложен на удар, той може да падне или да се счупи. Това може да доведе до нараняване.

След правилния монтаж на саундбара, обезопасете правилно кабелите.

Ако хора или предмети се заплетат в кабелите, това може да причини нараняване или повреда на саундбара.

Не допускайте притискане на захранващия кабел или на свързващия кабел.

Ако захранващият кабел или свързващият кабел бъдат притиснати между конструкцията и стената или ако бъдат огнати или усукани със сила, вътрешните проводници може да се оголят и да причинят късо съединение или да прекъснат. Това може да причини пожар или токов удар.

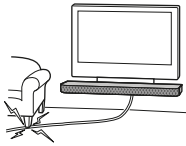

За клиенти в Европа

За инструкции относно монтажа на конзолата за саундбар изтеглете информацията на уебсайта на SONY.

Този продукт е произведен от или от името на Sony Corporation.

Вносител в ЕС: Sony Europe B.V.

Запитвания до вносителя или запитвания свързани със съответствието на продуктите съгласно законодателството на Европейския съюз, следва да се отправят към упълномощения представител на производителя, Sony Belgium, bijkantoor van Sony Europe B.V., Da Vincilaan 7-D1, 1930 Zaventem, Белгия.

Инструкции за монтаж на конзолата за саундбара

Инструкциите за монтаж на саундбара чрез **конзолата за саундбар на Sony** могат да бъдат намерени на страницата на модела на саундбара.

<https://www.sony.net/SonyInfo/Support>

От съображения за безопасност и за защита на продукта, Sony препоръчва монтажът на вашият саундбар да бъде извършен от квалифициран персонал. Не се опитвайте да го монтирате сами.

Информация за съвместима конзола за закрепване към стена

Използвайте следната конзола за закрепване към стена на Sony.

	Номер на модела на конзолата за закрепване към стена на Sony
	SU-WL900
Конзола за Sony саундбар модел No.	SU-WB1*1

Използването с други конзоли за закрепване към стена може да доведе до нестабилност и да причини повреда на имущество или нараняване.

*1 Само за определени региони/страни/модели.

Спецификации

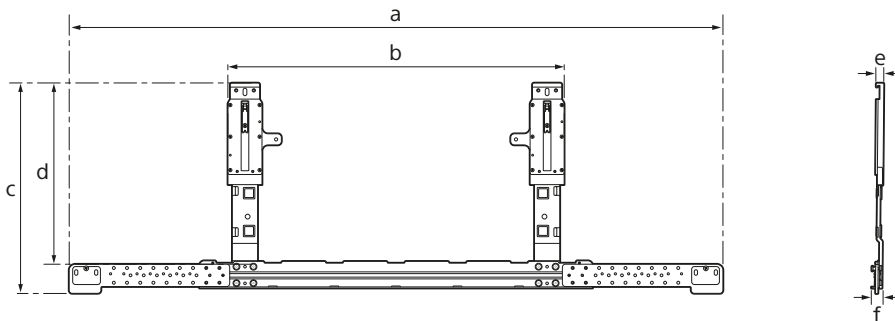

Размери: (прибл.) (мм)

a : 1 114
b : 565
c : 358,5
d : 309
e : 13
f : 18

Тегло (само на основата): (прибл.) (kg)

2,9

Дизайнът и спецификациите подлежат на промяна без предупреждение.

Название продукта Кронштейн для настенной установки:

Кронштейн для саундбара

Безопасность

Благодарим за покупку этого изделия.

К сведению покупателей

Настенная установка телевизора или ЖК Монитора с саундбаром



ПРЕДУПРЕЖДЕНИЕ

ТРЕБУЕТСЯ ПРОФЕССИОНАЛЬНАЯ УСТАНОВКА

Данное изделие должен устанавливать квалифицированный специалист, умеющий определять прочность стены, которая должна выдерживать вес телевизора или ЖК Монитора с саундбаром. Если телевизор или ЖК Монитор с саундбаром не закрепить должным образом при установке, он может упасть и причинить тяжелые травмы. Компания Sony не несет ответственность за любые повреждения или травмы, вызванные неправильным обращением или ненадлежащей установкой, либо установкой любого другого изделия, кроме указанного. Это не влияет на ваши законные права (если таковые имеются).

Для дилеров Sony

Для установки данного изделия требуется достаточный опыт. Для безопасной установки устройства обязательно внимательно прочтите настоящее руководство по эксплуатации. Sony не несет ответственности в случае повреждения или получения травм в результате неправильного обращения или ненадлежащей установки. По окончании установки передайте это руководство покупателю.

В этом руководстве по эксплуатации приведены важные меры предосторожности и информация по обеспечению надлежащего обращения с изделием, которые необходимы для предотвращения несчастных случаев. Вы обязаны прочитать, полностью понять и соблюдать все инструкции, изложенные в настоящем руководстве по эксплуатации. Несоблюдение этого требования может привести к тяжелым травмам или повреждению имущества и стать причиной аннулирования гарантии. Сохраните настоящее руководство для использования в будущем.

Изделия Sony разработаны с учетом требований по безопасности. Однако неправильное использование изделий может стать причиной получения серьезных травм вследствие поражения электрическим током, возгорания, опрокидывания или падения изделия. Во избежание возникновения таких несчастных случаев обязательно соблюдайте соответствующие меры предосторожности.

Дата изготовления указана на изделии и упаковке на этикетке со штрих-кодом в следующем формате: YYYY/MM, где YYYY - год, MM - месяц изготовления.

Производитель: Сони Корпорейшн, 1-7-1 Коан Минато-ку Токио, 108-0075 Япония
Сделано в Китае

Организация, уполномоченная принимать претензии от потребителей на территории Казахстана
АО «Сони Электроникс»
Представительство в Казахстане, 050010, Республика Казахстан, г. Алматы, пр. Достык, дом 117/7

Импортер на территории стран Таможенного союза: АО «Сони Электроникс», Россия, 123103, Москва, Карамышевский проезд, 6

К сведению покупателей

ПРЕДУПРЕЖДЕНИЕ

Несоблюдение приведенных ниже мер предосторожности может стать причиной смерти или получения серьезных травм вследствие поражения электрическим током, возгорания, опрокидывания или падения изделия.

Обязательно обратитесь к лицензированному подрядчику, а также не допускайте того, чтобы дети находились вблизи места установки изделия.

Неправильная установка кронштейна для саундбара или неправильная установка телевизора или ЖК Монитора может стать причиной перечисленных ниже несчастных случаев. Для выполнения установки обязательно обратитесь к лицензированному подрядчику.

- Телевизор или ЖК Монитор с саундбаром может упасть и стать причиной получения серьезных травм, например ушибов или переломов.

- Если стена, на которой выполняется установка кронштейна для настенной установки с кронштейном для саундбара, неустойчивая, неровная или не вертикальная, изделие может упасть и получить повреждения или стать причиной травм или повреждения имущества. Стена должна выдерживать вес, как минимум в четыре раза превышающий общий вес телевизора или ЖК Монитора с саундбаром. (Чтобы узнать вес телевизора или ЖК Монитора, см. справочник.)
- Если установка кронштейна для настенной установки с кронштейном для саундбара выполняется на недостаточно прочной стене, изделие может упасть и получить повреждения или стать причиной травм или повреждения имущества.

Меры предосторожности в отношении детей

- Не позволяйте детям взбираться на телевизор или ЖК Монитор.
- Храните мелкие детали вне досягаемости детей, чтобы они не могли случайно проглотить их.

Для перемещения или демонтажа телевизора или ЖК Монитора обязательно обратитесь к лицензированным подрядчикам.

Если транспортировка или демонтаж телевизора или ЖК Монитора выполняется не лицензированными подрядчиками, он может упасть и стать причиной травм или повреждения имущества. Убедитесь, что телевизор или ЖК Монитор при его транспортировке или демонтаже удерживают два или более человек.

После монтажа телевизора или ЖК Монитора не вынимайте винты и т. д.

В противном случае телевизор или ЖК Монитор может упасть и стать причиной травм или повреждения имущества.

Не разбирайте и не меняйте детали кронштейна для саундбара.

В противном случае кронштейн для саундбара может упасть и стать причиной травм или повреждения имущества.

Не устанавливайте на кронштейн какое-либо другое оборудование, кроме указанного.

Этот кронштейн для саундбара предназначен для использования только с указанными изделиями. Если на данном монтажном кронштейне крепится оборудование, не предназначенное для такой установки, оно может упасть или получить повреждения, а также может стать причиной травм или повреждения имущества.

Во избежание перегрузки кронштейна для саундбара не устанавливайте на нем ничего, кроме саундбара.

Не трясите саундбар влево/вправо, вверх/вниз.

Не ставьте никакие предметы на саундбар, он может упасть и стать причиной травм или повреждения имущества.

Не опирайтесь на саундбар и не держитесь за него.

Не опирайтесь на саундбар и не держитесь за него, так как он может упасть на вас и стать причиной получения серьезных травм.

Не поворачивайте телевизор или ЖК Монитор при обращении с саундбаром или кронштейном для саундбара.

Это может привести к поломке кронштейна для саундбара.

ВНИМАНИЕ

При несоблюдении следующих мер предосторожности существует вероятность получения травм или повреждения имущества.

- Соблюдайте осторожность, чтобы не прищемить пальцы при обращении с кронштейном для саундбара.
- Обязательно сохраните в безопасном месте неиспользованные детали для использования в дальнейшем. Храните их вне досягаемости детей.

Чистку устройства или уход за ним необходимо осуществлять, не прикладывая чрезмерных усилий.

Не применяйте к саундбару чрезмерное усилие. В противном случае саундбар может упасть и стать причиной травм или повреждения имущества.

Не размещайте данное изделие вблизи медицинских устройств.

Данное изделие (включая аксессуары) оснащено магнитом(ами), который может влиять на работу кардиостимуляторов, программируемых шунтирующих клапанов для лечения гидроцефалии или других медицинских устройств. Не размещайте данное изделие вблизи лиц, пользующихся такими медицинскими устройствами. Проконсультируйтесь с врачом перед использованием данного изделия, если вы пользуетесь любым медицинским устройством.

Храните в местах, недоступных для детей или лиц, находящихся под присмотром.

Данное изделие (включая аксессуары) оснащено магнитом(ами). Проглатывание магнита(ов) может привести к серьезным последствиям, например, опасности удушья или повреждениям желудочно-кишечного тракта. В случае проглатывания магнитов (или магнита) немедленно проконсультируйтесь с врачом.

Меры предосторожности

- Не используйте кронштейн для саундбара в местах с механическими вибрациями.

Установка кронштейна для саундбара

Для дилеров Sony

ПРЕДУПРЕЖДЕНИЕ

Следующие инструкции предназначены только для дилеров Sony. Обязательно прочтите правила техники безопасности и соблюдайте особые меры предосторожности во время установки, обслуживания и проверки данного изделия.

Обязательно надежно прикрепите кронштейн для саундбара к кронштейну для настенной установки, следуя инструкциям, приведенным в настоящем руководстве по эксплуатации.

Если какой-либо из винтов ослаблен или выпал, кронштейн для саундбара может упасть и стать причиной травм или повреждения имущества.

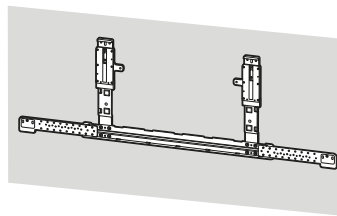

Не допускайте повреждения углов телевизора или ЖК Монитора при установке кронштейна для саундбара. Соблюдайте осторожность, чтобы не удариться головой или телом об угол телевизора или ЖК Монитора во время сборки.

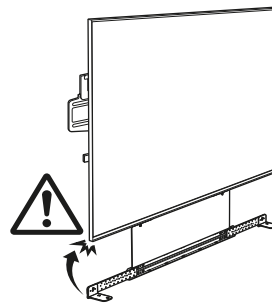

Обязательно используйте входящие в комплект винты и детали для крепления и строго следуйте инструкциям, приведенным в данном руководстве по эксплуатации. Если при установке были использованы иные крепежные материалы, саундбар может упасть и получить повреждения или стать причиной травм.

Обязательно выполняйте сборку кронштейна для саундбара, точно следуя инструкциям, изложенным в настоящем руководстве по эксплуатации.

Если какой-либо из винтов ослаблен или выпал, саундбар может упасть и получить повреждения или стать причиной получения травм.

Соблюдайте расстояние между телевизором или ЖК Монитором и саундбаром, как показано ниже:

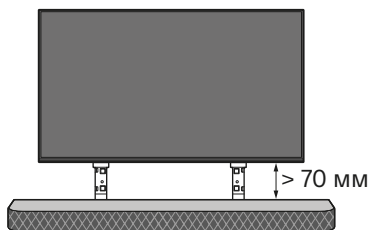

Надежно затяните винты в предназначенных для них крепежных отверстиях.

В противном случае саундбар может упасть и получить повреждения или стать причиной травм.

Следите за тем, чтобы во время установки саундбар не подвергался воздействию толчков.

Толчки могут вызвать падение и порчу саундбара. Это может привести к травме.

После надлежащей установки саундбара обеспечьте безопасное расположение кабелей.

Кабели, представляющие препятствия для людей и объектов, могут стать причиной получения серьезных травм или повреждения саундбара.

Не допускайте заземления кабеля питания и соединительных кабелей.

Если кабель питания или соединительный кабель будет зажат между устройством и стеной или с силой изогнут или перекручен, то изоляция внутренних проводов может быть нарушена, что может стать причиной короткого замыкания или обрыва. Это может вызвать возгорание или привести к поражению электрическим током.



Изделия должны храниться в картонной упаковке в темном, сухом, чистом и хорошо вентилируемом помещении в удалении от мест хранения кислот и щелочей. Температура хранения: от -20°C до + 60°C. Влажность хранения: <80 %.

Для потребителей в Европе

Инструкцию по установке кронштейна для саундбара можно загрузить на веб-сайте SONY.

Инструкции по установке кронштейна для саундбара

Инструкции по установке саундбара с помощью кронштейна для саундбара Sony можно найти на веб-странице модели саундбара.

<https://www.sony.net/SonyInfo/Support>

Для обеспечения сохранности изделия и из соображений безопасности компания Sony настоятельно рекомендует привлекать для установки саундбара квалифицированных специалистов. Не пытайтесь выполнить установку самостоятельно.

Сведения о совместимых кронштейнах для настенной установки

Используйте следующий кронштейн для настенной установки Sony.

	Модель кронштейна для настенной установки Sony №
	SU-WL900
Модель кронштейна для саундбара Sony №	SU-WB1*1

Использование других кронштейнов для настенной установки чревато неустойчивостью и может стать причиной травм или повреждения имущества.

*1 Только для определенных регионов/стран/моделей.

Технические характеристики

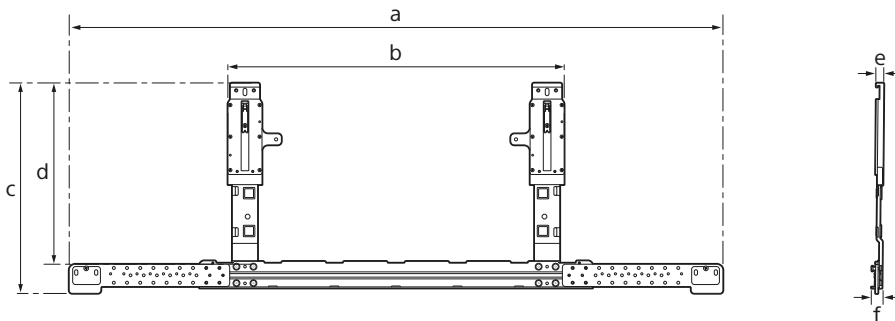

Размеры: (прибл.) (мм)

a : 1 114
b : 565
c : 358,5
d : 309
e : 13
f : 18

Вес (только основание): (прибл.) (кг)

2,9

Конструкция и характеристики могут быть изменены без предварительного уведомления.

Кронштейн для звукової панелі

Відомості з безпеки

Дякуємо за придбання цього виробу.

До уваги споживачів

Встановлення телевізора чи РК монітора зі звуковою панеллю на стіні



ЗАСТЕРЕЖЕННЯ

ДОРУЧАЙТЕ ВСТАНОВЛЕННЯ ПРОФЕСІОНАЛАМ

Цей виріб має встановлювати фахівець, який уміє визначати міцність стіни, що повинна витримувати вагу телевізора або РК монітора зі звуковою панеллю. Неправильно закріплений під час встановлення телевізор або РК монітор зі звуковою панеллю може впасти і завдати важкої травми. Компанія Sony не несе жодної відповідальності за збитки і травми, спричинені неправильним використанням чи встановленням цього виробу, а також застосуванням виробів, відмінних від вказаного. Це не стосується ваших прав передбачених законом (якщо такі є).

До уваги дилерів компанії Sony

Для встановлення цього виробу необхідно мати достатні знання та навички. Обов'язково уважно прочитайте цей посібник з експлуатації, щоб безпечно виконати роботи з монтажу. Компанія Sony не несе відповідальності за шкоду та травми, що виникли через неправильне поводження або неналежно виконаний монтаж. Після встановлення передайте цей посібник споживачу.

У цьому посібнику з експлуатації описано правильне поводження з виробом, а також наведено важливі застережні заходи, необхідні для уникнення нещасних випадків. Уважно прочитайте всі інструкції в цьому посібнику з експлуатації й ретельно виконуйте їх. Недотримання цієї вимоги може спричинити тяжку травму, серйозне пошкодження майна й ануляцію гарантії. Зберігайте цей посібник для перегляду в майбутньому.

Під час розробки продуктів Sony безпека стоїть на першому місці. Однак, неправильне поводження з виробами може призвести до серйозних травм унаслідок пожежі, ураження електричним струмом, перекидання виробу чи його падіння. Щоб запобігти таким випадкам, обов'язково дотримуйтеся правил техніки безпеки.

Дата виготовлення зазначена на виробі та упаковці на етикетці зі штрих-кодом у наступному форматі
YYYY/MM, де YYYY - рік, MM - місяць виготовлення.

Виробник: Соні Корпорейшн,
1-7-1 Конан Мінато-ку Токіо,
108-0075 Японія
Зроблено в Китаї

До уваги споживачів

ЗАСТЕРЕЖЕННЯ

Якщо не дотримуватися наведених нижче застережних заходів, можливі серйозні травми чи смерть унаслідок пожежі, ураження електричним струмом чи падіння виробу.

Обов'язково доручіть встановлення підрядникам, які мають ліцензію, та слідкуйте за тим, щоб під час монтажу поряд не було дітей.

Якщо кронштейн для звукової панелі, телевізор або РК монітор встановлено неправильно, можуть статися наведені нижче нещасні випадки. Монтаж мають виконувати підрядники, які мають ліцензію.

- Телевізор або РК монітор зі звуковою панеллю може впасти та призвести до таких серйозних травм, як синці або переломи.
- Якщо стіна, на яку встановлюється кронштейн для настінного кріплення із кронштейном для звукової панелі, нестабільна, нерівна або неперпендикулярна підлозі, виріб може впасти та стати причиною травмування або пошкодження майна. Стіна повинна витримувати вагу, щонайменше в чотири рази більшу за вагу телевізора або РК монітора зі звуковою панеллю. (Вагу телевізора або РК монітора можна дізнатися в Довідковому посібнику.)
- Якщо кронштейн для настінного кріплення із кронштейном для звукової панелі встановлено на стіні недостатньо надійно, виріб може впасти та стати причиною травмування або пошкодження майна.

Щодо дітей

- Не дозволяйте дітям залазити на телевізор або РК монітор.
- Тримайте малі деталі поза доступом дітей, щоб діти їх випадково не проковтнули.

Обов'язково доручіть переміщення або демонтажу телевізора або РК монітора підрядниками, які мають ліцензію.

Якщо інші особи, окрім підрядників, які мають ліцензію, переміщуватимуть чи демонтуватимуть телевізор або РК монітор, то він може впасти та стати причиною травмування або пошкодження майна. Переносити або демонтувати телевізор або РК монітор мають щонайменше двоє людей.

Не викручуйте гвинти, тощо, після монтування телевізора або РК монітора.

Якщо зробити це, телевізор або РК монітор може впасти та завдати серйозних травм чи призвести до пошкодження майна.

Не змінюйте деталі кронштейна для звукової панелі.

Якщо зробити це, кронштейн для звукової панелі може впасти та завдати травм чи призвести до пошкодження майна.

Не встановлюйте ніяких інших пристроїв, крім зазначеного виробу.

Цей кронштейн для звукової панелі призначено для використання лише із зазначеним виробом. У випадку встановлення інших пристроїв, крім зазначених, вони можуть впасти чи зламатися та завдати серйозних травм чи призвести до пошкодження майна.

Не застосовуйте до кронштейна для звукової панелі інші навантаження, окрім звукової панелі. Не розкитуйте звукову панель уліво/вправо чи вгору/вниз.

Не ставте нічого на звукову панель, звукова панель може впасти і спричинити травми чи пошкодження майна.

Не спирайтеся на звукову панель і не чіпляйтеся за неї.

Не спирайтеся на звукову панель і не чіпляйтеся за неї, оскільки вона може впасти на вас та завдати серйозних травм.

Не розвертайте телевізор або РК монітор, регулюючи звукову панель або кронштейн для звукової панелі.

У такому разі кронштейн для звукової панелі може зламатися.

ПОПЕРЕДЖЕННЯ

Якщо не дотримуватися наведених нижче застережних заходів, це може призвести до серйозних травм чи пошкодження майна.

- Будьте обережні, щоб не прищемити пальці, коли регулюєте кронштейн для звукової панелі.
- Зберігайте деталі, що не використовуються, у безпечному місці. Тримайте їх у недоступному для дітей місці.

Під час очищення або обслуговування виробу не прикладайте до нього надмірної сили.

Не докладайте надмірної сили до звукової панелі. Якщо зробити це, звукова панель може впасти та завдати серйозних травм чи призвести до пошкодження майна.

Не кладіть цей виріб поблизу медичних пристроїв.

Цей виріб (включно з приладдям) містить магніт(и), які можуть перешкоджати роботі кардіостимуляторів, програмованих шунтувальних клапанів, призначених для лікування гідроцефалії, та інших медичних пристроїв. Не кладіть цей виріб поблизу людей, що використовують такі медичні пристрої. Якщо ви використовуєте будь-який з цих медичних пристроїв, проконсультуйтеся з лікарем, перш ніж починати користуватися цим виробом.

Тримайте в місцях, недоступних для дітей та осіб, які потребують нагляду.

Цей виріб (включно з приладдям) містить магніт(и). Проковтування магніту(ів) становить велику небезпеку, як-от можливість задуження або травмування шлунково-кишкового тракту. У разі проковтування магнітів (або магніту) негайно зверніться до лікаря.

Застережні заходи

- Не використовуйте кронштейн для звукової панелі в місцях, де відбувається механічна вібрація.

Встановлення кронштейна для звукової панелі

До уваги дилерів компанії Sony

ЗАСТЕРЕЖЕННЯ

Наведені нижче інструкції призначено лише для дилерів компанії Sony. Обов'язково прочитайте застережні заходи, викладені вище, і зверніть особливу увагу на безпеку під час монтажу, обслуговування та перевірки цього виробу.

Надійно встановіть кронштейн для звукової панелі до кронштейна для настінного кріплення відповідно до інструкцій у цьому посібнику з експлуатації.

Якщо гвинти слабо закріплені або випадають, кронштейн для звукової панелі може впасти і стати причиною травмування або пошкодження майна.

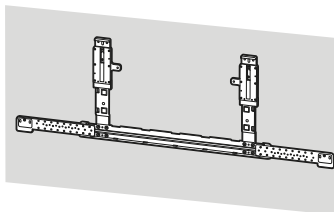

Намагайтеся не пошкодити кути телевізора або ПК монітора, встановлюючи кронштейн для звукової панелі. Будьте обережні, щоб не вдаритися головою чи тілом об кут телевізора або ПК монітора під час встановлення.

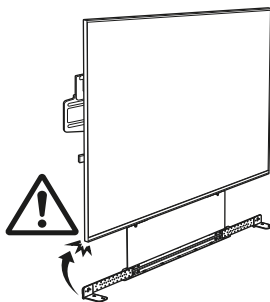

Використовуйте гвинти та допоміжні частини з комплекту постачання належним чином відповідно до інструкцій у цьому посібнику з експлуатації. Використання деталей-замінників може призвести до падіння звукової панелі і травмування людей або пошкодження звукової панелі.

Збирайте кронштейн для звукової панелі належним чином, дотримуючись процедури, описаної в цьому посібнику з експлуатації.

Якщо гвинти слабо закріплені або випадають, звукова панель може впасти та пошкодитися або травмувати людей.

Зберігайте відстань між телевізором або ПК монітором і звуковою панеллю, як показано нижче:

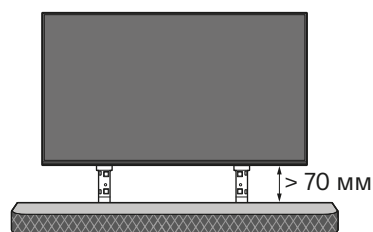

UA

Надійно затягніть гвинти у зазначеному положенні.

Якщо цього не зробити, звукова панель може впасти та пошкодитися або травмувати людей.

Під час монтажу слід уникати поштовхів у напрямку звукової панелі.

У разі поштовху звукова панель може впасти або розбитися. Це може стати причиною травмування.

Після монтажу звукової панелі зафіксуйте кабелі належним чином.

Якщо люди або об'єкти заплутаються в кабелях, це може привести до пошкодження звукової панелі або травмування людей.

Слідкуйте за тим, щоб шнур живлення змінного струму або з'єднувальний кабель не був затиснутий.

Якщо шнур живлення змінного струму або з'єднувальний кабель затиснений між виробом та стіною або зігнутий чи скручений із прикладанням сили, його внутрішні провідники можуть оголитися й спричинити коротке замикання або пробивання електричного струму. Це може призвести до пожежі або ураження електричним струмом.

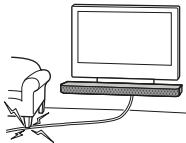

Зберігайте вироби в картонній коробці, у темному, сухому, чистому приміщенні з доброю вентиляцією, окремо від місць зберігання кислот і лугів. Температура зберігання: від -20 до +60°C. Вологість зберігання: <80 %.

Для покупців у Європі

Вказівки щодо встановлення кронштейна для звукової панелі можна завантажити на вебсайті SONY.

Вказівки щодо встановлення кронштейна для звукової панелі

Вказівки щодо встановлення звукової панелі за допомогою кронштейна для звукової панелі Sony шукайте на сторінці моделі звукової панелі.

<https://www.sony.net/SonyInfo/Support>

Для захисту виробу та з міркувань безпеки компанія Sony настійно рекомендує, щоб встановлення звукової панелі здійснювалося кваліфікованими спеціалістами. Не намагайтеся встановити його самостійно.

Інформація щодо сумісності кронштейна для настінного кріплення

Використовуйте такий кронштейн для настінного кріплення Sony.

	Номер моделі кронштейна для настінного кріплення Sony
	SU-WL900
Номер моделі кронштейна для звукової панелі Sony	SU-WB1*1

Використання інших кронштейнів для настінного кріплення може призвести до нестабільності і стати причиною пошкодження майна або травмування людей.

*1 Лише для обмеженого регіону/країни/моделі.

Технічні характеристики

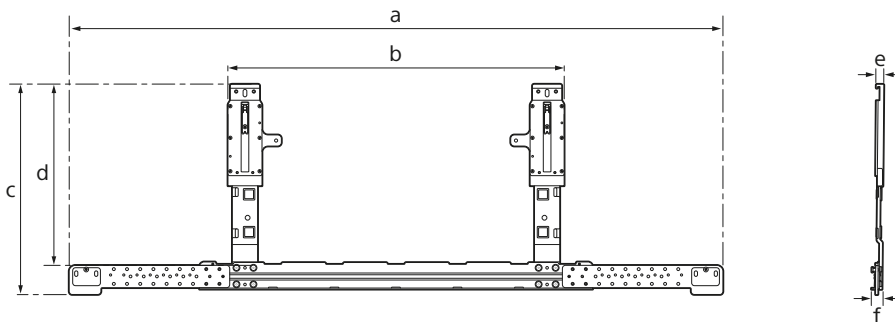

Розміри: (прибл.) (мм)

a : 1 114
b : 565
c : 358,5
d : 309
e : 13
f : 18

Вага (тільки база): (прибл.) (кг)

2,9

Конструкція та технічні характеристики можуть бути змінені без попередження.

Giá đỡ Loa Thanh

Về sự an toàn

Cảm ơn bạn vì đã mua sản phẩm này.

Với khách hàng

Lắp đặt TV hoặc Màn hình LCD có Loa Thanh lên tường



CẢNH BÁO

YÊU CẦU LẮP ĐẶT CHUYÊN NGHIỆP

Sản phẩm này chỉ được lắp đặt bởi thợ lắp đặt có chuyên môn, được đào tạo để xác định sức bền chịu được trọng lượng TV hoặc Màn hình LCD có Loa Thanh. Nếu không được cố định chắc chắn trong khi lắp đặt, TV hoặc Màn hình LCD có Loa Thanh có thể bị rơi và gây thương tích nghiêm trọng. Sony sẽ không chịu trách nhiệm với bất cứ hỏng hóc hay chấn thương nào do việc lắp đặt sai hoặc lắp đặt không đúng chuẩn gây ra hoặc lắp đặt sản phẩm không được chỉ định. Quyền pháp định của quý khách (nếu có) không bị ảnh hưởng.

Dành cho Đại lý của Sony

Cần người có kỹ thuật chuyên môn để lắp đặt sản phẩm này. Phải đọc kỹ sách hướng dẫn sử dụng này để tiến hành lắp đặt một cách an toàn. Sony sẽ không chịu trách nhiệm với bất cứ hỏng hóc hay chấn thương nào do việc lắp đặt sai hoặc lắp đặt không đúng chuẩn gây ra. Hãy đưa tài liệu này cho khách hàng sau khi lắp đặt.

Sách hướng dẫn sử dụng này trình bày việc sử dụng sản phẩm đúng cách và những cảnh báo quan trọng cần thiết để phòng ngừa tai nạn. Bạn có trách nhiệm đọc, hiểu rõ và tuân thủ tất cả các chỉ dẫn trong sách hướng dẫn sử dụng này. Việc không tuân thủ có thể dẫn đến thương tích hoặc thiệt hại tài sản nghiêm trọng, và có thể làm mất hiệu lực bảo hành. Giữ lại sách hướng dẫn sử dụng này để tham khảo về sau.

Các sản phẩm của Sony được thiết kế với lưu ý về sự an toàn. Tuy nhiên, nếu các sản phẩm được sử dụng không đúng cách, có thể dẫn đến thương tích nghiêm trọng do cháy, điện giật, đổ hoặc rơi sản phẩm. Phải tuân thủ các cảnh báo về an toàn để phòng ngừa những tai nạn như vậy.

Với khách hàng

CẢNH BÁO

Nếu không tuân thủ những cảnh báo sau, có thể dẫn đến thương tích nghiêm trọng hoặc tử vong do cháy, điện giật hoặc rơi sản phẩm.

Phải ký hợp đồng phụ về lắp đặt với các nhà thầu được cấp phép và không để trẻ nhỏ lại gần trong quá trình lắp đặt.

Nếu Giá đỡ Loa Thanh hoặc TV hoặc Màn hình LCD không được lắp đặt đúng cách, các tai nạn sau có thể xảy ra. Phải để các nhà thầu được cấp phép thực hiện việc lắp đặt.

- TV hoặc Màn hình LCD có Loa Thanh có thể bị rơi và gây ra thương tích nghiêm trọng như thâm tím hoặc gãy xương.
- Nếu tường để lắp Giá đỡ Treo tường có Giá đỡ Loa Thanh không ổn định, không bằng phẳng hoặc không vuông góc với sàn nhà, thiết bị có thể bị rơi và gây ra thương tích hoặc thiệt hại tài sản. Tường phải có khả năng chịu được trọng lượng tối thiểu gấp bốn lần tổng trọng lượng của TV hoặc Màn hình LCD có Loa Thanh. (Tham khảo trọng lượng của TV hoặc Màn hình LCD trong Hướng dẫn Tham khảo.)
- Nếu lắp đặt Giá đỡ Treo tường có Giá đỡ Loa Thanh trên tường không đủ vững chắc, thiết bị có thể bị rơi và gây ra thương tích hoặc thiệt hại tài sản.

Phải ký hợp đồng phụ về việc di chuyển hoặc tháo dỡ TV hoặc Màn hình LCD với các nhà thầu được cấp phép.

Nếu việc vận chuyển và tháo dỡ TV hoặc Màn hình LCD do người khác không phải nhà thầu được cấp phép tiến hành, TV hoặc Màn hình LCD có thể bị rơi và gây ra thương tích hoặc thiệt hại tài sản. Cần đảm bảo có hai người trở lên thực hiện bê vác hoặc tháo dỡ TV hoặc Màn hình LCD.

Không tháo vít v.v... sau khi lắp TV hoặc Màn hình LCD.

Nếu bạn làm như vậy, TV hoặc Màn hình LCD có thể bị rơi và gây ra thương tích hoặc thiệt hại tài sản.

Không thay đổi các bộ phận của Giá đỡ Loa Thanh.

Nếu bạn làm như vậy, Giá đỡ Loa Thanh có thể bị rơi và gây ra thương tích hoặc thiệt hại tài sản.

Không treo bất kỳ thiết bị nào khác với sản phẩm được chỉ định.

Giá đỡ Loa Thanh này chỉ được thiết kế để sử dụng với sản phẩm được chỉ định. Nếu bạn treo thiết bị khác với sản phẩm được chỉ định, giá treo có thể bị rơi hoặc vỡ và có thể gây thương tích hoặc thiệt hại tài sản.

Không đặt vật nặng nào khác ngoài Loa Thanh lên Giá đỡ Loa Thanh. Không lắc Loa Thanh sang trái/phải, lên/xuống.

Không đặt bất kỳ vật gì lên Loa Thanh, Loa Thanh có thể bị rơi và gây ra thương tích hoặc thiệt hại tài sản.

Không dựa hoặc treo các đồ vật lên Loa Thanh.

Không dựa hoặc treo các đồ vật lên Loa Thanh vì thiết bị có thể rơi vào bạn và gây ra thương tích nghiêm trọng.

Không xoay TV hoặc Màn hình LCD khi cầm Loa Thanh hoặc Giá đỡ Loa Thanh.

Nếu bạn làm như vậy, Giá đỡ Loa Thanh có thể bị hỏng.

LƯU Ý

Nếu không tuân thủ các cảnh báo sau, có thể xảy ra thương tích hoặc thiệt hại tài sản.

- Cần thận để không bị kẹp ngón tay khi cầm Giá đỡ Loa Thanh.
- Bảo đảm rằng bạn đặt các chi tiết chưa dùng ở nơi an toàn để sử dụng sau. Để xa tầm tay của trẻ em.

Không tác động lực quá mạnh lên sản phẩm trong quá trình lau hoặc bảo dưỡng.

Không đặt quá nhiều lực lên Loa Thanh. Nếu bạn làm như vậy, Loa Thanh có thể bị rơi và gây ra thương tích hoặc thiệt hại tài sản.

Không đặt sản phẩm này gần các thiết bị y tế.

Sản phẩm này (bao gồm phụ kiện) có (nhiều) nam châm có thể gây nhiễu máy trợ tim, van shunt được lập trình để điều trị bệnh não úng thủy, hay các thiết bị y tế khác. Không đặt sản phẩm này gần những người sử dụng các thiết bị y tế như thế. Tham khảo ý kiến bác sĩ của bạn trước khi dùng sản phẩm này nếu bạn có sử dụng bất kỳ thiết bị y tế nào.

Tránh xa tầm tay trẻ em hoặc những người cần được giám sát.

Sản phẩm này (bao gồm phụ kiện) có (nhiều) nam châm. Nuốt (nhiều) nam châm có thể gây tổn hại nghiêm trọng, như mắc nghẹn hoặc tổn thương ruột. Nếu nuốt phải (một hay nhiều) nam châm, hãy tham khảo ý kiến bác sĩ ngay lập tức.

Cảnh báo

- Không sử dụng Giá đỡ Loa Thanh ở nơi phải chịu dao động cơ học.

Lắp đặt Giá đỡ Loa Thanh

Dành cho Đại lý của Sony

CẢNH BÁO

Các hướng dẫn sau đây chỉ dành cho các đại lý của Sony. Đảm bảo đọc các lưu ý về an toàn được mô tả phía trên và đặc biệt chú ý tới sự an toàn trong quá trình lắp đặt, bảo trì và kiểm tra sản phẩm này.

Đảm bảo lắp đặt chắc chắn Giá đỡ Loa Thanh vào Giá đỡ Treo tường theo các hướng dẫn trong sách hướng dẫn sử dụng này.

Nếu bất kỳ vít nào bị lỏng hoặc rơi ra, Giá đỡ Loa Thanh có thể bị rơi và gây ra thương tích hoặc thiệt hại tài sản.

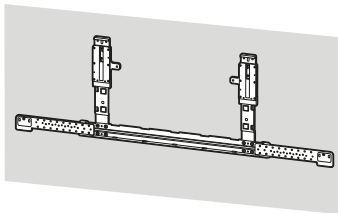

Cần đảm bảo tránh gây hư hỏng đối với góc của TV hoặc Màn hình LCD trong quá trình lắp đặt Giá đỡ Loa Thanh. Cần thận trọng tránh bị góc của TV hoặc Màn hình LCD va vào đầu hoặc cơ thể trong quá trình lắp.

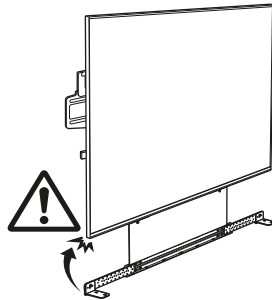

Phải sử dụng vít đi kèm và các phụ kiện đúng theo các hướng dẫn đã nêu trong sách hướng dẫn sử dụng này. Nếu bạn sử dụng các bộ phận thay thế, Loa Thanh có thể bị rơi và gây ra thương tích cho người hoặc hỏng hóc Loa Thanh.

Đảm bảo lắp Giá đỡ Loa Thanh đúng cách theo quy trình được hướng dẫn và giải thích trong sách hướng dẫn sử dụng này.

Nếu bất kỳ vít nào bị lỏng hoặc rơi ra, Loa Thanh có thể bị rơi và gây ra thương tích cho người hoặc hỏng hóc Loa Thanh.

Cần đảm bảo giữ khoảng cách giữa TV hoặc Màn hình LCD và Loa Thanh như trình bày bên dưới đây:

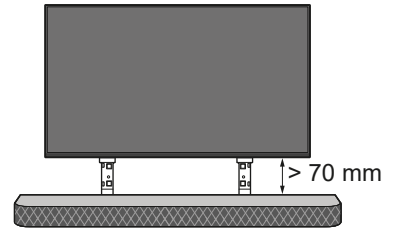

Phải vặn chặt các vít vào vị trí được chỉ định.

Nếu bạn không làm như vậy, Loa Thanh có thể bị rơi và gây thương tích cho người hoặc hỏng Loa Thanh.

Cần thận để Loa Thanh không bị va chạm trong quá trình lắp đặt.

Nếu bị va chạm, Loa Thanh có thể bị rơi hoặc vỡ. Việc này có thể gây ra thương tích.

Sau khi lắp đặt Loa Thanh đúng cách, hãy cố định các cáp đúng cách.

Nếu cáp gây vướng víu cho người hoặc đồ vật, việc này có thể gây ra thương tích hoặc hư hại đối với Loa Thanh.

Không được để cho dây nguồn AC hoặc cáp nối bị bó kẹt.

Nếu dây nguồn AC hoặc cáp nối bị bó kẹt giữa thiết bị và tường hoặc bị vận xoắn do lực tác động, dây dẫn điện bên trong có thể bị hở ra và dẫn đến đoản mạch hoặc mất điện. Việc này có thể gây ra cháy hoặc điện giật.

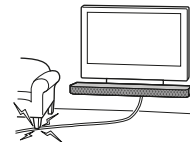

Dành cho Khách hàng tại Việt nam

Vui lòng tải xuống thông tin tại trang web của SONY để xem hướng dẫn lắp đặt Giá đỡ Loa Thanh.

Hướng dẫn Lắp đặt Giá đỡ Loa Thanh

Hướng dẫn lắp đặt Loa Thanh bằng **Giá đỡ Loa Thanh của Sony** có tại trang model của Loa Thanh.

<https://www.sony.net/SonyInfo/Support>

Để bảo vệ sản phẩm và vì lý do an toàn, Sony khuyến cáo rằng việc lắp đặt Loa Thanh phải do người có trình độ chuyên môn thực hiện. Không nên cố tự lắp đặt sản phẩm.

Thông tin Giá đỡ Treo tường Tương thích

Sử dụng Giá đỡ Treo tường sau đây của Sony.

	Số Model Giá đỡ Treo tường của Sony
	SU-WL900
Số Model Giá đỡ Loa Thanh của Sony	SU-WB1*1

Việc sử dụng với các Giá đỡ Treo tường khác có thể gây tình trạng không ổn định và dẫn đến thiệt hại tài sản hoặc thương tích.

*1 Chỉ dành cho một số khu vực/quốc gia/model.

Thông số kỹ thuật

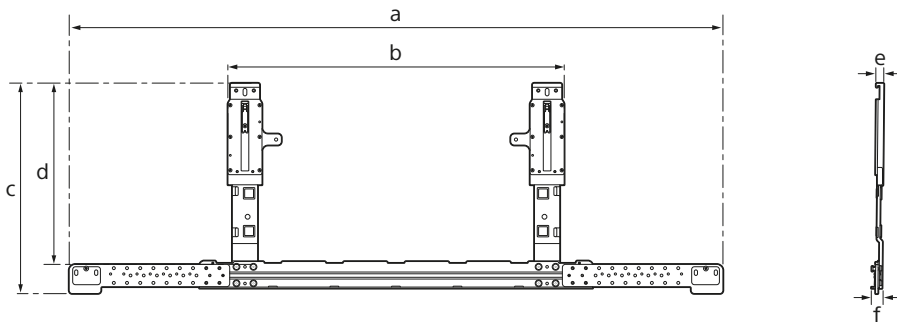

Kích thước: (Xấp xỉ) (mm)

a : 1 114

b : 565

c : 358,5

d : 309

e : 13

f : 18

Trọng lượng (chỉ chân đế): (Xấp xỉ) (kg)

2,9

Thiết kế và thông số kỹ thuật có thể thay đổi mà không cần thông báo.

主動式揚聲器支架

安全事項

感謝您購買本產品。

致用戶

將帶主動式揚聲器的電視機或 LCD 顯示器安裝至牆上



警告

需要專業安裝

本產品應僅由專業安裝人員安裝，該安裝人員必須經過訓練，能確定承受帶主動式揚聲器的電視機或 LCD 顯示器重量的牆壁強度。安裝時如果未妥當固定，帶主動式揚聲器的電視機或 LCD 顯示器可能會掉落並造成嚴重受傷。對於因處理或安裝不當，或安裝任何非指定產品而造成的任何損害或受傷，Sony 概不負責。您的法定權利（若有）不受影響。

致 Sony 經銷商

安裝本產品需要足夠的專業技術。請務必詳讀本使用說明書，以確保安裝本產品時之安全。Sony 對因錯誤操作或不當安裝所造成的任何損壞或傷害，概不承擔責任。請在安裝後將本手冊交給用戶。

本使用說明書介紹了正確使用本產品與防止事故發生需知的重要事項。您有責任閱讀、徹底瞭解並遵照本使用說明書中的指示。否則可能會導致嚴重的人身傷害或財產損失，並可能會使保固無效。請妥善保管本手冊，以備將來參考。

Sony 的產品設計非常注重安全。但是，如果使用不正確，則可能因火災、電擊、產品傾倒或墜落而導致嚴重傷害。請務必遵守安全事項，以防止此類事故發生。

致用戶

警告

如果不遵守下列事項，則可能因火災、電擊或產品墜落而導致嚴重傷害或死亡。

請務必將安裝工作委託經授權的承包商，並且避免安裝過程中讓孩童接近。

如果主動式揚聲器支架或電視機或 LCD 顯示器安裝不正確，則可能發生下列事故。因此請確保安裝工作由經授權的承包商進行。

- 帶主動式揚聲器的電視機或 LCD 顯示器可能會掉落，而造成嚴重的傷害，如挫傷或骨折等。
- 如果安裝帶主動式揚聲器支架的壁掛式支架的牆壁不穩固、不平整、或未與地面垂直，裝置可能會掉落，因而造成傷害或財產損失。牆壁應能承受至少四倍於帶主動式揚聲器的電視機或 LCD 顯示器的重量。
(有關您電視機或 LCD 顯示器的重量，請參考電視機或 LCD 顯示器的參考指南。)
- 如果牆壁上安裝的帶主動式揚聲器支架的壁掛式支架不夠穩固，則裝置可能會掉落，並造成傷害或財產損失。

請務必將搬動或拆卸電視機或 LCD 顯示器的工作委由經授權的承包商進行。

如果由未經授權的承包商搬動或拆卸電視機或 LCD 顯示器，裝置可能會掉落，造成傷害或財產損失。請務必由兩人或多人搬動或拆卸電視機或 LCD 顯示器。

安裝電視機或 LCD 顯示器之後請勿拆除任何螺絲等零件。

否則，電視機或 LCD 顯示器可能會掉落，造成傷害或財產損失。

請勿改裝主動式揚聲器支架的零件。

否則，主動式揚聲器支架可能會掉落，造成傷害或財產損失。

請勿將指定產品之外的其他設備安裝到支架上。

本主動式揚聲器支架僅為安裝特定產品而設計。如果您安裝非特定設備，則設備可能會掉落或破裂，造成傷害或財產損失。

除了主動式揚聲器之外，請勿在主動式揚聲器支架上加上其他重物。

請勿左右或上下搖動主動式揚聲器。

請勿在主動式揚聲器上放置任何物體，否則，主動式揚聲器可能會掉落，造成傷害或財產損失。

請勿倚靠或懸掛在主動式揚聲器下。

請勿倚靠或懸掛在主動式揚聲器下，因為裝置可能會掉落在您身上，造成嚴重傷害。

處理主動式揚聲器或主動式揚聲器支架時，請勿旋轉電視機或 LCD 顯示器。

否則，主動式揚聲器支架可能會斷裂。

小心

如果不遵守下列事項，則可能造成傷害或財產損失。

- 處理主動式揚聲器支架時，請務必小心不要夾到手指。
- 務必將未使用的零件存放在安全的地方，以備將來使用。
請將零件遠離兒童。

清潔或維修過程中，請勿對產品施加過大的力量。

請勿對主動式揚聲器施加強力。否則，主動式揚聲器可能會掉落，造成傷害或財產損失。

請勿將本產品放在靠近醫療裝置的地方。

本產品（包括配件）有磁鐵，可能會干擾心臟起搏器、腦積水治療用可調式引流閥，或其他醫療裝置。請勿將本產品放在靠近此類醫療裝置使用者的地方。若您有使用此類醫療裝置，請在使用本裝置前諮詢醫生的意見。

不要讓兒童或受監護者接觸。

本產品（包括配件）有磁鐵。吞嚥磁鐵可能會導致嚴重危害，例如窒息或腸道損傷。如果吞嚥磁鐵，請立即就醫。

注意事項

- 請勿在容易受到機械振動的地方使用主動式揚聲器支架。

安裝主動式揚聲器支架

致 Sony 經銷商

警告

下列說明僅適用於 Sony 經銷商。請務必閱讀上述安全注意事項，並在安裝、維修和檢查本產品時特別注意安全。

請務必依照本使用說明書中的指示，穩固地將主動式揚聲器支架安裝於壁掛式支架上。

如果有螺絲鬆動或掉落，主動式揚聲器支架可能會掉落，造成傷害或財產損失。

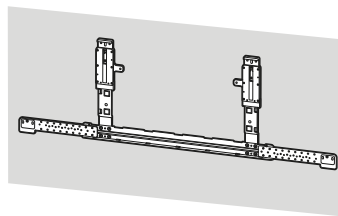

安裝主動式揚聲器支架時，請確保避免碰傷電視機或 LCD 顯示器的邊角。安裝時請務必小心，防止頭或身體撞到電視機或 LCD 顯示器的邊角。

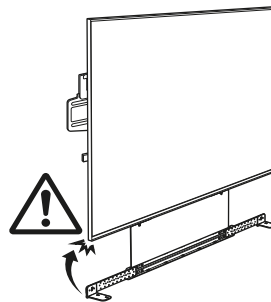

請務必按照本使用說明書中的指示，正確使用所提供的螺絲和附件。如果使用其他替代零件，主動式揚聲器可能會掉落，造成人身傷害或損壞主動式揚聲器。

如需獲得安裝主動式揚聲器支架的說明，請於 Sony 網站下載。

請務必按照本使用說明書中介紹的步驟，正確安裝主動式揚聲器支架。

如果有螺絲鬆動或掉落，主動式揚聲器可能會掉落，並造成人身傷害或損壞主動式揚聲器。

確保電視機或 LCD 顯示器與主動式揚聲器之間保持一點距離，如下圖所示：

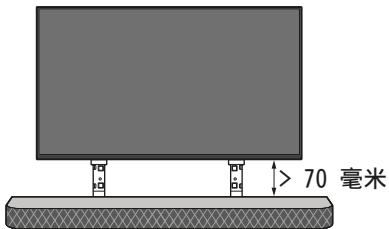

請務必在指定的位置上，將螺絲安全地鎖緊。

否則，主動式揚聲器可能會掉落，造成人身傷害或損壞主動式揚聲器。

安裝過程中，請務必小心不要讓主動式揚聲器受到衝撞。

如果主動式揚聲器受到衝撞，可能會掉落或破裂。並可能造成傷害。

正確安裝主動式揚聲器後，請收好電線。

如果人或物品勾到電線，可能會造成傷害或損壞主動式揚聲器。

請勿使交流電源線或連接電纜受到擠壓。

如果交流電源線或連接電纜被壓在裝置和牆壁之間，或被用力彎曲或扭曲，其內部導線可能會因裸露而短路或斷電。如此可能會引起火災或電擊。

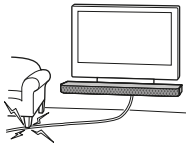

主動式揚聲器支架安裝說明

使用 Sony 主動式揚聲器支架安裝主動式揚聲器的說明，可在主動式揚聲器的型號網頁查找。

<https://www.sony.net/SonyInfo/Support>

為保護產品和安全理由，Sony 強烈建議由合資格的專業人士將您的主動式揚聲器安裝至牆上。請勿試圖自行安裝。

相容的壁掛式支架

使用以下 Sony 壁掛式支架。

	Sony 壁掛式支架型號
	SU-WL900
Sony 主動式揚聲器支架型號	SU-WB1 ^{*1}

使用其他壁掛式支架可能造成不穩固，因而造成財產損失或損害。

*1 僅限用於有限區域/國家/型號。

規格

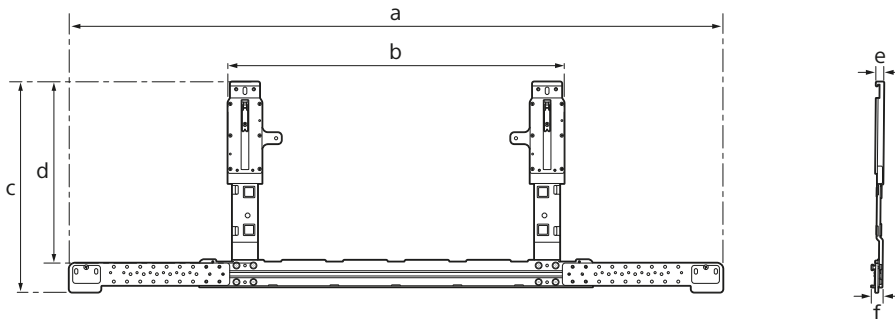

尺寸：（大約）（毫米）

a : 1 114

b : 565

c : 358.5

d : 309

e : 13

f : 18

重量（僅底座）：（大約）（千克）

2.9

產品設計與規格若有變更，恕不另行通知。

无线家庭音箱支架

安全事项

感谢您购买本产品。

致顾客

将带有无线家庭音箱的电视机或 LCD 监视器安装至墙壁



警告

需要专业安装

本产品应仅由专业安装人员安装，该安装人员必须经过培训，能确定承受带有无线家庭音箱的电视机或 LCD 监视器重量的墙壁强度。安装期间若未正确固定，带有无线家庭音箱的电视机或 LCD 监视器可能会掉落并造成严重受伤。对于因处理或安装不当，或安装任何非指定产品而造成的任何损害或受伤，Sony 概不负责。您的法定权利（若有）不受影响。

致 Sony 经销商

安装本产品要求具有一定的技术。为安全地进行安装工作，请务必仔细阅读本使用说明书。Sony 对操作不当或安装不正确而引起的任何损坏或伤害均不负责。请在完成安装后将本说明书交给用户。

本使用说明书介绍了正确使用本产品的信息，以及为防止事故发生需注意的重要事项。您有责任阅读、通晓并遵照本使用说明书中的指示。否则可能会导致严重的人身伤害或财产损失，并可能会导致保修无效。保存好本说明书以备将来参考。

Sony 的产品设计非常注重安全。然而，如果不正确使用这些产品，则可能因火灾、电击、产品倾倒或产品跌落而导致人员严重受伤。请务必遵守安全注意事项以防止此类事故发生。

致顾客

警告

如果不遵守下列注意事项，则因火灾、电击或产品跌落而导致人员严重受伤或死亡。

请务必将安装工作委托给经许可的承包商，并确保在安装过程中无儿童接近。

如果无线家庭音箱支架或电视机或 LCD 监视器安装不正确，则可能发生下列事故。请确保安装工作由经许可的承包商进行。

- 带有无线家庭音箱的电视机或 LCD 监视器可能会跌落并造成人员严重受伤，如擦伤或骨折等。
- 如果安装带有无线家庭音箱支架的挂壁式支架的墙体不平稳、不平整或与地面不垂直，则装置可能会跌落，从而造成人员受伤或财产损失。墙体的承重能力至少是带有无线家庭音箱的电视机或 LCD 监视器重量的四倍。（请参阅您电视机或 LCD 监视器的参考指南，了解其重量。）
- 如果墙壁上安装的带有无线家庭音箱支架的挂壁式支架不够牢固，则装置可能会跌落并造成人员受伤或财产损失。

请务必将电视机或 LCD 监视器的搬移或拆卸工作委托给经许可的承包商进行。

如果由经许可的承包商之外的其他人员进行电视机或 LCD 监视器的搬运或拆卸工作，则电视机或 LCD 监视器可能跌落并造成人员受伤或财产损失。搬运或拆卸本电视机或 LCD 监视器时，请确保由两个或两个以上的人员进行。

电视机或 LCD 监视器安装完之后，请勿拆下螺丝等零件。

否则，电视机或 LCD 监视器可能会跌落并造成人员受伤或财产损失。

请勿改装无线家庭音箱支架的零部件。

否则，无线家庭音箱支架可能会跌落并造成人员受伤或财产损失。

请勿将指定产品之外的其他设备安装到支架上。

本无线家庭音箱支架是为指定产品专门设计。如果您安装非指定设备，则支架可能跌落或破裂，并造成人员受伤或财产损失。

除无线家庭音箱之外，请勿在无线家庭音箱支架上再加挂其他重物。

请勿左右或上下摇晃无线家庭音箱。

请勿将任何物品放在无线家庭音箱上，无线家庭音箱可能会跌落并造成人员受伤或财产损失。

请勿倚靠或吊挂在无线家庭音箱上。

请勿倚靠或吊挂在无线家庭音箱上，因为无线家庭音箱可能跌落到您身上，并造成人员严重受伤。

处理无线家庭音箱或无线家庭音箱支架时，请勿转动电视机或 LCD 监视器。

否则，无线家庭音箱支架可能破裂。

注意

如果不遵守下列注意事项，则可能导致人员受伤或财产损失。

- 处理无线家庭音箱支架时，请小心不要夹到手指。
- 务必将未使用的部件存放在安全的地方，以备日后使用。
请将部件远离儿童。

在清洁或维护过程中，请勿对产品施加过大的力量。

请勿对无线家庭音箱施力过大。否则，无线家庭音箱可能会跌落并造成人员受伤或财产损失。

请勿将本产品放在医疗设备附近。

本产品（包括附件）带有磁铁，可能会干扰心脏起搏器、用于治疗脑积水的可编程分流阀或其他医疗设备。请勿将本产品放在使用上述医疗设备的人员附近。如果您在使用上述医疗设备，请在使用本产品前咨询医生。

请将本产品放在儿童或应受监护的人无法触及的地方。

本产品（包括附件）带有磁铁。吞下磁铁可能会导致严重伤害，例如窒息或肠道损伤。如果误吞了磁铁，请立即咨询医生。

预先注意事项

- 请勿在容易受到机械振动的地方使用无线家庭音箱支架。

安装无线家庭音箱支架

致 Sony 经销商

警告

下列说明仅适用于 Sony 经销商。请务必阅读上述安全注意事项，并在安装、维护和检查本产品时特别注意安全。

请务必按照本使用说明书中的指示牢固地将无线家庭音箱支架安装在挂壁式支架上。

如果有螺丝松动或掉落，则无线家庭音箱支架会跌落并造成人员受伤或财产损失。

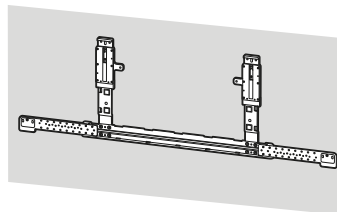

安装无线家庭音箱支架时，请务必不要损坏电视机或 LCD 监视器的边角。组装时务必小心，谨防头部或身体撞到电视机或 LCD 监视器的边角。

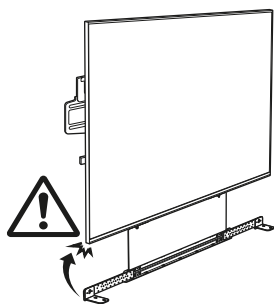

请务必按照本使用说明书中给出的指示正确使用提供的螺丝和附件。如果使用其他替代零件，则无线家庭音箱可能会跌落，并造成人身伤害或无线家庭音箱损坏。

请务必按照本使用说明书中介绍的步骤正确安装无线家庭音箱支架。

如果有螺丝松动或掉落，则无线家庭音箱可能会跌落，并造成人身伤害或无线家庭音箱损坏。

请确保电视机或 LCD 监视器与无线家庭音箱之间按如下所示保持一定的距离：

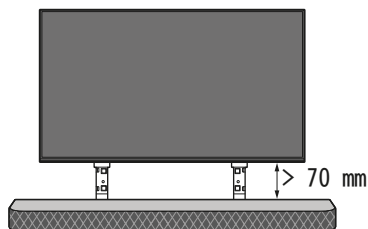

请务必拧紧指定位置的螺丝。

如果操作不当，则无线家庭音箱可能会跌落，并造成人身伤害或无线家庭音箱损坏。

请小心勿使无线家庭音箱在安装过程中受到振动。

如果无线家庭音箱受到振动，它可能会跌落或裂开。这可能会引起人员受伤。

正确安装无线家庭音箱后，请正确固定电缆。

如果电缆缠住人或物体，则可能导致人员受伤或无线家庭音箱损坏。

请勿夹住交流电源线或连接电缆。

如果交流电源线或连接电缆被夹在装置和墙壁之间或被用力弯曲、缠绕，则内部导线可能会裸露在外并造成短路或断路。这可能会引起火灾或电击。

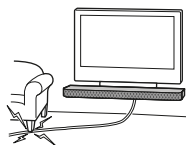

对于中国客

要查看安装无线家庭音箱支架的说明，请在 SONY 网站下载相关信息。

无线家庭音箱支架安装说明

在无线家庭音箱的型号页面中，可找到使用 **Sony 无线家庭音箱支架** 安装无线家庭音箱的说明。

<https://www.sony.net/SonyInfo/Support>

为保护产品和安全理由，Sony 坚持建议您的无线家庭音箱安装任务由符合资质的专业人员进行。请勿尝试自行安装。

兼容挂壁式支架信息

使用下列 Sony 挂壁式支架。

Sony 挂壁式支架型号	
	SU-WL900
Sony 无线家庭音箱支架型号	SU-WB1 ^{*1}

使用其他挂壁式支架可能会导致不稳定，并可能造成财产损失或人员受伤。

*1 仅针对有限的地区/国家/型号。

规格

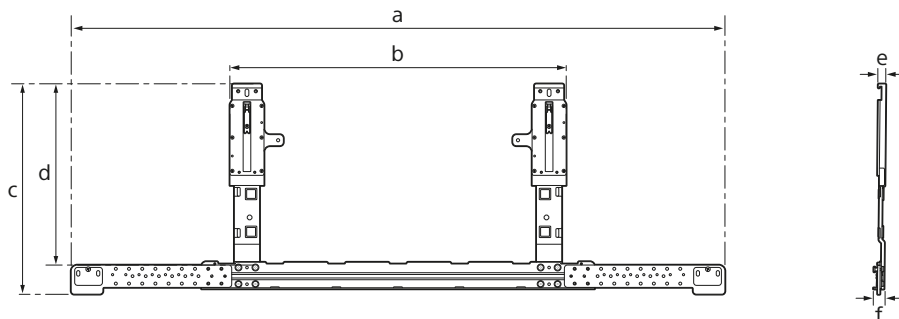

尺寸：（约）（mm）

a : 1 114

b : 565

c : 358.5

d : 309

e : 13

f : 18

重量（仅底座）：（约）（kg）

2.9

设计和规格若有变更，恕不另行通知。

ขายึดชาวด์บาร์

ว่าด้วยความปลอดภัย

ขอบคุณที่อุดหนุนผลิตภัณฑ์ของเรา

สำหรับลูกค้า

การติดตั้งทีวีหรือจอ LCD พร้อมชาวด์บาร์เข้ากับผนัง



คำเตือน

การติดตั้งต้องดำเนินการโดยช่างผู้ชำนาญเท่านั้น

ควรติดตั้งผลิตภัณฑ์โดยช่างติดตั้งมืออาชีพที่ผ่านการฝึกอบรมมาแล้ว เพื่อวัดความแข็งแรงของผนังว่าจะสามารถรับน้ำหนักของทีวีหรือจอ LCD พร้อมชาวด์บาร์ได้ หากยึดไม่แน่นในขณะที่ติดตั้งทีวีหรือจอ LCD พร้อมชาวด์บาร์อาจหล่นลงมาและทำให้เกิดการบาดเจ็บสาหัสได้ Sony ไม่รับผิดชอบต่อความเสียหายหรือการบาดเจ็บใดๆ ที่มีสาเหตุจากการใช้งานไม่ถูกต้อง การติดตั้งไม่ถูกต้อง หรือการติดตั้งกับผลิตภัณฑ์อื่น ๆ นอกเหนือจากที่ระบุไว้ โดยไม่กระทบต่อสิทธิทางกฎหมายใดๆ (ถ้ามี)

สำหรับตัวแทนจำหน่าย

Sony

การติดตั้งผลิตภัณฑ์ต้องอาศัยความชำนาญเป็นพิเศษ โปรดศึกษาคู่มือการใช้งานฉบับอย่างละเอียดเพื่อทำการติดตั้งผลิตภัณฑ์ได้อย่างปลอดภัย Sony ไม่รับผิดชอบต่อความเสียหายหรือการบาดเจ็บใดๆ อันเกิดจากการใช้งานหรือการติดตั้งที่ไม่ถูกต้อง โปรดมอบหนังสือคู่มือวิธีใช้ให้แก่ลูกค้าภายหลังการติดตั้ง

คู่มือการใช้งานฉบับนี้แสดงวิธีการใช้งานผลิตภัณฑ์อย่างถูกต้องรวมทั้งข้อปฏิบัติที่สำคัญที่จำเป็นเพื่อป้องกันไม่ให้เกิดอุบัติเหตุ ท่านควรอ่านและทำความเข้าใจคู่มืออย่างถี่ถ้วน พร้อมทั้งปฏิบัติตามคำแนะนำทุกข้อในคู่มือการใช้งานเล่มนี้ การละเลยไม่ปฏิบัติตามอาจส่งผลให้เกิดการบาดเจ็บสาหัสหรือทรัพย์สินเสียหาย และอาจทำให้การรับประกันเป็นโมฆะได้ พร้อมทั้งเก็บหนังสือคู่มือฉบับนี้ไว้ใช้อ้างอิงในอนาคต

ผลิตภัณฑ์ของ Sony ได้รับการออกแบบโดยคำนึงถึงความปลอดภัย อย่างไรก็ตามในกรณีที่ใช้ใช้งานผลิตภัณฑ์อย่างไม่ถูกต้อง อาจทำให้เกิดการบาดเจ็บสาหัสจากไฟไหม้ ไฟดูด ผลิตภัณฑ์ลัมโป้ หรือผลิตภัณฑ์ตกกระทบพื้น โปรดศึกษาข้อปฏิบัติเพื่อความปลอดภัยเพื่อป้องกันอุบัติเหตุตามที่จะระบุข้างต้น

สำหรับลูกค้า

คำเตือน

หากไม่ปฏิบัติตามข้อควรระวังต่อไปนี้ อาจทำให้เกิดการบาดเจ็บสาหัสหรือเสียชีวิตจากเพลิงไหม้ ไฟฟ้าช็อต หรืออุปกรณ์ตกลงมาได้

โปรดแน่ใจว่าได้ติดตั้งตัวแทนที่ได้รับการรับรองเพื่อทำการติดตั้งและระมัดระวังอย่าให้เด็กเล็กๆ อยู่ใกล้ขณะติดตั้ง

หากท่านติดตั้งขายึดชาวด์บาร์หรือทีวีหรือจอ LCD ไม่ถูกต้อง อุบัติเหตุต่อไปนี้อาจเกิดขึ้นได้ และต้องแน่ใจว่าได้ให้ตัวแทนที่ได้รับการรับรองเท่านั้นเป็นผู้ทำการติดตั้ง

- ทีวีหรือจอ LCD พร้อมชาวด์บาร์อาจตกลงและทำให้ได้รับบาดเจ็บสาหัส เช่น รอยฟกช้ำหรือกระดูกหักได้
- หากผนังที่จะทำการติดตั้งอุปกรณ์ยึดติดผนังพร้อมขายึดชาวด์บาร์ ไม่มั่นคง ไม่เรียบ หรือไม่อยู่ในแนวตั้งฉากกับพื้น อาจทำให้เครื่องหล่นลงและเกิดการบาดเจ็บหรือทรัพย์สินเสียหายได้ ผนังต้องสามารถรองรับน้ำหนักได้ไม่น้อยกว่า 4 เท่าของน้ำหนักทีวีหรือจอ LCD พร้อมชาวด์บาร์ (ดูน้ำหนักได้จากคู่มืออ้างอิงของทีวีหรือจอ LCD)
- หากติดตั้งอุปกรณ์ยึดติดผนังพร้อมขายึดชาวด์บาร์ลงบนผนังอย่างไม่มั่นคง อาจทำให้เครื่องหล่นลงและเกิดการบาดเจ็บหรือ ทรัพย์สินเสียหายได้

โปรดแน่ใจว่าได้ติดตั้งตัวแทนที่ได้รับการรับรองเพื่อทำการเคลื่อนย้ายหรือถอดทีวีหรือจอ LCD

หากบุคคลอื่นที่ไม่ใช่ตัวแทนที่ได้รับการรับรองเป็นผู้ทำการเคลื่อนย้ายหรือถอดทีวีหรือจอ LCD อาจทำให้เครื่องหล่นลงและเกิดการบาดเจ็บหรือทรัพย์สินเสียหายได้ โปรดแน่ใจว่ามีสองคนขึ้นไปที่จะช่วยยกหรือถอดทีวีหรือจอ LCD

อย่าถอดสกรูหรือชิ้นส่วนอื่นๆ หลังจากติดตั้งเข้ากับทีวีหรือจอ LCD แล้ว

การกระทำเช่นนั้นอาจทำให้ทีวีหรือจอ LCD หล่นและทำให้เกิดการบาดเจ็บหรือทรัพย์สินเสียหายได้

อย่าดัดแปลงชิ้นส่วนต่างๆ ของขายึดชาวด์บาร์

การกระทำเช่นนั้นอาจทำให้ขายึดชาวด์บาร์หล่นและทำให้เกิดการบาดเจ็บหรือทรัพย์สินเสียหายได้

ห้ามติดตั้งอุปกรณ์อื่นนอกเหนือจากผลิตภัณฑ์ที่ระบุไว้

ขายึดชาวด์บาร์ออกแบบมาเพื่อใช้กับผลิตภัณฑ์ที่ระบุไว้เท่านั้น หากท่านติดตั้งอุปกรณ์อื่นนอกเหนือจากที่ระบุไว้ อุปกรณ์นั้นอาจหล่นลงหรือแตกชำรุด ทำให้เกิดการบาดเจ็บหรือทรัพย์สินเสียหายได้

อย่าเพิ่มน้ำหนักอื่น ๆ ที่นอกเหนือจากชาวด์บาร์บนขายึดชาวด์บาร์

ห้ามเขย่าชาวด์บาร์ไปทางซ้าย/ขวา, เขย่าขึ้น/ลง

อย่างรุนแรงใดๆ ลงบนชาวด์บาร์ เนื่องจากอาจทำให้ชาวด์บาร์หล่นและทำให้เกิดการบาดเจ็บหรือทรัพย์สินเสียหายได้

อย่าดึงหรือโหนชาวด์บาร์

อย่าดึงหรือโหนชาวด์บาร์เนื่องจากอาจทำให้เส้นใส่ตัวท่านและเกิดการบาดเจ็บรุนแรงได้

อย่าหมุนทีวีหรือจอ LCD ในขณะที่จับถือชาวด์บาร์หรือขายึดชาวด์บาร์

หากกระทำเช่นนั้นอาจทำให้ขายึดชาวด์บาร์แตกหักได้

ข้อควรระวัง

หากไม่ปฏิบัติตามข้อควรระวังต่อไปนี้ อาจทำให้เกิดการบาดเจ็บหรือทรัพย์สินเสียหายได้

- โปรดแน่ใจว่าคุณไม่ได้จับนิ้วในขณะใช้งานขายึดชาวด์บาร์
- โปรดเก็บชิ้นส่วนที่ไม่ได้ใช้ไว้ในที่ปลอดภัยเพื่อใช้งานอนาคต เก็บให้พ้นมือเด็ก

อย่าใช้แรงกดลงบนผลิตภัณฑ์มากเกินไป ขณะทำความสะอาดหรือดูแลรักษาผลิตภัณฑ์

อย่ากดชาวด์บาร์จนแรงเกินไป หากกระทำเช่นนั้นอาจทำให้ชาวด์บาร์หล่นและทำให้เกิดการบาดเจ็บหรือทรัพย์สินเสียหายได้

ห้ามวางผลิตภัณฑ์นี้ใกล้กับอุปกรณ์ทางการแพทย์

ผลิตภัณฑ์นี้ (รวมถึงอุปกรณ์เสริม) มีแม่เหล็กซึ่งอาจรบกวนเครื่องกระตุ้นไฟฟ้าหัวใจ วาล์วระบายจากโพรงสมองส่งข้อมูลของชนิดปรับแรงดันได้สำหรับการรักษาภาวะโพรงสมองคั่งน้ำ หรืออุปกรณ์ทางการแพทย์อื่น ๆ ห้ามวางผลิตภัณฑ์นี้ใกล้กับผู้ใช้ อุปกรณ์ทางการแพทย์ดังกล่าว ปรึกษาแพทย์ก่อนใช้งานผลิตภัณฑ์นี้หากคุณใช้อุปกรณ์ทางการแพทย์ดังกล่าว

เก็บอุปกรณ์ให้พ้นจากมือของเด็กหรือบุคคลที่อยู่ภายใต้การดูแล

ผลิตภัณฑ์นี้ (รวมถึงอุปกรณ์เสริม) มีแม่เหล็ก การกลืนแม่เหล็กกลืนคออาจก่อให้เกิดอันตรายร้ายแรง เช่น อันตรายจากการสำลัก หรือการบาดเจ็บในลำไส้ หากกลืนแม่เหล็กกลืนคอ ให้รีบไปพบแพทย์ทันที

ข้อควรระวัง

- อย่าใช้งานขายึดขาบาร์ในบริเวณที่ได้รับแรงสั่นสะเทือน

การติดตั้งขายึดขาบาร์

สำหรับตัวแทนจำหน่าย
Sony

คำเตือน

ต่อไปนี้เป็นคำแนะนำสำหรับตัวแทนจำหน่าย Sony เท่านั้น โปรดทำความเข้าใจกับข้อปฏิบัติด้านความปลอดภัยข้างต้นและคำนึงถึงเรื่องความปลอดภัย เป็นพิเศษระหว่างการติดตั้งบำรุงรักษาและตรวจสอบผลิตภัณฑ์

โปรดแน่ใจว่าได้ติดตั้งขายึดขาบาร์เข้ากับอุปกรณ์ยึดติดผนังให้แน่นตามคำแนะนำในคู่มือการใช้งานฉบับนี้

หากมีสกรูตำแหน่งใดหลวมหรือหลุดออก ขายึดขาบาร์อาจหล่นและทำให้เกิดการบาดเจ็บหรือทรัพย์สินเสียหายได้

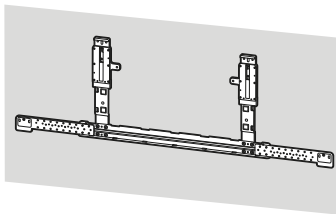

อย่าให้บริเวณมุมของทีวีหรือจอ LCD เกิดความเสียหายระหว่างติดตั้งขายึดขาบาร์ ต้องใช้ความระมัดระวังเพื่อป้องกันไม่ให้ศีรษะหรือลำตัวไปโดนมุมของทีวีหรือจอ LCD ระหว่างการประกอบ

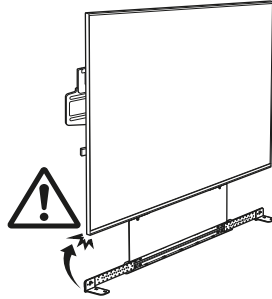

โปรดตรวจสอบให้แน่ใจว่าได้ใช้สกรูที่ให้มาและทำการติดตั้งชิ้นส่วนต่างๆอย่างถูกต้องตามคำแนะนำที่ระบุไว้ในคู่มือการใช้งานฉบับนี้ หากท่านใช้อุปกรณ์อื่นทดแทน ขายึดขาบาร์อาจหล่นและทำให้เกิดการบาดเจ็บแก่ร่างกายหรือขาจอ LCD เสียหายได้

โปรดแน่ใจว่าได้ประกอบขายึดขาบาร์อย่างถูกต้องตามลำดับขั้นตอนที่อธิบายไว้ในคู่มือการใช้งานฉบับนี้

หากมีสกรูตำแหน่งใดหลวมหรือหลุดออก ขายึดขาบาร์อาจหล่นและทำให้เกิดการบาดเจ็บแก่ร่างกาย หรือทำให้ขาจอ LCD เสียหายได้

รักษาระยะห่างระหว่างทีวีหรือจอ LCD กับขาจอ LCD ตามที่แสดงด้านล่างนี้:

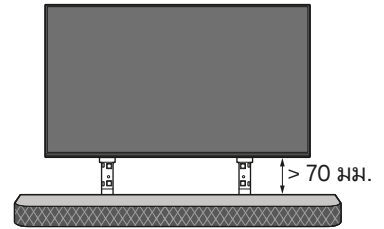

โปรดแน่ใจว่าได้ขึ้นสกรูให้แน่นในตำแหน่งที่กำหนด

หากไม่ได้ดำเนินการข้างต้น อาจเป็นเหตุให้ขาจอ LCD หล่นและทำให้เกิดการบาดเจ็บแก่ร่างกาย หรือทำให้ขาจอ LCD เสียหายได้

ระมัดระวังอย่าให้ขาจอ LCD โดนกระแทกระหว่างการติดตั้ง

หากขาจอ LCD โดนกระแทก อาจทำให้หล่นหรือแตกเสียหายได้ และอาจทำให้เกิดการบาดเจ็บอีกด้วย

หลังจากติดตั้งขาจอ LCD อย่างถูกต้องแล้ว ให้เก็บสายเคเบิลให้ปลอดภัย

หากบุคคลหรือวัตถุใดๆ สะดุดโดนสายเคเบิล อาจทำให้เกิดการบาดเจ็บหรือเกิดความเสียหายกับขาจอ LCD ได้

อย่าให้สายไฟ AC หรือสายเคเบิลสำหรับการเชื่อมต่อถูกหนีบ

หากสายไฟ AC หรือสายเคเบิลสำหรับการเชื่อมต่อถูกหนีบอยู่ระหว่างเครื่องกับผนัง หรือสายพับหรือบิดอย่างรุนแรง ผนวมภายในสายอาจหลุดออกมาและเกิดไฟฟ้ลัดวงจรหรือไฟรั่ว ซึ่งเป็นสาเหตุให้เกิดไฟไหม้หรือไฟดูดได้



สำหรับลูกค้าในประเทศไทย

สำหรับคำแนะนำเกี่ยวกับการติดตั้งขายึดขาจอ LCD โปรดดาวน์โหลดข้อมูลจากเว็บไซต์ของ SONY

คำแนะนำเกี่ยวกับการติดตั้งขายึดขาเวิร์ดบาร์

โปรดดูคำแนะนำเกี่ยวกับการติดตั้งขาเวิร์ดบาร์โดยใช้ขายึดขาเวิร์ดบาร์ของ Sony ที่หน้าแสดงรุ่นของขาเวิร์ดบาร์

<https://www.sony.net/SonyInfo/Support>

เพื่อเหตุผลในการป้องกันและความปลอดภัยของผลิตภัณฑ์ Sony ขอแนะนำให้ทำการติดตั้งขาเวิร์ดบาร์โดยเจ้าหน้าที่ที่ผ่านการรับรอง อย่าพยายามติดตั้งด้วยตัวท่านเอง

ข้อมูลเกี่ยวกับอุปกรณ์ยึดติดผนังที่สามารถเข้ากันได้

โปรดใช้อุปกรณ์ยึดติดผนังของ Sony ดังนี้

	หมายเลขรุ่นอุปกรณ์ยึดติดผนังของ Sony
หมายเลขรุ่นขายึดขาเวิร์ดบาร์ของ Sony	SU-WL900
	SU-WB1*1

หากใช้อุปกรณ์ยึดติดผนังแบบอื่นอาจทำให้ไม่เสถียร และอาจทำให้ทรัพย์สินเสียหายหรือเกิดการบาดเจ็บได้

*1 สำหรับบางภูมิภาค/ประเทศ/รุ่นเท่านั้น

ข้อมูลจำเพาะ

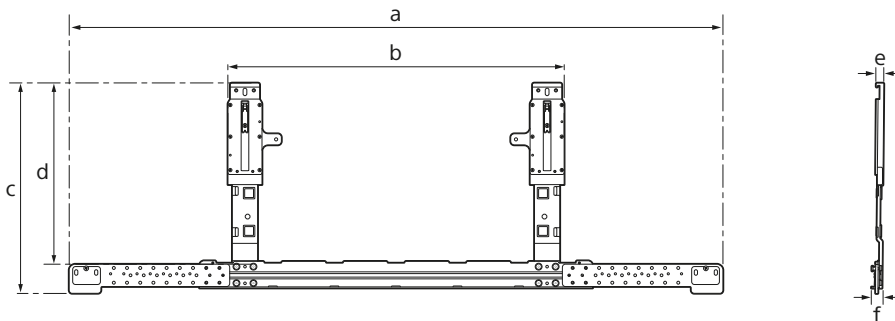

ขนาด: (ประมาณ) (มม.)

- a : 1114
- b : 565
- c : 358.5
- d : 309
- e : 13
- f : 18

น้ำหนัก (เฉพาะฐานรอง): (ประมาณ) (กก.)

2.9

แบบและข้อมูลจำเพาะอาจเปลี่ยนแปลงได้โดยไม่แจ้งล่วงหน้า

Braket Sound Bar

Keselamatan

Terima kasih telah membeli produk ini.

Kepada Pelanggan

Memasang TV atau Monitor LCD dengan Sound Bar di Dinding



PERINGATAN

DIBUTUHKAN PEMASANGAN OLEH TENAGA PROFESIONAL

Produk ini hanya boleh dipasang oleh tenaga pemasang profesional yang berpengalaman untuk menentukan kekuatan dinding dalam menahan beban dari berat TV atau Monitor LCD dengan Sound Bar. Bila tidak dipasang dengan benar selama proses pemasangan, TV atau Monitor LCD dengan Sound Bar bisa jatuh dan menyebabkan cedera serius. Sony tidak bertanggung jawab atas kerusakan atau cedera yang diakibatkan oleh kesalahan penanganan atau pemasangan yang tidak benar, atau pemasangan produk lain selain daripada produk yang telah ditentukan. Hak Anda menurut Undang-Undang (jika ada) tidak akan terpengaruh.

Kepada Dealer Sony

Keahlian yang memadai dibutuhkan untuk memasang produk ini. Pastikan untuk membaca petunjuk penggunaan ini selengkapnya untuk melakukan pekerjaan pemasangan dengan aman. Sony tidak bertanggung jawab atas ganti rugi atau cedera yang disebabkan oleh penanganan yang salah atau pemasangan yang tidak benar. Berikanlah petunjuk ini kepada pelanggan setelah pemasangan selesai.

Petunjuk penggunaan ini memperlihatkan penanganan yang benar atas produk dan langkah pencegahan penting yang diperlukan untuk mencegah kecelakaan. Anda wajib dan bertanggung jawab untuk membaca, memahami dengan saksama, dan mengikuti semua petunjuk yang tertera dalam petunjuk penggunaan ini. Kelalaian untuk melakukannya bisa mengakibatkan cedera serius atau kerusakan properti, dan bisa membatalkan garansi. Sediakan selalu petunjuk ini untuk acuan di masa mendatang.

Produk Sony didesain dengan mengingat keselamatan. Namun jika produk digunakan dengan tidak benar, cedera serius dapat terjadi karena kebakaran, sengatan listrik, produk roboh, atau produk terjatuh. Pastikan untuk mematuhi tindakan pencegahan keselamatan untuk mencegah kecelakaan demikian.

Kepada Pelanggan

PERINGATAN

Dalam langkah pencegahan berikut ini, cedera serius atau kematian dapat terjadi karena kebakaran, sengatan listrik, atau produk terjatuh.

Pastikan untuk mensubkontrakkan pemasangan kepada kontraktor berlisensi dan jauhkan anak-anak selama melakukan pemasangan.

Jika Braket Sound Bar atau TV atau Monitor LCD tidak dipasang dengan benar, kecelakaan berikut dapat terjadi. Pastikan bahwa yang melakukan pemasangan adalah kontraktor berlisensi.

- TV atau Monitor LCD dengan Sound Bar dapat jatuh dan menyebabkan cedera serius seperti memar atau patah tulang.
- Jika dinding tempat memasang Braket Penyangga Dinding dengan Braket Sound Bar tidak stabil, tidak rata, atau tidak tegak lurus terhadap lantai, unit dapat jatuh dan menyebabkan cedera atau kerusakan harta benda. Dinding harus mampu menahan berat paling sedikit empat kali berat total TV atau Monitor LCD dengan Sound Bar. (Lihat Panduan Referensi TV atau Monitor LCD Anda untuk beratnya.)
- Jika pemasangan Braket Penyangga Dinding dengan Braket Sound Bar pada dinding tidak cukup kukuh, unit dapat jatuh dan menyebabkan cedera atau kerusakan harta benda.

Pastikan untuk mensubkontrakkan pemindahan atau pelepasan TV atau Monitor LCD kepada kontraktor berlisensi.

Jika pengangkutan atau pelepasan TV atau Monitor LCD dilakukan bukan oleh kontraktor berlisensi, TV atau Monitor LCD dapat jatuh dan menyebabkan cedera atau kerusakan harta benda. Pastikan ada dua orang atau lebih yang membawa atau melepaskan TV atau Monitor LCD.

Jangan melepaskan sekrup, dll., setelah memasang TV atau Monitor LCD.

Jika Anda melakukannya, TV atau Monitor LCD dapat jatuh dan menyebabkan cedera atau kerusakan harta benda.

Jangan melakukan perubahan pada komponen-komponen Braket Sound Bar.

Jika Anda melakukan ini, Braket Sound Bar dapat jatuh dan menyebabkan cedera atau kerusakan harta benda.

Jangan memasang perangkat apa pun selain produk yang disebutkan.

Braket Sound Bar ini didesain untuk digunakan hanya dengan produk yang disebutkan. Jika Anda memasang perangkat selain yang disebutkan, dudukan dapat jatuh atau patah, dan menyebabkan cedera atau kerusakan harta benda.

Jangan memberikan beban apa pun selain Sound Bar pada Braket Sound Bar.

Jangan mengguncang Sound Bar ke kiri/kanan, atas/bawah.

Jangan meletakkan apa pun di atas Sound Bar, karena Sound Bar dapat jatuh dan menyebabkan cedera atau kerusakan harta benda.

Jangan bersandar atau bergantung pada Sound Bar.

Jangan bersandar atau bergantung pada Sound Bar karena Sound Bar dapat jatuh ke atas Anda dan menyebabkan cedera serius.

Jangan memutar TV atau Monitor LCD saat menangani Sound Bar atau Braket Sound Bar.

Jika Anda melakukannya, Braket Sound Bar bisa patah.

PERHATIAN

Jika langkah pencegahan berikut ini tidak diikuti, cedera atau kerusakan harta benda dapat terjadi.

- Berhati-hatilah agar jari Anda tidak terjepit saat menangani Braket Sound Bar.
- Pastikan untuk menyimpan bagian-bagian yang tidak digunakan di tempat yang aman untuk digunakan di masa mendatang. Jauhkan dari jangkauan anak-anak.

Jangan menangani produk dengan tenaga berlebihan selama membersihkan atau merawat produk.

Jangan menggunakan tenaga yang terlalu kuat pada Sound Bar. Jika Anda melakukannya, Sound Bar dapat jatuh dan menyebabkan cedera atau kerusakan harta benda.

Jangan meletakkan produk ini di dekat alat medis.

Produk ini (termasuk aksesorinya) mengandung magnet yang dapat mengganggu alat pacu jantung, katup shunt yang dapat diprogram untuk pengobatan hidrosefalus, atau alat medis lain. Jangan meletakkan produk ini di dekat orang yang menggunakan alat medis tersebut. Konsultasikan dengan dokter sebelum menggunakan produk ini jika Anda menggunakan alat medis tersebut.

Jauhkan dari jangkauan anak-anak atau mereka yang membutuhkan pengawasan.

Produk ini (termasuk aksesorinya) mengandung magnet. Magnet yang tertelan dapat mengakibatkan bahaya serius, misalnya bahaya tersedak atau cedera usus. Jika satu (atau beberapa) magnet tertelan, segera hubungi dokter.

Tindakan Pencegahan

- Jangan gunakan Braket Sound Bar di tempat yang membuatnya terkena getaran mekanis.

Memasang Braket Sound Bar

Kepada Dealer Sony

PERINGATAN

Petunjuk berikut ini adalah hanya untuk dealer Sony. Pastikan untuk membaca tindakan pencegahan keselamatan yang diuraikan di atas dan berikan perhatian khusus kepada keselamatan selama pemasangan, perawatan, dan pemeriksaan produk ini.

Pastikan Braket Sound Bar dipasang dengan kuat pada Braket Penyangga Dinding dengan mengikuti petunjuk dalam petunjuk penggunaan ini.

Jika ada sekrupnya yang kendur atau terjatuh, Braket Sound Bar dapat jatuh dan menyebabkan cedera atau kerusakan harta benda.

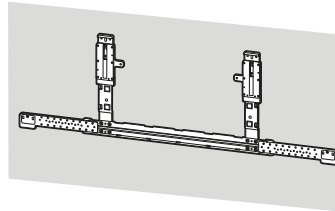

Pastikan Anda menghindari kerusakan pada ujung TV atau Monitor LCD ketika memasang Braket Sound Bar. Pastikan Anda berhati-hati agar kepala atau tubuh Anda tidak terbentur ujung TV atau Monitor LCD saat merakit.

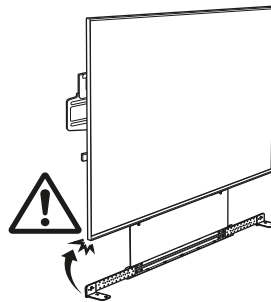

Pastikan untuk menggunakan sekrup dan komponen pemasangan yang disertakan dengan mengikuti petunjuk yang diberikan dalam petunjuk penggunaan ini secara benar. Jika Anda mengganti komponen dengan komponen lain, Sound Bar dapat jatuh dan menyebabkan cedera badan pada orang atau kerusakan pada Sound Bar.

Pastikan untuk merakit Braket Sound Bar dengan benar dengan mengikuti prosedur yang ditentukan seperti dijelaskan dalam petunjuk penggunaan ini.

Jika ada sekrup yang kendur atau terjatuh, Sound Bar dapat jatuh dan menyebabkan cedera badan pada orang atau kerusakan pada Sound Bar.

Pastikan untuk memberi jarak antara TV atau Monitor LCD dan Sound Bar seperti yang ditunjukkan di bawah ini:

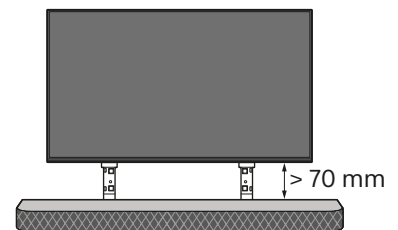

Pastikan untuk mengencangkan sekrup dengan kuat pada posisi yang ditentukan.

Jika Anda tidak melakukan hal ini, Sound Bar dapat jatuh dan menyebabkan cedera badan pada orang atau kerusakan pada Sound Bar.

Berhati-hatilah untuk tidak membuat Sound Bar terkena guncangan saat dipasang.

Jika Sound Bar terkena guncangan, Sound Bar dapat terjatuh atau hancur. Hal ini dapat menyebabkan cedera.

Setelah Sound Bar dipasang dengan benar, kencangkan kabel-kabelnya dengan baik.

Jika ada orang atau benda yang tersangkut pada kabel, cedera atau kerusakan pada Sound Bar dapat terjadi.

Jangan biarkan kabel listrik AC atau kabel penghubung terjepit.

Jika kabel listrik AC atau kabel penghubung terjepit di antara unit dan dinding atau tertekuk atau terpuntir secara paksa, konduktor internalnya dapat menjadi terbuka dan menyebabkan korsleting (hubungan pendek) atau putusnya aliran listrik. Hal ini dapat menyebabkan kebakaran atau sengatan listrik.



Untuk Pelanggan di Indonesia

Untuk petunjuk tentang pemasangan Braket Sound Bar, unduh informasi di situs web SONY.

Petunjuk Pemasangan Braket Sound Bar

Petunjuk tentang pemasangan Sound Bar menggunakan **Braket Sound Bar dari Sony** dapat ditemukan di halaman model Sound Bar.

<https://www.sony.net/SonyInfo/Support>

Untuk alasan perlindungan produk dan keselamatan, Sony sangat menganjurkan pemasangan Sound Bar dilakukan oleh tenaga profesional berkualifikasi. Jangan mencoba untuk memasangnya sendiri.

Informasi Braket Penyangga Dinding yang Kompatibel

Gunakan Braket Penyangga Dinding Sony berikut.

No. Model Braket Penyangga Dinding Sony	
SU-WL900	
No. Model Braket Sound Bar Sony	SU-WB1*1

Penggunaan dengan Braket Penyangga Dinding yang lain dapat menyebabkan kondisi tidak stabil dan dapat mengakibatkan kerusakan pada harta benda atau cedera.

*1 Hanya untuk kawasan/negara/model tertentu.

Spesifikasi

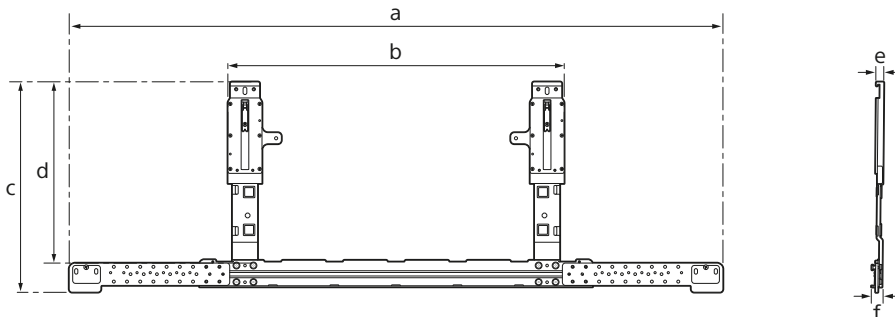

Dimensi: (Perkiraan) (mm)

a : 1 114
b : 565
c : 358,5
d : 309
e : 13
f : 18

Berat (hanya alas): (Perkiraan) (kg)

2,9

Rancangan dan spesifikasi ini dapat diubah sewaktu-waktu tanpa pemberitahuan.

دستورالعمل نصب پایه Sound Bar

دستورالعمل‌های نصب Sound Bar با استفاده از پایه Sony Sound Bar را می‌توان در صفحه مدل Sound Bar یافت.

<https://www.sony.net/SonyInfo/Support>

جهت حفاظت از محصول و رعایت موارد ایمنی، شرکت Sony اکیداً توصیه می‌کند که نصب Sound Bar خود را به افراد متخصص واگذار نمایید. لطفاً شخصاً اقدام به نصب آن ننمایید.

اطلاعات پایه نصب دیواری سازگار

از پایه نصب دیواری Sony زیر استفاده کنید.

شماره مدل پایه نصب دیواری Sony	شماره مدل پایه Sony Sound Bar
SU-WL900	
SU-WB1* ¹	

استفاده از سایر پایه‌های نصب دیواری ممکن است موجب ناپایداری و جراحی یا آسیب مالی شود.

*1 فقط برای بعضی مناطق/کشورها/مدلها.

مشخصات فنی

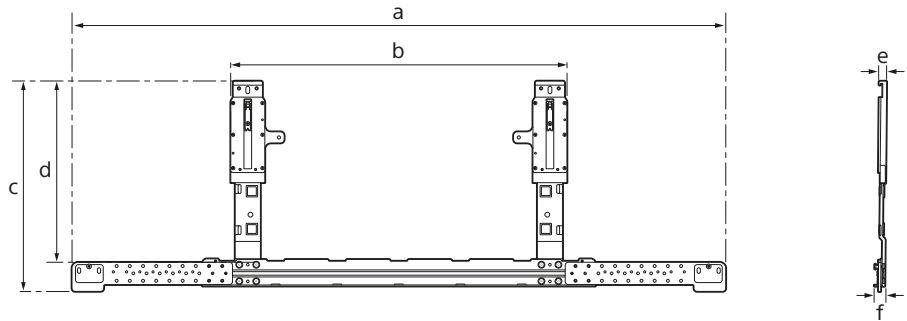

ابعاد: (تقریباً) (میلی متر)

1 114 : a

565 : b

358.5 : c

309 : d

13 : e

18 : f

وزن (فقط پایه): (تقریباً) (کیلوگرم)

2.9

طرح و مشخصات بدون اطلاع در معرض تغییر هستند.

برای اطلاع از دستورالعمل‌های نصب پایه Sound Bar، لطفاً اطلاعات را در وبسایت SONY دانلود کنید.

حتماً از پیچ‌های ارائه‌شده و قطعات اتصال به‌درستی و مطابق با دستورالعمل‌های مندرج در دفترچه دستورالعمل استفاده کنید. در صورت استفاده از اقلام جایگزین، ممکن است Sound Bar بیفتد و باعث جراحات شخصی یا صدمه به Sound Bar شود.

حتماً پایه Sound Bar را با دنبال کردن مراحل توصیه شده در این دفترچه دستورالعمل درست نصب کنید.

اگر هر یک از پیچها شل یا باز شوند، ممکن است Sound Bar بیفتد و باعث جراحات شخصی یا صدمه به Sound Bar شود.

حتماً فاصله بین تلویزیون یا مانیتور LCD و Sound Bar را طبق شکل زیر حفظ کنید:

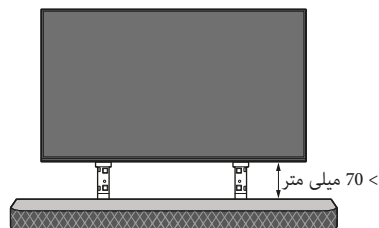

حتماً پیچها را در مکانهای تعبیه شده محکم کنید.

اگر این کار را انجام ندهید، ممکن است Sound Bar بیفتد و باعث جراحات شخصی یا صدمه به Sound Bar شود.

هنگام نصب از تکان دادن شدید Sound Bar خودداری کنید.

تکانهای شدید به Sound Bar ممکن است منجر به افتادن یا شکستن آن شود. و نهایتاً باعث آسیب دیدگی گردد.

پس از نصب درست Sound Bar، کابلها را به خوبی محکم کنید.

اگر شخص یا شیئی به کابلها گیر کند، ممکن است منجر به جراحات یا صدمه به Sound Bar شود.

از وارد شدن فشار به سیم برق AC یا کابل رابط جلوگیری کنید.

اگر سیم یا برق AC یا کابل رابط بین دیوار و دستگاه گیر کند و به آن فشار وارد شود یا خم شده و بیج بخورد، ممکن است روکش آن پاره شود و باعث ایجاد مدار کوتاه یا قطع یا برق شود. این حالت ممکن است باعث آتش سوزی یا برق گرفتگی شود.

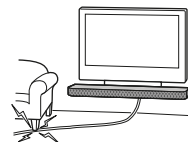

پایه Sound Bar

درباره ایمنی

از شما به خاطر خرید این محصول تشکر می‌کنیم.

مربوط به مشتری

نصب تلویزیون یا ماینیتور LCD با Sound Bar روی دیوار



نصب حرفه ای الزامی است

این محصول فقط باید توسط یک نصاب حرفه ای که در خصوص تعیین قدرت دیوار برای تحمل وزن تلویزیون یا ماینیتور LCD با Sound Bar آموزش دیده است نصب شود. در صورتی که تلویزیون یا ماینیتور LCD با Sound Bar به طور ایمن نصب نشود، ممکن است سقوط کند و باعث آسیب جدی شود. Sony در قبال هر نوع خسارت یا آسیب ناشی از استفاده یا نصب نادرست یا نصب هرگونه محصول غیر از محصول مشخص شده مسئولیتی ندارد. حقوق قانونی شما (در صورت وجود) تحت تأثیر قرار نمی‌گیرد.

خطاب به فروشندگان Sony

نصب این محصول مستلزم داشتن مهارت کافی در این زمینه است. حتماً این دفترچه دستورالعمل را با دقت مطالعه کنید تا کار نصب به‌طور ایمن انجام شود. Sony هیچ تعهدی در قبال صدمات یا آسیب‌های ناشی از نصب و کاربرد نادرست ندارد. لطفاً آن را راهنما را پس از نصب به مشتری بدهید.

در این دفترچه دستورالعمل نحوه صحیح کارکردن با محصول و احتیاط‌های مهم برای جلوگیری از وقوع سانحه ذکر شده است. شما موظفید تمام دستورالعمل‌های این دفترچه دستورالعمل را بخوانید، آنها را کاملاً درک کنید و از آنها پیروی کنید. عدم انجام چنین کاری ممکن است سبب آسیب جدی شخصی یا خسارت به اموال شود، و همچنین ضمانت نامه را باطل کند. این راهنما را برای مراجعات بعدی نگه دارید.

در ساخت محصولات Sony ایمنی حرف اول را می‌زند. اگر به نحو نادرستی از محصول استفاده شود، ممکن است باعث آتش سوزی، یا برق گرفتگی، واژگون شدن، یا سقوط دستگاه شود و در نتیجه باعث برق صدمات و آسیب‌های جدی شود. حتماً احتیاط‌های ایمنی را رعایت کنید تا از چنین سوانحی جلوگیری شود.

مربوط به مشتری

هشدار

اگر از موارد احتیاط عنوان شده در زیر تبعیت نکنید، ممکن است جراحات‌های شدید، مرگ در اثر آتش سوزی یا برق گرفتگی ایجاد شده یا اینکه دستگاه بیفتد.

حتماً نصب را به نمایندگی‌های مجاز بسپارید و هنگام نصب بچه‌ها را از محل دور کنید.

اگر پایه Sound Bar یا تلویزیون یا ماینیتور LCD درست نصب نشود، موارد زیر ممکن است رخ دهد. حتماً نصب را به مأمورین مجاز محول کنید.

- ممکن است تلویزیون یا ماینیتور LCD با Sound Bar بیفتد و باعث جراحات شدید از جمله کبودی یا شکستگی شود.
- اگر دیواری که پایه نصب دیواری با پایه Sound Bar روی آن نصب می‌کنید سست، یا ناصاف باشد، یا عمود بر کف ساختمان نباشد، ممکن است دستگاه سقوط کند و باعث آسیب یا صدمه شود. دیوار باید حداقل تحمل چهار برابر مجموع وزن تلویزیون یا ماینیتور LCD با Sound Bar را داشته باشد.
- (برای اطلاع از وزن تلویزیون یا ماینیتور LCD، به راهنمای مرجع آن مراجعه کنید.)
- اگر پایه نصب دیواری با پایه Sound Bar روی دیوار محکم نصب نشود، ممکن است دستگاه بیفتد و باعث آسیب یا صدمه مالی شود.

انتقال و پیاده کردن تلویزیون یا ماینیتور LCD را حتماً به مأمورین مجاز محول کنید.

اگر اشخاصی غیر از مأمورین مجاز تلویزیون یا ماینیتور LCD را منتقل یا پیاده کنند، ممکن است دستگاه بیفتد و باعث جراحات یا زیان مالی شود. حتماً باید دو یا چند نفر تلویزیون یا ماینیتور LCD را حمل یا پیاده کنند.

پس از نصب تلویزیون یا ماینیتور LCD، پیچ یا بقیه قسمت‌ها را باز نکنید.

در این صورت ممکن است تلویزیون یا ماینیتور LCD بیفتد و باعث جراحات یا زیان مالی شود.

از ایجاد تغییرات در قسمت‌های مختلف پایه Sound Bar خودداری کنید.

اگر این کار را انجام دهید، ممکن است پایه Sound Bar بیفتد و باعث آسیب جانی یا مالی شود.

تجهیزاتی غیر از موارد تعیین شده را نصب نکنید.

این پایه Sound Bar فقط برای استفاده با محصول تعیین شده طراحی شده است. اگر تجهیزاتی غیر از موارد تعیین شده را نصب کنید، ممکن است تجهیزات بیفتد، بشکند و باعث آسیب جانی و مالی شود.

غیر از Sound Bar وسیله اضافه دیگری را روی پایه Sound Bar نگذارید.

Sound Bar را به چپ/راست، بالا/پایین تکان ندهید.

هیچ چیزی را روی Sound Bar قرار ندهید، ممکن است Sound Bar بیفتد و باعث آسیب جانی یا مالی شود.

به Sound Bar تکیه ندهید یا از آن آویزان نشوید.

به Sound Bar تکیه ندهید یا از آن آویزان نشوید چون ممکن است روی شما بیفتد و باعث جراحات شدید شود.

تلویزیون یا ماینیتور LCD را هنگام کار با Sound Bar یا پایه Sound Bar نچرخانید.

اگر این کار را انجام دهید، ممکن است پایه Sound Bar بشکند.

احتیاط

اگر احتیاط‌های زیر را انجام ندهید، ممکن است آسیب‌های جانی یا مالی بوجود آید.

- هنگام کار با پایه Sound Bar مراقب باشید که انگشتان‌تان گیر نکنند.
 - حتماً قطعات بدون استفاده را در یک مکان امن برای استفاده آتی نگهداری کنید.
- آن‌ها را دور از دسترس کودکان نگهداری کنید.

هنگام نگهداری یا تمیز کردن دستگاه، به دستگاه فشار وارد نیاورید.

فشار بیش‌ازحد بر Sound Bar وارد نکنید. در این صورت ممکن است Sound Bar بیفتد و باعث جراحات یا زیان مالی شود.

این محصول را نزدیک وسیله‌های پزشکی قرار ندهید.

این محصول (شامل لوازم جنبی) دارای مغناطیس (هایی) است که ممکن است با محرک‌های قلب، الوهجات شانت قابل برنامه‌ریزی برای معالجه هیدروسفالی، یا وسیله‌های پزشکی دیگر تداخل داشته باشد. این محصول را نزدیک افرادی که از چنین وسیله‌هایی استفاده می‌کنند قرار ندهید. در صورتی که از هر گونه از چنین وسیله‌های پزشکی استفاده می‌کنید، پیش از استفاده از این محصول با پزشک خود مشورت نمایید.

از دسترس کودکان یا افراد تحت نظارت دور نگه دارید.

این محصول (شامل لوازم جنبی) دارای مغناطیس (هایی) است. بلعیدن مغناطیس‌ها می‌تواند سبب آسیب جدی، نظیر خطر خفگی یا صدمات روده ای شود. اگر مغناطیس‌ها (یا یک مغناطیس) بلعیده شدند، فوراً با یک پزشک مشورت نمایید.

پیش‌گیری‌ها

- از به کار بردن پایه Sound Bar در مکانی که لرزش‌های مکانیکی در آن وجود دارد، خودداری کنید.

نصب پایه Sound Bar

خطاب به فروشندگان Sony

هشدار

دستورالعمل‌های زیر فقط مخصوص فروشندگان محصولات Sony است. حتماً احتیاط‌های ایمنی فوق‌الذکر را مطالعه کنید و هنگام نصب، نگهداری و بررسی محصول به نکات ایمنی توجه لازم را مبذول دارید.

حتماً پایه Sound Bar را محکم به پایه نصب دیواری نصب کنید و از دستورالعمل‌های نصب این دفترچه دستورالعمل پیروی کنید.

اگر هر یک از پیچ‌ها شل یا باز شده باشد، ممکن است پایه Sound Bar بیفتد و باعث آسیب جانی یا مالی شود.

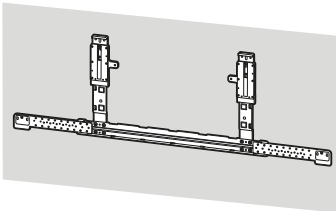

دقت کنید هیچ آسیبی به گوشه تلویزیون یا ماینیتور LCD هنگام نصب پایه Sound Bar نرسد. برای جلوگیری از صدمه دیدن سر یا بدنتان از گوشه تلویزیون یا ماینیتور LCD در حین نصب، موارد احتیاط را رعایت کنید.

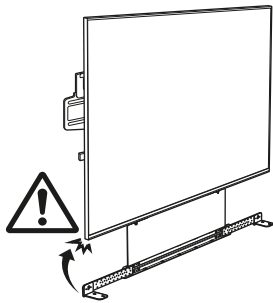

تعليمات تركيب كتيفة Sound Bar

يمكن العثور على تعليمات تركيب Sound Bar باستخدام كتيفة Sound Bar من Sony في صفحة طراز جهاز Sound Bar.

<https://www.sony.net/SonyInfo/Support>

لأسباب تتعلق بحماية المنتج وضمان السلامة، توصي شركة Sony وبشدة بأن تتم عمليات تركيب جهاز Sound Bar من قبل موظفين مؤهلين للقيام بهذه الأعمال. لا تحاول تركيب الجهاز بنفسك.

معلومات كتيفة التثبيت الجدارية المتوافقة

استخدم كتيفة التثبيت الجدارية التالية من Sony.

كتيفة التثبيت الجدارية من Sony رقم الطراز	كتيفة Sound Bar من Sony رقم الطراز
SU-WL900	
SU-WB1* ¹	

قد يتسبب استخدامها مع كئاتف التثبيت الجدارية الأخرى في عدم الاستقرار ويمكن أن يسبب جروحًا أو ضررًا بالملتمكات.

*1 لمناطق/بلدان/موديلات محددة فقط.

المواصفات

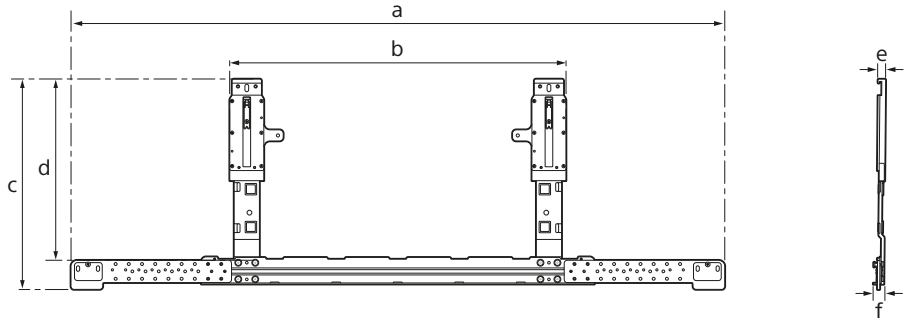

الأبعاد: (تقريبي) (مم)

1 114 : a

565 : b

358.5 : c

309 : d

13 : e

18 : f

الوزن (القاعدة فقط): (تقريبي) (كجم)

2.9

التصميم والمواصفات عرضة للتغيير دون إشعار.

للحصول على تعليمات حول تركيب
كثيفة Sound Bar يُرجى تنزيل
المعلومات الموجودة على موقع
SONY على الويب.

تأكد من استعمال البراغي وأجزاء
الروابط الملحقة المزودة كما يجب
بصورة صحيحة باتباع التعليمات
المعطاة في دليل التعليمات هذا. إذا
استخدمت مواد بديلة، فيمكن أن يسقط
جهاز Sound Bar ويسبب جروحًا
بدنية لبعض الأشخاص أو ضررًا بجهاز
Sound Bar.

تأكد من تجميع كثيفة Sound Bar كما
يجب بصورة صحيحة باتباع إجراء التوجيه
الموضح في دليل التعليمات هذا.

إذا كان أحد البراغي مرتخيًا أو سقط من مكانه، فيمكن أن يسقط
جهاز Sound Bar ويسبب جروحًا بدنية لبعض الأشخاص أو ضررًا
بجهاز Sound Bar.

تأكد من الحفاظ على وجود مسافة بين
التلفزيون أو شاشة LCD و Sound Bar
كما هو موضح أدناه:

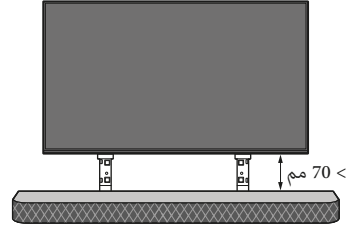

تأكد من شدّ البراغي بشكل ثابت ومحكم
في الموضع المعين.

إذا لم تتمكن من القيام بذلك، فيمكن أن يسقط جهاز Sound Bar
ويسبب جروحًا بدنية لبعض الأشخاص أو ضررًا بجهاز Sound Bar.

احذر من تعرّض جهاز Sound Bar إلى
الصدمات أثناء التركيب.

إذا تعرض جهاز Sound Bar إلى الصدمات، فيمكن أن يسقط أو
تتكسر أجزاؤه. يمكن أن يسبب ذلك جروحًا.

بعد تركيب جهاز Sound Bar بشكلٍ
صحيح، قم بتثبيت الأسلاك كما يجب بصورة
صحيحة.

إذا تشابك أشخاص أو أجسام مع الأسلاك، فيمكن أن يسبب ذلك
جروحًا أو ضررًا بجهاز Sound Bar.

احذر من الضغط أو الشدّ أو القرص على
سلك طاقة التيار المتردد AC أو سلك
التوصيل.

إذا تم الضغط أو الشدّ أو انحصر سلك طاقة التيار المتردد AC أو سلك
التوصيل بين الوحدة والحائط أو اثنتي أو التوي السلك بقوة، يمكن
أن تصعب أسلاك الموصلات الداخلية مكشوفة وتسبب تماس كهربائي
أو قطع كهربائي. يمكن أن يسبب ذلك نشوب حريق أو حدوث
صدمة كهربائية.



كيفية Sound Bar

حول السلامة

شكراً على شرائك هذا المنتج.

إلى العملاء

تركيب التلفزيون أو شاشة LCD باستخدام Sound Bar على الحائط

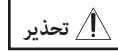

يلزم التركيب بواسطة فني محترف

يجب تركيب هذا المنتج بواسطة فني تركيب محترف تلقى تدريباً يُمكنه من معرفة مدى قدرة الحائط على تحمل وزن التلفزيون أو شاشة LCD مع وزن Sound Bar. فإن لن يتم تثبيت التلفزيون أو شاشة LCD مع Sound Bar بإحكام أثناء عملية التركيب، فقد يسقط أي منهما مسبباً لإصابة بجروح خطيرة. تخلي شركة Sony مسؤوليتها عن وقوع أية أضرار أو إصابات ناجمة عن سوء التعامل مع المنتج أو تركيبه على نحو غير صحيح، أو تركيب أي منتج بخلاف المنتج المحدد. لا تتأثر حقوقك القانونية (إن وجدت).

إلى وكلاء سوني Sony

يتطلب خبرة كافية من أجل تركيب هذا المنتج. تأكد من قراءة دليل التعليمات هذا بشكل دقيق وكامل من أجل القيام بأعمال التركيب بآمان. شركة سوني Sony غير مسؤولة عن أي أضرار أو جروح تحدث بسبب سوء التعامل مع المنتج أو التركيب غير الصحيح للمنتج. يرجى إعطاء هذا الكتيب إلى الزبون بعد التركيب.

يئين دليل التعليمات هذا طريقة التعامل الصحيحة مع المنتج والتنبهات الاحتياطية الضرورية لمنع الحوادث. تقع عليك مسؤولية قراءة دليل التعليمات هذا، وفهم ما جاء فيه فهمًا كاملاً، واتباع تلك التعليمات. وقد ينجم عن عدم القيام بذلك التعرض لإصابات شخصية خطيرة أو ضرر بالململكات، كما قد يؤدي للإلغاء الضمان. احتفظ بهذا الكتيب متوفرًا بين يديك كمرجع في المستقبل.

تصمم المنتجات المصنعة من قبل شركة سوني Sony مع الأخذ بعين الاعتبار عامل السلامة. إذا تم استعمال المنتجات بطريقة غير صحيحة، يمكن أن ينتج عن ذلك جروح خطيرة نتيجة نشوب حريق أو صدمة كهربائية أو انقلاب المنتج أو سقوط المنتج. تأكد من الانتباه ومراعاة التنبهات الاحتياطية للسلامة من أجل منع مثل هذه الحوادث.

إلى العملاء

تحذير

إذا لم تتم مراعاة الاحتياطات التالية، فقد ينجم عن ذلك وقوع إصابة خطيرة أو قد يفضي الأمر إلى الوفاة جراء نشوب حريق أو التعرض لصدمة كهربائية أو سقوط المنتج.

تأكد من التعاقد مع متعهدين مرخصين من أجل أعمال التركيب وحافظ على بقاء الأطفال بعيداً أثناء عملية التركيب.

- إذا لم يتم تركيب كتيبة Sound Bar أو التلفزيون أو شاشة LCD بشكل صحيح، فيمكن أن تحدث الحوادث التالية. تأكد من القيام بأعمال التركيب من قبل متعهدين مرخصين للتركيب.
- يمكن أن يسقط التلفزيون أو شاشة LCD مع Sound Bar ويسبب جروحاً خطيرة مثل الكدمات أو كسر في العظام.
- إذا كان الجدار الذي سيتم تركيب كتيبة التثبيت الجدارية مع كتيبة Sound Bar عليه غير مستقر أو غير مستو أو غير متعامد على الأرضية، فيمكن أن تسقط الوحدة وتسبب جروحاً أو ضرراً بالململكات. يجب أن يكون الحائط قادراً على دعم وتحمل وزن على الأقل أربعة أضعاف الوزن الإجمالي للتلفزيون أو شاشة LCD مع Sound Bar.
- يرجى مراجعة الدليل المرجعي الخاص بالتلفزيون أو بشاشة LCD لمعرفة وزنها.)
- إذا كان تركيب كتيبة التثبيت الجدارية مع كتيبة Sound Bar على الحائط غير قوي بشكل كافي، فيمكن أن تسقط الوحدة وتسبب جروحاً أو ضرراً بالململكات.

يحفظ بعيداً عن متناول الأطفال أو الأشخاص الخاضعين للإشراف.

يحتوي هذا المنتج (بما في ذلك الملحقات) على مغناطيس (مغناطيسات). قد يؤدي ابتلاع المغناطيس (المغناطيسات) إلى ضرر خطير، مثل التعرض لخطر الاختناق أو الإصابات المعوية. إذا تم ابتلاع مغناطيسات (أو مغناطيس)، فاستشر الطبيب على الفور.

تنبيهات احتياطية

- لا تستخدم كتيبة Sound Bar يمكن التعرض فيه للاهتزازات الميكانيكية.

تركيب كتيبة Sound Bar

إلى وكلاء سوني Sony

تحذير

التعليمات التالية هي لوكلاء سوني Sony فقط. تأكد من قراءة التنبيهات الاحتياطية المتعلقة بالسلامة المشروحة في الأعلى وإعطاء انتباه خاص إلى عامل السلامة أثناء التركيب والصيانة والفحص لهذا المنتج.

تأكد من تركيب كتيبة Sound Bar بشكل ثابت ومحكم بكتيبة التثبيت الجدارية باتباع التعليمات الواردة في دليل التعليمات هذا.

إذا كان أحد البراغي مرتخياً أو سقط من مكانه، فيمكن أن تسقط كتيبة Sound Bar وتسبب جروحاً أو ضرراً بالململكات.

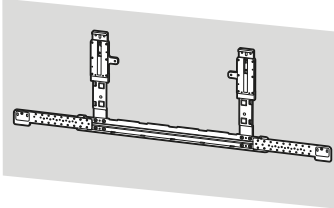

تأكد من تجنب حدوث أي ضرر في زوايا التلفزيون أو شاشة LCD عند تثبيت كتيبة Sound Bar. احرص على منع اصطدام رأسك أو جسمك بزوايا التلفزيون أو شاشة LCD أثناء التجميع.

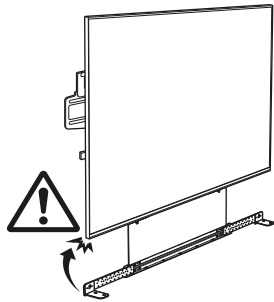

تأكد من التعاقد مع متعهدين مرخصين من أجل القيام بأعمال النقل أو فك تركيب التلفزيون أو شاشة LCD عن الحائط.

إذا قام أشخاص غير المتعهدين المرخصين بنقل أو فك تركيب التلفزيون أو شاشة LCD عن الحائط، فيمكن أن يسقطا ويسببا جروحاً أو ضرراً بالململكات. احرص على قيام شخصين أو أكثر بحمل أو فك تركيب التلفزيون أو شاشة LCD.

لا تنزع البراغي، إلخ، بعد تركيب التلفزيون أو شاشة LCD.

إذا فعلت ذلك، فيمكن أن يسقط التلفزيون أو شاشة LCD ويسبب جروحاً أو ضرراً بالململكات.

لا تقم بإدخال تغييرات على أجزاء كتيبة Sound Bar.

إذا فعلت ذلك، فيمكن أن تسقط كتيبة Sound Bar وتسبب جروحاً أو ضرراً بالململكات.

لا تقوم بتركيب أي معدات غير المنتج المحدد.

كتيبة Sound Bar هذه مصممة من أجل الاستعمال مع المنتج المحدد فقط. إذا قمت بتركيب معدات غير تلك المحددة، يمكن أن تسقط أو تنكسر كتيبة التثبيت الجدارية وتسبب جروحاً أو ضرراً بالململكات.

لا تضع أي ثقل غير Sound Bar على كتيبة Sound Bar.

لا تُحرك جهاز Sound Bar ليسار/لليمين، أو لأعلى/أسفل.

لا تضع أي شيء على جهاز Sound Bar. إذ يمكن أن يسقط Sound Bar ويسبب جروحاً أو ضرراً بالململكات.

لا تتكئ على أو تتدلى من Sound Bar. إذ يمكن أن يسقط ويسبب جروحاً خطيرة.

لا تقم بتدوير التلفزيون أو شاشة LCD عند التعامل مع كتيبة Sound Bar.

إذا فعلت ذلك، فقد ينسبب ذلك في كسر كتيبة Sound Bar.

تنبيه

في حالة عدم اتباع التنبيهات الاحتياطية التالية، يمكن أن يحدث جروح أو ضرر بالململكات.

- احرص على عدم إصابة أصابع يديك عند التعامل مع كتيبة Sound Bar.
 - عليك بتخزين الأجزاء غير المستخدمة في مكان آمن لأغراض الاستخدام مستقبلاً.
- يجب إبقاؤها بعيداً عن متناول الأطفال.

لا تتعامل مع المنتج بقوة زائدة أثناء التنظيف أو الصيانة.

لا تستخدم القوة المفرطة على Sound Bar. إذا فعلت ذلك، فيمكن أن يسقط Sound Bar ويسبب جروحاً أو ضرراً بالململكات.

لا تضع هذا المنتج بالقرب من الأجهزة الطبية.

يحتوي هذا المنتج (بما في ذلك الملحقات) على مغناطيس (مغناطيسات) والتي قد تتداخل مع أجهزة تنظيم ضربات القلب، صمامات التحويلة القابلة للبرمجة لعلاج استسقاء الرأس، أو الأجهزة الطبية الأخرى. لا تضع هذا المنتج بالقرب من الأشخاص الذين يستخدمون مثل هذه الأجهزة الطبية. استشر طبيبك قبل استخدام هذا المنتج إذا كنت تستخدم أي من مثل هذه الأجهزة الطبية.

SONY®

Sound Bar Bracket

AR معلومات بشأن السلامة

PR اطلاعات ایمنی