

Canon EF LENS

EF70-200mm f/2.8L IS II USM



IMAGE STABILIZER
ULTRASONIC

FRN

Mode d'emploi

Nous vous remercions d'avoir choisi un objectif Canon.

Dédié aux appareils photo EOS, l'objectif Canon EF70-200mm f/2,8L IS II USM est un objectif zoom téléobjectif à hautes performances équipé d'un stabilisateur d'images.

- "IS" signifie stabilisateur de la vibration (Image Stabiliser).
- "USM" signifie pour moteur ultrasonique (Ultrasonic motor).

Conventions utilisées dans ce mode d'emploi



Recommandations pour éviter un dysfonctionnement ou l'endommagement de l'objectif ou de l'appareil.



Remarques supplémentaires sur l'utilisation de l'objectif et les prises de vues.

Caractéristiques

1. Stabilisateur d'image pour un effet équivalent à une vitesse d'obturation plus rapide de quatre valeurs*.
2. Quatre lentilles UD et fluorites donnent des images aux contours d'une précision remarquable.
3. Moteur ultrasonique (USM) pour une mise au point rapide et silencieuse.
4. La mise au point manuelle est accessible une fois que le sujet est au point en mode autofocus (ONE SHOT AF).
5. Orifice d'ouverture parfaitement rond pour un flou d'arrière-plan plus esthétique.
6. Cet objectif est compatible avec les multiplicateurs de focale EF1,4X II et EF2X II.
7. Une structure scellée hermétiquement assure une excellente étanchéité à la poussière et aux gouttes.

* Basé sur [1/focale] seconde. Il faut généralement une vitesse d'obturateur de [1/focale] seconde ou supérieure pour éviter les secousses de l'appareil photo.

Consignes de sécurité

Consignes de sécurité

- **Ne regardez jamais le soleil ou une source de lumière vive à travers l'objectif ou l'appareil.**
Vous pourriez endommager votre vue. Viser directement le soleil dans l'objectif est particulièrement dangereux.
- **Ne dirigez pas l'objectif ou l'appareil photo vers le soleil et ne le photographiez pas.** Cela est dû au fait que l'objectif concentre les rayons du soleil même lorsque le soleil se trouve en dehors de la zone d'image ou lorsque la photo est prise à contre-jour, ce qui pourrait provoquer un dysfonctionnement ou un incendie.
- **Que l'objectif soit monté ou non sur l'appareil, ne le laissez pas exposé au soleil sans le munir de son bouchon.** C'est pour éviter l'effet de loupe qui pourrait déclencher un incendie.

Précautions d'utilisation

- **Si l'objectif est amené d'un environnement froid à un environnement chaud, de la condensation risque de se déposer sur la surface de l'objectif et sur les pièces internes.** Pour éviter toute formation de condensation, commencez par mettre l'objectif dans une poche en plastique étanche avant de le sortir dans un environnement chaud. Puis sortez l'objectif quand il s'est peu à peu réchauffé. Faites de même quand vous amenez l'objectif d'un environnement chaud à un environnement froid.
- N'exposez pas l'objectif à une chaleur excessive, par exemple, au soleil, dans une voiture. **Les hautes températures peuvent entraîner un dysfonctionnement de l'objectif.**

Cet appareil numérique de la classe B est conforme à la norme NMB-003 du Canada.

Nomenclature

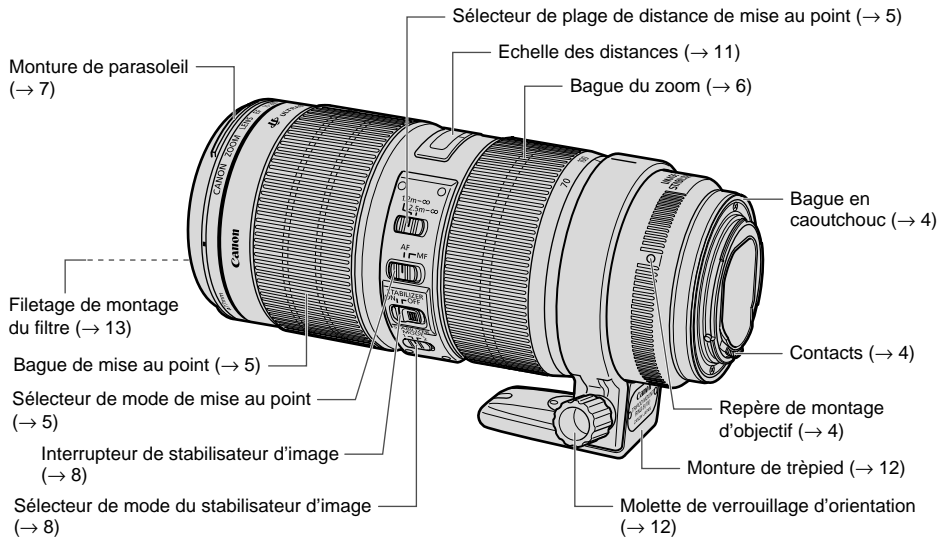

Pour des informations plus détaillées, les numéros de pages de référence sont écrits entre parenthèses (→**).

1. Montage et retrait de l'objectif

Reportez-vous au mode d'emploi de votre appareil photo pour le montage et le retrait de l'objectif.

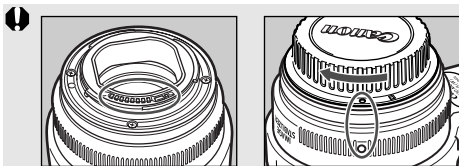

- Après avoir retiré l'objectif, placez-le côté arrière dirigé vers le haut. Pour éviter de rayer la surface de l'objectif et les contacts.
- Si les contacts sont éraflés ou salis par des empreintes de doigts, ils peuvent être corrodés ou ne pas être connectés correctement. L'appareil et l'objectif peuvent ne pas fonctionner correctement.
- Si les contacts sont sales ou s'ils portent des empreintes de doigts, nettoyez-les avec un chiffon doux.
- Si vous retirez l'objectif, remettez le bouchon d'objectif dessus. Pour installer le bouchon correctement, alignez le repère de l'objectif avec le repère ○ du bouchon d'objectif comme indiqué sur l'illustration et tournez-le dans le sens des aiguilles d'une montre. Pour le retirer le bouchon, tournez-le dans le sens opposé.

⚠ L'objectif est équipé d'une rondelle en caoutchouc sur sa monture pour améliorer ses performances anti-poussière et anti-humidité. La rondelle en caoutchouc risque de laisser des marques d'abrasion sur l'extérieur de la monture d'objectif, mais ceci est sans effet sur le fonctionnement de l'objectif. Si la rondelle en caoutchouc est usée, faites-la remplacer par votre service après-vente Canon (moyennant paiement).

2. Sélection du mode de mise au point

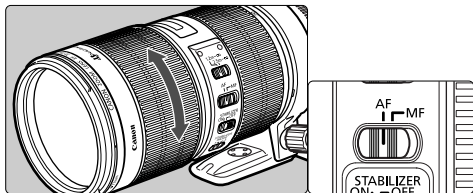

Pour effectuer des prise de vue avec mise au point automatique (AF), réglez le sélecteur de mode de mise au point sur AF.

Pour une mise au point uniquement manuelle (MF), réglez-le sur MF et effectuez la mise au point en tournant la bague de mise au point. Cette bague de mise au point peut être utilisée à tout moment, quel que soit le mode de mise au point choisi.



Après avoir effectué la mise au point dans le mode ONE SHOT AF, faites la mise au point manuellement en appuyant à moitié sur le déclencheur et en tournant la bague de mise au point. (Mise au point manuelle à plein-temps)

3. Sélection de la plage de distance de mise au point

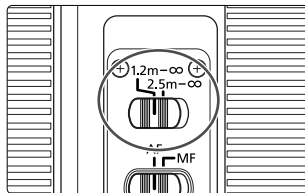

Vous pouvez régler la plage de distance de mise au point de 1,2 m à l'infini, ou de 2,5 m à l'infini. Ce réglage de la plage de distance de mise au point permet de réduire la durée effective de la mise au point.

4. Réglage du zoom

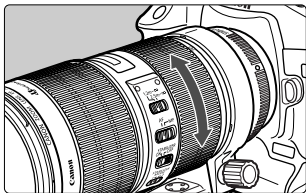

Pour régler le zoom, tournez la bague de zoom.

- ⚠ Terminez bien le réglage du zoom avant de faire la mise au point. Si vous modifiez la position du zoom après avoir effectué la mise au point, vous risquez d'affecter la mise au point.

5. Parasoleil

Le parasoleil ET-87 permet d'empêcher la lumière parasite de pénétrer dans l'objectif, et il protège également la face avant de l'objectif contre la pluie, la neige et la poussière.

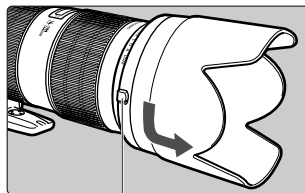
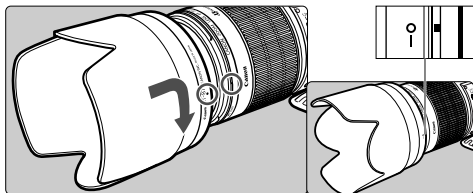

Bouton

Installation

Pour fixer le parasoleil, alignez le repère de position de fixation du parasoleil et le point rouge à l'avant de l'objectif puis tournez le parasoleil comme indiqué par la flèche jusqu'à ce que le point rouge et le repère de position d'arrêt du parasoleil soient alignés.

Retrait

Pour retirer le parasoleil, maintenez enfoncé le bouton latéral et tournez le parasoleil dans la direction indiquée par la flèche jusqu'à ce que le repère de position du parasoleil soit aligné avec le point rouge.

Le parasoleil peut être monté à l'envers sur l'objectif pour le rangement.

- La partie de l'image risque d'être cachée si le parasoleil n'est pas fixé correctement.
- Lorsque vous installez ou retirez le parasoleil, saisissez-le par la base pour le tourner. Pour éviter toute déformation, ne le tenez pas par le bord extérieur pour le tourner.

6. Réglages du stabilisateur d'image

Vous pouvez utiliser le stabilisateur d'image dans les modes AF ou MF.

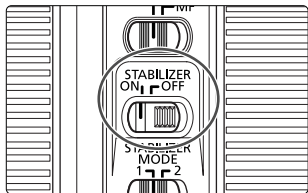

1 Réglez l'interrupteur du stabilisateur d'image sur ON.

- Si vous ne désirez pas utiliser le stabilisateur d'image, réglez l'interrupteur du stabilisateur d'image sur OFF.

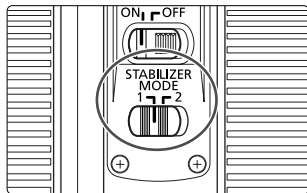

2 Sélectionnez le mode du stabilisateur d'image.

- MODE 1 : Corrige les vibrations dans toutes les directions. Il est surtout efficace pour photographier des sujets immobiles.
- MODE 2 : Elle compense les secousses verticales de l'appareil photo lors d'une prise de vue en mouvement horizontal et horizontalement lors d'une prise de vue en mouvement vertical.

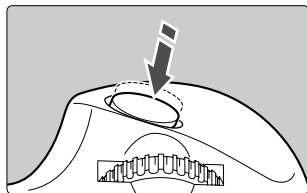

3 Lorsque vous enfoncez le bouton du déclencheur à mi-course, le stabilisateur d'image commence à fonctionner.

- Vérifiez que l'image dans le viseur est stabilisée avant d'enfoncer complètement le déclencheur pour effectuer la prise de vue.

7. Conseils d'utilisation du stabilisateur d'image

Le stabilisateur d'image de cet objectif est efficace pour des prises de vue à avec l'appareil en main dans les conditions suivantes.

● MODE 1



ON

OFF

- Scènes peu éclairées, comme la nuit à l'extérieur ou en intérieur.
- A l'intérieur de musées ou de théâtres où la photo au flash est interdite.
- Situations où vous ne pouvez pas rester immobile de façon certaine.
- Sujets ne pouvant pas être saisis à une vitesse d'obturation rapide.

● MODE 2



ON

OFF

- La prise de vue en rafale sur des sujets en mouvement.

Conseils d'utilisation du stabilisateur d'image



- Le stabilisateur d'image ne peut pas compenser un cliché flou dû à un sujet qui a bougé.
- Réglez l'interrupteur STABILIZER sur OFF (désactivé) quand vous prenez des photos avec le réglage Bulb (longues expositions). Si l'interrupteur STABILIZER est réglé sur ON (activé), la fonction de stabilisateur d'image risque de provoquer des erreurs.
- Le stabilisateur d'image risque de ne pas être entièrement efficace dans les cas suivants :
 - Vous effectuez une prise de vues sur une route cabossée.
 - Vous déplacez considérablement votre appareil photo pour une prise de vue panoramique en Mode 1.
 - Vous photographiez avec des techniques différentes de la prise de vue en suivi en Mode 2.
- Le stabilisateur d'image consomme plus d'énergie qu'une prise de vue normale, c'est pourquoi vous ne pouvez pas prendre autant de photos si vous utilisez cette fonction.
- Le stabilisateur d'image se met en marche pendant environ deux secondes, même si votre doigt ne touche pas le déclencheur. Ne retirez jamais l'objectif pendant que le stabilisateur d'image est en train de fonctionner, au risque d'endommager l'objectif.
- Avec l'EOS-1V/HS, 3, ELAN 7E/ELAN 7/30/33, ELAN 7NE/ELAN 7N/30V/33V, ELAN II/ELAN IIE/50/50E, REBEL 2000/300, IX, et D30, le stabilisateur d'image ne fonctionnera pas pour les prises de vues avec retardateur.



- L'emploi d'un trépied stabilise aussi l'image. Toutefois, selon le type de trépied et les conditions de prise de vues, il vaut parfois mieux désactiver la fonction de stabilisateur d'image.
- Le stabilisateur d'image fonctionne à la fois pour la photographie avec l'appareil tenu en main et pour la photographie avec l'appareil fixé sur un pied.
- La fonction de stabilisation d'image fonctionne aussi lorsque l'objectif est utilisé avec les tubes-allonges EF12 II/EF25 II, et les multiplicateurs de focale EF1,4X II/EF2X II.
- Les images peuvent sembler déformées après la prise de vue selon les appareils photo, mais ceci n'a pas d'effet sur la prise de vue.
- Si vous réglez les fonctions personnalisées de l'appareil photo de manière à modifier la commande assignée pour utiliser l'AF, le stabilisateur d'image fonctionnera lorsque vous appuierez sur la commande AF nouvellement assignée.

8. Repère d'infini

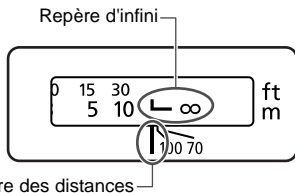

Pour corriger le décalage de mise au point lors d'une mise au point à l'infini qui pourrait résulter d'un changement de température.

La position infinie à température normale est le point où la ligne verticale de la marque L est alignée avec l'indicateur de distance sur l'échelle des distances.

- ⚠ Pour une mise au point manuelle sur des sujets situé à l'infini, regardez dans le viseur ou regardez l'image agrandie* sur l'écran ACL tout en tournant la bague de mise au point.

* Pour des appareils photo disposant de la capacité Live View.

9. Repère infrarouge

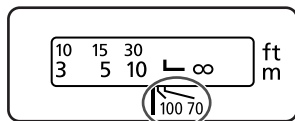

Le repère infrarouge corrige le réglage de mise au point lors de l'utilisation de films infrarouge en noir et blanc. Effectuez manuellement la mise au point sur le sujet, puis ajustez le réglage de la distance en déplaçant la bague de mise au point sur le repère infrarouge correspondant.

- ⚠ Certains appareils EOS ne peuvent pas utiliser de film infrarouge. Reportez-vous au mode d'emploi de votre appareil photo.

- 📄 La position de repère infrarouge est basée sur une longueur d'onde de 800 nm.
- La valeur de correction varie avec la focale. Pour régler la valeur de correction, utilisez la focale indiquée comme référence.
- Prenez soin de suivre correctement les recommandations du fabricant lors de l'utilisation d'un film infrarouge.
- Utilisez un filtre rouge pour prendre la photo.

10. Utilisation du trépied

Réglage de la monture pivotante

Vous pouvez desserrer la vis de verrouillage de l'orientation sur le trépied pour permettre la rotation nécessaire pour correspondre au modèle particulier d'appareil photo afin de basculer entre les positions verticale et horizontale.

Retrait

Pour retirer la monture de trépied de l'appareil, retirez d'abord l'objectif de l'appareil, puis retirez la monture de trépied en suivant les étapes suivantes. Pour installer, renversez la procédure.

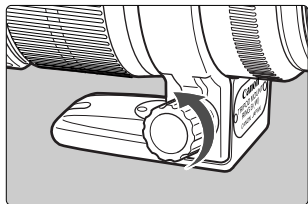

- 1** Desserrez la molette de verrouillage d'orientation.

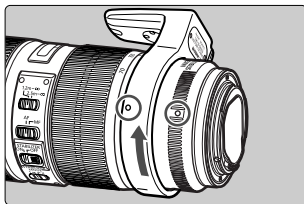

- 2** Faites pivoter le trépied et alignez la marque de montage du trépied avec celle de l'objectif.

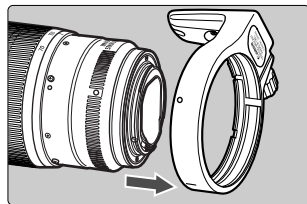

- 3** Dégagez le collier de montage sur trépied de l'arrière de l'objectif.

11. Filtres (vendus séparément)

Vous pouvez installer des filtres sur le filetage de montage du filtre situé sur le devant de l'objectif.

- Si vous avez besoin d'un filtre polarisant, utilisez le filtre polarisant circulaire Canon (77 mm).
- Pour ajuster le filtre polarisant, ôtez d'abord le bouchon d'objectif.

12. Objectifs gros plan (vendus séparément)

La fixation d'un 500D (77 mm) Close-up permet de faire des prises de vue en gros plan. Le grossissement sera de 0,14× – 0,60×.

- Les objectifs gros plan 250D ne peuvent pas être montés parce qu'il n'y a pas de taille correspondant à l'objectif.
- Une mise au point manuelle est recommandée pour plus de précision.

13. Tubes-allonges (vendus séparément)

Vous pouvez monter les tubes-allonges EF12 II ou EF25 II pour des clichés agrandis. La distance de prise de vue et l'agrandissement sont illustrés ci-dessous.

		Distance appareil-sujet (mm)		Grossissement	
		Près	Loin	Près	Loin
EF12 II	70 mm	538	628	0,23×	0,17×
	200 mm	998	3404	0,28×	0,06×
EF25 II	70 mm	400	406	0,42×	0,38×
	200 mm	862	1740	0,36×	0,14×



Une mise au point manuelle est recommandée pour plus de précision.

14. Extender et doubleur de focale (vendus séparément)

L'utilisation de l'extender EF1,4X II et du doubleur de focale EF2X II modifie les caractéristiques de l'objectif de la manière suivante :

Caractéristique		Avec EF1,4X II	Avec EF2X II
Longueur de focale (mm)		98 – 280	140 – 400
Ouverture		f/4 – 45	f/5,6 – 64
Angle de champ	Diagonale	25°20' – 8°50'	16°20' – 6°10'
	Vertical	13°50' – 4°55'	9°10' – 3°30'
	Horizontale	20°50' – 7°20'	13°40' – 5°10'
Grossissement maximum (×)		0,30	0,44

- Fixez d'abord le tube-allonge à l'objectif, puis l'objectif à l'appareil. Détachez-le de l'appareil en inversant la procédure. Si vous fixez d'abord l'objectif à l'appareil, une opération erronée est possible.
- Vous ne pouvez monter qu'un seul extender sur l'objectif et sur l'appareil.
- Si vous montez un multiplicateur de focale sur l'objectif d'un EOS A2/A2E/5, réglez la correction d'exposition sur -1/2 valeur avec le EF1,4X II ou sur -1 valeur avec le EF2X II.

- L'autofocus est toujours possible lorsque l'extender EF1,4X II/EF2X II est monté.
- Quand vous montez un extender, la vitesse autofocus ralentit automatiquement de façon à conserver le contrôle de l'autofocus.

Fiche technique

Focale/ouverture	70 – 200 mm, f/2,8
Construction	23 lentilles en 19 groupes
Ouverture minimale	f/32
Angle de champ	Diagonale : 34° – 12° Verticale : 19°30' – 7° Horizontale : 29° – 10°
Distance de mise au point min.	1,2 m
Grossissement max. et champ de vue	0,21 × (à 200 mm), 308 × 463 – 115 × 171 mm (à 1,2 m)
Diamètre de filtre	77 mm
Diamètre et longueur max.	88,8 x 199 mm
Poids	1490 g
Paresoleil	ET-87
Bouchon d'objectif	E-77U/E-77 II
Etui	LZ1326

- La longueur de l'objectif est mesurée depuis la surface de montage jusqu'à l'avant de l'objectif. Ajoutez 21,5 mm pour inclure le bouchon d'objectif et le bouchon anti-poussière E-77U et 24,2 mm pour le E-77 II.
- Les dimensions et le poids sont donnés pour l'objectif seul, sauf spécification contraire.
- Les réglages d'ouverture de diaphragme sont spécifiés sur l'appareil.
- Toutes les données indiquées ici sont mesurées selon les normes Canon.
- Spécifications et aspect sous réserve de modifications sans préavis.

Canon