

**Canon**

**RF**

**15-35mm F2.8 L IS USM**

**Mode d'emploi**

FRN

# Nous vous remercions d'avoir acheté un produit Canon.

Le Canon RF15-35mm F2.8 L IS USM est un téléobjectif ultra grand-angle destiné aux appareils photo de la série EOS R.

- « IS » signifie stabilisateur d'image.
- « USM » signifie moteur ultrasonique.

## Micrologiciel de l'appareil photo

Veillez utiliser la version la plus récente du micrologiciel à l'aide de l'appareil photo en service. Pour savoir si la dernière version du micrologiciel est installée ou non, et pour plus d'informations sur la mise à jour du micrologiciel, veuillez consulter le site Web de Canon.

## Conventions utilisées dans ce mode d'emploi



Avertissement pour éviter tout mauvais fonctionnement ou toute détérioration de l'objectif ou de l'appareil photo.



Remarques supplémentaires sur l'utilisation de l'objectif et la prise de vues.

# Précautions de sécurité

Précautions pour vous assurer que l'appareil photo est utilisé en toute sécurité. Lire attentivement ces précautions. S'assurer que toutes les informations sont prises en compte afin d'éviter les risques et blessures pour l'utilisateur et d'autres personnes.



## Avertissement

Détails concernant les risques qui peuvent causer des blessures graves voire mortelles.

- **Ne regardez jamais directement le soleil ou une source de lumière puissante à travers un objectif.** Cela pourrait entraîner une perte de la vue.
- **Ne laissez pas un objectif au soleil ou sans son bouchon d'objectif attaché.** L'objectif peut concentrer la lumière du soleil entrante et entraîner un mauvais fonctionnement ou un incendie.



## Attention

Détails concernant les risques pouvant provoquer des blessures ou des dommages à d'autres objets.

- **Ne laissez pas le produit dans des endroits soumis à des températures très élevées ou très basses.** Le produit peut entraîner des brûlures ou des blessures quand il est touché.
- **Ne pas introduire votre main ou vos doigts à l'intérieur du produit.** Cela pourrait entraîner des blessures.

# Précautions générales

## Précautions de manipulation

- N'exposez pas le produit à une chaleur excessive, par exemple, au soleil, dans une voiture. Les hautes températures peuvent entraîner un dysfonctionnement du produit.
- Si l'objectif passe d'un environnement à basse température à un environnement à haute température, de la condensation risque de se déposer sur la surface de l'objectif et sur les pièces internes. Pour éviter toute formation de condensation dans ce cas, placer d'abord l'objectif dans un sac en plastique étanche avant de le déplacer d'un environnement froid à un environnement chaud. Sortir ensuite l'objectif quand il s'est peu à peu réchauffé. Procéder de même pour déplacer l'objectif d'un environnement à haute température à un environnement à basse température.
- Veiller également à lire toutes les précautions de manipulation de l'objectif indiquées dans le mode d'emploi de l'appareil photo.

---

CAN ICES-3 (B) / NMB-3 (B)

---

# Nomenclature

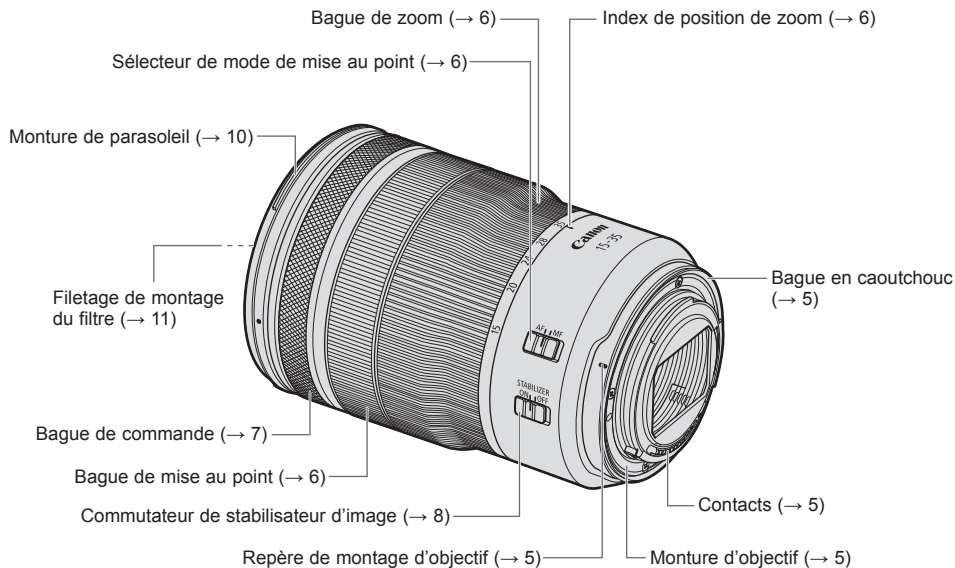

- Pour plus d'informations, se reporter aux numéros de pages de référence mentionnés entre parenthèses (→ \*\*).

# 1. Montage et démontage de l'objectif

Repère de montage d'objectif

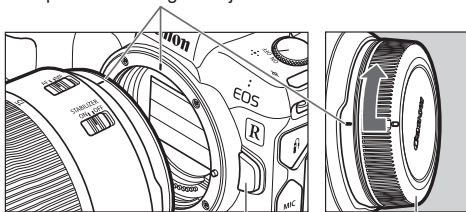

Bouton de déverrouillage de l'objectif

Capuchon anti-poussière

## Montage de l'objectif

Aligner les repères de montage de l'objectif et de l'appareil photo puis tourner l'objectif dans le sens des aiguilles d'une montre jusqu'à ce que vous entendiez un déclic.

## Démontage de l'objectif

Tourner l'objectif dans le sens inverse des aiguilles d'une montre tout en appuyant sur le bouton de déverrouillage de l'objectif de l'appareil photo. Démontez l'objectif dès qu'il cesse de tourner.

Veillez vous reporter au mode d'emploi de l'appareil photo pour plus d'informations.



- Régler le commutateur d'alimentation de l'appareil photo sur OFF avant de monter ou de démonter l'objectif.
- Fixer le bouchon d'objectif avant de retirer l'objectif de l'appareil photo.
- Après avoir retiré l'objectif, poser l'objectif avec la partie arrière dirigée vers le haut et fixer le capuchon anti-poussière pour éviter de rayer la surface de l'objectif et les points de contacts. S'assurer que les repères de montage de l'objectif et du capuchon anti-poussière sont alignés lors de la fixation du capuchon anti-poussière.
- Les points de contact rayés, sales, ou marqués d'empreintes digitales peuvent entraîner des connexions défectueuses ou de la corrosion, ce qui peut conduire à des dysfonctionnements. Si les points de contact deviennent sales, les nettoyer avec un chiffon doux.
- La monture d'objectif est pourvue d'une bague en caoutchouc assurant une meilleure étanchéité à la poussière et à l'eau. Cette bague en caoutchouc peut laisser de légères traces de frottement autour de la monture d'objectif de l'appareil, mais ceci est sans effet par ailleurs.



- Les bagues en caoutchouc peuvent être remplacées par le service après-vente Canon. (service payant)

## 2. Sélection du mode de mise au point

Sélecteur de mode de mise au point

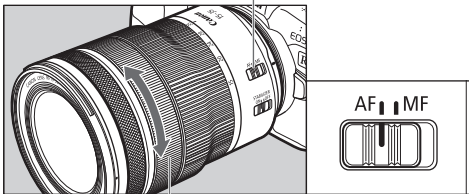

Bague de mise au point

Pour effectuer des prises de vue avec le mode de mise au point automatique (AF), régler le sélecteur de mode de mise au point sur AF. Pour utiliser uniquement une mise au point manuelle (MF), régler le sélecteur de mode de mise au point sur MF et faire la mise au point en tournant la bague de mise au point.

- Tourner rapidement la bague de mise au point peut entraîner une mise au point différée.
- La bague de mise au point de l'objectif est électronique.
- La mise au point manuelle est possible même lorsque le sélecteur de mode de mise au point est réglé sur AF. (mise au point manuelle à temps plein)  
Cependant, les changements de réglage de l'appareil photo sont nécessaires. Veuillez vous reporter au mode d'emploi de l'appareil photo pour plus d'informations.

## 3. Zoomer

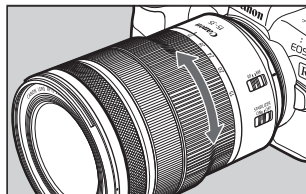

Pour zoomer, tourner la bague de zoom de l'objectif.

- Veillez à terminer le réglage du zoom avant de faire la mise au point. Si vous modifiez la position du zoom après avoir effectué la mise au point, vous risquez d'affecter la mise au point.
- Du flou peut apparaître temporairement si la bague de zoom est tournée trop rapidement.

## 4. Bague de commande

Il est possible d'allouer les fonctions couramment utilisées avec des appareils photos à la bague de commande, tels que les réglages de vitesse d'obturation et d'ouverture.

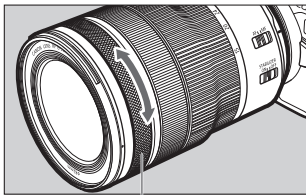

Bague de commande

Les déclics de la bague de commande vous permettent d'avoir une idée de combien elle a été tournée.

Se reporter au mode d'emploi de l'appareil photo pour plus d'informations sur l'utilisation de la bague de commande.



- Il se peut que le son du fonctionnement de la bague de commande soit enregistré pendant le tournage d'une séquence vidéo.



- La sensation de déclic lors des opérations de la bague de commande peut être supprimée par le centre de service Canon (service payant).



## 5. Stabilisateur d'image

Cette fonction offre une stabilisation d'image adaptée aux conditions de prise de vue (telles que la prise de vue de sujets fixes et les prises de vue panoramiques).

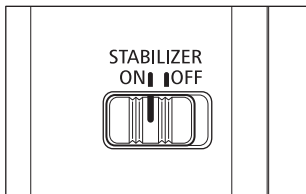

Régler le commutateur du stabilisateur d'image sur ON lorsque vous souhaitez utiliser le stabilisateur d'image.

- Régler le commutateur sur OFF si vous ne désirez pas utiliser le stabilisateur d'image.

- Le stabilisateur d'image ne peut pas corriger un cliché flou dû à un sujet qui a bougé.
- Le stabilisateur d'image peut ne pas être efficace si vous prenez des photos depuis un véhicule ou un autre moyen de transport subissant des secousses violentes.
- Lors de l'utilisation d'un trépied, il est recommandé de régler le commutateur du stabilisateur d'image sur OFF.
- Même avec un pied, le stabilisateur d'image sera aussi efficace que pendant une prise de vue à main levée. Cependant, en fonction des conditions de prise de vue, il se peut que l'effet du stabilisateur d'image soit moins efficace.

- Lors de la prise de vue d'un sujet immobile, il permet de corriger les vibrations de l'appareil dans toutes les directions.
- Il corrige les vibrations verticales de l'appareil lors des prises de vue panoramiques dans la direction horizontale et il corrige les vibrations horizontales pendant les prises de vue panoramiques dans la direction verticale.

## Stabilisateur d'image

Le stabilisateur d'image de cet objectif convient aux prises de vue à main levée dans les conditions suivantes :



- Dans des zones peu éclairées, comme la nuit à l'extérieur ou en intérieur.
- Dans des endroits où la photo au flash est interdite, comme à l'intérieur de musées ou de théâtres.
- Dans des situations où il vous est difficile de garder l'équilibre.
- Dans des situations où il n'est pas possible d'utiliser des vitesses d'obturation rapides.



- Prises de vue panoramiques de véhicules, trains, etc.

## 6. Parasoleil

Le parasoleil spécialement conçu de l'objectif supprime la lumière indésirable et protège la partie avant de l'objectif de la pluie, de la neige et de la poussière.

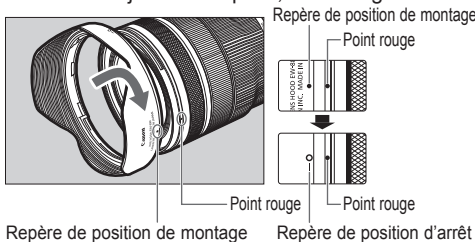

### Installation du parasoleil

Aligner le repère rouge de position de montage sur le parasoleil avec le point rouge sur l'avant de l'objectif, puis tourner le parasoleil dans le sens de la flèche jusqu'à entendre un déclic.

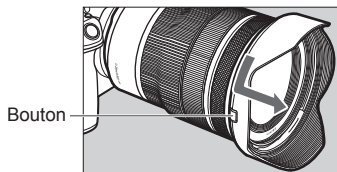

### Retrait du parasoleil

Garder le doigt enfoncé sur le bouton situé sur le côté du parasoleil, puis, pour le retirer, tourner le parasoleil dans le sens de la flèche jusqu'à ce que le repère de la position de montage situé sur le parasoleil soit aligné avec le point rouge à l'avant de l'objectif.

Le parasoleil peut être monté à l'envers sur l'objectif pour le rangement.



- Si le parasoleil n'est pas correctement fixé, du vignettage (obscurcissement du périmètre de l'image) peut apparaître.
- Saisir et faire tourner la base du parasoleil lorsque vous l'installez ou le retirez. Il se peut que des déformations apparaissent si le parasoleil est tourné en étant saisi près du bord.

## 7. Filtres (vendus séparément)

Vous pouvez installer des filtres sur le filetage de montage de filtre situé à l'avant de l'objectif.



- Vous ne pouvez fixer qu'un seul filtre.
- Si vous avez besoin d'un filtre polarisant, utilisez le filtre polarisant circulaire Canon PL-C B.
- Enlever le parasoleil lors du réglage du filtre polarisant.

## Fiche technique

<b>Distance focale/Ouverture</b>	15-35mm f/2,8
<b>Construction de l'objectif</b>	12 groupes, 16 éléments
<b>Ouverture minimale</b>	f/22
<b>Angle de champ</b>	Horizontal : 100° 25' - 54°, Verticale : 77° 20' - 38°, Diagonale : 110° 30' - 63°
<b>Distance min. de mise au point</b>	0,28 m
<b>Grandissement max.</b>	0,21x (à 35 mm)
<b>Champ de vue</b>	Environ 362 x 235 - 164 x 110 mm (à 0,28 m)
<b>Diamètre du filtre</b>	82 mm
<b>Diamètre max. et longueur</b>	Environ 88,5 x 126,8 mm
<b>Poids</b>	Environ 840 g
<b>Parasoleil</b>	EW-88F
<b>Capuchon d'objectif</b>	E-82 II
<b>Étui</b>	LP1222

- La longueur de l'objectif est mesurée depuis la surface de monture de l'objectif jusqu'à l'avant de l'objectif.  
Ajouter 24,0 mm quand le capuchon d'objectif et le capuchon anti-poussière sont inclus.
- Le diamètre maximum, la longueur et le poids indiqués sont donnés pour l'objectif seul.
- Les objectifs gros plan 250D/500D ne peuvent pas être installés parce qu'il n'y a pas de taille correspondant à l'objectif.
- Toutes les données indiquées sont calculées conformément aux normes de Canon.
- Les spécifications et aspect du produit sont sujets à des modifications sans préavis.

**Canon**