

**Canon**

**RF**

**24-105mm F4-7.1 IS STM**

**Mode d'emploi**

FRN

# Nous vous remercions d'avoir acheté un produit Canon.

Le Canon RF24-105mm F4-7.1 IS STM est un objectif zoom standard destiné aux appareils photo de la série EOS R.

- « IS » signifie stabilisateur d'image.
- « STM » signifie moteur pas à pas.

## Conventions utilisées dans ce mode d'emploi



Avertissement pour éviter tout mauvais fonctionnement ou toute détérioration de l'objectif ou de l'appareil photo.



Remarques supplémentaires sur l'utilisation de l'objectif et la prise de vues.

## Micrologiciel de l'appareil photo et applications de l'appareil photo

Veillez utiliser les dernières versions du micrologiciel et des applications avec l'appareil photo en service. Pour savoir si le micrologiciel et les applications utilisés sont la dernière version ou non, et pour plus d'informations sur leur mise à jour, veuillez consulter le site Web de Canon.



Si le micrologiciel de l'appareil photo\* n'est pas une version compatible, les limitations suivantes s'appliquent.

- La fonctionnalité de vue agrandie n'est pas disponible.
- Dans certains cas, un dysfonctionnement de l'appareil photo peut se produire.

\* Convient aux modèles d'appareils photo suivants :  
EOS R et EOS RP

# Précautions de sécurité

Précautions pour vous assurer que l'appareil photo est utilisé en toute sécurité. Lire attentivement ces précautions. S'assurer que toutes les informations sont prises en compte afin d'éviter les risques et blessures pour l'utilisateur et d'autres personnes.



## Avertissement

Détails concernant les risques qui peuvent causer des blessures graves voire mortelles.

- **Ne regardez jamais directement le soleil ou une source de lumière puissante à travers un objectif.** Cela pourrait entraîner une perte de la vue.
- **Ne laissez pas un objectif au soleil ou sans son bouchon d'objectif attaché.** L'objectif peut concentrer la lumière du soleil entrante et entraîner un mauvais fonctionnement ou un incendie.



## Attention

Détails concernant les risques pouvant provoquer des blessures ou des dommages à d'autres objets.

- **Ne laissez pas le produit dans des endroits soumis à des températures très élevées ou très basses.** Le produit peut entraîner des brûlures ou des blessures quand il est touché.
- **Ne pas introduire votre main ou vos doigts à l'intérieur du produit.** Cela pourrait entraîner des blessures.

# Précautions générales

## Précautions de manipulation

- N'exposez pas le produit à une chaleur excessive, par exemple, au soleil, dans une voiture. Les hautes températures peuvent entraîner un dysfonctionnement du produit.
- Si l'objectif passe d'un environnement à basse température à un environnement à haute température, de la condensation risque de se déposer sur la surface de l'objectif et sur les pièces internes. Pour éviter toute formation de condensation dans ce cas, placer d'abord l'objectif dans un sac en plastique étanche avant de le déplacer d'un environnement froid à un environnement chaud. Sortir ensuite l'objectif quand il s'est peu à peu réchauffé. Procéder de même pour déplacer l'objectif d'un environnement à haute température à un environnement à basse température.
- Veiller également à lire toutes les précautions de manipulation de l'objectif indiquées dans le mode d'emploi de l'appareil photo.

---

CAN ICES-3 (B) / NMB-3 (B)

---

# Nomenclature

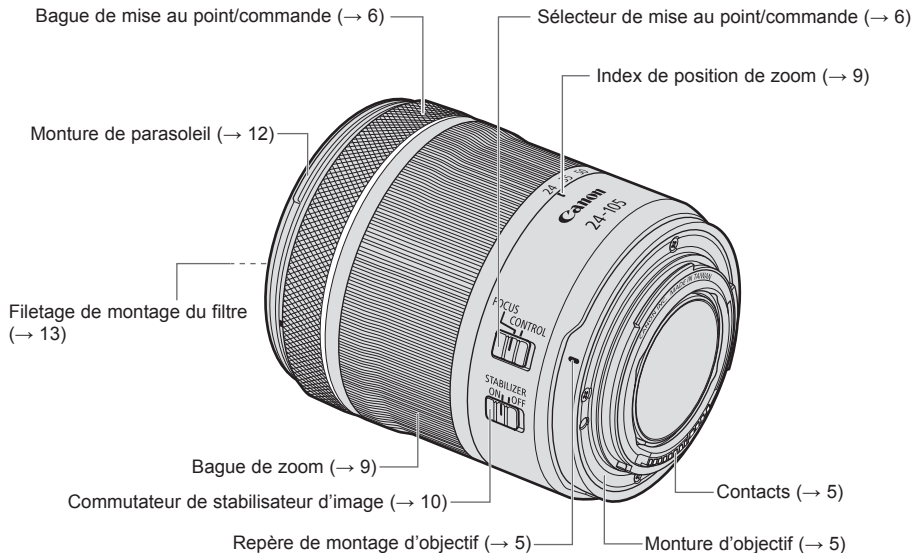

- Pour plus d'informations, se reporter aux numéros de pages de référence mentionnés entre parenthèses (→ \*\*).

# 1. Montage et démontage de l'objectif

Repère de montage d'objectif

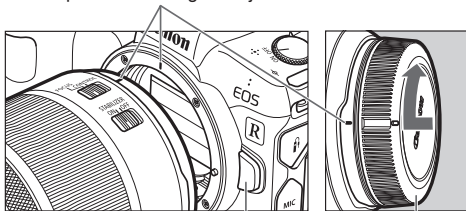

Bouton de déverrouillage de l'objectif    Capuchon anti-poussière

## Montage de l'objectif

Aligner les repères de montage de l'objectif et de l'appareil photo puis tourner l'objectif dans le sens des aiguilles d'une montre jusqu'à ce que vous entendiez un déclic.

## Démontage de l'objectif

Tourner l'objectif dans le sens inverse des aiguilles d'une montre tout en appuyant sur le bouton de déverrouillage de l'objectif de l'appareil photo. Démontez l'objectif dès qu'il cesse de tourner.

Veillez vous reporter au mode d'emploi de l'appareil photo pour plus d'informations.

- Régler le commutateur d'alimentation de l'appareil photo sur OFF avant de monter ou de démonter l'objectif.
- Fixer le bouchon d'objectif avant de retirer l'objectif de l'appareil photo.
- Après avoir retiré l'objectif, poser l'objectif avec la partie arrière dirigée vers le haut et fixer le capuchon anti-poussière pour éviter de rayer la surface de l'objectif et les points de contacts. S'assurer que les repères de montage de l'objectif et du capuchon anti-poussière sont alignés lors de la fixation du capuchon anti-poussière.
- Les points de contact rayés, sales, ou marqués d'empreintes digitales peuvent entraîner des connexions défectueuses ou de la corrosion, ce qui peut conduire à des dysfonctionnements. Si les points de contact deviennent sales, les nettoyer avec un chiffon doux.

## 2. Bague de mise au point/commande

La bague de mise au point/commande peut être utilisée comme une bague de mise au point ou de commande.

Bague de mise au point/commande

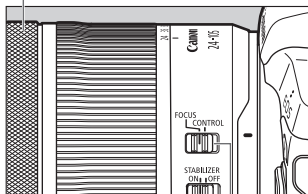

Sélecteur de mise au point/commande

### Utiliser comme bague de mise au point

Régler le sélecteur de mise au point/commande pour faire la FOCUS. Régler le mode de mise au point (AF/MF) en utilisant le menu de l'appareil photo.

Pour effectuer des prises de vue avec le mode de mise au point automatique (AF), régler le mode de mise au point de l'appareil sur AF.

Pour utiliser uniquement une mise au point manuelle (MF), régler le mode de mise au point de l'appareil sur MF et faire la mise au point en tournant la bague de mise au point (bague de mise au point/commande).



- Cet objectif n'est pas équipé d'un commutateur de mode de mise au point.
- Une mise au point différée peut se produire si la bague de mise au point (bague de mise au point/commande) est tournée trop rapidement.



- La bague de mise au point de l'objectif (bague de mise au point/commande) est électronique.
- Lorsque l'opération AF est réglée sur [ONE SHOT], une mise au point manuelle est possible après qu'une mise au point automatique a été effectuée en continuant à appuyer à moitié sur le bouton déclencheur. (mise au point manuelle à temps plein)  
Cependant, les changements de réglage de l'appareil photo sont nécessaires. Veuillez vous reporter au mode d'emploi de l'appareil photo pour plus d'informations.

### Utiliser comme bague de commande

Régler le sélecteur de mise au point/commande pour les CONTROL. Régler la fonction de la bague de commande en utilisant le menu de l'appareil photo. Il est possible d'allouer les fonctions couramment utilisées avec des appareils photos à la bague de commande, tels que les réglages de vitesse d'obturation et d'ouverture.

Se reporter au mode d'emploi de l'appareil photo pour plus d'informations sur l'utilisation de la bague de commande.

### 3. Prendre des photos en gros plan en mode de mise au point manuelle (MF)

Les photos prises avec le mode de mise au point manuelle (MF) de l'appareil photo lors de l'utilisation de cet objectif donnent au sujet une apparence plus proche et plus grande qu'avec le mode de mise au point automatique (AF). (sauf lorsque l'extrémité téléobjectif est utilisée)

Les plages de distance de mise au point de l'extrémité grand angle sont indiquées ci-dessous.

- Plage de mise au point AF : 20 cm à  $\infty$
- Plage de mise au point MF : 13 cm à  $\infty$

La mise au point dans une plage de 13 cm à 20 cm au plus n'est possible qu'avec le mode MF. (Plage MF uniquement)

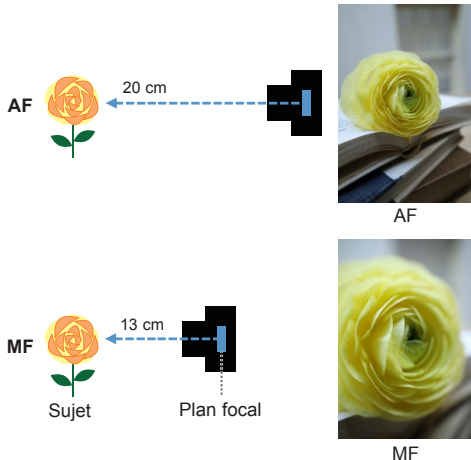

- La distance de mise au point représente la distance entre le [-∞] repère (repère du plan focal) sur l'appareil photo et le sujet.
- La distance minimale de mise au point lors de l'utilisation des modes AF et MF change en fonction de la distance focale de l'objectif.

#### Exemples d'extrémité grand angle :





## Prendre des photos en gros plan en mode de mise au point manuelle (MF)

-  Régler le sélecteur de mise au point/commande sur FOCUS lorsque vous utilisez le mode de mise au point manuelle (MF).
- Les limitations suivantes s'appliquent lorsque le point de mise au point est dans la plage MF uniquement.
  - Il n'est pas possible de basculer le mode de mise au point de l'appareil photo de MF à AF. Pour l'activer, tourner la bague de mise au point sur le réglage infini afin que le point AF se trouve dans la plage AF de mise au point.
  - La qualité de l'image sera inférieure à celle de la plage AF de mise au point.  
Il est donc recommandé de prendre des photos tout en vérifiant les images après chaque prise de vue.
  - Les niveaux de précision de détection pour la fonction de guide de mise au point (\*1) seront réduits. Utilisez la fonction de guide de mise au point dans la plage de mise au point AF. (\*1 : EOS R, EOS Ra)
  - La mise au point n'est pas possible lors de la prise de vue en mode distant à partir d'un PC ou d'un smartphone.
-  La prise de vue dans la plage MF uniquement avec l'utilisation de mise au point manuelle à temps plein est également possible lorsque le mode de mise au point de l'appareil photo est réglé sur AF. Cependant, les changements de réglage de l'appareil photo sont nécessaires. Veuillez vous reporter au mode d'emploi de l'appareil photo pour plus d'informations.

## 4. Zoomer

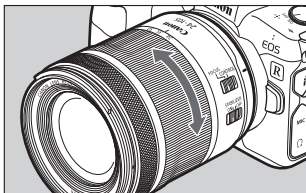

Pour zoomer, tourner la bague de zoom de l'objectif.

- **!** Veillez à terminer le réglage du zoom avant de faire la mise au point. Si vous modifiez la position du zoom après avoir effectué la mise au point, vous risquez d'affecter la mise au point.
- Du flou peut apparaître temporairement si la bague de zoom est tournée trop rapidement.
- Faites attention de ne pas vous faire coincer les doigts entre l'avant de l'objectif et la bague de mise au point/contrôle lors de l'opération du zoom.

## 5. Stabilisateur d'image

Cette fonction offre une stabilisation d'image adaptée aux conditions de prise de vue (telles que la prise de vue de sujets fixes et les prises de vue panoramiques).

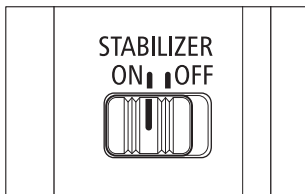

Régler le commutateur du stabilisateur d'image sur ON lorsque vous souhaitez utiliser le stabilisateur d'image.

- Régler le commutateur sur OFF si vous ne désirez pas utiliser le stabilisateur d'image.

- ❗ ● Le stabilisateur d'image ne peut pas corriger un cliché flou dû à un sujet qui a bougé.
- Le stabilisateur d'image peut ne pas être efficace si vous prenez des photos depuis un véhicule ou un autre moyen de transport subissant des secousses violentes.
- Lors de l'utilisation d'un trépied, il est recommandé de régler le commutateur du stabilisateur d'image sur OFF.
- Même avec un pied, le stabilisateur d'image sera aussi efficace que pendant une prise de vue à main levée. Cependant, en fonction des conditions de prise de vue, il se peut que l'effet du stabilisateur d'image soit moins efficace.

- 📄 ● Lors de la prise de vue d'un sujet immobile, il permet de corriger les vibrations de l'appareil dans toutes les directions.
- Il corrige les vibrations verticales de l'appareil lors des prises de vue panoramiques dans la direction horizontale et il corrige les vibrations horizontales pendant les prises de vue panoramiques dans la direction verticale.

## Stabilisateur d'image

Le stabilisateur d'image de cet objectif convient aux prises de vue à main levée dans les conditions suivantes :



- Dans des zones peu éclairées, comme la nuit à l'extérieur ou en intérieur.
- Dans des endroits où la photo au flash est interdite, comme à l'intérieur de musées ou de théâtres.
- Dans des situations où il vous est difficile de garder l'équilibre.
- Dans des situations où il n'est pas possible d'utiliser des vitesses d'obturation rapides.



- Prises de vue panoramiques de véhicules, trains, etc.

## 6. Parasoleil (vendus séparément)

Le parasoleil spécialement conçu de l'objectif supprime la lumière indésirable et protège la partie avant de l'objectif de la pluie, de la neige et de la poussière.

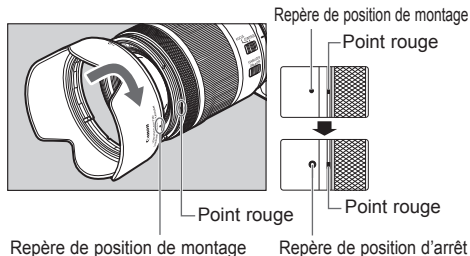

### Installation du parasoleil

Aligner le repère rouge de position de montage sur le parasoleil avec le point rouge sur l'avant de l'objectif, puis tourner le parasoleil dans le sens de la flèche jusqu'à entendre un déclic.

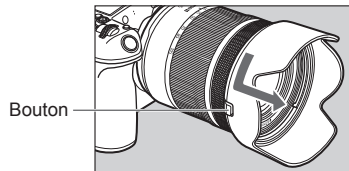

### Retrait du parasoleil

Garder le doigt enfoncé sur le bouton situé sur le côté du parasoleil, puis, pour le retirer, tourner le parasoleil dans le sens de la flèche jusqu'à ce que le repère de la position de montage situé sur le parasoleil soit aligné avec le point rouge à l'avant de l'objectif.

Le parasoleil peut être monté à l'envers sur l'objectif pour le rangement.



- Si le parasoleil n'est pas correctement fixé, du vignettage (obscurcissement du périmètre de l'image) peut apparaître.
- Saisir et faire tourner la base du parasoleil lorsque vous l'installez ou le retirez. Il se peut que des déformations apparaissent si le parasoleil est tourné en étant saisi près du bord.

## 7. Filtres (vendus séparément)

Vous pouvez installer des filtres sur le filetage de montage de filtre situé à l'avant de l'objectif.



- Vous ne pouvez fixer qu'un seul filtre.
- Si vous avez besoin d'un filtre polarisant, utilisez le filtre polarisant circulaire Canon PL-C B.
- Enlever le parasoleil lors du réglage du filtre polarisant.

# Fiche technique

<b>Distance focale/Ouverture</b>	24-105mm f/4-7,1
<b>Construction de l'objectif</b>	11 groupes, 13 éléments
<b>Ouverture maximale</b>	f/4 - 7,1 (1/3 arrêts), f/4 - 6,7 (1/2 arrêts)
<b>Ouverture minimale</b>	f/22 - 40 (1/3 arrêts), f/22 - 38 (1/2 arrêts)
<b>Angle de champ</b>	Horizontal : 74°- 19° 20', Verticale : 53°- 13°, Diagonale : 84°- 23° 20'
<b>Distance min. de mise au point</b>	Mode AF : 0,2 m (à 24 mm), 0,34 m (à 105 mm) Mode MF : 0,13 m (à 24 mm), 0,34 m (à 105 mm)
<b>Grandissement max.</b>	Mode AF : 0,4x (à 105 mm) Mode MF : 0,5x (à 24 mm)
<b>Champ de vue</b>	Mode AF : Environ 168 x 112 mm (à 24 mm, 0,2 m) Environ 89 x 59 mm (à 105 mm, 0,34 m) Mode MF : Environ 71 x 47 mm (à 24 mm, 0,13 m) Environ 89 x 59 mm (à 105 mm, 0,34 m)
<b>Diamètre du filtre</b>	67 mm
<b>Diametre max. et longueur</b>	Environ 76,6 x 88,8 mm
<b>Poids</b>	Environ 395 g
<b>Parasoleil</b>	EW-73D (vendus séparément)
<b>Capuchon d'objectif</b>	E-67 II
<b>Étui</b>	LP1116 (vendus séparément)

## Fiche technique

- La longueur de l'objectif est mesurée depuis la surface de monture de l'objectif jusqu'à l'avant de l'objectif.  
Ajouter 24,2 mm quand le capuchon d'objectif et le capuchon anti-poussière sont inclus.
- Le diamètre maximum, la longueur et le poids indiqués sont donnés pour l'objectif seul.
- Les objectifs gros plan 250D/500D ne peuvent pas être installés parce qu'il n'y a pas de taille correspondant à l'objectif.
- Toutes les données indiquées sont calculées conformément aux normes de Canon.
- Les spécifications et aspect du produit sont sujets à des modifications sans préavis.
- La prise de vue en multi exposition n'est pas possible lors de l'utilisation de cet objectif.
- Dans certains cas, l'utilisation de la fonction zoom pendant la prise de vue en continu peut entraîner une déformation de l'image visible.
- Lorsque l'ouverture est modifiée à partir de l'ouverture maximale par une valeur équivalente à un seul clic, l'affichage de la valeur de l'ouverture peut ne pas changer dans certains cas. Ce phénomène est dû aux restrictions liées à l'affichage des valeurs d'ouverture, mais le contrôle de l'exposition réelle s'effectue correctement.



**Canon**