

ASUS®

**Moniteur TUF Gaming
série VG34V**

Guide de l'utilisateur

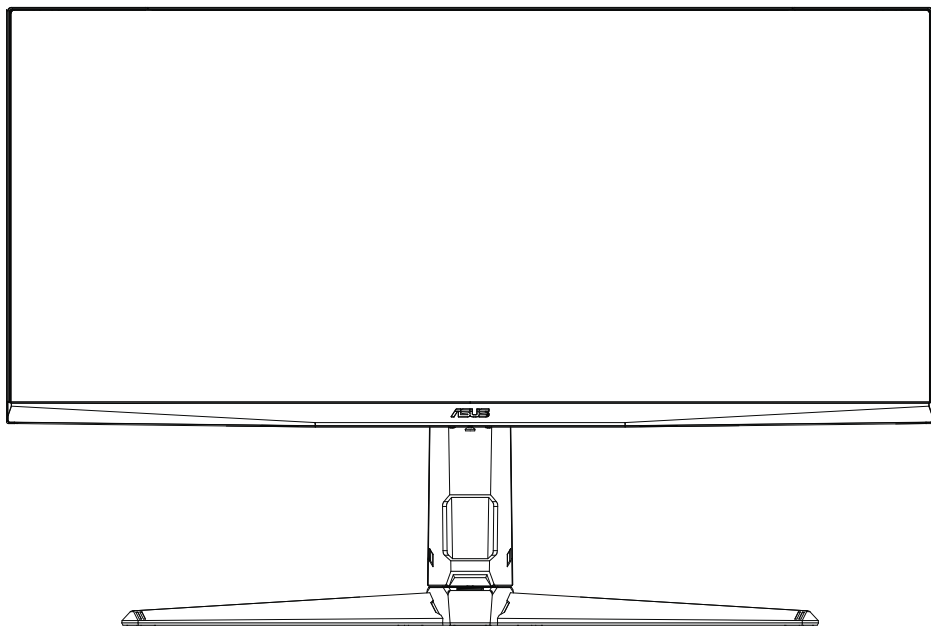

HDMI™
HIGH-DEFINITION MULTIMEDIA INTERFACE

Première édition V1

Juillet 2022

Copyright © 2022 ASUSTeK COMPUTER INC. Tous droits réservés.

Aucune partie de cette publication, y compris les produits et logiciels y étant décrits, ne peut être reproduite, transmise, transcrite, stockée dans un système d'interrogation ou traduite dans une langue quelconque sous quelque forme et par quelque moyen que ce soit, exception faite de la documentation conservée par l'acheteur à des fins de sauvegarde, sans l'autorisation écrite expresse de ASUSTeK COMPUTER INC. (« ASUS »)

La garantie du produit ou service ne sera pas prolongée si : (1) le produit est réparé, modifié ou altéré, à moins que ladite réparation, modification ou altération soit autorisée par écrit par ASUS ; ou (2) si le numéro de série du produit soit défiguré ou manquant.

ASUS FOURNIT CE MANUEL TEL QUEL SANS GARANTIE QUELLE QU'ELLE SOIT, EXPRESSE OU IMPLICITE, Y COMPRIS SANS LIMITATION, TOUTE GARANTIE OU CONDITION IMPLICITE DE QUALITE MARCHANDE OU DE COMPATIBILITE A DES FINS PARTICULIERES. EN AUCUN CAS ASUS, SES DIRECTEURS, MEMBRES DE LA DIRECTION, EMPLOYES OU AGENTS NE SAURONT ETRE TENUS POUR RESPONSABLES DE DOMMAGES INDIRECTS, SPECIAUX, CIRCONSTANCIELS OU CONSEQUENTS (Y COMPRIS LES DOMMAGES POUR PERTES DE PROFIT, PERTE D'UTILISATION, D'INSTALLATION OU D'EQUIPEMENT, ARRET D'ACTIVITE ET SIMILAIRE), MEME SI ASUS A ETE AVISEE DE LA POSSIBILITE DE TELS DOMMAGES DECOULANT DE TOUT DEFAUT OU D'ERREUR CONTENU DANS LE PRESENT MANUEL OU PRODUIT.

LES SPECIFICATIONS ET LES INFORMATIONS CONTENUES DANS LE PRESENT MANUEL SONT FOURNIS A TITRE D'INFORMATION UNIQUEMENT ET SONT SOUS RESERVE DE CHANGEMENT A TOUT MOMENT SANS PREAVIS ET NE DOIVENT PAS ETRE INTERPRETEES COMME UN ENGAGEMENT DE LA PART D'ASUS. ASUS N'ENDOSSE AUCUNE RESPONSABILITE OU ENGAGEMENT POUR DES ERREURS OU DES INEXACTITUDES QUI PEUVENT APPARAITRE DANS LE PRESENT MANUEL, Y COMPRIS LES PRODUITS ET LOGICIELS QUI Y SONT DECRITS.

Les noms de produits et raisons sociales qui apparaissent dans le présent manuel peuvent ou non être des marques commerciales ou droits d'auteurs enregistrés de leurs sociétés respectives et ne sont utilisés qu'à titre d'identification et d'explication et au bénéfice de leurs propriétaires, sans intention de contrevenance.

Table des matières

Avertissements.....	iv
Informations de sécurité.....	v
Soin & Nettoyage.....	vi
Takeback Services	vii
Informations produit pour le label énergétique de l'UE	vii

Chapitre 1 : Présentation du produit

1.1	Bienvenu !	1-1
1.2	Contenu de la boîte	1-1
1.3	Présentation du moniteur	1-2
1.3.1	Vue de devant	1-2
1.3.2	Vue de derrière	1-3
1.3.3	Fonction GamePlus.....	1-4
1.3.4	Fonction GameVisual.....	1-5

Chapitre 2 : Installation

2.1	Assemblage de la base/du bras du moniteur	2-1
2.2	Réglage du moniteur.....	2-2
2.3	Démontage du bras/de la base (montage mural VESA seulement).....	2-3
2.4	Gestion des câbles	2-4
2.5	Branchement des câbles	2-4
2.6	Mise sous tension du moniteur.....	2-5

Chapitre 3 : Instructions générales

3.1	Menu OSD (Affichage à l'écran)	3-1
3.1.1	Reconfiguration	3-1
3.1.2	Présentation des fonctions OSD	3-1
3.2	Résumé des spécifications	3-8
3.3	Dimensions du contour.....	3-10
3.4	Guide de dépannage (FAQ)	3-11
3.5	Modes de fonctionnement pris en charge.....	3-12

Avertissements

Déclaration de la Commission Fédérale des Télécommunications (FCC)

Cet appareil est conforme à la section 15 du règlement de la FCC. Son fonctionnement est sujet aux deux conditions suivantes :

- Cet appareil ne doit pas causer d'interférences nuisibles, et
- Cet appareil doit être capable d'accepter toutes les interférences, y compris les interférences pouvant provoquer un fonctionnement indésirable.

Cet appareil a été testé et trouvé conforme aux limitations pour les appareils numériques de Catégorie B, conformément à la Section 15 du règlement de la FCC. Ces limites sont conçues pour fournir une protection raisonnable contre les interférences néfastes dans une installation résidentielle. Cet appareil génère, utilise et peut émettre une énergie en radiofréquence et, s'il n'est pas installé et utilisé selon les instructions, il peut entraîner des interférences nuisibles aux communications radio. Cependant, aucune garantie n'est donnée qu'il ne causera pas d'interférence dans une installation donnée. Si cet appareil cause des interférences nuisibles à la réception de la radio ou de la télévision, ce que vous pouvez facilement observer en éteignant et en rallumant l'appareil, nous vous encourageons à prendre une ou plusieurs des mesures correctives suivantes :

- Réorienter ou déplacer l'antenne de réception.
- Augmenter la distance entre l'appareil et le récepteur.
- Connecter l'appareil sur une prise secteur ou sur un circuit différent de celui sur lequel le récepteur est connecté.
- Consulter votre revendeur ou un technicien radio/télévision qualifié pour de l'aide.



L'utilisation de câbles blindés pour la connexion du moniteur à la carte graphique est requise par le règlement de la FCC pour assurer la conformité. Toute modification ou changement qui n'a pas été directement approuvé par le parti responsable de la conformité peut annuler le droit de l'utilisateur à utiliser cet appareil.

Déclaration de la commission canadienne des communications

Cet appareil numérique ne dépasse pas les limites de la classe B pour les émissions de sons radio depuis des appareils numériques, définies dans le règlement sur les interférences radio de la commission canadienne des communications.

Cet appareil numérique de classe B est conforme au règlement canadien ICES-003.

This Class B digital apparatus meets all requirements of the Canadian Interference - Causing Equipment Regulations.

Cet appareil numérique de la classe B respecte toutes les exigences du Règlement sur le matériel brouiller du Canada.



Informations de sécurité

- avant de mettre en place l'écran, lisez attentivement toute la documentation fournie avec le paquet.
 - pour éviter les risques d'incendie ou de choc, ne jamais exposer le moniteur à la pluie ou à l'humidité.
- N'essayiez jamais d'ouvrir le moniteur. Les tensions élevées dangereuses à l'intérieur du moniteur peuvent entraîner de graves lésions physiques.
- si l'alimentation électrique est cassée, n'essayez pas de la réparer vous-même. Contactez un technicien qualifié ou votre détaillant.
 - avant d'utiliser le produit, assurez-vous que tous les câbles sont correctement connectés et que les câbles d'alimentation ne sont pas endommagés. Si vous détectez des dégâts, contactez votre dealer immédiatement.
 - des fentes et des ouvertures à l'arrière ou en haut de la chambre sont prévues pour la ventilation. Ne bloquez pas ces machines. Ne jamais placer ce produit à proximité ou au-dessus d'un radiateur ou d'une source de chaleur, sauf si une ventilation appropriée est prévue.
 - le moniteur ne doit être actionné qu'à partir du type de source d'énergie indiqué sur l'étiquette. Si vous n'êtes pas sûr du type d'alimentation électrique de votre maison, consultez votre concessionnaire ou votre compagnie d'électricité locale.
 - utilisez la prise d'alimentation appropriée conforme à votre standard local.
 - ne pas surcharger les bandes de puissance et les cordes d'extension. Une surcharge peut entraîner un incendie ou un choc électrique.
 - éviter la poussière, l'humidité et les températures extrêmes. Ne placez pas le moniteur dans une zone où il pourrait être mouillé. Placez le moniteur sur une surface stable.
 - débrancher l'appareil pendant un orage ou s'il ne sera pas utilisé pendant une longue période. Cela protégera le moniteur des dommages dus aux surtensions.
 - ne jamais pousser des objets ou renverser du liquide de quelque nature que ce soit dans les fentes du moniteur.
 - pour assurer un fonctionnement satisfaisant, utiliser le moniteur uniquement avec des ordinateurs listés UL qui ont des réceptacles appropriés configurés entre 100- 240 v AC.
 - si vous rencontrez des problèmes techniques avec l'écran, contactez un technicien qualifié ou votre détaillant.
 - le réglage du contrôle de volume et de l'égalisation à d'autres paramètres que la position centrale peut augmenter la tension de sortie des écouteurs et, par conséquent, le niveau de pression acoustique.
 - les équipements de classe I doivent être raccordés à une sortie de prise avec une mise à la terre protectrice. La prise est utilisée comme dispositif de déconnexion, la prise doit être facilement accessible.
 - une personne peut tomber, causant des blessures graves ou la mort. De nombreuses blessures, en particulier chez les enfants, peuvent être évitées en prenant des précautions simples telles que:
 - toujours utiliser des armoires, des cages ou des méthodes de montage recommandées par le fabricant du moniteur.
 - toujours utiliser des meubles qui supportent l'écran.
 - toujours veiller à ce que le moniteur ne dépasse pas le bord du mobilier de soutien.
 - toujours éduquer les enfants sur les dangers de grimper sur les meubles pour atteindre le moniteur ou ses commandes.
 - toujours brancher des cordons et des câbles connectés à votre moniteur pour qu'ils ne puissent pas être trébuchés, tirés ou saisis.

- ne jamais placer un moniteur dans un endroit instable.
- ne jamais placer le moniteur sur des meubles de grande hauteur (armoires ou étagères, par exemple) sans ancrer le mobilier et le moniteur sur un support approprié.
- ne jamais placer le moniteur sur les tissus ou autres matériaux qui peuvent se trouver entre le moniteur et le mobilier de soutien.
- ne jamais placer des objets susceptibles d'inciter les enfants à grimper, tels que des jouets, sur le dessus de l'écran ou sur les meubles sur lesquels l'écran est placé.



Ce symbole de poubelle sur roulettes indique que le produit (appareil électrique, électronique ou batterie cellule contenant du mercure) ne doit pas être jeté dans une décharge municipale. Référez-vous à la réglementation locale pour plus d'informations sur la mise au rebut des appareils électroniques.

Soin & Nettoyage

- Avant de soulever ou de déplacer votre moniteur, il est préférable de débrancher les câbles et le cordon d'alimentation. Suivez les bonnes techniques de levage quand vous soulevez le moniteur. Quand vous soulevez ou transportez le moniteur, tenez les bords du moniteur. Ne soulevez pas le moniteur en tenant le support ou le cordon d'alimentation.
- Nettoyage. Éteignez votre moniteur et débranchez le cordon d'alimentation. Nettoyez la surface du moniteur à l'aide d'un chiffon sans peluche et non abrasif. Les tâches rebelles peuvent être enlevées avec un chiffon légèrement imbibé d'une solution détergente douce.
- Évitez d'utiliser un nettoyant contenant de l'alcool ou de l'acétone. Utilisez un produit de nettoyage prévue pour les écrans LCD. N'aspersion jamais de nettoyant directement sur l'écran car il pourrait goutter dans le moniteur et entraîner un choc électrique.

Les symptômes suivants sont normaux avec le moniteur :

- En raison de la nature de la lumière fluorescente, l'écran peut scintiller pendant la première utilisation. Éteignez le commutateur d'alimentation et rallumez-le pour vous assurer que le vacillement disparaît.
- Il se peut que vous trouviez l'écran irrégulièrement lumineux selon le motif de bureau que vous utilisez.
- Lorsque la même image reste affichée pendant de nombreuses heures, une image résiduelle peut rester visible sur l'écran même lorsque l'image a été changée. L'écran se rétablit lentement, ou bien vous pouvez éteindre l'alimentation pendant quelques heures.
- Lorsque l'écran devient noir ou clignote, ou qu'il ne s'allume plus, contactez votre revendeur ou un centre de réparation pour remplacer les pièces défectueuses. Ne réparez pas l'écran par vous-même!

Conventions utilisées dans ce guide



ATTENTION : Informations pour éviter de vous blesser en essayant de terminer un travail.



AVERTISSEMENT : Informations pour éviter d'endommager les composants en essayant de terminer un travail.



IMPORTANT : Informations que vous **DEVEZ** suivre pour terminer une tâche.



REMARQUE : Astuces et informations supplémentaires pour aider à terminer un tâche.

Où trouver plus d'informations

Référez-vous aux sources suivantes pour les informations supplémentaires et pour les mises à jour de produit et logiciel.

1. Sites Web de ASUS

Les sites Web internationaux d'ASUS fournissent des informations mises à jour sur les produits matériels et logiciels d'ASUS. Référez-vous au site: <http://www.asus.com>

2. Documentation en option

Votre emballage produit peut inclure une documentation en option qui peut avoir été ajoutée par votre revendeur. Ces documents ne font pas partie de l'emballage standard.

Takeback Services

ASUS recycling and takeback programs come from our commitment to the highest standards for protecting our environment. We believe in providing solutions for our customers to be able to responsibly recycle our products, batteries and other components as well as the packaging materials.

Please go to <http://csr.asus.com/english/Takeback.htm> for detail recycling information in different region.

Informations produit pour le label énergétique de l'UE



VG34VQEL1A

1.1 Bienvenu !

Merci d'avoir acheté un moniteur LCD d'ASUS® !

Le dernier moniteur à écran LCD large d'ASUS offre un affichage plus large, plus lumineux et d'une clarté cristalline, en plus de toute une gamme de fonctions qui améliorent votre séance de visionnage.

Avec ces fonctions du moniteur, vous pouvez profiter du confort et vous régaler d'une expérience visuelle !

1.2 Contenu de la boîte

Vérifiez que tous les éléments suivants sont présents dans la boîte :

- ✓ Moniteur LCD
- ✓ Base du moniteur
- ✓ Guide de mise en route
- ✓ Carte de garantie
- ✓ Cordon d'alimentation
- ✓ Câble DisplayPort (en option)
- ✓ Câble HDMI (en option)
- ✓ Câble USB (en option)



Si l'un des éléments ci-dessous est endommagé ou manquant, contactez immédiatement votre revendeur.

1.3 Présentation du moniteur

1.3.1 Vue de devant

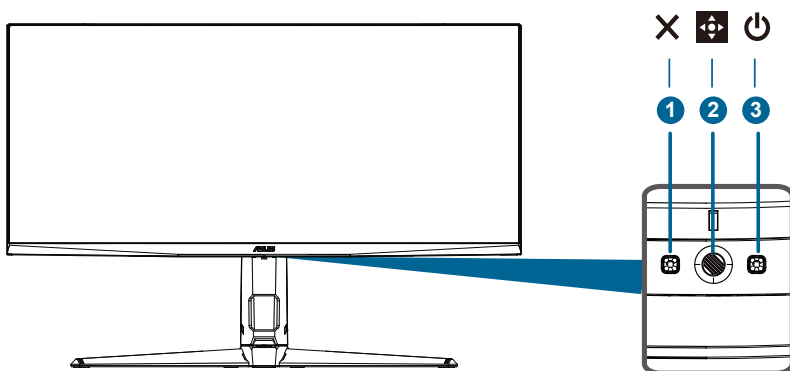

1. X Boutons

- Quitter l'élément de menu OSD.
- La barre de sélection d'entrée est affichée lorsque le moniteur entre en mode veille ou lorsque le message « aucun signal » est affiché.
- C'est un raccourci clavier. Le paramètre par défaut est la sélection d'entrée.
- Appuyez pendant 5 secondes pour basculer entre l'ouverture et la fermeture de la fonction de verrouillage de la clé.

2. Bouton à cinq voies :



- Ouvrez le menu OSD. Active l'élément de menu OSD sélectionné.
- Augmente / diminue la valeur ou déplace la sélection vers le haut / vers le bas / vers la gauche / vers la droite.

 Ouvrez le menu OSD. Active l'élément de menu OSD sélectionné.

 Bouton off: quitter le menu OSD ou passer au menu précédent ou ouvrir le menu OSD.

 Bouton gameplus: C'est un raccourci clavier. Le paramètre par défaut est gameplus.

- Active le réticule, le chronomètre, le compteur IPS ou l'affichage de la calibration.

Déplacez le  bouton vers le haut/vers le bas pour sélectionner et appuyer  pour confirmer la fonction souhaitée.





- Informations sur les fonctionnalités du jeu, pages 1 à 4.

-  Bouton vision du jeu: C'est un raccourci clavier. Le paramètre par défaut est gamevisual.

-Basculer à partir de sept modes de préréglage vidéo (mode scène, mode course, mode film, mode RTS / RPG, mode FPS, mode srgb et mode Moba) en utilisant gamevisual™ Technologie vidéo intelligente.



- Pour plus d'informations sur les fonctionnalités de gamevisual, voir page 1 - 5

-  Bouton Volume: C'est un raccourci clavier. Le paramètre par défaut est volume. Déplacez le  bouton vers le haut / vers le bas pour ajuster le volume.

3. Bouton d'alimentation / indicateur d'alimentation

- Allumez / éteignez le moniteur.
- La couleur de l'indicateur de puissance est définie dans le tableau suivant.

État	Description
Blanc	MARCHE
Orange	Mode Veille/Aucun signal
ETEINT	ETEINT

1.3.2 Vue de derrière

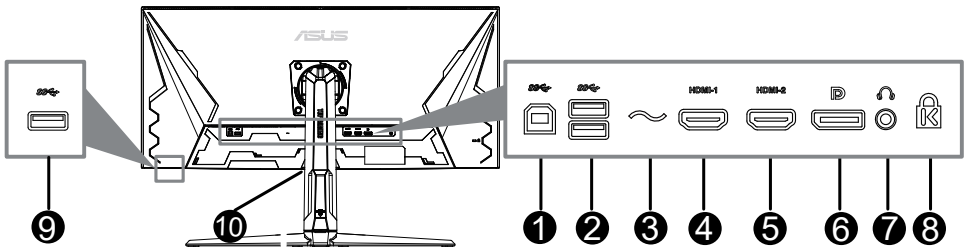







1. **USB Type B.** Ce port est utilisé pour connecter un câble en amont USB. La connexion active les ports USB du moniteur.
2. **USB Type A.** Ces ports permettent de connecter des appareils USB, comme un clavier/une souris USB, un lecteur de mémoire flash USB, et.
3. **Port AC-IN.** Ce port sert à brancher le cordon d'alimentation.
4. **Port HDMI1.** Ce port est pour la connexion avec un périphérique compatible HDMI.
5. **Port HDMI2.** Ce port est pour la connexion avec un périphérique compatible HDMI.
6. **DisplayPort.** Ce port est pour la connexion d'un périphérique compatible DisplayPort.
7. **Prise de l'écouteur.** Ce port n'est disponible que lorsqu'un câble HDMI/DisplayPort est connecté.
8. **Fente de verrouillage Kensington.**
9. **USB Type A.** Ces ports permettent de connecter des appareils USB, comme un clavier/une souris USB, un lecteur de mémoire flash USB, et.
10. **Boutons de commande.**

1.3.3 Fonction GamePlus

La fonction GamePlus fournit une boîte à outils et crée un meilleur environnement de jeu pour les utilisateurs pendant différents types de jeux. La superposition de viseur avec 6 différentes options de viseur vous permet de choisir celle qui convient le mieux à votre jeu. Il y a aussi une minuterie à l'écran que vous pouvez positionner sur la gauche de l'écran afin de pouvoir garder une trace du temps de jeu écoulé. Tandis que le compteur de FPS (frames per second/images par seconde) vous permet de connaître la fluidité de l'exécution du jeu. Alignement écran affiche des lignes d'alignement sur les 4 côtés de l'écran, servant d'outil facile et pratique pour que vous puissiez aligner plusieurs moniteurs parfaitement. La fonction Tireur d'élite (disponible uniquement lorsque HDR est désactivé sur votre appareil) est personnalisée pour les jeux de tir subjectif. Vous pouvez sélectionner le taux d'agrandissement et le type d'alignement en séquence.

Pour activer GamePlus :

1. Appuyez la touche spéciale GamePlus.
2. Déplacez le  bouton vers le haut / vers le bas pour sélectionner entre les différentes fonctions.
3. Appuyez sur le  bouton ou déplacez le  bouton vers la droite pour confirmer la fonction sélectionnée et déplacez le  bouton vers le haut / vers le bas pour parcourir les paramètres. Déplacez le  bouton à gauche pour revenir, fermer ou quitter.
4. Mettez en évidence le réglage désiré et appuyez sur le  bouton pour l'activer. Appuyez sur le **X** bouton entrée - sélection pour l'éteindre.

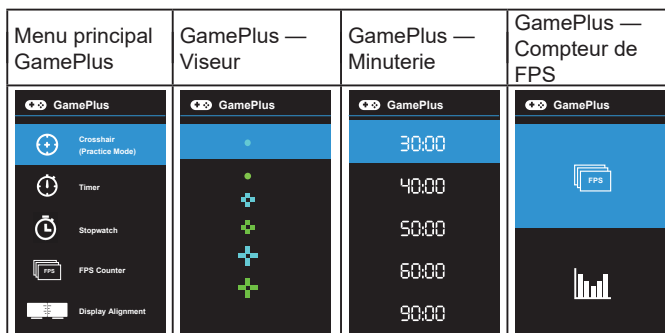

1.3.4 Fonction GameVisual

La fonction GameVisual vous aide à sélectionner facilement les différents modes d'affichage.

Pour activer GameVisual :

Faites votre sélection en appuyant plusieurs fois sur le raccourci GameVisual.

- **Mode Paysage** : Ceci est le meilleur choix pour l'affichage de photos de paysage avec la technologie d'amélioration vidéo de GameVisual™.
- **Mode course** : Ceci est le meilleur choix pour les jeux de course avec la technologie d'amélioration vidéo de GameVisual™.
- **Mode cinéma** : Ceci est le meilleur choix pour regarder les films avec la technologie d'amélioration vidéo de GameVisual™.
- **Mode RTS/RPG** : Ceci est le meilleur choix pour les jeux de stratégie en temps réel (RTS) et les jeux de rôle (RPG) avec la technologie d'amélioration vidéo de GameVisual™.
- **Mode FPS** : Ceci est le meilleur choix pour les jeux de tir subjectifs (FPS) avec la technologie d'amélioration vidéo de GameVisual™.
- **Mode sRGB** : Ceci est le meilleur choix pour afficher les photos et graphiques des PC.
- **MOBA Mode** : Ceci est le meilleur choix pour les jeux d'arène de combat en ligne multijoueur avec la technologie d'amélioration vidéo de GameVisual™.



-
- En Mode course, la fonction suivante n'est pas configurable par l'utilisateur : Saturation, Teinte de peau, ASCR.
 - En Mode sRGB, les fonctions suivantes ne sont pas configurables par l'utilisateur : Luminosité, Contraste, Saturation, Température Couleur, Teinte de peau, ASCR.
 - En Mode MOBA, la fonction suivante n'est pas configurable par l'utilisateur : Saturation, Teinte de peau, ASCR.
-

2.1 Assemblage de la base/du bras du moniteur

Pour assembler la base du moniteur :

1. Posez doucement le moniteur face à terre sur une table.
2. Fixez la base sur le bras, en vous assurant bien que la languette qui se trouve sur le bras entre dans la rainure sur la base.
3. Assurez la base au bras en serrant la/les vis.



Nous vous conseillons de couvrir la surface de la table avec un chiffon doux pour éviter d'endommager le moniteur.

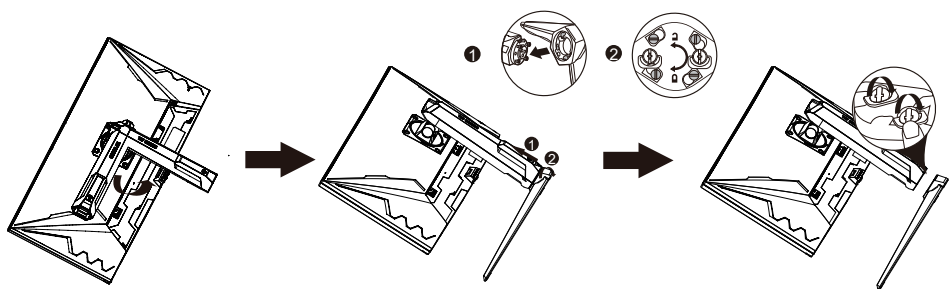

Taille de vis de la base : M6 x 16,2 mm.

2.2 Réglage du moniteur

- Pour une vision optimale, il est recommandé d'avoir une vision de face sur le moniteur, ensuite réglez l'angle du moniteur pour qu'il soit confortable.
- Tenez le pied pour empêcher le moniteur de tomber quand vous le changez d'angle.
- L'angle d'ajustement recommandé est $+20^{\circ}$ à -5° (inclinaison)/ $+10^{\circ}$ à -10° (pivot)/ $\pm 130\text{mm}$ (ajustement de la hauteur).

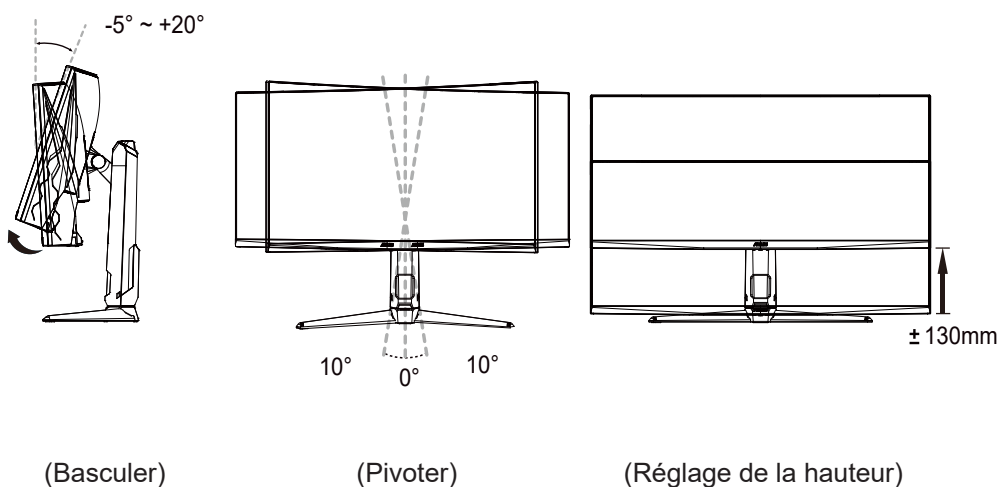

Il est normal que le moniteur tremble légèrement quand vous ajustez l'angle de vision.



- Pivotes $\pm 90^{\circ}$ pour l' emballage uniquement, utiliser cette fonctionnalité endommagera la machine.

2.3 Démontage du bras/de la base (montage mural VESA seulement)

Le bras/la base détachable de ce moniteur, est spécialement conçu pour une installation murale VESA.

Pour démonter le bras/la base :

1. Posez doucement le moniteur face à terre sur une table.
2. Retirez les caoutchoucs dans les quatre trous de vis. (Figure 1)
3. Retirez la base (Figure 2).
4. Utilisez un tournevis pour enlever la vis sur la charnière (Figure 3), puis retirez la charnière.

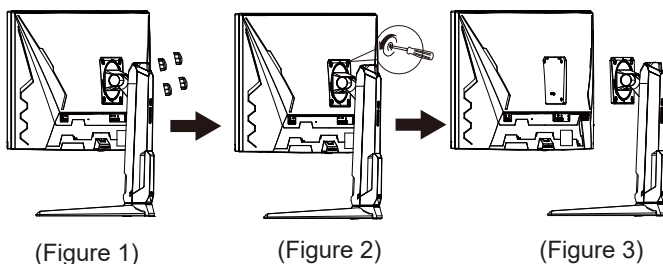

Nous vous conseillons de couvrir la surface de la table avec un chiffon doux pour éviter d'endommager le moniteur.



- Le kit de montage mural VESA (100 x 100 mm) est acheté séparément.
- Utilisez seulement un support de montage mural listé UL avec un poids/une charge minimale de 22,7kg (taille des vis : M4 x 10 mm)

2.4 Gestion des câbles

Vous pouvez organiser les câbles en utilisant la fente de gestion des câbles. Retirez le couvercle avant de passer les câbles dans la fente et remettez le couvercle en place.

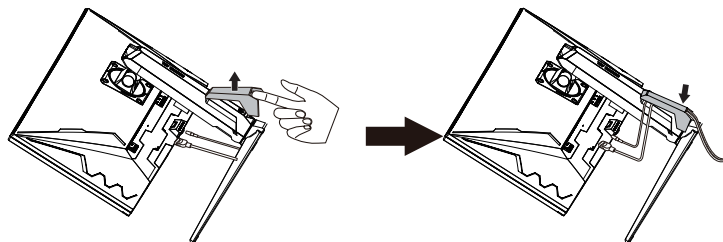

2.5 Branchement des câbles

Branchez les câbles selon les instructions suivantes :

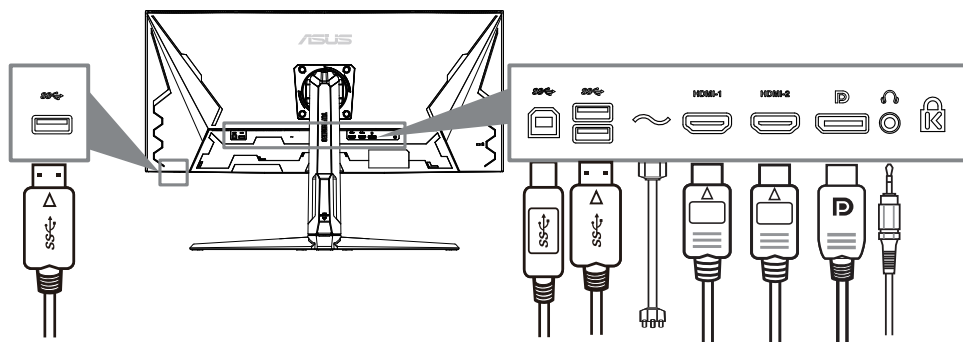



- **Pour brancher le cordon d'alimentation :**
 - a. Branchez fermement une extrémité du cordon d'alimentation dans le connecteur d'entrée AC du moniteur.
 - b. Raccordez l'autre extrémité du câble d'alimentation à la prise d'alimentation.
- **Pour brancher le câble DisplayPort/HDMI :**
 - a. Branchez une extrémité du câble DisplayPort/HDMI sur le port DisplayPort/HDMI du moniteur.
 - b. Branchez l'autre extrémité du câble DisplayPort/HDMI sur le port DisplayPort/HDMI de votre ordinateur.

- **Pour utiliser l'écouteur** : connectez l'extrémité avec le connecteur à la prise écouteur du moniteur lorsqu'un signal HDMI ou DisplayPort est transmis.
- **Utilisation des ports USB 3.0** : Prenez le câble USB 3.0 fourni, et branchez la plus petite extrémité (type B) du câble USB en amont au port USB en amont du moniteur, et la plus grande extrémité (type A) au port USB 3.0 de votre ordinateur. Assurez-vous que la dernière version du système d'exploitation Windows 7/Windows 10 est installée sur votre ordinateur. Cela permettra aux ports USB du moniteur de fonctionner.



Lorsque ces câbles sont branchés, vous pouvez choisir le signal désiré en utilisant l'élément Sélection Entrée dans le menu OSD.







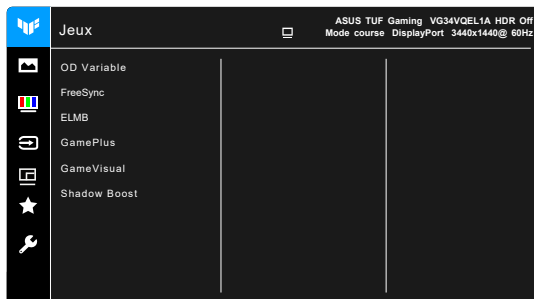

2.6 Mise sous tension du moniteur

Appuyez sur le bouton d'alimentation . Voir page 1-2 pour l'emplacement du bouton d'alimentation. Le témoin d'alimentation  s'allume en blanc pour indiquer que le moniteur est allumé.

3.1 Menu OSD (Affichage à l'écran)

3.1.1 Reconfiguration



1. Appuyez sur le  bouton pour activer le menu OSD.
2. Déplacez le  bouton vers le haut / vers le bas pour parcourir la fonction. Mettez en évidence la fonction désirée et appuyez sur le  bouton pour l'activer. Si la fonction sélectionnée a un sous - menu, déplacez à nouveau le  bouton haut / bas pour parcourir la fonction sous - menu. Mettre en évidence la fonction de sous - menu désirée et l'activer en Appuyez sur le  bouton ou déplacez le  bouton vers la droite pour l'activer.
3. Déplacer le  bouton vers le haut / vers le bas modifie les paramètres de la fonction sélectionnée.
4. Pour quitter et enregistrer le menu OSD, appuyez à plusieurs reprises sur le  bouton ou déplacez - le à  gauche jusqu'à ce que le menu OSD disparaisse. Pour ajuster les autres fonctions, répétez les étapes 1 à 3.

3.1.2 Présentation des fonctions OSD

1. Jeux

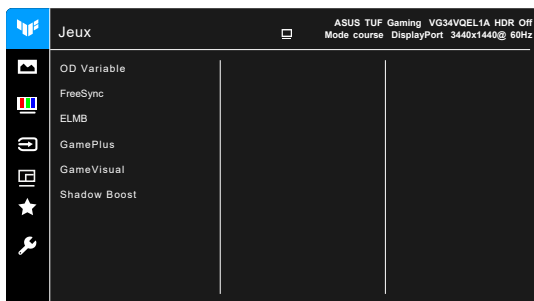

- **OD Variable** : Améliore le temps de réponse du niveau de gris du panneau LCD. La plage de réglage est de Niveau 0 à Niveau 5.



Cette fonction n'est pas disponible lorsque **ELMB** est activé.

- **FreeSync**: Permet aux sources graphiques * supportées par freesync d'ajuster dynamiquement le taux de rafraîchissement de l'affichage en fonction du taux de trame de contenu typique pour des mises à jour d'affichage économes en énergie, sans blocage et à faible latence.



- FreeSync: Ne peut être activé que dans la gamme 48hz - 100hz. Contactez le fabricant GPU pour les GPU pris en charge, les systèmes PC minimaux et les exigences du pilote.

- **ELMB**: Active / désactive la fonction elmb (très faible flou de mouvement). Cette fonctionnalité est disponible lorsque le taux de rafraîchissement HDMI est de 75 Hz ou 100 Hz. Cette fonction est disponible lorsque le taux de rafraîchissement DP est de 75 Hz ou 100 Hz.



Pour activer **ELMB**, désactivez d'abord la fonction **FreeSync**.

- **GamePlus** : Voir « **1.3.3 Fonction GamePlus** » pour des détails.
- **GameVisual** : Voir « **1.3.4 Fonction GameVisual** » pour des détails.
- **Shadow Boost** : L'Optimisation des couleurs sombres ajuste la courbe de gamma du moniteur pour enrichir les tons sombres dans une image rendant les scènes et objets sombres beaucoup plus facile à voir.



Cette fonction est uniquement disponible en Mode course, Mode RTS/RPG, Mode FPS ou Mode sRGB.

2. Image

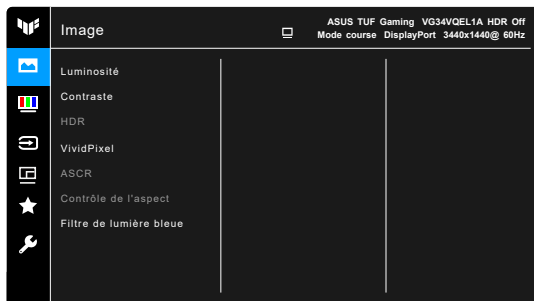

- **Luminosité** : La plage de réglage est de 0 à 100.



Cette fonction n'est pas disponible lorsque **ELMB** est activé.

- **Contraste** : La plage de réglage est de 0 à 100.
- **HDR** : Contient deux modes HDR.
 - * **ASUS Gaming HDR** : Il s'agit du mode HDR spécialement adapté aux performances HDR par ASUS.
 - * **ASUS Cinema HDR** : Est conforme à VESA Display HDR.
 - * **Luminosité réglable**: plage de réglage de 0 à 100.



Lors de la détection du contenu HDR, un message « HDR activé » apparaîtra. Lors de l'affichage du contenu HDR, les fonctions suivantes ne sont pas disponibles : ELMB , Tireur d'élite, GameVisual, Shadow Boost, Luminosité, Contraste, ASCR, Contrôle de l'aspect, Filtre de lumière bleue, Température Couleur, Gamma, Saturation.

- **VividPixel** : Améliore le contour de l'image affichée et génère des images de qualité élevée sur l'écran.
- **ASCR** : Active/désactive la fonction ASCR (ASUS Smart Contrast Ratio).



- Cette fonction est disponible uniquement dans les modes suivants : **Mode Paysage, Mode cinéma, Mode RTS/RPG ou Mode FPS**.

- **Contrôle du rapport d'aspect**: régler le rapport d'aspect à pleine largeur, Largeur équivalente, **1: 1, 16: 9 (24 "w), 16: 9 (27" w) ou 21: 9 (34 "w)**.



Cette fonction n'est pas disponible lorsque la fonction **FreeSync** ou **HDR** est activée.

- **Filtre de lumière bleue**

- * **Niveau 0** : Aucun changement.
- * **Niveau 1~4** : Plus le niveau est élevé, moins la lumière bleue est dispersée. Lorsque le Filtre de lumière bleue est activé, les réglages par défaut du Mode course seront automatiquement importés. Entre le Niveau 1 au Niveau 3, la fonction Luminosité est configurable par l'utilisateur. Le Niveau 4 est un réglage optimisé. La fonction Luminosité n'est pas configurable par l'utilisateur.



Le moniteur utilise un panneau à faible lumière bleue et est conforme à la norme TÜV Rheinland en mode de réinitialisation d'usine/par défaut.

Veillez consulter ce qui suit pour alléger la fatigue oculaire :

- Vous devez vous éloigner pendant un certain temps de l'affichage si vous travaillez pendant de longues heures. Il est conseillé de faire des pauses courtes (au moins 5 minutes) après environ 1 heure de travail continu à l'ordinateur. Faire des pauses courtes et fréquentes est plus efficace qu'une seule pause plus longue.
- Pour réduire la fatigue oculaire et la sécheresse de vos yeux, vous devez reposer vos yeux périodiquement en vous concentrant sur des objets éloignés.
- Les exercices oculaires peuvent aider à réduire la fatigue oculaire. Répétez ces exercices souvent. Si la fatigue oculaire persiste, veuillez consulter un médecin. Exercices oculaires : (1) Regardez de manière répétée vers le haut et vers le bas, (2) roulez des yeux lentement, (3) faites bouger vos yeux en diagonale.
- La lumière bleue à haute énergie peut entraîner une fatigue oculaire et une DMLA (dégénérescence maculaire liée à l'âge). Filtre de lumière bleue pour réduire de 70% (max.) la lumière bleue nocive pour éviter le syndrome de la vision sur ordinateur.

3. Couleur

Choisissez un paramètre de couleur dans ce menu.

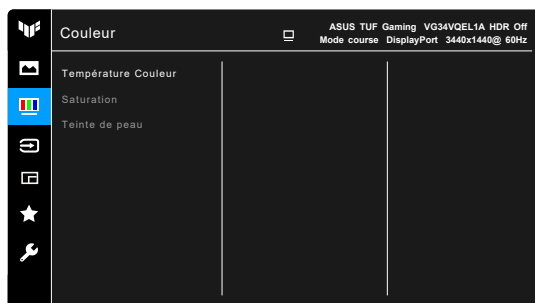

- **Température Couleur** : Contient 4 modes notamment, Froid, Normal, Chaud et Mode Utilisateur.
- **Saturation** : la plage de réglage est de 0 à 100.
- **Teinte de peau** : Contient trois modes de couleurs notamment, Rouge, Naturel et Jaune.

4. Sélection Entrée

Dans cette fonction, vous pouvez sélectionner votre source d'entrée souhaitée.

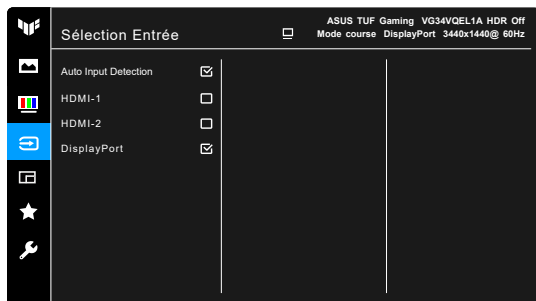

5. Config PIP/PBP

Cette fonction fait apparaître une fenêtre qui affiche une image provenant d'une autre source d'entrée.

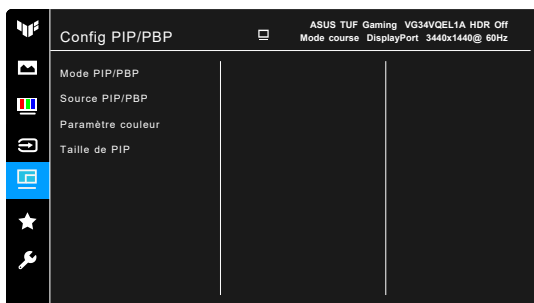

- **Mode PIP/PBP:** Contient deux modes incluant PIP et PBP.
- **Source PIP/PBP :** Contient 2 sources incluant PIP Main (HDMI1,HDMI2 et DP) et PIP Sub(HDMI1,HDMI2 et DP).
- **Paramètre couleur:** Contient deux modes dont PIP Main (Mode décor, Mode course, Mode cinéma, Mode RTS/RPG, Mode FPS, Mode sRGB et Mode MOBA) et PIP Sub(Mode décor, Mode course, Mode cinéma, Mode RTS/RPG, Mode FPS, Mode sRGB et Mode MOBA).
- **Taille de PIP:** Contient trois PIP de taille: petite, moyenne et grande.

NOTE: pour activer le réglage PIP/PBP, désactivez d'abord la fonction FreeSync Premium. Les images sous PBP seront affichées au centre de l'écran, pas en plein écran.

6. MyFavorite



- **Raccourci:**

- * **Raccourci 1/Raccourci 2:** Définit la fonction de raccourci du bouton raccourci.



Lorsque vous sélectionnez ou activez une fonction, vos raccourcis clavier peuvent ne pas être pris en charge. Options de fonctions disponibles pour les raccourcis: gameplus, gamevisual, variable OD, luminosité, mute, Shadow Enhancement, contrast, input Selection, HDR, Blu - ray filter, volume, Custom 1, Custom 2.

- **Réglage personnalisé :** Charge/Enregistre tous les paramètres sur le moniteur.

7. Configuration Système

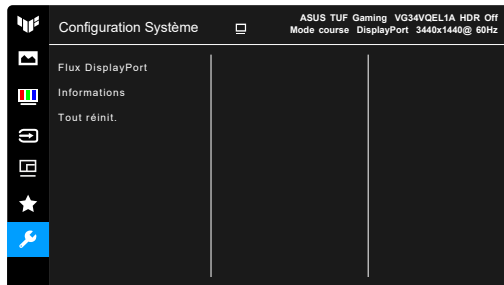
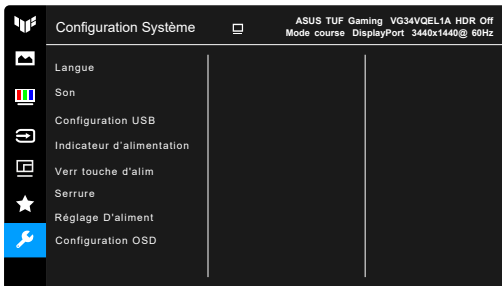

- **Langue** : Il y a 22 langues pour votre sélection, dont l'anglais, le français, l'allemand, l'italien, l'espagnol, le néerlandais, le portugais, le russe, le tchèque, le croate, le polonais, le roumain, le hongrois, le turc, le chinois simplifié, le chinois traditionnel, le japonais, le coréen, le thaï, l'indonésien, le persan, l'ukrainien.
- **Son** : Définit les paramètres de son à partir de ce menu.
Volume : La plage de réglage est de 0 à 100.
Muet : Bascule le son du moniteur entre activé et désactivé.
Source : décide que le son du moniteur provient de quelle Source.
- **Configuration USB** : Contient deux modes: On en attente et Off en attente.
- **Indicateur d'alimentation** : Pour allumer ou éteindre le voyant LED d'alimentation.
- **Verr touche d'alim** : Active ou désactive la touche d'alimentation.
- **Serrure** : Pour désactiver toutes les touches de fonction. Appuyez **X** sur plus de 5 secondes pour annuler la fonction serrure.
- **Réglage D'aliment:**
 - * Mode standard: consommation normale d'énergie.
 - * Mode d'économie d'énergie: réduire la consommation d'énergie.



Certaines fonctions de consommation d'énergie sont désactivées lorsque le **mode d'économie d'énergie** est sélectionné. Si vous souhaitez activer ces fonctions, sélectionnez le **mode standard**.



Veuillez éteindre la fonction HDR avant d'activer le **mode d'économie d'énergie**.

- **Configuration OSD** :
 - * Réglez la position du menu OSD.
 - * Pour ajuster la durée du délai OSD, de 10 à 120 secondes.
 - * Pour activer ou désactiver la fonction DDC/CI.
 - * Pour ajuster l'arrière-plan du menu OSD, de l'opaque vers le transparent.
- **Ver. DisplayPort** : Compatibilité avec la carte graphique. Sélectionnez **DisplayPort 1.1** ou **DisplayPort 1.2+HDR** selon la version DP de carte graphique.



DisplayPort 1.1 n'est disponible que lorsque **Surcadencage** et **FreeSync** sont désactivés.

- **Informations** : Pour afficher les informations du moniteur.
- **Tout réinit.** : « Oui » pour restaurer les réglages par défaut.

3.2 Résumé des spécifications

Type de l'écran	TFT LCD
Taille de l'écran	34"W (86,36 cm)
Résolution max.	3440 x 1440
Taille des pixels	0,232mm x 0,232mm
Luminosité (Typ.)	300cd/m ²
Rapport de contraste (Typ.)	3000:1
Rapport de contraste (Max.)	100.000.000:1 (avec la fonction ASCR activée)
Angle de vision (H/V) CR > 10	178°/178°
Afficher les couleurs	16,7 M
Temps de réponse	1ms (Gris à gris)
Sélection de la température des couleurs	4 températures de couleur
Entrée analogique	Non
Entrée numérique	HDMI v2,0 x 2, DisplayPort v1,2 x 1
Prise de l'écouteur	Oui
Entrée audio	Non
Haut-parleur (intégré)	2 W x 2 Stéréo, RMS
Port USB 3.0	En amont x 1, en aval x 3
Couleurs	Noir
DEL d'alimentation	Blanc (Allumé)/ Orange (Veille)
Inclinaison	+20° ~ -5°
Rotation	+10° ~ -10°
Réglage de la hauteur	130 mm
Montage mural VESA	100 x 100 mm
Verrou Kensington	Oui
Tension de voltage	c.a. : 100 ~ 240 V
Consommation électrique	Allumé : < 29,5W**, Veille : < 0,5 W, Eteint : < 0,3 W
Température (fonctionnement)	0°C ~ 40°C
Température (non utilisé)	-20°C ~ +60°C
Dimensions (L x H x D) sans pied	807,8x370,3x111mm
Dimensions (L x H x D) avec pied	807,8x540,6x248,5mm (plus élevée) 915x495x280mm (emballage)
Poids (approx.)	8,07kg (net) ; 5,79kg (sans pied) ; 11,32kg (brut)
Multi-langues	22 langues (Anglais, Français, Allemand, Italien, Espagnol, Néerlandais, Portugais, Russe, Tchèque, Croate, Polonais, Roumain, Hongrois, Turc, Chinois simplifié, Chinois traditionnel, Japonais, Coréen, Thaï, Indonésien, Persan, ukrainien)

Accessoires	Guide de mise en route, carte de garantie, cordon d'alimentation, câble DisplayPort (en option), câble HDMI (en option), câble USB (en option)
Conformité et normes	cTUVus, CB, CE, ErP, FCC, CCC, CU, RCM, BSMI, VCCI, RoHS, J-MOSS, WEEE, Windows 7 & 10 & 11 WHQL, CEL, MEPS, PSE, UkrSEPRO, KCC, E-Standby, TUV-Flicker Free, TUV-Low Blue Light, ICES-3, PC Recycle, PSB, CEC

***Spécifications sujettes à modification sans préavis.**

****Mesurant une luminosité d'écran de 200 nits sans connexion audio/USB/lecteur de carte.**

3.4 Guide de dépannage (FAQ)

Problème	Solution possible
Le voyant DEL d'alimentation n'est pas ALLUMÉ	<ul style="list-style-type: none">• Appuyez sur le bouton  pour vérifier si le moniteur est en mode ALLUMÉ.• Vérifiez si le cordon d'alimentation est correctement branché sur le moniteur et sur la prise de courant.
Le voyant DEL d'alimentation est de couleur orange et il n'y a aucune image sur l'écran	<ul style="list-style-type: none">• Vérifiez si le moniteur et l'ordinateur sont en mode ALLUMÉ.• Assurez-vous que le câble de signal est correctement branché sur le moniteur et sur l'ordinateur.• Vérifiez le câble de signal et assurez-vous qu'aucune broche n'est tordue.• Connectez l'ordinateur à un autre moniteur disponible pour vérifier que l'ordinateur fonctionne correctement.
L'image de l'écran est trop claire ou trop foncée	<ul style="list-style-type: none">• Ajustez les réglages Contraste et Luminosité avec le menu OSD.
L'image de l'écran n'est pas centrée ou pas de bonne taille	<ul style="list-style-type: none">• Assurez-vous que le câble de signal est correctement branché sur le moniteur et sur l'ordinateur.• Eloignez les appareils électriques susceptibles de causer des interférences.
Les couleurs de l'image de l'écran sont bizarres (le blanc n'apparaît pas blanc)	<ul style="list-style-type: none">• Vérifiez le câble de signal et assurez-vous qu'aucune broche n'est tordue.• Effectuez une réinitialisation complète avec le menu OSD.• Ajustez les réglages Couleurs R/V/B ou sélectionnez la Température des couleurs dans le menu OSD.

3.5 Modes de fonctionnement pris en charge

Résolution	Fréquence	HDMI	DP
		Taux de rafraîchissement	Taux de rafraîchissement
640x480		60Hz	60Hz
640x480		72Hz	72Hz
640x480		75Hz	75Hz
720x400		70Hz	70Hz
800x600		56Hz	56Hz
800x600		60Hz	60Hz
800x600		72Hz	72Hz
800x600		75Hz	75Hz
1024x768		60Hz	60Hz
1024x768		70Hz	70Hz
1024x768		75Hz	75Hz
1280x720		60Hz	60Hz
1280x1024		60Hz	60Hz
1280x1024		75Hz	75Hz
1280x800		60Hz	60Hz
1280x960		60Hz	60Hz
1440x900		60Hz	60Hz
1680x1050		60Hz	60Hz
1920x1080		24Hz	24Hz
1920x1080		25Hz	25Hz
1920x1080		30Hz	30Hz
1920x1080		50Hz	50Hz
1920x1080		60Hz	60Hz
3840x2160		24Hz	24Hz
3840x2160		25Hz	25Hz
3840x2160		30Hz	30Hz
3840x2160		50Hz	50Hz
3840x2160		60Hz	60Hz
3440x1440		60Hz	60Hz
3440x1440		75Hz	75Hz
3440x1440		100Hz	100Hz