

W5700S

Vidéoprojecteur BenQ DLP



Caractéristiques

- Véritable résolution 4K UHD (3840 x 2160) 8,3 mégapixels
- HDR Pro : Gamme dynamique optimisée pour la HDR avec la HDR10 et la HLG
- Technologie CinematicColor™ de BenQ pour des couleurs extraordinaires
- 100 % DCI-P3 et Rec.709 calibrés en usine avec roue chromatique RVBRVB optimisée
- Objectif avec gros zoom 1,6x et lens shift horizontal et vertical
- Video Enhancer CinemaMaster (4K MEMC, optimisation des détails)
- Compatibilité 3D



Caractéristiques du produit

Système de projection	DLP
Type de DMD	0,47"
Résolution native	4K UHD (3840 x 2160)
Luminosité	1.800 lumens ANSI
Rapport de contraste**	100.000 : 1 (avec Dynamic Iris)
Couleurs d'affichage	30 bits (1,07 milliard de couleurs)
Rapport d'aspect	Natif 16 : 9 (3 rapports d'aspect au choix)
Source de lumière	Lampe
Durée de vie de la source de lumière*	Normal 4.000 heures / Économique 10.000 heures / SmartEco 8.000 heures
Rapport de projection	1,36~ 2,18 (100" à 3 m)
Rapport de zoom	1,6x
Objectif	F/# 1,81~2,1 / f 14,3 (Large)~22,9 (Télé)
Correction Keystone	1D, Vertical ± 40 degrés
Lens shift	Vertical : ± 60% / Horizontal : ± 23%
Taille de projection (mise au point claire / maximum)	60" ~ 200" / 300"
Mode Image	*** ISF désactivé : Lumineux / Viv / Cinéma (Rec. 709) / D. Cinema / Silence / 3D / Utilisateur 1 / HDR / HLG **** ISF activé : Lumineux / Viv / Cinéma (Rec. 709) / D. Cinéma / Silence / ISF Night / ISF Day
Segments de la roue chromatique	6 segments
Vitesse de la roue chromatique	2D : 96 Hz, 100 Hz, 120 Hz / 3D 120 Hz
Sécurité	Barre de sécurité
Caractéristiques	HDR, HLG, 3D, Motion Enhancer 4K, Pixel Enhancer 4K
Caractéristiques particulières	HDR10 / HLG / ISF / CinemaMasterVideo+ (Motion Enhancer 4K, Pixel Enhancer 4K) / contrôle LAN
Résolutions prises en charge	VGA (640 x 480) à 4K UHD (3840 x 2160)
Fréquence horizontale	15K-102KHz
Fréquence de balayage verticale	23-120Hz
Compatibilité HDTV	480i, 480p, 576i, 576p, 720p, 1080i, 1080p, 2160p
Consommation d'énergie (Max / Normal / Éco)	405 W / 330 W / 247 W
Consommation d'énergie en veille	0,5 W max à 100 ~ 240VCA
Consommation d'énergie en veille réseau	< 2 W
Alimentation	100 ~ 240VCA (50 / 60 Hz)
Dimensions du produit (L x H x P)	492 x 168 x 349 mm
Poids du produit	6,5 kg
Niveau de bruit (Normal / Éco)	32 dB (A) / 26 dB (A)
Température lors de l'utilisation	0~40 °C
Accessoires (Standard)	Télécommande avec piles x 1 (RCV016) Câble d'alimentation (3 m) x 1 Manuel d'utilisateur CD (27 L) Guide d'installation (9 L) Certificat de garantie Protection d'objectif x 1
Accessoires (Option)	Kit lampe de rechange Lunettes 3D
Langues de menu	28 langues

* Les résultats observés sur la durée de vie de la lampe dépendent des conditions environnementales et de l'utilisation.

** Le contraste est mesuré selon le standard full on/full off.

*** Par défaut, le mode d'image est sur Cinéma (Rec. 709).

**** Lorsque l'ISF est activé, le mode d'image par défaut est ISF Night.

Terminaux d'entrée et de sortie

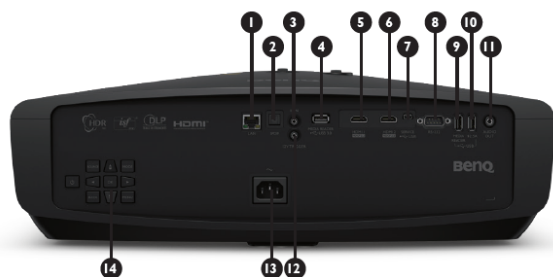

- 1 Entrée jack RJ-45 LAN (10/100M)
- 2 Sortie audio port SPDIF
- 3 Jack IR-IN
- 4 4 Port USB 3.0 Type-A (lecteur média / mise à niveau du micrologiciel)
- 5 HDMI-1 (HDMI 2.0b et HDCP 2.2)
- 6 HDMI-2 (HDMI 2.0b et HDCP 2.2)
- 7 Port USB Mini-B (mise à niveau du micrologiciel)
- 8 RS232 In (connecteur D-sub 9 broches, mâle)
- 9 Port USB 2.0 Type-A (lecteur média / mise à niveau du micrologiciel)
- 10 Port USB Type-A (alimentation 2,5 A)
- 11 Sortie audio (mini jack)
- 12 Trigger CC 12V (jack 3,5 mm)
- 13 Sortie CC 12V
- 14 Clavier

Dimensions



Schéma des distances

• Le rapport d'aspect de l'écran est 16:9 et l'image est projetée dans un rapport d'aspect 16:9

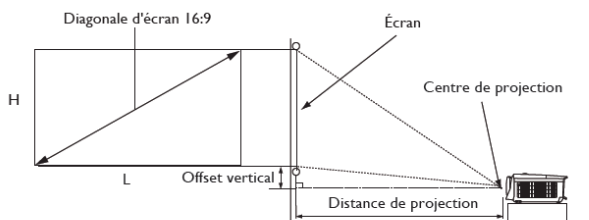

Écran Taille			Distance de l'écran (mm)				
Diagonale pouce	H (mm)	L (mm)	Longueur mini (zoom max)	Moyenne	Longueur max (zoom mini)	Offset vertical (mm)	
60	1524	747	1328	1800	2348	2896	75
70	1778	872	1550	2100	2739	3378	87
80	2032	996	1771	2400	3130	3861	100
90	2286	1121	1992	2700	3522	4343	112
100	2540	1245	2214	3000	3913	4826	125
110	2794	1370	2435	3300	4304	5309	137
120	3048	1494	2657	3600	4696	5791	149
130	3302	1619	2878	3900	5087	6274	162
140	3556	1743	3099	4200	5478	6757	174
150	3810	1868	3321	4500	5870	7239	187
160	4064	1992	3542	4800	6261	7722	199
170	4318	2117	3763	5100	6652	8204	212
180	4572	2241	3985	5400	7043	8687	224
190	4826	2366	4206	5700	7435	9170	237
200	5080	2491	4428	6000	7826	9652	249

Par exemple, si vous utilisez un écran de 120 pouces, la distance de projection recommandée est de 4696 mm. Si votre distance de projection mesurée équivaut à 500 cm, la correspondance la plus proche de la colonne « Distance depuis l'écran (mm) » est de 5087 mm. Cette rangée indique qu'un écran de 130" (environ 3,3 m) est nécessaire.

Schéma de la fixation de plafond

Vis de fixation de plafond : M4
(L max = 25 mm ; L mini = 20 mm)

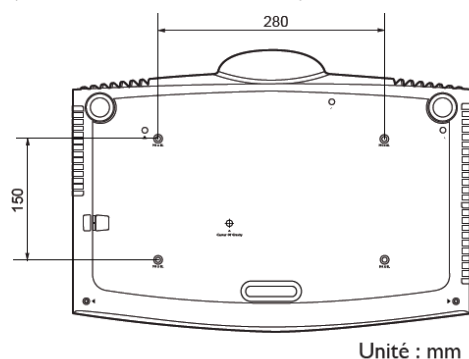

Code EAN : 471 8755 08176 7
Disponibilité Novembre 2019

BenQ France SAS

La Boursidière
RN186 92357
Le Plaisis-Robinson
France
Tel: +33-0-1-7037-1717
Fax: +33-0-1-7037-1799

BenQ.fr

© 2019 BenQ Corp. Les caractéristiques peuvent varier localement, veuillez vous rendre dans les boutiques situées dans votre région pour plus d'informations. Les éléments et caractéristiques techniques de ce produit sont susceptibles d'être modifiés sans avis préalable. Ce document peut inclure les noms de sociétés et de marques déposées de tiers qui sont respectivement la propriété de ces tiers.

