



Moniteur LCD Manuel d'utilisation

Moniteur pour le design professionnel DesignVue | Gamme PD

AQ COLOR®
Colors You Can Trust

Droits d'auteur

Copyright © 2025 BenQ Corporation. Tous droits réservés. Aucune partie de cette publication ne peut être reproduite, transmise, transcrite, stockée sur un système d'archivage ou traduite dans une langue ou un langage informatique, sous aucune forme ou par aucun moyen électronique, mécanique, magnétique, optique, chimique, manuel ou autre, sans l'autorisation écrite préalable de BenQ Corporation.

Limitation de responsabilité

BenQ Corporation n'assure aucune représentation ou garantie, expresse ou implicite, quant au contenu de cette publication et refuse en particulier toute garantie, aptitude à la commercialisation ou adéquation à un usage particulier. Par ailleurs, BenQ Corporation se réserve le droit de réviser cette publication et d'apporter de temps à autre des modifications au contenu de la présente publication sans obligation de préavis envers quiconque.

La technologie sans scintillement de BenQ maintient un rétroéclairage stable avec un gradateur CC qui élimine la principale cause de scintillement du moniteur, ce qui le rend plus facile pour les yeux. La performance d'absence de scintillement peut être affectée par des facteurs externes tels qu'une mauvaise qualité du câble, une alimentation instable, une interférence de signal, ou une mauvaise mise à la terre, et cela peut inclure d'autres facteurs externes que ceux mentionnés ci-dessus. (Applicable pour les modèles sans scintillement seulement.)

Assistance produit

Ce document vise à fournir les informations les plus à jour et exactes aux clients, et donc tout le contenu peut être modifié de temps à autre sans préavis. Veuillez visiter le site Web pour la dernière version de ce document et d'autres informations sur le produit. Les fichiers disponibles varient en fonction du modèle.

1. Assurez-vous que votre ordinateur est connecté à Internet.
2. Visitez le site Web local sur [Support.BenQ.com](https://support.benq.com). La présentation et le contenu du site peuvent varier selon la région/le pays.
 - Manuel d'utilisation et document lié
 - Pilotes et applications
 - (UE uniquement) Informations de démontage : Disponible sur la page de téléchargement du manuel d'utilisation. Ce document est fourni sur la base du règlement (UE) 2019/2021 pour réparer ou recycler votre produit. Contactez toujours le service client local pour toute réparation pendant la période de garantie. Si vous souhaitez réparer un produit hors garantie, il vous est recommandé de vous adresser à un personnel de service qualifié et d'obtenir des pièces de rechange auprès de BenQ afin de garantir la compatibilité. Ne démontez pas le produit à moins d'en connaître les conséquences. Si vous ne trouvez pas les informations de démontage de votre produit, contactez le service client local pour obtenir de l'aide.

Mise à jour du micrologiciel

Il est recommandé de mettre à jour le produit avec la dernière version du micrologiciel (si disponible) et de consulter le manuel d'utilisation le plus récent afin d'utiliser au mieux le produit.

Pour mettre à niveau votre moniteur, téléchargez et installez le logiciel **Display QuickKit** depuis le site Web de BenQ.

- [Support.BenQ.com](https://support.benq.com) > nom de modèle > **Software & Driver (Logiciel et pilote)** > **Display QuickKit** (disponible seulement quand votre moniteur est compatible)
- [Support.BenQ.com](https://support.benq.com) > **Display QuickKit** (la disponibilité peut varier selon les régions)

L'utilitaire logiciel vérifie automatiquement la compatibilité de votre moniteur une fois lancé. Consultez le manuel d'utilisation de l'utilitaire logiciel pour des instructions.

Si votre moniteur n'est pas compatible avec **Display QuickKit**, et si vous demandez s'il existe une version actualisée du micrologiciel, veuillez contacter le service à la clientèle de BenQ.

Logiciels avancés

Outre les technologies et fonctions intégrées disponibles sur ce produit, vous disposez de davantage d'applications logicielles pour améliorer et étendre les fonctionnalités du produit. Téléchargez le logiciel et son guide d'utilisation comme indiqué sur le site Web de BenQ.

• **Display Pilot 2**

Display Pilot 2 est un utilitaire logiciel qui permet un réglage précis et rapide de l'affichage, ainsi que la possibilité d'enregistrer et d'utiliser facilement les configurations de moniteur les mieux adaptées à votre situation. Tous les ajustements sont contrôlés par logiciel pour éliminer le besoin d'utiliser les affichages à l'écran (OSD) du moniteur.



Dans le menu OSD, allez à **Système > Logiciel** pour un accès rapide à la page de téléchargement de **Display Pilot 2**.

• **Display ColorTalk**

Display ColorTalk est un logiciel qui offre une interface intuitive pour faire correspondre les couleurs de plusieurs écrans, qu'il s'agisse d'un écran MacBook avec un seul moniteur ou de plusieurs moniteurs.

• **Palette Master Ultimate**

Le logiciel Palette Master Ultimate simplifie et accélère le processus d'étalonnage. Grâce à des menus visualisés et à une interface utilisateur conviviale, vous pouvez réaliser un étalonnage logiciel conforme aux normes internationales de précision des couleurs à long terme, même sans expérience préalable. Visitez le site Web de BenQ Palette Master Ultimate pour plus d'informations et pour connaître les modèles et les étalonneurs pris en charge.

Numéro d'enregistrement EPREL :

PD2706QN : 2123725

PD3226G : 2198344

PD2730S : 2199584

Index des questions et réponses

Commencez par les sujets qui vous intéressent.

Installation

Comment installer le moniteur et l'allumer ?

Précautions de sécurité	7
Installation matérielle du moniteur	25
Connectez le câble vidéo de l'ordinateur.	28
Ajuster la hauteur du moniteur	33

Comment ajuster l'angle de vue du moniteur ?

Réglage de l'angle de vision	35
------------------------------	----

Comment fixer le moniteur au mur ?

Utilisation du kit de montage du moniteur (acheté séparément)	36
---	----

Source d'entrée et réglage des couleurs

Comment changer de source d'entrée ?

Connectez le câble vidéo de l'ordinateur.	28
Entrée du signal	54

Existe-t-il un réglage des couleurs recommandé pour certains scénarios ?

Choisir un mode de couleur approprié	44
--------------------------------------	----

Quelles sont les options de menu disponibles pour chaque mode de couleur ?

Options de menu disponibles pour chaque Mode couleur	62
--	----

Comment regarder du contenu HDR ?

Travailler avec la technologie HDR	44
------------------------------------	----

Outils utiles pour améliorer l'efficacité

Comment puis-je gérer efficacement les paramètres de l'affichage ?

Display Pilot 2	4
-----------------	---

Puis-je contrôler deux ordinateurs avec un seul ensemble clavier et souris ?

Partager un ensemble de clavier, souris et autres périphériques USB avec un KVM	46
---	----

Comment diviser mon écran de moniteur pour afficher deux sources en même temps ?

Afficher deux sources en même temps (PIP/PBP) (certains modèles seulement)	50
--	----

Comment connecter deux ou plusieurs moniteurs pour avoir plus d'espace sur l'écran ?

Connexion de plusieurs moniteurs en cascade	50
---	----

Outils d'étalonnage et de gestion des couleurs

Comment étalonner le moniteur ?

Palette Master Ultimate 4

Comment faire correspondre les couleurs d'un écran à l'autre sans étalonneur ?

Display ColorTalk 4

Menus et accessoires

Puis-je définir des touches spéciales pour les fonctions ou les menus fréquemment utilisés ?

Personnaliser la touche de fonction 39

Personnaliser votre Hotkey Puck G3 42

Comment utiliser le menu OSD ?

Contrôleur 5 directions et opérations de base du menu 38

Naviguer dans le menu principal 53

Comment utiliser le contrôleur fourni (Hotkey Puck Gen3) ?

Hotkey Puck G3 et sa plage effective 40

Travailler avec le Appeler le Menu Rapide 42

Configurer Hotkey Puck G3 pour plus d'un moniteur (Réglage Du Canal IR) 43

Maintenance et support produit

Comment nettoyer le moniteur ?

Entretien et nettoyage 9

Nettoyer l'écran LCD 12

Comment conserver le moniteur inutilisé pendant une longue période ?

Comment séparer le pied 31

Entretien et nettoyage 9

J'ai besoin de plus de support.

Assistance produit 3

Entretien 10

Précautions de sécurité

Sécurité de l'alimentation électrique



Observez ces instructions de sécurité pour obtenir les meilleures performances et la plus grande longévité de votre moniteur.

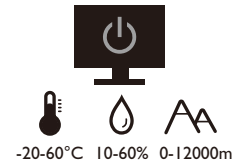
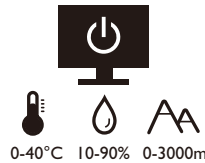
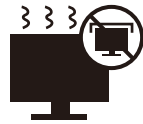

- L'adaptateur CA isole l'équipement de l'alimentation CA.
- Le câble d'alimentation permet de mettre hors tension le matériel qui peut être branché. Placez votre équipement près d'une prise électrique facilement accessible.
- Vous devez respecter le type d'alimentation indiqué sur l'étiquette de repérage. Si vous ne connaissez pas le type d'alimentation auquel vous êtes raccordé, contactez votre revendeur ou votre compagnie d'électricité.
- L'équipement enfichable de classe I de type A doit être connecté à la terre de protection.
- Un cordon d'alimentation supérieure ou égale à H03VV-F ou H05VV-F, 2G ou 3G, 0,75 mm² doit être utilisé.
- Utilisez uniquement le cordon d'alimentation fourni par BenQ. N'utilisez jamais un cordon d'alimentation qui apparaît endommagé ou dénudé.
- Pour éviter d'endommager le moniteur, ne l'utilisez pas dans une région où l'alimentation électrique est instable.
- Assurez-vous que le cordon d'alimentation est connecté à une prise d'alimentation mise à la terre avant d'allumer le moniteur.
- Pour éviter un danger possible, respectez la charge électrique totale lors de l'utilisation du moniteur avec un cordon multiprises.
- Éteignez toujours le moniteur avant de débrancher le cordon d'alimentation.

Pour les modèles avec adaptateur :

- Utilisez uniquement l'adaptateur secteur fourni avec votre moniteur LCD. L'utilisation d'un autre type d'adaptateur secteur peut provoquer des dysfonctionnements et/ou un danger.
- Permettez une ventilation adéquate autour de l'adaptateur lorsque vous l'utilisez pour faire fonctionner l'appareil ou recharger la batterie. Ne couvrez pas l'adaptateur secteur de papier ou autres objets qui réduiraient le refroidissement. N'utilisez pas l'adaptateur secteur lorsqu'il est dans un étui de transport.
- Branchez l'adaptateur à une source d'alimentation adéquate.
- N'essayez pas de réparer l'adaptateur secteur. Il ne contient pas pièce pouvant être réparée. Remplacez l'unité si elle est endommagée ou exposée à une humidité excessive.

Installation

- N'utilisez pas votre moniteur dans l'un des environnements suivants :
 - Température extrêmement élevée ou basse, ou dans la lumière directe du soleil
 - Lieux poussiéreux
 - Très humide, exposé à la pluie ou à proximité à l'eau

- Exposé aux vibrations ou chocs dans les lieux tels que les voitures, bus, trains et autres véhicules
- Proximité de sources de chaleur, telles des radiateurs, des poêles à mazout et autres équipements générateurs de chaleur (y compris les amplificateurs audio)
- Un emplacement fermé (tel qu'une armoire ou une bibliothèque) sans une ventilation appropriée
- Une surface inégale ou inclinée
- Exposé aux substances chimiques ou à la fumée
- Portez le moniteur avec soin.
- Ne placez pas de charges lourdes sur le moniteur pour éviter des blessures ou d'endommager le moniteur.
- Assurez-vous que les enfants ne s'accrochent pas ou de ne montent pas sur le moniteur.
- Éloignez tous les sacs d'emballage de la portée des enfants.

Fonctionnement

- Pour protéger vos yeux, veuillez consulter le manuel d'utilisation pour régler la résolution d'écran et la distance d'affichage optimales.
- Pour réduire la fatigue visuelle, reposez-vous régulièrement lors de l'utilisation du moniteur.
- Évitez les actions suivantes pendant des périodes prolongées. Des marques de rémanence pourraient autrement se produire.
 - Lisez les images qui ne peuvent pas occuper l'écran en entier.
 - Placez une image fixe sur l'écran.
- Pour éviter d'endommager le moniteur, ne touchez pas le panneau du moniteur avec le bout des doigts, un stylo ou tout objet pointu.
- Un branchement et débranchement trop fréquent des connecteurs vidéo peut endommager le moniteur.
- Ce moniteur est conçu principalement pour une utilisation personnelle. Si vous souhaitez utiliser le moniteur dans un lieu public ou un environnement rude, contactez le centre de service BenQ le plus proche pour de l'aide.
- Pour éviter une possible électrocution, ne démontez pas et ne réparez pas le moniteur.
- Si une mauvaise odeur ou un son anormal est émis par le moniteur, contactez immédiatement le centre de service BenQ le plus proche pour de l'aide.

Précaution

- Le moniteur doit être à 50 ~ 70 cm (20 ~ 28 pouces) de vos yeux.
- Regarder l'écran pendant une longue période de temps entraîne une fatigue oculaire et peut détériorer votre vue. Reposez vos yeux pendant 5 à 10 minutes pour chaque heure d'utilisation du produit.
- Réduisez la fatigue de vos yeux en vous concentrant sur les objets lointains.
- De fréquents clignotement et des exercices oculaires permettent d'empêcher à vos yeux de se dessécher.
- Le mode **Utilisateur 1** sous **Mode couleur** avec la valeur de **Low Blue Light** réglée à 5 est certifié TÜV.

Avis de sécurité concernant la télécommande (applicable si une télécommande est fournie)

- Ne placez pas la télécommande dans la chaleur directe, l'humidité et évitez le feu.
- Ne laissez pas tomber la télécommande.
- N'exposez pas la télécommande à l'eau ou à l'humidité. Ne pas respecter les consignes précédentes, peut entraîner le dysfonctionnement de la télécommande.
- Confirmez qu'il n'y a pas d'obstacle entre la télécommande et le capteur du produit.
- Lorsque la télécommande ne sera pas utilisée pendant une longue période, retirez les piles.

Avis sur la sécurité des piles (applicable si une télécommande est fournie)

L'utilisation du mauvais type de piles peut causer des fuites chimiques ou des explosions. Veuillez noter ce qui suit :

- Assurez-vous toujours que les piles sont insérées avec les bornes positives et négatives dans la direction correcte comme indiqué dans le compartiment des piles.
- Des types de piles différents ont des caractéristiques différentes. Ne mélangez pas de types différents.
- Ne mélangez pas des piles anciennes et neuves. Le mélange de piles anciennes et neuves raccourcirait la durée de vie des piles ou causerait des fuites chimiques des anciennes piles.
- Lorsque les piles ne fonctionnent plus, remplacez-les immédiatement.
- Les produits chimiques qui fuient des piles peuvent causer une irritation de la peau. Si une matière chimique suinte des piles, essuyez-la immédiatement en utilisant un chiffon propre, et remplacez les piles dès que possible.
- Du fait de conditions de stockage variables, la durée de vie des piles incluses avec votre produit peut être réduite. Remplacez-les dans les 3 mois ou dès que vous pouvez après leur utilisation.
- Il peut y avoir des restrictions locales concernant l'élimination ou le recyclage des piles. Consultez vos réglementations locales ou l'entreprise d'élimination des déchets.

Si la télécommande fournie contient une pile bouton, faites également attention à l'avis suivant.

- N'ingérez pas la pile. Risque de brûlure chimique.
- La télécommande fournie avec ce produit contient une pile bouton. En cas d'ingestion de la pile bouton, elle peut provoquer de graves brûlures internes en seulement 2 heures et entraîner la mort.
- Conservez les piles neuves et usagées hors de la portée des enfants. Si le compartiment de la batterie ne se ferme pas correctement, arrêtez d'utiliser le produit et éloignez-le des enfants.
- Si vous pensez que les piles ont pu être avalées ou placées à l'intérieur d'une partie du corps, consultez immédiatement un médecin.

Entretien et nettoyage

- Ne placez pas le moniteur face vers le bas directement sur le sol ou sur une surface de bureau. Dans le cas contraire, des rayures sur la surface du panneau peuvent se produire.
- L'équipement doit être fixé à la structure du bâtiment avant l'opération.
- (Pour les modèles qui prennent en charge un montage mural ou au plafond)

- Montez votre moniteur et son kit de montage sur un mur plat.
- Assurez-vous que le mur et le support de montage mural (acheté séparément) sont suffisamment résistants pour supporter le poids du moniteur.
- Mettez le moniteur hors tension et l'alimentation avant de déconnecter les câbles du moniteur LCD.
- Débranchez toujours le produit de la prise secteur avant de le nettoyer. Pour nettoyer le moniteur, voir [Nettoyer l'écran LCD à la page 12](#) pour plus d'informations.
- Les orifices et les ouvertures situés au-dessus et à l'arrière du boîtier sont prévus pour la ventilation. Ils ne doivent jamais être bloqués ou obstrués. Ce produit ne doit jamais être placé près ou au-dessus d'un radiateur ou autres sources de chaleur, et il ne doit pas être placé dans un espace clos sauf si un système de ventilation adéquat est en place.
- Ne placez pas de charges lourdes sur le moniteur pour éviter des blessures ou d'endommager le moniteur.
- Envisagez la possibilité de conserver le carton et l'emballage pour une utilisation ultérieure lorsque vous pourrez avoir à transporter le moniteur.
- Consultez l'étiquette du produit pour obtenir des informations sur le nom de modèle, la puissance nominale, la date de fabrication, le code-barres, le numéro de série et les marques d'identification. L'emplacement des étiquettes varie selon le modèle. L'illustration ci-dessous indique l'emplacement des étiquettes.

Emplacement possible de l'étiquette :

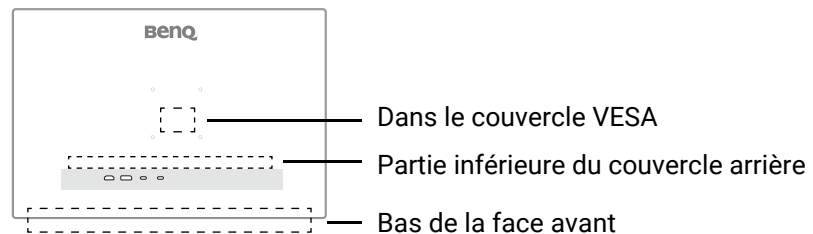

Entretien

- N'essayez pas de réparer par vous-même ce moniteur ; en l'ouvrant ou en enlevant le couvercle, vous vous exposez notamment à des risques d'électrocution. En cas de mauvaise utilisation comme décrit ci-dessus ou d'accident tel qu'une chute ou un choc, contactez un technicien de service qualifié.
- Contactez votre revendeur ou visitez le site Web local sur Support.BenQ.com pour plus d'assistance.



Support.BenQ.com



Informations générales sur la garantie

Notez que la garantie du moniteur peut être annulée dans les conditions suivantes :

- Les documents nécessaires pour les services de garantie ont été modifiés d'une manière non autorisée ou sont illisibles.
- Le numéro de modèle ou le numéro de production sur le produit a été modifié, effacé, retiré ou rendu illisible.
- Des réparations, des modifications ou des altérations ont été effectuées par du personnel ou des organisations de service non autorisés.
- Dommage causé par un stockage inapproprié du moniteur (y compris, mais pas seulement, force majeure, exposition directe au soleil, à l'eau ou au feu).

- Problèmes de réception dus à des signaux externes (tels que télé câblé, antenne) en dehors du moniteur.
- Défauts dus à une mauvaise utilisation ou une utilisation abusive du moniteur.
- Avant d'utiliser le moniteur, il est de la seule responsabilité de l'utilisateur de vérifier si le moniteur est compatible avec les standards techniques locaux si l'utilisateur emporte le moniteur en dehors de sa zone de vente prévue. Ne pas le faire peut causer une panne du produit et l'utilisateur devra payer le coût de réparation.
- Il est de la seule responsabilité de l'utilisateur si des problèmes (tels que la perte de données et la panne du système) sont dus à des logiciels et des pièces non-fournis par l'usine et/ou accessoires non d'origine.
- Veuillez utiliser les accessoires d'origine (par exemple, câble d'alimentation), seulement avec l'appareil pour éviter d'éventuels dangers tels que l'électrocution et l'incendie.

Typographie

Icône / Symbole	Élément	Signification
	Avertissement	Informations principalement pour prévenir les dommages aux composants ou données ou des blessures causées par une utilisation et un mauvais fonctionnement ou de comportement.
	Conseil	Informations utiles pour accomplir une tâche.
	Remarque	Informations supplémentaires.

Dans ce document les étapes nécessaires pour atteindre un menu peuvent être affichées sous une forme condensée, par exemple : **Menu > Système > Information.**

Nettoyer l'écran LCD



Observez ces instructions de sécurité pour obtenir les meilleures performances et la plus grande longévité de votre moniteur.

Le panneau de votre moniteur étant doté d'un revêtement antireflet spécial, utilisez et nettoyez le moniteur avec précaution.

- Les taches sur l'écran du moniteur peuvent être évidentes. Soyez prudent quand vous utilisez ou nettoyez le moniteur et évitez de mettre de l'huile ou de la poussière sur l'écran.
- Les empreintes de doigts et la poussière dans des conditions normales d'utilisation peuvent être éliminées à l'aide d'un chiffon de nettoyage en microfibre.
- Nettoyez la surface de l'écran avec précaution et délicatesse. Un frottement vigoureux pourrait endommager le revêtement de l'écran.

Assurez-vous de suivre les instructions pour nettoyer la surface de l'écran de manière appropriée.

Utilisation d'un chiffon de nettoyage en microfibre (recommandé)

Il est recommandé d'utiliser le chiffon de nettoyage en microfibre pour nettoyer l'écran du moniteur. C'est un design respectueux de l'environnement, car il est réutilisable, lavable et sans liquide.

1. Débranchez le moniteur de la prise secteur avant le nettoyage.
2. Assurez-vous qu'il n'y a pas de débris pointus sur la surface du chiffon de nettoyage pour éviter de rayer l'écran.
3. Tenez le bord du moniteur et évitez toute force excessive sur l'écran.
4. Veillez à ce que le chiffon de nettoyage soit propre et sec. Commencez par une petite partie propre du chiffon et essuyez doucement la zone tachée de l'écran en formant des cercles. Si ce n'est toujours pas propre, continuez avec une autre partie propre du chiffon pour éviter de répandre la graisse. Si les deux faces du chiffon sont utilisées et se salissent, lavez et séchez le chiffon correctement.

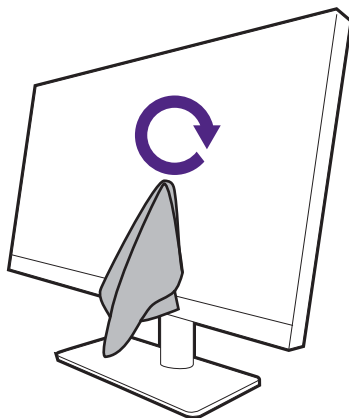

Pour éviter que les coutures du chiffon de nettoyage ne marquent la surface de l'écran, évitez d'essuyer l'écran avec le bord du chiffon de nettoyage.

5. Si nécessaire, appliquez une petite goutte de nettoyant pour écran sans alcool sur une petite partie propre du chiffon de nettoyage et essuyez doucement la zone tachée en formant des cercles. Voir [Utiliser un nettoyeur d'écran à la page 13](#) pour plus d'informations.

6. Utilisez une partie propre du chiffon pour essuyer complètement l'écran. Si ce n'est toujours pas propre, continuez avec une autre partie propre du chiffon pour éviter de répandre la graisse. Répétez cette étape jusqu'à ce que l'écran soit propre.

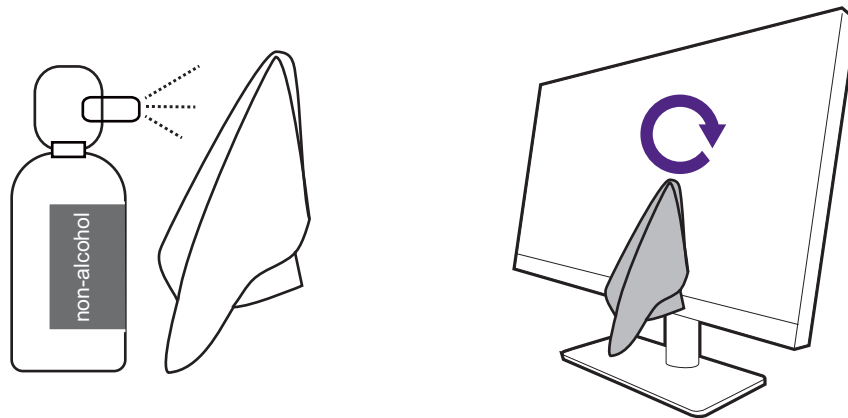

7. Le chiffon de nettoyage peut devenir sale après plusieurs utilisations et peut ne pas être en mesure de nettoyer l'écran correctement. Lavez-le avec du détergent et enlevez les débris à la main si nécessaire. Gardez-le dans un endroit frais jusqu'à ce qu'il soit sec. Assurez-vous qu'il est complètement sec avant le prochain nettoyage.

Utiliser un nettoyeur d'écran

- Utilisez des lingettes de nettoyage pour écran pré-humidifiées et sans alcool. Vous pouvez effacer facilement l'huile et les empreintes de doigts.
- Utilisez un kit de nettoyage d'écran sans alcool. Vaporisez sur le chiffon en microfibre fourni avec le kit de nettoyage d'écran et essuyez les taches sur l'écran. Ne vaporisez jamais rien directement sur l'écran.
- Assurez-vous qu'aucun liquide ne pénètre dans l'espace entre l'écran et la face. Les liquides à l'intérieur du moniteur peuvent provoquer des courts-circuits.





Sommaire



Droits d'auteur	2
Assistance produit	3
Mise à jour du micrologiciel.....	3
Logiciels avancés	4
Index des questions et réponses	5
Précautions de sécurité	7
Sécurité de l'alimentation électrique.....	7
Installation	7
Fonctionnement	8
Avis de sécurité concernant la télécommande (applicable si une télécommande est fournie).....	9
Avis sur la sécurité des piles (applicable si une télécommande est fournie).....	9
Entretien et nettoyage	9
Entretien.....	10
Informations générales sur la garantie.....	10
Nettoyer l'écran LCD	12
Utilisation d'un chiffon de nettoyage en microfibre (recommandé).....	12
Utiliser un nettoyeur d'écran.....	13
Pour commencer	16
Présentation du moniteur	18
Vue avant	18
Vue arrière.....	19
Connexions	20
Installer les piles du Hotkey Puck G3	24
Installation matérielle du moniteur	25
Comment séparer le pied	31
Ajuster la hauteur du moniteur	33
Pivoter le moniteur	34
Réglage de l'angle de vision	35
Utilisation du kit de montage du moniteur (acheté séparément)	36
Comment ajuster votre moniteur	37
Le panneau de commande	37
Contrôleur 5 directions et opérations de base du menu	38
Personnaliser la touche de fonction	39
Hotkey Puck G3 et sa plage effective	40
Travailler avec le Appeler le Menu Rapide	42
Configurer Hotkey Puck G3 pour plus d'un moniteur (Réglage Du Canal IR)	43
Ajustement de Mode d'affichage	44
Choisir un mode de couleur approprié.....	44

Travailler avec la technologie HDR	44
Travailler avec deux paramètres de couleur sur la même image (DualView).....	45
Partager un ensemble de clavier, souris et autres périphériques USB avec un KVM	46
Afficher deux sources en même temps (PIP/PBP) (certains modèles seulement)	50
Connexion de plusieurs moniteurs en cascade	50
Naviguer dans le menu principal	53
Menu Affich.	54
Menu Couleur	57
Menu Commutateur KVM	65
Menu Son	66
Menu Touche perso	67
Menu Système	69
Dépannage	74
Foire aux questions (FAQ)	74
Pour plus d'aide ?	77

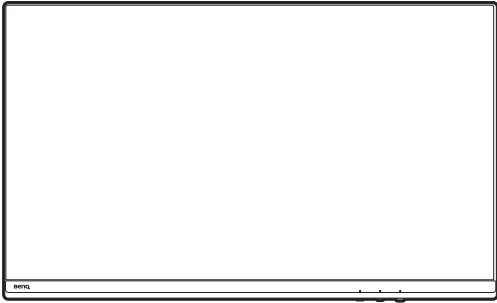
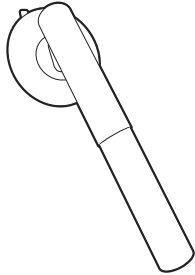
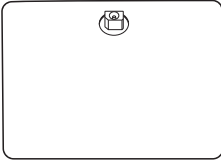
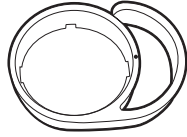
Pour commencer

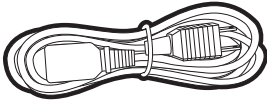
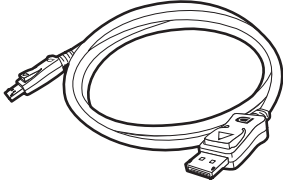
Lorsque vous déballez le produit, vérifiez que vous disposez des éléments suivants. Si certains éléments manquent ou sont endommagés, contactez immédiatement le revendeur auprès duquel vous avez acheté votre moniteur.

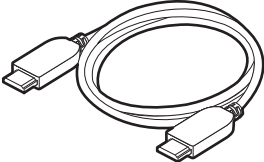
Moniteur LCD	
Support du moniteur	
Base du moniteur	
Support de câble	
Documents utilisateur <ul style="list-style-type: none">• Guide de démarrage rapide• Instructions de sécurité importantes• Déclarations réglementaires	
Cordon d'alimentation (Les éléments fournis peuvent différer selon le modèle ou la région.)	
Câble vidéo : DP à DP (PD2730S seulement)	

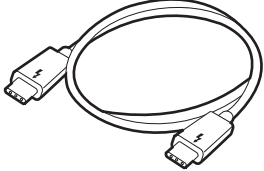
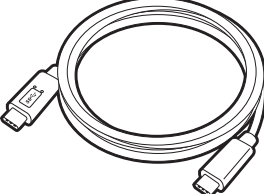
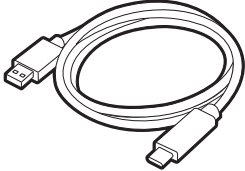
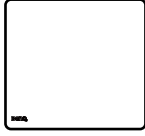
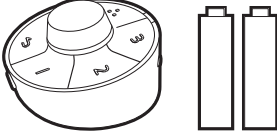
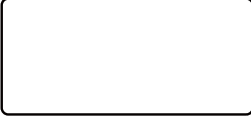
<p>Câble vidéo : HDMI (PD3226G, PD2730S seulement)</p>	
<p>Câble vidéo : Thunderbolt™ (PD3226G, PD2730S seulement)</p> <p> Un câble passif Thunderbolt™ prenant en charge le transfert de données jusqu'à 40 Gbit/s.</p>	
<p>Câble vidéo : USB-C™ (PD2706QN seulement)</p>	
<p>Câble USB : USB-C vers USB-A</p>	
<p>Chiffon de nettoyage d'écran (PD2706QN seulement)</p>	
<p>Hotkey Puck G3 (La disponibilité des piles peut varier selon les régions) (PD3226G, PD2730S seulement)</p>	
<p>Rapport d'étalonnage</p>	



- Les accessoires disponibles et les images présentées ici peuvent être différents du contenu réel et du produit fourni dans votre région. Et le contenu de l'emballage peut être changé sans préavis. En ce qui concerne les câbles qui ne sont pas fournis avec votre produit, vous pouvez les acheter séparément.
- Envisagez la possibilité de conserver le carton et l'emballage pour une utilisation ultérieure lorsque vous pourrez avoir à transporter le moniteur. La garniture en mousse formatée est idéale pour la protection du moniteur pendant le transport.
- Les accessoires et les câbles peuvent être inclus ou vendus séparément en fonction du produit fourni pour votre région.



Gardez toujours le produit et les accessoires hors de portée des jeunes enfants.

Présentation du moniteur

Vue avant

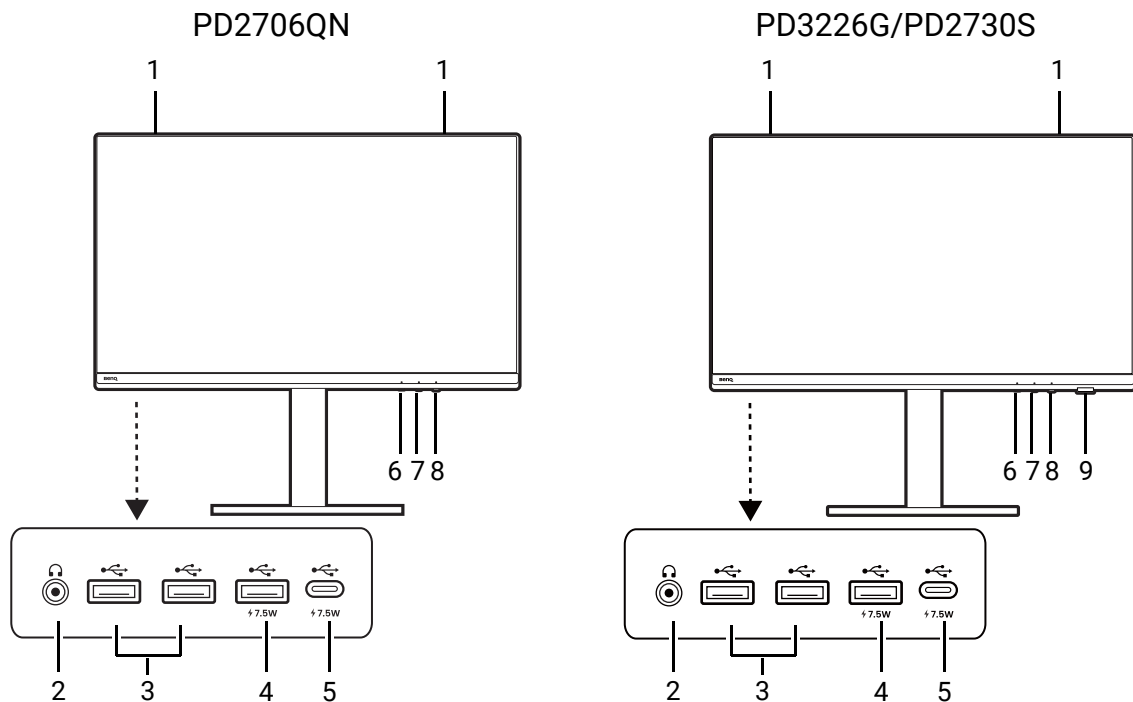

1. Haut-parleurs
2. Prise casque
3. Ports USB-A (descendant ; connexion aux périphériques USB)
4. Ports USB-A (descendant ; connexion aux périphériques USB et distribution de l'alimentation jusqu'à 7,5W)
5. Port USB-C™ (descendant ; connexion aux périphériques USB et distribution de l'alimentation jusqu'à 7,5W)
6. Touche Fonction
7. Contrôleur 5 directions
8. Bouton d'alimentation / Voyant DEL d'alimentation
9. Capteur IR (pour Hotkey Puck G3)

Vue arrière

PD2706QN

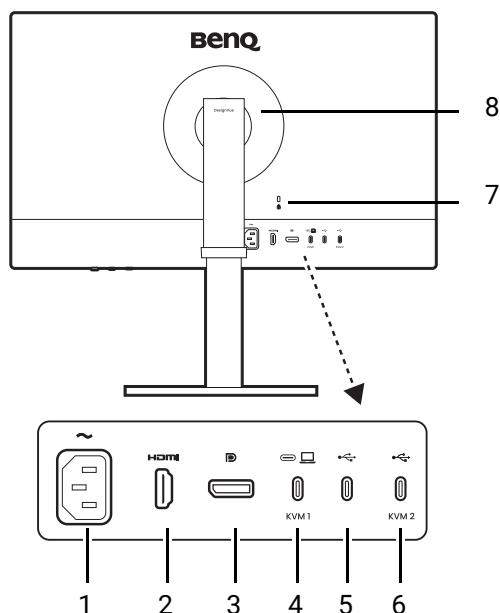

PD3226G/PD2730S

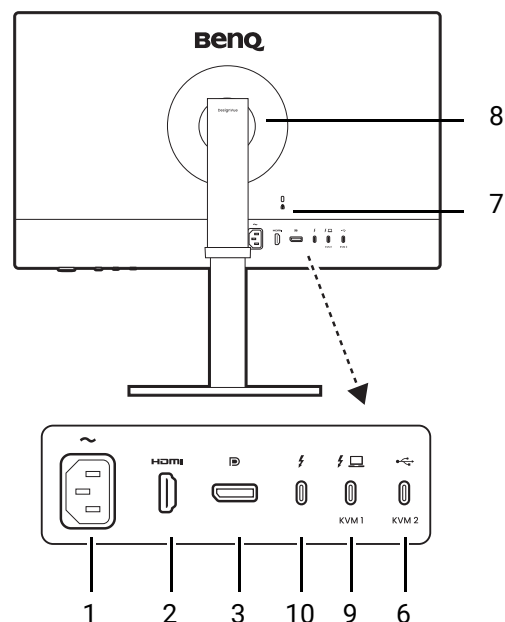

- | | |
|---|--|
| <ol style="list-style-type: none"> 1. Prise d'entrée alimentation secteur 2. Connecteur HDMI 3. Connecteur DisplayPort 4. Port USB-C™ (pour vidéo, transfert de données et distribution de l'alimentation jusqu'à 90 W) 5. Port USB-C™ (pour sortie vidéo en connexion en cascade uniquement) 6. (PD2706QN) Port USB-C™ 3.2 Gen1 (Autres) Port USB-C™ 3.2 Gen2 (en amont ; connexion au PC) | <ol style="list-style-type: none"> 7. Fente pour cadenas Kensington 8. Couvercle VESA 9. Connecteur 1 Thunderbolt™ 4 (*, pour transfert de données vidéo et distribution de l'alimentation) 10. Connecteur 2 Thunderbolt™ 4 (**, pour sortie vidéo en connexion en cascade uniquement) |
|---|--|



- *: 1) Thunderbolt™ 4 avec une bande passante allant jusqu'à 40 Gbit/s ; 2) prend en charge jusqu'à deux moniteurs 4K par connexion en cascade ; 3) distribution de l'alimentation jusqu'à 90 W. Voir [Distribution de l'alimentation du port Thunderbolt™ 4 sur votre moniteur \(PD3226G/PD2730S seulement\) à la page 22](#) pour plus d'informations.
- **: 1) Thunderbolt™ 4 avec une bande passante allant jusqu'à 40 Gbit/s ; 2) prend en charge jusqu'à deux moniteurs 4K par connexion en cascade ; 3) distribution de l'alimentation jusqu'à 15 W. Voir [Distribution de l'alimentation du port Thunderbolt™ 4 sur votre moniteur \(PD3226G/PD2730S seulement\) à la page 22](#) pour plus d'informations.
- La vitesse de transmission des données USB varie en fonction de votre sélection dans [Configuration USB-C à la page 71](#).
- Selon les spécifications du produit, les fréquences et résolutions prises en charge peuvent varier.
- Le diagramme ci-dessus peut varier selon le modèle.
- L'image peut être différente du produit fourni dans votre région.
- (Applicable aux produits avec boîtier blanc) Le boîtier du produit peut jaunir au bout de 3 ans environ en raison des réactions de photo-oxydation induites par la lumière. C'est un phénomène normal et ne devrait pas être considéré comme défaut de fabrication.

Connexions

Les illustrations de connexion suivantes sont pour votre référence seulement. En ce qui concerne les câbles qui ne sont pas fournis avec votre produit, vous pouvez les acheter séparément.

Pour les méthodes de connexion détaillées, consultez la page [28 - 29](#).

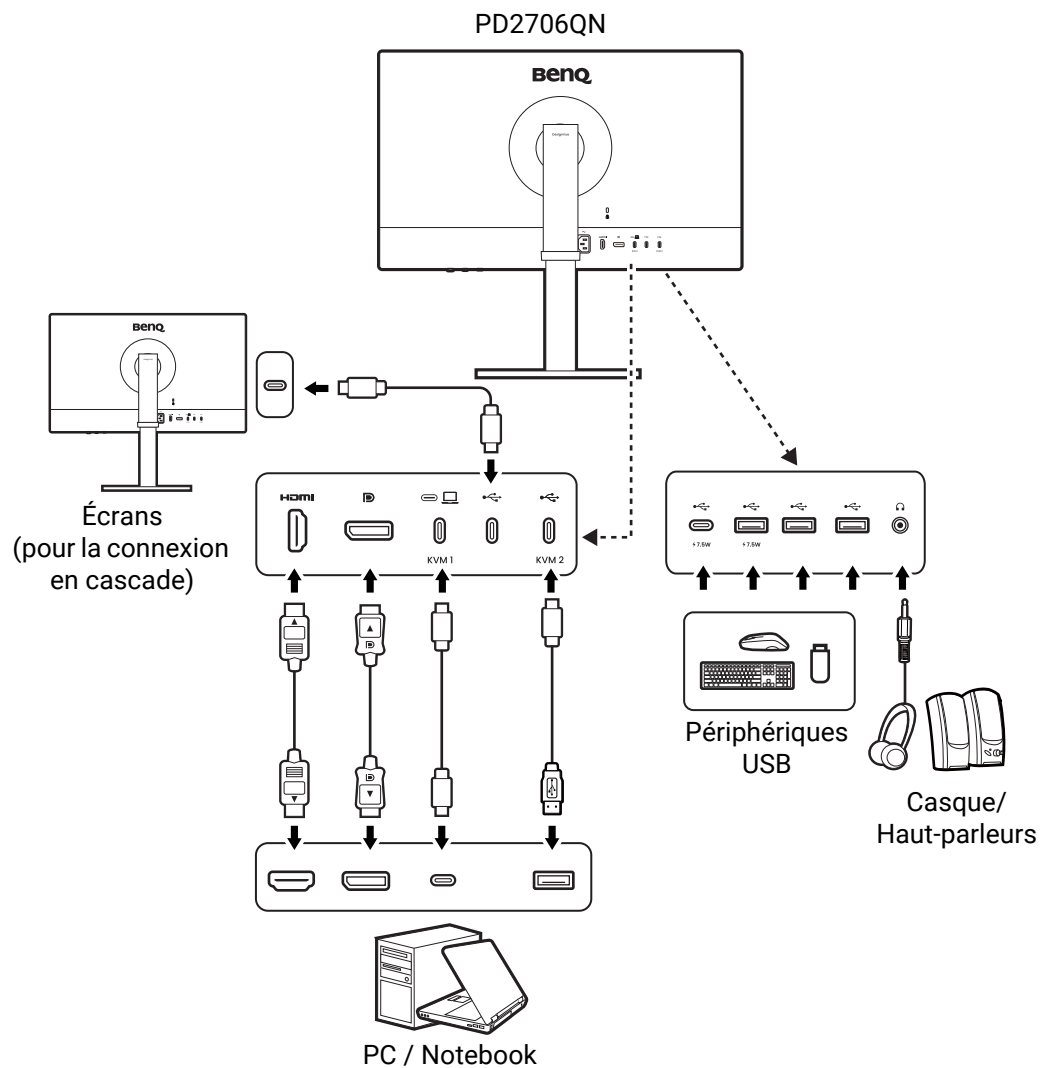

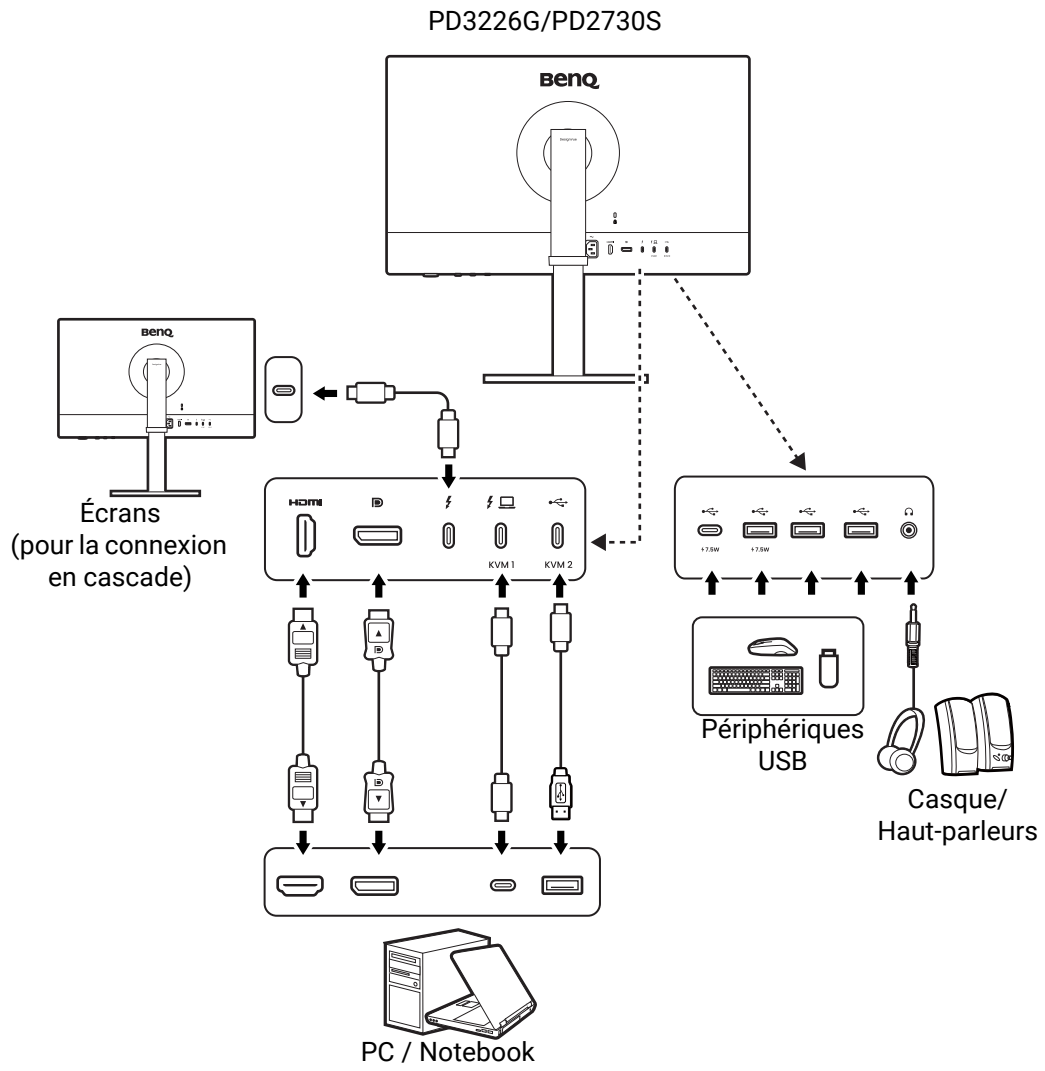

Connectivité du port Thunderbolt™ 4 sur votre moniteur (PD3226G/PD2730S seulement)

Les ports Thunderbolt™ 4 de votre produit sont compatibles avec les connecteurs Thunderbolt™ 4 et USB-C™. La connectivité peut cependant varier en fonction du câble utilisé et de la capacité de l'ordinateur connecté.

Port de l'ordinateur pour la connexion	Câble pour connexion	Port du moniteur pour la connexion	Connectivité
Port Thunderbolt™	<ul style="list-style-type: none">• Câble Thunderbolt™ 4 passif (comme fourni)• Câble USB-C™ (acheté séparément)	Port Thunderbolt™ 4	OK
Port USB-C™	Câble Thunderbolt™ 4 passif (comme fourni)	Port Thunderbolt™ 4	OK
Port USB-C™	Câble Thunderbolt™ 4 actif (acheté séparément)	Port Thunderbolt™ 4	OK (*)
Port USB-C™	Câble USB-C™ (acheté séparément)	Port Thunderbolt™ 4	OK

Distribution de l'alimentation du port Thunderbolt™ 4 sur votre moniteur (PD3226G/PD2730S seulement)

Grâce à la fonction de distribution de l'alimentation, votre moniteur permet d'alimenter les périphériques Thunderbolt™ 4 connectés. L'alimentation disponible varie selon le port. Assurez-vous que les périphériques sont connectés aux ports appropriés pour être activés correctement avec une alimentation suffisante.

Thunderbolt 1 (⚡🖥️)	Thunderbolt 2 (⚡)
5V / 3A	5V / 3A
9V / 3A	N/D
12V / 3A	N/D
15V / 3A	N/D
20V / 4,5A	N/D

Distribution de l'alimentation des ports USB-C™ sur votre moniteur (PD2706QN seulement)

Grâce à la fonction de distribution de l'alimentation, votre moniteur permet d'alimenter les appareils USB-C™ connectés. L'alimentation disponible varie selon le port. Assurez-vous que les périphériques sont connectés aux ports appropriés pour être activés correctement avec une alimentation suffisante.

USB-C™ 90 W (sur l'arrière du moniteur)	USB-C™ 7,5 W (dans le coin inférieur droit à l'avant du moniteur)
5V / 3A	5V / 1,5A
9V / 3A	N/D
12V / 3A	N/D
15V / 3A	N/D
20V / 4,5A	N/D

- Un appareil connecté doit être équipé d'un connecteur USB-C™ prenant en charge la fonction de charge via la distribution de l'alimentation USB.
- L'appareil connecté peut être chargé via le port USB-C™ même lorsque le moniteur est en mode d'économie d'énergie. (*)
- La distribution de l'alimentation USB va jusqu'à 90 W. Si l'appareil connecté nécessite plus que l'alimentation fournie pour fonctionner ou pour le démarrage (lorsque la batterie est épuisée), utilisez l'adaptateur secteur d'origine fourni avec l'appareil.
- Les informations sont basées sur les critères de test standard et sont fournies à titre de référence. La compatibilité n'est pas garantie car les environnements utilisateur varient. Si un câble USB-C™ acheté séparément est utilisé, assurez-vous que le câble est certifié par USB-IF et comporte de fonctionnalités complètes, avec fonctions de distribution de l'alimentation et de transfert vidéo / audio / données.



* : La charge via USB-C™ en mode d'économie d'énergie du moniteur est disponible lorsque la fonction **Éveil alimentation** est activée. Allez à **Système > Éveil alimentation** et sélectionnez **ACTIVÉ**.

Installer les piles du Hotkey Puck G3



- Applicable pour les modèles avec Hotkey Puck G3.
- La disponibilité des piles peut varier selon les régions. Veuillez acheter les piles séparément si elles ne sont pas fournies.
- Vérifiez [Avis sur la sécurité des piles \(applicable si une télécommande est fournie\)](#) pour savoir si les piles sont fournies avec le produit ou vendues séparément.

1. Tournez le couvercle de la batterie dans le sens antihoraire pour le retirer.

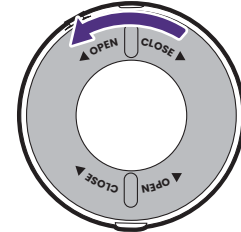

2. Insérez correctement deux piles AAA/LR03 au zinc-carbone dans le porte-piles.

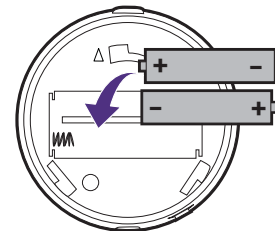

3. Remettez le couvercle des piles. Assurez-vous que les flèches à l'intérieur du couvercle et sur le Hotkey Puck G3 sont alignées. Tournez le couvercle des piles dans le sens horaire jusqu'à ne pas pouvoir aller plus loin.

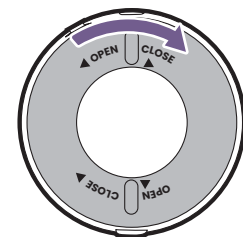
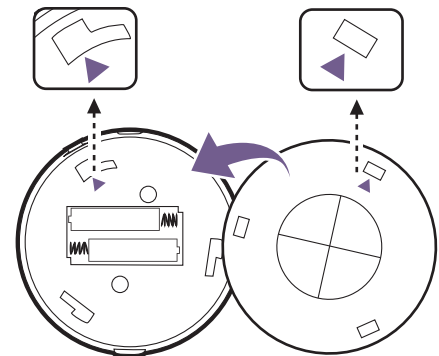

- Éloignez les piles de la portée des enfants.
- Si le Hotkey Puck G3 ne doit pas être utilisé pendant une période prolongée, retirez les piles.

Installation matérielle du moniteur



- Si l'ordinateur est sous tension, vous devez le mettre hors tension avant de continuer. Ne branchez pas et ne mettez pas le moniteur sous tension avant d'y être invité.
- Les illustrations suivantes sont pour votre référence seulement. L'emplacement et les prises d'entrée et de sortie disponibles peuvent varier selon le modèle acheté.



Évitez la pression des doigts sur la surface de l'écran.

1. Fixez la base du moniteur.



Veillez procéder avec soin pour éviter d'endommager le moniteur. Si la surface de l'écran est placée sur un objet tel qu'une agrafeuse ou une souris, cela fêlera le verre ou endommagera la surface du LCD, annulant votre garantie. Si vous faites glisser ou frotter le moniteur sur votre bureau, cela rayera ou endommagera les contrôles et la coque du moniteur.

Ouvrez la boîte, dépliez la face avant de la boîte comme illustré pour laisser une certaine marge pour la fixation du pied et de la base.

Retirez la couche supérieure de l'emballage et sortez le support et la base du moniteur.

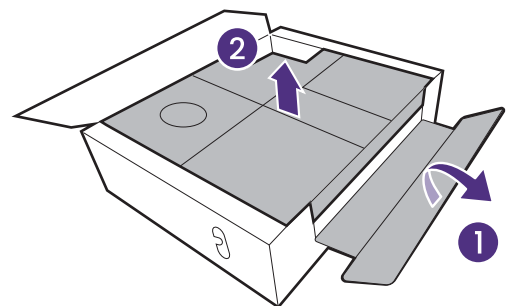

Alignez le support de câble sur le pied du moniteur comme illustré. Poussez-les ensemble jusqu'à ce qu'ils s'enclenchent et se verrouillent.

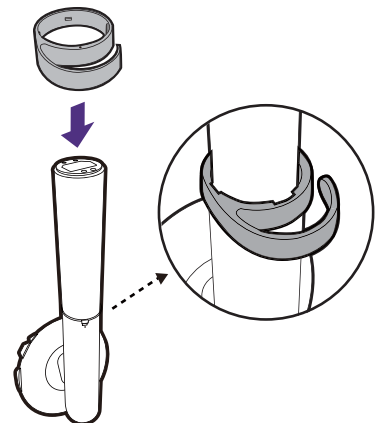

Fixez le pied du moniteur à la base du moniteur comme illustré.

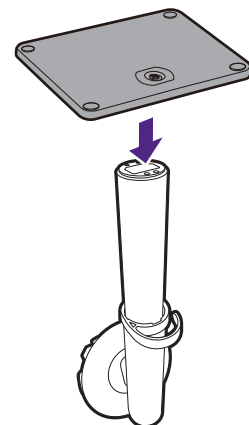

Serrer la vis en bas de la base, comme illustré.

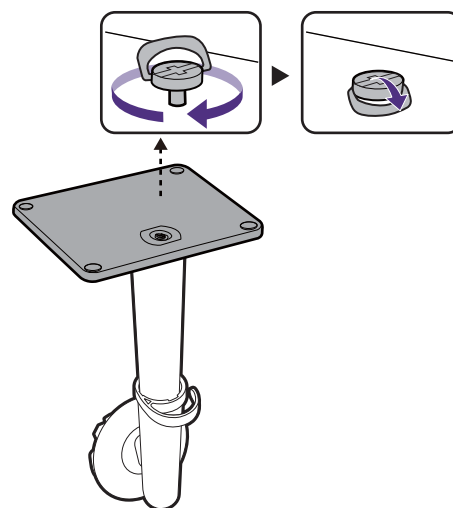

Ouvrez l'enveloppe qui protège le moniteur.

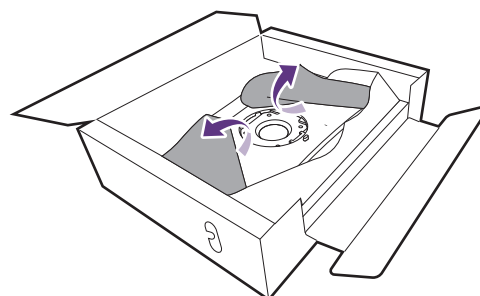

Orientez et alignez le bras du support avec le moniteur (1), puis poussez pour les rapprocher jusqu'à un déclic et leur verrouillage en place (2).

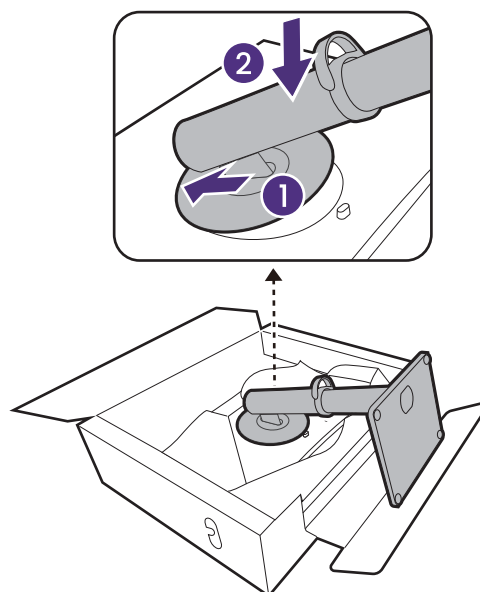

Sortez le moniteur de la boîte en tenant le bras du pied. Soulevez doucement le moniteur, retournez-le et placez le droit sur son support sur une surface plane et égale.

Le produit étant lourd, vous aurez peut-être besoin de l'aide d'une autre personne pour assurer l'équilibre et la sécurité.

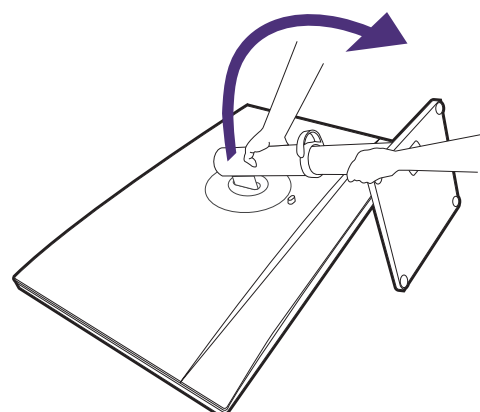

Vous pouvez souhaiter ajuster la hauteur du pied du moniteur. Voir [Ajuster la hauteur du moniteur à la page 33](#) pour plus d'informations.

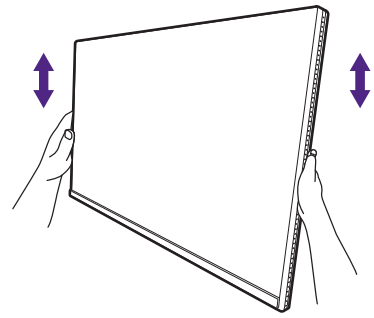

Le moniteur doit être positionné et l'angle de l'écran réglé de manière à minimiser les réflexions indésirables d'autres sources lumineuses.



Votre moniteur est un moniteur bord-à-bord et doit être manipulé avec soin. Évitez la pression des doigts sur la surface de l'écran. Ajustez l'angle de l'écran en plaçant vos mains sur le dessus et sur le bas du moniteur comme illustré. Une force excessive sur l'écran est interdite.

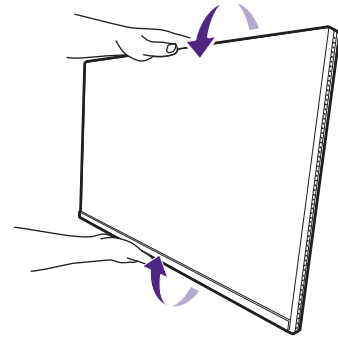

2. Connectez le câble vidéo de l'ordinateur.



Les câbles vidéo inclus dans votre emballage et les illustrations des connecteurs dans ce document peuvent varier selon le produit fourni pour votre région.

1. Établir les connexions de câble vidéo.

- Connectez la prise du câble HDMI au port HDMI sur le moniteur.
- Branchez le connecteur du câble DP au connecteur vidéo du moniteur.
- (PD2706QN) Connectez la prise du câble USB-C™ fourni au port USB-C™ sur le moniteur.
- (Modèles avec Thunderbolt™) Connectez le connecteur du câble Thunderbolt™ au connecteur vidéo du moniteur.

PD2706QN

PD3226G/PD2730S

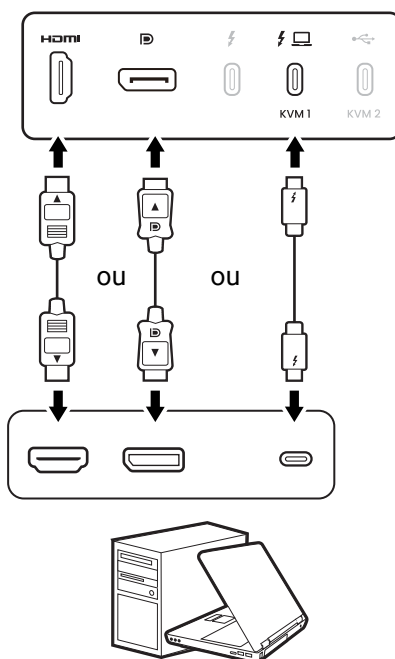
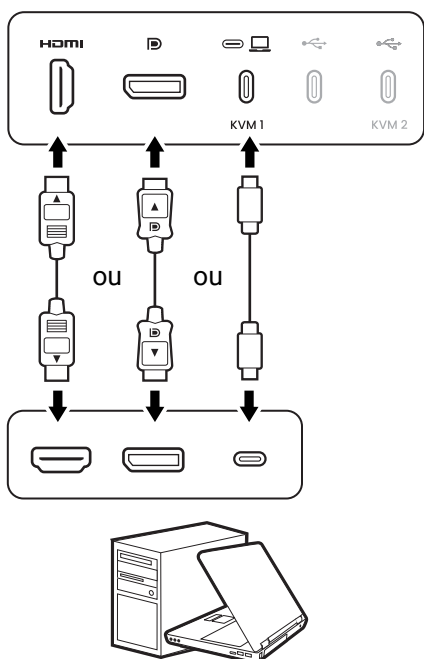

2. Connectez l'autre extrémité du câble vidéo à port approprié d'un appareil de sortie numérique (p.ex. un ordinateur).



(Entrée DP uniquement) Après avoir allumé le moniteur et l'ordinateur, si aucune image n'apparaît, déconnectez le câble DP. Connectez d'abord le moniteur à une source vidéo autre que DP. Allez à **Système > Avancé > DisplayPort** dans le menu OSD du moniteur et changez le réglage de **1.4** ou **1.1**. Une fois le réglage effectué, débranchez le câble vidéo actuel et reconnectez le câble DP. Pour accéder au menu OSD, voir [Contrôleur 5 directions et opérations de base du menu à la page 38](#).

3. Connectez le casque.

Vous pouvez connecter le casque à la prise casque.

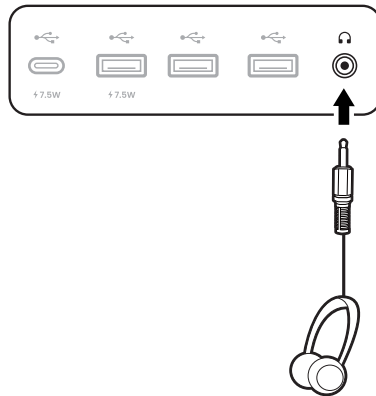

4. Connectez les périphériques USB.

1. Connectez le câble USB entre le PC et le moniteur (via le port USB en amont). Ce port USB en amont transmet les données entre le PC et les périphériques USB connectés au moniteur. Notez que cette étape n'est pas requise si la source vidéo provient des entrées Thunderbolt™ 4 ou USB-C™.
2. Branchez les périphériques USB via les autres ports USB (descendant) sur le moniteur. Ces ports USB descendants transmettent les données entre les périphériques USB connectés et le port en amont.
3. Si vous avez tendance à utiliser un commutateur KVM, voir [Partager un ensemble de clavier, souris et autres périphériques USB avec un KVM à la page 46](#) pour les connexions appropriées et plus d'informations.

PD2706QN

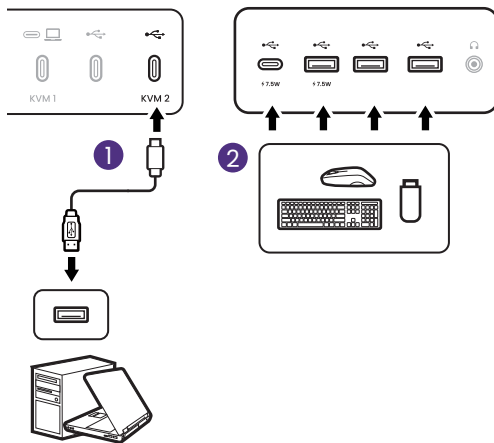

PD3226G/PD2730S

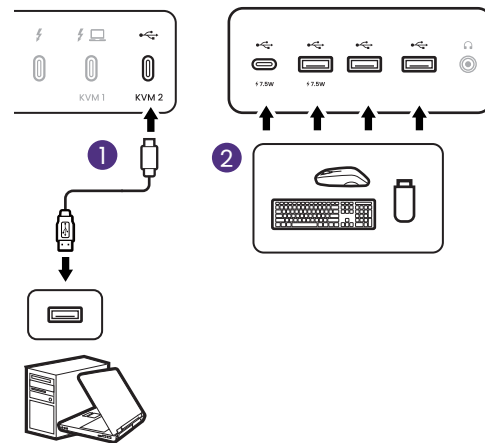

5. Connectez le câble d'alimentation.

Branchez une extrémité du cordon d'alimentation dans la prise marquée  sur l'arrière du moniteur.

Branchez l'autre extrémité du cordon d'alimentation à une prise.



L'image peut être différente du produit fourni dans votre région.

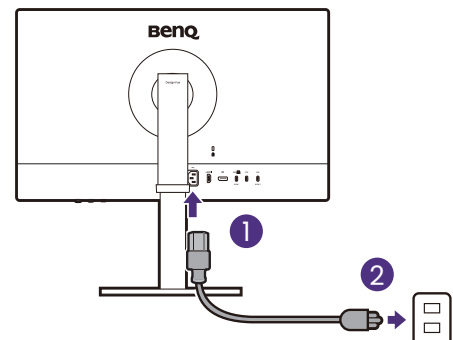

6. Organisez les câbles.

Faites passer les câbles par le support de câble.

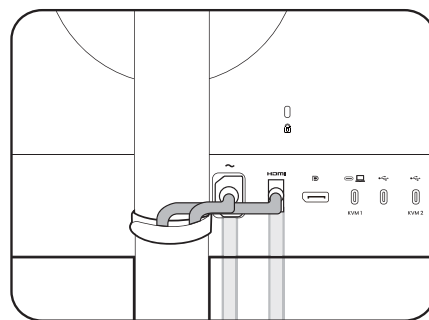

7. Allumez l'alimentation.

Allumez le moniteur en appuyant sur le bouton d'alimentation sur le moniteur.

Allumez également l'ordinateur.



Pour prolonger la longévité de l'appareil, il est conseillé d'employer la fonction d'économie d'énergie de l'ordinateur.

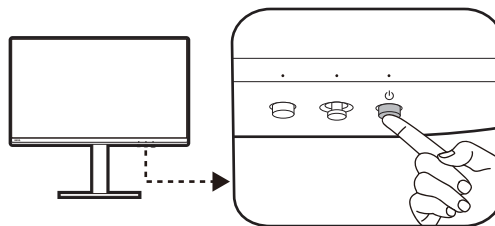

Comment séparer le pied

1. Préparez le moniteur et la zone.

Éteignez le moniteur et l'alimentation avant de débrancher le câble d'alimentation. Éteignez l'ordinateur avant de débrancher le câble signal du moniteur.

Protégez le moniteur et l'écran en libérant une zone plane dégagée sur votre bureau et en plaçant quelque chose de doux comme une serviette sur le bureau pour protection avant de coucher la face de l'écran sur une surface propre et matelassée.



Veuillez procéder avec soin pour éviter d'endommager le moniteur. Si la surface de l'écran est placée sur un objet tel qu'une agrafeuse ou une souris, cela fêlera le verre ou endommagera la surface du LCD, annulant votre garantie. Si vous faites glisser ou frotter le moniteur sur votre bureau, cela rayera ou endommagera les contrôles et la coque du moniteur.

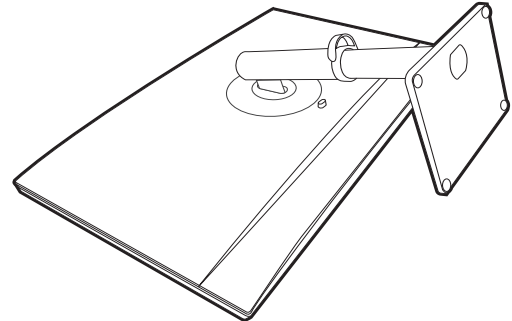

2. Retirez le pied du moniteur.

Tout en appuyant et maintenant bouton à dégageur rapide, séparez le pied du moniteur.



Si le pied de moniteur est retiré pour montage mural, voir [Utilisation du kit de montage du moniteur \(acheté séparément\)](#) à la page 36 et le manuel d'instructions de votre support mural (acheté séparément) pour plus d'informations.

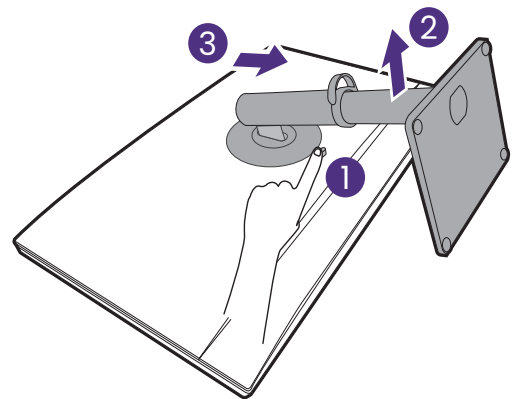

3. Retirez la base du moniteur.

Desserrez la vis en bas de la base du moniteur.

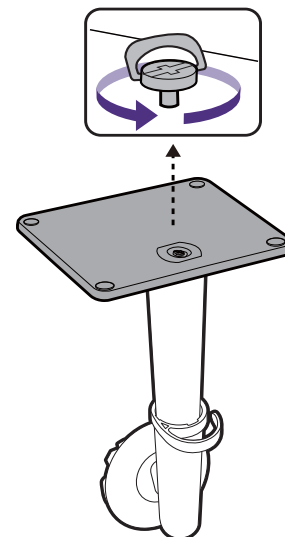

Puis, détachez la base du pied.

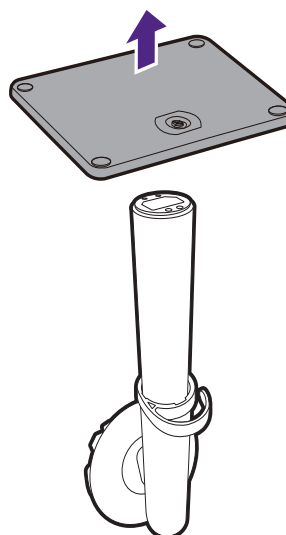

Ajuster la hauteur du moniteur

Pour ajuster la hauteur du moniteur, appuyez simultanément sur les côtés gauche et droit de l'écran pour abaisser le moniteur ou le soulever à la hauteur désirée.

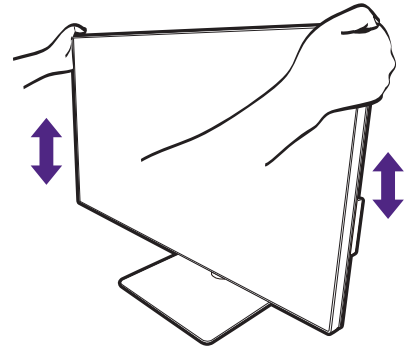

- Évitez de placer les mains sur la partie supérieure ou inférieure du pied réglable en hauteur ou en bas du moniteur, car le moniteur en montant ou descendant peut causer des blessures. Éloignez les enfants du moniteur lorsque vous effectuez cette opération.
- Si le moniteur a été pivoté en mode portrait et l'ajustement de la hauteur est souhaité, vous devez noter que l'écran large empêchera au moniteur d'être abaissé à sa hauteur minimale.

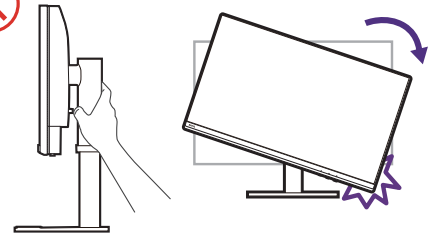

Pivoter le moniteur

1. Faites pivoter l'affichage.

Avant de tourner le moniteur à une orientation en portrait, l'affichage doit être pivoté de 90 degrés.

Cliquez du bouton droit sur le bureau et sélectionnez **Résolution d'écran** dans le menu auto. Sélectionnez **Portrait** dans **Orientation**, et appliquez le réglage.



Selon le système d'exploitation sur votre PC, différentes procédures doivent être suivies pour ajuster l'orientation de l'écran. Consultez le document d'aide de votre système d'exploitation pour plus de détails.

2. Déconnecter les câbles

Pour éviter le risque d'endommager les câbles, débranchez toujours tous les câbles avant de faire pivoter le moniteur.

3. Déployez complètement le moniteur et inclinez-le.

Soulevez doucement l'affichage vers le haut et déployez-le à la position déployée maximale. Puis faites pivoter le moniteur.



Le moniteur doit être déployé verticalement pour lui permettre de pivoter de mode paysage en mode portrait.

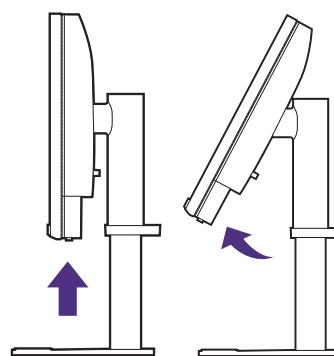

4. Faites pivoter le moniteur de 90 degrés dans les sens des aiguilles d'une montre comme illustré.



Pour éviter que le bord de l'affichage LCD n'heurte la surface de la base lors du pivotement, n'oubliez pas de déployer le moniteur à sa position la plus haute avant de commencer à faire pivoter l'affichage. Vous devez également vous assurer qu'il n'y a pas d'obstacle autour du moniteur.

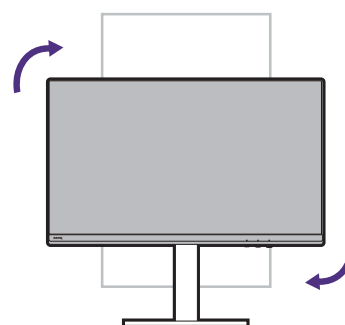

5. Ajustez le moniteur à l'angle d'affichage souhaité.



6. Organisez les câbles.

Connectez et faites passer les câbles par le clip des câbles.

Réglage de l'angle de vision

Vous pouvez positionner l'écran à l'angle souhaité avec les fonctions d'ajustement de l'inclinaison, la rotation ou la hauteur du moniteur. Vérifiez les spécifications du produit sur le site Web pour plus de détails.

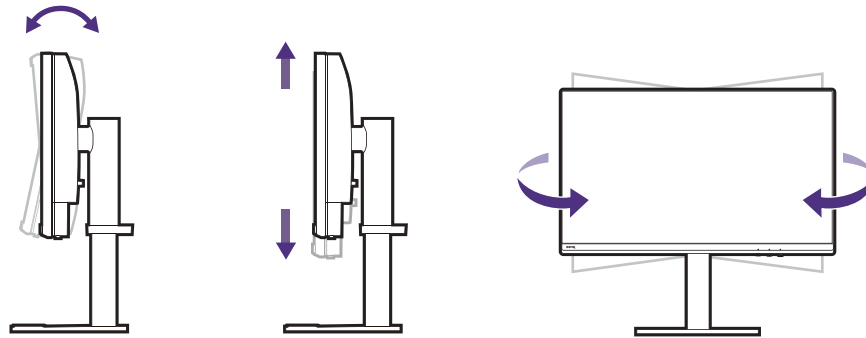

Utilisation du kit de montage du moniteur (acheté séparément)

L'arrière de votre moniteur LCD a une monture standard VESA avec une forme de 100 mm, permettant l'installation d'un support de montage au mur. Avant de commencer l'installation d'un kit de montage du moniteur, lisez attentivement les précautions ci-dessous.

Précautions

- Montez votre moniteur et son kit de montage sur un mur plat.
- Assurez-vous que le mur et le support de montage mural (acheté séparément) sont suffisamment résistants pour supporter le poids du moniteur. Consultez les spécifications du produit sur le site Web pour des informations de poids.
- Mettez le moniteur hors tension et l'alimentation avant de déconnecter les câbles du moniteur LCD.

1. Retirez le pied du moniteur.

Placez la surface de l'écran sur une surface propre et matelassée. Détachez le pied du moniteur comme indiqué dans [Comment séparer le pied à la page 31](#).

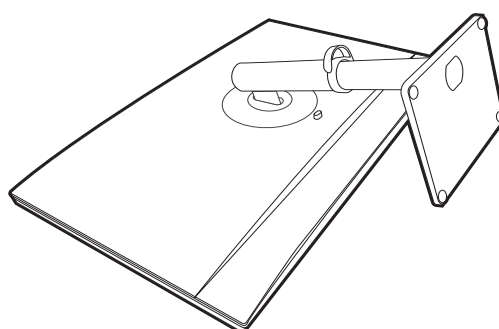

Utilisez un tournevis cruciforme pour retirer les vis qui fixent le couvercle arrière au moniteur. L'utilisation d'un tournevis à pointe magnétisée est recommandée pour éviter de perdre les vis.

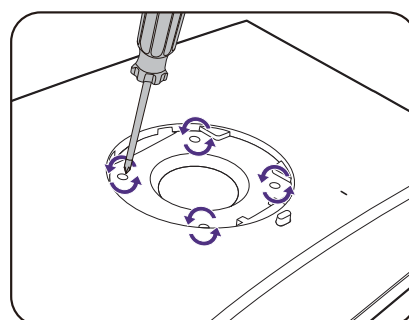

- Au cas où vous souhaitez utiliser votre moniteur sur le pied ultérieurement, veuillez conserver la base du moniteur, le pied du moniteur et les vis dans un endroit sûr pour une utilisation ultérieure.

2. Suivez les instructions du manuel du support de montage sur mur que vous avez acheté pour effectuer l'installation.

- Utilisez quatre vis M4 x 10 mm pour fixer un support de montage mural standard VESA au moniteur. Assurez-vous que toutes les vis sont bien serrées correctement. Consultez un technicien professionnel ou le service BenQ pour l'installation murale et les précautions de sécurité.

Comment ajuster votre moniteur

Le panneau de commande

Tous les menus à l'écran peuvent être accédés par les touches de commande. Vous pouvez utiliser le menu à l'écran pour ajuster tous les paramètres sur votre écran.

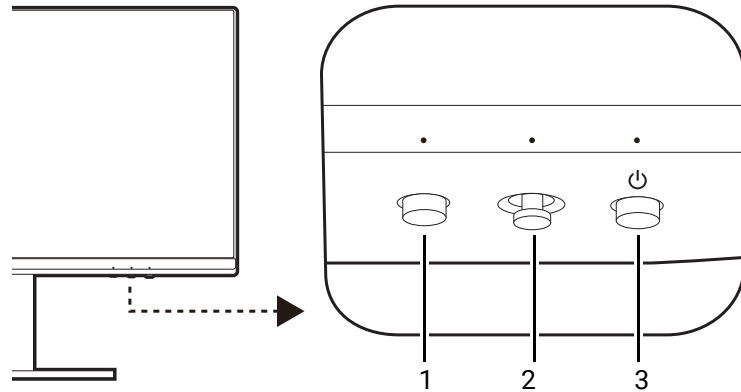



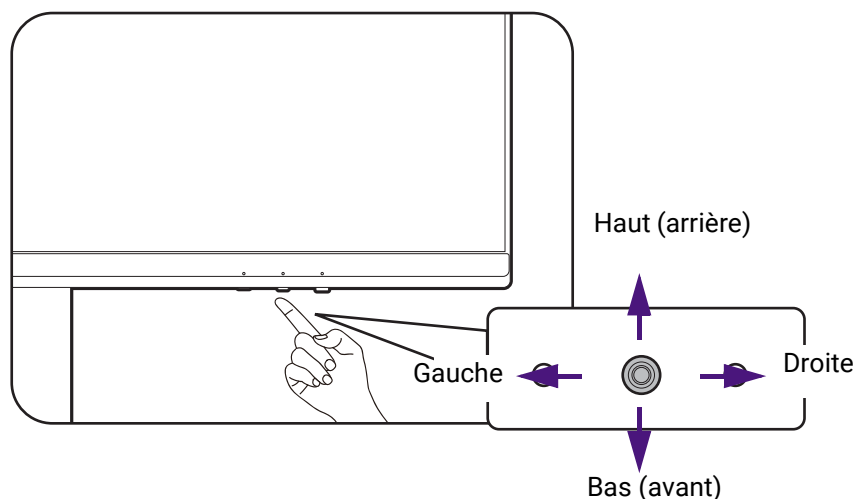

No.	Nom	Description
1.	Touche Fonction	<ul style="list-style-type: none">• Par défaut, c'est la touche spéciale pour le mode de couleur.• Allez à Touche perso > Touche fonction moniteur pour accéder au menu de réglage de la touche Fonction. Voir Personnaliser la touche de fonction à la page 39 pour plus d'informations.
2.	Contrôleur 5 directions	Accède aux fonctions ou éléments du menu avec les icônes à l'écran. Voir Contrôleur 5 directions et opérations de base du menu à la page 38 pour plus d'informations.
3.	Touche d'alimentation	Cette touche permet d'allumer ou d'éteindre le moniteur.

Contrôleur 5 directions et opérations de base du menu

Le contrôleur 5 directions se trouve à l'arrière du moniteur. Lorsque vous êtes assis devant le moniteur, déplacez le contrôleur dans les directions indiquées par les icônes à l'écran pour la navigation et les opérations dans les menus.



Icône OSD	Opération du contrôleur 5 directions	Fonction
(Quand aucun menu n'a été activé)		
N/D	Appuyez le contrôleur 5 directions	Active le menu principal.
(Quand le menu principal a été activé)		
	Appuyer	Confirme la sélection.
	Déplacer vers la droite	<ul style="list-style-type: none"> • Accède aux sous-menus. • Confirme la sélection.
	Déplacer vers le haut	<ul style="list-style-type: none"> • Va à l'élément de menu précédent. • Pour l'ajustement haut/augmentation.
	Déplacer vers le bas	<ul style="list-style-type: none"> • Va à l'élément de menu suivant. • Pour l'ajustement bas/diminution.
	Déplacer vers la gauche	<ul style="list-style-type: none"> • Retourne au menu précédent. • Quitte le menu à l'écran.

Tous les menus à l'écran peuvent être accédés par les touches de commande. Vous pouvez utiliser le menu à l'écran pour ajuster tous les paramètres sur votre écran. Les options de menu disponibles peuvent varier selon les sources d'entrée, les fonctions et les réglages.

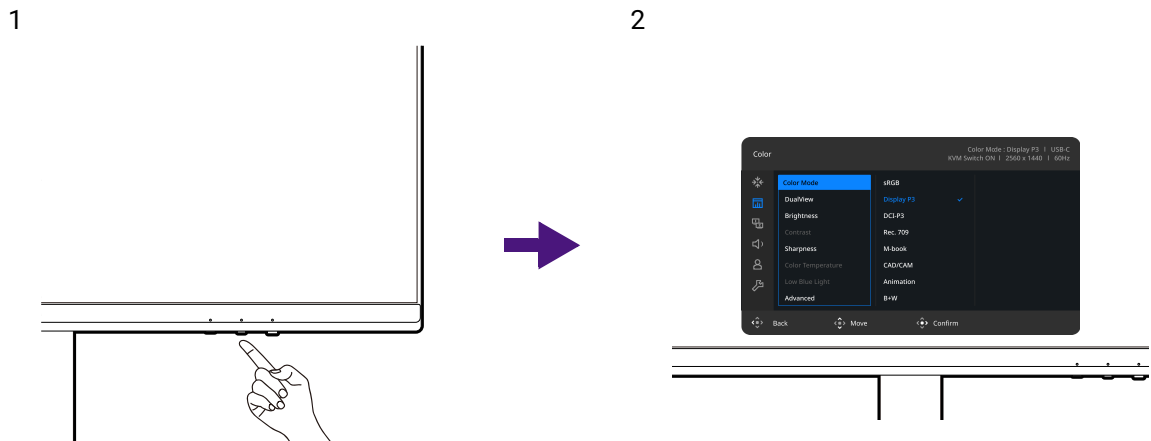

1. Appuyez le contrôleur 5 directions.
2. Dans le menu principal, suivez les icônes à l'écran au bas du menu pour effectuer des ajustements ou une sélection. Voir [Naviguer dans le menu principal à la page 53](#) pour des détails sur les options du menu.

Personnaliser la touche de fonction

1. Appuyez le contrôleur 5 directions pour faire apparaître le menu principal.
2. Allez à **Touche perso** > **Touche fonction moniteur**.
3. Sur le sous-menu, sélectionnez une catégorie.
4. Pour **Mode couleur** et **DualView**, sélectionnez jusqu'à 3 éléments pour un accès rapide par cette touche.

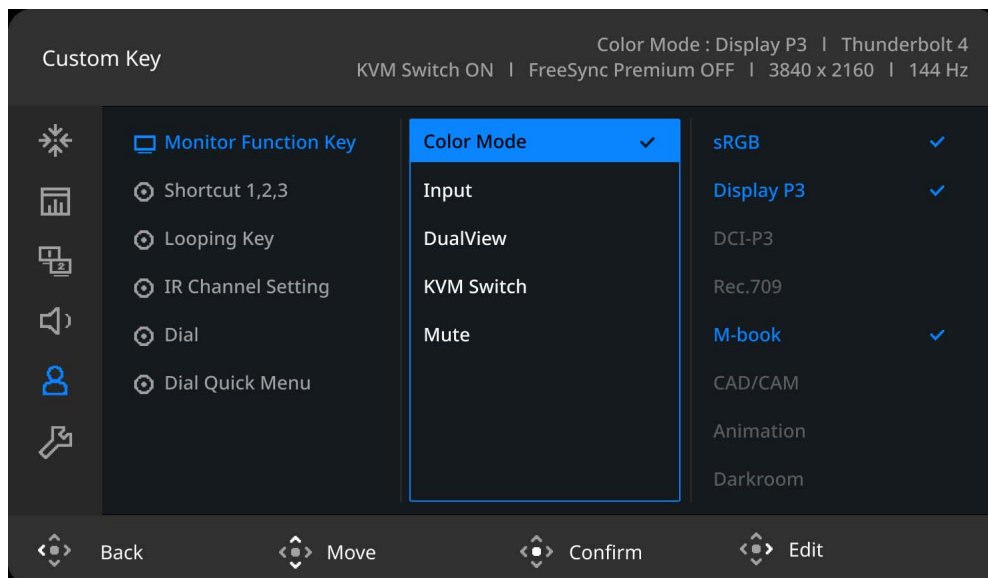

Hotkey Puck G3 et sa plage effective

 Applicable pour les modèles avec Hotkey Puck G3.

1. Suivez les instructions dans [Installer les piles du Hotkey Puck G3 à la page 24](#) pour préparer le Hotkey Puck G3.
2. Placez le Hotkey Puck G3 devant le moniteur. Le capteur infrarouge est situé dans le coin inférieur droit du moniteur et a une portée de 6 mètres environ à différents angles de réception verticaux et horizontaux, comme illustré. Placez le Hotkey Puck G3 dans la plage effective pour obtenir la meilleure performance.
3. Pour travailler avec le Hotkey Puck G3, voir [Hotkey Puck G3 et ses opérations de base à la page 40](#) pour plus d'informations.

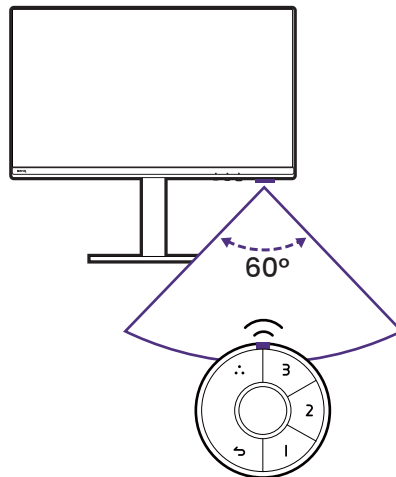





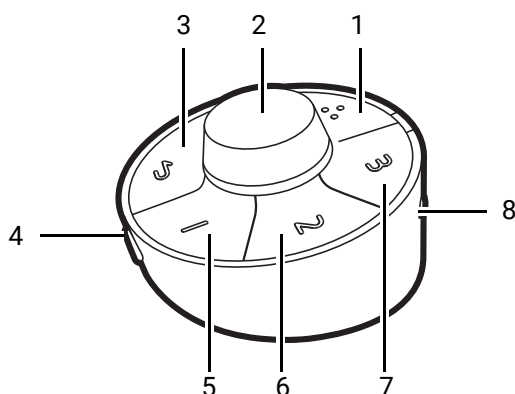

Hotkey Puck G3 et ses opérations de base

Le Hotkey Puck G3 est conçu pour simplifier la navigation sur l'OSD, en fournissant un accès rapide aux fonctions et aux paramètres du menu.

 Le Hotkey Puck G3 est conçu pour le moniteur LCD BenQ exclusivement et est disponible pour les modèles compatibles seulement. Utilisez-le uniquement avec les moniteurs avec lesquels il est fourni.



1. Touche de bouclage
2. Molette
3. Touche retour
4. Touche Information
5. Touche Raccourci 1
6. Touche Raccourci 2
7. Touche Raccourci 3
8. Commutateur de canal

Bouton	Action	Description
Touche de bouclage 	Appuyer	Faites défiler les modes prédéfinis.
	Appui long pendant 3 secondes	Affichez le menu de configuration pour la personnalisation. Voir Personnaliser votre Hotkey Puck G3 à la page 42.
Touche retour 	Appuyer	<ul style="list-style-type: none"> • Retournez au menu précédent. • Quittez le menu à l'écran.
	Appui long pendant 3 secondes	Allumez ou éteignez le moniteur.
Touche Raccourci 1, 2, 3 	Appuyer	Passez au mode de couleur prédéfini.
	Appui long pendant 3 secondes	Affichez le menu de configuration pour la personnalisation. Voir Personnaliser votre Hotkey Puck G3 à la page 42.
Molette 	(Quand le moniteur est éteint)	
	Appui long pendant 3 secondes	Allumez le moniteur.
	(Quand aucun menu n'est affiché)	
	Tourner à droite ou à gauche	Ajustez la Luminosité par défaut.
	Appui long pendant 3 secondes	Affichez le menu de configuration pour la personnalisation. Voir Personnaliser votre Hotkey Puck G3 à la page 42.
	Appuyer	Faites apparaître le Appeler le Menu Rapide . Voir Travailler avec le Appeler le Menu Rapide à la page 42.
	(Dans un menu)	
	Tourner à droite	<ul style="list-style-type: none"> • Faites défiler le menu vers le bas. • Augmentez la valeur.
	Tourner à gauche	<ul style="list-style-type: none"> • Faites défiler le menu vers le haut. • Diminuez la valeur.
Appuyer	Confirmez la sélection.	
Touche Information 	Appuyer	Affiche les Réglage système actuels dans le menu Système .
Commutateur de canal 	Passer au canal 1, 2 ou 3	Changez de canal pour travailler avec un autre moniteur quand plusieurs moniteurs sont connectés. Voir Configurer Hotkey Puck G3 pour plus d'un moniteur (Réglage Du Canal IR) à la page 43 pour plus d'informations.

Personnaliser votre Hotkey Puck G3

Les touches sur le Hotkey Puck G3 sont désignées pour des fonctions particulières. Vous pouvez modifier les paramètres par défaut de la Molette, des touches Raccourci et de la touche de bouclage comme vous le souhaitez.

1. Appuyez le contrôleur 5 directions.



Vous pouvez également appuyer et maintenir une touche sur le Hotkey Puck G3 pendant 3 secondes pour afficher le menu de configuration afin de changer le paramètre par défaut.

2. Allez à **Touche perso** et la touche que vous voulez personnaliser.
3. Changez la fonction qui lui est attribuée.
4. Pour **Raccourci 1, 2, 3**, sélectionnez une catégorie dans le sous-menu. Sous la catégorie, cochez pour sélectionner jusqu'à 3 éléments pour un accès rapide par la touche sélectionnée sur le Hotkey Puck G3. Les nombres affichés par les éléments choisis se rapportent aux touches Raccourci auxquelles les options sont affectées.

Travailler avec le Appeler le Menu Rapide



Applicable pour les modèles avec Hotkey Puck G3.

Appeler le Menu Rapide est un accès rapide aux paramètres fréquemment utilisés tels que la luminosité, le volume, le contraste et l'entrée.

1. Si aucun menu n'est affiché, appuyez la molette pour faire apparaître **Appeler le Menu Rapide**.

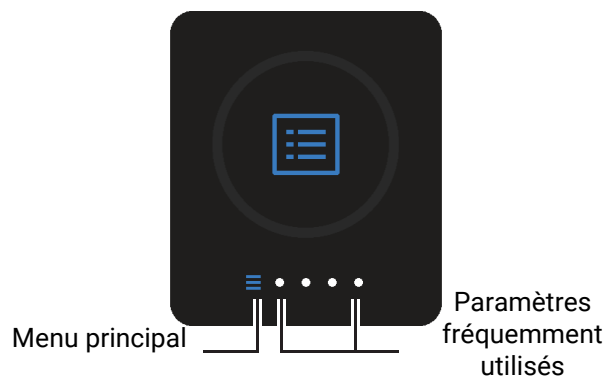

2. Appuyez la molette à nouveau pour faire apparaître le menu principal. Ou tournez la molette pour accéder aux options de réglage rapide.
3. Appuyez la molette pour sélectionner une des options. Tournez à droite ou gauche pour ajuster la valeur.

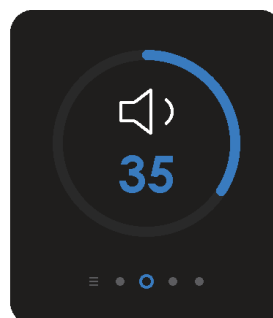

4. Appuyez la molette pour fermer **Appeler le Menu Rapide** ou appuyez la touche Retour pour continuer à régler d'autres paramètres rapides.



Pour ajuster les options de réglage affichées dans le menu rapide, allez à **Touche perso > Appeler le Menu Rapide**.

Configurer Hotkey Puck G3 pour plus d'un moniteur (**Réglage Du Canal IR**)



Applicable pour les modèles avec Hotkey Puck G3.

Si votre ordinateur est connecté à plus d'un moniteur, vous pouvez passer rapidement à un autre moniteur avec votre Hotkey Puck G3.

Quand chaque moniteur va avec un Hotkey Puck G3

1. Réglez un moniteur sur un canal depuis **Touche perso > Réglage Du Canal IR**. Le réglage par défaut est **Canal 1**. Pour éviter les interférences, réglez les moniteurs sur des canaux différents.
2. Réglez le commutateur de canal du Hotkey Puck G3 pour qu'il corresponde au moniteur auquel il est associé.
3. Contrôlez un moniteur avec son Hotkey Puck G3.

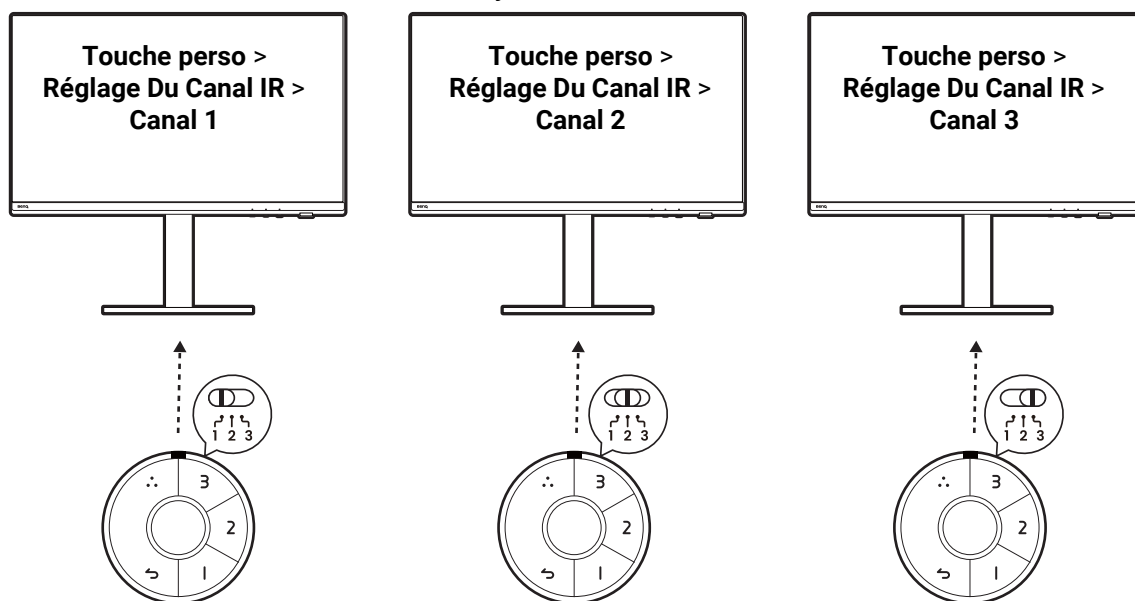

Quand il n'y a qu'un seul Hotkey Puck G3

1. Réglez un moniteur sur un canal depuis **Système > Réglage Du Canal IR**.
2. Basculez vers le canal correspondant depuis le Hotkey Puck G3 quand vous voulez contrôler un moniteur qui lui est affecté.

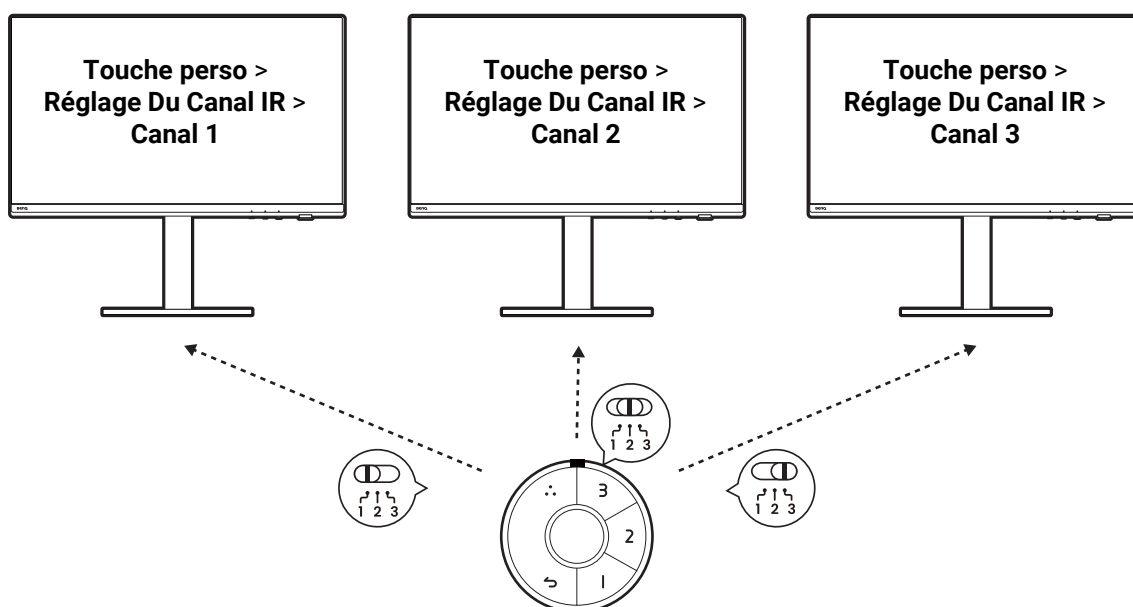

Pour gérer efficacement les paramètres de couleur de plus d'un moniteur, essayez Palette Master Ultimate. Visitez www.BenQ.com > **Palette Master Ultimate** pour plus d'informations.

Ajustement de **Mode d'affichage**

Pour afficher les images en des formats autres que le format de votre moniteur et des tailles autres que la taille de votre affichage, vous pouvez ajuster le mode d'affichage sur le moniteur.

1. Appuyez le contrôleur 5 directions pour faire apparaître le menu principal.
2. Allez à **Affich. > Mode d'affichage**.
3. Sélectionnez un mode d'affichage approprié. Le réglage sera effectif immédiatement.

Choisir un mode de couleur approprié

Votre moniteur fournit divers modes de couleur qui conviennent à différents types d'images. Voir [Mode couleur à la page 58](#) pour tous les modes de couleur disponibles.

Allez à **Couleur > Mode couleur** pour un mode de couleur désiré.



Le profil de couleur de l'ordinateur (profil ICC) peut ne pas convenir à votre moniteur. Si vous voulez vous assurer d'obtenir la représentation exacte de la correspondance des couleurs, changez le profil ICC de l'ordinateur pour vous assurer que l'ordinateur fonctionne mieux avec le moniteur. Visitez Support.BenQ.com pour accéder au **Guide d'installation du profil ICC** sous votre modèle de moniteur pour les instructions. Vous pouvez également activer la fonction **ICCsyntax** depuis **Display Pilot 2** ([page 4](#)). Consultez le manuel de **Display Pilot 2** pour des détails.

Travailler avec la technologie HDR



Les informations concernant le contenu et les appareils compatibles HDR de ce document sont les plus à jour au moment de la publication. Pour les dernières informations, contactez le fabricant de votre appareil et le fournisseur de contenu.

Pour activer la fonction HDR, vous devez avoir un lecteur et du contenu compatibles.

1. Assurez-vous qu'un lecteur HDR FHD/4K est prêt. Les lecteurs avec les noms et les résolutions suivantes sont pris en charge. Notez que le contenu 4K sur un moniteur FHD est redimensionné et s'affiche en 1920 x 1080.

Noms généralement utilisés pour FHD/4K (peut varier selon le fabricant)	FHD, 4K, 4K Ultra HD, UHD, UHD 4K, Ultra HD, 2160p
Noms généralement utilisés pour HDR10 (peut varier selon le fabricant)	HDR Premium, High Dynamic Range, HDR, Ultra HD Premium

2. Assurez-vous que le contenu HDR est disponible. Le contenu peut provenir de 4K UHD (Blue-Ray) ou de nouveaux jeux HDR sur Xbox One S et PS4 Pro.
3. Assurez-vous que le lecteur et le moniteur ont été connectés via un câble approprié :
 - le câble HDMI / DP / DP vers mini-DP / USB-C™ / Thunderbolt™ fourni (si disponible)
 - un câble HDMI qui est certifié HDMI High Speed ou HDMI Premium
 - un câble DP / DP vers mini DP certifié conforme DisplayPort
 - un câble USB-C™ certifié avec la capacité DisplayPort en mode alternatif

Travailler avec deux paramètres de couleur sur la même image (**DualView**)

DualView aide à améliorer l'efficacité de l'édition d'images en affichant une image de deux modes de couleur différents côte à côte.

1. Sélectionnez un mode de couleur dans **Couleur > Mode couleur**.
2. Allez à **Couleur > DualView**. L'écran est divisé en deux fenêtres et le mode de couleur sélectionné est appliqué à la fenêtre de droite.
3. Une liste des modes de couleur disponibles pour la fenêtre de droite est affichée. Sélectionnez en un pour appliquer le réglage.

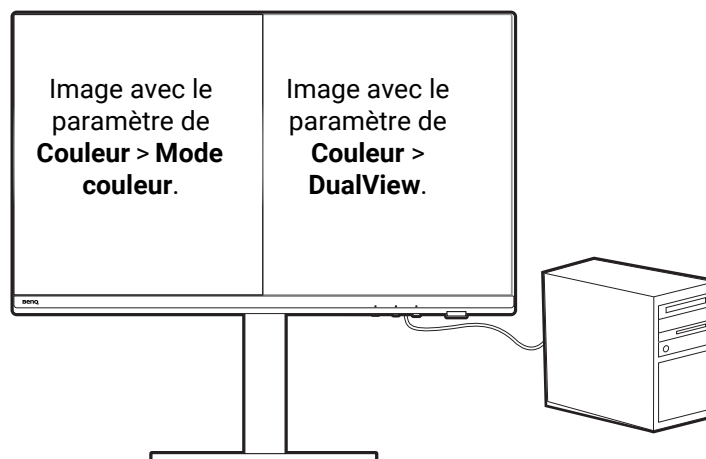

Partager un ensemble de clavier, souris et autres périphériques USB avec un KVM

Vous pouvez transférer les périphériques de contrôle (p.ex., le clavier et la souris) et d'autres périphériques USB entre plusieurs sources vidéo par l'intermédiaire du KVM.

Établir des connexions KVM

1. Connectez les périphériques de contrôle et autres périphériques USB aux ports USB du moniteur.
2. Connectez au moins deux sources vidéo au moniteur.
 - Connexion Thunderbolt 4 (PD3226G/PD2730S)/USB-C™ (PD2706QN)
 - Connexions DisplayPort/HDMI et USB (en amont)

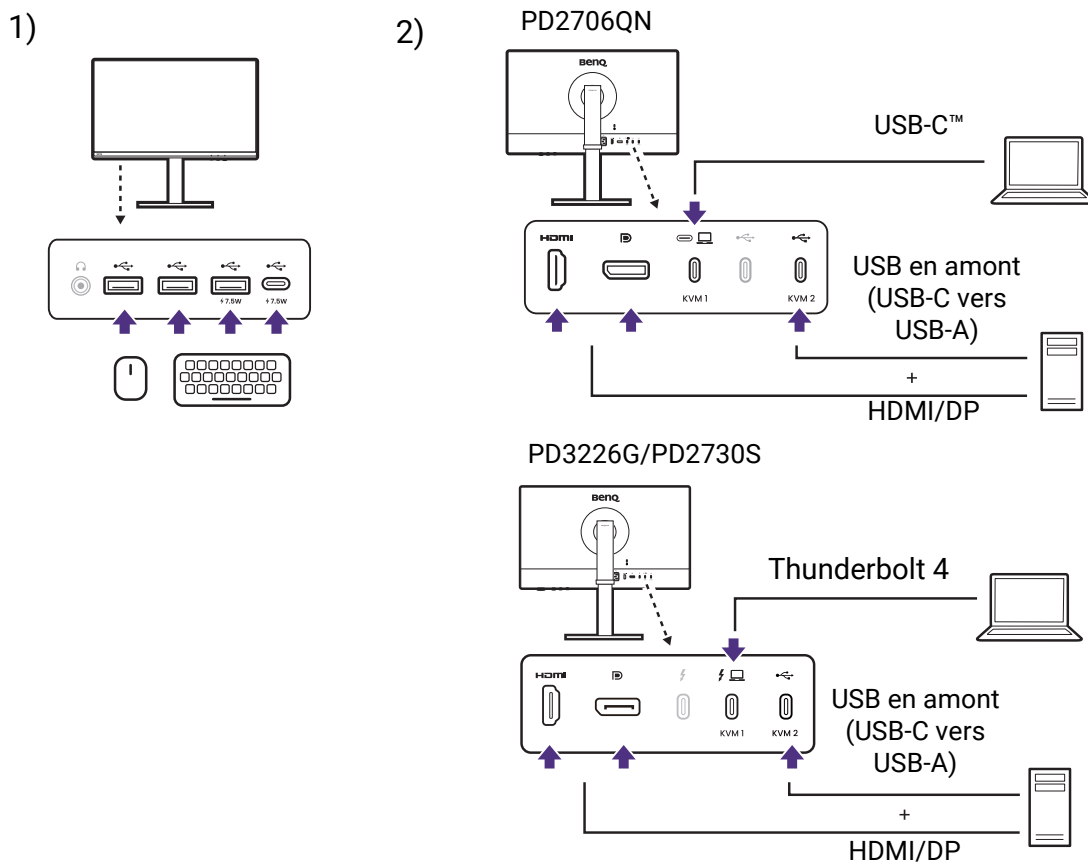

- Si HDMI est utilisé comme deuxième source pour le Commutateur KVM, vous devez changer manuellement le paramètre depuis **Commutateur KVM > USB > HDMI** après les connexions de câble. Notez que vous ne pourrez pas utiliser MST et KVM en même temps car MST ne fonctionne que quand la vidéo est entrée via DP.
- Pour utiliser MST et KVM en même temps, voir [Scénario C : Travailler avec KVM et MST en même temps à la page 49](#) pour plus d'informations.

3. Une fois que les connexions ont été effectués correctement, la fonction **Commutateur KVM** est activée automatiquement. Vous pouvez trouver le statut dans les menus OSD.

Dans le menu principal, le statut KVM est affiché.

Dans le menu des touches spéciales **Entrée**, une icône KVM est affichée.

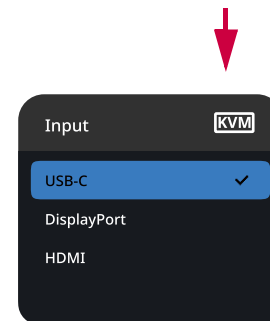
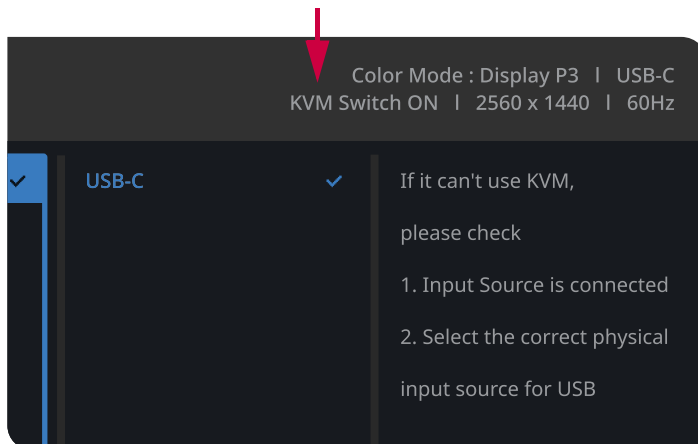

Passer à des sources vidéo différentes

Une fois les connexions KVM correctement établies, vous pouvez faire défiler les sources KVM disponibles en changeant les sources d'entrée. La manière de basculer le KVM peut varier selon la manière dont les sources sont connectées. Il est recommandé de suivre les instructions dans différents scénarios de la [page 48](#) pour basculer rapidement.

Basculer par la touche de fonction

Vous pouvez définir la touche de fonction sur **Entrée** pour faire défiler les sources KVM disponibles. Si KVM est activé, le menu de fonction **Entrée** sera marqué d'une icône KVM. Appuyez la touche plusieurs fois pour faire défiler les options disponibles. Voir [Personnaliser la touche de fonction à la page 39](#) pour plus de détails.

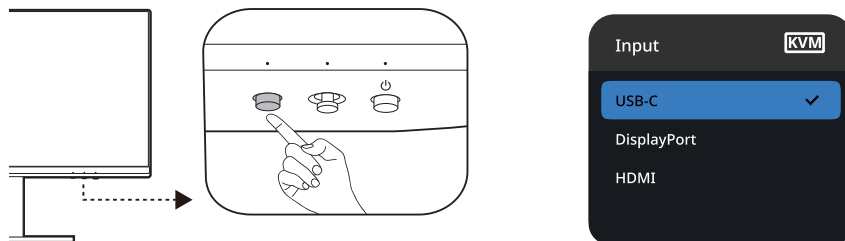

Le commutateur fonctionne également si vous avez défini la touche de fonction sur **Commutateur KVM**. Le basculement des sources KVM par la touche spéciale **Commutateur KVM** est nécessaire quand vous avez deux moniteurs et ordinateurs comme décrit dans [Scénario B : Travailler avec deux ordinateurs et deux moniteurs à la page 49](#).

Basculer depuis le menu **Commutateur KVM**

Allez à **Commutateur KVM** pour sélectionner manuellement une source.

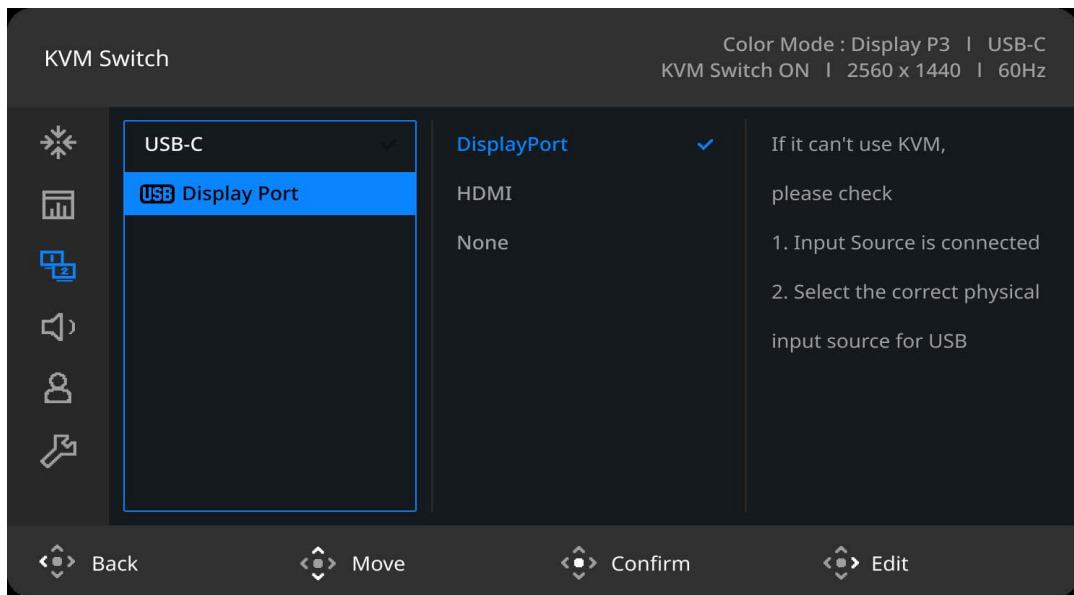

Scénario A : Travailler avec deux ordinateurs et un moniteur

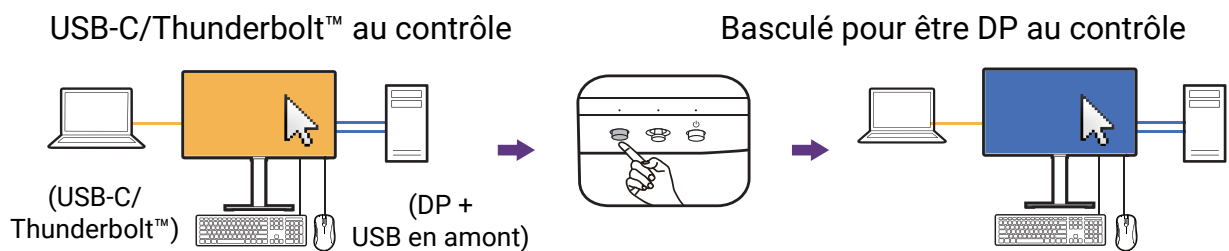

1. Établissez une connexion par câble pour activer la fonction KVM comme indiqué dans [Établir des connexions KVM à la page 46](#).
2. Allez à **Système > Éveil alimentation** et assurez-vous que c'est défini sur **ACTIVÉ**.
3. Appuyer la touche de fonction (si elle a été définie comme touche spéciale pour **Entrée**) ou allez au menu **Commutateur KVM** pour basculer.



La fonction MST ne fonctionne que quand la vidéo est entrée via DP.

Scénario B : Travailler avec deux ordinateurs et deux moniteurs

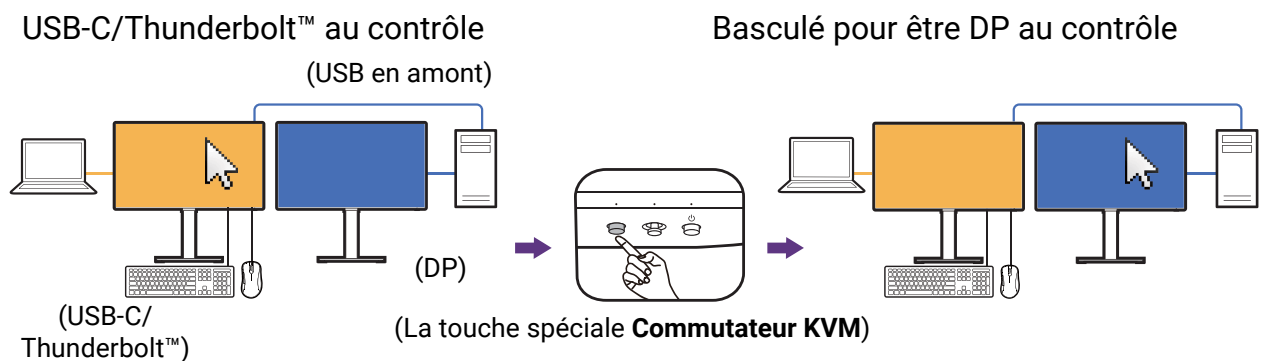

1. Établissez la connexion par câble comme indiqué dans [Établir des connexions KVM à la page 46](#).
2. Allez à **Système > Éveil alimentation** et assurez-vous que c'est défini sur **ACTIVÉ**.
3. Allez à **Commutateur KVM > USB** et sélectionnez **Aucun**. En effet, deux entrées vidéo sont affichées simultanément et ne nécessitent aucun basculement. L'option **Aucun** basculera le contrôle USB uniquement.
4. Appuyer la touche de fonction (si elle a été définie comme touche spéciale pour **Commutateur KVM**) ou allez au menu **Commutateur KVM** pour basculer.

Scénario C : Travailler avec KVM et MST en même temps

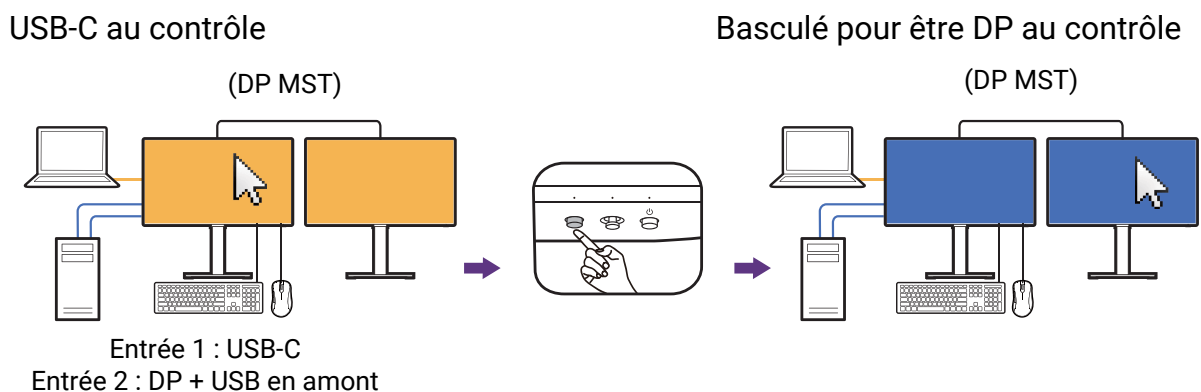

1. Connectez correctement l'ordinateur et les deux moniteurs et activez MST comme indiqué dans [Connexion en cascade via MST \(DisplayPort Multiple-Stream Transport\) \(PD2706QN seulement\) à la page 50](#).
2. Assurez-vous que les sources USB-C™ et DP sont correctement connectées au premier moniteur, comme illustré ou comme indiqué dans [Établir des connexions KVM à la page 46](#).
3. Allez à **Système > Éveil alimentation** et assurez-vous que c'est défini sur **ACTIVÉ**.
4. Appuyer la touche de fonction (si elle a été définie comme touche spéciale pour **Entrée**) ou allez au menu **Commutateur KVM** pour basculer.



La fonction MST ne fonctionne que quand la vidéo est entrée via DP.

Afficher deux sources en même temps (PIP/PBP) (certains modèles seulement)

Pour afficher deux sources d'entrée sur l'écran en même temps, vous pouvez passer en mode image incrustée (PIP) ou images côte à côte (PBP).

Sélection de la source vidéo en mode PIP

Pour la première utilisation, allez à **Affich.** > **PIP**, et appuyez sur le contrôleur 5 directions. Votre moniteur recherche les sources vidéo disponibles dans l'ordre suivant : Thunderbolt™ 4, DisplayPort et HDMI, et affiche le premier disponible comme source principale en mode PIP et le second comme source secondaire. Si un seul signal d'entrée est trouvé, connectez la source vidéo souhaitée avec un câble approprié, et allez à **Affich.** > **PIP** > **Sous** pour sélectionner la source secondaire manuellement. Sous **Affich.** > **PIP** > **Princ.**, la source principale peut également être changée manuellement.

Le moniteur conserve le paramètre de deux sources d'entrée pour une utilisation ultérieure jusqu'à ce que le paramètre soit changé manuellement.

Allez à **Affich.** pour plus d'ajustements.

Sélection de la source vidéo en mode PBP

1. Allez à **Affich.** > **PBP**.
2. Sélectionnez la source préférée pour chaque fenêtre.

Allez à **Affich.** pour plus d'ajustements.



Si vous préférez appliquer différents modes de couleur aux images en mode PIP/PBP, voir [Travailler avec deux paramètres de couleur sur la même image \(DualView\) à la page 45.](#)

Connexion de plusieurs moniteurs en cascade

- Connexion en cascade via MST (DisplayPort Multiple-Stream Transport) (PD2706QN seulement)
- Connexion en cascade via Thunderbolt™ (PD3226G/PD2730S seulement)

Connexion en cascade via MST (DisplayPort Multiple-Stream Transport) (PD2706QN seulement)

Avec la connexion via les ports USB-C™ ou DP, vous pouvez envoyer du contenu à un ou jusqu'à 4 moniteurs via la fonction MST.

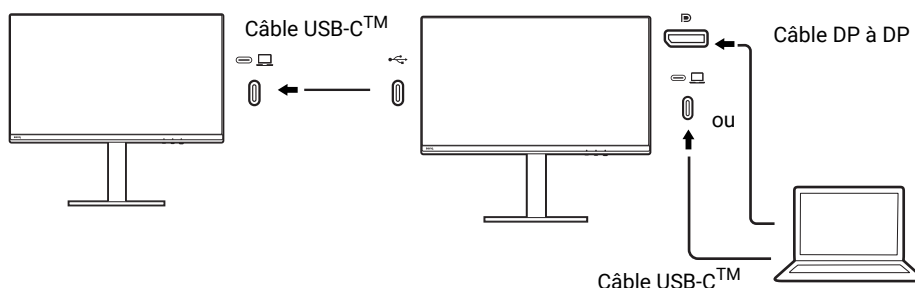

1. Connectez votre ordinateur portable au port USB-C™ / DP sur le moniteur à l'aide d'un câble USB-C™ / DP. Sélectionnez **OUI** pour activer la distribution d'alimentation USB-C™ en mode veille du moniteur si vous y êtes invité. Le port USB-C™ alimente l'ordinateur portable, même lorsque le moniteur est en mode veille.

2. Allez à **Système > MST > ACTIVÉ**. Notez que le menu OSD peut être lancé et configuré uniquement lorsque le signal d'entrée est détecté.
3. Connectez le deuxième moniteur au premier avec un câble USB-C™.
4. Suivez l'étape 3 pour connecter le troisième moniteur et le quatrième moniteur si vous le souhaitez.
5. Allumez l'ordinateur portable et les moniteurs. Sur tous les moniteurs connectés, vérifiez les configurations comme décrit à l'étape 2.
6. Sur votre ordinateur portable, décidez de comment vous voulez que le contenu soit affiché sur les moniteurs connectés : **Dupliquer, Étendre** ou **Deuxième moniteur uniquement**. Des logiciels supplémentaires (acheté séparément) peuvent être utilisés pour gérer l'affichage. Consultez le manuel du logiciel acheté pour plus d'informations.



Si vous conservez la connexion KVM et souhaitez activer la fonction MST en même temps, voir [Scénario C : Travailler avec KVM et MST en même temps à la page 49](#) pour plus d'informations.

Résolution prise en charge

Pour permettre MST, un nombre limité de moniteurs connectés est nécessaire pour assurer la qualité de l'image. Les informations suivantes indiquent la résolution d'image disponible pour chaque moniteur.

Configuration	1 ^{er} moniteur (PD2706QN)	2 ^e moniteur (PD2706QN ou un moniteur BenQ compatible)	3 ^e moniteur (PD2706QN ou un moniteur BenQ compatible)	4 ^e moniteur (PD2706QN ou un moniteur BenQ compatible)
1	2560 x 1440 (100 Hz)	2560 x 1440 (100 Hz)	N/D	N/D
2	2560 x 1440 (100 Hz)	2560 x 1440 (60 Hz)	1920 x 1080 (60 Hz)	N/D
3	2560 x 1440 (100 Hz)	1920 x 1080 (60 Hz)	1920 x 1080 (60 Hz)	1920 x 1080 (60 Hz)
4	1920 x 1080 (60 Hz)	1920 x 1080 (60 Hz)	1920 x 1080 (60 Hz)	1920 x 1080 (60 Hz)



Assurez-vous que la carte graphique de votre ordinateur prend en charge DP 1.4 pour MST. Veuillez également noter que le nombre de moniteurs pris en charge pour la connexion peut varier en fonction de la carte graphique. Pour trouver la capacité de votre carte graphique, consultez ses spécifications ou contactez son fabricant.

Connexion en cascade via Thunderbolt™ (PD3226G/PD2730S seulement)



Disponible pour les modèles avec ports Thunderbolt™ 4. Vérifiez [Vue arrière à la page 19](#) pour les ports disponibles du modèle acheté.

Grâce à la connexion au moniteur via les ports Thunderbolt™ 4, vous pouvez sortir du contenu sur 6 appareils (y compris 2 moniteurs) via la fonction de connexion en cascade.

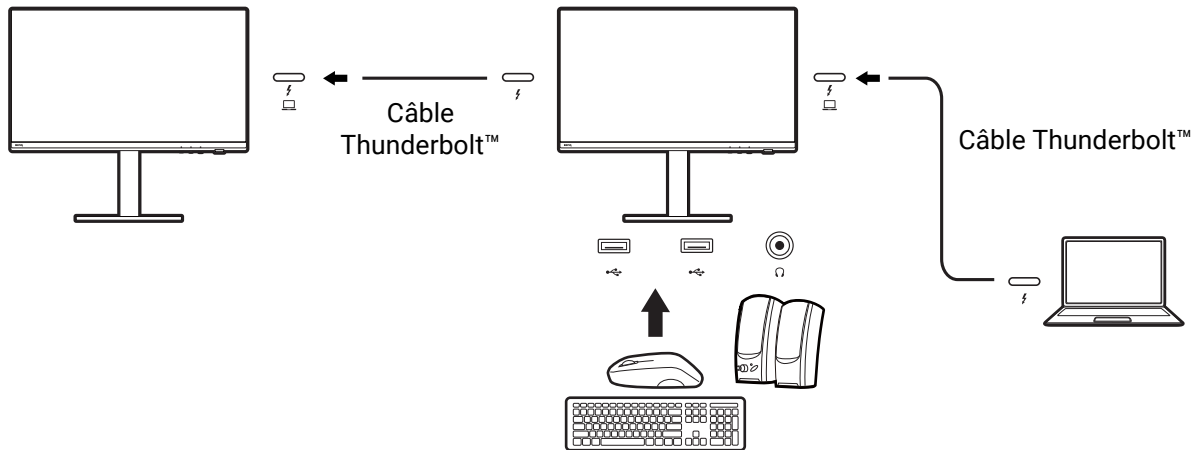

1. Connectez votre ordinateur portable (avec connectivité Thunderbolt) au port Thunderbolt™ 4 () sur le moniteur à l'aide du câble Thunderbolt™ fourni avec votre moniteur. Ce port alimente l'ordinateur portable.
2. Connectez le deuxième moniteur au premier avec un câble Thunderbolt™ 4 (acheté séparément) comme illustré. Assurez-vous que le câble acheté est certifié Thunderbolt™ 4 (avec le logo Thunderbolt™ 4 imprimé sur l'emballage et/ou sur le câble) et qu'il mesure plus d'un mètre de long.
3. Allumez l'ordinateur portable et les moniteurs.
4. Sur votre ordinateur portable, décidez de comment vous voulez que le contenu soit affiché sur les moniteurs connectés : **Dupliquer**, **Étendre** ou **Deuxième moniteur uniquement**. Des logiciels supplémentaires (acheté séparément) peuvent être utilisés pour gérer l'affichage. Consultez le manuel du logiciel acheté pour plus d'informations.

Résolution prise en charge

Pour permettre la connexion en cascade Thunderbolt, un nombre limité de moniteurs connectés est nécessaire pour assurer la qualité de l'image. Les informations suivantes indiquent la résolution d'image disponible pour chaque moniteur.

• PD3226G

1 ^{er} moniteur	2 ^e moniteur
3840 x 2160 (144 Hz)	3840 x 2160 (144 Hz)

• PD2730S

1 ^{er} moniteur	2 ^e moniteur
5120 x 2880 (60Hz)	5120 x 2880 (60Hz)



Le signal émis par un ordinateur portable sur votre moniteur est toujours de 3840 x 2160 (PD3226G)/5120 x 2880 (PD2730S). Si plusieurs moniteurs sont connectés, vous pouvez ajuster la résolution de chaque moniteur depuis le système d'exploitation de votre ordinateur portable.



Veillez également noter que le nombre d'appareils pris en charge pour la connexion peut varier en fonction de la carte graphique. Pour trouver la capacité de votre carte graphique, consultez ses spécifications ou contactez son fabricant.

Naviguer dans le menu principal

Vous pouvez utiliser le menu à l'écran (OSD) pour ajuster tous les paramètres sur votre écran. Appuyez le contrôleur 5 directions pour faire apparaître le menu principal. Voir [Contrôleur 5 directions et opérations de base du menu à la page 38](#) pour plus de détails.

Les options de menu disponibles peuvent varier selon les sources d'entrée, les fonctions et les réglages. Les options de menu qui ne sont pas disponibles apparaîtront en grisé. Les touches qui ne sont pas disponibles seront désactivées et les icônes OSD correspondantes disparaîtront. Pour les modèles sans certaines fonctions, leurs paramètres et éléments liés n'apparaîtront pas sur le menu.



Les langues du menu OSD peuvent être différentes du produit fourni dans votre région, voir [Langue à la page 70](#) sous **Systeme** et **Paramètres OSD** pour plus de détails.

Pour plus d'informations sur chaque menu, veuillez consulter les pages suivantes :

- [Menu Affich. à la page 54](#)
- [Menu Couleur à la page 57](#)
- [Menu Commutateur KVM à la page 65](#)
- [Menu Son à la page 66](#)
- [Menu Touche perso à la page 67](#)
- [Menu Systeme à la page 69](#)



Menu Affich.

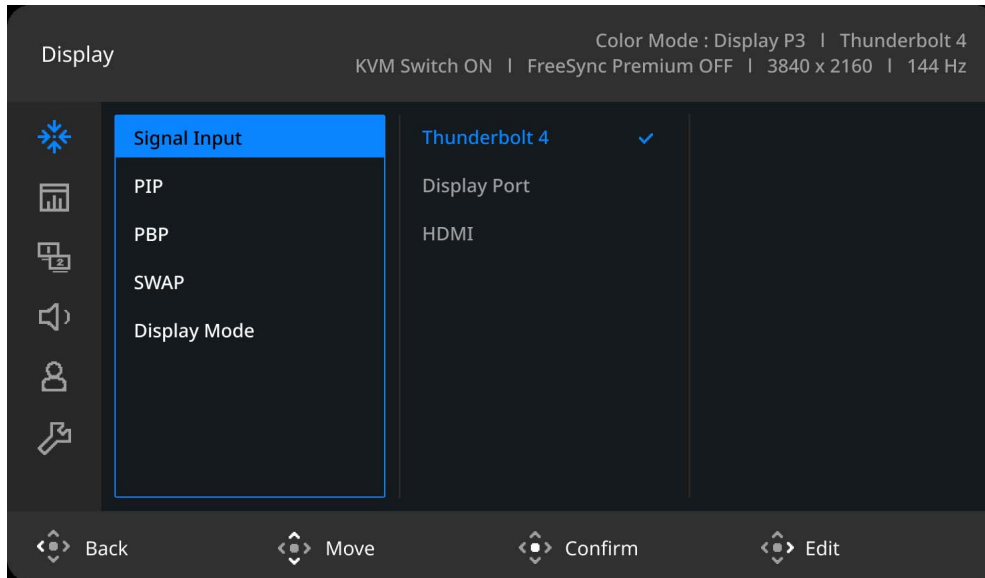

Les options de menu disponibles peuvent varier selon les sources d'entrée, les fonctions et les réglages. Les options de menu qui ne sont pas disponibles apparaîtront en grisé. Les touches qui ne sont pas disponibles seront désactivées et les icônes OSD correspondantes disparaîtront. Pour les modèles sans certaines fonctions, leurs paramètres et éléments liés n'apparaîtront pas sur le menu.



1. Appuyez le contrôleur 5 directions pour faire apparaître le menu principal.
2. Utilisez ou pour sélectionner **Affich.**
3. Sélectionnez pour aller à un sous-menu, puis utilisez ou pour sélectionner un élément du menu.
4. Utilisez ou pour faire des ajustements ou pour faire des sélections.
5. Pour retourner au menu précédent, sélectionnez .
6. Pour quitter le menu, sélectionnez .

Élément	Fonction	Plage
Entrée du signal	Utilisez ceci pour changer l'entrée à celle appropriée pour votre type de connexion de câble vidéo.	(PD3226G/ PD2730S) • Thunderbolt 4 • DisplayPort • HDMI (PD2706QN) • USB-C • DisplayPort • HDMI









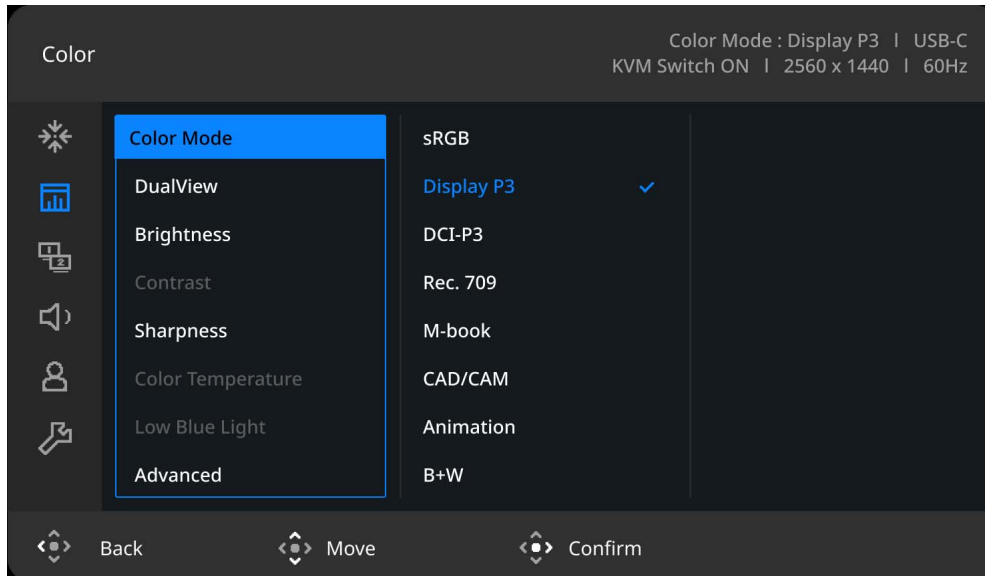

Élément	Fonction	Plage	
PIP (PD3226G/ PD2730S seulement)	Définit le mode PIP. Des images de deux sources vidéo indépendantes sont affichées sur l'écran en même temps.  L'entrée audio est celle de la source principale si le mode PIP est activé.  Non recommandé lorsque la fonction HDR est activée.		
	Princ.	Décide la source vidéo principale.	• Thunderbolt 4 • DisplayPort • HDMI
	Sous	Décide la seconde source vidéo pour le mode PIP.	
	Taille PIP	Décide la taille de la fenêtre incrustée en mode PIP.	• Petite • Moyenne • Grande
Position PIP	Ajuste la position de la fenêtre incrustée en mode PIP.	• Coin sup. droit • Coin sup. gauche • Coin inf. droit • Coin inf. gauche	
PBP (PD3226G/ PD2730S seulement)	Définit le mode PBP pour que deux images s'affichent côte à côte. Détermine les sources vidéo pour les fenêtres gauche et droite respectivement.  Non recommandé lorsque la fonction HDR est activée.		
	Gauche	Décide de l'entrée affichée à gauche.	• Thunderbolt 4 • DisplayPort • HDMI
	Droite	Décide de l'entrée affichée à droite.	
COMMUT (PD3226G/ PD2730S seulement)	Les vidéos de la source principale et de la seconde source sont échangées sur l'écran.		

Élément	Fonction	Page	
Mode d'affichage	<p>Cette fonction est fournie pour permettre un autre format que 16:9 d'être affiché sans distorsion géométrique.</p> <p> Les options au-dessous de Mode d'affichage seront différentes selon les sources de signal d'entrée.</p> <p> Selon votre sélection de Mode couleur, une option différente de Mode d'affichage est prédéfinie. Modifiez le réglage si nécessaire.</p>		
	Plein	Échelonne l'image d'entrée pour remplir l'écran. Idéal pour les images au format 16:9.	
	Format	L'image d'entrée est affichée sans distorsion géométrique remplissant autant que possible l'affichage.	
	1:1	Affiche l'image d'entrée dans sa résolution native sans l'échelonner.	

Menu Couleur

Les options de menu disponibles peuvent varier selon les sources d'entrée, les fonctions et les réglages. Les options de menu qui ne sont pas disponibles apparaîtront en grisé. Les touches qui ne sont pas disponibles seront désactivées et les icônes OSD correspondantes disparaîtront. Pour les modèles sans certaines fonctions, leurs paramètres et éléments liés n'apparaîtront pas sur le menu.



1. Appuyez le contrôleur 5 directions pour accéder au menu principal.
2. Utilisez  ou  pour sélectionner **Couleur**.
3. Sélectionnez  pour aller à un sous-menu, puis utilisez  ou  pour sélectionner un élément du menu.
4. Utilisez  ou  pour faire des ajustements ou  pour faire des sélections.
5. Pour retourner au menu précédent, sélectionnez .
6. Pour quitter le menu, sélectionnez .

Élément	Fonction	Plage	
Mode couleur	Sélectionnez un mode de couleur qui correspond le mieux au type d'images sur l'écran.		
	sRGB	Pour une meilleure représentation de la correspondance des couleurs avec les périphériques, telles que les imprimantes, les appareils photo numériques, etc.	
	Display P3	Pour une meilleure représentation de la correspondance des couleurs avec le standard Display P3.	
	DCI-P3	Pour une meilleure représentation de la correspondance des couleurs avec le standard DCI-P3.	
	Rec. 709	Pour une meilleure représentation de la correspondance des couleurs avec le standard Rec. 709.	
	M-book	Réduit les différences visuelles entre le moniteur et le produit de la gamme MacBook connecté.	
	CAO/PAO	Améliore le contraste si un logiciel CAO / PAO est utilisé.	
	Animation	Améliore le contraste des teintes sombres pour que vous puissiez travailler sur les détails facilement lors de la création d'une animation.	0 à 10
	Noir et blanc (PD2706QN seulement)	Applique un thème noir et blanc.	1 à 3
	Chambre noire	Pour l'édition et l'affichage des images dans un environnement post-traitement avec une lumière tamisée. Ce mode améliore la netteté et la clarté des nuances et montre plus de détails.	
HDR	Pour une meilleure représentation de la correspondance des couleurs avec la technologie HDR (High Dynamic Range).  Disponible uniquement lorsque le contenu HDR est détecté.		

Élément	Fonction		Page
	DICOM	<p>Pour afficher des images DICOM. Il est recommandé pour afficher des images médicales.</p>  <p>DICOM, abréviation de Digital Imaging and Communications in Medicine (imagerie numérique et communications en médecine), est une norme pour la manipulation, le stockage, l'impression, et la transmission de l'imagerie médicale.</p>	
	Utilisateur 1	Applique une combinaison de réglages d'image définis par les utilisateurs.	
	Utilisateur 2		
DualView	Affiche l'aperçu des images à l'écran avec les modes sélectionnés. Une fois activé, l'écran sera divisé en deux fenêtres. La fenêtre de gauche est une démonstration de l'image avec le mode sélectionné dans Mode couleur, alors que la fenêtre de droite présente l'image avec le mode spécifié ici.		<ul style="list-style-type: none"> • DÉSACT • sRGB • Display P3 • DCI-P3 • Rec. 709 • M-book • CA0/PA0 • Animation • Noir et blanc (PD2706QN seulement) • Chambre noire • HDR • DICOM • Utilisateur 1 • Utilisateur 2
Luminosité	Ajuste la balance entre les niveaux lumineux et sombres.		0 à 100
Contraste	Ajuste le degré de différence entre les points sombres et les points lumineux.		0 à 100
Finesse	Ajuste la clarté et la visibilité des contours des sujets dans l'image.		1 à 10

Élément	Fonction		Plage
Temp. couleur	6500K	Permet aux vidéos et aux photos d'être affichées en couleurs naturelles. C'est la couleur par défaut de l'usine.	
	9300K	Applique une teinte froide à l'image. Elle est prédéfinie à l'usine à la couleur blanche standard de l'industrie informatique.	
	5000K	Applique une teinte chaude à l'image. Elle est prédéfinie à l'usine à la couleur blanche standard de la presse.	
	Déf. par utilis.	<p>Le mélange des couleurs primaires Rouge, Vert et Bleu peut être modifié pour changer la teinte de la couleur de l'image. Allez aux menus R (rouge), G (vert) et B (bleu) se suivant pour modifier les paramètres.</p> <p>La diminution d'une ou plusieurs des couleurs réduira leur influence respective sur la teinte de la couleur de l'image. (P. ex. si vous réduisez le niveau bleu, l'image prendra graduellement une teinte jaunâtre. Si vous réduisez le vert, l'image prendra une teinte magenta.)</p>	<ul style="list-style-type: none"> • R (0~100) • G (0~100) • B (0~100)
Low Blue Light	<p>Diminue la lumière bleue émise par l'écran pour réduire le risque d'exposition à la lumière bleue de vos yeux.</p> <p> La valeur de chaque mode Low Blue Light indique de combien la quantité de lumière bleue est réduite par rapport au mode Standard.</p>		0 à 5

Élément	Fonction		Plage	
Avancé	Gamma	Réglez la luminescence du ton.		<ul style="list-style-type: none"> • 1,8 • 2,0 • 2,2 • 2,4 • 2,6 • sRGB
	Gamme de couleur	P3	Pour une meilleure représentation de la correspondance des couleurs avec le standard P3.	
		sRGB	Pour une meilleure représentation de la correspondance des couleurs avec les périphériques, telles que les imprimantes, les appareils photo numériques, etc.	
		Rec. 709	Pour une meilleure représentation de la correspondance des couleurs avec le standard Rec. 709.	
		Native	Pour une meilleure représentation de la correspondance des couleurs avec la gamme de couleurs native.	
Teinte	Réglez le degré de perception des couleurs.		<ul style="list-style-type: none"> • R (0~100) • G (0~100) • B (0~100) • C (0~100) • M (0~100) • Y (0~100) 	
Saturation	Réglez le degré de pureté des couleurs.		<ul style="list-style-type: none"> • R (0~100) • G (0~100) • B (0~100) • C (0~100) • M (0~100) • Y (0~100) 	

Élément	Fonction		Plage
	Uniformité	<p>Si elle est activée, cette fonction compense la variation de la luminosité sur la zone d'affichage de sorte que la totalité de l'affichage semble avoir une luminosité uniforme.</p>  Toutefois, si un contraste et une luminosité élevés sont désirés, veuillez désactiver cette fonction.	<ul style="list-style-type: none"> • ACTIVÉ • DÉSACT
	Gamme RVB	Détermine la plage des échelles de couleur. Sélectionnez une option qui correspond au réglage de plage RGB de l'appareil connecté.	<ul style="list-style-type: none"> • Auto • Plein • Limité
	Ctrl rétroéclairage	(Disponible quand l'entrée est compatible HDR.) Une fois activé, le moniteur peut scintiller lors de la lecture de contenu HDR, car le rétroéclairage change dynamiquement avec le contenu. Cela est un phénomène normal. Vous pouvez désactiver cette fonction si vous le souhaitez.	<ul style="list-style-type: none"> • ACTIVÉ • DÉSACT
	Réinit. couleur	Réinitialise les réglages de couleur personnalisés aux valeurs par défaut de l'usine.	<ul style="list-style-type: none"> • OUI • NON

Options de menu disponibles pour chaque **Mode couleur**

Selon le **Mode couleur** que vous venez de définir, les options disponibles pour l'ajustement de couleur peut varier. Cette liste est uniquement une référence car les options disponibles varient également en fonction de l'entrée. Les options de menu qui ne sont pas disponibles apparaîtront en grisé.



- V : Disponible
- X : Indisponible

Mode couleur	Paramètres									
	Luminosité	Contraste	Finesse	Temp. couleur	Gamme de couleur	Gamma	Teinte	Saturation	Low Blue Light	Uniformité
sRGB	V	X	V	X	X	X	X	X	X	V
Display P3	V	X	V	X	X	X	X	X	X	V
DCI-P3	V	X	V	X	X	X	X	X	X	V
Rec. 709	V	X	V	X	X	X	X	X	X	V

PD2706QN

Paramètres										
Mode couleur	Luminosité	Contraste	Finesse	Temp. couleur	Gamme de couleur	Gamma	Teinte	Saturation	Low Blue Light	Uniformité
M-book	V	V	V	V (Seul Déf. par utilis. est disponible)	X	X	X	X	V	V
CAO/PAO	V	V	V	X	X	V	X	X	V	V
Animation	V	X	V	X	X	X	X	X	V	V
Noir et blanc	V	V	V	X	X	X	X	X	V	V
Chambre noire	V	V	V	X	X	X	X	X	V	V
HDR	V	V	V	X	X	X	X	V	X	X
DICOM	V	V	V	X	X	X	X	X	X	X
Utilisateur 1	V	V	V	V	V	V	V	V	V	V
Utilisateur 2	V	V	V	V	V	V	V	V	V	V

PD3226G/
PD2730S

Paramètres											
Mode couleur	Luminosité	Contraste	Finesse	Temp. couleur	Gamme de couleur	Gamma	Teinte	Saturation	Low Blue Light	Uniformité	Ctrl rétroéclairage
sRGB	V	X	V	X	X	X	X	X	X	V	X
Display P3	V	X	V	X	X	X	X	X	X	V	X
DCI-P3	V	X	V	X	X	X	X	X	X	V	X
Rec. 709	V	X	V	X	X	X	X	X	X	V	X
M-book	V	V	V	V (Seul Déf. par utilis. est disponible)	X	X	X	X	V	V	X
CAO/PAO	V	V	V	X	X	V	X	X	V	V	X
Animation	V	X	V	X	X	X	X	X	V	V	X
Chambre noire	V	V	V	X	X	X	X	X	V	V	X
HDR	V (seulement quand Ctrl rétroéclairage est DÉSACT)	V	V	X	X	X	X	V	X	X	V

PD3226G/
PD2730S

Paramètres

Mode couleur	Luminosité	Contraste	Finesse	Temp. couleur	Gamme de couleur	Gamma	Teinte	Saturation	Low Blue Light	Uniformité	Ctrl rétroéclairage
DICOM	V	V	V	X	X	X	X	X	X	X	X
Utilisateur 1	V	V	V	V	V	V	V	V	V	V	X
Utilisateur 2	V	V	V	V	V	V	V	V	V	V	X

Menu Commutateur KVM

Les options de menu disponibles peuvent varier selon les sources d'entrée, les fonctions et les réglages. Les options de menu qui ne sont pas disponibles apparaîtront en grisé. Les touches qui ne sont pas disponibles seront désactivées et les icônes OSD correspondantes disparaîtront. Pour les modèles sans certaines fonctions, leurs paramètres et éléments liés n'apparaîtront pas sur le menu.

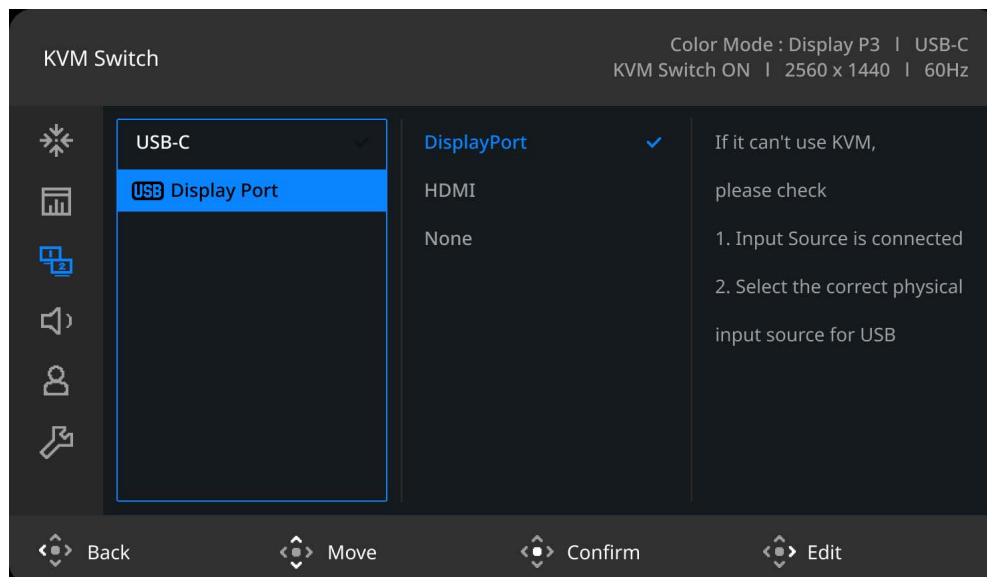

1. Appuyez le contrôleur 5 directions pour accéder au menu principal.
2. Utilisez ou pour sélectionner **Commutateur KVM**.
3. Sélectionnez pour aller à un sous-menu, puis utilisez ou pour sélectionner un élément du menu.
4. Utilisez ou pour faire des ajustements ou pour faire des sélections.
5. Pour retourner au menu précédent, sélectionnez .
6. Pour quitter le menu, sélectionnez .

Élément	Fonction	Plage
Thunderbolt 4 (PD3226G/ PD2730S)	Bascule le contrôle du clavier et de la souris à la source d'entrée/l'écran connecté au port Thunderbolt™ 4.	
USB-C (PD2706QN)	Bascule le contrôle du clavier et de la souris à la source d'entrée/l'écran connecté au port USB-C™ en amont.	
USB	Bascule le contrôle du clavier et de la souris à la source d'entrée/l'écran connecté au port USB en amont. L'entrée vidéo qui accompagne ce port USB en amont varie selon la connexion. Voir Partager un ensemble de clavier, souris et autres périphériques USB avec un KVM à la page 46 .	<ul style="list-style-type: none"> • DisplayPort • HDMI • Aucun

Menu Son

Les options de menu disponibles peuvent varier selon les sources d'entrée, les fonctions et les réglages. Les options de menu qui ne sont pas disponibles apparaîtront en grisé. Les touches qui ne sont pas disponibles seront désactivées et les icônes OSD correspondantes disparaîtront. Pour les modèles sans certaines fonctions, leurs paramètres et éléments liés n'apparaîtront pas sur le menu.

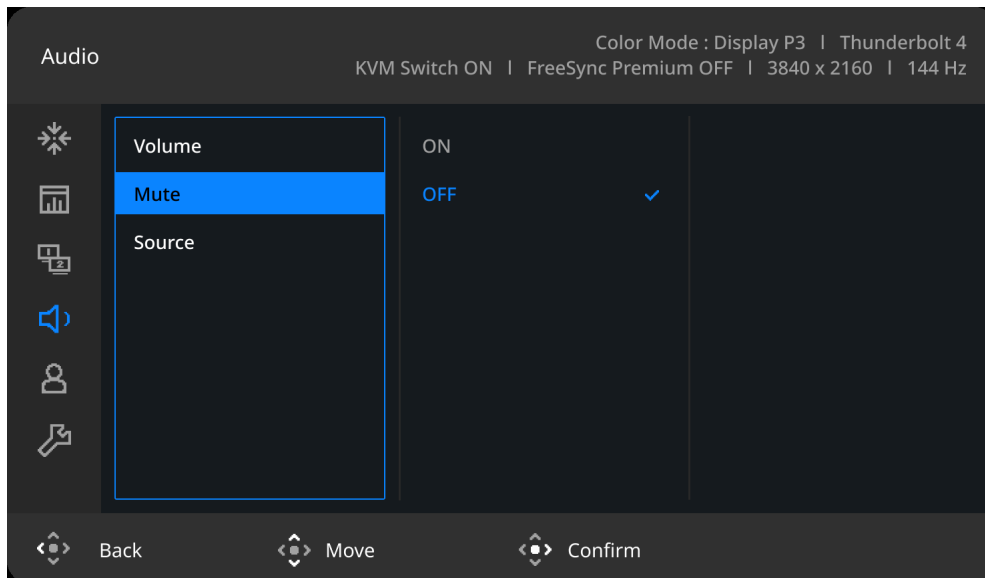

1. Appuyez le contrôleur 5 directions pour accéder au menu principal.
2. Utilisez ou pour sélectionner **Son**.
3. Sélectionnez pour aller à un sous-menu, puis utilisez ou pour sélectionner un élément du menu.
4. Utilisez ou pour faire des ajustements ou pour faire des sélections.
5. Pour retourner au menu précédent, sélectionnez .
6. Pour quitter le menu, sélectionnez .

Élément	Fonction	Plage
Volume	Ajuste le volume audio.	0 à 100
Muet	Désactive l'entrée audio.	• ACTIVÉ • DÉSACT
Source (PD3226G/PD273 OS seulement)	Bascule l'entrée audio d'une source à l'autre. Si vous avez une entrée audio des deux sources, les haut-parleurs du moniteur émettent les signaux audio de l'écran principal par défaut.	• Princ. • Sous

Menu Touche perso

Les options de menu disponibles peuvent varier selon les sources d'entrée, les fonctions et les réglages. Les options de menu qui ne sont pas disponibles apparaîtront en grisé. Les touches qui ne sont pas disponibles seront désactivées et les icônes OSD correspondantes disparaîtront. Pour les modèles sans certaines fonctions, leurs paramètres et éléments liés n'apparaîtront pas sur le menu.

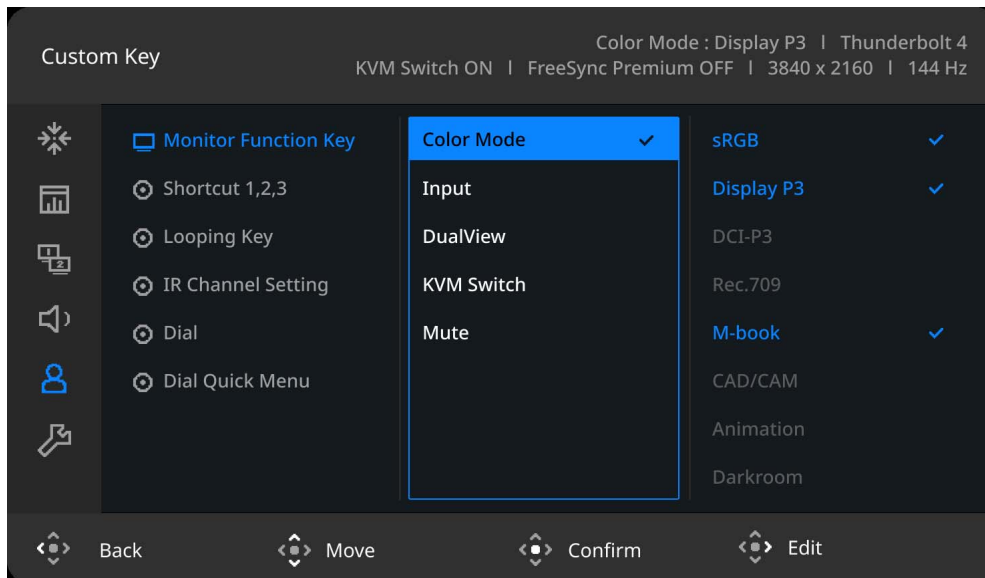

1. Appuyez le contrôleur 5 directions pour accéder au menu principal.
2. Utilisez ou pour sélectionner **Touche perso**.
3. Sélectionnez pour aller à un sous-menu, puis utilisez ou pour sélectionner un élément du menu.
4. Utilisez ou pour faire des ajustements ou pour faire des sélections.
5. Pour retourner au menu précédent, sélectionnez .
6. Pour quitter le menu, sélectionnez .









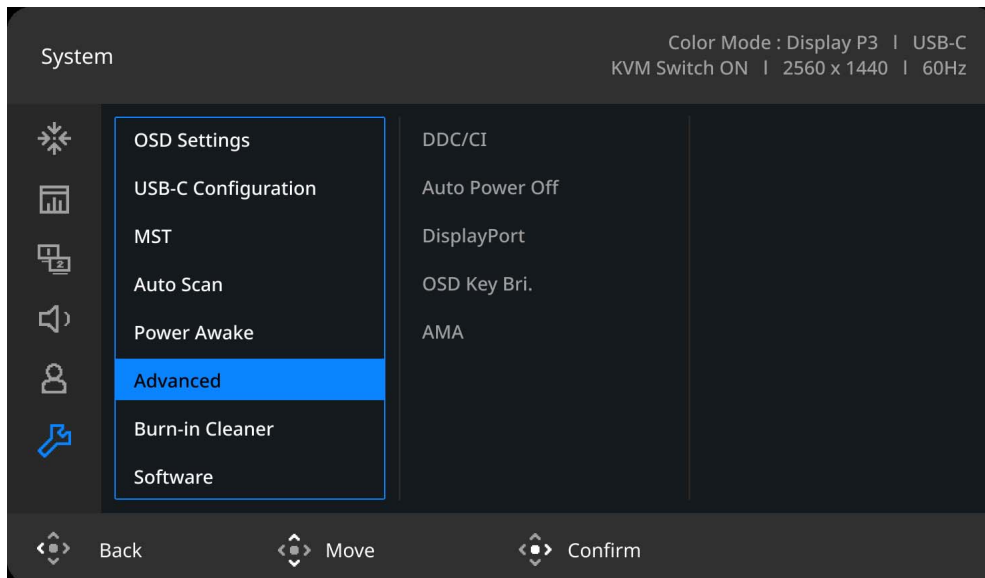

Élément	Fonction	Plage
Touche fonction moniteur	Définit les fonctions accessibles par la touche Fonction. Pour Mode couleur et DualView , sélectionnez jusqu'à 3 éléments pour un accès rapide par cette touche.	<ul style="list-style-type: none"> • Mode couleur • Entrée • DualView • Commutateur KVM • Muet



Élément	Fonction	Page
(Applicable pour les modèles avec Hotkey Puck G3.)		
Raccourci 1, 2, 3	Définit les fonctions accessibles par la touche Raccourci 1 / 2 / 3 sur le Hotkey Puck G3. Voir Hotkey Puck G3 et ses opérations de base à la page 40 pour l'emplacement des touches. Sélectionnez d'abord une catégorie et choisissez jusqu'à 3 options accessibles par ces touches. Les nombres affichés à côté des éléments sélectionnés sont les touches de raccourci auxquelles les options sont affectées.	<ul style="list-style-type: none"> • Mode couleur • Entrée • DualView • Commutateur KVM • Application
Touche de bouclage	Définit les fonctions accessibles par la touche de bouclage sur le Hotkey Puck G3. Voir Hotkey Puck G3 et ses opérations de base à la page 40 pour l'emplacement de la touche. Sélectionnez d'abord une catégorie et choisissez jusqu'à 3 options accessibles par cette touche.	<ul style="list-style-type: none"> • Mode couleur • Entrée • DualView • Commutateur KVM • Muet
Réglage Du Canal IR	Configure le moniteur pour le mapper avec le Hotkey Puck G3 pour un contrôle OSD facile. Voir Configurer Hotkey Puck G3 pour plus d'un moniteur (Réglage Du Canal IR) à la page 43 pour plus d'informations.	<ul style="list-style-type: none"> • Canal 1 • Canal 2 • Canal 3
Bouton	Définit les fonctions accessibles par la molette sur le Hotkey Puck G3. Voir Hotkey Puck G3 et ses opérations de base à la page 40 pour l'emplacement de la touche.	<ul style="list-style-type: none"> • Luminosité • Contraste • Volume
Appeler le Menu Rapide	Définit les fonctions accessibles par Appeler le Menu Rapide sur le Hotkey Puck G3. Voir Travailler avec le Appeler le Menu Rapide à la page 42 pour plus d'informations.	<ul style="list-style-type: none"> • Luminosité • Volume • Entrée • Contraste

Menu **Système**



Les options de menu disponibles peuvent varier selon les sources d'entrée, les fonctions et les réglages. Les options de menu qui ne sont pas disponibles apparaîtront en grisé. Les touches qui ne sont pas disponibles seront désactivées et les icônes OSD correspondantes disparaîtront. Pour les modèles sans certaines fonctions, leurs paramètres et éléments liés n'apparaîtront pas sur le menu.



1. Appuyez le contrôleur 5 directions pour accéder au menu principal.
2. Utilisez  ou  pour sélectionner **Système**.
3. Sélectionnez  pour aller à un sous-menu, puis utilisez  ou  pour sélectionner un élément du menu.
4. Utilisez  ou  pour faire des ajustements ou  pour faire des sélections.
5. Pour retourner au menu précédent, sélectionnez .
6. Pour quitter le menu, sélectionnez .

Élément	Fonction		Plage
Paramètres OSD	Langue	Définit la langue du menu à l'écran.  Les options de langue affichées à l'écran peuvent être différentes de celles affichées à droite, selon le produit fourni dans votre région.	<ul style="list-style-type: none"> • English • Français • Deutsch • Italiano • Español • Polski • Český • Magyar • Română • Nederlands • Русский • Svenska • Português • العربية • 日本語 • 한국어 • 繁體中文 • 简体中文
	Temps d'affichage	Ajuste le temps d'affichage du menu à l'écran.	<ul style="list-style-type: none"> • 5 sec. • 10 sec. • 15 sec. • 20 sec. • 25 sec. • 30 sec.
	Verrou OSD	Évite que les réglages de l'écran soient changés accidentellement. Lorsque cette fonction est activée, le fonctionnement des commandes OSD et des touches spéciales sera désactivé.  Pour déverrouiller les commandes OSD, appuyez et maintenez une touche pendant 10 secondes.	

Élément	Fonction	Plage
Configuration USB-C	Définit le taux de rafraîchissement de la vidéo d'entrée via le port USB-C™. La vitesse de transmission USB change en conséquence en raison de la limite de la technologie USB-C™.	
	USB 2.0 Taux de rafraîchissement : 2560 x 1440 à 60 Hz Vitesse de transmission USB : 480 Mbits/s	
	USB 3.2 Gen 1 Taux de rafraîchissement : 2560 x 1440 à 60 Hz Vitesse de transmission USB : 5 Gbits/s	
MST (PD2706QN seulement)	Permet la transmission de données lorsque plusieurs moniteurs sont connectés en série.	• ACTIVÉ • DÉSACT
Config de la résolution (PD3226G seulement)	Définit le taux de rafraîchissement de la vidéo d'entrée via le port Thunderbolt 4.	• 2160P à 144Hz • 2160P à 60Hz
VRR (PD3226G seulement)	Lorsque le taux de rafraîchissement variable (VRR) est activé, votre moniteur permet de réduire le déchirement de l'écran et d'offrir des performances fluides.	• ACTIVÉ • DÉSACT
Recherche Auto	Permet de détecter automatiquement la source d'entrée disponible.	• ACTIVÉ • DÉSACT
Éveil alimentation	Par défaut, cette fonction est désactivée et les ports USB ne sont pas alimentés lorsque le moniteur est en mode veille. Pour continuer à alimenter les ports USB en mode veille du moniteur, changez le réglage sur ACTIVÉ .	• ACTIVÉ • DÉSACT













Élément	Fonction		Plage
Avancé	DDC/CI	Permet aux paramètres du moniteur d'être définis via le logiciel sur l'ordinateur.  DDC/CI est l'acronyme de Display Data Channel/Command Interface, qui a été développée par la Video Electronics Standards Association (VESA) pour étendre le standard DDC existant. La capacité DDC/CI permet aux commandes du moniteur d'être envoyées via logiciel pour les diagnostics à distance.	<ul style="list-style-type: none"> • ACTIVÉ • DÉSACT
	Alim. auto. désact.	Paramétrez le temps au bout duquel l'écran s'éteindra automatiquement et se mettra en mode économie d'énergie.	<ul style="list-style-type: none"> • DÉSACT • 10 min. • 20 min. • 30 min.
	DisplayPort	Sélectionne une norme DP appropriée pour la transmission de données.	<ul style="list-style-type: none"> • 1.1 • 1.4
	Lum. touche OSD	Ajuste la luminosité du témoin DÉL de la touche d'alimentation.	<ul style="list-style-type: none"> • ACTIVÉ • DÉSACT
	AMA	Améliore le temps de réponse du niveau de gris du panneau LCD.	<ul style="list-style-type: none"> • DÉSACT • Élevée • Premium
	DSC (PD3226G et PD2730S seulement)	Prend en charge la technologie Display Streaming Compression (DSC) pour afficher la source vidéo depuis DP ou HDMI.	<ul style="list-style-type: none"> • ACTIVÉ • DÉSACT
Nettoyeur de Burni-in	<p>Une brûlure d'écran ou image rémanente peut être trouvée sur l'écran si une image fixe est affichée pendant une période prolongée. Activez cette fonction pour aider à réduire les lignes fixes ou les ombrages visibles à l'écran en affichant plusieurs motifs par défaut.</p> <p> Une fois activée, pour désactiver cette fonction, appuyez sur n'importe laquelle des touches de contrôle.</p> <p> La brûlure d'écran se produit en raison de la limitation du panneau et ne doit pas être considérée comme un défaut de fabrication. Pour éviter toute brûlure d'écran, n'affichez pas une image fixe pendant une période prolongée. Utilisez la fonction de gestion de l'alimentation de votre ordinateur.</p>		<ul style="list-style-type: none"> • OUI • NON

Élément	Fonction	Plage
Logiciel	Affiche le code QR de Display Pilot 2 . Scannez pour accéder rapidement à la page de téléchargement du logiciel.	
Réglage système	Affiche les réglages actuels des propriétés de l'écran.	<ul style="list-style-type: none"> • Entrée • Résolution • Taux de rafraîchissement • Gamme de couleur • Échantillonnage Chroma • Gamme RVB
Information	Affiche les informations sur le produit.	<ul style="list-style-type: none"> • Nom de modèle • Version • Temps util.
Rétablir tout	Rétablit tous les réglages de mode, de couleur et de géométrie aux valeurs par défaut de l'usine.	<ul style="list-style-type: none"> • OUI • NON

Dépannage

Foire aux questions (FAQ)

Imagerie

-  L'image est floue.
-  Téléchargez le **Resolution file (Fichier de résolution)** depuis le site Web (voir [Assistance produit à la page 3](#)). Voir « **Ajuster la résolution de l'écran** ». Ensuite, sélectionnez la résolution, la fréquence de rafraîchissement et effectuez les ajustements en fonction de ces instructions.
-  L'image n'est-elle floue qu'à une résolution inférieure à la résolution native (maximale) ?
-  Téléchargez le **Resolution file (Fichier de résolution)** depuis le site Web (voir [Assistance produit à la page 3](#)). Voir « **Ajuster la résolution de l'écran** ». Sélectionnez la résolution native.
-  Des erreurs de pixels sont visibles.
- Certains pixels sont toujours noirs, un ou plusieurs pixels sont toujours blancs, un ou plusieurs pixels sont toujours rouges, verts, bleus ou d'une autre couleur.
-  • Nettoyez l'écran LCD.
• Mettez sous tension puis hors tension.
• Il s'agit de pixels qui restent allumés ou éteints en permanence, c'est un défaut naturel se produisant dans la technologie LCD.
-  Les couleurs de l'image ne sont pas correctes.
-  L'image présente une teinte jaunâtre, bleutée ou rosée.
- Allez à **Couleur, Avancé et Réinit. couleur**, puis choisissez **OUI** pour réinitialiser les réglages de couleurs aux valeurs par défaut de l'usine.
- Si l'image n'est toujours pas correcte et que la couleur de l'OSD est elle aussi anormale, l'une des trois couleurs primaires est absente du signal d'entrée. Vérifiez alors les connecteurs du câble de signal. Si vous constatez qu'une broche est pliée ou cassée, contactez votre revendeur.
-  L'image est déformée, clignote ou scintille.
-  Téléchargez le **Resolution file (Fichier de résolution)** depuis le site Web (voir [Assistance produit à la page 3](#)). Voir « **Ajuster la résolution de l'écran** ». Ensuite, sélectionnez la résolution, la fréquence de rafraîchissement et effectuez les ajustements en fonction de ces instructions.
-  Vous utilisez le moniteur dans sa résolution native, mais l'image est toujours déformée.
-  Les images de sources différentes peuvent apparaître déformées ou étirées sur le moniteur utilisé dans sa résolution native. Pour la performance d'affichage optimale de chaque source d'entrée, vous pouvez utiliser la fonction **Mode d'affichage** pour définir un format approprié pour les sources d'entrée. Voir [Mode d'affichage à la page 56](#) pour plus de détails.

- ❓ L'image est déplacée dans une direction déterminée.
- ✅ Téléchargez le **Resolution file (Fichier de résolution)** depuis le site Web (voir [Assistance produit à la page 3](#)). Voir « **Ajuster la résolution de l'écran** ». Ensuite, sélectionnez la résolution, la fréquence de rafraîchissement et effectuez les ajustements en fonction de ces instructions.
- ❓ Une légère ombre de l'image statique affichée est visible à l'écran.
- ✅
 - Activez la fonction de gestion de l'alimentation pour permettre à votre ordinateur et votre moniteur d'entrer en mode de veille basse consommation lorsqu'ils ne sont pas utilisés.
 - Utilisez un écran de veille pour éviter la rétention des images.

Voyant DÉL d'alimentation

- ❓ Si le témoin DÉL est blanc ou orange.
- ✅
 - Si la DÉL est allumée en blanc continu, le moniteur est allumé.
 - Si la DÉL est allumée en blanc et que le message **Hors de portée** s'affiche à l'écran, cela signifie que vous utilisez un mode d'affichage non pris en charge par le moniteur. Changez alors le paramétrage en sélectionnant un mode d'affichage admis. Téléchargez le **Resolution file (Fichier de résolution)** depuis le site Web (voir [Assistance produit à la page 3](#)). Voir « **Ajuster la résolution de l'écran** ». Ensuite, sélectionnez la résolution, la fréquence de rafraîchissement et effectuez les ajustements en fonction de ces instructions.
 - Si la DÉL est allumée en orange, le mode d'économie d'énergie est actif. Appuyez sur n'importe quelle touche du clavier ou déplacez la souris. Si cette action ne résout pas le problème, vérifiez les connecteurs du câble de signal. Si vous constatez qu'une broche est pliée ou cassée, contactez votre revendeur.
 - Si la DÉL est éteinte, contrôlez la prise secteur, l'alimentation électrique externe et l'interrupteur de mise sous tension.

Commandes OSD

- ❓ Les commandes OSD sont inaccessibles.
- ✅ Pour déverrouiller les commandes OSD quand elle est prédéfinie pour être verrouillée, appuyez et maintenez une touche pendant 10 secondes.

Messages OSD

- ❓ Un message **Hors de portée** sur l'écran lors du démarrage de l'ordinateur.
- ✅ S'il y a un message **Hors de portée** sur l'écran lors du démarrage de l'ordinateur, cela signifie une compatibilité de l'ordinateur due au système d'exploitation ou à la carte graphique. Le système ajustera automatiquement le taux de rafraîchissement. Attendez simplement que le système d'exploitation soit lancé.

Son

- ? Aucun son ne peut être entendu sur les haut-parleurs externes connectés.
- ✓
 - Retirez votre casque (si le casque est connecté au moniteur).
 - Vérifiez si la prise casque est correctement connectée.
 - Si les haut-parleurs externes sont de type USB, vérifiez si la connexion USB est OK.
 - Augmentez le volume (le volume peut être muet ou trop faible) sur les haut-parleurs externes.

Commutateur KVM

- ? Pas de réponse après avoir basculé sur une source KVM.
- ✓ Vérifiez les connexions des câbles et les paramètres des menus dans l'ordre suivant.
 - Assurez-vous que les câbles sont correctement connectés et que la fonction **Commutateur KVM** est activée. Voir [Établir des connexions KVM à la page 46](#) pour plus d'informations.
 - Le moniteur se souvient du paramètre d'association KVM avant qu'il ne soit éteint et peut ne pas reconnaître immédiatement les nouvelles connexions de câble si elles sont changées. Vous pouvez vérifier si la source d'entrée correcte a été sélectionnée pour la source KVM depuis **Commutateur KVM > USB**, selon la source KVM vers laquelle vous basculez.
 - Si vous n'avez pas de touche spéciale pour **Commutateur KVM** et que l'ordinateur de la source KVM vers laquelle vous basculez est en mode veille, basculez l'entrée vers l'ordinateur en veille, et reconnectez manuellement votre clavier ou votre souris à l'ordinateur en veille pour le réveiller. (Windows uniquement) Si cela ne fonctionne pas, essayez d'appuyer sur le bouton d'alimentation pour réveiller l'ordinateur.
- ? L'entrée a été basculée sur l'autre source. Cependant, il n'y a pas d'image ou de curseur affiché.
- ✓
 - Si vous optez pour [Scénario A : Travailler avec deux ordinateurs et un moniteur](#), vérifiez si **Aucun** a été sélectionné depuis **Commutateur KVM > USB**. Si c'est le cas, l'écran n'affiche rien de la deuxième source car il n'y en a pas. Vous ne pouvez pas contrôler l'affichage actuel, car le contrôle du clavier et de la souris a été désactivé. Dans ce cas, sélectionnez manuellement une entrée vidéo dans **Affich. > Entrée du signal**.
 - Si vous utilisez KVM et MST en même temps comme décrit dans [Scénario C : Travailler avec KVM et MST en même temps à la page 49](#), assurez-vous que les sources vidéo du premier moniteur sont USB-C™ et DP. Si les câbles sont correctement connectés, allez à **Commutateur KVM > USB** et assurez-vous qu'il est défini sur **DisplayPort**.

Connexion USB-C™ (modèles avec ports USB-C™)

- ? Il n'y a aucune sortie vidéo ou audio de l'ordinateur portable avec connexion USB-C™.
- ✓ Vérifiez les connexions des câbles et les paramètres des menus dans l'ordre suivant.
 - Vérifiez si le câble USB-C™ a été connecté au moniteur et à l'ordinateur portable correctement. Voir [Connectez le câble vidéo de l'ordinateur. à la page 28](#) pour plus d'informations.
 - Vérifiez si la source d'entrée a été sélectionnée sur **USB-C** dans **Affich. > Entrée du signal**.

Pour plus d'aide ?

Si vos problèmes persistent après avoir vérifié ce manuel, veuillez contacter votre lieu d'achat ou visitez le site Web local sur Support.BenQ.com pour plus d'assistance et de service client local.