



MOBIUZ

Moniteur OLED
Manuel d'utilisation

Gamme EX

Droits d'auteur

Copyright © 2026 BenQ Corporation. Tous droits réservés. Aucune partie de cette publication ne peut être reproduite, transmise, transcrite, stockée sur un système d'archivage ou traduite dans une langue ou un langage informatique, sous aucune forme ou par aucun moyen électronique, mécanique, magnétique, optique, chimique, manuel ou autre, sans l'autorisation écrite préalable de BenQ Corporation.

Limitation de responsabilité

BenQ Corporation n'assure aucune représentation ou garantie, expresse ou implicite, quant au contenu de cette publication et refuse en particulier toute garantie, aptitude à la commercialisation ou adéquation à un usage particulier. Par ailleurs, BenQ Corporation se réserve le droit de réviser cette publication et d'apporter de temps à autre des modifications au contenu de la présente publication sans obligation de préavis envers quiconque.

La technologie sans scintillement de BenQ maintient un rétroéclairage stable avec un gradateur CC qui élimine la principale cause de scintillement du moniteur, ce qui le rend plus facile pour les yeux. La performance d'absence de scintillement peut être affectée par des facteurs externes tels qu'une mauvaise qualité du câble, une alimentation instable, une interférence de signal, ou une mauvaise mise à la terre, et cela peut inclure d'autres facteurs externes que ceux mentionnés ci-dessus. (Applicable pour les modèles sans scintillement seulement.)

Assistance produit

Ce document vise à fournir les informations les plus à jour et exactes aux clients, et donc tout le contenu peut être modifié de temps à autre sans préavis. Veuillez visiter le site Web pour la dernière version de ce document et d'autres informations sur le produit. Les fichiers disponibles varient en fonction du modèle.

1. Assurez-vous que votre ordinateur est connecté à Internet.
2. Visitez le site Web local sur Support.BenQ.com. La présentation et le contenu du site peuvent varier selon la région/le pays.
 - Manuel d'utilisation et document lié
 - Pilotes et applications
 - (UE uniquement) Informations de démontage : Disponible sur la page de téléchargement du manuel d'utilisation. Ce document est fourni sur la base du règlement (UE) 2019/2021 pour réparer ou recycler votre produit. Contactez toujours le service client local pour toute réparation pendant la période de garantie. Si vous souhaitez réparer un produit hors garantie, il vous est recommandé de vous adresser à un personnel de service qualifié et d'obtenir des pièces de rechange auprès de BenQ afin de garantir la compatibilité. Ne démontez pas le produit à moins d'en connaître les conséquences. Si vous ne trouvez pas les informations de démontage de votre produit, contactez le service client local pour obtenir de l'aide.

Mise à jour du micrologiciel

Il est recommandé de mettre à jour le produit avec la dernière version du micrologiciel (si disponible) et de consulter le manuel d'utilisation le plus récent afin d'utiliser au mieux le produit.

Pour mettre à niveau votre moniteur, téléchargez et installez le logiciel **Display QuickKit** depuis le site Web de BenQ.

- Support.BenQ.com > nom de modèle > **Software & Driver (Logiciel et pilote)** > **Display QuickKit** (disponible seulement quand votre moniteur est compatible)
- Support.BenQ.com > **Display QuickKit** (la disponibilité peut varier selon les régions)

L'utilitaire logiciel vérifie automatiquement la compatibilité de votre moniteur une fois lancé. Consultez le manuel d'utilisation de l'utilitaire logiciel pour des instructions.

Si votre moniteur n'est pas compatible avec **Display QuickKit**, et si vous vous demandez s'il existe une version actualisée du micrologiciel, veuillez contacter le service à la clientèle de BenQ.

Logiciels avancés

Outre les technologies et fonctions intégrées disponibles sur ce produit, vous disposez de davantage d'applications logicielles pour améliorer et étendre les fonctionnalités du produit.

Téléchargez le logiciel et son guide d'utilisation (si disponible) comme indiqué sur le site Web de BenQ.

• Color Shuttle

Color Shuttle est un logiciel utilitaire qui permet aux utilisateurs d'appliquer, d'enregistrer et de partager globalement les paramètres du moniteur. Il propose également une collection sélectionnée de réglages provenant d'experts en couleurs, de développeurs de jeux et de créateurs de contenu du monde entier.

Numéro d'enregistrement EPREL :
EX271UZ : 2448020

EX271QZ : 2580623

EX321UZ : 2580624

Index des questions et réponses

Commencez par les sujets qui vous intéressent.

Installation

Comment installer le moniteur et l'allumer ?

Précautions de sécurité	7
Installation matérielle du moniteur	27

Comment ajuster l'angle de vue du moniteur ?

Ajustez l'angle de vision.	31
----------------------------	----

Comment fixer le moniteur au mur ?

Monter le moniteur	35
--------------------	----

Source d'entrée et affichage de l'image

Comment changer rapidement d'entrée ?

Basculer rapidement les entrées	45
Le panneau de commande	36

Comment utiliser le mappage de scénario et comment cela fonctionne-t-il ?

Configuration de votre moniteur pour différents scénarios	42
Personnaliser le Menu rapide pour un scénario	43

Comment faire correspondre la couleur du moniteur au style graphique de votre jeu ?

Menu du mode couleur pour le Game Art	38
Choisir un mode de couleur	46

Comment obtenir le meilleur effet HDR ?

Activer la fonction HDR	45
-------------------------	----

Ports E/S et accessoires

Quels appareils peuvent être connectés à mon moniteur ?

Connexions	21
------------	----

Comment utiliser la télécommande ?

Familiarisation avec votre télécommande	23
La télécommande et sa portée effective	36

Menus et accessoires

Comment contrôler mon moniteur ?

Commandes du moniteur	36
-----------------------	----

Comment utiliser le menu OSD ?

Introduction du menu	37
----------------------	----

Contrôleur 5 directions et opérations de base du menu	41
Naviguer dans le menu principal	49

Quelles sont les options de menu disponibles pour chaque mode de couleur ?

Options de menu disponibles pour chaque Mode couleur	54
--	----

Maintenance et support produit

Comment nettoyer le moniteur ?

Entretien et nettoyage	10
------------------------	----

Comment conserver le moniteur inutilisé pendant une longue période ?

Comment séparer le pied et la base	33
Entretien et nettoyage	10

J'ai besoin de plus de support.

Assistance produit	3
Entretien	10

Précautions de sécurité

Sécurité de l'alimentation électrique



Observez ces instructions de sécurité pour obtenir les meilleures performances et la plus grande longévité de votre moniteur.

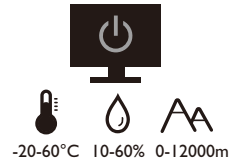
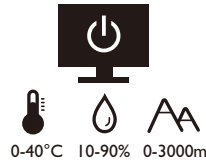
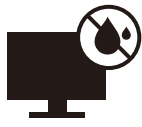

- L'adaptateur CA isole l'équipement de l'alimentation CA.
- Le câble d'alimentation permet de mettre hors tension le matériel qui peut être branché. Placez votre équipement près d'une prise électrique facilement accessible.
- Vous devez respecter le type d'alimentation indiqué sur l'étiquette de repérage. Si vous ne connaissez pas le type d'alimentation auquel vous êtes raccordé, contactez votre revendeur ou votre compagnie d'électricité.
- L'équipement enfichable de classe I de type A doit être connecté à la terre de protection.
- Un cordon d'alimentation supérieure ou égale à H03VV-F ou H05VV-F, 2G ou 3G, 0,75 mm² doit être utilisé.
- Utilisez uniquement le cordon d'alimentation fourni par BenQ. N'utilisez jamais un cordon d'alimentation qui apparaît endommagé ou dénudé.
- Pour éviter d'endommager le moniteur, ne l'utilisez pas dans une région où l'alimentation électrique est instable.
- Assurez-vous que le cordon d'alimentation est connecté à une prise d'alimentation mise à la terre avant d'allumer le moniteur.
- Pour éviter un danger possible, respectez la charge électrique totale lors de l'utilisation du moniteur avec un cordon multiprises.
- Éteignez toujours le moniteur avant de débrancher le cordon d'alimentation.

Pour les modèles avec adaptateur :

- Utilisez uniquement l'adaptateur secteur fourni avec votre moniteur. L'utilisation d'un autre type d'adaptateur secteur peut provoquer des dysfonctionnements et/ou un danger.
- Permettez une ventilation adéquate autour de l'adaptateur lorsque vous l'utilisez pour faire fonctionner l'appareil ou recharger la batterie. Ne couvrez pas l'adaptateur secteur de papier ou autres objets qui réduiraient le refroidissement. N'utilisez pas l'adaptateur secteur lorsqu'il est dans un étui de transport.
- Branchez l'adaptateur à une source d'alimentation adéquate.
- N'essayez pas de réparer l'adaptateur secteur. Il ne contient pas pièce pouvant être réparée. Remplacez l'unité si elle est endommagée ou exposée à une humidité excessive.

Installation

- N'utilisez pas votre moniteur dans l'un des environnements suivants :
 - Température extrêmement élevée ou basse, ou dans la lumière directe du soleil
 - Lieux poussiéreux
 - Très humide, exposé à la pluie ou à proximité à l'eau
 - Exposé aux vibrations ou chocs dans les lieux tels que les voitures, bus, trains et autres véhicules
 - Proximité de sources de chaleur, telles des radiateurs, des poêles à mazout et autres équipements générateurs de chaleur (y compris les amplificateurs audio)
 - Un emplacement fermé (tel qu'une armoire ou une bibliothèque) sans une ventilation appropriée
 - Une surface inégale ou inclinée
 - Exposé aux substances chimiques ou à la fumée
- Portez le moniteur avec soin.
- Ne placez pas de charges lourdes sur le moniteur pour éviter des blessures ou d'endommager le moniteur.
- Assurez-vous que les enfants ne s'accrochent pas ou de ne montent pas sur le moniteur.
- Éloignez tous les sacs d'emballage de la portée des enfants.

Fonctionnement

- Pour protéger vos yeux, veuillez consulter le manuel d'utilisation pour régler la résolution d'écran et la distance d'affichage optimales.
- Pour réduire la fatigue visuelle, reposez-vous régulièrement lors de l'utilisation du moniteur.
- Évitez les actions suivantes pendant des périodes prolongées. Des marques de rémanence pourraient autrement se produire.
 - Lisez les images qui ne peuvent pas occuper l'écran en entier.
 - Placez une image fixe sur l'écran.
- Pour éviter d'endommager le moniteur, ne touchez pas le panneau du moniteur avec le bout des doigts, un stylo ou tout objet pointu.
- Un branchement et débranchement trop fréquent des connecteurs vidéo peut endommager le moniteur.
- Ce moniteur est conçu principalement pour une utilisation personnelle. Si vous souhaitez utiliser le moniteur dans un lieu public ou un environnement rude, contactez le centre de service BenQ le plus proche pour de l'aide.
- Pour éviter une possible électrocution, ne démontez pas et ne réparez pas le moniteur.
- Si une mauvaise odeur ou un son anormal est émis par le moniteur, contactez immédiatement le centre de service BenQ le plus proche pour de l'aide.

Précaution

- La distance entre vous et le moniteur doit être de 2,5 à 3 fois la largeur diagonale de l'écran.
- Regarder l'écran pendant une longue période de temps entraîne une fatigue oculaire et peut détériorer votre vue. Reposez vos yeux pendant 5 à 10 minutes pour chaque heure d'utilisation du produit.

- Réduisez la fatigue de vos yeux en vous concentrant sur les objets lointains.
- De fréquents clignotement et des exercices oculaires permettent d'empêcher à vos yeux de se dessécher.

Avis de sécurité concernant la télécommande (applicable si une télécommande est fournie)

- Ne placez pas la télécommande dans la chaleur directe, l'humidité et évitez le feu.
- Ne laissez pas tomber la télécommande.
- N'exposez pas la télécommande à l'eau ou à l'humidité. Ne pas respecter les consignes précédentes, peut entraîner le dysfonctionnement de la télécommande.
- Confirmez qu'il n'y a pas d'obstacle entre la télécommande et le capteur du produit.
- Lorsque la télécommande ne sera pas utilisée pendant une longue période, retirez les piles.

Avis sur la sécurité des piles (applicable si une télécommande est fournie)

L'utilisation du mauvais type de piles peut causer des fuites chimiques ou des explosions. Veuillez noter ce qui suit :

- Assurez-vous toujours que les piles sont insérées avec les bornes positives et négatives dans la direction correcte comme indiqué dans le compartiment des piles.
- Des types de piles différents ont des caractéristiques différentes. Ne mélangez pas de types différents.
- Ne mélangez pas des piles anciennes et neuves. Le mélange de piles anciennes et neuves raccourcirait la durée de vie des piles ou causerait des fuites chimiques des anciennes piles.
- Lorsque les piles ne fonctionnent plus, remplacez-les immédiatement.
- Les produits chimiques qui fuient des piles peuvent causer une irritation de la peau. Si une matière chimique suinte des piles, essuyez-la immédiatement en utilisant un chiffon propre, et remplacez les piles dès que possible.
- Du fait de conditions de stockage variables, la durée de vie des piles incluses avec votre produit peut être réduite. Remplacez-les dans les 3 mois ou dès que vous pouvez après leur utilisation.
- Il peut y avoir des restrictions locales concernant l'élimination ou le recyclage des piles. Consultez vos réglementations locales ou l'entreprise d'élimination des déchets.

Si la télécommande fournie contient une pile bouton, faites également attention à l'avis suivant.

- N'ingérez pas la pile. Risque de brûlure chimique.
- La télécommande fournie avec ce produit contient une pile bouton. En cas d'ingestion de la pile bouton, elle peut provoquer de graves brûlures internes en seulement 2 heures et entraîner la mort.
- Conservez les piles neuves et usagées hors de la portée des enfants. Si le compartiment de la batterie ne se ferme pas correctement, arrêtez d'utiliser le produit et éloignez-le des enfants.
- Si vous pensez que les piles ont pu être avalées ou placées à l'intérieur d'une partie du corps, consultez immédiatement un médecin.

Entretien et nettoyage

- Ne placez pas le moniteur face vers le bas directement sur le sol ou sur une surface de bureau. Dans le cas contraire, des rayures sur la surface du panneau peuvent se produire.
- L'équipement doit être fixé à la structure du bâtiment avant l'opération.
- (Pour les modèles qui prennent en charge un montage mural ou au plafond)
 - Montez votre moniteur et son kit de montage sur un mur plat.
 - Assurez-vous que le mur et le support de montage mural (acheté séparément) sont suffisamment résistants pour supporter le poids du moniteur.
 - Mettez le moniteur hors tension et l'alimentation avant de déconnecter les câbles du moniteur.
- Débranchez toujours le produit de la prise secteur avant de le nettoyer. Nettoyez la surface du moniteur à l'aide d'un chiffon sans peluche et non abrasif. Ne pas utiliser de liquide, d'aérosol ou de nettoyant pour vitres.
- Les orifices et les ouvertures situés au-dessus et à l'arrière du boîtier sont prévus pour la ventilation. Ils ne doivent jamais être bloqués ou obstrués. Ce produit ne doit jamais être placé près ou au-dessus d'un radiateur ou autres sources de chaleur, et il ne doit pas être placé dans un espace clos sauf si un système de ventilation adéquat est en place.
- Ne placez pas de charges lourdes sur le moniteur pour éviter des blessures ou d'endommager le moniteur.
- Envisagez la possibilité de conserver le carton et l'emballage pour une utilisation ultérieure lorsque vous pourrez avoir à transporter le moniteur.
- Consultez l'étiquette du produit pour obtenir des informations sur le nom de modèle, la puissance nominale, la date de fabrication, le code-barres, le numéro de série et les marques d'identification. L'emplacement des étiquettes varie selon le modèle. L'illustration ci-dessous indique l'emplacement des étiquettes.

Emplacement possible de l'étiquette :

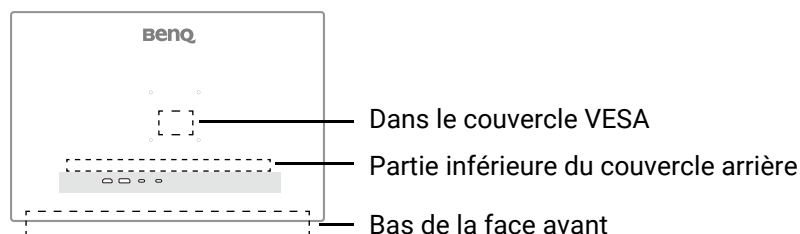

Entretien

- N'essayez pas de réparer par vous-même ce moniteur ; en l'ouvrant ou en enlevant le couvercle, vous vous exposez notamment à des risques d'électrocution. En cas de mauvaise utilisation comme décrit ci-dessus ou d'accident tel qu'une chute ou un choc, contactez un technicien de service qualifié.
- Pour le remplacement du cordon d'alimentation, des câbles de connexion, de la télécommande ou de l'adaptateur d'alimentation, veuillez contacter le service à la clientèle de BenQ.

- Contactez votre revendeur ou visitez le site Web local sur Support.BenQ.com pour plus d'assistance.



Informations générales sur la garantie

Notez que la garantie du moniteur peut être annulée dans les conditions suivantes :

- Les documents nécessaires pour les services de garantie ont été modifiés d'une manière non autorisée ou sont illisibles.
- Le numéro de modèle ou le numéro de production sur le produit a été modifié, effacé, retiré ou rendu illisible.
- Des réparations, des modifications ou des altérations ont été effectuées par du personnel ou des organisations de service non autorisés.
- Dommages causés par un stockage inapproprié du moniteur (y compris, mais pas seulement, force majeure, exposition directe au soleil, à l'eau ou au feu).
- Problèmes de réception dus à des signaux externes (tels que télé câblé, antenne) en dehors du moniteur.
- Défauts dus à une mauvaise utilisation ou une utilisation abusive du moniteur.
- Avant d'utiliser le moniteur, il est de la seule responsabilité de l'utilisateur de vérifier si le moniteur est compatible avec les standards techniques locaux si l'utilisateur emporte le moniteur en dehors de sa zone de vente prévue. Ne pas le faire peut causer une panne du produit et l'utilisateur devra payer le coût de réparation.
- Il est de la seule responsabilité de l'utilisateur si des problèmes (tels que la perte de données et la panne du système) sont dus à des logiciels et des pièces non-fournis par l'usine et/ou accessoires non d'origine.
- Veuillez utiliser les accessoires d'origine (par exemple, câble d'alimentation), seulement avec l'appareil pour éviter d'éventuels dangers tels que l'électrocution et l'incendie.

Typographie

Icône / Symbole	Élément	Signification
	Avertissement	Informations principalement pour prévenir les dommages aux composants ou données ou des blessures causées par une utilisation et un mauvais fonctionnement ou de comportement.
	Conseil	Informations utiles pour accomplir une tâche.
	Remarque	Informations supplémentaires.

Dans ce document les étapes nécessaires pour atteindre un menu peuvent être affichées sous une forme condensée, par exemple : **Menu > Système > Information.**

Nettoyer l'écran LCD



Observez ces instructions de sécurité pour obtenir les meilleures performances et la plus grande longévité de votre moniteur.

Le panneau de votre moniteur étant doté d'un revêtement spécial, utilisez et nettoyez le moniteur avec précaution.

- Les taches sur l'écran du moniteur peuvent être évidentes. Soyez prudent quand vous utilisez ou nettoyez le moniteur et évitez de mettre de l'huile ou de la poussière sur l'écran.
- Les empreintes de doigts et la poussière dans des conditions normales d'utilisation peuvent être éliminées à l'aide d'un chiffon de nettoyage en microfibre.
- Nettoyez la surface de l'écran avec précaution et délicatesse. Un frottement vigoureux pourrait endommager le revêtement de l'écran.

Assurez-vous de suivre les instructions pour nettoyer la surface de l'écran de manière appropriée.

Utilisation d'un chiffon de nettoyage en microfibre* (recommandé)

Il est recommandé d'utiliser un chiffon de nettoyage en microfibre pour nettoyer l'écran du moniteur. C'est un design respectueux de l'environnement, car il est réutilisable, lavable et sans liquide.

1. Débranchez le moniteur de la prise secteur avant le nettoyage.
2. Assurez-vous qu'il n'y a pas de débris pointus sur la surface du chiffon de nettoyage pour éviter de rayer l'écran.
3. Tenez le bord du moniteur et évitez toute force excessive sur l'écran.
4. Veillez à ce que le chiffon de nettoyage soit propre et sec. Commencez par une petite partie propre du chiffon et essuyez doucement la zone tachée de l'écran en formant des cercles. Si ce n'est toujours pas propre, continuez avec une autre partie propre du chiffon pour éviter de répandre la graisse. Si les deux faces du chiffon sont utilisées et se salissent, lavez et séchez le chiffon correctement.

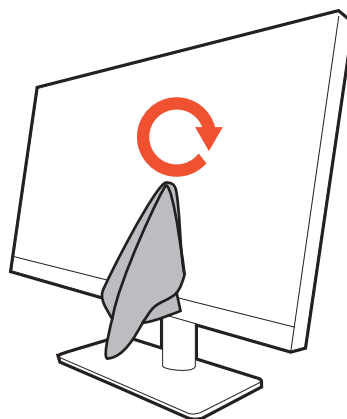

* : La disponibilité du chiffon de nettoyage varie selon les modèles. Voir [Pour commencer à la page 16](#) pour le contenu de votre emballage.

• Pour éviter que les coutures du chiffon de nettoyage ne marquent la surface de l'écran, évitez d'essuyer l'écran avec le bord du chiffon de nettoyage.

5. Si nécessaire, appliquez une petite goutte de nettoyant pour écran sans alcool sur une petite partie propre du chiffon de nettoyage et essuyez doucement la zone tachée en formant des cercles. Voir [Utiliser un nettoyeur d'écran à la page 13](#) pour plus d'informations.

6. Utilisez une partie propre du chiffon pour essuyer complètement l'écran. Si ce n'est toujours pas propre, continuez avec une autre partie propre du chiffon pour éviter de répandre la graisse. Répétez cette étape jusqu'à ce que l'écran soit propre.

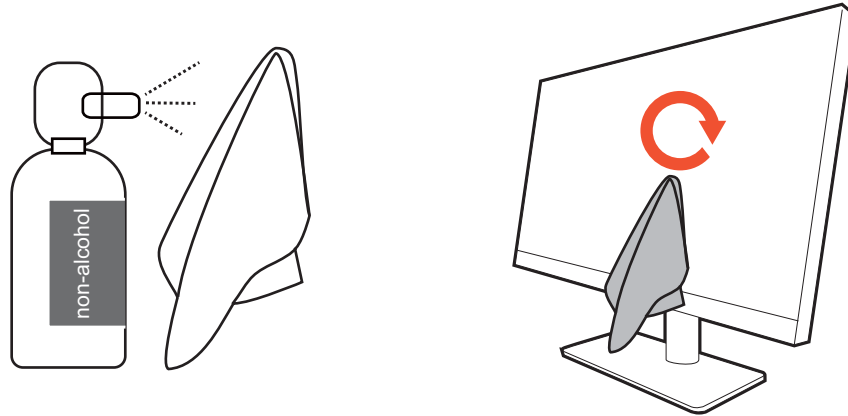

7. Le chiffon de nettoyage peut devenir sale après plusieurs utilisations et peut ne pas être en mesure de nettoyer l'écran correctement. Lavez-le avec du détergent et enlevez les débris à la main si nécessaire. Gardez-le dans un endroit frais jusqu'à ce qu'il soit sec. Assurez-vous qu'il est complètement sec avant le prochain nettoyage.

Utiliser un nettoyeur d'écran

- Utilisez des lingettes de nettoyage pour écran pré-humidifiées et sans alcool. Vous pouvez effacer facilement l'huile et les empreintes de doigts.
- Utilisez un kit de nettoyage d'écran sans alcool. Vaporisez sur le chiffon en microfibre fourni avec le kit de nettoyage d'écran et essuyez les taches sur l'écran. Ne vaporisez jamais rien directement sur l'écran.
- Assurez-vous qu'aucun liquide ne pénètre dans l'espace entre l'écran et la face. Les liquides à l'intérieur du moniteur peuvent provoquer des courts-circuits.

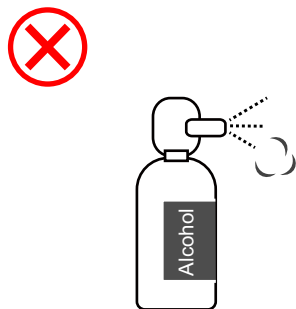



Sommaire

Droits d'auteur	2
Assistance produit	3
Mise à jour du micrologiciel	3
Logiciels avancés	3
Index des questions et réponses	5
Précautions de sécurité	7
Sécurité de l'alimentation électrique	7
Installation	8
Fonctionnement	8
Avis de sécurité concernant la télécommande (applicable si une télécommande est fournie) ...	9
Avis sur la sécurité des piles (applicable si une télécommande est fournie).....	9
Entretien et nettoyage.....	10
Entretien	10
Informations générales sur la garantie	11
Nettoyer l'écran LCD	12
Utilisation d'un chiffon de nettoyage en microfibre* (recommandé).....	12
Utiliser un nettoyeur d'écran	13
Pour commencer	16
Présentation du moniteur	18
Vue avant.....	18
Vue arrière	19
Distribution de l'alimentation des ports USB-C™ sur votre moniteur (EX271UZ/EX321UZ seulement)	20
Connexions	21
Familiarisation avec votre télécommande	23
Présentation.....	23
Installer les piles de la télécommande	26
Installation matérielle du moniteur	27
Comment séparer le pied et la base	33
Monter le moniteur	35
Commandes du moniteur	36
La télécommande et sa portée effective.....	36
Le panneau de commande.....	36
Introduction du menu	37
Affichage tête haute (HUD)	37
Compteur FPS	37
Menus des touches de raccourci.....	37
Menu rapide	39
Menu principal	40

Réglages du moniteur	41
Contrôleur 5 directions et opérations de base du menu	41
Configuration de votre moniteur pour différents scénarios.....	42
Changer de scénario.....	43
Personnaliser le Menu rapide pour un scénario	43
Paramètres OSD ajustables	44
Basculer rapidement les entrées	45
Activer la fonction HDR	45
Choisir une sortie audio.....	45
Choisir un mode de couleur	46
Vérifier le taux de rafraîchissement actuel	46
Activer l'accessibilité de la vision des couleurs (Color Weakness (Faiblesse chromatique))	46
Taux de rafraîchissement initial plus élevé pour votre appareil	46
Empêcher l'image résiduelle	47
Partager un ensemble de clavier, souris et autres périphériques USB avec un KVM (EX271UZ / EX321UZ seulement)	47
Travailler avec plusieurs moniteurs (commutateur de canal IR).....	48
Navigation dans le menu principal	49
Menu Mode couleur	50
Options de menu disponibles pour chaque Mode couleur	54
Menu Eye-Care	56
Menu Son	57
Menu Entrée	58
Menu Protection OLED	60
Menu rapide	62
Menu Système	63
Dépannage	69
Foire aux questions (FAQ).....	69
Pour plus d'aide ?.....	71

Pour commencer

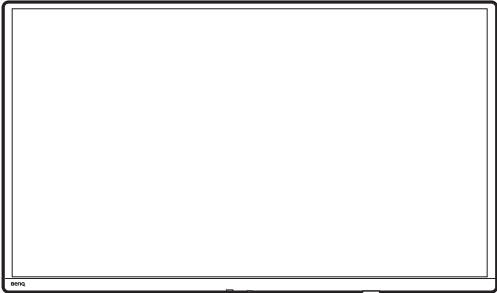
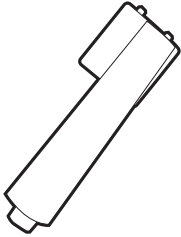
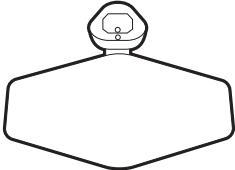
Lorsque vous déballez le produit, vérifiez que vous disposez des éléments suivants. Si certains éléments manquent ou sont endommagés, contactez immédiatement le revendeur auprès duquel vous avez acheté votre moniteur.

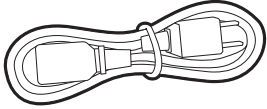
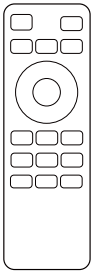
Moniteur OLED BenQ	
Pied du moniteur	
Base du moniteur	
Documents utilisateur <ul style="list-style-type: none">• Guide de démarrage rapide• Instructions de sécurité importantes• Déclarations réglementaires	
Rapport d'étalonnage	
Cordon d'alimentation (Les éléments fournis peuvent différer selon le modèle ou la région.)	
Télécommande (RC-0020. Les piles doivent être achetées séparément.)	

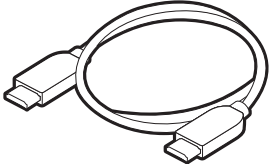
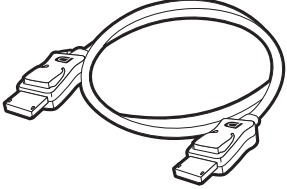
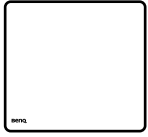
Câble vidéo : HDMI	
Câble vidéo : DP (EX321UZ seulement)	
Chiffon de nettoyage d'écran	



- Les accessoires disponibles et les images présentées ici peuvent être différents du contenu réel et du produit fourni dans votre région. Et le contenu de l'emballage peut être changé sans préavis. En ce qui concerne les câbles qui ne sont pas fournis avec votre produit, vous pouvez les acheter séparément.
- Envisagez la possibilité de conserver le carton et l'emballage pour une utilisation ultérieure lorsque vous pourrez avoir à transporter le moniteur. La garniture en mousse formatée est idéale pour la protection du moniteur pendant le transport.
- Les accessoires et les câbles peuvent être inclus ou vendus séparément en fonction du produit fourni pour votre région.



Gardez toujours le produit et les accessoires hors de portée des jeunes enfants.

Présentation du moniteur

Vue avant

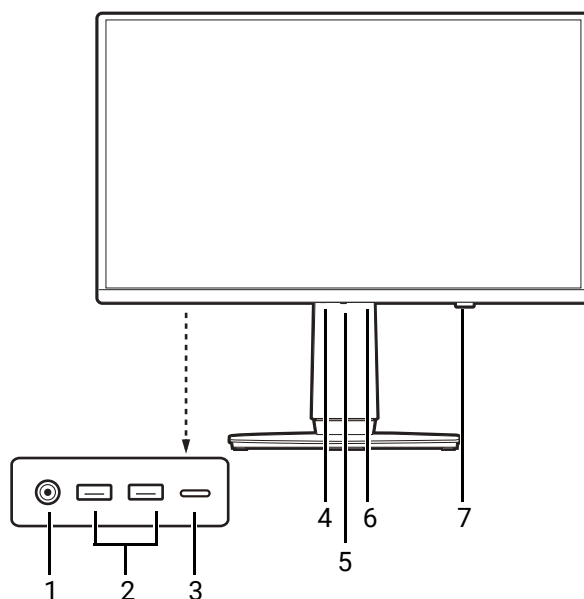

1. Prise casque
2. Port USB-A (descendant ; connexion aux périphériques USB, avec alimentation 0,9 A)
3. Port de données USB-C™ (descendant ; connexion aux périphériques USB, avec alimentation 1,5 A)
4. Touche spéciale d'entrée
5. Contrôleur 5 directions
6. Bouton d'alimentation / Voyant DEL d'alimentation
7. Récepteur IR (pour la télécommande)

Vue arrière

EX271UZ / EX321UZ

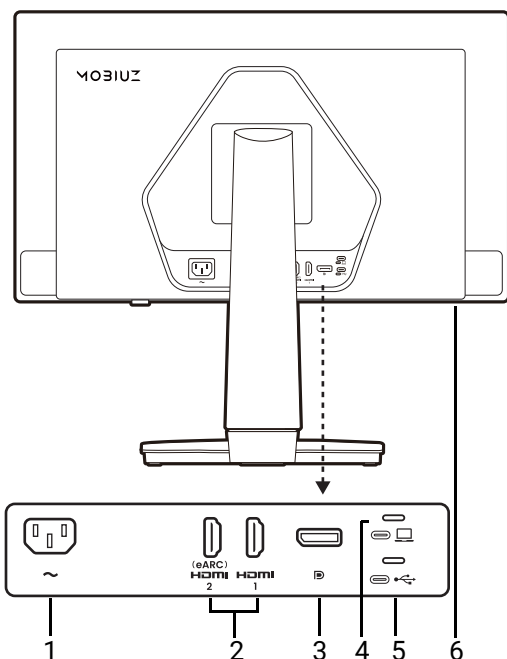

EX271QZ

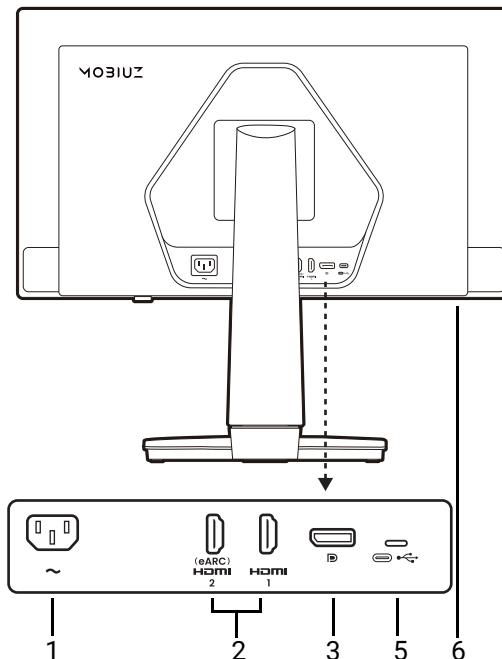

1. Prise d'entrée alimentation
2. Connecteur HDMI x 2
3. Connecteur DisplayPort
4. (EX271UZ/EX321UZ) Port vidéo USB-C™ (pour vidéo, transmission de données et distribution de l'alimentation jusqu'à 90W)
5. Port de données USB-C™ (en amont, pour la transmission de données)
6. Fente pour cadenas Kensington



- La vitesse de transmission des données USB varie en fonction de votre sélection dans [Configuration USB-C à la page 66](#).
- Le diagramme ci-dessus peut varier selon le modèle.
- L'image peut être différente du produit fourni dans votre région.
- (Applicable aux produits avec boîtier blanc) Le boîtier du produit peut jaunir au bout de 3 ans environ en raison des réactions de photo-oxydation induites par la lumière. C'est un phénomène normal et ne devrait pas être considéré comme défaut de fabrication.

Distribution de l'alimentation des ports USB-C™ sur votre moniteur (EX271UZ/EX321UZ seulement)

Grâce à la fonction de distribution de l'alimentation, votre moniteur permet d'alimenter les appareils USB-C™ connectés. L'alimentation disponible varie selon le port. Assurez-vous que les périphériques sont connectés aux ports appropriés pour être activés correctement avec une alimentation suffisante.

USB-C™ 15W	USB-C™ 65W	USB-C™ 90W
5V / 3A	5V / 3A	5V / 3A
N/D	9V / 3A	9V / 3A
N/D	12V / 3A	12V / 3A
N/D	15V / 3A	15V / 3A
N/D	20V / 3,25A	20V / 4,5A

- Un appareil connecté doit être équipé d'un connecteur USB-C™ prenant en charge la fonction de charge via la distribution de l'alimentation USB.
- L'appareil connecté peut être chargé via le port USB-C™ même lorsque le moniteur est en mode d'économie d'énergie.(*)
- La distribution de l'alimentation USB va jusqu'à 90 W. Si l'appareil connecté nécessite plus que l'alimentation fournie pour fonctionner ou pour le démarrage (lorsque la batterie est épuisée), utilisez l'adaptateur secteur d'origine fourni avec l'appareil.

Les informations sont basées sur les critères de test standard et sont fournies à titre de référence. La compatibilité n'est pas garantie car les environnements utilisateur varient. Si un câble USB-C™ acheté séparément est utilisé, assurez-vous que le câble est certifié par USB-IF et comporte de fonctionnalités complètes, avec fonctions de distribution de l'alimentation et de transmission vidéo / audio / données.



- *: La charge via USB-C™ en mode d'économie d'énergie du moniteur est disponible lorsque la fonction **Éveil USB-C** est activée. Allez à **Système > Alimentation USB-C > Éveil USB-C** et sélectionnez **ACTIVÉ**.
- Pour changer l'alimentation fournie par le port vidéo USB-C™, allez à **Système > Alimentation USB-C > Alimentation** (☰ ☐).

Connexions

Les illustrations de connexion suivantes sont pour votre référence seulement. En ce qui concerne les câbles qui ne sont pas fournis avec votre produit, vous pouvez les acheter séparément.

Pour les méthodes de connexion détaillées, consultez la page [29 - 30](#).

EX271UZ/EX321UZ

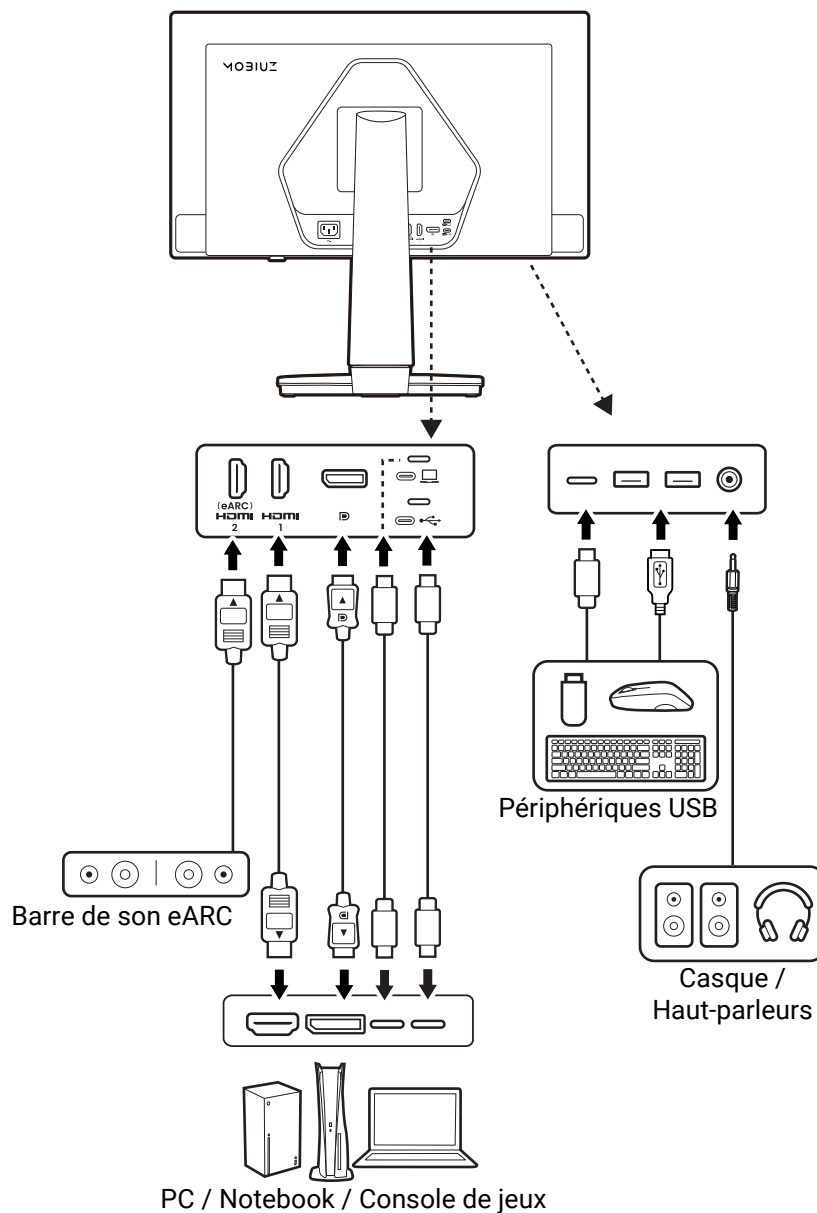

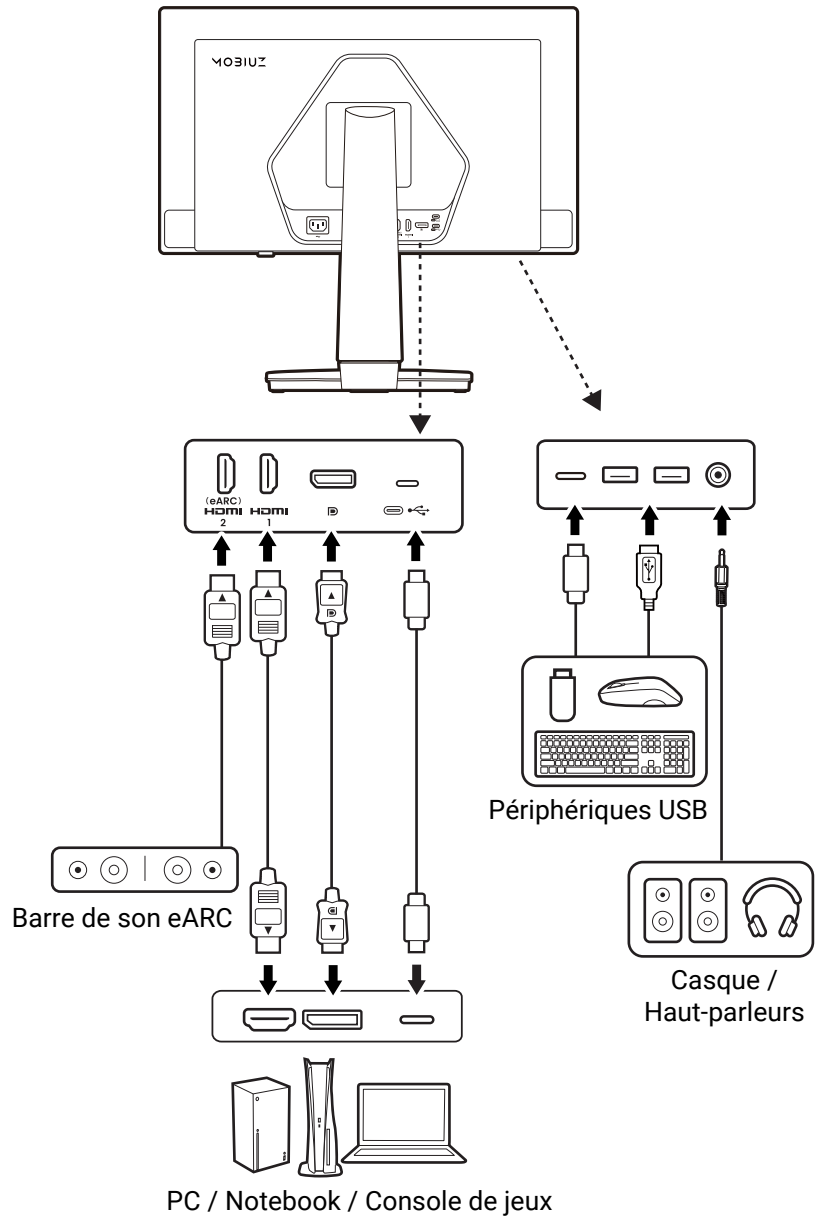





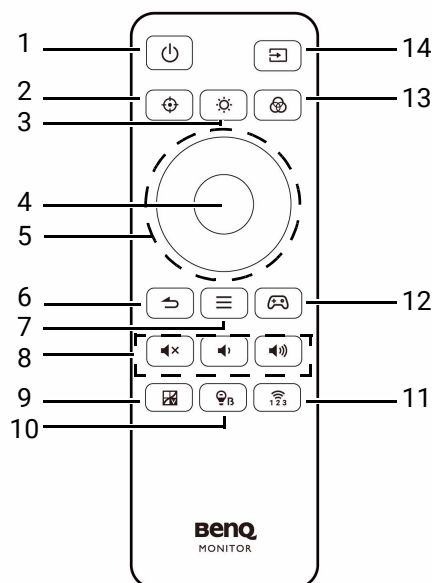

















Familiarisation avec votre télécommande

Présentation



No.	Nom	Touche	Description
1.	Touche d'alimentation		Cette touche permet d'allumer ou d'éteindre le moniteur.
2.	Touche réticule		Accède à une liste d'options de réticule. Appuyez plusieurs fois pour faire défiler ces options.
3.	Touche de luminosité		Ajuste la luminosité.
4.	Touche OK		(Quand le menu OSD n'est pas activé et que HDMI CEC est activé) • Fonctionne comme commande de contrôle de la console : OK (Quand le menu OSD est activé) • Accède au sous-menu. • Confirme la sélection.

No.	Nom	Touche	Description
5.	Touches de navigation	(Quand le menu OSD n'est pas activé et que HDMI CEC est activé)	
			Fonctionne comme commande de contrôle de la console : Haut
			Fonctionne comme commande de contrôle de la console : Droite
			Fonctionne comme commande de contrôle de la console : Bas
			Fonctionne comme commande de contrôle de la console : Gauche
		(Quand le menu OSD est activé)	
			<ul style="list-style-type: none"> • Va à l'élément de menu précédent. • Pour l'ajustement haut/augmentation.
			<ul style="list-style-type: none"> • Accède au sous-menu. • Pour l'ajustement d'augmentation.
			<ul style="list-style-type: none"> • Va à l'élément de menu suivant. • Pour l'ajustement bas/diminution.
			<ul style="list-style-type: none"> • Retourne au menu précédent. • Pour l'ajustement de diminution. • Quitte le menu à l'écran.
6.	Touche Retour / Quitter		(Quand le menu OSD n'est pas activé et que HDMI CEC est activé)
			<ul style="list-style-type: none"> • Fonctionne comme commande de contrôle de la console : Retour
			(Quand le menu OSD est activé)
			<ul style="list-style-type: none"> • Retourne au menu précédent. • Quitte le menu à l'écran.
7.	Touche Menu		<ul style="list-style-type: none"> • Active le menu principal. Voir Naviguer dans le menu principal à la page 49 pour plus d'informations. • (Lorsque le menu des touches spéciales a été activé) Ferme le menu de raccourcis.

No.	Nom	Touche	Description
8.	Ajustement du volume du moniteur		
	Touche Muet		Désactive / active le son.
	Touches Volume -		Diminue le volume.
	Touche Volume +		Augmente le volume.
9.	Touche Color Vibrance		Accès au réglage Color Vibrance .
10.	Touche Low Blue Light		Accède à l'ajustement de Low Blue Light.
11.	Commutateur de canal IR		Permet de passer d'un canal IR à un autre.
12.	Touche Assistant jeu		Accède à une liste d'options de taux de rafraîchissement de l'affichage. Appuyez plusieurs fois pour faire défiler ces options. Voir Vérifier le taux de rafraîchissement actuel à la page 46 pour plus d'informations.
13.	Touche de mode couleur pour le Game Art		Accède à une liste de modes couleur exclusivement réservés aux moniteurs de la gamme EX. Voir Menu du mode couleur pour le Game Art à la page 38 pour plus d'informations.
14.	Touche de source d'entrée		Accède à une liste des sources d'entrée disponibles. Appuyez plusieurs fois pour faire défiler ces options.



OSD = Affichage à l'écran.

Installer les piles de la télécommande

- La disponibilité des piles peut varier selon les régions. Veuillez acheter les piles séparément si elles ne sont pas fournies.
 - Vérifiez [Avis sur la sécurité des piles \(applicable si une télécommande est fournie\)](#) pour savoir si les piles sont fournies avec le produit ou vendues séparément.
 - Taille et type de pile recommandé pour cette télécommande : pile AAA au zinc-carbone (R03).
-

1. Retournez la télécommande. Faites glisser pour ouvrir le couvercle des piles.
2. Insérez les piles dans le compartiment des piles. Veillez à ce que la direction soit correcte. La borne négative (-) d'une pile doit être poussée contre le ressort dans le compartiment.
3. Réinstallez le couvercle des piles. La télécommande est maintenant prête pour l'utilisation.

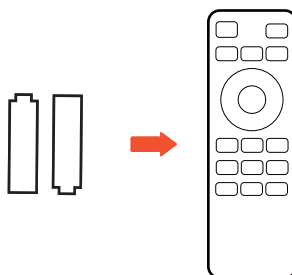

-
- Gardez la télécommande et les piles hors de portée des enfants.
 - La télécommande fournie avec ce produit utilise une pile bouton. En cas d'ingestion de la pile bouton, elle peut provoquer de graves brûlures internes en seulement 2 heures et entraîner la mort.
 - Si la télécommande ne doit pas être utilisée pendant une période prolongée, retirez les batteries.
-

Installation matérielle du moniteur

- Si l'ordinateur est sous tension, vous devez le mettre hors tension avant de continuer. Ne branchez pas et ne mettez pas le moniteur sous tension avant d'y être invité.
- Les illustrations suivantes sont pour votre référence seulement. L'emballage, l'emplacement et les prises d'entrée et de sortie disponibles peuvent varier selon le modèle acheté.
- Les fréquences prises en charge peuvent varier selon le signal d'entrée. Téléchargez le **Resolution file (Fichier de résolution)** depuis le site Web (voir [Assistance produit à la page 3](#)). Voir « **Modes d'affichage prédéfinis** » dans le Resolution file (Fichier de résolution) pour plus d'informations.
- Évitez la pression des doigts sur la surface de l'écran.



Soyez prudent lorsque vous manipulez la base du moniteur tranchante et protégez-vous contre tout dommage physique.



Ne posez jamais votre moniteur sur un bureau ou sur le sol sans son bras de support et sa base. Les commandes situées au bas de la face avant ne sont pas conçues pour supporter le poids du moniteur et risquent d'être endommagées.

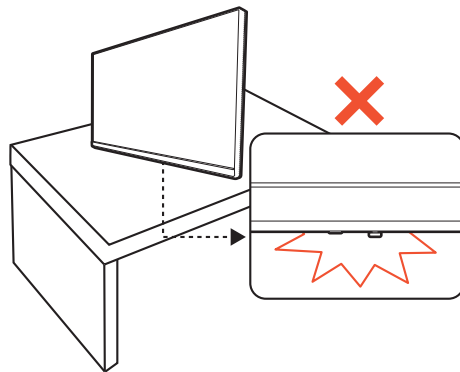

1. Fixez la base du moniteur.



Veillez procéder avec soin pour éviter d'endommager le moniteur. Si la surface de l'écran est placée sur un objet tel qu'une agrafeuse ou une souris, cela fêlera le verre ou endommagera la surface du OLED, annulant votre garantie. Si vous faites glisser ou frotter le moniteur sur votre bureau, cela rayera ou endommagera les contrôles et la coque du moniteur.

Ouvrez la boîte, retirez le coussin qui protège l'arrière du moniteur. Et sortez le support et la base du moniteur. L'emballage peut varier selon le modèle.

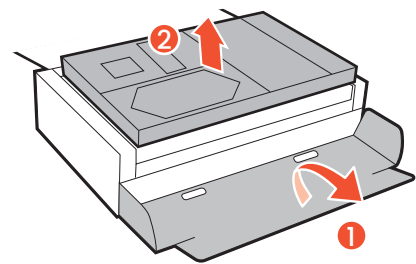

Fixez le pied du moniteur à la base du moniteur comme illustré.

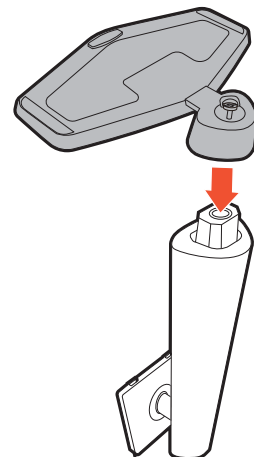

Soulevez l'anse de la vis et serrez la vis comme illustré. Puis repoussez l'anse.

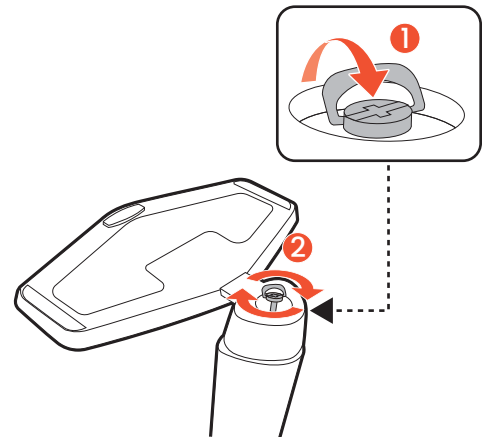

Orientez et alignez le bras du support avec le moniteur, puis poussez pour les rapprocher jusqu'à un déclic et leur verrouillage en place.

Soulevez doucement le moniteur, retournez-le et placez le droit sur son support sur une surface plane et égale.

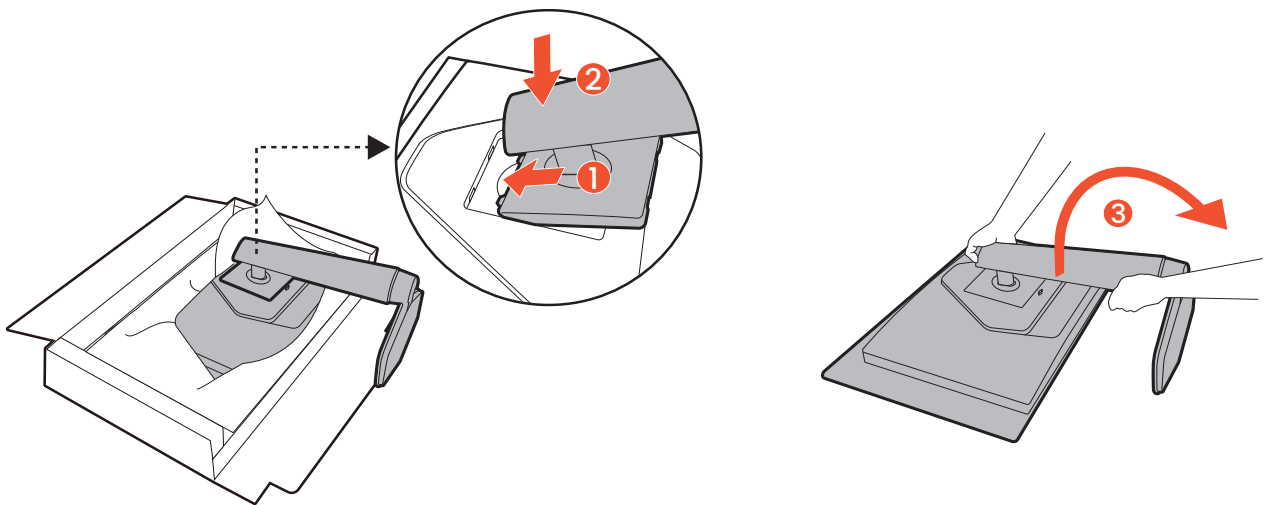

2. Connectez le câble vidéo.



Les câbles vidéo inclus dans votre emballage et les illustrations des connecteurs dans ce document peuvent varier selon le produit fourni pour votre région.

Établir les connexions de câble vidéo. Connectez le moniteur à votre (vos) source(s) vidéo via le(s) câble(s) HDMI/DP/USB-C™ comme illustré.

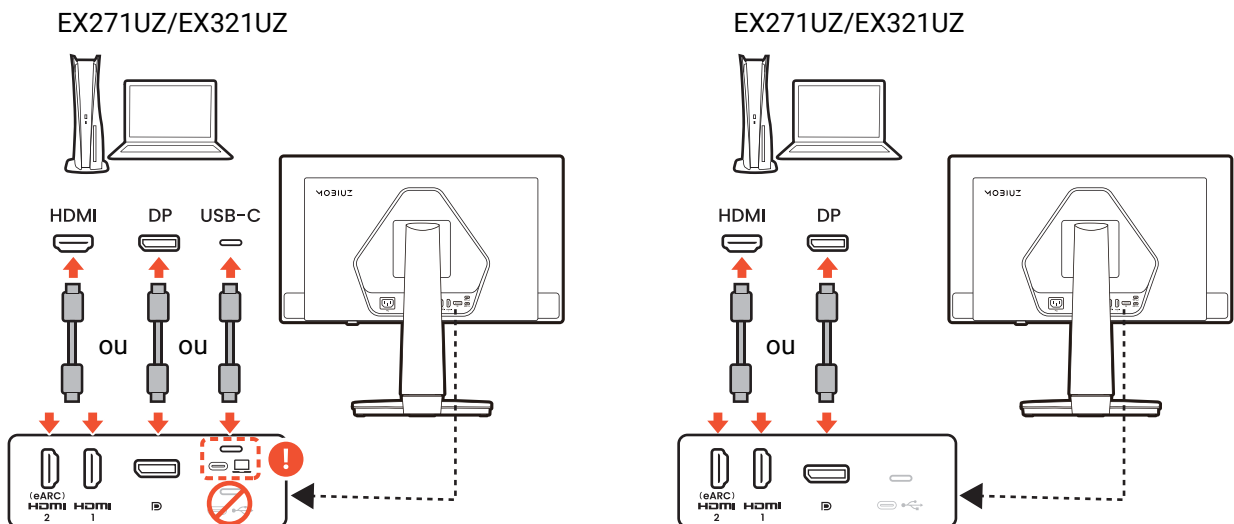

3. Connectez le câble audio.

Il est recommandé de connecter une barre de son eARC au port HDMI-2 du moniteur. Vous pouvez connecter un casque/des haut-parleurs à la prise casque sur le bas du moniteur.

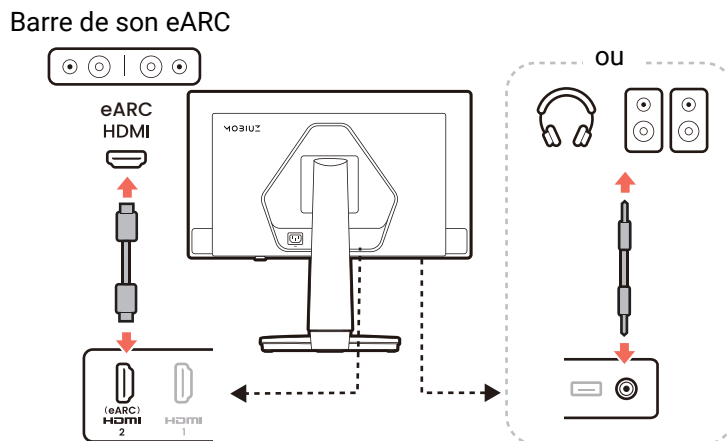

4. Connectez les périphériques USB.

Quand l'entrée vidéo est HDMI/DP

1. Connectez la source d'entrée via HDMI ou DP.
2. Branchez le câble USB entre le PC et le moniteur (via le port de données USB-C™ en amont au dos). Ce port en amont transmet les données entre le PC et les périphériques USB connectés au moniteur.
3. Branchez les périphériques USB via les autres ports USB (descendant) sur le moniteur. Ces ports USB descendants transmettent les données entre les périphériques USB connectés et le port en amont.

Quand l'entrée vidéo est USB-C™ (EX271UZ/EX321UZ seulement)

1. Connectez la source vidéo via le port vidéo USB-C™ (☞ 🖥️).
2. Branchez les périphériques USB via les autres ports USB (descendant) sur le moniteur. Ces ports USB descendants transmettent les données entre les périphériques USB connectés et le port en amont.

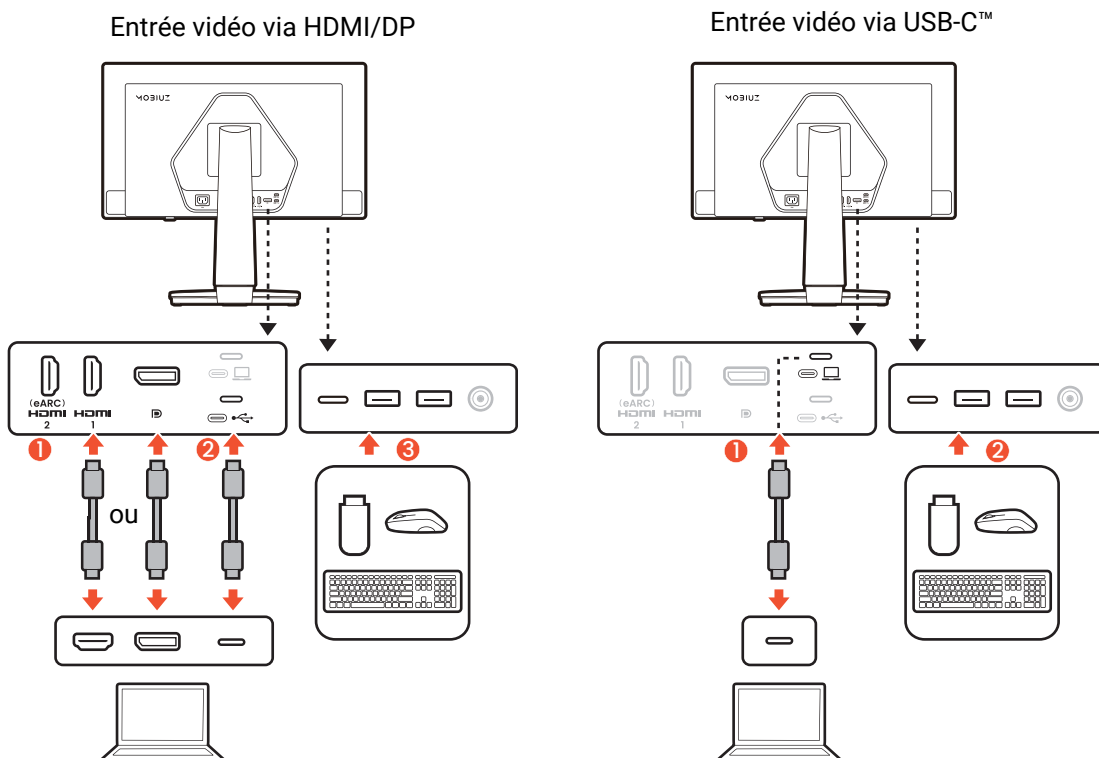

5. Ajustez l'angle de vision.

Vous pouvez positionner l'écran à l'angle souhaité avec les fonctions d'ajustement de l'inclinaison, la rotation ou la hauteur du moniteur. Vérifiez les spécifications du produit sur le site Web pour plus de détails.

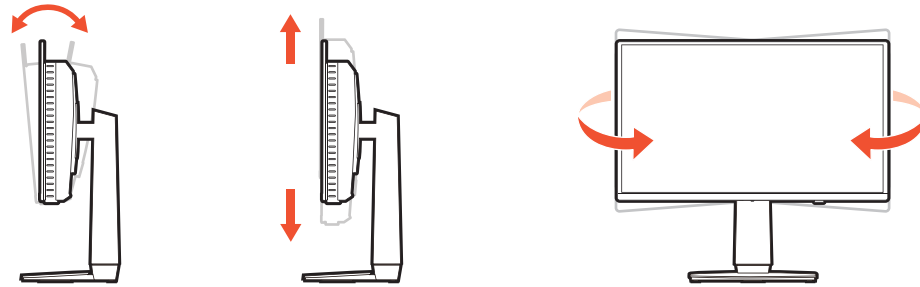

Notez que votre moniteur comporte un panneau OLED ultra-mince et doit être manipulé avec précaution. Évitez la pression des doigts sur la surface de l'écran. Une force excessive sur l'écran est interdite. Ne touchez en aucun cas la partie amincie du panneau OLED directement. Pour régler l'angle de vision, maintenez le panneau et l'arrière du moniteur ensemble et effectuez le réglage avec précaution.

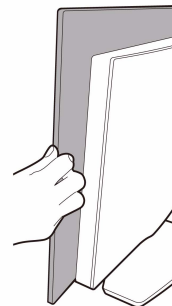

6. Retirez le film protecteur.

Repérez la languette et retirez délicatement le film protecteur du moniteur afin d'éviter toute accumulation d'électricité statique.

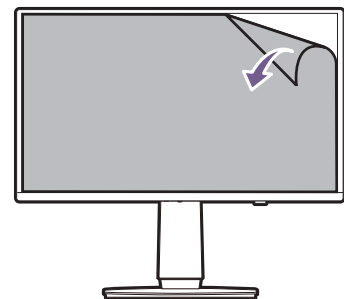

7. Connectez à l'alimentation.

Connectez le cordon d'alimentation au moniteur et à la prise secteur.

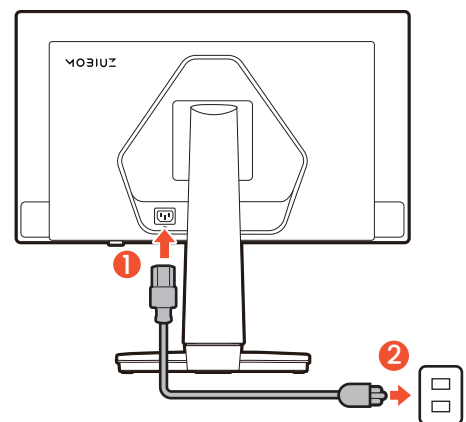

8. Allumez l'alimentation.

Allumez également l'ordinateur. Si vous avez plusieurs sources vidéo, appuyez la touche Entrée et le contrôleur 5 directions pour sélectionner une source d'entrée. Notez que les options disponibles varient en fonction du modèle.



Pour prolonger la longévité de l'appareil, il est conseillé d'employer la fonction d'économie d'énergie de l'ordinateur.

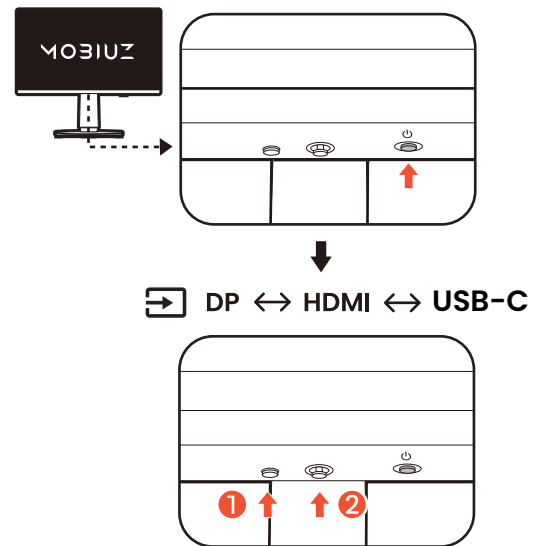

9. Configuration du moniteur pour le jeu.

Vous êtes invité à démarrer le moniteur avec trois modes de couleur adaptés à des styles de jeu différents. Appuyez le contrôleur 5 directions pour continuer. Passez à la définition d'un mode de couleur pour l'entrée actuelle ou naviguez dans le menu pour d'autres réglages. Voir [Contrôleur 5 directions et opérations de base du menu à la page 41](#) pour des détails.

Vous pouvez configurer le moniteur pour qu'il fonctionne dans des scénarios spécifiques avec un ensemble de réglages préférés. Voir [Configuration de votre moniteur pour différents scénarios à la page 42](#) pour effectuer la configuration.

Comment séparer le pied et la base

1. Éteignez le moniteur.

Éteignez le moniteur et l'alimentation avant de débrancher le câble d'alimentation. Éteignez l'ordinateur avant de débrancher le câble signal du moniteur.

2. Préparez le moniteur et la zone.

Placez la surface de l'écran sur une surface propre et matelassée. Ou remettez le moniteur dans la boîte qui a servi à expédier le produit en premier lieu.



Veillez procéder avec soin pour éviter d'endommager le moniteur. Si la surface de l'écran est placée sur un objet tel qu'une agrafeuse ou une souris, cela fêlera le verre ou endommagera la surface du OLED, annulant votre garantie. Si vous faites glisser ou frotter le moniteur sur votre bureau, cela rayera ou endommagera les contrôles et la coque du moniteur.

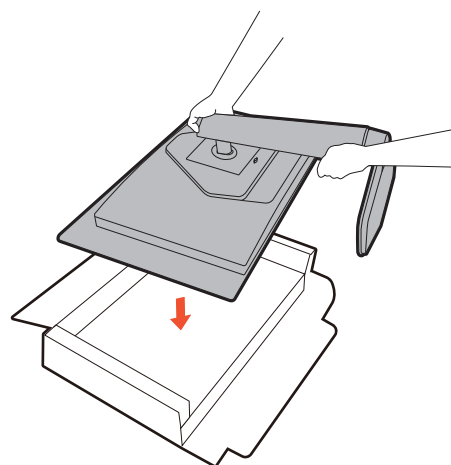

3. Retirez le pied du moniteur.

Tout en appuyant et maintenant le bouton de libération du montage VESA (1), séparez le pied du moniteur (2 et 3).

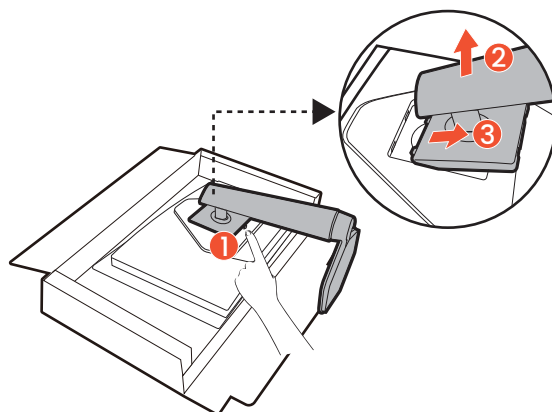

4. Retirez la base du moniteur.

Desserrez la vis en bas de la base du moniteur et détachez la base comme illustré.



Au cas où vous souhaitez utiliser votre moniteur sur le pied ultérieurement, veuillez conserver la base du moniteur, le pied du moniteur et les vis dans un endroit sûr pour une utilisation ultérieure.

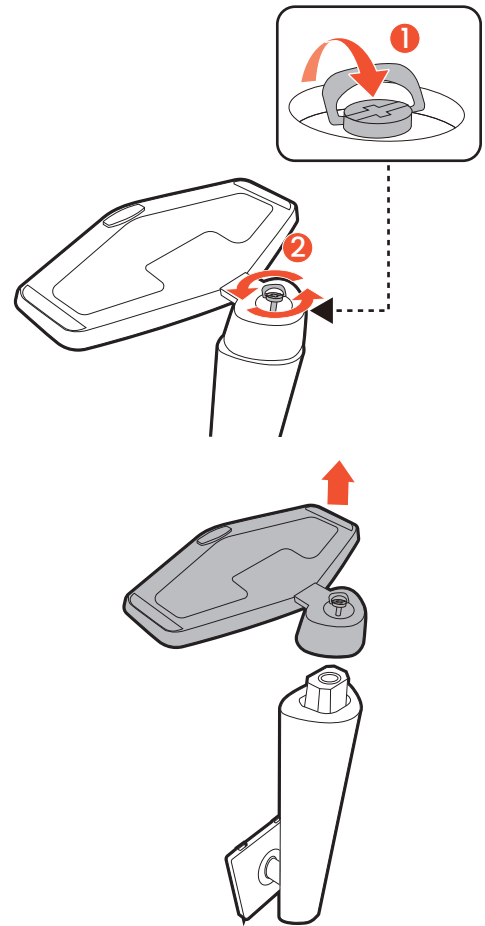

Monter le moniteur

L'arrière de votre moniteur a une monture standard VESA avec une forme de 100mm, permettant l'installation d'un support de montage au mur ou un bras de moniteur (tous deux achetés séparément). Avant de commencer à monter votre moniteur, lisez attentivement les précautions ci-dessous.

Vous pouvez visiter le site Web de BenQ pour trouver les bras de moniteur disponibles.

Précautions

- Montez votre moniteur et son kit de montage sur un mur/bureau plat.
- Assurez-vous que le mur/bureau et le support de montage mural/bras (acheté séparément) sont suffisamment résistants pour supporter le poids du moniteur. Consultez les spécifications du produit sur le site Web pour des informations de poids.
- Mettez le moniteur hors tension et l'alimentation avant de déconnecter les câbles du moniteur.

1. Retirez le pied du moniteur.

Détachez le pied du moniteur comme indiqué dans [Comment séparer le pied et la base à la page 33](#).

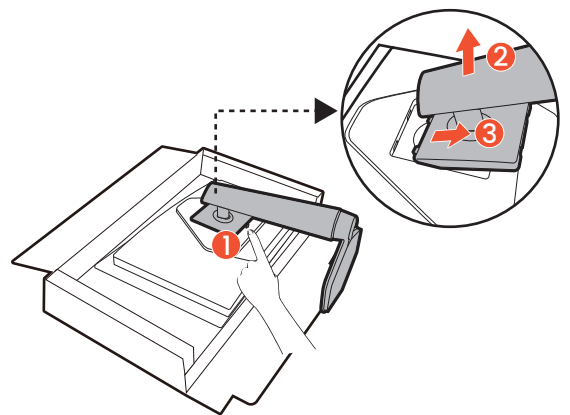

2. Retirez les vis sur le couvercle arrière.

Utilisez un tournevis cruciforme pour retirer les vis sur le couvercle arrière au moniteur. L'utilisation d'un tournevis à pointe magnétisée est recommandée pour éviter de perdre les vis.

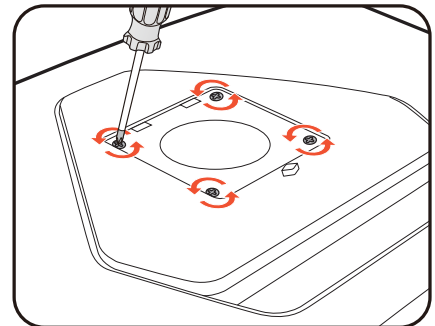

3. Suivez les instructions du manuel du support de montage mural/bras que vous avez acheté pour effectuer l'installation.



Utilisez quatre vis M4 x 10 mm pour fixer un support de montage mural standard VESA au moniteur. Assurez-vous que toutes les vis sont bien serrées correctement. Consultez un technicien professionnel ou le service BenQ pour l'installation murale et les précautions de sécurité.

Commandes du moniteur

La télécommande et sa portée effective

1. Suivez les instructions de [Installer les piles de la télécommande à la page 26](#) pour préparer la télécommande.
2. Dirigez la télécommande vers le moniteur. Le capteur de télécommande infrarouge est situé à l'avant du moniteur avec une portée de 6 mètres approximativement à un angle de 30 degrés (gauche et droite) et de 30 degrés (haut et bas). Assurez-vous qu'il n'y a pas d'obstacle entre la télécommande et le capteur infrarouge sur le moniteur.
3. Pour utiliser la télécommande, voir [Familiarisation avec votre télécommande à la page 23](#) pour plus d'informations.

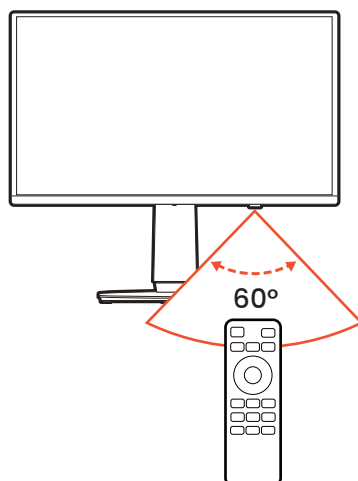

Le panneau de commande

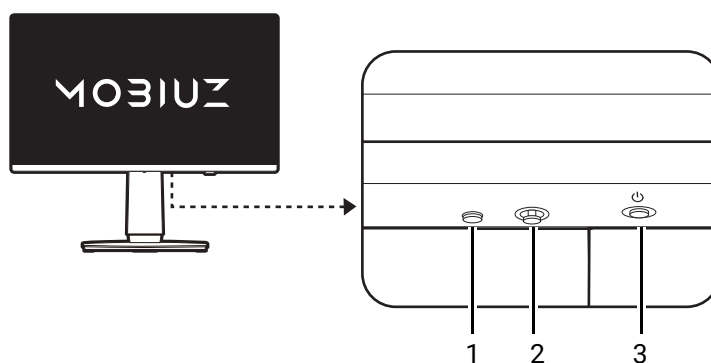



No.	Nom	Description
1	Touche d'entrée	Accède au menu de sélection de la source vidéo.
2	Contrôleur 5 directions	Accède aux fonctions ou éléments du menu avec les icônes à l'écran. Voir Contrôleur 5 directions et opérations de base du menu à la page 41 pour plus d'informations.
3	Touche d'alimentation	Cette touche permet d'allumer ou d'éteindre le moniteur.

Introduction du menu

Affichage tête haute (HUD)

Le HUD n'est disponible que quand le **Menu rapide** ou le menu principal est affiché par défaut.

Appuyez  /  /  pour faire apparaître le **Menu rapide** et le HUD.

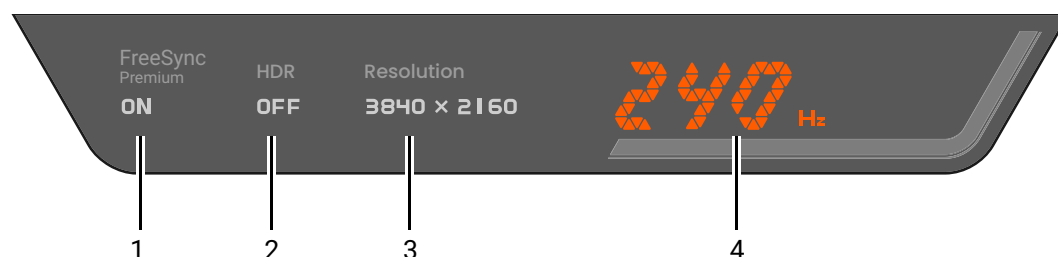

No.	Élément	Description
1	FreeSync	Indique l'état de FreeSync. Voir FreeSync Premium Pro à la page 64 pour plus d'informations.
2	HDR	Indique l'état HDR. Voir Activer la fonction HDR à la page 45 pour plus d'informations.
3	Résolution	Indique la résolution actuelle de l'écran.
4	Taux de rafraîchissement	Indique le taux de rafraîchissement actuel. Il change en temps réel en fonction de l'entrée vidéo de la console/de l'ordinateur.

Compteur FPS

Le compteur de FPS indique le taux de rafraîchissement actuel. Il change en temps réel en fonction de l'entrée vidéo de la console/de l'ordinateur.

Si activé, le compteur de FPS est affiché dans le coin supérieur droit de l'écran. Voir [Vérifier le taux de rafraîchissement actuel à la page 46](#) pour plus d'informations. Vous pouvez également appuyer  sur la télécommande.



Menus des touches de raccourci

Appuyez une touche de raccourci pour faire apparaître le menu correspondant.

Menu Son

Appuyez  /  pour faire apparaître le menu son.

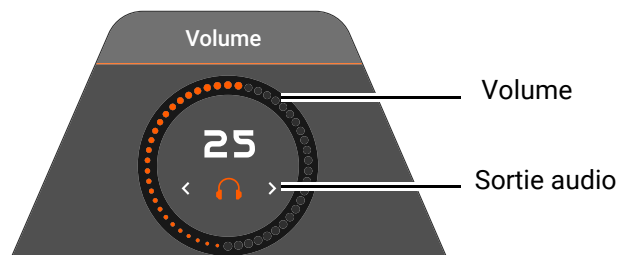

Menu de sélection de l'entrée

Appuyez la touche de l'entrée du moniteur ou la touche  de la télécommande pour faire apparaître le menu de sélection de l'entrée.





Menu du mode couleur pour le Game Art

Appuyez la touche du mode couleur Game Art () sur la télécommande pour afficher une liste des options du mode couleur de jeu. Voir [Mode couleur à la page 50](#) pour plus d'informations.





Menu **Color Vibrance**

Appuyez la touche **Color Vibrance** () pour faire apparaître le menu des ajustements.

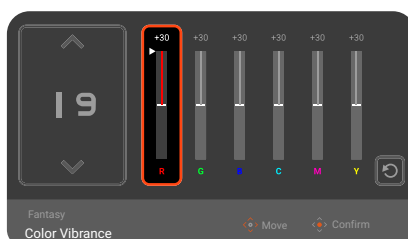



Appuyez  /  pour ajuster le réglage et la tonalité de l'ensemble des couleurs. Vous pouvez également appuyer  et utiliser les curseurs pour régler avec précision la saturation des 6 couleurs principales.

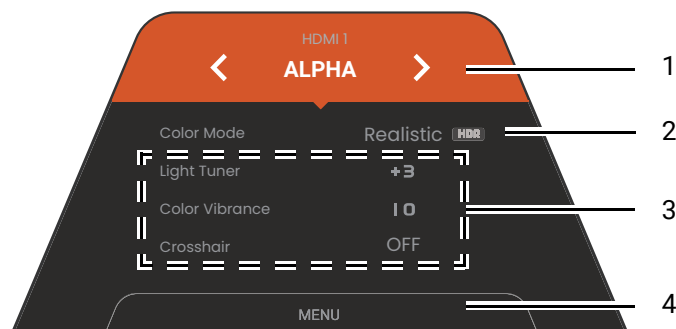

Menu rapide



Appuyez  /  /  pour faire apparaître le **Menu rapide**.



No.	Élément	Description
1	Source d'entrée et scénario prédéfini	Affiche la source vidéo / le scénario actuel. Appuyez  /  pour passer d'un scénario à l'autre. Voir Configuration de votre moniteur pour différents scénarios à la page 42 pour plus d'informations.
2	Mode couleur	Voir Mode couleur à la page 50 pour plus d'informations.
3	Paramètres rapides	Appuyez  /  pour effectuer les ajustements. Les menus des paramètres par défaut varient selon le scénario et peuvent ne pas être ajustables sur certains modes de couleur. Voir Options de menu disponibles pour chaque Mode couleur à la page 54 pour les options disponibles sur chaque mode de couleur. Pour personnaliser les menus des paramètres accessibles dans le Menu rapide , voir Personnaliser le Menu rapide pour un scénario à la page 43 .
4	Menu principal	Accède au menu principal. Voir Menu principal à la page 40 pour plus d'informations.

Menu principal

Accédez au menu principal pour ajuster tous les paramètres sur votre écran.

- Appuyez la touche du menu (☰) pour faire apparaître le menu principal.
- Appuyez  /  /  pour le **Menu rapide > Menu**.

Voir [Naviguer dans le menu principal à la page 49](#) pour plus d'informations.

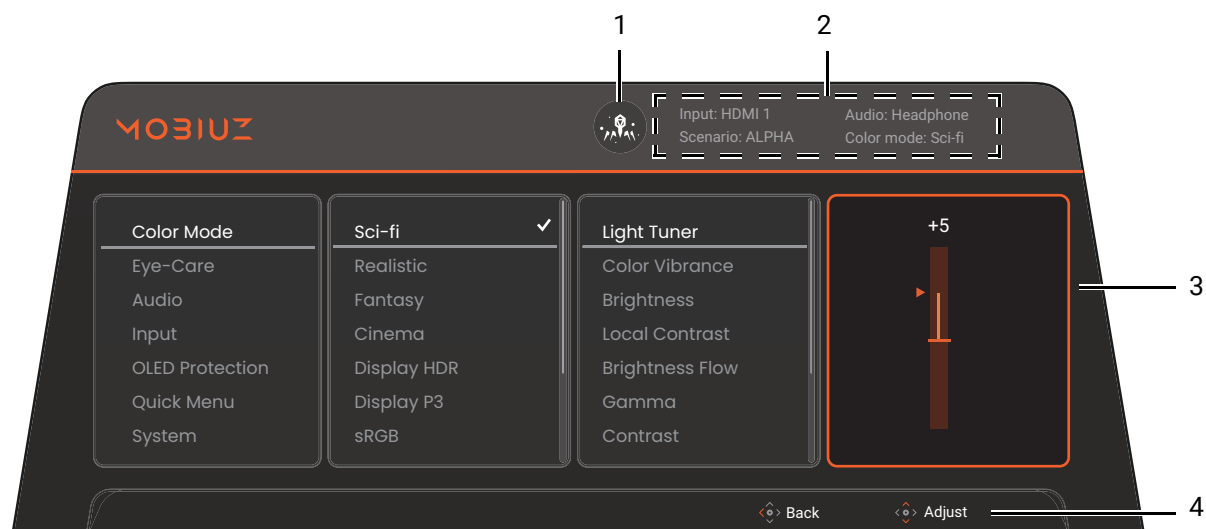



No.	Élément	Description
1	Icône Local Contrast	S'allume quand Local Contrast activée. Voir Local Contrast à la page 52 pour plus d'informations.
2	Informations système	Affiche les informations actuelles du système, notamment la source d'entrée, le scénario, la sortie audio et le mode de couleur.
3	Menus et options	Affiche les menus et les options.
4	Conseils d'utilisation	Affiche les opérations qui peuvent être effectuées à l'aide du contrôleur 5 directions ou des touches de navigation de la télécommande.





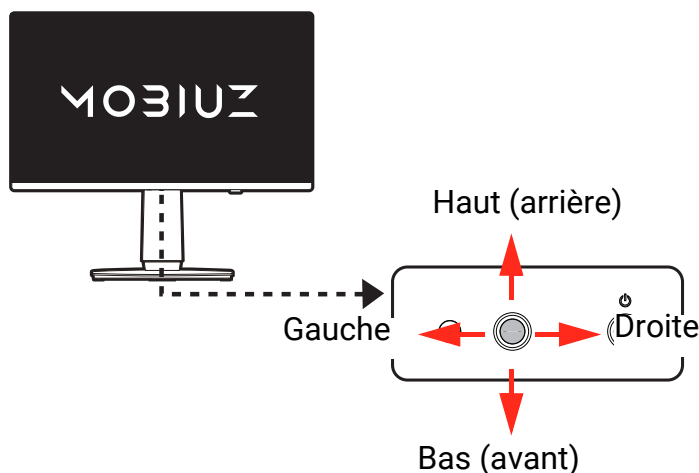

Réglages du moniteur

Contrôleur 5 directions et opérations de base du menu

Le contrôleur 5 directions est situé sous la partie inférieure de la face avant. Lorsque vous êtes assis devant le moniteur, déplacez le contrôleur dans les directions indiquées par les icônes à l'écran pour la navigation et les opérations dans les menus.





Icône OSD	Opération du contrôleur 5 directions	Fonction
(Avec une entrée vidéo disponible mais aucun menu n'a été activé)		
N/D	Appuyer au centre ou déplacer vers la droite / gauche	Active le Menu rapide .
N/D	Déplacer vers le haut / bas	Active le menu son.
(Quand le menu de sélection de la source vidéo a été activé)		
	Déplacer vers le haut / bas	Passe à la source d'entrée souhaitée.
(Quand le Menu rapide a été activé)		
	Déplacer vers le haut / bas	Va au paramètre du menu précédent / suivant.
	Déplacer vers la droite / gauche	<ul style="list-style-type: none"> • Va à l'élément de menu précédent / suivant. • (Quand Menu est en surbrillance) Déplacez vers la gauche pour fermer le Menu rapide ; déplacez vers la droite pour accéder au menu principal.
	Appuyer au centre	<ul style="list-style-type: none"> • Ferme le Menu rapide. • (Quand Menu est en surbrillance) Accède au menu principal.

Icône OSD	Opération du contrôleur 5 directions	Fonction
(Quand le menu son a été activé)		
	Déplacer vers le haut / bas	Ajuste le volume.
	Déplacer vers la droite / gauche	Bascule entre HDMI eARC et prise casque 3,5 mm.
(Quand le menu principal a été activé)		
	Appuyer au centre	Confirme la sélection.
	Déplacer vers la droite	<ul style="list-style-type: none"> • Accède aux sous-menus. • Confirme la sélection.
	Déplacer vers le haut	<ul style="list-style-type: none"> • Va à l'élément de menu précédent. • Pour l'ajustement haut/augmentation.
	Déplacer vers le bas	<ul style="list-style-type: none"> • Va à l'élément de menu suivant. • Pour l'ajustement bas/diminution.
	Déplacer vers la gauche	<ul style="list-style-type: none"> • Retourne au menu précédent. • Quitte le menu à l'écran.

Configuration de votre moniteur pour différents scénarios

Votre moniteur peut être utilisé pour se connecter à plusieurs appareils pour différents types de jeux et de tâches. Dans ce cas, des réglages différents peuvent être nécessaires pour s'adapter au mieux au contenu média. Enregistrez un ensemble de réglages préférés sous forme de scénario et appliquez-les à une entrée ou à un contenu spécifique.

Le scénario changera en fonction de la source d'entrée par défaut. Quand le **Menu rapide** est lancé en appuyant  /  / , vous pouvez changer le scénario pour l'entrée actuelle ou ajuster certains paramètres à partir du **Menu rapide**. Le mappage des scénarios est mis à jour en conséquence.

[Changer de scénario à la page 43](#)

[Personnaliser le Menu rapide pour un scénario à la page 43](#)



- Pour connaître les réglages qui peuvent être enregistrés et appliqués par scénario, voir [Paramètres OSD ajustables à la page 44](#).
- Les ports d'entrée vidéo disponibles varient en fonction du modèle.

Vous pouvez enregistrer jusqu'à 4 scénarios. N'hésitez pas à faire ce qui suit :

A. Conservez des réglages cohérents (c'est-à-dire le même scénario) pour le même contenu sur différents appareils.

[Basculer rapidement les entrées à la page 45](#)

B. Appliquer différents ensembles de réglages (c.-à-d. différents scénarios) pour différents contenus du même appareil.

[Changer de scénario à la page 43](#)

Exemple de mappage de scénario

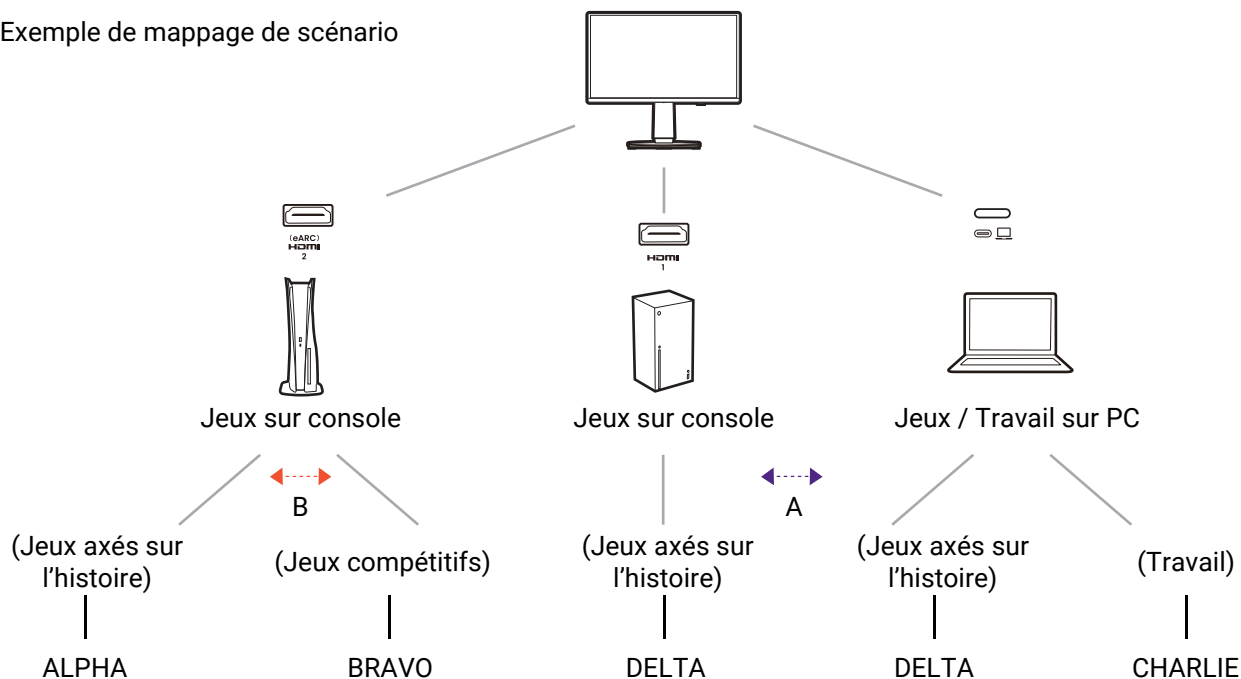

Changer de scénario

1. Appuyez / / pour faire apparaître le **Menu rapide**.
2. Quand le nom du scénario est sélectionné, appuyez / pour changer le scénario pour l'entrée/le contenu actuel. La prochaine fois que la même entrée sera sélectionnée, le scénario choisi sera appliqué.

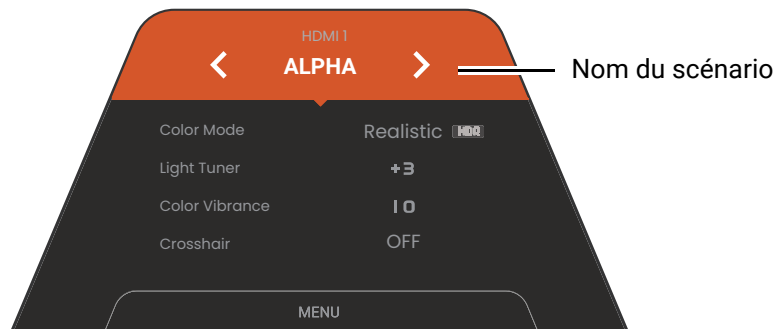

Vous pouvez également aller à **Menu > Entrée** pour prédéfinir le scénario qui change à chaque entrée. Le mappage du scénario sera mis à jour chaque fois qu'il sera changé par rapport au **Menu rapide** cependant.

Personnaliser le **Menu rapide** pour un scénario

Par défaut, 3 réglages rapides peuvent être personnalisés pour chaque scénario sur le **Menu rapide**. Changez les éléments de réglage si vous le souhaitez.

1. Appuyez / / pour faire apparaître le **Menu rapide**.
2. Allez à **Menu > Menu rapide**.
3. Sélectionnez un scénario et appuyez pour poursuivre la sélection.

- Sélectionnez un élément disponible et appuyez  pour poursuivre la sélection.
- Faites défiler jusqu'à un élément et appuyez  /  pour confirmer. Un menu de paramètres est grisé sur le **Menu rapide** s'il n'est pas pris en charge par un mode de couleur.

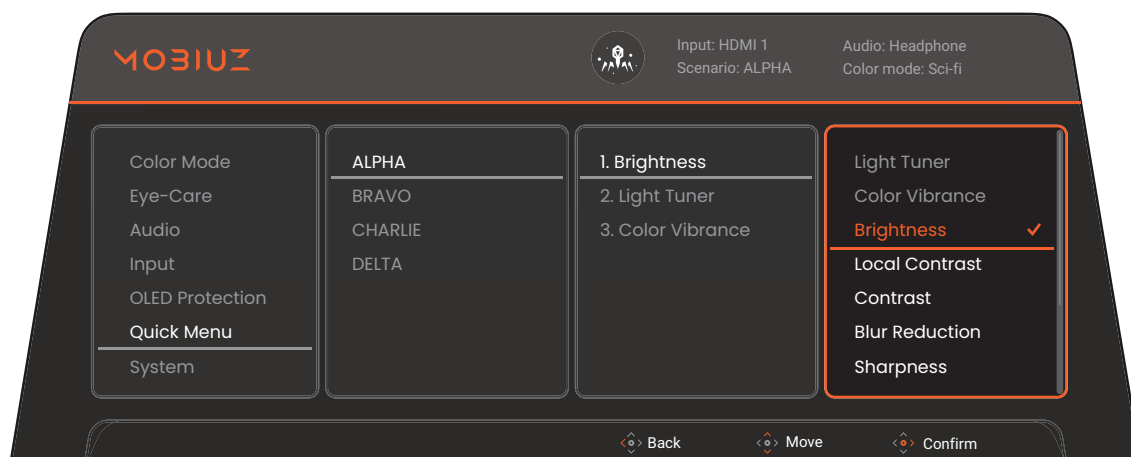

Paramètres OSD ajustables

Alors que certains paramètres (p.ex., la langue de l'OSD) soient changés et prennent effet immédiatement, indépendamment des autres paramètres du moniteur ou des entrées, la plupart des paramètres de l'OSD peuvent être ajustés et enregistrés pour aller avec les entrées, les modes de couleurs ou les scénarios. Lorsque l'on sélectionne une entrée, un mode de couleur ou un scénario, les paramètres souhaités sont appliqués.

Éléments	Description
Mode d'affichage	Enregistré et appliqué par le basculement d'entrée.
Overscan	
Plage PC RGB	
Sortie audio	
DSC	
Compatible 4K (EX271QZ seulement)	
Mode couleur (Tous excepté Joueur 1/2/3)	Enregistré et appliqué par le basculement du scénario.
Low Blue Light	
Color Weakness (Faiblesse chromatique)	
Mode Son	
Volume	

Éléments	Description
Light Tuner	Enregistré et appliqué par le basculement du scénario et de mode de couleur.
Color Vibrance	
Local Contrast	
Luminosité	
Contraste	
Gamma	
Temp. couleur	
Blur Reduction	
Finesse	
Flux de luminosité (EX271UZ / EX321UZ seulement)	

Basculer rapidement les entrées

Appuyez la touche d'entrée sur le moniteur ou la touche  de la télécommande plusieurs fois pour faire défiler les sources vidéo disponibles.

Chaque source est prédéfinie pour un scénario. Le scénario change en fonction de la source d'entrée. Vous pouvez changer le réglage depuis le **Menu rapide** ou **Menu > Entrée** comme vous le souhaitez.







Activer la fonction HDR

Pour activer la fonction HDR, assurez-vous que l'appareil source, le câble vidéo et le contenu multimédia sont compatibles HDR.

Quand le contenu d'entrée est compatible HDR, le message OSD **HDR : ACTIVÉ** s'affiche à l'écran. La fonction HDR est correctement activée.



Vous pouvez changer de mode de couleur à votre guise. Dans ce cas, toutes les options disponibles sous **Mode couleur** prennent en charge le contenu HDR. Chaque mode HDR s'accompagne de certains paramètres d'écran par défaut qui sont ajustables. Voir [Options de menu disponibles pour chaque Mode couleur à la page 54](#) pour les options de menu disponibles.

Choisir une sortie audio

1. Appuyez  /  pour faire apparaître le menu son.
2. Appuyez  /  pour basculer entre HDMI eARC et prise casque 3,5 mm.
Appuyez  /  pour régler le volume.

Choisir un mode de couleur

Votre moniteur comporte trois modes de couleur : **Science-fiction**, **Fantastique** et **Réaliste**, adaptés aux différents styles des jeux pour améliorer l'ambiance du jeu. Voir [Mode couleur à la page 50](#) pour toutes les options disponibles.

1. Appuyez  /  /  pour faire apparaître le **Menu rapide**.
2. Allez à **Menu** > **Mode couleur** pour un mode de couleur désiré.
3. Dans chaque mode, réglez et enregistrez les paramètres en fonction de vos besoins.

Vous pouvez également appuyer () sur la télécommande.





Téléchargez **Color Shuttle** sur www.BenQ.com pour partager les réglages des modes de jeu et gérer les modes de couleur des jeux. Voir [Assistance produit à la page 3](#) pour l'accès au logiciel.

Vérifier le taux de rafraîchissement actuel

Le taux de rafraîchissement est affiché sur le HUD et le compteur FPS respectivement.

Le HUD n'est disponible que quand le **Menu rapide** ou le menu principal est affiché par défaut.

Si vous préférez rester informé du taux de rafraîchissement, vous pouvez choisir d'afficher le HUD en permanence, ou changer pour afficher le compteur de FPS à la place dans le coin supérieur droit de l'écran.



1. Appuyez  /  /  pour faire apparaître le **Menu rapide**.
2. Allez à **Menu** > **Système** > **Compteur FPS**. Voir [Compteur FPS à la page 63](#) pour les options.



Vous pouvez également appuyer la touche () de la télécommande pour faire basculer le compteur de FPS, le HUD et la désactivation.

Activer l'accessibilité de la vision des couleurs (**Color Weakness (Faiblesse chromatique)**)

Color Weakness (Faiblesse chromatique) est l'accessibilité qui aide les personnes ayant une déficience de la vision des couleurs à distinguer les couleurs. **Filtre rouge** et **Filtre vert** sont fournis sur ce moniteur. Choisissez-en un au besoin.

1. Appuyez  /  /  pour faire apparaître le **Menu rapide**.
2. Allez à **Menu** > **Eye-Care** > **Color Weakness (Faiblesse chromatique)**.
3. Choisissez **Filtre rouge** ou **Filtre vert**.
4. Ajustez la valeur du filtre. Un effet plus fort est produit lorsque la valeur augmente.

Taux de rafraîchissement initial plus élevé pour votre appareil

Vous pouvez régler le moniteur sur un taux de rafraîchissement plus élevé pour améliorer votre expérience de jeu.



Les fréquences disponibles varient selon le modèle et la source d'entrée. Téléchargez le **Resolution file (Fichier de résolution)** depuis le site Web (voir [Assistance produit à la page 3](#)). Voir « **Modes d'affichage prédéfinis** » dans le **Resolution file (Fichier de résolution)** pour plus d'informations.

1. Réglez le moniteur sur un taux de rafraîchissement plus élevé. Allez dans les paramètres d'affichage de votre appareil et recherchez l'option de taux de rafraîchissement. Réglez-le sur le taux de rafraîchissement maximal présenté.
2. Allez dans le menu de configuration dans votre jeu, et changez la fréquence d'images ou le taux de rafraîchissement.
3. Vérifiez si le taux de rafraîchissement de votre moniteur a été changé. Voir [Vérifier le taux de rafraîchissement actuel à la page 46](#).

-
- Si le taux de rafraîchissement maximal présenté n'est pas disponible dans vos menus, vérifiez ce qui suit :
 - assurez-vous que le câble HDMI ou câble DisplayPort est correctement connecté à votre ordinateur et au moniteur.
 - assurez-vous que votre appareil prend en charge le taux de rafraîchissement maximal du moniteur.
 - assurez-vous que votre jeu prend en charge le taux de rafraîchissement maximal du moniteur.
 - Les procédures de réglage du taux de rafraîchissement varient selon l'appareil/le jeu. Consultez le document d'aide fourni avec votre appareil et jeu pour plus de détails.
-



Empêcher l'image résiduelle

Pour éviter l'image résiduelle, le moniteur doit effectuer une opération de protection du panneau après l'avoir utilisé pendant un certain temps.



Il est fortement recommandé d'effectuer des opérations de protection du panneau quand vous y êtes invité par des messages OSD. Un moniteur sans ces opérations annule la garantie et peut ne pas pouvoir conserver une excellente qualité d'image.

Davantage de fonctions de protection du panneau sont fournies et activées par défaut. Voir [Menu Protection OLED à la page 60](#) pour plus d'informations.

Partager un ensemble de clavier, souris et autres périphériques USB avec un KVM (EX271UZ / EX321UZ seulement)

Vous pouvez transférer les périphériques de contrôle (c.-à-d. le clavier et la souris) et d'autres périphériques USB entre plusieurs sources vidéo par l'intermédiaire du KVM.

Avec des connexions appropriés, l'affichage est basculé sur les entrées disponibles lorsque le contrôle du clavier et de la souris change également.

1. Effectuez la première entrée via le port vidéo USB-C™ () , car cela est nécessaire pour que le **KVM** fonctionne automatiquement. Voir [Connectez le câble vidéo. à la page 29](#) pour référence.
2. Effectuez la deuxième entrée via une connexion HDMI ou DP.
 - Connexions de données HDMI et USB™ en amont
 - Connexions de données DisplayPort et USB™ en amont
3. Connectez les périphériques de contrôle et autres périphériques USB aux ports USB du moniteur.
4. Une fois que deux ensembles de connexions ont été effectués comme indiqué la fonction **KVM** est activée automatiquement. Vous pouvez basculer l'affichage et le contrôle par la touche  de la télécommande.

Travailler avec plusieurs moniteurs (commutateur de canal IR)





Applicable aux moniteurs BenQ de la gamme EX.

Si votre ordinateur est connecté à plus d'un moniteur, vous pouvez contrôler rapidement différents moniteurs avec la télécommande. Vous pouvez contrôler jusqu'à 3 moniteurs avec la même télécommande.

1. Réglez un moniteur sur un canal depuis **Système > Canal IR**. Le réglage par défaut est **Canal 1**. Pour éviter les interférences, réglez les moniteurs sur des canaux différents.
2. Appuyez  sur la télécommande pour passer à une autre chaîne (c.-à-d. un autre moniteur).

Naviguer dans le menu principal

Vous pouvez utiliser le menu à l'écran (OSD) pour ajuster tous les paramètres sur votre écran.

Appuyez  /  /  pour faire apparaître le **Menu rapide** et sélectionnez **Menu** pour accéder au menu principal. Voir [Contrôleur 5 directions et opérations de base du menu à la page 41](#) pour des détails.

Les options de menu disponibles peuvent varier selon les sources d'entrée, les fonctions et les réglages. Les options de menu qui ne sont pas disponibles apparaîtront en grisé. Les touches qui ne sont pas disponibles seront désactivées et les icônes OSD correspondantes disparaîtront. Pour les modèles sans certaines fonctions, leurs paramètres et éléments liés n'apparaîtront pas sur le menu.



Les langues du menu OSD peuvent être différentes du produit fourni dans votre région, voir [Langue à la page 67](#) sous **Système** et **Paramètres OSD** pour plus de détails.

Pour plus d'informations sur chaque menu, veuillez consulter les pages suivantes :

- [Menu Mode couleur à la page 50](#)
- [Menu Eye-Care à la page 56](#)
- [Menu Son à la page 57](#)
- [Menu Entrée à la page 58](#)
- [Menu Protection OLED à la page 60](#)
- [Menu rapide à la page 62](#)
- [Menu Système à la page 63](#)

Menu **Mode couleur**

Les options de menu disponibles peuvent varier selon les sources d'entrée, les fonctions et les réglages. Les options de menu qui ne sont pas disponibles apparaîtront en grisé. Les touches qui ne sont pas disponibles seront désactivées et les icônes OSD correspondantes disparaîtront. Pour les modèles sans certaines fonctions, leurs paramètres et éléments liés n'apparaîtront pas sur le menu.

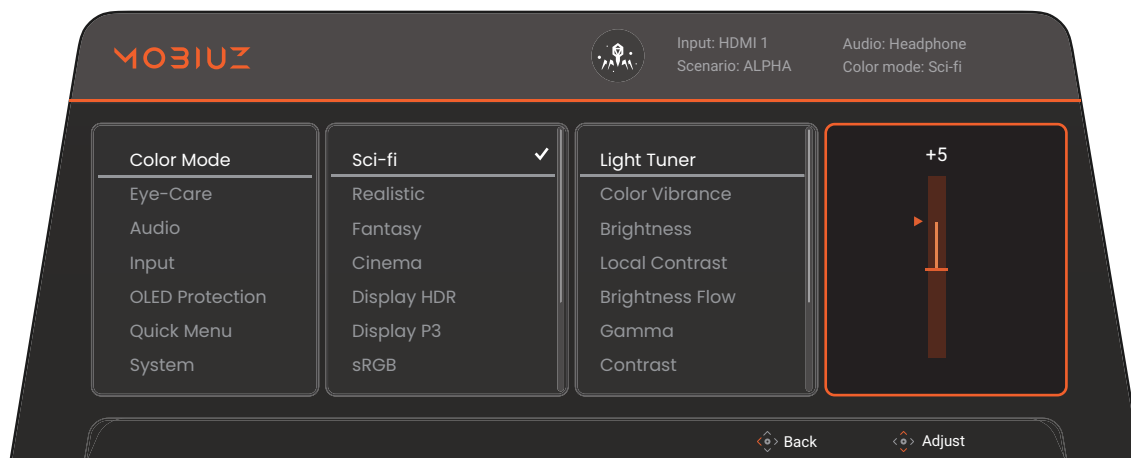





1. Appuyez / / pour faire apparaître le **Menu rapide**.
2. Sélectionnez **Menu** dans le **Menu rapide**.
3. Utilisez ou pour sélectionner **Mode couleur**.
4. Sélectionnez pour aller à un sous-menu, puis utilisez ou pour sélectionner un élément du menu.
5. Utilisez ou pour faire des ajustements ou pour faire des sélections.
6. Pour retourner au menu précédent, sélectionnez .
7. Pour quitter le menu, sélectionnez .

Élément	Fonction	Page
Color Shuttle	Affiche le code QR de Color Shuttle . Scannez pour accéder rapidement à la page d'introduction du logiciel. Le logiciel doit être installé sur votre ordinateur pour fonctionner avec le moniteur.	
Mode couleur	Sélectionnez un mode de couleur qui correspond le mieux au type d'images sur l'écran. Vous pouvez ajuster le mode sélectionné comme vous le souhaitez. Les options de menu disponibles peuvent varier selon les sources d'entrée, les fonctions et les réglages.	

Élément	Fonction	Plage
	Science-fiction	Renforce la texture métallique et crée une atmosphère futuriste.
	Réaliste	Reproduit un contraste exceptionnel et une saturation naturelle.
	Fantastique	L'accent est mis sur le cuir texturé, la pierre solide et le feu vacillant.
	Cinéma	Pour afficher les vidéos.
	Display HDR	Active la fonction HDR pour un contenu conforme aux normes DisplayHDR™ (certifié VESA).
	Display P3	Pour une meilleure représentation de la correspondance des couleurs avec le standard Display P3.
	sRGB	Pour une meilleure représentation de la correspondance des couleurs avec les périphériques compatibles sRGB.
	Personnalisé	Applique une combinaison de réglages de couleur définis par les utilisateurs.
	Joueur 1	Enregistre un nouveau groupe de paramètres d'affichage personnalisés.
	Joueur 2	
	Joueur 3	
	Smart Game Art	Le moniteur identifie l'écran de jeu et fournit les paramètres de couleur les plus appropriés. Veuillez télécharger Color Shuttle depuis le site Web de BenQ pour activer la fonction Smart Game Art.
		<ul style="list-style-type: none"> • Light Tuner • Color Vibrance • Luminosité • Local Contrast • Flux de luminosité • Gamma • Contraste • Temp. couleur • Blur Reduction • Finesse • Enr. sous • Réinit. couleur
		<ul style="list-style-type: none"> • Luminosité • Réinit. couleur

Les options de menu disponibles peuvent varier selon les sources d'entrée, les fonctions et les réglages. Voir [Options de menu disponibles pour chaque Mode couleur à la page 54](#) pour plus d'informations.

Élément	Fonction	Plage
Light Tuner (certains modes seulement)	Fait ressortir les nuances sombres en augmentant la luminosité, le contraste et la saturation de l'ensemble.	-10 ~ 10

Élément	Fonction	Plage						
Color Vibrance (certains modes seulement)	<p>Fournit différents jeux de réglages de couleur. Une fois appliqué, vous pouvez ajuster certains des réglages de couleur dans les menus correspondants.</p> <p>Appuyez  /  pour ajuster le réglage et la tonalité de l'ensemble des couleurs. Vous pouvez également appuyer  et utiliser les curseurs pour régler avec précision la saturation des 6 couleurs principales.</p>	0 ~ 20 R (-30 ~ 30) G (-30 ~ 30) B (-30 ~ 30) C (-30 ~ 30) M (-30 ~ 30) Y (-30 ~ 30)						
Luminosité	Ajuste la balance entre les niveaux lumineux et sombres.	0 ~ 100						
Local Contrast (certains modes seulement)	<p>La technologie de réglage automatique du contraste en temps réel garantit une présentation optimale des détails dans les différentes conditions environnementales du jeu.</p> <p> Vous pouvez travailler avec Light Tuner pour déterminer le niveau de contraste.</p>	<ul style="list-style-type: none"> • ACTIVÉ • DÉSACT 						
Flux de luminosité (certains modèles / modes seulement)	<p>Ajuste la luminosité de manière dynamique en fonction du niveau de luminosité de chaque pixel dans chaque scène. Cela permet à l'écran d'offrir des transitions de luminosité plus fluides et plus raffinées au fur et à mesure que les scènes changent, tout en conservant une cohérence et une stabilité visuelle.</p>							
	<table border="1"> <tr> <td style="text-align: center;">0</td> <td>Offre des changements de luminosité plus perceptibles.</td> </tr> <tr> <td style="text-align: center;">1</td> <td>Fournit un niveau équilibré de réglage de la luminosité pour des transitions plus fluides.</td> </tr> <tr> <td style="text-align: center;">2</td> <td>Fournit les transitions de luminosité les plus fluides et les plus stables pour un confort visuel constant.</td> </tr> </table>	0	Offre des changements de luminosité plus perceptibles.	1	Fournit un niveau équilibré de réglage de la luminosité pour des transitions plus fluides.	2	Fournit les transitions de luminosité les plus fluides et les plus stables pour un confort visuel constant.	
0	Offre des changements de luminosité plus perceptibles.							
1	Fournit un niveau équilibré de réglage de la luminosité pour des transitions plus fluides.							
2	Fournit les transitions de luminosité les plus fluides et les plus stables pour un confort visuel constant.							
Gamma (certains modes seulement)	Réglez la luminescence du ton.	1 ~ 5						
Contraste	Ajuste le degré de différence entre les points sombres et les points lumineux.	0 ~ 100						

Élément	Fonction		Plage
Temp. couleur (certains modes seulement)	Normal	Permet aux vidéos et aux photos d'être affichées en couleurs naturelles. C'est la couleur par défaut de l'usine.	
	Bleuâtre	Applique une teinte froide à l'image. Elle est prédéfinie à l'usine à la couleur blanche standard de l'industrie informatique.	
	Rougeâtre	Applique une teinte chaude à l'image. Elle est prédéfinie à l'usine à la couleur blanche standard de la presse.	
	Déf. par utilisateur	<p>Le mélange des couleurs primaires Rouge, Vert et Bleu peut être modifié pour changer la teinte de la couleur de l'image. Allez aux menus R (rouge), G (vert) et B (bleu) se suivant pour modifier les paramètres.</p> <p>La diminution d'une ou plusieurs des couleurs réduira leur influence respective sur la teinte de la couleur de l'image. (P. ex. si vous réduisez le niveau bleu, l'image prendra graduellement une teinte jaunâtre. Si vous réduisez le vert, l'image prendra une teinte magenta.)</p>	<ul style="list-style-type: none"> • R (0 ~ 100) • G (0 ~ 100) • B (0 ~ 100)
Blur Reduction (Réduction du flou de mouvement) (certains modes seulement)	<p>Réduit le flou de mouvement dans les jeux ou lors de la lecture vidéo.</p>  Notez les impacts de la fonction Blur Reduction une fois activée. <ul style="list-style-type: none"> - La luminosité est réduite. - Sans scintillement est désactivé. - Disponible uniquement lorsque le taux de rafraîchissement est supérieur à 100 Hz. 		<ul style="list-style-type: none"> • ACTIVÉ • DÉSACT
Finesse	Ajuste la clarté et la visibilité des contours des sujets dans l'image.		0 ~ 10
Enr. sous (certains modes seulement)	Enregistre un nouveau groupe de paramètres d'affichage personnalisés.		<ul style="list-style-type: none"> • Joueur 1 • Joueur 2 • Joueur 3
Réinit. couleur	Réinitialise les réglages de couleur personnalisés aux valeurs par défaut de l'usine.		<ul style="list-style-type: none"> • OUI • NON

Options de menu disponibles pour chaque **Mode couleur**

Selon le **Mode couleur** que vous venez de définir, les options disponibles pour l'ajustement de couleur peut varier. Cette liste est uniquement une référence car les options disponibles varient également en fonction de l'entrée. Les options de menu qui ne sont pas disponibles apparaîtront en grisé.

Pour le contenu SDR

Options	Science-fiction	Réaliste	Fantastique	Cinéma	Display P3	sRGB	Personnalisé	Joueur 1 / Joueur 2 / Joueur 3	Smart Game Art
Light Tuner	V	V	V	V	X	X	V	V	X
Color Vibrance	V	V	V	V	X	X	V	V	X
Local Contrast	V	V	V	V	X	X	V	V	X
Luminosité	V	V	V	V	V	V	V	V	V
Contraste	V	V	V	V	V	V	V	V	X
Finesse	V	V	V	V	V	V	V	V	X
Gamma	V	V	V	V	X	X	V	V	X
Temp. couleur	V ⁽¹⁾	V ⁽¹⁾	V ⁽¹⁾	X	X	X	V	V	X
Flux de luminosité (EX321UZ seulement)	V	V	V	V	V	V	V	V	X
Blur Reduction	V	V	V	X	X	X	V	V	X
Low Blue Light	V	V	V	V	X	X	V	V	X
Color Weakness (Faiblesse chromatique)	V	V	V	V	X	X	V	V	X

Pour le contenu HDR

Options	Science-fiction HDR	Réaliste HDR	Fantastique HDR	Cinéma HDR	Display HDR	Joueur 1 HDR / Joueur 2 HDR / Joueur 3 HDR	Smart Game Art HDR
Light Tuner	V	V	V	V	X	V	X
Color Vibrance	V	V	V	V	X	V	X
Local Contrast	V	V	V	V	X	V	X
Luminosité	V	V	V	V	V	V	V
Contraste	V	V	V	V	V	V	X
Finesse	V	V	V	V	V	V	X
Gamma	X	X	X	X	X	X	X
Temp. couleur	V ⁽¹⁾	V ⁽¹⁾	V ⁽¹⁾	X	X	V	X
Flux de luminosité (EX321UZ seulement)	V	V	V	V	V	V	X
Blur Reduction	V	V	V	X	X	V	X

	Science-fiction HDR	Réaliste HDR	Fantastique HDR	Cinéma HDR	Display HDR	Joueur 1 HDR / Joueur 2 HDR / Joueur 3 HDR	Smart Game Art HDR
Options							
Low Blue Light	V	V	V	V	X	V	X
Color Weakness (Faiblesse chromatique)	V	V	V	V	X	V	X



- V : Disponible.
- X : Indisponible.
- ⁽¹⁾ : Disponible uniquement quand **Temp. couleur** est réglée sur **Déf. par utilisateur**.

Menu Eye-Care

Les options de menu disponibles peuvent varier selon les sources d'entrée, les fonctions et les réglages. Les options de menu qui ne sont pas disponibles apparaîtront en grisé. Les touches qui ne sont pas disponibles seront désactivées et les icônes OSD correspondantes disparaîtront. Pour les modèles sans certaines fonctions, leurs paramètres et éléments liés n'apparaîtront pas sur le menu.

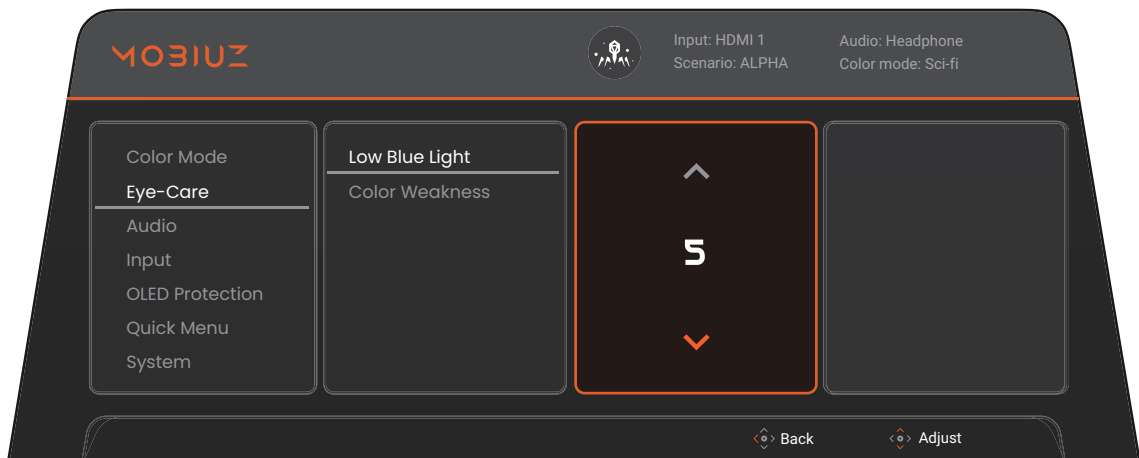

1. Appuyez / / pour faire apparaître le **Menu rapide**.
2. Sélectionnez **Menu** dans le **Menu rapide**.
3. Utilisez ou pour sélectionner **Eye-Care**.
4. Sélectionnez pour aller à un sous-menu, puis utilisez ou pour sélectionner un élément du menu.
5. Utilisez ou pour faire des ajustements ou pour faire des sélections.
6. Pour retourner au menu précédent, sélectionnez .
7. Pour quitter le menu, sélectionnez .

Élément	Fonction	Plage					
Low Blue Light	Diminue la lumière bleue émise par l'écran pour réduire le risque d'exposition à la lumière bleue de vos yeux. Plus la valeur est élevée, plus la lumière bleue diminue.	0 ~ 5					
Color Weakness (Faiblesse chromatique)	Ajuste la représentation de la correspondance des couleurs pour les personnes ayant une déficience de la vision des couleurs afin de distinguer facilement les couleurs.						
	<table border="1"> <tr> <td>Filtre rouge</td> <td>Décide de l'effet produit par le filtre rouge. Un effet plus fort est produit lorsque la valeur augmente.</td> <td>0 ~ 20</td> </tr> <tr> <td>Filtre vert</td> <td>Décide de l'effet produit par le filtre vert. Un effet plus fort est produit lorsque la valeur augmente.</td> <td>0 ~ 20</td> </tr> </table>	Filtre rouge	Décide de l'effet produit par le filtre rouge. Un effet plus fort est produit lorsque la valeur augmente.	0 ~ 20	Filtre vert	Décide de l'effet produit par le filtre vert. Un effet plus fort est produit lorsque la valeur augmente.	0 ~ 20
Filtre rouge	Décide de l'effet produit par le filtre rouge. Un effet plus fort est produit lorsque la valeur augmente.	0 ~ 20					
Filtre vert	Décide de l'effet produit par le filtre vert. Un effet plus fort est produit lorsque la valeur augmente.	0 ~ 20					

Menu Entrée

Les options de menu disponibles peuvent varier selon les sources d'entrée, les fonctions et les réglages. Les options de menu qui ne sont pas disponibles apparaîtront en grisé. Les touches qui ne sont pas disponibles seront désactivées et les icônes OSD correspondantes disparaîtront. Pour les modèles sans certaines fonctions, leurs paramètres et éléments liés n'apparaîtront pas sur le menu.

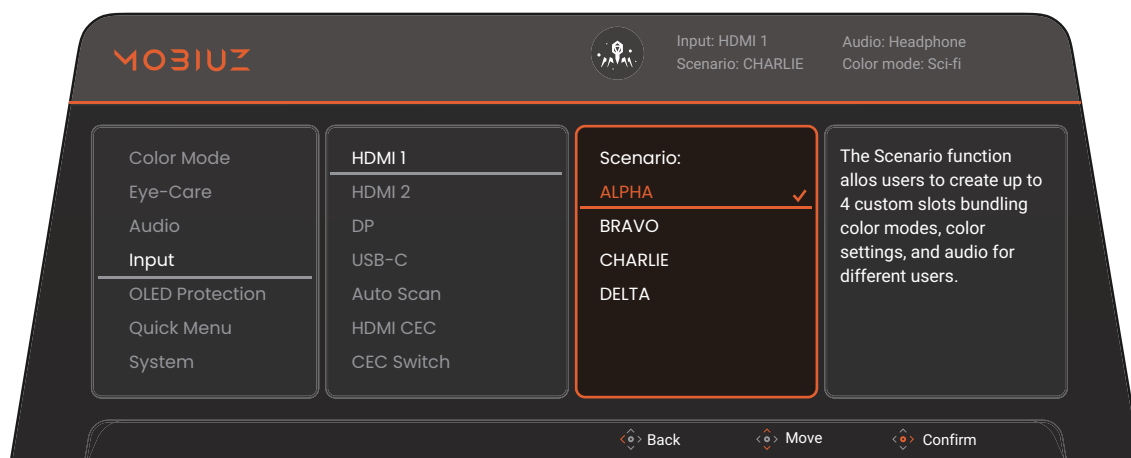

1. Appuyez / / pour faire apparaître le **Menu rapide**.
2. Sélectionnez **Menu** dans le **Menu rapide**.
3. Utilisez ou pour sélectionner **Entrée**.
4. Sélectionnez pour aller à un sous-menu, puis utilisez ou pour sélectionner un élément du menu.
5. Utilisez ou pour faire des ajustements ou pour faire des sélections.
6. Pour retourner au menu précédent, sélectionnez .
7. Pour quitter le menu, sélectionnez .

Élément	Fonction	Plage
HDMI1	Utilisez ceci pour changer l'entrée à celle appropriée pour votre type de connexion de câble vidéo. Un scénario peut être désigné pour une entrée. Voir Configuration de votre moniteur pour différents scénarios à la page 42 pour plus d'informations.	<ul style="list-style-type: none"> • ALPHA • BRAVO • CHARLIE • DELTA (EX271UZ / EX321UZ seulement)
HDMI2		
DP		
USB-C (EX271UZ / EX321UZ seulement)		
Recherche auto	Lorsque cette fonction est activée, tous les ports seront dans la boucle de sélection auto de l'entrée.	<ul style="list-style-type: none"> • ACTIVÉ • DÉSACT

Élément	Fonction	Plage
HDMI CEC	<p>Une fois activé, cela permet de contrôler votre moniteur et les appareils compatibles HDMI CEC (Consumer Electronics Control) via une connexion HDMI. Les commandes disponibles varient selon les appareils.</p> <p>Les appareils compatibles actuellement testés sont les suivants :</p> <ul style="list-style-type: none"> • PS5, PS4 • Xbox One, Xbox Series X/S • Switch 	<ul style="list-style-type: none"> • ACTIVÉ • DÉSACT
Commutateur CEC	Décide de passer à une nouvelle entrée d'un appareil compatible CEC s'il est détecté.	
	Auto complet	Passes à la nouvelle entrée automatiquement.
	Semi auto	Fait apparaître un message et passe à la nouvelle entrée une fois qu'il est confirmé.
	DÉSACT	La fonction de commutation auto est désactivée. Vous devez passer manuellement à l'entrée d'un appareil compatible CEC.

Menu **Protection OLED**

Les options de menu disponibles peuvent varier selon les sources d'entrée, les fonctions et les réglages. Les options de menu qui ne sont pas disponibles apparaîtront en grisé. Les touches qui ne sont pas disponibles seront désactivées et les icônes OSD correspondantes disparaîtront. Pour les modèles sans certaines fonctions, leurs paramètres et éléments liés n'apparaîtront pas sur le menu.

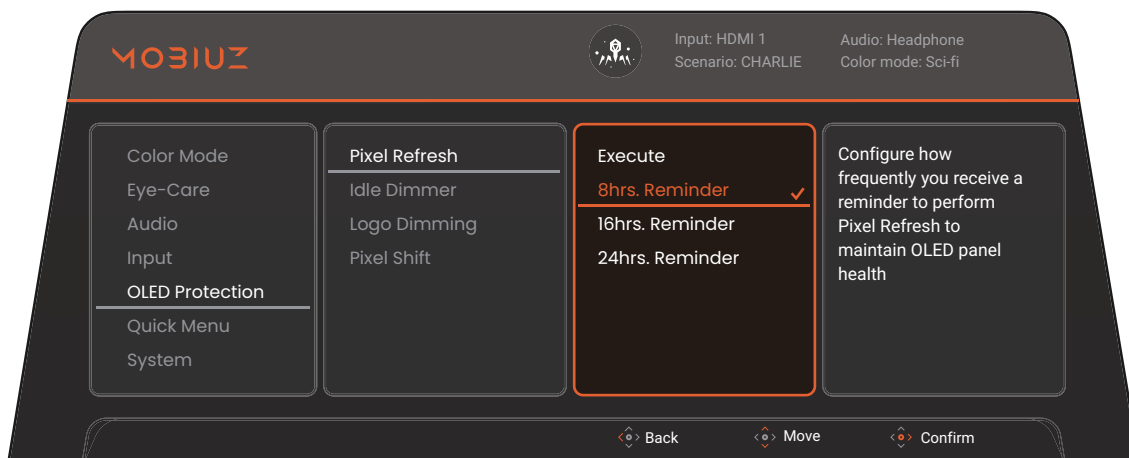

1. Appuyez / / pour faire apparaître le **Menu rapide**.
2. Sélectionnez **Menu** dans le **Menu rapide**.
3. Utilisez ou pour sélectionner **Protection OLED**.
4. Sélectionnez pour aller à un sous-menu, puis utilisez ou pour sélectionner un élément du menu.
5. Utilisez ou pour faire des ajustements ou pour faire des sélections.
6. Pour retourner au menu précédent, sélectionnez .
7. Pour quitter le menu, sélectionnez .









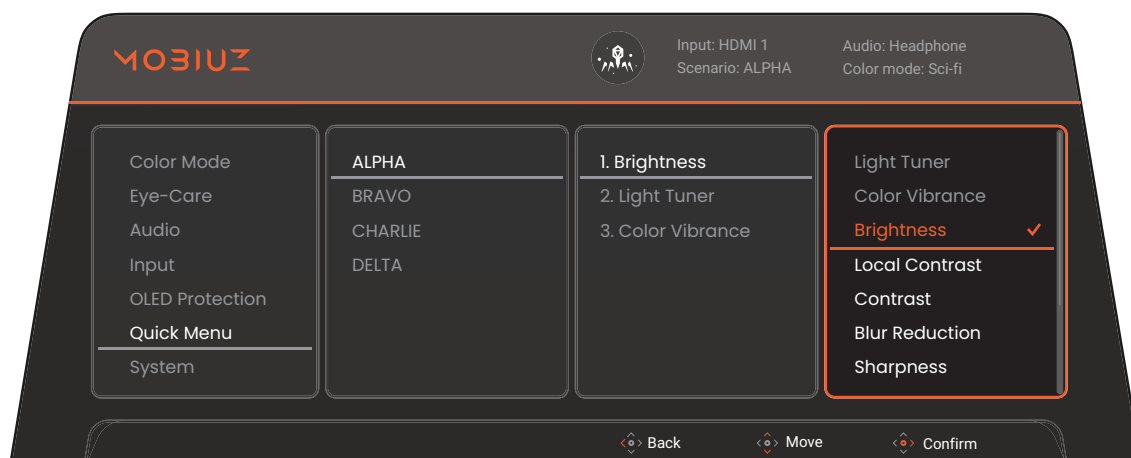



Élément	Fonction	Plage
Raffr. Pixels	<p>Détermine la fréquence à laquelle vous recevez des rappels pour effectuer Raffr. Pixels.</p> <p>Le Raffr. Pixels doit être effectué quand l'écran est utilisé pendant 24 heures. Cela aide à supprimer l'image résiduelle pour protéger le panneau. Cela prend environ 6 minutes et le voyant DÉL d'alimentation clignote en orange pendant l'opération. Le moniteur sera indisponible jusqu'à ce que l'opération soit terminée.</p> <p>Il est recommandé de conserver le paramètre par défaut et d'effectuer l'opération quand vous y êtes invité.</p> <p> Le moniteur exécute automatiquement cette fonction quand il est éteint. Il est normal qu'aucun rappel n'apparaisse quand vous utilisez le moniteur.</p>	<ul style="list-style-type: none"> • Exécuter • Rappel 8h • Rappel 16h • Rappel 24h

Élément	Fonction	Plage
Atténuateur en veille	Assombrit les zones de l'écran qui ne sont pas utilisées.	<ul style="list-style-type: none"> • ACTIVÉ • DÉSACT
Atténuation du logo	Réduit le rétroéclairage des logos ou des images qui restent généralement longtemps affichés dans la même zone de l'écran.	<ul style="list-style-type: none"> • ACTIVÉ • DÉSACT
Déplacement de pixels	Déplace légèrement l'image pour éviter toute image résiduelle. Vous pouvez changer la vitesse du décalage des pixels. Pour une protection renforcée, réglez-la sur Rapide .	<ul style="list-style-type: none"> • Rapide • Moyen • Lent

Menu rapide

Les options de menu disponibles peuvent varier selon les sources d'entrée, les fonctions et les réglages. Les options de menu qui ne sont pas disponibles apparaîtront en grisé. Les touches qui ne sont pas disponibles seront désactivées et les icônes OSD correspondantes disparaîtront. Pour les modèles sans certaines fonctions, leurs paramètres et éléments liés n'apparaîtront pas sur le menu.



1. Appuyez  /  /  pour faire apparaître le **Menu rapide**.
2. Sélectionnez **Menu** dans le **Menu rapide**.
3. Utilisez  ou  pour sélectionner **Menu rapide**.
4. Sélectionnez  pour aller à un sous-menu, puis utilisez  ou  pour sélectionner un élément du menu.
5. Utilisez  ou  pour faire des ajustements ou  pour faire des sélections.
6. Pour retourner au menu précédent, sélectionnez .
7. Pour quitter le menu, sélectionnez .

Élément	Fonction	Plage
ALPHA	Définit 3 réglages qui peuvent être fréquemment ajustés dans le Menu rapide pour chaque scénario. Voir Menu rapide à la page 39 et Personnaliser le Menu rapide pour un scénario à la page 43 pour plus d'informations.	<ul style="list-style-type: none"> • Light Tuner • Color Vibrance • Luminosité • Local Contrast • Contraste • Blur Reduction • Finesse • Low Blue Light • Réticule
BRAVO		
CHARLIE		
DELTA		
	 Les options disponibles varient en fonction du modèle.	

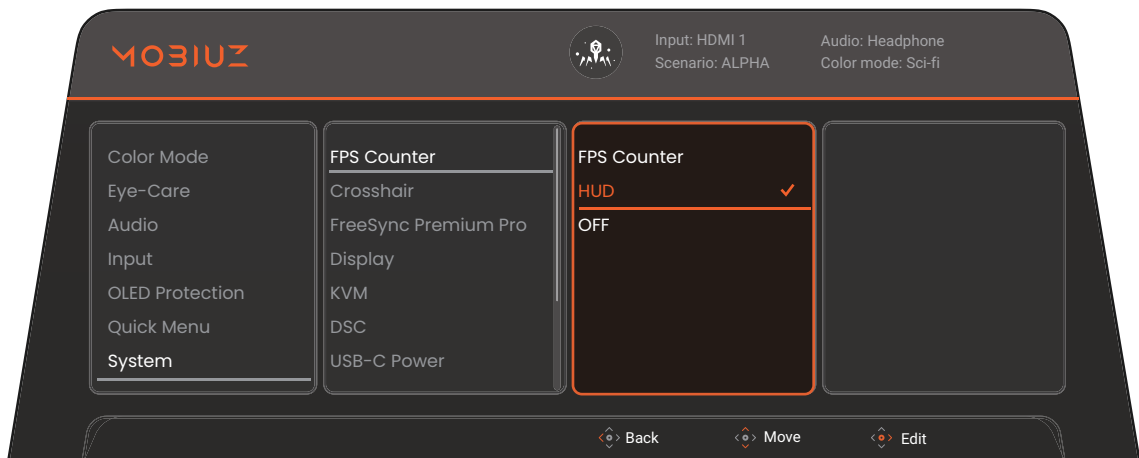

Menu **Système**

Les options de menu disponibles peuvent varier selon les sources d'entrée, les fonctions et les réglages. Les options de menu qui ne sont pas disponibles apparaîtront en grisé. Les touches qui ne sont pas disponibles seront désactivées et les icônes OSD correspondantes disparaîtront. Pour les modèles sans certaines fonctions, leurs paramètres et éléments liés n'apparaîtront pas sur le menu.







1. Appuyez / / pour faire apparaître le **Menu rapide**.
2. Sélectionnez **Menu** dans le **Menu rapide**.
3. Utilisez ou pour sélectionner **Système**.
4. Sélectionnez pour aller à un sous-menu, puis utilisez ou pour sélectionner un élément du menu.
5. Utilisez ou pour faire des ajustements ou pour faire des sélections.
6. Pour retourner au menu précédent, sélectionnez .
7. Pour quitter le menu, sélectionnez .

Élément	Fonction	Plage	
Compteur FPS	Détermine comment indiquer le taux de rafraîchissement. Voir Vérifier le taux de rafraîchissement actuel à la page 46 pour plus d'informations.		
	Compteur FPS	Indique le taux de rafraîchissement en temps réel dans le coin supérieur droit de l'écran.	
	HUD	Indique le HUD tout le temps.	
	DÉSACT	N'indique le HUD que quand le Menu rapide ou le menu principal est affiché par défaut.	

Élément	Fonction	Plage
Réticule	Permet d'afficher une croix à l'écran pour viser des cibles.	<ul style="list-style-type: none"> • DÉSACT •  • 
FreeSync Premium Pro	<p>Active ou désactive FreeSync Premium / FreeSync Premium Pro.</p> <p>Un moniteur la fonction FreeSync éliminera les déchirures, les interruptions et les saccades de l'écran dans les jeux. Si cette fonction est activée, les fonctions FreeSync et HDR sont activées, avec la prise en charge de votre moniteur, de la carte graphique et de l'entrée de contenu HDR. La fonction FreeSync disponible varie selon le contenu.</p> <p> Pour toute question relative à la performance de FreeSync™ veuillez vous reporter à www.AMD.com.</p>	<ul style="list-style-type: none"> • ACTIVÉ • DÉSACT
Affich.	Mode d'affichage	Cette fonction est fournie pour permettre un autre format que 16:9 d'être affiché sans distorsion géométrique.
	Plein	Échelonne l'image d'entrée pour remplir l'écran. Idéal pour les images au format 16:9.
	Format	L'image d'entrée est affichée sans distorsion géométrique remplissant autant que possible l'affichage.
	1:1	Affiche l'image d'entrée dans sa résolution native sans l'échelonner.
	27" (EX271UZ / EX321UZ seulement)	Affiche l'image en entrée comme sur un moniteur de 27".
	24"	Affiche l'image en entrée comme sur un moniteur de 24".

Élément	Fonction		Plage
	Overscan	Agrandit légèrement l'image d'entrée. Utilisez cette fonction pour cacher le bruit de bordure gênant s'il est présent autour de votre image.  Disponible uniquement lorsque l'entrée est une fréquence vidéo de HDMI.	<ul style="list-style-type: none"> • ACTIVÉ • DÉSACT
	Plage PC RGB	Détermine la plage des échelles de couleur. Sélectionnez une option qui correspond au réglage de plage RGB de l'appareil connecté.	<ul style="list-style-type: none"> • Détec auto • RGB (0~255) • RGB (16~235)
Compatible 4K (EX271QZ seulement)	Activez cette fonction pour afficher le contenu HDR de la Xbox.		<ul style="list-style-type: none"> • ACTIVÉ • DÉSACT
KVM (EX271UZ / EX321UZ seulement)	Bascule le contrôle du clavier et de la souris sur des entrées différentes. Voir Partager un ensemble de clavier, souris et autres périphériques USB avec un KVM (EX271UZ / EX321UZ seulement) à la page 47 pour établir correctement les connexions source.		
	Auto	Bascule le contrôle du clavier et de la souris sur une entrée disponible.	
	Port amont	Bascule le contrôle du clavier et de la souris à la source d'entrée/l'écran connecté au port USB amont.	
	USB-C	Bascule le contrôle du clavier et de la souris à la source d'entrée/l'écran connecté au port vidéo USB-C™ en amont.	
DSC	Prend en charge la technologie Display Streaming Compression (DSC) pour afficher la source vidéo depuis DP ou USB-C™.		<ul style="list-style-type: none"> • ACTIVÉ • DÉSACT











Élément	Fonction	Plage
Alimentation USB-C (EX271UZ / EX321UZ seulement)	Définit l'alimentation fournie par le port vidéo USB-C™ (☞ )	
	Éveil USB-C	Si cette fonction est désactivée, le port USB-C™/hub USB n'est pas alimenté lorsque le moniteur est en mode veille. Pour continuer à alimenter le port USB-C™/hub USB en mode veille du moniteur, changez le réglage sur ACTIVÉ .
	Alimentation	Détermine l'alimentation fournie depuis le port vidéo USB-C™ (☞ )
Configuration USB-C (EX271UZ / EX321UZ seulement)	Définit le taux de rafraîchissement de la vidéo d'entrée via le port vidéo USB-C™. La vitesse de transmission USB change en conséquence en raison de la limite de la technologie USB-C™.	
	USB 2.0	Taux de rafraîchissement : 3840 x 2160 à 240 Hz Vitesse de transmission USB : 480 Mbits/s
	USB 3.1 Gen1	Taux de rafraîchissement : 3840 x 2160 à 30 Hz (selon la source vidéo) Vitesse de transmission USB : 5 Gbits/s
Canal IR	Configure le moniteur pour le mapper avec la télécommande pour un contrôle OSD facile. Voir Travailler avec plusieurs moniteurs (commutateur de canal IR) à la page 48 pour plus d'informations.	<ul style="list-style-type: none"> • Canal 1 • Canal 2 • Canal 3

Élément	Fonction	Plage	
Paramètres OSD	Langue	<p>Définit la langue du menu à l'écran.</p> <p> Les options de langue affichées à l'écran peuvent être différentes de celles affichées à droite, selon le produit fourni dans votre région.</p>	<ul style="list-style-type: none"> • English • Français • Deutsch • Italiano • Español • Polski • Česky • Magyar • Română • Nederlands • Русский • Svenska • Português • العربية • 日本語 • 한국어 • 繁體中文 • 简体中文 • Українська • Български • Ελληνικά
	Temps d'affichage	Ajuste le temps d'affichage du menu à l'écran.	<ul style="list-style-type: none"> • 3 sec. • 5 sec. • 10 sec. • 15 sec. • 20 sec.
	Verrou OSD	<p>Évite que les réglages de l'écran soient changés accidentellement. Lorsque cette fonction est activée, le fonctionnement des commandes OSD et des touches spéciales sera désactivé.</p> <p> Pour déverrouiller les commandes OSD, appuyez et maintenez une touche pendant 10 secondes.</p>	

Élément	Fonction	Plage
Veille profonde	<p>Permet d'activer/désactiver le mode veille profonde (économie d'énergie) en éteignant le moniteur.</p> <p>S'il est activé, le moniteur passe en mode veille profonde en appuyant sur le bouton d'alimentation et consomme moins d'énergie.</p> <p>S'il est désactivé, le moniteur éteint le rétroéclairage sans passer en mode veille profonde en appuyant sur le bouton d'alimentation.</p>	<ul style="list-style-type: none"> • ACTIVÉ • DÉSACT
Alim. auto. désact.	<p>Paramétrez le temps au bout duquel l'écran s'éteindra automatiquement et se mettra en mode économie d'énergie.</p>	<ul style="list-style-type: none"> • DÉSACT • 10 min. • 20 min. • 30 min.
Voyant DEL	<p>Allume ou éteint le voyant DEL de la touche d'alimentation.</p>	<ul style="list-style-type: none"> • ACTIVÉ • DÉSACT
Information	<p>Affiche les informations sur le produit.</p>	<ul style="list-style-type: none"> • Entrée • Résolution actuelle • Résolution optimale • HDR • Nom de modèle • Version du micrologiciel
Rétablir tout	<p>Rétablit tous les réglages de mode, de couleur et de géométrie aux valeurs par défaut de l'usine.</p> <p> Vous êtes invité à définir des scénarios pour les entrées disponibles après la réinitialisation du système. Voir Configuration de votre moniteur pour différents scénarios à la page 42 pour plus d'informations.</p>	<ul style="list-style-type: none"> • OUI • NON

Foire aux questions (FAQ)

Imagerie

-  L'image est floue.
-  Téléchargez le **Resolution file (Fichier de résolution)** depuis le site Web (voir [Assistance produit à la page 3](#)). Voir « **Ajuster la résolution de l'écran** ». Ensuite, sélectionnez la résolution, la fréquence de rafraîchissement et effectuez les ajustements en fonction de ces instructions.
-  L'image n'est-elle floue qu'à une résolution inférieure à la résolution native (maximale) ?
-  Téléchargez le **Resolution file (Fichier de résolution)** depuis le site Web (voir [Assistance produit à la page 3](#)). Voir « **Ajuster la résolution de l'écran** ». Sélectionnez la résolution native.
-  Des erreurs de pixels sont visibles.
- Certains pixels sont toujours noirs, un ou plusieurs pixels sont toujours blancs, un ou plusieurs pixels sont toujours rouges, verts, bleus ou d'une autre couleur.
-  • Nettoyez l'écran OLED.
• Mettez sous tension puis hors tension.
• Il s'agit de pixels qui restent allumés ou éteints en permanence, c'est un défaut naturel se produisant dans la technologie OLED.
-  Les couleurs de l'image ne sont pas correctes.
-  L'image présente une teinte jaunâtre, bleutée ou rosée.
- Allez dans le mode de couleur sélectionné dans **Mode couleur**. Sélectionnez **Réinit. couleur**, puis choisissez **OUI** pour réinitialiser les paramètres de couleurs aux valeurs par défaut de l'usine.
- Si l'image n'est toujours pas correcte et que la couleur de l'OSD est elle aussi anormale, l'une des trois couleurs primaires est absente du signal d'entrée. Vérifiez alors les connecteurs du câble de signal. Si vous constatez qu'une broche est pliée ou cassée, contactez votre revendeur.
-  L'image est déformée, clignote ou scintille.
-  Téléchargez le **Resolution file (Fichier de résolution)** depuis le site Web (voir [Assistance produit à la page 3](#)). Voir « **Ajuster la résolution de l'écran** ». Ensuite, sélectionnez la résolution, la fréquence de rafraîchissement et effectuez les ajustements en fonction de ces instructions.

- ❓ Vous utilisez le moniteur dans sa résolution native, mais l'image est toujours déformée.
- ✅ Les images de sources différentes peuvent apparaître déformées ou étirées sur le moniteur utilisé dans sa résolution native. Pour la performance d'affichage optimale de chaque source d'entrée, vous pouvez utiliser la fonction **Mode d'affichage** pour définir un format approprié pour les sources d'entrée. Voir [Mode d'affichage à la page 64](#) pour des détails.
- ❓ L'image est déplacée dans une direction déterminée.
- ✅ Téléchargez le **Resolution file (Fichier de résolution)** depuis le site Web (voir [Assistance produit à la page 3](#)). Voir « **Ajuster la résolution de l'écran** ». Ensuite, sélectionnez la résolution, la fréquence de rafraîchissement et effectuez les ajustements en fonction de ces instructions.
- ❓ Une légère ombre de l'image statique affichée est visible à l'écran.
- ✅
 - Activez la fonction de gestion de l'alimentation pour permettre à votre ordinateur et votre moniteur d'entrer en mode de veille basse consommation lorsqu'ils ne sont pas utilisés.
 - Utilisez un écran de veille pour éviter la rétention des images.

Voyants DÉL

- ❓ Si le voyant DÉL est blanc ou orange.
- ✅
 - Si la DÉL est allumée en blanc continu, le moniteur est allumé.
 - Si la DÉL est allumée en blanc et que le message **Hors de portée** s'affiche à l'écran, cela signifie que vous utilisez un mode d'affichage non pris en charge par le moniteur. Changez alors le paramétrage en sélectionnant un mode d'affichage admis. Téléchargez le **Resolution file (Fichier de résolution)** depuis le site Web (voir [Assistance produit à la page 3](#)). Voir « **Ajuster la résolution de l'écran** ». Ensuite, sélectionnez la résolution, la fréquence de rafraîchissement et effectuez les ajustements en fonction de ces instructions.
 - Si la DÉL est allumée en orange, le mode d'économie d'énergie est actif. Appuyez sur n'importe quelle touche du clavier ou déplacez la souris. Si cette action ne résout pas le problème, vérifiez les connecteurs du câble de signal. Si vous constatez qu'une broche est pliée ou cassée, contactez votre revendeur.
 - Si la DÉL est éteinte, contrôlez la prise secteur, l'alimentation électrique externe et l'interrupteur de mise sous tension.

Commandes OSD

- ❓ Les commandes OSD sont inaccessibles.
- ✅ Pour déverrouiller les commandes OSD quand elle est prédéfinie pour être verrouillée, appuyez et maintenez une touche pendant 10 secondes.

Messages OSD

- ❓ Un message **Hors de portée** sur l'écran lors du démarrage de l'ordinateur.
- ✅ S'il y a un message **Hors de portée** sur l'écran lors du démarrage de l'ordinateur, cela signifie une compatibilité de l'ordinateur due au système d'exploitation ou à la carte graphique. Le système ajustera automatiquement le taux de rafraîchissement. Attendez simplement que le système d'exploitation soit lancé.

Son

- ❓ Aucun son ne peut être entendu sur la sortie audio connectée.
- ✅
 - Vérifiez si l'appareil est correctement connecté.
 - Vérifier si la sortie correcte est sélectionnée. Voir [Choisir une sortie audio à la page 45](#).
 - Assurez-vous que l'appareil audio est allumé.
 - Augmentez le volume (le volume peut être muet ou trop faible) sur l'appareil audio.

Télécommande

- ❓ Le moniteur ne répond pas à la télécommande.
- ✅
 - Vérifiez si la télécommande et le moniteur se trouvent dans la portée effective et qu'il n'y a pas d'obstacle entre eux. Voir [La télécommande et sa portée effective à la page 36](#) pour plus d'informations.
 - Les piles de la télécommande sont faibles. Remplacez les piles par de neuves. Voir [Installer les piles de la télécommande à la page 26](#) pour plus d'informations.
 - Vérifiez si les commandes OSD sont verrouillées. Pour déverrouiller les commandes OSD, appuyez et maintenez une touche sur le moniteur pendant 10 secondes.

Pour plus d'aide ?

Si vos problèmes persistent après avoir vérifié ce manuel, veuillez contacter votre lieu d'achat ou visitez le site Web local sur Support.BenQ.com pour plus d'assistance et de service client local.