



Série PRO

Écran LCD

PRO MP341CQ (3PB2)

PRO MP341CQW (3PB2)

Guide d'utilisation

Table des matières

Pour commencer.....	3
Contenu de l'emballage	3
Installation du pied de support	4
Réglage de l'écran.....	5
Vue d'ensemble de l'écran	6
Connexion de l'écran au PC	7
Configuration de l'OSD.....	8
Boutons OSD.....	8
Menus OSD.....	10
Luminance (Luminosité).....	10
Image Setup (Config. D'image).....	11
Color Temp. (Couleur)	12
OSD Setup (Réglage OSD)	13
Extra	14
Caractéristiques	15
Modes d'affichage prédéfinis	17
Problèmes de fonctionnement.....	18
Consignes de sécurité.....	19
Certification TÜV Rheinland	21
Avis réglementaires	22

Révision

V1.1, 06/2023

Pour commencer

Ce chapitre fournit des informations sur les procédures de configuration du matériel. En connectant des appareils, assurez-vous de tenir les appareils et d'utiliser une dragonne reliée à la terre pour éviter l'électricité statique.

Contenu de l'emballage

Écran	PRO MP341CQ PRO MP341CQW
Documentation	Guide de démarrage rapide
Accessoires	Pied de support avec vis
	Base du pied de support avec vis
	Plaque du pied de support
	Cordon d'alimentation
Câble	Câble HDMI™ Premium High Speed (selon modèle)



Important

- *Contactez votre lieu d'achat ou votre distributeur local si l'un des éléments est endommagé ou manquant.*
- *Le contenu de l'emballage peut varier en fonction du pays.*
- *Le cordon d'alimentation fourni est exclusivement destiné à cet écran et ne doit pas être utilisé avec d'autres produits.*

Installation du pied de support

1. Laissez l'écran dans son emballage de protection en mousse. Alignez le pied de support sur la rainure de l'écran.
2. Fixez le pied de support avec les vis dédiées.
3. Raccordez la base au pied de support et serrez la vis pour la fixer.
4. Alignez et poussez la plaque du pied de support vers la rainure de l'écran jusqu'à ce qu'elle se verrouille en place.
5. Assurez-vous que le pied de support est correctement installé avant de remettre l'écran en position verticale.

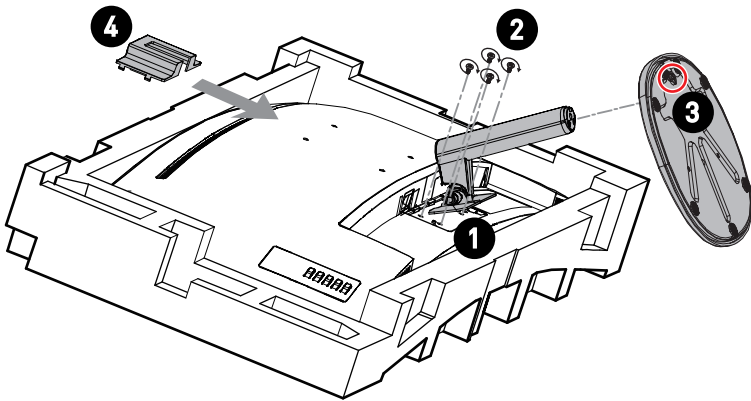

Important

- Si nécessaire, retirez les vis sur la rainure de l'écran avant d'installer le pied de support.
- Placez l'écran sur une surface souple et protégée pour éviter de rayer le panneau d'affichage.
- N'utilisez aucun objet pointu sur l'écran.
- Ce produit ne dispose pas d'un film protecteur que l'utilisateur peut retirer. Tout endommagement mécanique du produit, y compris le retrait du film polarisant, peut affecter la garantie.

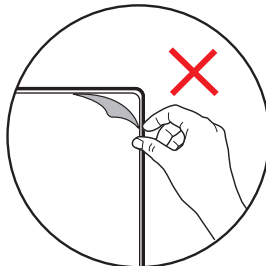

Réglage de l'écran

Cet écran est conçu pour maximiser votre confort de visualisation avec ses capacités de réglage.



Évitez de toucher le panneau d'affichage en réglant l'écran.

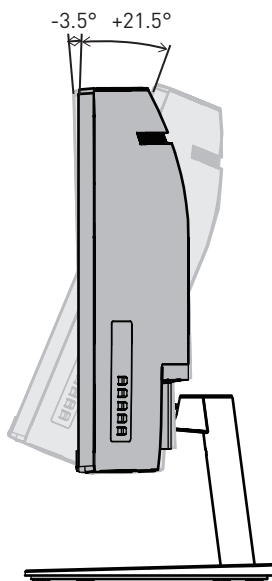

Vue d'ensemble de l'écran

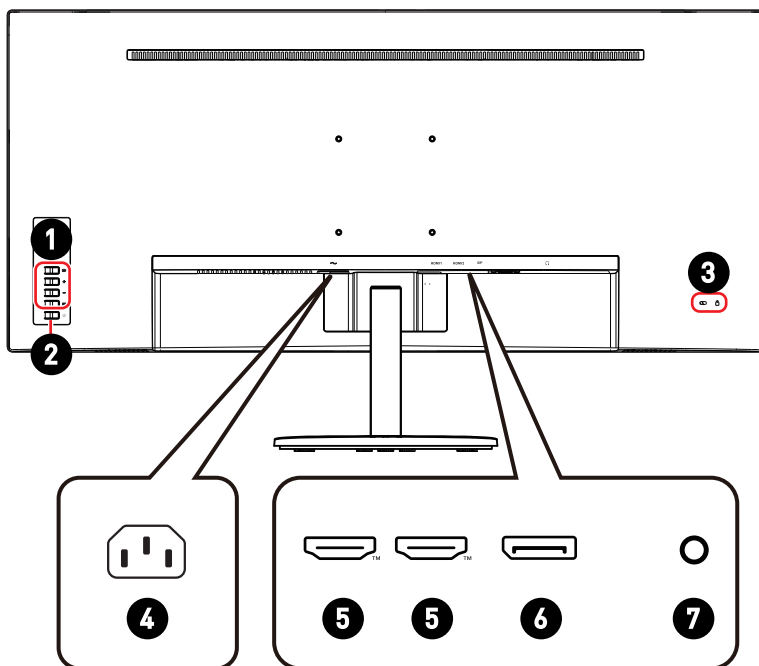

1	Boutons OSD
2	Bouton d'alimentation
3	Encoche de sécurité Kensington
4	Prise d'alimentation
5	Connecteur HDMI™ HDMI™ <small>HIGH-DEFINITION MULTIMEDIA INTERFACE</small> Support 3440x1440 @ 100 Hz comme spécifié par la norme HDMI™ 2.0b.
6	DisplayPort Support 3440x1440 @ 100 Hz comme spécifié par la norme DisplayPort 1.2a.
7	Prise casque

Connexion de l'écran au PC

1. Éteignez votre ordinateur.
2. Connectez le câble vidéo depuis l'écran vers votre ordinateur.
3. Connectez le cordon d'alimentation à la prise d'alimentation de l'écran. (Figure A)
4. Branchez le cordon d'alimentation dans la prise électrique. (Figure B)
5. Allumez l'écran. (Figure C)
6. Allumez l'ordinateur puis attendez que l'écran détecte automatiquement la source du signal.

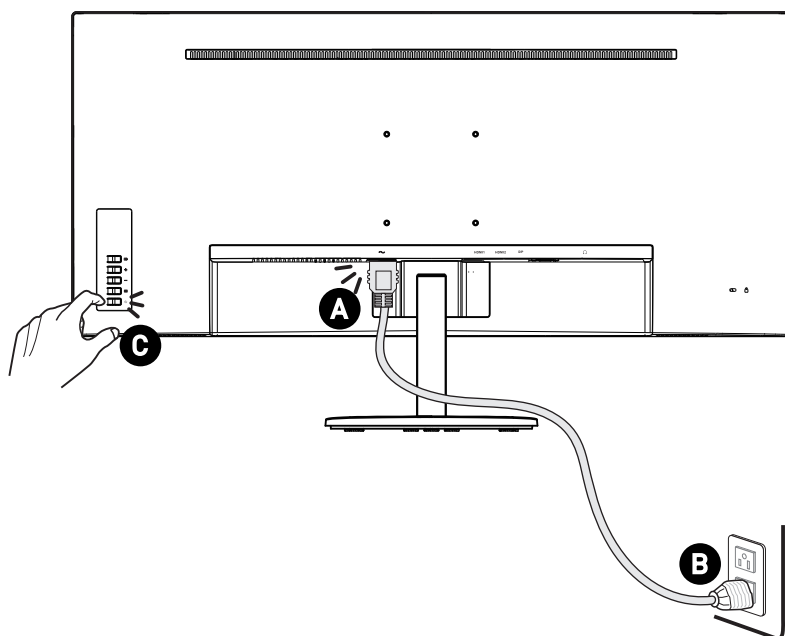

Configuration de l'OSD

Ce chapitre fournit des informations essentielles sur la configuration de l'OSD.



Toutes les informations sont sujettes à modification sans préavis.

Boutons OSD

L'écran dispose d'un ensemble de boutons de réglages qui permettent de contrôler le menu de l'affichage à l'écran (OSD).

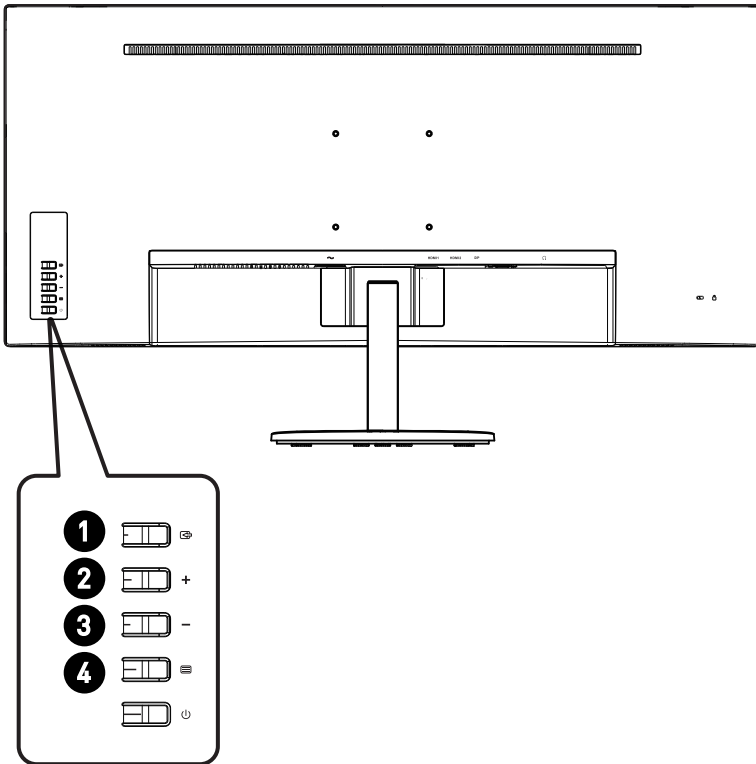

Boutons OSD		Touche de raccourci (Lorsque l'OSD est ARRÊT)	Configuration de l'OSD (Lorsque l'OSD est MARCHÉ)
1	SOURCE / EXIT	<ul style="list-style-type: none"> Sélectionner l'entrée vidéo des sources externes 	<ul style="list-style-type: none"> Revenir au menu précédent Quitter le menu principal de l'OSD
2	VOLUME / +	<ul style="list-style-type: none"> Activer le contrôle du volume 	<ul style="list-style-type: none"> Régler les valeurs de la fonction
3	Eco Mode /-	<ul style="list-style-type: none"> Activer le mode Éco 	
4	MENU / ENTER	<ul style="list-style-type: none"> Activer le menu principal de l'OSD Pour verrouiller / déverrouiller l'OSD, appuyez sur le bouton MENU et maintenez-le enfoncé lorsque l'écran est éteint, puis appuyez sur le bouton d'alimentation pour allumer l'écran. 	<ul style="list-style-type: none"> Confirmer la sélection

Menus OSD

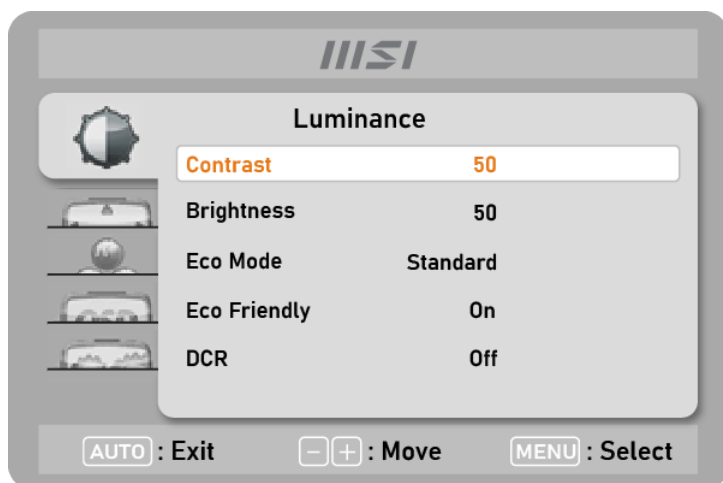

Luminance (Luminosité)

Menu de 1er niveau	Menu de 2ème niveau	Description				
Contrast (Contraste)	0-100	<ul style="list-style-type: none"> Régler le contraste de l'écran. Cette fonction est disponible dans le mode Standard. 				
Brightness (Luminosité)	0-100	<ul style="list-style-type: none"> Régler la luminosité de l'écran. Cette fonction est disponible dans le mode Standard. 				
Eco Mode (Eco)	Standard	<ul style="list-style-type: none"> L'activation de la fonction suivante affectera le mode Éco : <table border="1" data-bbox="583 1134 932 1251"> <thead> <tr> <th>Fonction activée</th> <th>État du mode Éco</th> </tr> </thead> <tbody> <tr> <td>» DCR</td> <td>Réglé sur Standard et impossible de sélectionner</td> </tr> </tbody> </table>	Fonction activée	État du mode Éco	» DCR	Réglé sur Standard et impossible de sélectionner
	Fonction activée		État du mode Éco			
	» DCR		Réglé sur Standard et impossible de sélectionner			
	Text					
	Internet					
	Gaming (Jeu)					
	Movie (Film)					
Sports (Sport)						
sRGB						

Menu de 1er niveau	Menu de 2ème niveau	Description						
Eco Friendly	ON (MARCHE)	<ul style="list-style-type: none"> Ce mode ajuste le rétroéclairage de l'écran pour améliorer l'efficacité énergétique. 						
	OFF (ARRÊT)							
DCR	ON (MARCHE)	<ul style="list-style-type: none"> La fonction DCR améliore la qualité de l'image en augmentant le contraste des images. L'activation de DCR affectera : <table border="1" data-bbox="583 408 932 536"> <thead> <tr> <th>Fonction affectée</th> <th>État de la fonction</th> </tr> </thead> <tbody> <tr> <td>» Contraste</td> <td rowspan="3">Impossible de sélectionner</td> </tr> <tr> <td>» Luminosité</td> </tr> <tr> <td>» Mode Éco</td> </tr> </tbody> </table> 	Fonction affectée	État de la fonction	» Contraste	Impossible de sélectionner	» Luminosité	» Mode Éco
	Fonction affectée		État de la fonction					
» Contraste	Impossible de sélectionner							
» Luminosité								
» Mode Éco								
	OFF (ARRÊT)							

Image Setup (Config. D'image)

Menu de 1er niveau	Menu de 2ème niveau	Description
Image Ratio (Format d'image)	Wide (Large)	<ul style="list-style-type: none"> Sélectionner le format d'image
	4:3	
Overdrive	Normal	<ul style="list-style-type: none"> Désactiver la fonction Overdrive du temps de réponse
	Fast (Rapide)	<ul style="list-style-type: none"> Le réglage Rapide réduira le temps de réponse et aidera à améliorer la netteté des images lorsque vous jouerez aux jeux rapides.
	Fastest (Le plus rapide)	<ul style="list-style-type: none"> Le réglage Le plus rapide réduira le temps de réponse à sa valeur la plus basse et aidera à améliorer la netteté des images lorsque vous jouerez à des jeux très rapides. Un dépassement de pixels peut se produire lorsque la fonction Overdrive est réglée sur Rapide.

Menu de 1er niveau	Menu de 2ème niveau	Description									
Adaptive-Sync	ON (MARCHE)	<ul style="list-style-type: none"> La technologie Adaptive-Sync empêche la distorsion de l'écran. L'activation de Adaptive-Sync affectera : <table border="1"> <thead> <tr> <th>Fonction affectée</th> <th>État de la fonction</th> </tr> </thead> <tbody> <tr> <td>» MPRT</td> <td>Réglé sur ARRÊT</td> </tr> </tbody> </table>	Fonction affectée	État de la fonction	» MPRT	Réglé sur ARRÊT					
	Fonction affectée		État de la fonction								
» MPRT	Réglé sur ARRÊT										
OFF (ARRÊT)											
MPRT	ON (MARCHE)	<ul style="list-style-type: none"> L'activation de MPRT affectera : <table border="1"> <thead> <tr> <th>Fonction affectée</th> <th>État de la fonction</th> </tr> </thead> <tbody> <tr> <td>» Luminosité</td> <td>Impossible de sélectionner</td> </tr> <tr> <td>» Overdrive</td> <td></td> </tr> <tr> <td>» Adaptive-Sync</td> <td rowspan="2">Réglé sur ARRÊT</td> </tr> <tr> <td>» DCR</td> </tr> </tbody> </table>	Fonction affectée	État de la fonction	» Luminosité	Impossible de sélectionner	» Overdrive		» Adaptive-Sync	Réglé sur ARRÊT	» DCR
	Fonction affectée		État de la fonction								
» Luminosité	Impossible de sélectionner										
» Overdrive											
» Adaptive-Sync	Réglé sur ARRÊT										
» DCR											
OFF (ARRÊT)											

Color Temp. (Couleur)

Menu de 1er niveau	Menu de 2ème niveau	Description
Warm (Chaud)		<ul style="list-style-type: none"> La température des couleurs est par défaut réglée sur Chaude
Normal		<ul style="list-style-type: none"> La température des couleurs est par défaut réglée sur Normale
Cool (Froid)		<ul style="list-style-type: none"> La température des couleurs est par défaut réglée sur Froide
User (Utilisateur)	R (0-100)	<ul style="list-style-type: none"> Réglage de la valeur du gain rouge
	G (0-100)	<ul style="list-style-type: none"> Réglage de la valeur du gain vert
	B (0-100)	<ul style="list-style-type: none"> Réglage de la valeur du gain bleu
Low Blue Light	OFF (ARRÊT)	<ul style="list-style-type: none"> La fonction Faible lumière bleue protège vos yeux de la lumière bleue. Lorsqu'elle est activée, elle ajuste la température de couleur de l'écran pour obtenir une luminosité jaune accentuée.
	ON (MARCHE)	

OSD Setup (Réglage OSD)

Menu de 1er niveau	Menu de 2ème niveau	Description
H. Position (Position-H)	0-100	<ul style="list-style-type: none"> Réglage de la position horizontale de l'OSD
V. Position (Position-V)	0-100	<ul style="list-style-type: none"> Réglage de la position verticale de l'OSD
Timeout (Durée OSD)	5-100	<ul style="list-style-type: none"> Ajuste la temporisation de l'OSD
Language (Langue)	English	<ul style="list-style-type: none"> Sélectionner la langue OSD
	Español	
	Français	
	Português	
	Русский	
	简体中文	
	繁體中文	
	한국어	
(Plus de langues seront disponibles bientôt)		

Extra

Menu de 1er niveau	Menu de 2ème niveau	Description
Input Select (Sélection d'entrée)	Auto	<ul style="list-style-type: none"> Sélectionner la source d'entrée vidéo
	HDMI™1	
	HDMI™2	
	DisplayPort	
DDC/CI	ON (MARCHE)	<ul style="list-style-type: none"> Activer ou désactiver la fonction DDC/CI
	OFF (ARRÊT)	
HDMI™ CEC	OFF (ARRÊT)	<ul style="list-style-type: none"> La technologie HDMI™ CEC (Consumer Electronics Control) supporte les appareils de marque Sony PlayStation®, Nintendo® Switch™, Xbox Series X S ainsi que d'autres appareils audiovisuels compatibles avec la fonction CEC. Si la technologie HDMI™ CEC est activée : <ul style="list-style-type: none"> L'écran s'allume automatiquement lorsque l'appareil CEC est activé. L'appareil CEC est en mode d'économie d'énergie lorsque l'écran est éteint.
	ON (MARCHE)	
Reset (Réinitialiser)	YES (Oui)	<ul style="list-style-type: none"> Réinitialiser et restaurer les réglages aux valeurs par défaut initiales de l'OSD
	NO (Non)	
Information		<ul style="list-style-type: none"> Afficher les informations de la source d'image principale

Caractéristiques

Écran	PRO MP341CQ, PRO MP341CQW
Taille	34 pouces
Courbure	1500R
Type de panneau	VA
Résolution	3440 x 1440
Format d'image	21: 9
Luminosité (nits)	300 (Typ.)
Rapport de contraste	3000:1
Taux de rafraîchissement	100 Hz
Temps de réponse	<ul style="list-style-type: none"> • 1 ms (MPRT) • 4 ms (GTG)
E/S	<ul style="list-style-type: none"> • 2 x Ports HDMI™ • 1 x DisplayPort • 1 x Prise casque
Angles de vue	178°(H), 178°(V)
DCI-P3* / sRGB	91,96 % / 116,25 %
Traitement de surface	Anti-éblouissement
Affichage des couleurs	1,07 milliard (8bit + FRC)
Haut-parleur	2 x 2 W
Options d'alimentation	100 ~ 240 Vac, 50 ~ 60 Hz, 1,5 A
Consommation d'énergie	Allumer < 60 W Veille < 0,5 W Éteindre < 0,3 W
Réglage (Inclinaison)	-3,5° ~ 21,5°
Encoche de sécurité Kensington	Oui

Écran		PRO MP341CQ, PRO MP341CQW
Montage VESA		<ul style="list-style-type: none"> • Type de plaque : 100 x 100 mm • Type de vis : M4 x 10 mm <ul style="list-style-type: none"> • Diamètre de filetage : 4 mm • Pas de filetage : 0,7 mm • Longueur de filetage : 10 mm
Dimensions (L x h x p)		809,3 x 469,5 x 237 mm
Poids		7,7 Kg (Net) 10,3 Kg (Gross)
Environnement	Opération	<ul style="list-style-type: none"> • Température : 0 °C ~ 40 °C • Humidité : 20 % ~ 90 %, sans condensation • Altitude : 0 ~ 5000 m
	Stockage	<ul style="list-style-type: none"> • Température : -20 °C ~ 60 °C • Humidité : 10 % ~ 90 %, sans condensation

* Basé sur les normes de test CIE1976.

Modes d'affichage prédéfinis



Important

Toutes les informations sont sujettes à modification sans préavis.

Standard	Résolution		HDMI™	DP	
VGA	640x480	@60Hz	V	V	
		@67Hz	V	V	
		@72Hz	V	V	
		@75Hz	V	V	
Mode Dos	720x480	@60Hz	V	V	
	720x576	@50Hz	V	V	
SVGA	800x600	@56Hz	V	V	
		@60Hz	V	V	
		@72Hz	V	V	
		@75Hz	V	V	
XGA	1024x768	@60Hz	V	V	
		@70Hz	V	V	
		@75Hz	V	V	
SXGA	1280x1024	@60Hz	V	V	
		@75Hz	V	V	
WXGA+	1440x900	@60Hz	V	V	
WSXGA+	1680x1050	@60Hz	V	V	
Full HD	1920x1080	@60Hz	V	V	
QHD	2560x1440	@60Hz	V	V	
		@100Hz		V	
WQHD	3440x1440	@50Hz	V		
		@60Hz	V	V	
		@100Hz	V	V	
Résolution de synchronisation vidéo	480P		V	V	
	720P		V	V	
	1080P	@60Hz	V	V	
	2560x1080P		@60Hz	V	V
	2160P	@30Hz	V		
		@50Hz	V		
@60Hz		V			

Problèmes de fonctionnement

La LED d'alimentation est éteinte.

- Appuyez à nouveau sur le bouton d'alimentation du moniteur.
- Vérifiez si le câble d'alimentation du moniteur est correctement branché.

Aucune image.

- Vérifiez si la carte graphique de l'ordinateur est correctement installée.
- Vérifiez si l'ordinateur et le moniteur sont branchés à des prises électriques et sont allumés.
- Vérifiez si le câble de signal du moniteur est correctement branché.
- L'ordinateur est peut-être en mode Veille. Appuyez sur n'importe quelle touche pour activer le moniteur.

L'image de l'écran n'est pas correctement dimensionnée ou centrée.

- Consultez les Modes d'affichage prédéfinis pour définir sur l'ordinateur un réglage adapté à l'affichage par le moniteur.

Pas de Plug & Play.

- Vérifiez si le câble d'alimentation du moniteur est correctement branché.
- Vérifiez si le câble de signal du moniteur est correctement branché.
- Vérifiez si l'ordinateur et la carte graphique sont compatibles Plug & Play.

Les icônes, la police ou l'écran sont flous, brouillés ou ont des problèmes de couleur.

- Évitez d'utiliser des câbles de rallonge vidéo.
- Réglez la luminosité et le contraste.
- Réglez la couleur RVB ou ajustez la température de couleur.
- Vérifiez si le câble de signal du moniteur est correctement branché.
- Vérifiez la présence de broches tordues sur le connecteur du câble de signal.

Le moniteur commence à scintiller ou affiche des vagues.

- Modifiez le taux de rafraîchissement pour qu'il corresponde aux capacités de votre moniteur.
- Mettez à jour les pilotes de votre carte graphique.
- Maintenez le moniteur à l'écart des appareils électriques qui peuvent causer des interférences électromagnétiques (IEM).

Consignes de sécurité

- Lisez attentivement et minutieusement les instructions relatives à la sécurité.
- Toutes les mises en garde et tous les avertissements sur l'appareil ou sur le manuel d'utilisation doivent être notés.
- Confiez l'entretien à du personnel qualifié uniquement.

Alimentation

- Avant de brancher l'appareil au secteur, assurez-vous que la tension d'alimentation soit comprise dans les limites de sécurité et qu'elle ait bien été réglée entre 100 et 240 V.
- Si le cordon d'alimentation dispose d'une fiche tripolaire, ne désactivez pas la borne terre de protection de la prise. L'appareil doit être connecté à une prise secteur avec une fonction de terre.
- Veuillez vérifier que le système de la distribution d'électricité du site d'installation dispose d'un disjoncteur de 120/240 V, 20 A (maximum).
- Déconnectez toujours le cordon d'alimentation ou mettez la prise murale hors tension si l'appareil doit rester inutilisé pendant un certain temps, de façon à ne consommer aucune énergie.
- Placez le cordon d'alimentation de telle façon qu'on ne puisse pas marcher dessus. Ne placez rien sur le cordon d'alimentation.
- Si l'appareil dispose d'un adaptateur secteur, utilisez uniquement celui-ci car il est officiellement approuvé par MSI.

Batterie

Veuillez prendre des précautions spéciales si une batterie est fournie avec cet appareil.

- Le remplacement incorrect de la batterie peut provoquer un risque d'explosion. Si vous devez remplacer votre batterie, choisissez seulement une batterie de même type ou d'un type équivalent recommandé par le fabricant.
- Evitez de jeter une batterie dans un feu ou un four chaud, l'écraser ou la couper mécaniquement, ce qui peut provoquer une explosion.
- Laisser une batterie dans un environnement à la température extrêmement élevée ou à pression d'air extrêmement basse pouvant provoquer une explosion ou une fuite de liquide ou de gaz inflammable.
- N'ingérez pas la batterie. Une ingestion de la pile bouton peut entraîner de graves brûlures internes susceptibles de provoquer la mort. Gardez les piles neuves et usagées hors de la portée des enfants.

Union européenne :



Les piles, batteries et accumulateurs ne doivent pas être jetés comme des déchets domestiques non triés. Veuillez faire appel au système de collecte public pour faire recycler ou détruire votre batterie en conformité avec les réglementations locales.

BSMI:



廢電池請回收

Pour une meilleure protection de l'environnement, les batteries usées doivent être ramassées séparément pour être recyclées ou éliminées d'une manière particulière.

Californie, États-Unis :



Les piles boutons peuvent contenir du perchlorate et nécessitent une manipulation particulière lors de leur recyclage ou de leur destruction dans l'état de Californie.

Pour plus d'informations, rendez-vous sur la page : <https://dtsc.ca.gov/perchlorate/>

Environnement

- Pour réduire les risques de blessures liées à la chaleur ou les risques de surchauffe de l'appareil, ne le placez pas sur une surface inégale ou instable et n'obstruez pas les grilles de ventilation de l'appareil.
- Utilisez cet appareil uniquement sur une surface dure, plate et stable.
- Pour éviter de faire tomber cet appareil, attachez-le à un bureau, un mur ou un objet fixe avec une sangle antibasculement qui permettra de le maintenir en place en toute sécurité.
- Pour éviter tout risque d'incendie ou de décharge électrique, maintenez cet appareil à l'écart de l'humidité et des températures élevées.
- Ne laissez pas l'appareil dans un environnement non climatisé avec une température de stockage supérieure à 60°C ou inférieure à -20°C, ce qui pourrait endommager l'appareil.
- La température maximale de fonctionnement est d'environ 40°C.
- Lorsque vous nettoyez l'appareil, assurez-vous de retirer la prise électrique. Utilisez un chiffon doux plutôt qu'un produit chimique industriel pour nettoyer l'appareil. Ne versez jamais de liquide dans l'ouverture, cela pourrait endommager l'appareil ou causer une décharge électrique.
- Maintenez toujours les objets fortement magnétiques ou électriques éloignés de l'appareil.
- Si l'une des situations suivantes survient, faites vérifier l'appareil par du personnel de réparation :
 - Le cordon d'alimentation ou la prise est endommagé.
 - Du liquide est entré dans l'appareil.
 - L'appareil a été exposé à l'humidité.
 - L'appareil ne fonctionne pas correctement ou vous n'arrivez pas à l'utiliser selon le guide d'utilisation.
 - L'appareil est tombé et est endommagé.
 - L'appareil présente des signes évidents de rupture.

Certification TÜV Rheinland

Certification Réduction de la lumière bleue de TÜV Rheinland

La lumière bleue peut provoquer une sensation de fatigue oculaire inconfortable. MSI propose désormais des moniteurs ayant reçus la certification Réduction de la lumière bleue de l'organisme TÜV Rheinland et qui assurent ainsi un confort d'utilisation optimal en préservant la santé oculaire des utilisateurs. Veuillez suivre les instructions ci-dessous pour réduire les symptômes causés par une exposition prolongée à la lumière bleue de votre écran.



Low Blue Light
(Software
Solution)

www.tuv.com

- Placez l'écran à une distance allant de 50 à 70 cm de vos yeux et assurez-vous que le centre de l'écran est placé légèrement en dessous du niveau des yeux.
- Lorsque vous utilisez l'écran pendant une longue période, prenez soin de souvent cligner des yeux pour aider à réduire la fatigue oculaire.
- Faites des pauses de 20 minutes toutes les 2 heures.
- Détournez le regard de l'écran et regardez un objet éloigné pendant au moins 20 secondes pendant les pauses.
- Faites des étirements pour soulager la fatigue ou la douleur corporelle pendant les pauses.
- Activez la fonction Faible lumière bleue selon modèle.

Certification Antiscintillement de TÜV Rheinland

- L'organisme de certification TÜV Rheinland a testé ce produit pour vérifier si l'écran produit un scintillement visible et invisible pour l'œil humain pouvant causer la fatigue oculaire.
- L'organisme de certification TÜV Rheinland définit un catalogue de tests et établit des normes minimales selon différentes gammes de fréquences. Le catalogue de tests est basé sur des normes internationales applicables ou des normes courantes dans l'industrie et les tests sont effectués de manière plus stricte.
- Le produit a été testé en laboratoire selon ces critères.
- Le mot-clé « antiscintillement » confirme que cet appareil respecte cette norme et ne produit pas de scintillement visible et invisible lors de l'utilisation de réglages allant de 0 à 3000 Hz et sous divers niveaux de luminosité.
- Cet écran ne supporte pas la fonction Antiscintillement lorsque la fonction Antiflou de mouvement / MPRT est activée (la disponibilité du mode Antiflou de mouvement / MPRT varie selon les produits).



Flicker Free

www.tuv.com

Avis réglementaires

Conformité CE

Cet appareil est conforme aux exigences définies dans la directive du Conseil sur le rapprochement des législations des États membres relatives à la compatibilité électromagnétique (2014/30/EU), la directive basse tension (2014/35/EU), la directive ErP (2009/125/EC) et la directive RoHS (2011/65/EU). Ce produit a été testé et déclaré conforme aux normes harmonisées pour les équipements informatiques, publiées sous les directives du Journal officiel de l'Union européenne.



Déclaration concernant les interférences de radiofréquence FCC-B

Cet équipement a été trouvé satisfaire les limites définies pour un appareil numérique de Classe B conformément à la section 15 des règles de la FCC. Ces limites ont été conçues pour apporter une protection raisonnable contre les interférences néfastes dans le cadre d'une installation résidentielle. Cet équipement génère, utilise et peut émettre une énergie de radiofréquence et, s'il n'est pas installé et utilisé conformément au manuel d'utilisation, il risque de causer des interférences néfastes aux communications radio. Cependant, il n'y a aucune garantie que des interférences ne se produiront pas dans une installation particulière. Si cet équipement cause des interférences néfastes à la réception radio ou TV, ce qui peut être déterminé en mettant l'équipement en marche ou à l'arrêt, l'utilisateur est encouragé à essayer de corriger les interférences en adoptant au moins l'une des mesures indiquées ci-dessous:



- Réorienter ou déplacer l'antenne de réception.
- Augmenter la distance entre l'équipement et le récepteur.
- Brancher l'équipement sur une prise électrique relevant d'un circuit différent de celui sur lequel le récepteur est branché.
- Demandez de l'aide au revendeur ou à un technicien radio / télévision expérimenté.

Avis 1

Les changements ou modifications qui n'auraient pas été expressément approuvés par la partie responsable de la mise en conformité sont de nature à priver l'utilisateur de l'autorité nécessaire pour utiliser cet équipement.

Avis 2

Les câbles d'interface blindés éventuels doivent être utilisés pour pouvoir satisfaire aux limites d'émission.

Cet appareil est conforme à la section 15 des règles de la FCC. Le fonctionnement est soumis aux deux conditions suivantes:

1. cet appareil ne doit pas causer d'interférences nuisibles et
2. cet appareil doit accepter toute interférence reçue, y compris les interférences risquant d'engendrer un fonctionnement indésirable.

Déclaration DEEE

Union européenne / France: En vertu de la Directive de l'Union européenne ("UE") sur les Déchets d'équipements électriques et électroniques, Directive 2012/19/EU, les produits des "équipements électriques et électroniques" ne peuvent plus être jetés comme des déchets ménagers et les fabricants des équipements électroniques concernés seront obligés de reprendre ces produits à la fin de leur cycle de vie utile.



Ce symbole sur le produit indique que ce produit ne peut pas être jeté avec les déchets municipaux. À la place, il est de votre responsabilité de vous débarrasser de vos déchets d'équipements électriques et électroniques usagés en les remettant à un point de collecte désigné pour le recyclage. Pour plus d'informations sur l'endroit où vous pouvez déposer vos équipements usagés à des fins de recyclage, veuillez contacter votre mairie, votre service de collecte des déchets ménagers ou le magasin où vous avez acheté le produit.



Informations sur les substances chimiques

Conformément aux règlements sur les substances chimiques, tels que le Règlement REACH de l'UE (Règlement CE N° 1907/2006 du Parlement européen et du Conseil), MSI fournit des informations sur les substances chimiques présentes dans les produits à l'adresse suivante: <https://csr.msi.com/global/index>

Caractéristiques de produit écologique

- Consommation d'énergie réduite pendant l'utilisation et la veille.
- Utilisation limitée de substances nocives pour l'environnement et la santé.
- Démontage et recyclage faciles.
- Utilisation limitée des ressources naturelles par encouragement au recyclage.
- Durée de vie étendue du produit par le biais de mises à niveau faciles.
- Production de déchets solides réduite grâce à une politique de récupération.

Politique environnementale

- Ce produit a été conçu de façon à permettre la réutilisation de ses éléments et le recyclage, et ne doit pas être mis au rebut à la fin de son cycle de vie.
- Pour se débarrasser de leurs produits en fin de vie, les utilisateurs doivent prendre contact avec un centre de recueil des déchets pour recycler leurs produits.
- Rendez-vous sur le site Web de MSI et trouvez un distributeur à proximité pour plus d'informations sur le recyclage.
- Les utilisateurs peuvent également nous contacter à l'adresse gpcontdev@msi.com pour obtenir des informations relatives à la mise au rebut, à la reprise, au recyclage et au démontage appropriés des produits MSI.



Avertissement!

Une utilisation excessive des écrans est susceptible de nuire à la vue.

Recommandations:

1. Faites une pause de 10 minutes toutes les 30 minutes de visualisation.
2. Les enfants de moins de 2 ans ne doivent pas être placés devant un écran. Pour les enfants de 2 ans et plus, l'exposition aux écrans doit être limitée à moins d'une heure par jour.

Avis relatif au droit d'auteur et aux marques commerciales

Copyright © Micro-Star Int'l Co., Ltd. Tous droits réservés. Le logo MSI utilisé est une marque déposée de Micro-Star Int'l Co., Ltd. Toutes les autres marques et tous les autres noms mentionnés peuvent être des marques commerciales de leurs propriétaires respectifs. Aucune garantie quant à l'exactitude ou à l'exhaustivité n'est formulée explicitement ou implicitement. MSI se réserve le droit d'apporter des modifications à ce document sans préavis.



Les termes HDMI™, interface multimédia haute définition HDMI™ et habillage commercial HDMI™, et les logos HDMI™ sont des marques commerciales et des marques déposées de HDMI™ Licensing Administrator, Inc.

Assistance technique

Si un problème survient avec votre produit et aucune solution ne peut être obtenue à l'aide du manuel d'utilisation, veuillez contacter le lieu d'achat ou votre distributeur local. Veuillez également vous rendre sur le site <https://www.msi.com/support/> pour des conseils supplémentaires.

