

# ≡ COFLOW

## EcoFlow Blade

Manuel d'utilisation V2.0

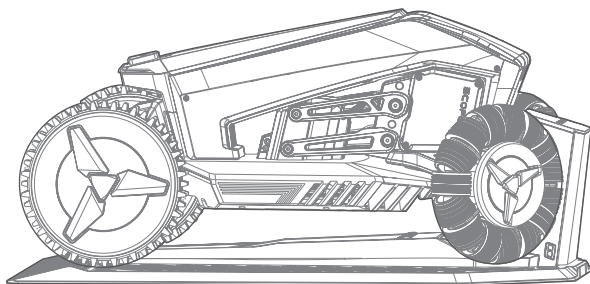

# Avis de non-responsabilité

Merci d'avoir acheté une tondeuse ECOFLOW BLADE (ci-après dénommée « tondeuse »). Il s'agit d'une tondeuse à gazon robotique automatique alimentée par batterie, spécialement conçue pour la tonte. Toute autre utilisation non clairement approuvée dans ce manuel d'utilisation peut endommager la tondeuse automatique et entraîner des conséquences graves ou un danger pour l'utilisateur.

Afin d'utiliser correctement le produit, veuillez lire attentivement le manuel d'utilisation avant de l'utiliser. Vous pouvez réduire le risque en suivant les instructions et les avertissements de ce manuel, mais vous ne pouvez pas éliminer complètement le risque. Portez toujours des pantalons longs et des chaussures de travail pour vous protéger. Après l'avoir lu, veuillez conserver le manuel d'utilisation pour toute référence ultérieure. Si vous n'utilisez pas ce produit correctement, vous risquez de vous blesser gravement ou de blesser d'autres personnes, ou d'endommager le produit et de provoquer des dégâts matériels. Dès que vous utilisez ce produit, vous êtes réputé avoir compris, reconnu et accepté tous les termes et contenus de ce document. L'utilisateur s'engage à être responsable de ses propres actions et de toutes les conséquences qui en découlent. EcoFlow n'est pas responsable de toute perte causée par le fait que l'utilisateur n'utilise pas le produit conformément au manuel d'utilisation.

Conformément aux lois et règlements, EcoFlow se réserve le droit d'interprétation finale de ce document et de tous les documents relatifs à ce produit. Sous réserve de mise à jour, de révision ou de résiliation sans avis préalable, veuillez consulter le site officiel d'EcoFlow pour obtenir les informations les plus récentes sur le produit.

# Table des matières

Avertissements de sécurité	1
Symboles et décalcomanies	3
Contenu de la boîte	4
Présentation du produit	5
Sélection des emplacements	7
<b>Installation</b>	
Installation de l'antenne GNSS	9
Installation de la station de charge	13
<b>Recherche du signal et fixation de l'antenne/ la station de charge</b>	
Téléchargement de l'application EcoFlow	15
Signal de recherche	15
Emplacement du kit d'antenne	18
Emplacement de la station de charge	18
<b>Configuration de la zone de travail</b>	
Avant la configuration	21
Zone de travail	23
Zone restreinte	26
Chemin	27
<b>Indication par LED</b>	27
<b>Kit de balayage de pelouse</b>	35
<b>Entretien</b>	35
<b>Spécifications</b>	40
<b>FAQ</b>	43

# Avertissements de sécurité

## Avant de tondre

1. Veuillez lire et suivre attentivement les instructions et les avertissements du manuel d'utilisation avant d'utiliser la tondeuse.
2. L'opérateur est responsable des accidents ou des dangers pouvant survenir à d'autres personnes sur sa propriété.
3. Veuillez inspecter régulièrement la zone d'utilisation de la tondeuse et éliminer tous les obstacles.
4. N'utilisez PAS la tondeuse si une partie de celle-ci est endommagée, usée ou inutilisable.
5. NE modifiez PAS la tondeuse vous-même, mais contactez le service après-vente d'EcoFlow si nécessaire.
6. Veuillez faire attention à tous les dangers potentiels qui se cachent dans l'herbe.
7. Utilisez la tondeuse à la lumière du jour ou sous une bonne lumière artificielle.
8. N'utilisez PAS la tondeuse par mauvais temps, comme la pluie, l'orage ou la neige.
9. Utilisez un dispositif à courant résiduel (RCD) avec un courant de déclenchement de 30 mA maximum lorsque vous connectez l'alimentation à la prise de courant.
10. Pour obtenir de meilleurs résultats de tonte et prolonger sa durée de vie, veillez à garder la tondeuse propre et les lames en bon état. L'inspection et l'entretien doivent être effectués par un adulte chaque semaine. Toute pièce endommagée ou usée doit être remplacée. N'effectuez PAS d'entretien lorsque vous portez des sandales ouvertes ou que vous êtes pieds nus. Portez toujours des pantalons longs et des chaussures de travail pour l'entretien de la tondeuse.
11. Nous vous recommandons de remplacer les lames tous les trimestres en fonction de leur état. Remplacez les trois lames et les vis en même temps pour une utilisation ultérieure. Utilisez uniquement le bon type de vis et des lames d'origine approuvées par EcoFlow. Lors du remplacement de la lame, assurez-vous que la tondeuse est complètement arrêtée et retirez temporairement la batterie. Nous vous recommandons de porter des gants de travail épais en cas de lames tranchantes.



Ne laissez jamais des enfants, des personnes aux capacités physiques, sensorielles ou mentales réduites ou manquant d'expérience et de connaissances ou des personnes ne connaissant pas ces instructions utiliser la machine. Les réglementations locales peuvent restreindre l'âge de l'opérateur.

1. **AVERTISSEMENT** : pour recharger la batterie, utilisez uniquement le bloc d'alimentation détachable KT180A3600500XX fourni avec cet appareil.
2. Pour l'Union européenne : utilisez uniquement avec l'unité d'alimentation KT180A3600500EU. Pour le Royaume-Uni : utilisez uniquement avec l'unité d'alimentation KT180A3600500BS. Pour l'Amérique du Nord : utilisez uniquement avec l'unité d'alimentation KT180A3600500US. Pour l'Australie : utilisez uniquement avec l'unité d'alimentation KT180A3600500AU.

## Lors de la tonte

1. NE soulevez PAS la tondeuse lorsqu'elle est en cours d'utilisation.
2. NE laissez PAS les enfants s'approcher de la tondeuse ou jouer avec elle lorsqu'elle est utilisée.



3. NE touchez PAS les lames en rotation ! Ne placez pas les mains ou les pieds en dessous ou à proximité des pièces en rotation.
4. Si un accident ou une panne survient lorsque la tondeuse est en marche, appuyez immédiatement sur le bouton STOP.
5. Pendant le contrôle manuel, ne l'étendez pas trop et maintenez l'équilibre à tout moment. Sécurisez votre position lorsque la tondeuse se déplace sur des pentes. Portez toujours des pantalons longs et des chaussures de travail.
6. Ne courez pas lorsque vous utilisez la tondeuse ou ses périphériques.
7. - En cas de vibrations anormales, éteignez la tondeuse, placez-la sur un sol plat pendant environ 30 secondes, puis redémarrez-la. Si le problème persiste, veuillez contacter notre service après-vente agréé.
8. Assurez-vous que la tondeuse est complètement arrêtée et que la batterie a été retirée avant de la nettoyer, de la réparer ou de l'inspecter.
9. Si la machine n'est pas utilisée pendant une longue période, retirez la batterie. Rangez la machine à l'intérieur dans un endroit frais et sec.



1. Lorsque vous tondez une pelouse publique, veuillez placer autour de la zone de travail un panneau d'avertissement indiquant : Avertissement ! Tondeuse automatique ! Tenez-vous à l'écart de la machine ! Attention à vos enfants !
2. N'utilisez PAS le produit ou ses périphériques avec des protections/écrans défectueux, sans dispositifs de sécurité ou si le cordon est endommagé ou usé.
3. Si le cordon du bloc d'alimentation ou de la rallonge est endommagé ou emmêlé pendant l'utilisation, débranchez le bloc d'alimentation de la prise de courant, puis démêlez-le. Pour éviter tout risque, tirez sur le corps de la fiche plutôt que sur le cordon lorsque vous séparez l'alimentation de la prise de courant. Contactez notre service après-vente et demandez à un technicien professionnel de réparer ou de remplacer le cordon si nécessaire.
4. NE modifiez PAS ou NE démontez PAS la batterie par vous-même. Veuillez contacter notre service après-vente ou un technicien professionnel pour obtenir de l'aide si nécessaire.
5. La batterie contient des électrolytes. Si la fuite d'électrolyte entre en contact avec votre peau, lavez-la immédiatement à l'eau et au savon. En cas de contact avec les yeux, consultez un médecin et rincez immédiatement les yeux à grande eau pendant au moins 15 minutes sans frotter.

---

## Mise au rebut

1. Dans la mesure du possible, veuillez décharger complètement la batterie de ce produit avant de la placer dans le bac de recyclage des batteries prévu à cet effet. Ce produit contient des batteries. Les batteries contiennent des produits chimiques dangereux et ne doivent pas être jetées dans les poubelles ordinaires. Pour plus de détails, veuillez suivre les lois et réglementations locales concernant le recyclage et la mise au rebut des batteries.
2. Si la batterie ne peut pas être entièrement déchargée en raison d'une défaillance du produit, ne la jetez pas directement dans la poubelle de recyclage des batteries. Veuillez contacter une entreprise professionnelle de recyclage de batteries pour un traitement ultérieur.
3. La batterie ne fonctionnera plus après une décharge excessive. Veuillez la mettre au rebut de manière appropriée.

# Symboles et décalcomanies



⚠ AVERTISSEMENT - Lire le manuel d'instructions avant d'utiliser la machine.



⚠ AVERTISSEMENT - Garder une distance de sécurité par rapport à la machine lors de son fonctionnement.



⚠ AVERTISSEMENT - Ne pas monter sur le produit.



⚠ Garder les mains et les pieds éloignés des lames en rotation.



⚠ AVERTISSEMENT - Faire fonctionner le dispositif de désactivation avant de travailler sur la machine ou de la soulever (le dispositif de désactivation signifie le bloc de batteries).

\*Assurez-vous que la batterie est retirée avant de travailler sur la machine ou de la soulever.



⚠ AVERTISSEMENT - Il est interdit d'éliminer ce produit avec les déchets ménagers normaux. Assurez-vous que le produit est recyclé conformément aux exigences légales locales.



Ce produit est conforme aux directives CE applicables.



SMPS (bloc d'alimentation à découpage)



Appareil de classe II



Niveau d'efficacité



Appareil de classe III



Courant continu



SMPS intégrant un transformateur d'isolement de sécurité résistant aux courts-circuits (intrinsèquement ou non)



Courant alternatif



PRODUIT LASER DE CLASSE 1. Conforme aux normes 21 CFR 1040.10 et 1040.11, à l'exception de la conformité à la norme IEC60825-1 Ed.3, comme décrit dans l'avis laser n° 56, daté du 8 mai 2019.

# Contenu de la boîte

Veuillez contacter notre service client si des composants sont manquants ou défectueux.

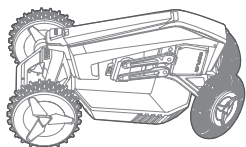

EcoFlow Blade

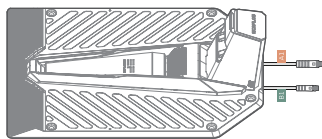

Station de charge

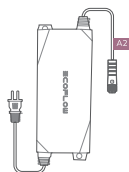
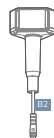

Adaptateur  
d'alimentation

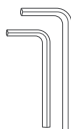

Clé  
hexagonale



Cheville de câble  
(cheville en  
abrégé)



Clou de la  
station de charge  
(clou en abrégé)

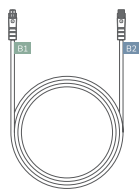

Câble d'extension  
d'antenne (câble  
d'extension tout court)

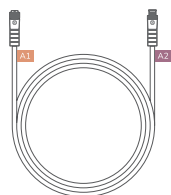

Câble d'alimentation



x9



Kit d'accessoires  
(lame de recharge x9)  
M4\*8 x 9



Ne retirez pas les autocollants portant la mention « A1/B1/A2/B2 », conservez-les pour un usage ultérieur.

# Présentation du produit

## EcoFlow Blade

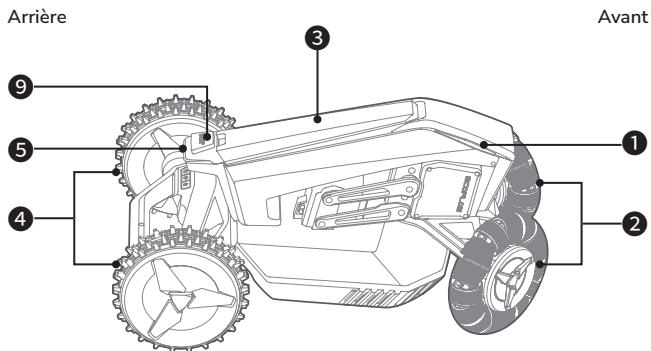
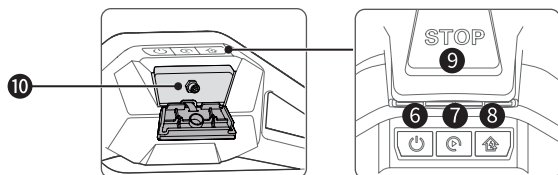

Fig. 1 Vue latérale de la tondeuse EcoFlow Blade



Avant

- 1. Lampe frontale
- 2. Roue avant (roue omnidirectionnelle)

3. Couvercle du compartiment

Arrière

- de batterie
- 4. Roue arrière (roue motrice)
- 5. Feu arrière
- 6. Bouton d'alimentation

- 7. Bouton Start
- 8. Bouton de recharge
- 9. Bouton STOP
- 10. Port de kit de balayage de pelouse

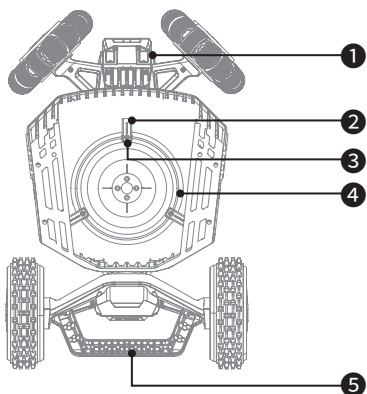

1. Socles de charge
2. Lame (x3)
3. M4\*8 (x3)
4. Disque à lames
5. Poignée

Fig. 2 Vue inférieure de la tondeuse EcoFlow Blade



1. Les lames et les vis M4\*8 ont été préinstallés sur le disque de lame, le kit d'accessoires est destiné à une utilisation de recharge.
2. Assurez-vous que la tondeuse est complètement éteinte si vous devez la retourner.

## Station de charge et antenne GNSS

### Kit d'antenne GNSS

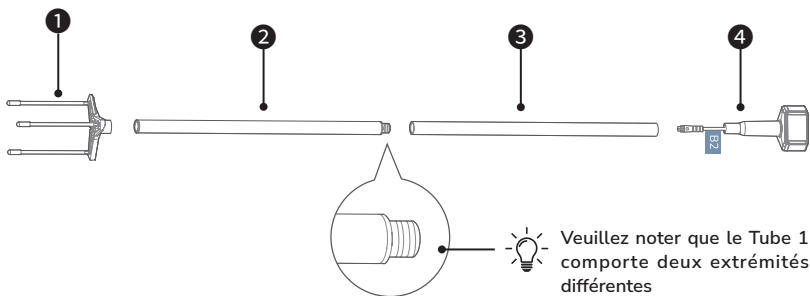

Fig. 3 Kit d'antenne GNSS

1. Fourche
2. Tube 1 d'antenne
3. Tube 2 d'antenne
4. Antenne

## Station de charge

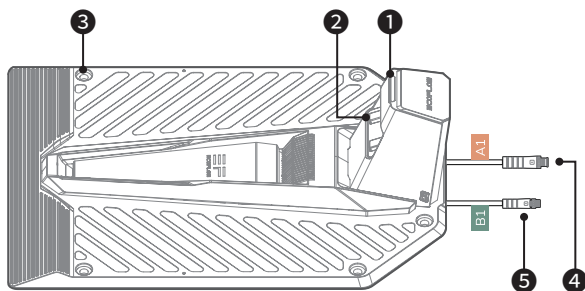

Fig. 4 Station de charge

- |                     |                                       |
|---------------------|---------------------------------------|
| 1. Voyant LED       | 4. Connecteur du câble d'extension    |
| 2. Socle de charge  | 5. Connecteur du câble d'alimentation |
| 3. Trous pour clous |                                       |

## Sélection des emplacements

Pour une meilleure performance, les zones roses suivantes ne sont pas recommandées pour l'antenne GNSS et la station de charge.

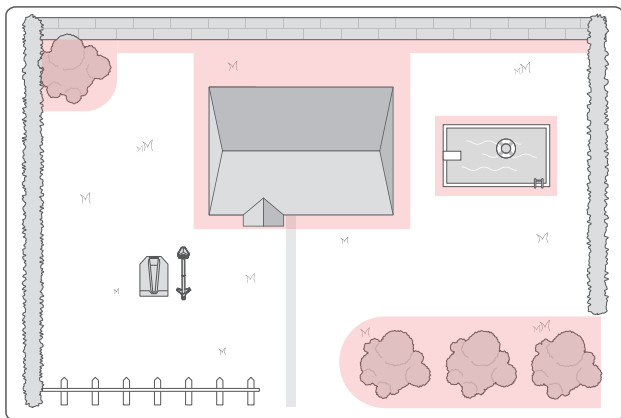
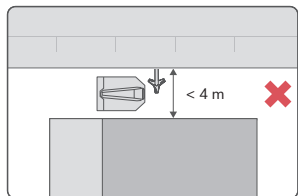

Fig. 5 Zones non recommandées



1. Ne placez pas l'antenne ou la station de charge entre deux murs.



2. Ne placez pas l'antenne ou la station de charge sous des arbres.

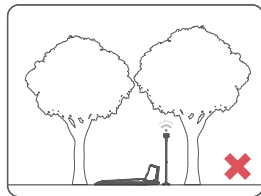

3. Maintenez l'antenne/la station de charge à une distance d'au moins 2 m des maisons/ murs avoisinants.

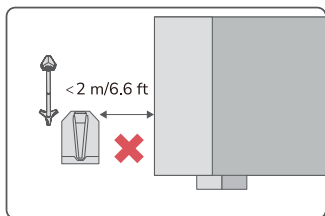

4. Maintenez l'antenne/la station de charge à l'écart de l'eau.

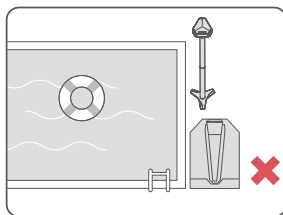

5. Maintenez la station de charge sur un sol plat ou sur une pente inférieure à 5°.



# Installation

## Installation de l'antenne GNSS

Il existe plusieurs façons d'installer l'antenne, voici les deux options les plus courantes à titre de référence.

### Option 1

1. Installez le tube 1 sur la fourche, puis installez le tube 2 sur le tube 1.

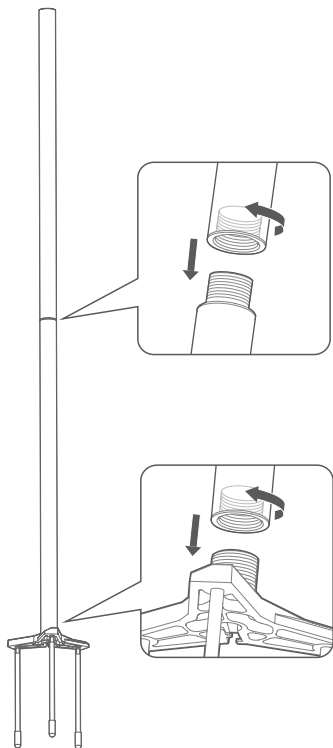

2. Faites glisser le câble d'extension à travers les tubes.

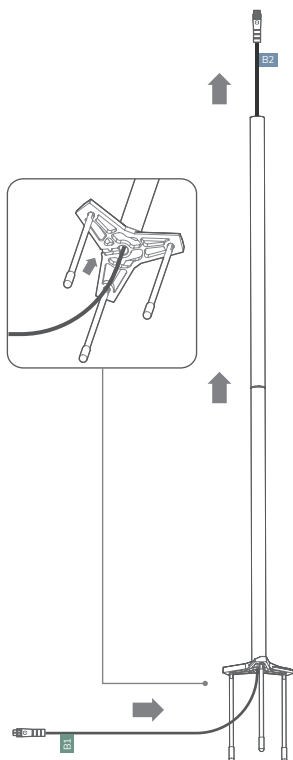



## Option 2

1. Installez le tube 1 sur la fourche, puis faites glisser le câble d'extension dans le tube 1.

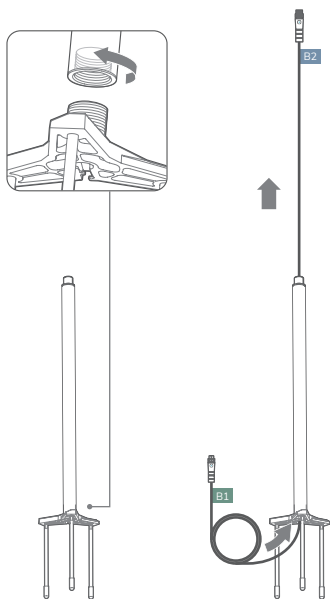

2. Installez le tube 2 sur le tube 1, puis faites passer le câble d'extension dans le tube 2.

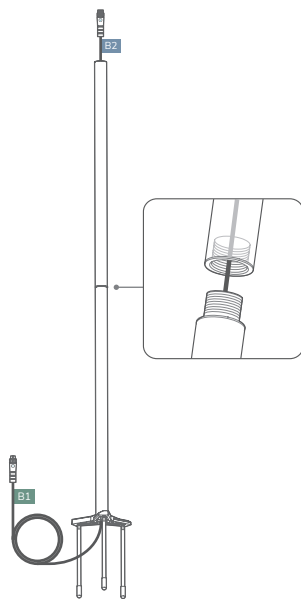

3. Connectez l'antenne au câble d'extension et fixez les connecteurs.

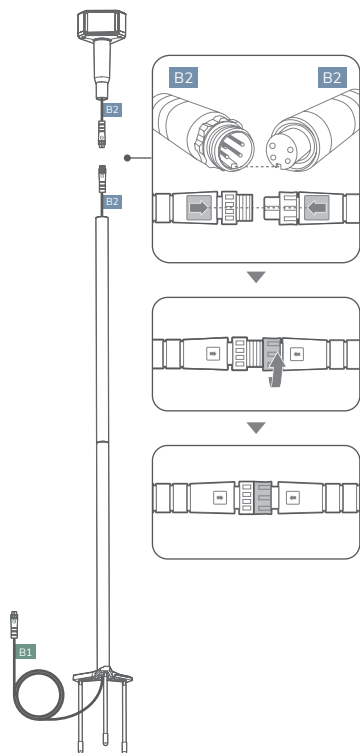

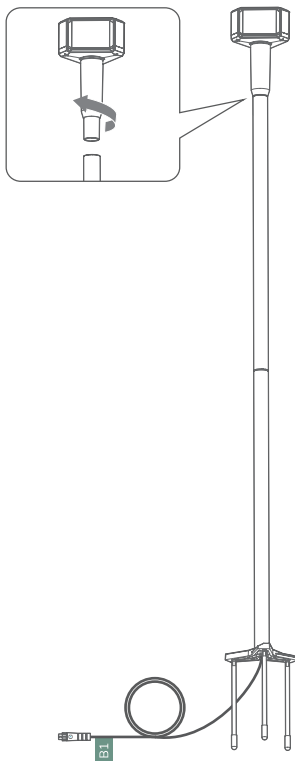

4. Fixez l'antenne et le tube 2.

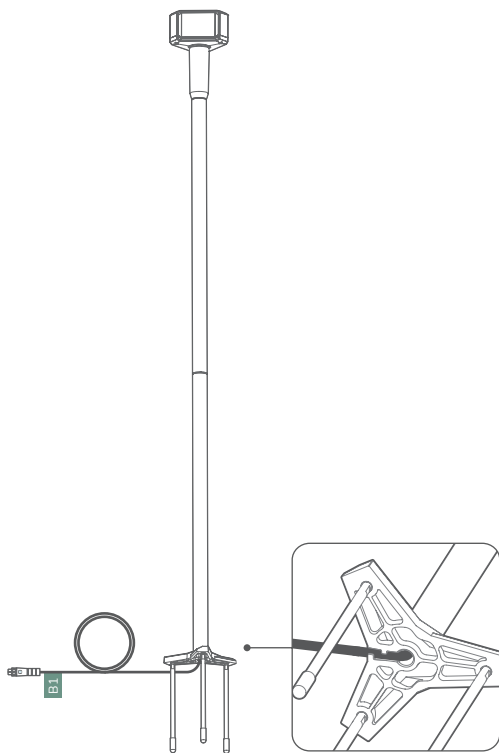

Alignez soigneusement l'encoche de l'antenne avec la rainure du câble d'extension.

5. Fixez le câble d'extension dans la rainure au bas de la fourche.



 Après l'installation, n'insérez pas encore le kit d'antenne dans le sol avant d'avoir trouvé un signal satellite adéquat (voir ).

## Installation de la station de charge

1. Connectez le câble d'extension à la station de charge.

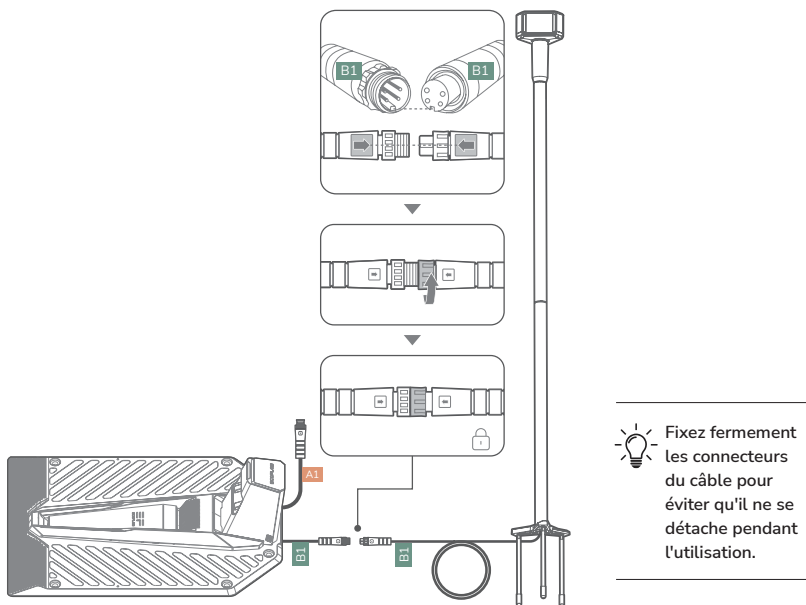

2. Connectez le câble d'alimentation à la station de charge.

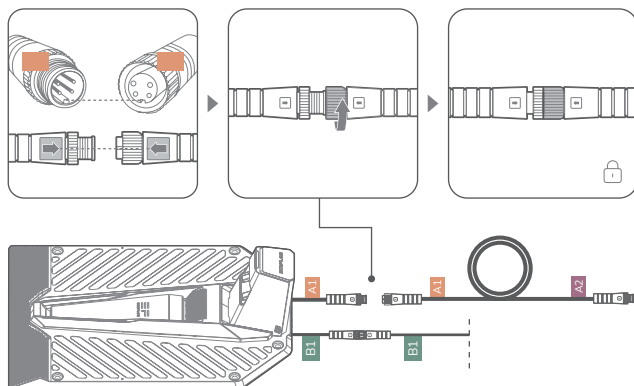

### 3. Connectez le câble d'alimentation à l'adaptateur secteur.

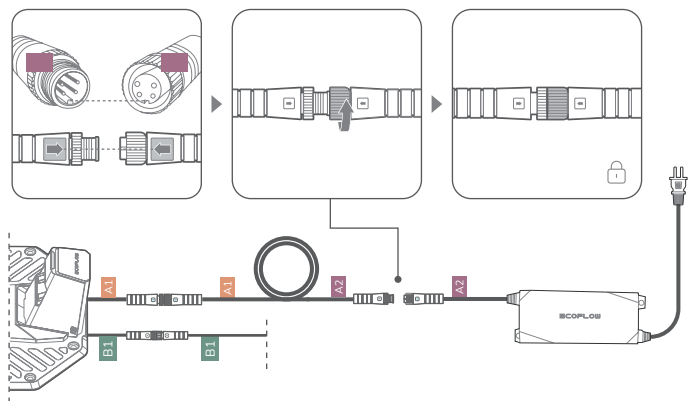

### 4. Branchez l'adaptateur secteur.

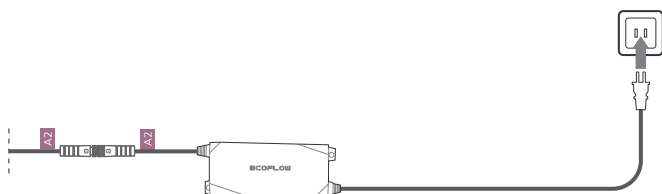

Où placer l'adaptateur d'alimentation

1. À l'abri de la pluie ou de la lumière directe du soleil.
2. Dans un endroit bien aéré
3. À environ 30 cm du sol.

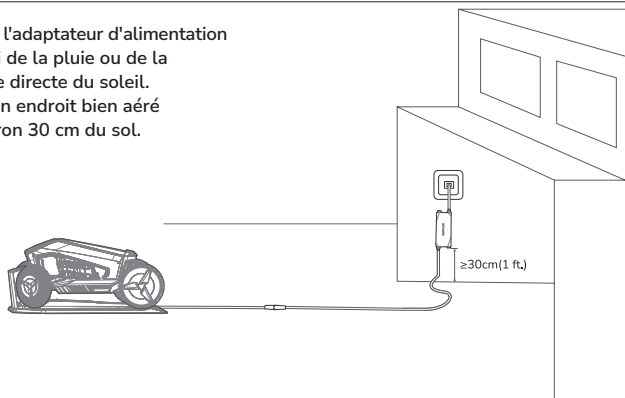

# Recherche du signal et fixation de l'antenne/ la station de charge

## Téléchargement de l'application EcoFlow

Contrôlez, surveillez et personnalisez votre tondeuse EcoFlow Blade à distance avec l'application EcoFlow. Téléchargez-la sur : <https://download.ecoflow.com/app>

### Politique de confidentialité

En utilisant les produits, applications et services EcoFlow, vous acceptez les conditions d'utilisation et la politique de confidentialité d'EcoFlow, auxquelles vous pouvez accéder via la section « About » (À propos) de la page « User » (Utilisateur) de l'application EcoFlow ou sur le site officiel d'EcoFlow aux adresses <https://www.ecoflow.com/policy/terms-of-use> et <https://www.ecoflow.com/policy/privacy-policy>

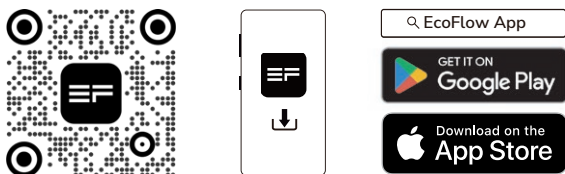
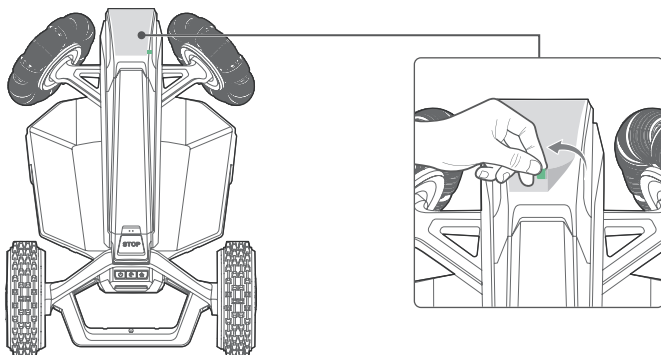

Fig. 6 Application EcoFlow

## Signal de recherche

1. Retirez l'autocollant apposé à l'avant de la tondeuse.



2. Poussez la tondeuse sur la station de charge, puis la tondeuse s'allumera automatiquement.

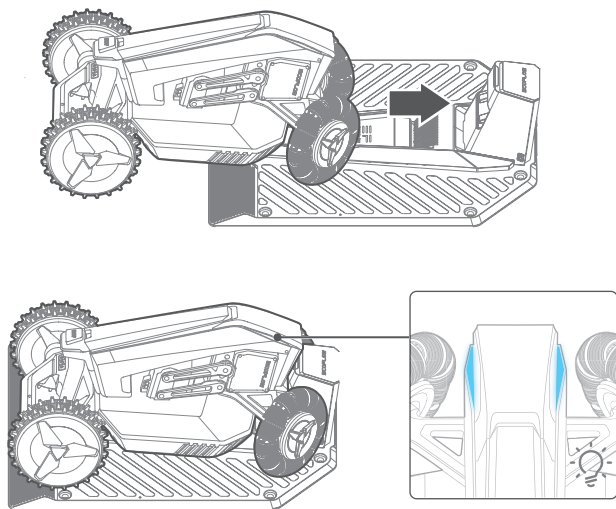

3. Connectez-vous à l'application et assurez-vous d'avoir terminé l'étape 1 « Assemblage du produit ».

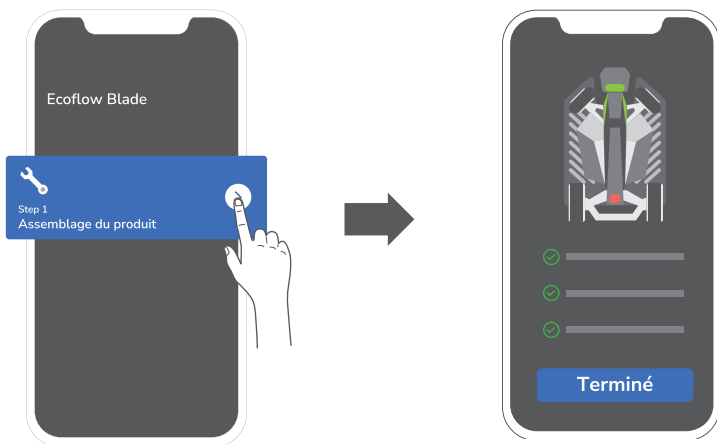

4. Après l'étape 1, sélectionnez « Recherche de la localisation du signal satellite de la tondeuse » et suivez les instructions de la section « Recherche du signal satellite de l'antenne ».

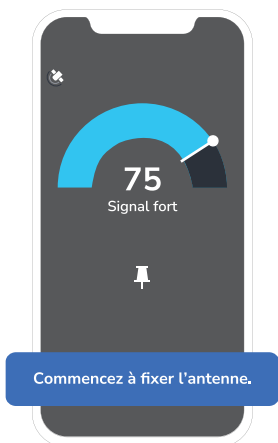
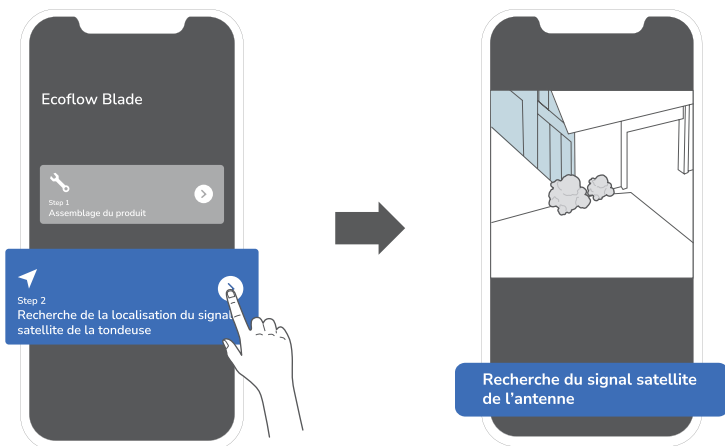

Veillez à ce que l'intensité du signal soit « forte », afin d'obtenir de meilleures performances par la suite.



## Emplacement du kit d'antenne

Une fois que vous avez trouvé un endroit où le signal est fort, vous pouvez fixer le kit d'antenne à cet endroit.

1. Retirez les capots de protection.

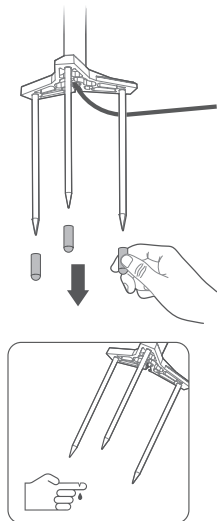

2. Insérez l'antenne dans la terre.

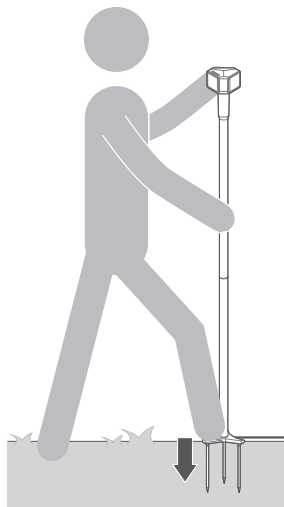

1. Attention aux pointes acérées de la fourche, ne vous blessez pas.
2. Ne posez rien sur l'antenne.

## Emplacement de la station de charge

Après avoir fixé la position de l'antenne, vous pouvez maintenant apprendre à contrôler la tondeuse avant de trouver l'emplacement de la station de charge.

1. Suivez les instructions et sélectionnez « Apprentissage du contrôle de la tondeuse à gazon ».

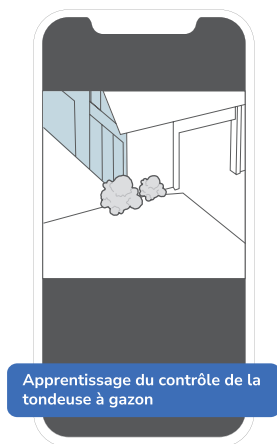

2. Faites tourner la tondeuse à l'aide des touches de direction pour compléter l'exercice.

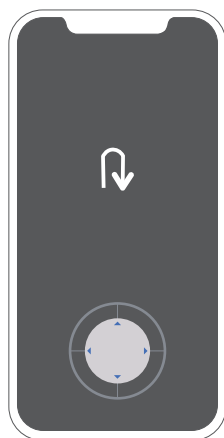

3. Déplacez-vous autour de la tondeuse en utilisant les touches de direction pour trouver un endroit avec un signal fort pour la station de charge.

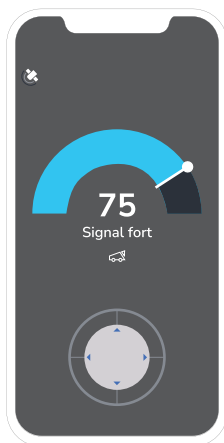

4. Fixez la station de charge avec des clous.

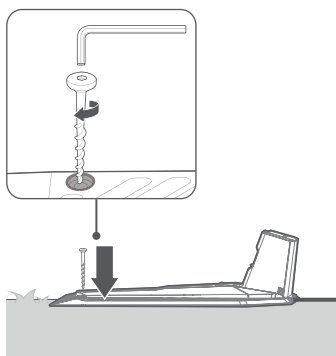
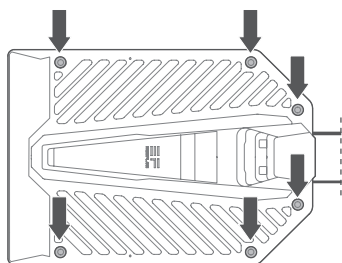

5. Fixez le câble d'extension et le câble d'alimentation avec des chevilles.

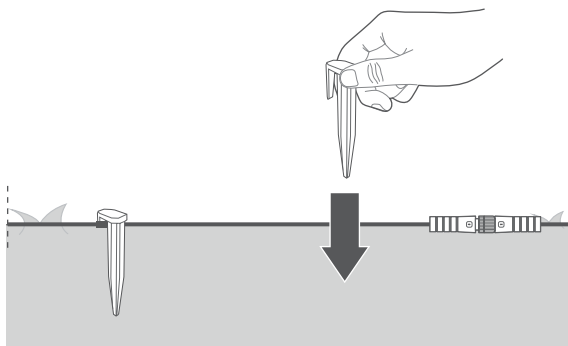

1. Nous vous conseillons de fixer les câbles à l'aide de chevilles lorsque vous les placez dans la zone de travail.
2. Lors de la fixation des câbles, il convient de les tirer en ligne droite et le long de la surface du sol.
3. Une fois que vous avez fixé le kit d'antenne et la station de charge, ne déplacez pas leurs positions, sinon vous devrez refaire le tracé de la zone de travail.

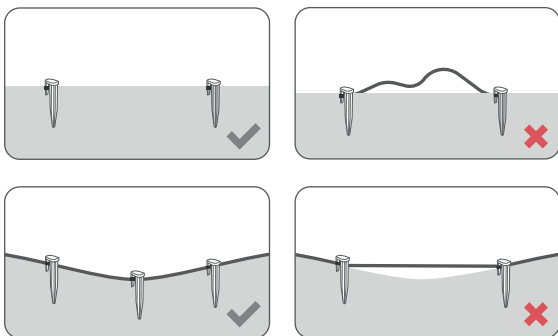

## Configuration de la zone de travail

### Avant la configuration

### Nettoyage de la pelouse

Éliminez tous les obstacles à l'intérieur de la zone de travail, y compris les jouets, les câbles, les pierres, etc. Veillez à ce que les enfants et les animaux domestiques ne se trouvent pas à proximité de la tondeuse.

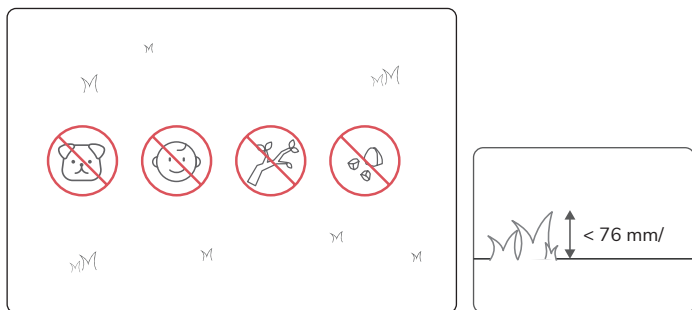

## Mise sous/hors tension

### - Scénario 1

Normalement, la tondeuse s'allume automatiquement lorsqu'elle est connectée aux électrodes de la station de charge. Une fois qu'elle est allumée, vous entendez le message vocal « Mise sous tension. Commençons un nouveau parcours ».

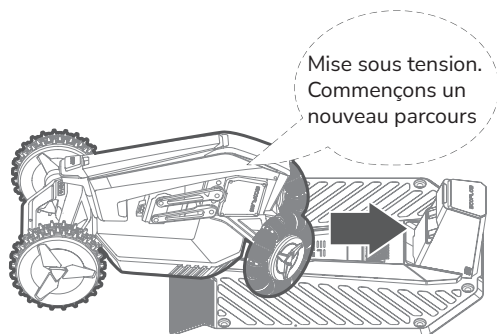

### - Scénario 2

Lorsque la tondeuse n'est pas sur la station de charge, vous pouvez l'allumer en maintenant le bouton d'alimentation pendant au moins 3 secondes jusqu'à ce que le feu arrière devienne bleu en raison de l'état de respiration.

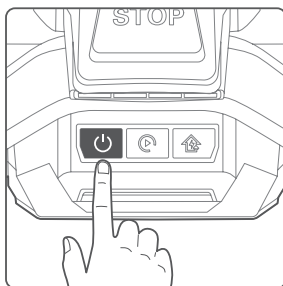

Pour éteindre la tondeuse, éloignez-la de la station de charge, puis appuyez sur le bouton d'alimentation et maintenez-le enfoncé pendant environ 3 secondes jusqu'à ce que vous entendiez l'invite vocale « Mise hors tension. Au plaisir de travailler à nouveau pour vous ».

## Zone de travail

1. Sur la page « Guide de la tondeuse EcoFlow Blade », sélectionnez « Créer une carte ».

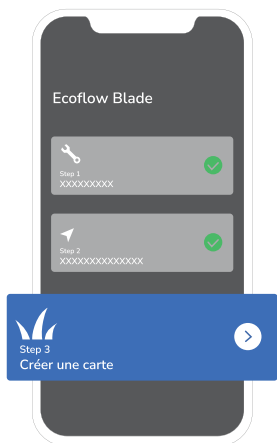

2. Suivez les instructions et sélectionnez « Commencer la cartographie ».

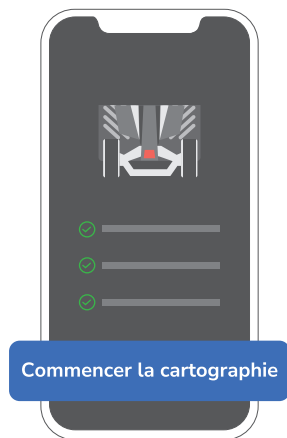

3. Sélectionnez « Cartographie de la zone de travail ».

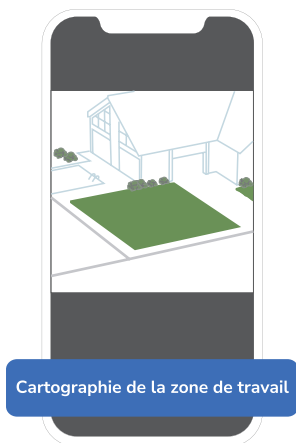

4. La tondeuse s'active et quitte la station de charge automatiquement, contrôlez manuellement la tondeuse jusqu'à la position correcte, puis choisissez « Start » (Démarrer).

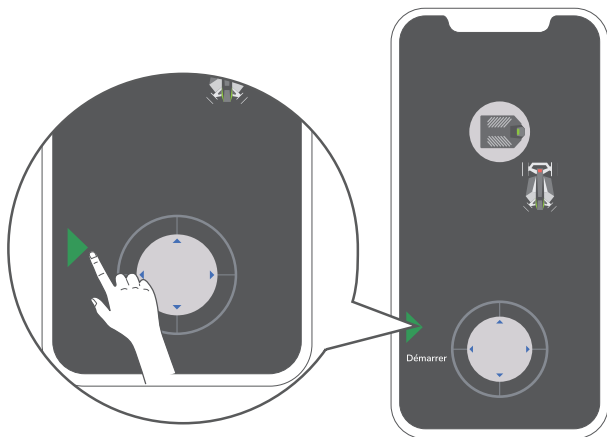

5. Tracez maintenant la zone de travail à l'aide des touches de direction.

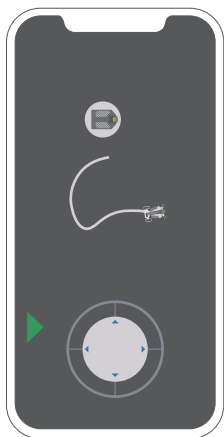

6. Lorsque la tondeuse s'approche du point de départ, appuyez sur « Terminer » pour mettre fin au processus.

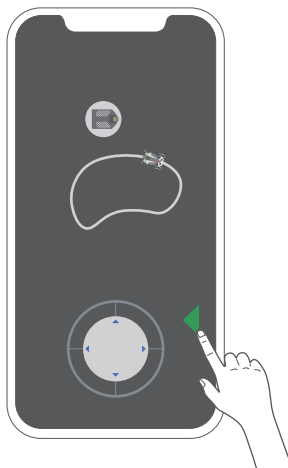



1. Respectez toujours une distance d'environ 15 cm par rapport au bord de la pelouse.

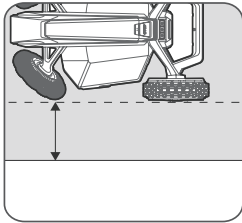

2. Lors de la délimitation de la zone de travail, veillez à ce que l'angle de rotation soit supérieur à 90°.

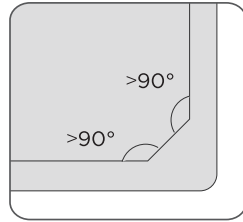

3. Veillez à ce que la pente de la bordure de la pelouse ne dépasse pas 15°.

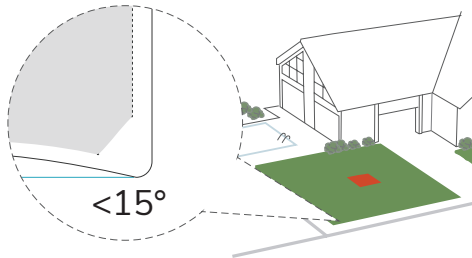



## Zone restreinte

1. Après avoir configuré la zone de travail, l'application vous guidera vers le réglage de la « zone restreinte ». Appuyez sur « Cartographie de la zone restreinte » pour continuer.

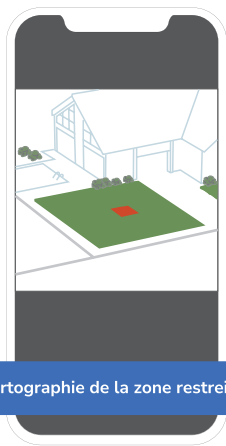

2. Tracez la carte de la zone restreinte à l'aide des touches directionnelles.

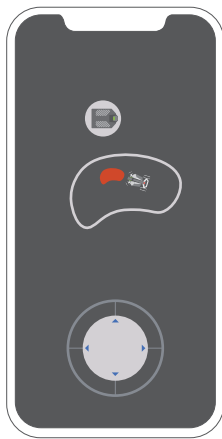

1. Nous vous suggérons de déplacer la tondeuse près de la zone où vous souhaitez configurer la « zone restreinte », puis appuyez sur le bouton « Démarrer » et appuyez sur le bouton « Terminer » pour terminer le processus.
2. Conservez les zones restreintes à l'intérieur de la zone de travail, sinon l'application vous rappellera que votre tentative de tracer une zone restreinte en dehors de la zone de travail a échoué.

## Chemin

Assurez-vous d'avoir créé plus de deux zones de travail (voir les étapes de la section **Zone de travail**).

1. Sélectionnez « Cartographie du chemin » sur la page du guide.
2. Tracez un itinéraire entre deux zones de travail ou plus à l'aide des touches de direction.

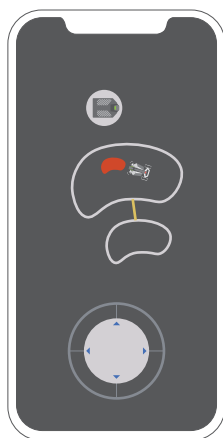
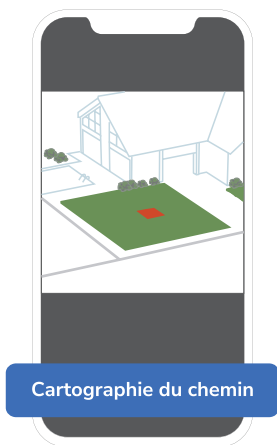

## Indication par LED

Lumière	Couleur	Statut	Signification
Lampe frontale	Bleu	Bleu foncé comme couleur de base, le bleu vif coule de bas en haut	Mise sous tension
		Bleu foncé comme couleur de base, le bleu vif coule de haut en bas	Mise hors tension
		Respire pendant 1 seconde puis s'estompe d'arrière en avant	État inactif
		Une petite section de bleu reste fixe au milieu (stationnaire) Une petite section de bleu reste fixe à l'avant (se déplace vers l'avant) Une petite section de bleu reste fixe à l'arrière (se déplace vers l'arrière)	Commande manuelle

Lampe frontale	Bleu	Le côté gauche des perles lumineuses s'écoule vers le haut, le côté droit des perles lumineuses avant s'écoule vers le bas	Mise à niveau OTA
		Fixe	Fonctionne normalement
	Vert	Présente un flux circulaire vers l'avant comme une goutte d'eau, puis affiche lentement un effet de halo lumineux. La barre de progression de la puissance, en fonction de la valeur actuelle de la puissance, affiche le nombre correspondant de perles lumineuses fixes.	Charge + état de charge
	Rouge	Respire pendant 1 seconde puis s'estompe d'arrière en avant	Batterie faible ( $\leq 20\%$ )
		Des perles légères s'écoulent vers le milieu	Mode de protection de sécurité
	Alternance rouge/bleu	Respire et clignote alternativement en bleu et en rouge	La tondeuse est verrouillée
Aucune lumière allumée	Éteint après 30 secondes de charge	Veille pendant la charge	
Feu arrière	Bleu	La respiration s'éclaircit lentement	Mise sous tension
		La respiration devient plus lente	Mise hors tension
		Respiration	Statut RTK 4
	Orange	Respiration	Statut RTK 5
		Clignotant	Statut RTK 1
Rouge	Respiration	LORA hors ligne	
Voyant de station de charge	Bleu	Clignote 4 fois	La tondeuse est sur la station de charge
		Fixe	La tondeuse n'est pas sur la station de charge
	Vert	Respiration	La tondeuse est en charge
		Fixe	La tondeuse est complètement chargée
	Rouge	Fixe	Défaillance de la station de charge/ charge anormale/ détection de corps étrangers dans les contacts

# Paramètres

## Démarrage/Pause

Après « Guide de la tondeuse EcoFlow Blade », vous pouvez choisir « Commencer à travailler ».

1. Appuyez sur « Démarrer », la tondeuse commencera à tondre.

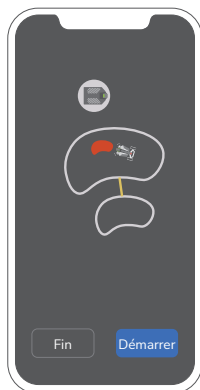

2. Appuyez sur « Pause » pour mettre la tondeuse en pause, puis appuyez à nouveau pour reprendre le travail.



## Recharge/Retour à la station de charge

Option 1

La tondeuse retourne automatiquement à la station de charge lorsqu'elle est sur le point de terminer son travail.

Option 2

Appuyez sur « Fin » pour que la tondeuse retourne à la station de charge pour être rechargée.

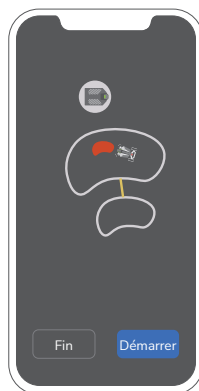

## Partagez l'appareil

Si vous souhaitez partager cette tondeuse avec une autre personne, suivez les étapes suivantes :

1. Appuyez sur l'icône en haut à droite.

2. Sélectionnez « Partager l'appareil ».

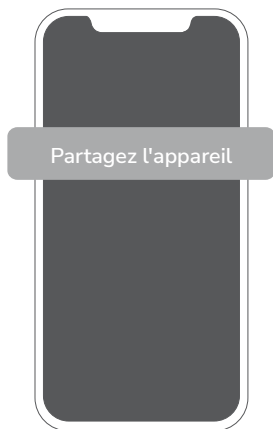
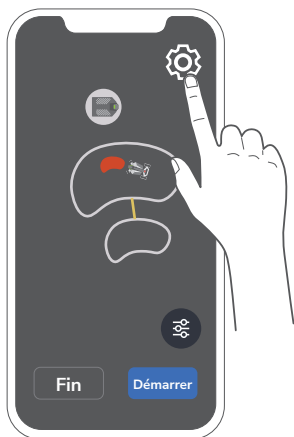

1. Si la tondeuse est liée à un compte, les nouveaux opérateurs ne peuvent pas se connecter à la tondeuse à moins que le compte d'origine ne partage l'appareil.
2. Il existe plusieurs façons de partager ou de dissocier :
  - Partager l'appareil
  - Dissociez la tondeuse (voir la section suivante « Dissociation »)
  - Appuyez simultanément sur les boutons « Démarrer/Pause » et « Recharger » et maintenez-les enfoncés pendant environ 20 secondes.

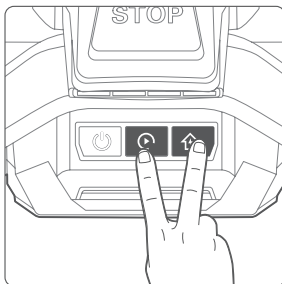

## Dissociation

1. Appuyez sur l'icône en haut à droite et sur « Paramètres de la tondeuse ».

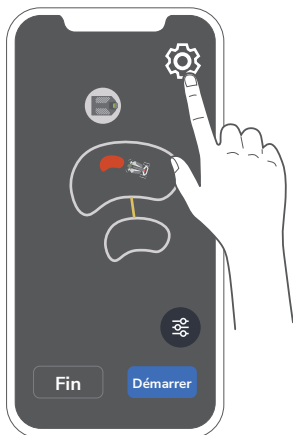

2. Appuyez sur « Réinitialisation de l'association du compte ».



## Hauteur de tonte

1. Appuyez sur l'icône en bas à droite.



2. Appuyez sur « Paramètres de la tondeuse ».

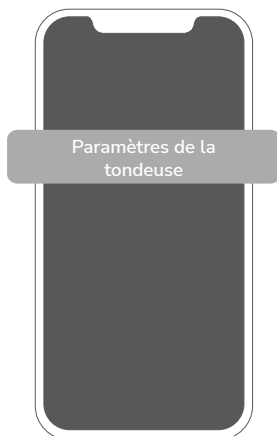

3. Faites glisser votre doigt pour régler la hauteur de tonte.

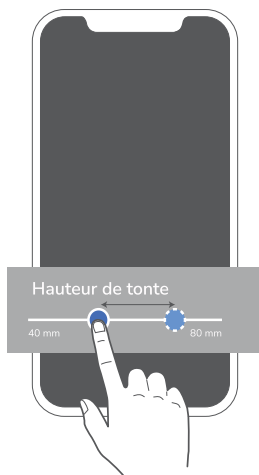

## Mise à niveau du micrologiciel

### Mise à niveau en ligne

1. Appuyez sur l'icône en haut à droite, puis sur « Micrologiciel ».

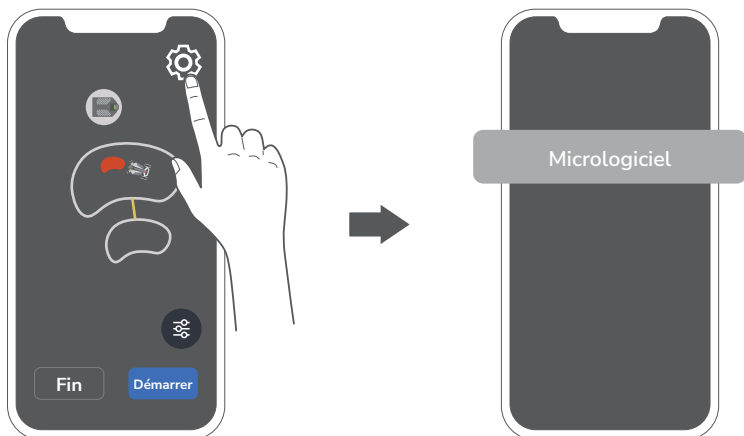

2. Appuyez sur « Mise à niveau en ligne » et attendez que le processus se termine.

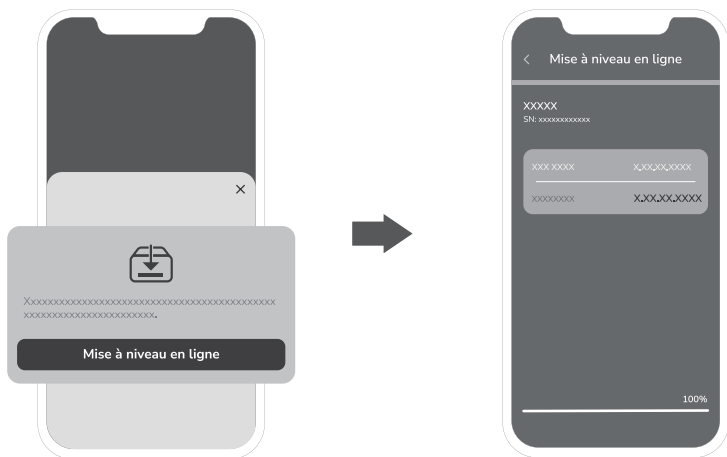

## Mise à niveau hors ligne

1. Appuyez sur « Mise à niveau hors ligne » et attendez que le processus se termine.

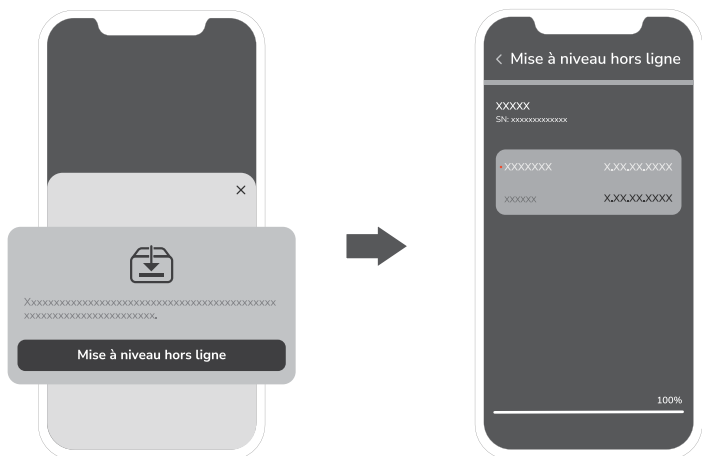



2. Connectez-vous au Wi-Fi de l'appareil, puis l'application enverra automatiquement le micrologiciel à l'appareil après la connexion au point d'accès.

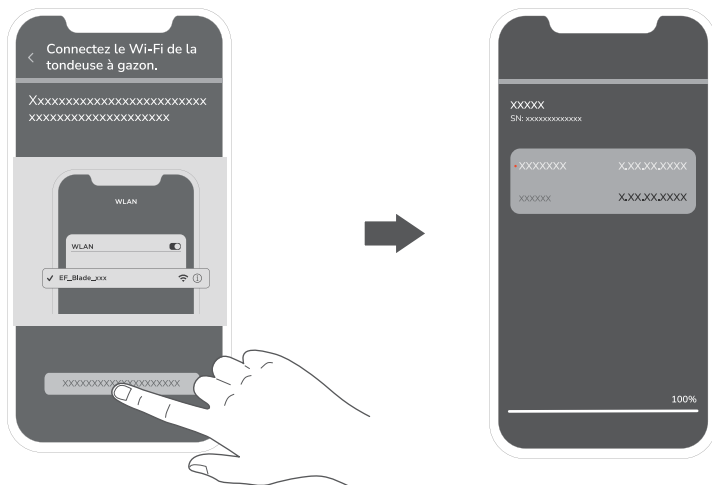

L'application EcoFlow peut être mise à jour de temps à autre, veuillez vous référer à la dernière version.

# Kit de balayage de pelouse

La tondeuse peut être utilisée avec le kit de balayage pour ramasser les feuilles et l'herbe coupée. Pour plus de détails, veuillez consulter le manuel ou le guide de démarrage rapide du kit de balayage de pelouse.

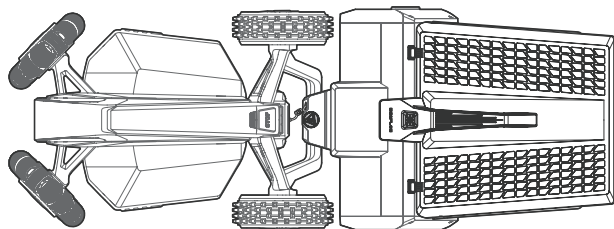

## Entretien

### Nettoyage

1. Assurez-vous que la tondeuse est hors tension et retirez la batterie avant de la nettoyer.
2. Nettoyez la tondeuse avec un chiffon propre et humide ou une brosse douce. N'utilisez pas d'alcool, de produits chimiques ou d'autres matériaux corrosifs.
3. Retournez la tondeuse sur une surface plane avant de nettoyer tous les corps étrangers coincés au fond.



N'utilisez pas d'eau à haute pression pour nettoyer la tondeuse au risque d'endommager les composants.

### Transport

Tenez la poignée lorsque vous devez soulever ou déplacer la tondeuse.

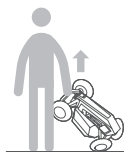

## Risques résiduels

Afin de réduire le risque, vous devez porter des gants lors du remplacement de la lame. Vous pouvez réduire le risque en suivant les instructions et les avertissements de ce manuel, mais vous ne pouvez pas éliminer complètement le risque.

## Lame

Si la tondeuse est utilisée régulièrement, nous vous conseillons de changer les lames et les vis tous les 1 à 2 mois afin d'assurer une meilleure performance et une plus grande sécurité.



1. Portez des gants de protection lorsque vous inspectez ou remplacez les lames.
2. Ne réutilisez pas les vis.
3. Utilisez la lame et les vis de rechange d'origine fournies par EcoFlow.

1. Éteignez la tondeuse.
2. Retournez la tondeuse et posez-la sur une surface souple et plane.
3. Desserrez les trois vis, puis retirez les lames.
4. Remplacez-les par des lames et des vis neuves.

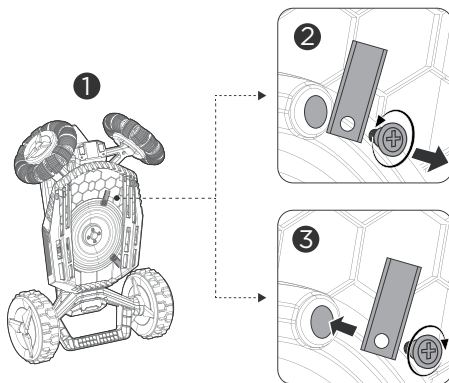

## Batterie

### Retrait

1. Ouvrez le couvercle du compartiment de la batterie et soulevez le couvercle de l'antenne.

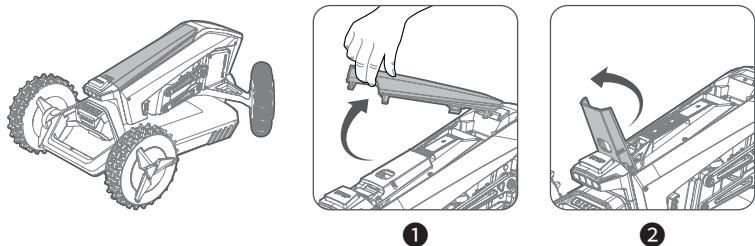

2. Maintenez le bouton (comme dans la figure) et soulevez la batterie.

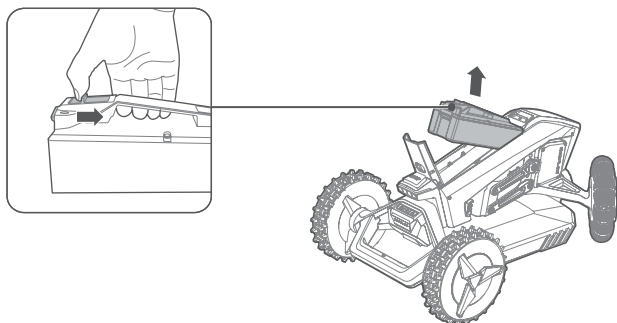

### Installation de la batterie

1. Alignez la batterie avec les rainures de la tondeuse.

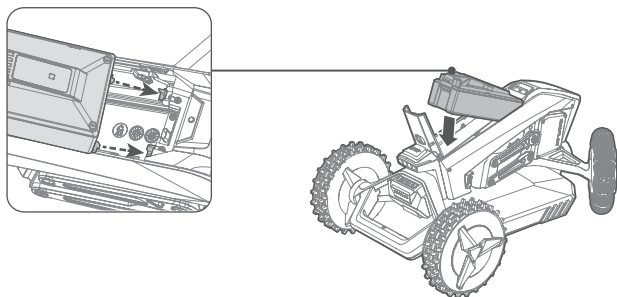

2. Repoussez le couvercle de l'antenne.

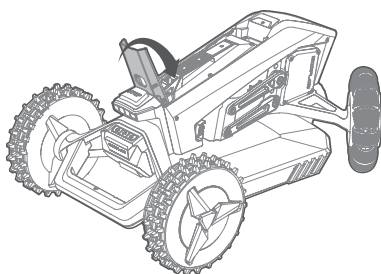

3. Remettez en place le couvercle du compartiment de la batterie en l'alignant sur les rainures de la tondeuse.

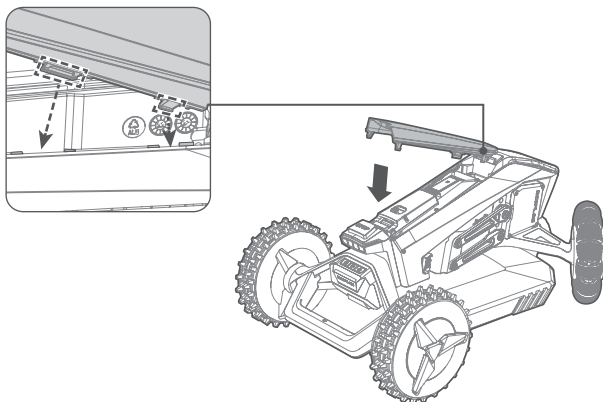

4. Tapotez légèrement le couvercle du compartiment de la batterie jusqu'à ce que vous entendiez un « clic ».

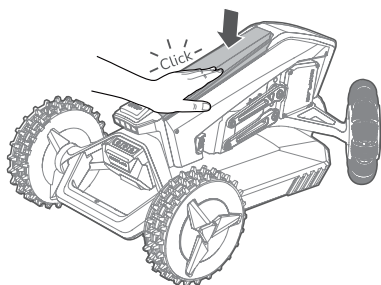

## Alimentation

1. Lorsque vous devez débrancher l'alimentation :  
Avant de dégager un blocage ;  
Avant d'examiner, de nettoyer ou d'intervenir sur le produit ;  
Après avoir heurté un objet étranger, vérifiez si le produit est endommagé.
2. Examinez régulièrement le cordon, la fiche, le boîtier et les autres pièces. Si vous constatez des dommages ou des signes de vieillissement, cessez immédiatement d'utiliser le produit.
3. Connectez la tondeuse et/ou ses périphériques uniquement à un circuit d'alimentation protégé par un dispositif à courant résiduel (RCD) dont le courant de déclenchement ne dépasse pas 30 mA.



1. N'utilisez PAS une alimentation électrique endommagée. Si le cordon d'alimentation est endommagé, il doit être remplacé par le fabricant, son agent de service ou des personnes de qualification similaire afin d'éviter tout risque. Si le câble d'extension est défectueux, veuillez le remplacer par un câble de 10 mètres de long approuvé par ECOFLOW.
  2. NE branchez PAS un cordon endommagé sur l'alimentation électrique ou NE touchez PAS un cordon ou une rallonge endommagés avant qu'ils ne soient débranchés de la prise de courant. Les cordons endommagés peuvent entraîner un contact avec des pièces sous tension.
  3. N'utilisez PAS l'alimentation avec d'autres produits ou batteries, sous peine de risques de blessures, d'incendie ou de choc électrique. La sécurité du produit ne peut être garantie avec des batteries autres que celles d'origine.
  4. NE chargez PAS la tondeuse lorsque la batterie fuit.
  5. Maintenez la rallonge à l'écart des pièces dangereuses en mouvement afin d'éviter d'endommager les cordons, ce qui pourrait entraîner un contact avec des pièces sous tension.
- 

## Entreposage

1. Avant de ranger la tondeuse pour la saison morte, assurez-vous que celle-ci est hors tension, puis chargez-la complètement pour éviter une décharge excessive.
2. Rangez la tondeuse hors de portée des enfants et des animaux domestiques.
3. Maintenez la tondeuse éloignée des sources de chaleur, des produits chimiques ou d'autres matières dangereuses.
4. Entrez le produit dans un endroit frais et sec.

## Mise au rebut

1. Dans la mesure du possible, veuillez décharger complètement la batterie de ce produit avant de la placer dans le bac de recyclage des batteries prévu à cet effet. Ce produit contient des batteries. Les batteries contiennent des produits chimiques dangereux et ne doivent pas être jetées dans les poubelles ordinaires. Pour plus de détails, veuillez suivre les lois et réglementations locales concernant le recyclage et la mise au rebut des batteries.
2. Si la batterie ne peut pas être entièrement déchargée en raison d'une défaillance du produit, ne la jetez pas directement dans la poubelle de recyclage des batteries. Veuillez contacter une entreprise professionnelle de recyclage de batteries pour un traitement ultérieur.
3. La batterie ne fonctionnera plus après une décharge excessive. Veuillez la mettre au rebut de manière appropriée.

## Spécifications

Informations générales	
Nom	EcoFlow Blade
Modèle	WR303
Dimensions (tondeuse)	Environ 669*452*312 mm
Dimensions (station de charge)	Environ 715*501*205 mm
Poids de la tondeuse	16,2 kg
Poids de la tondeuse + emballage	27,5 kg
Matériel	Plastique et alliage d'aluminium
Paramètre de tonte	
Zone de travail	3 000 m <sup>2</sup> max
Temps de tonte typique par charge complète	240 minutes
Largeur de coupe	26 cm
Hauteur de coupe	20~76 mm
Durée de charge	Environ 130 minutes
Mode de travail GNSS	GPS, Beidou, Galileo, GLONASS
Émissions sonores	

	Mode silencieux	Mode dynamique
Niveau de puissance acoustique mesuré LWA	59 dB(A)	65 dB(A)
Incertitudes de puissance acoustique KWA	3 dB(A)	3 dB(A)
Niveau de pression acoustique LpA	51 dB(A)	57 dB(A)
Incertitudes de la pression acoustique KpA	3 dB(A)	3 dB(A)
Conditions de travail		
Température de fonctionnement	0 °C-45 °C	
Température de décharge	0 °C-60 °C	
Température de stockage	-20 °C-60 °C	
Température de charge	0 °C-45 °C	
Classement IP	IPX5	
Inclinaison maximale	50% (27°)	
Connectivité		
Gamme de fréquences Bluetooth	2 400~2 483,5 MHz	
Gamme de fréquences Wi-Fi	2 400~2 483,5 Mhz/5 150~5 850 MHz	
Réseau cellulaire	Europe : LTE-FDD : B1/B3/B7/B8/B20/B28 Amérique du Nord : WCDMA : B2/B4/B5 LTE-FDD : B2/B4/B5/B12/B13/B25/B26	
Paramètres de terrasse		
Vitesse nominale	Mode doux : 0,4 m/s Mode normal : 0,6 m/s Mode rapide : 0,8 m/s	
Vitesse maximale	0,8 m/s	
Mode de conduite	Moteur à moyeu à entraînement direct	
Moteur à lame		
Vitesse nominale	2 800 tr/min	
Vitesse maximale	3 000 tr/min	



Type de moteur	Moteur sans balais
<b>Batterie</b>	
Type de batterie	Batterie lithium-ion
Tension nominale	21,6 V
Capacité nominale	298 Wh
Système de protection	Protection contre la surchauffe, protection contre les courts-circuits, protection contre les surintensités, protection contre les surtensions et protection contre les sous-tensions
<b>Station de charge</b>	
Tension d'entrée	36 V
Courant d'entrée	5 A
Tension de sortie	25,2 V CC max
Courant de sortie	7 A max
<b>Autres caractéristiques</b>	
Roue avant	Roue omni de 200 mm
Roue arrière	Moteur à moyeu avec pneus en caoutchouc
Capteur	Capteur IMU, capteur de levage, capteur de pluie, encodeur de roue, caméra RGB-D
Capacité de franchissement d'obstacles verticaux	40 mm



1. Les données ci-dessus ont été mesurées en laboratoire et sont fournies à titre indicatif uniquement.
2. Les déclarations d'émissions sonores sont conformes aux normes EN 50636-2-107 et ANSI/OPEI 60335-2-107.
3. Le fabricant se réserve le droit d'apporter des modifications sans préavis. Veuillez consulter le site [www.ecoflow.com](http://www.ecoflow.com) pour obtenir les derniers manuels et « Déclaration de conformité de l'UE »

# FAQ

- 1. Pourquoi un robot tondeuse ne retourne-t-il pas automatiquement à une station de charge ?**

Un robot tondeuse peut ne pas retourner à sa station de charge dans les situations suivantes :

  1. La présence d'obstacles, tels que des murs ou des arbres, dans un rayon de 2 m de l'antenne GNSS entraîne l'affaiblissement du signal de celle-ci. Solution : Déplacez l'antenne dans une zone dégagée et relancez la cartographie.
  2. Des obstacles bloquent la trajectoire du robot tondeuse lorsqu'il retourne à sa station de charge. Solution : Dégagez le(s) obstacle(s).
  3. La station de charge ou l'antenne ont été déplacées après la cartographie. Solution : Fixez la station de recharge et l'antenne, puis cartographiez de nouveau la zone.
  4. Le robot tondeuse ne parvient pas à reconnaître la station de charge, car la caméra située à l'avant de celui-ci est endommagée ou couverte par un obstacle. Solution : Contactez l'assistance client pour la maintenance si la caméra est cassée ou après avoir éliminé les obstacles.
- 2. Quel est le meilleur emplacement pour l'installation de l'antenne GNSS ?**

L'antenne GNSS permet de recevoir les signaux satellites. Par conséquent, elle doit être installée dans une zone extérieure ouverte sans bâtiments ou arbres faisant obstacle au-dessus de l'antenne et avec un dégagement minimum de 2 m par rapport aux obstacles environnants. Confirmez que le signal satellite est correct avant de fixer le câble d'extension de l'antenne.
- 3. Quelle est la distance maximale à laquelle un robot tondeuse avec kit de ramassage peut communiquer avec une station de charge ?**

Dans un environnement dégagé, la distance de communication sans fil entre la station de charge et le robot tondeuse peut atteindre 300 m. La distance d'utilisation réelle du robot tondeuse peut être affectée par la présence de bâtiments sur le site, entre autres facteurs.
- 4. Le robot tondeuse est-il doté de capacités de surveillance qui le protègent contre le vol ?**

Grâce au module 4G intégré, le robot tondeuse dispose de capacités de positionnement GPS. Si le robot tondeuse est volé et que l'on tente de l'utiliser ailleurs, vous pouvez obtenir des informations sur sa localisation en temps réel dans l'application et le verrouiller à distance.
- 5. Que faire lorsque le robot tondeuse ne s'allume pas ?**

Si le robot tondeuse ne parvient pas à démarrer, cela peut être dû à diverses raisons :

  1. Décharge de la batterie. Solution : Placez le robot tondeuse sur la station de charge jusqu'à ce qu'il soit complètement chargé.
  2. La décharge complète de la batterie se concrétise par l'impossibilité de récupérer le niveau de charge après la charge et par la perte rapide de puissance après que la tondeuse a quitté la station de charge. Solution : Contactez l'assistance clientèle.
  3. La panne du robot tondeuse se manifeste par une incapacité à démarrer même lorsque la batterie est complètement chargée. Solution : Contactez l'assistance clientèle.
  4. La présence de saleté sur les patins de charge empêche la charge du robot tondeuse. Solution : Nettoyez les patins salis avec un chiffon doux. Si un chiffon doux ne suffit pas, nettoyez les patins avec du papier de verre fin.

**6. Est-il nécessaire de débrancher un robot tondeuse ou de l'éloigner d'une station de recharge s'il n'est pas utilisé pendant un court laps de temps (par exemple, une semaine) ?**

Si le robot tondeuse n'est pas utilisé pendant une courte période, il est recommandé de le charger complètement et de l'éteindre, puis de débrancher la source d'alimentation de la station de charge sans séparer la station de charge du robot tondeuse. Pour un stockage à long terme, il est recommandé de charger la machine une fois tous les six mois.

**7. Combien de temps la batterie inférieure d'un robot tondeuse doit-elle être chargée pour poursuivre sa tâche ?**

Lorsque le niveau de la batterie du robot tondeuse atteint 20 %, il interrompt la tonte et retourne automatiquement à la station de charge pour se recharger. Lorsqu'il est rechargé à 90 %, il n'est pas nécessaire de réinitialiser la tâche de travail, car le robot retourne à l'endroit précis où il a interrompu la tonte.

**8. Existe-t-il une exigence concernant la fréquence de charge du robot pour éviter la décharge excessive de la batterie lorsque celle-ci est stockée pendant une longue période ?**

En mode arrêt, la décharge automatique du système de gestion de la batterie est de 20 uA au maximum, et celle de la cellule de la batterie et du BMS d'environ 2 % par mois. Compte tenu de la réactivité chimique de la cellule de la batterie, il est recommandé de recharger celle-ci une fois tous les 6 mois dans le cadre d'un stockage à long terme. De plus, il est recommandé de charger complètement la batterie avant stockage.

**9. Quel est le rôle de la carte e-SIM intégrée au robot tondeuse ?**

Rôles de la carte e-SIM :

1. Prise en charge des mises à jour du micrologiciel ;

2. En cas de défaillances nécessitant de contacter l'assistance clientèle, il est possible de charger des données telles que les journaux en arrière-plan en vue de l'analyse des causes profondes ;

3. Utilisé comme dispositif anti-vol. Par exemple, en cas de perte du robot tondeuse, les coordonnées GPS de celui-ci seront envoyées au cloud par connexion 4G, et l'utilisateur pourra localiser et verrouiller à distance le robot tondeuse une fois que celui-ci aura été mis sous tension.

4. Démarrez ou arrêtez le robot tondeuse par télécommande, et récupérez l'état de la machine en temps réel.

**10. La carte e-SIM peut-elle être remplacée par une autre carte SIM ? Comment renouveler l'offre de données ?**

La carte e-SIM intégrée au robot tondeuse est irremplaçable. Actuellement, un abonnement de données gratuit d'un an est disponible. Après l'expiration de l'abonnement de données, les fonctions de base resteront disponibles, mais le téléphone mobile ne recevra pas de mises à jour en temps réel sur l'état du travail du robot tondeuse, et les notifications push des informations de localisation seront désactivées. Ainsi, si la machine est perdue, il sera impossible de connaître l'emplacement où elle se trouve. Après l'expiration de l'abonnement de données, les utilisateurs peuvent le renouveler dans l'application.

- 11. Est-il nécessaire que le robot tondeuse se connecte à Internet pendant la tonte ?**  
Après vous être connecté au robot tondeuse par Bluetooth et avoir créé une carte avec la télécommande, vous pouvez commencer à tondre sans vous connecter à Internet. Pour connaître en temps réel l'état de la tonte, il est nécessaire de connecter le robot tondeuse à Internet.
- 12. Comment créer un espace de travail ?**  
Lors de la première cartographie, le robot tondeuse doit être commandé pour délimiter précisément le contour de la zone de tonte.
- 13. Est-il nécessaire d'avoir une couverture Wi-Fi pour cartographier la zone de tonte dans la cour ?**  
C'est inutile. La cartographie est réalisée à l'aide d'un téléphone mobile qui permet de commander à distance le robot tondeuse via Bluetooth. Une fois la cartographie terminée, il est possible de définir des tâches de tonte quotidiennes pour le robot tondeuse à l'aide d'une tâche de planification sur l'application.
- 14. Pourquoi le robot tondeuse coupe-t-il parfois l'herbe de manière inégale ?**  
1. Il est recommandé de vérifier la hauteur des lames et de l'herbe. Si les lames s'émousent, il faut les remplacer par de nouvelles ; si l'herbe devient trop haute, il est conseillé d'utiliser, dans un premier temps, une tondeuse tractée pour couper l'herbe à la hauteur prévue.  
2. Lorsque la longueur réelle du gazon est très différente de la hauteur de tonte définie, le robot tondeuse doit effectuer plusieurs cycles (plus de 5) pour atteindre la hauteur définie.
- 15. Est-il nécessaire d'aiguiser les lames ? À quelle fréquence ?**  
Les lames étant remplaçables, il est inutile pour les utilisateurs de les affûter. Il est recommandé de changer les lames une fois par trimestre et de remplacer trois lames à chaque fois. Protégez-vous les mains afin d'éviter de vous blesser pendant le remplacement.
- 16. Quelles sont les raisons d'une vibration anormale du disque de la lame lors de la coupe du gazon par le robot tondeuse ?**  
Vous pouvez vérifier le disque et les lames. Si les lames sont endommagées ou se détachent, il est recommandé de les remplacer par des lames neuves ou d'en installer de nouvelles. Si le disque à lames est endommagé, veuillez contacter l'assistance clientèle pour réparation.
- 17. Que faire lorsque les roues de votre robot tondeuse sont bloquées et ne peuvent plus bouger ?**  
1. Vérifiez si les roues sont enlisées dans des surfaces meubles telles que du sable, du gravier ou des fossés profonds. Dans ce cas, vous pouvez définir la base du sol mou comme une zone interdite dans l'application ou remplir les fossés afin d'aplanir la surface ;  
2. Vérifiez si les pneus sont couverts d'une grande quantité de boue, d'herbe coupée, etc ;  
3. Vérifiez si des corps étrangers sont coincés à proximité des pneus ou du disque à lames. Si nécessaire, nettoyez les pneus et ses accessoires. Si les roues sont endommagées, veuillez contacter l'assistance clientèle.
- 18. Peut-on utiliser un robot tondeuse sous la pluie, la neige, la grêle ou dans le brouillard ?**  
Il est possible d'utiliser le robot tondeuse sous la pluie, mais tondre sous la pluie est préjudiciable à l'état de la pelouse et peut faire adhérer l'herbe sur l'équipement. L'humidité de la pelouse peut également faire glisser le robot tondeuse. Il est donc déconseillé de tondre l'herbe lorsque le temps est défavorable, par exemple en cas de fortes pluies, d'orages

ou de neige abondante.

**19. Un robot tondeuse peut-il fonctionner la nuit ?**

Le robot tondeuse peut fonctionner la nuit.

**20. Le robot tondeuse dispose-t-il d'un éclairage pendant son fonctionnement ?**

Le robot tondeuse est doté de bandes lumineuses à l'avant et à l'arrière, et le corps de l'appareil affiche des couleurs différentes suivant l'état de fonctionnement. L'utilisateur peut choisir d'allumer ou d'éteindre les lumières.

**21. Y a-t-il d'autres coûts associés à l'utilisation du produit au fil du temps ? Comme des frais d'abonnement et des frais d'utilisation des données, entre autres.**

L'utilisation du produit n'entraîne pas d'autres frais associés. Nous offrons un abonnement de données gratuit d'un an, qui doit être renouvelé sur l'application à l'issue de cette période.

**22. Comment trouver le numéro de série du produit ?**

Pour trouver le numéro de série (SN), vous disposez des trois moyens suivants :

(1) Vérifiez le carton d'emballage. Une étiquette SN est apposée sur le côté du carton d'emballage.

(2) Scannez l'image du code QR pour afficher le numéro de série après avoir retiré le couvercle du compartiment de la batterie.

(3) Ouvrez l'application et accédez aux options de paramétrage pour y trouver le numéro de série.

**23. La zone de travail du robot tondeuse doit-elle être délimitée par des câbles physiques ?**

Aucun câblage intégré n'est nécessaire, car le robot tondeuse génère une limite virtuelle après avoir cartographié la pelouse à distance et il planifie automatiquement un itinéraire pour tondre à l'intérieur de cette limite.

**24. Que faire si les patins de charge noircissent ?**

Si les patins noircissent, ils risquent d'empêcher la charge. Veuillez nettoyer la zone noircie avec du papier de verre. En outre, vérifiez si les patins du corps du robot noircissent, et nettoyez-les si nécessaire.

**25. Quelle est la hauteur de coupe définie ?**

La hauteur de coupe correspond à la hauteur du disque de la lame par rapport au pneu. L'herbe étant relativement souple, la hauteur réelle de l'herbe coupée est supérieure à la valeur définie.

**26. Comment faire la différence entre l'avant et l'arrière d'un robot tondeuse ?**

L'avant du robot se trouve sur le côté qui touche les patins de la station de charge, et l'arrière sur le côté comportant la poignée de la roue arrière.

**27. Quelle est la fonction retard pour la pluie ? Quel est son rôle ?**

Le retard pour la pluie est une fonction qui permet au robot tondeuse de retourner automatiquement à la station de charge lorsqu'il pleut et de ne pas recommencer à tondre la pelouse immédiatement après avoir détecté la fin de l'averse, mais d'attendre la fin d'un compte à rebours basé sur le délai prédéfini, évitant ainsi de tondre la pelouse alors qu'elle est humide et de l'abîmer.

**28. Comment planifier la zone de travail du robot tondeuse ?**

Lors de la première utilisation du robot tondeuse, il est indispensable de définir les limites de la carte virtuelle par le biais de la télécommande. Une fois la cartographie terminée, le robot tond l'herbe en suivant une trajectoire basée sur un algorithme au lieu de se déplacer de façon aléatoire.

**29. Que faire si le bac de collecte des feuilles est plein ?**

Lorsque le bac de collecte des feuilles est plein, l'application envoie le message « leaf collection bin is full, please clear it promptly » (« le bac de collecte des feuilles est plein, veuillez le vider au plus vite »), ce qui vous rappelle d'éliminer manuellement les feuilles dans le bac pour procéder au balayage.

**30. Quelle est la capacité du bac de collecte des feuilles ?**

La taille maximale du bac de collecte des feuilles est de 404 x 390 x 265 mm, et son volume d'environ 0,03 m<sup>3</sup>. Il peut contenir environ 1 kg de feuilles sèches selon le type de feuilles et l'environnement de collecte.

## Informations sur l'élimination pour les utilisateurs de déchets d'équipements électriques et électroniques



Ce symbole sur le produit ou sur son emballage indique que les produits électriques et électroniques usagés ne doivent pas être mélangés aux déchets municipaux non triés. Pour un traitement approprié, il est de votre responsabilité de vous débarrasser de vos équipements usagés en prenant des dispositions pour les ramener aux points de collecte désignés. En mettant correctement ce produit au rebut, vous contribuerez à économiser des ressources précieuses et à prévenir tout effet négatif potentiel sur la santé humaine et l'environnement, qui pourrait résulter d'une manipulation inappropriée des déchets. Pour retourner votre appareil usagé, veuillez utiliser les systèmes de retour et de collecte ou contacter le détaillant chez qui le produit a été acheté, ce qui est gratuit. Veuillez contacter votre autorité locale pour obtenir plus de détails sur le point de collecte désigné le plus proche. Des pénalités peuvent être applicables en cas d'élimination incorrecte de ces déchets, conformément à votre législation nationale.

## Informations sur l'élimination pour les utilisateurs de déchets d'équipements électriques et électroniques



Ce symbole signifie que les batteries et accumulateurs, en fin de vie, ne doivent pas être mélangés aux déchets municipaux non triés. Votre participation est un élément important de l'effort visant à minimiser l'impact des batteries et accumulateurs sur l'environnement et la santé humaine. Pour un recyclage correct, vous pouvez retourner ce produit ou les batteries ou accumulateurs qu'il contient à votre fournisseur ou à un point de collecte désigné, ce qui est gratuit. En mettant correctement ce produit au rebut, vous contribuerez à économiser des ressources précieuses et à prévenir tout effet négatif potentiel sur la santé humaine et l'environnement, qui pourrait résulter d'une manipulation inappropriée des déchets. Des pénalités peuvent être applicables en cas d'élimination incorrecte de ces déchets, conformément à votre législation nationale. Il existe des systèmes de collecte séparés pour les batteries et accumulateurs usagés. Veuillez vous débarrasser correctement des batteries et des accumulateurs en vous adressant à votre centre local de collecte/recyclage des déchets.

≡COFLOW

