



## KODAK SNAPIC A1

Appareil photo argentique 35 mm

# Guide de démarrage rapide



Pour que l'appareil fonctionne correctement, la pellicule et les piles doivent être installées convenablement. Veuillez lire attentivement ce guide avant utilisation et le conserver pour toute référence ultérieure.

## POUR COMMENCER

1. Bouton marche/arrêt
2. Déclencheur
3. Levier d'avance pour double exposition
4. Écran OLED
5. Bouton de rembobinage forcé
6. Sélecteur du flash / sélecteur de double exposition
7. Flash électronique
8. Lumière de réduction des yeux rouges
9. Capteur de lumière
10. Objectif
11. Sélecteur de zone
12. Œillet pour dragonne
13. Lumière prête pour le flash
14. Visueur
15. Roue d'entraînement de la pellicule
16. Compartiment de la pellicule
17. Porte à pellicule
18. Film confirmation window
19. Compartiment des piles
20. Axe de rembobinage de la pellicule
21. Bobine de prise de la pellicule
22. Verrou de la porte à pellicule

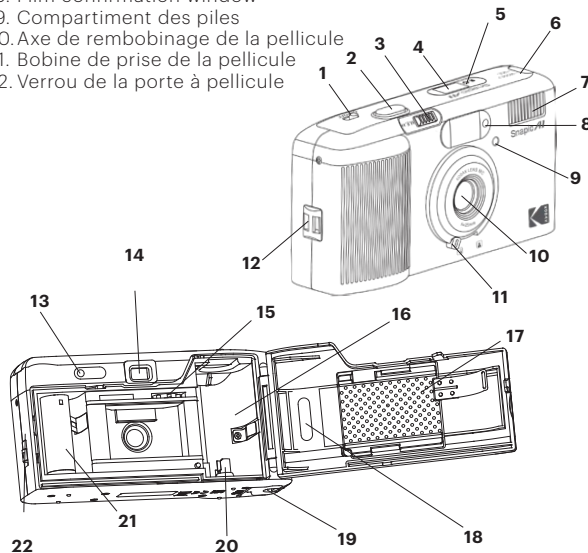

## INSTALLATION DES PILES

1. Ouvrez le logement des piles.
2. Insérez 2 piles AAA.
3. Remettez le couvercle en place.

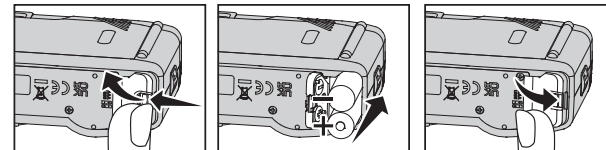

## CHARGEMENT DE LA PELLICULE

1. Ouvrez la porte à pellicule en actionnant le verrou dans la direction indiquée par la flèche.
2. Tirez délicatement le mécanisme complet vers l'extérieur jusqu'en butée. Placez une pellicule 35 mm dans le compartiment de la pellicule.
3. Tirez délicatement l'amorce de la pellicule jusqu'à la bobine de prise, engagez-la bien, puis refermez la porte à pellicule comme indiqué sur le schéma.

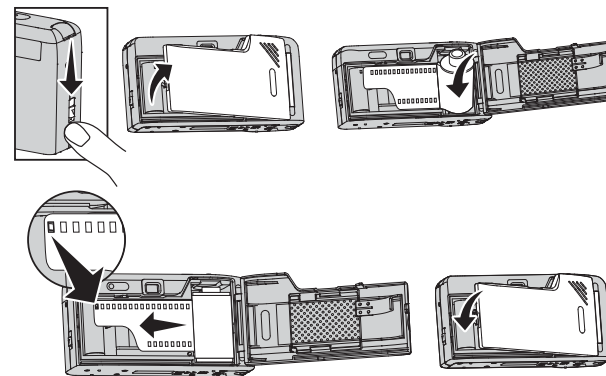

# UTILISATION DE L'APPAREIL PHOTO

## 1. Allumé

- Insérez les piles, chargez la pellicule, puis mettez le bouton marche/arrêt sur ON. L'écran OLED s'allume et affiche deux flèches descendantes.

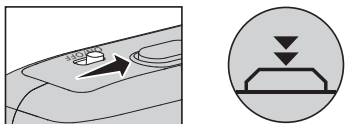

- Lors de la première pression sur le déclencheur, une image est automatiquement avancée. L'écran OLED affiche une seule flèche.

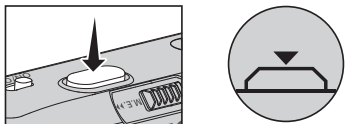

- Appuyez de nouveau sur le déclencheur, une image est automatiquement avancée. L'écran OLED affiche 0.

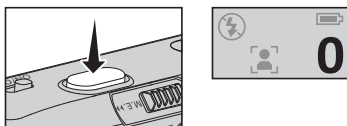

## 2. Arrêt

- Pour éteindre l'appareil, mettez le bouton marche/arrêt sur OFF. L'écran OLED s'éteint. L'appareil mémorise automatiquement le nombre de vues et le restaure lors de la prochaine mise en marche.

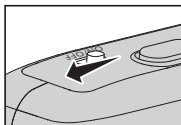

## 3. Prendre des photos

- Appuyez sur le déclencheur pour prendre une photo. La pellicule avance automatiquement d'1 vue et le compteur s'incrémente sur l'écran OLED.



### Remarque :

- Pendant l'avance de la pellicule, une nouvelle pression sur le déclencheur interrompt immédiatement le moteur. Celui-ci reprendra l'avance dès que le déclencheur sera relâché, puis s'arrêtera une fois l'avance terminée.

## 4. Rembobinage automatique

- Lorsque la pellicule arrive à la dernière vue et ne peut plus avancer, l'appareil lance automatiquement le rebobinage dans la cartouche. L'écran OLED affiche une animation de rebobinage.

### Rembobinage en cours    Rebobinage terminé



## 5. Rembobinage forcé

- Maintenez le bouton de rebobinage forcé pendant 2 secondes, puis relâchez-le. Le rebobinage commence (si la batterie est suffisamment chargée) et s'arrête automatiquement une fois terminé. L'écran OLED affiche une icône correspondante.

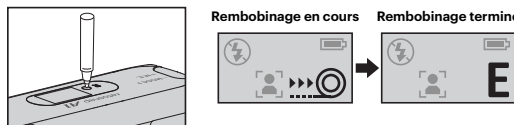

## 6. Absence de pellicule

- Lorsque aucune pellicule n'est chargée, le flash, le sélecteur de flash, le déclencheur et le bouton de rebobinage forcé sont



## 7. Commande du flash

- Après avoir chargé la pellicule et les piles, appuyez brièvement sur le sélecteur de flash. Le témoin du flash clignote pendant la charge et reste allumé lorsque le flash est prêt. Le cycle du flash évolue comme suit :

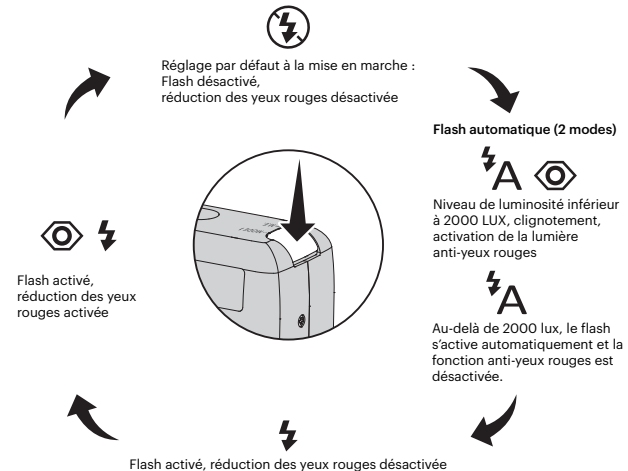

## 8. Double exposition

- Maintenez le sélecteur de flash enfoncé. L'icône 1 de la première exposition clignote à l'écran. Relâchez le déclencheur pour effectuer la première exposition.

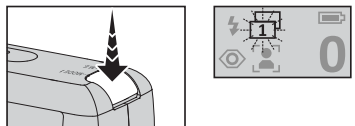

- Après la prise, l'appareil ne fait pas avancer la pellicule et l'écran affiche l'icône d'avance de double exposition animée.

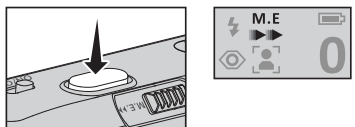

- Actionnez ensuite le levier d'avance pour double exposition. L'écran affiche l'icône 2 de la seconde exposition, qui clignote.

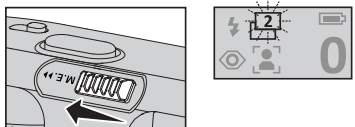

- Appuyez sur le déclencheur pour réaliser la deuxième photo: l'appareil avance alors automatiquement la pellicule, terminant la double exposition, puis revient au mode d'exposition simple.

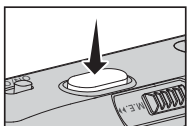

### Remarque :

- Pour quitter le mode double exposition avant la prise de vue, maintenez le bouton de commande du flash.
- Si une photo a déjà été prise, vous ne pouvez pas quitter le mode double exposition via ce bouton. Éteignez l'appareil, puis rallumez-le pour annuler automatiquement la double exposition. Après la remise en marche, appuyez à mi-course sur le déclencheur et relâchez-le : la pellicule avancera automatiquement.

## 9. Indicateur de niveau des piles



Batterie > 50%



Batterie 24-50%



Batterie 10-25%



Batterie < 10% : Le symbole de pile clignote pendant une minute, le témoin de charge du flash se met à clignoter avant que l'appareil ne s'éteigne. La fonction d'avance automatique de la pellicule est alors désactivée : remplacez les piles dès que cela se produit.

### Si l'avertissement de pile faible s'affiche :

1. Pendant le rembobinage automatique :

Le moteur s'arrête et l'appareil s'éteint. Remplacez les piles, rallumez l'appareil, puis appuyez à mi-course sur le déclencheur et relâchez-le : la pellicule avancera automatiquement.

Pendant l'avance automatique de la pellicule :

2. Le moteur s'arrête et l'appareil s'éteint. Remplacez les piles, rallumez l'appareil, puis maintenez le bouton de rembobinage forcé pour forcer le rembobinage.

## 10. Sélecteur de distance / plan rapproché



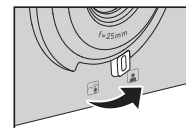

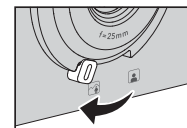

Basculez le sélecteur de zone pour alterner entre objectif de proximité et objectif de distance. L'écran OLED affiche l'icône correspondante.



Objectif de proximité



Objectif de distance

Suggestion ISO pour la pellicule		Suggestion concernant le flash	
ISO100 / 200	Ensoleillé / Partiellement nuageux  	Intérieur / Faible luminosité	Utiliser le flash (automatique ou extérieur)  
ISO400	Nuageux / Ciel couvert / Intérieur avec flash   	ISO100 / 200	Distance de prise de vue 0,5 m à 1,5 m
		ISO400	Distance de prise de vue 1 m à 2,5 m

### AVERTISSEMENT RELATIF AUX PILES :

Tout remplacement inapproprié des piles peut entraîner un risque de fuite ou d'explosion, susceptible de causer des blessures corporelles. Une pile rechargeable mal utilisée peut provoquer un incendie ou une brûlure chimique. Ne démontez pas la pile et ne l'exposez pas à des matériaux conducteurs, à l'humidité ou à une chaleur extrême. N'utilisez pas et ne rechargez pas une pile qui fuit, qui est décolorée ou déformée, ou qui présente une anomalie quelle qu'elle soit. Ne laissez pas une pile déchargée ou inutilisée pendant une longue durée. Évitez les températures extrêmes pendant l'utilisation, le stockage ou le transport. La durée de vie de la pile varie selon l'usage. Les piles hors d'usage doivent être éliminées conformément à la réglementation locale, ou déposées dans un point de collecte pour déchets électroniques si aucune loi ou réglementation spécifique ne s'applique. Les piles doivent rester hors de portée des enfants.

[www.retopro.co/kodak](http://www.retopro.co/kodak)

© 2025 RETO Production Ltd. All rights reserved.

The Kodak trademark, logo and trade dress are used under license from Eastman Kodak Company.