



MORPHOSCAN

RENPHO is committed to our environment. To reduce paper usage, please scan the QR Code or enter the following URL to download the full version of the electronic User Manual:



<https://renpho.com/pages/body-composition-scale>

Model: R-MSC01

CONTENTS

- ENGLISH 01 ~ 12

- DEUTSCH 13 ~ 23

- FRANÇAIS 24 ~ 34

- ITALIANO 35 ~ 45

- ESPAÑOL 46 ~ 56

IMPORTANT SAFETY INSTRUCTIONS

READ ALL INSTRUCTIONS CAREFULLY BEFORE USE.

1. This appliance is not intended for use by persons (including children) with reduced physical, sensory or mental capabilities, or lack of experience and knowledge, unless they have been given supervision or instruction concerning use of the appliance by a person responsible for their safety.
2. Children should be supervised to ensure that they do not play with the appliance.
3. The scale is for household use only and not for medical or commercial purposes.
4. Children under 8 or individuals who are pregnant, have osteoporosis, a pacemaker, artificial joints, portable ECG or other metal implants should use the scale for weighing purposes only and make sure to wear shoes to prevent any electric current when stepping onto the scale.
5. All body composition data provided is for reference and should not be used as a substitute for advice from a licensed healthcare professional.
6. Do not overload the scale. (Maximum Capacity: 400lb / 180kg)
7. Inspect the scale for any damage before each use. Do not use a damaged scale to avoid inaccuracy or injury.
8. Only use the provided charging cable and charger (DC 5V 0.5A, not included) to charge the scale.
9. To ensure accuracy, use the scale on a hard, flat and dry surface.
10. To avoid interference or danger, do not use the scale in an environment near equipment with strong electromagnetic fields.
11. To prevent injury, do not stand on the edges of the scale, jump on or stomp it.
12. The scale is a delicate and precise measuring device. Handle with care to avoid breakage.
13. The scale is not waterproof. Keep it dry and never submerge it in water. To clean the surface, use a damp cloth or glass cleaner. Do not use soap or chemical cleaning agents.
14. Do not expose the scale to direct sunlight or use it in high temperatures or extremely humid areas. Store the scale in a cool, dry place.
15. Do not attempt to disassemble the scale for any reason, as this may cause damage or void the warranty.

About the Battery

1. Do not expose the appliance or battery to excessive temperatures.
2. Be aware of the risk of terminals of the battery-operated appliance or battery being short- circuited by metal objects.
3. This appliance contains batteries that are non-replaceable. When the battery is at end of life, the appliance shall be properly disposed of.
4. Do not dismantle, open or shred battery.
5. Do not subject cells or batteries to mechanical shock.
6. In the event of a cell leaking, do not allow the liquid to come in contact with the skin or eyes. If contact has been made, wash the affected area with copious amounts of water and seek medical advice.
7. Secondary cells and batteries need to be charged before use. Always use the correct charger and refer to the manufacturer's instructions or product manual for proper charging instructions.
8. Do not leave a battery on prolonged charge when not in use.
9. After extended periods of storage, it may be necessary to charge and discharge the cells or batteries several times to obtain maximum performance.
10. CAUTION - The battery used in this device may present a risk of fire or chemical burn if mistreated. Do not recharge, disassemble, heat above 100°C (212°F).

SAVE THESE INSTRUCTIONS







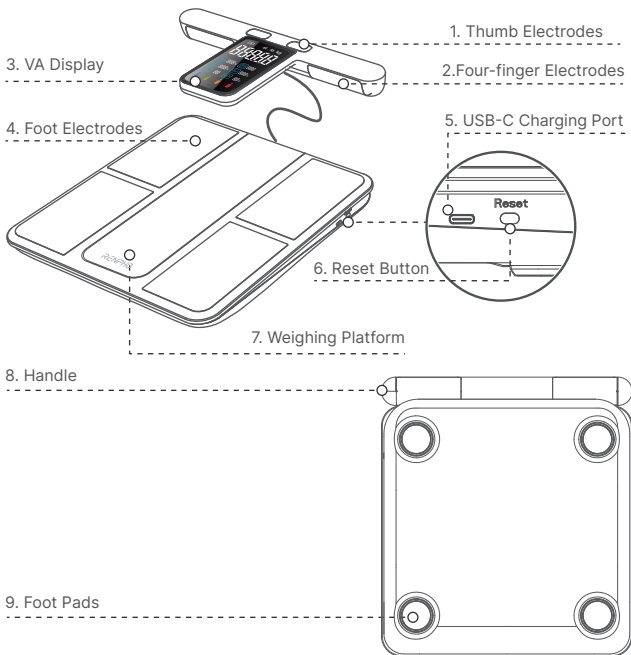







WHAT'S IN THE BOX

MorphoScan x1
USB-C Charging Cable x1(For charging only, not for data transfer)
User Manual x1
Quick Guide x1

ABOUT YOUR MORPHOSCAN



Icons

Icon	Description
	Body Fat Percentage
	BMI
	Body Water Percentage
	Skeletal Muscle Percentage
	Metabolic Age
	Bone Mass Percentage
	Thin
	Standard
	Overweight
	Severely Overweight
	 Charging  Fully Charged
	Overloaded Maximum Capacity: 400lb / 180kg.
	Low Battery Charge the scale.

	<p>Incorrect Measuring Step on the scale and measure again.</p>
<p>st lb kg</p>	<p>Units Switched via the app.</p>

INITIALIZING/RESETTING YOUR MORPHOSCAN

1. Before first use, press the Reset Button or connect the scale to a power source using the provided charging cable and charger (not included) to initialize the scale.
2. To reset the scale, press the Reset Button.

Note: After resetting the scale, step on it for measurement only when "000" or "00" is displayed.

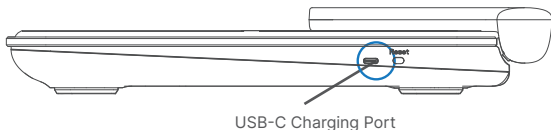

CHARGING YOUR MORPHOSCAN

Charging Time: approx. 3 hours
DC 5V 0.5A Charger (Not Included)

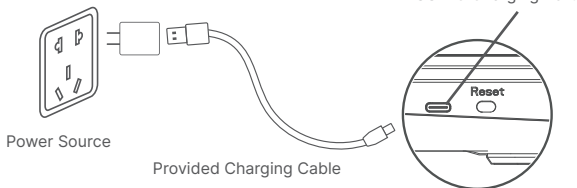

INSTALLING THE APP & PAIRING

1. Download the MorphoScan App

Scan the QR code below or search for “MorphoScan” from the App Store or Google Play to download the app.

System requirement: iOS 12.0 or later, Android 7.0 or later



Apple and the Apple Logo are trademarks of Apple Inc., registered in the U.S. and other countries. Google Play is a trademark of Google LLC.

Note: Due to continuous updates and improvements, the “MorphoScan” App may appear slightly different.

2. Log in / Sign up

- If you have no account, tap “Register” and register using your email address and complete your profile information.
- If you have an account, tap “Login” to log in directly with an existing MorphoScan App account.

3. Pair the Scale

Before pairing, enable the wireless setting on your smartphone.

- Open the MorphoScan App, place the scale on a hard and flat surface, and step onto it with bare and dry feet.
- Tap “+” in the upper-right corner of the “Measure” page, tap “My device”, and select your body composition scale from the device list.
- Follow the in-app instructions to complete pairing.

USING YOUR MORPHOSCAN

* Create your correct user profile in the MorphoScan App before taking your first measurement. This ensures your measurements are precisely recorded and associated with your profile.

1. Place the scale on a flat, hard surface and step on the scale's electrodes with bare, dry feet. Ensure there is space between your knees and thighs.

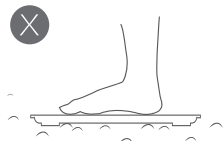

2. Grasp the handle with your thumbs on the Thumb Electrodes and the other fingers on the Four-finger Electrodes.



3. Lift and hold the handle to proper level with your arms naturally hanged, slightly bent and away from your body and abdomen. Stand upright, keep still and wait for your final measurement(s) to be shown on the scale's display.

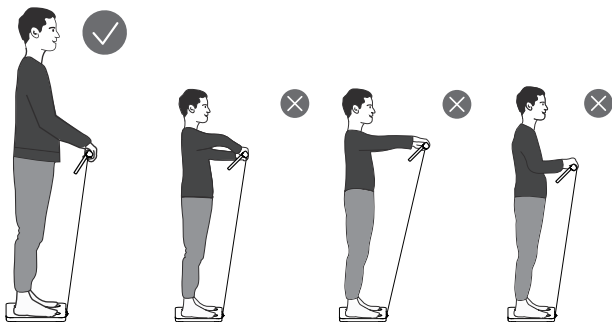

4. After measuring, slightly pull the handle (ensure the extension is no more than 30cm) and carefully put it back to the scale in place. The scale will transmit the data to the app. Open the app to sync and view your detailed measurements, track your progress, and access additional features and insights.

TROUBLESHOOTING GUIDE

1. I can get my data of weight, body fat and BMI from the scale's display, but my family or friends failed.

Your family or friends must complete their profile information on your app by tapping "Add User" in the "Account" page or log in to the MorphoScan App with their own account.

2. The scale cannot detect body fat and/or other data.

- a. Ensure your feet are dry and bare.
- b. Stand and keep still on the scale for about 10 seconds to finish the measuring process.

If still not available, try applying a little moisturizer to your feet and measure again or ask another person to try the 2 steps mentioned above, please be careful not to slip on the weighing platform.

3. The scale malfunctions or I get inaccurate measurements.

Press the Reset Button to reset the scale.

TECHNICAL SPECIFICATIONS

Product Name: Body Composition Scale

Model: R-MS01

Maximum Capacity: 400lb / 180kg

Division: 0.2lb / 0.05kg

Dimension: 12.2 x 13.6 x 2inch / 310 x 346 x 52mm

Battery Capacity: 500mAh 1.85wh

Input: 5V  0.5A

Rated Power: 2.5W

WARRANTY POLICY

Your RENPHO product purchase is covered by a one-year limited manufacturer warranty from the date of delivery.

For warranty terms and conditions, please visit:

<https://renpho.com/pages/warranty-terms-and-conditions>

Note: Product registration is not required for the warranty. If you choose not to register your product, it will not void the product warranty.

CUSTOMER SERVICE

Please feel free to contact us if you have any questions or concerns. RENPHO Customer Service Team guarantees a quick response and hassle-free solutions to any issue you may have within business hours.

 **TEL : 1(844) 417-0149**(US ONLY)
Monday-Friday 9:00AM-4:30PM
1800 MY RENPHO (1800 69 7367) (AU ONLY)
Monday-Friday 9:00AM-6:00PM (AEST)
+44(0)7434-666088 (UK ONLY)
Monday-Friday 9:00AM-5:00PM(GMT)
+49 40 23969285 (DE ONLY)
Monday-Friday 9:00AM-6:00PM (CET)
23388392(HK ONLY)

 **Email: support@renpho.com**(US&CA)
support-au@renpho.com (AU)
support-hk@renpho.com (HK)
support-eu@renpho.com(UK&EU)

*For defective products or the return of items, please contact us with your order number within the specified warranty period. DO NOT dispose of any product parts as they may be required for inspection/repair.

FCC Regulatory Compliance

This device complies with part 15 of the FCC Rules. Operation is subject to the following two conditions: (1) This device may not cause harmful interference, and (2) this device must accept any interference received, including interference that may cause undesired operation.

Warning: Changes or modifications not expressly approved by the party responsible for compliance could void the user's authority to operate the equipment.

Note: This equipment has been tested and found to comply with the limits for a Class B digital device, pursuant to part 15 of the FCC Rules. These limits are designed to provide reasonable protection against harmful interference in a residential installation. This equipment generates, uses and can radiate radio frequency energy and, if not installed and used in accordance with the instructions, may cause harmful interference to radio communications. However, there is no guarantee that interference will not occur in a particular installation. If this equipment does cause harmful interference to radio or television reception, which can be determined by turning the equipment off and on, the user is encouraged to try to correct the interference by one or more of the following measures:

- Reorient or relocate the receiving antenna.
- Increase the separation between the equipment and receiver.
- Connect the equipment into an outlet on a circuit different from that to which the receiver is connected.
- Consult the dealer or an experienced radio/TV technician for help.

ISED Regulatory Compliance

This device contains licence-exempt transmitter(s)/receiver(s) that comply with Innovation, Science and Economic Development Canada's licence-exempt RSS(s). Operation is subject to the following two conditions:

- 1: This device may not cause interference.
- 2: This device must accept any interference, including interference that may cause undesired operation of the device.

Le présent appareil est conforme aux CNR d'Industrie Canada applicables aux appareils radio exempts de licence. L'exploitation est autorisée aux deux conditions suivantes:

- 1: l'appareil ne doit pas produire de brouillage.
- 2: l'utilisateur de l'appareil doit accepter tout brouillage radioélectrique subi, même si le brouillage est susceptible d'en compromettre le fonctionnement.



1. Meaning of the crossed-out wheeled bin symbol

The crossed-out wheeled bin symbol means that you are legally obliged to dispose of these appliances separately from unsorted municipal waste, i.e. old appliances must be disposed of separately from household waste. Batteries or rechargeable batteries that are not permanently installed must be removed beforehand and disposed of separately.

2. Options for returning old appliances

Owners of WEEE can return or collect it within the framework of the possibilities set up and available by public waste management authorities to ensure proper disposal.

3. Personal data

All end-users of WEEE are reminded that you are responsible for deleting personal data from the WEEE to be disposed of.



1. The symbol of the crossed-out garbage can on batteries or accumulators indicates that they must not be disposed of in household waste at the end of their life.
2. You are legally obliged to return old batteries and accumulators after use. You can do this free of charge at a collection point in your area. Addresses of suitable collection points can be obtained from your city or local government.
3. Batteries may contain substances that are harmful to the environment and human health. The separate collection and recycling of old batteries and accumulators is intended to avoid negative effects on the environment and human health.
4. Please avoid the generation of waste from old batteries as far as possible, e.g. Please avoid littering public spaces by not carelessly leaving batteries or electrical and electronic equipment containing batteries.



Hereby, Shenzhen Ruiyi Business Technology Co., Ltd. declares that this equipment complies with Directive 2014/53/EU, Directive 2011/65/EU, Radio Equipment Regulations 2017, Restriction of the Use of Certain Hazardous Substances in Electrical and Electronic Equipment Regulations 2012, and other relevant provisions. The full text of the Declaration of Conformity can be obtained at the following internet address:

<https://renpho.eu/pages/compliance-data>

Maximum RF power: 2.66 dBm

Operation frequency: 2402 MHz to 2480 MHz

WICHTIGE SICHERHEITSHINWEISE

LESEN SIE VOR DER VERWENDUNG ALLE ANWEISUNGEN.

1. Dieses Gerät ist nicht für die Verwendung durch Kinder oder Personen mit einer Behinderung (mit eingeschränkten körperlichen, sensorischen oder kognitiven Fähigkeiten) oder durch Personen bestimmt, die nicht über die notwendige Erfahrung und das erforderliche Wissen verfügen, um das Gerät sicher zu bedienen – es sei denn, sie werden von einer dafür verantwortlichen erwachsenen Person ordnungsgemäß beaufsichtigt oder unterwiesen.
2. Kinder sollten das Gerät nur unter Aufsicht verwenden, um sicherzustellen, dass sie nicht damit spielen.
3. Diese Waage ist nur für den Hausgebrauch und nicht für medizinische oder kommerzielle Zwecke bestimmt.
4. Kinder unter 8 Jahren, Schwangere, Personen mit Osteoporose, Herzschrittmachern, künstlichen Gelenken, tragbaren EKG-Geräten oder anderen Metallimplantaten sollten die Waage nur zum Wiegen verwenden und darauf achten, dass sie beim Betreten der Waage Schuhe tragen, um jeglichen Fluss von elektrischem Strom zu vermeiden.
5. Sämtliche Daten über die Körperzusammensetzung dienen lediglich als Referenzwerte und dürfen nicht als Ersatz für eine Beratung durch einen zugelassenen Arzt betrachtet werden.
6. Belasten Sie die Waage nicht über die zulässige Höchstgrenze hinaus. (Maximale Kapazität: 180kg / 400lb)
7. Überprüfen Sie die Waage vor jedem Gebrauch auf eventuelle Beschädigungen. Verwenden Sie keine beschädigte Waage, um Ungenauigkeiten bei der Messung sowie Verletzungen zu vermeiden.
8. Verwenden Sie zum Laden der Waage ausschließlich das mitgelieferte Ladekabel und Ladegerät (DC 5V 0.5A, nicht im Lieferumfang enthalten).
9. Verwenden Sie die Waage auf einer festen, ebenen und trockenen Oberfläche, um eine möglichst hohe Genauigkeit der Messung zu gewährleisten.
10. Verwenden Sie die Waage nicht in der Nähe von Geräten, die starke elektromagnetische Felder erzeugen, um Störungen oder sonstige Gefahren zu vermeiden.

11. Stellen Sie sich nicht auf die Kanten der Waage, springen Sie nicht auf das Gerät und treten Sie nicht darauf ein. um Verletzungen zu vermeiden.
12. Diese Waage ist ein empfindliches und präzises Messgerät. Behandeln Sie es vorsichtig, um Schäden und Brüche zu vermeiden.
13. Diese Waage ist nicht wasserdicht. Halten Sie sie trocken und tauchen Sie sie niemals in Wasser ein. Verwenden Sie zur Reinigung der Oberfläche ein feuchtes Tuch oder einen Glasreiniger. Verwenden Sie weder Seife noch andere chemische Reinigungsmittel.
14. Setzen Sie die Waage keinem direkten Sonnenlicht aus und verwenden Sie sie nicht bei hohen Temperaturen oder in extrem feuchten Räumen. Lagern Sie die Waage an einem kühlen, trockenen Ort.
15. Versuchen Sie auf keinen Fall, die Waage zu zerlegen, da dies zu Schäden am Gerät oder zum Erlöschen der Garantie führen kann.

Über die Batterie

1. Setzen Sie das Gerät oder den Akku nicht übermäßigen Temperaturen aus.
2. Beachten Sie das Risiko, dass die Anschlüsse des batteriebetriebenen Geräts oder des Akkus durch metallische Gegenstände kurzgeschlossen werden können.
3. Dieses Gerät enthält nicht austauschbare Batterien. Wenn die Batterie am Ende ihrer Lebensdauer ist, muss das Gerät ordnungsgemäß entsorgt werden.
4. Akku nicht zerlegen, öffnen oder zerkleinern.
5. Setzen Sie Zellen oder Akkus keinen mechanischen Stößen aus.
6. Sollte eine Zelle undicht sein, darf die Flüssigkeit nicht mit der Haut oder den Augen in Berührung kommen. Waschen Sie bei Kontakt die betroffene Stelle mit reichlich Wasser und suchen Sie einen Arzt auf.
7. Sekundärzellen und Akkus müssen vor dem Gebrauch aufgeladen werden. Verwenden Sie immer das richtige Ladegerät und lesen Sie die Anweisungen zum richtigen Laden in den Anweisungen des Herstellers oder im Produkthandbuch.
8. Lassen Sie den Akku nicht über einen längeren Zeitraum aufladen, wenn Sie ihn nicht verwenden.
9. Nach längerer Lagerung kann es erforderlich sein, die Zellen oder

Akkus mehrmals zu laden und zu entladen, um die maximale Leistung zu erzielen.

10. ACHTUNG – Bei dem in diesem Gerät verwendeten Akku besteht bei unsachgemäßer Handhabung die Gefahr eines Brandes oder einer Verätzung. Nicht aufladen, zerlegen, über 100 °C (212 °F) erhitzen.

VERWAHREN SIE DIESE ANWEISUNGEN

LIEFERUMFANG

- MorphoScan x 1
USB-C-Ladekabel x 1 (Nur zum Aufladen, nicht für die Datenübertragung)
Benutzerhandbuch x 1
Kurzanleitung x 1

ÜBER IHRE MORPHOSCAN

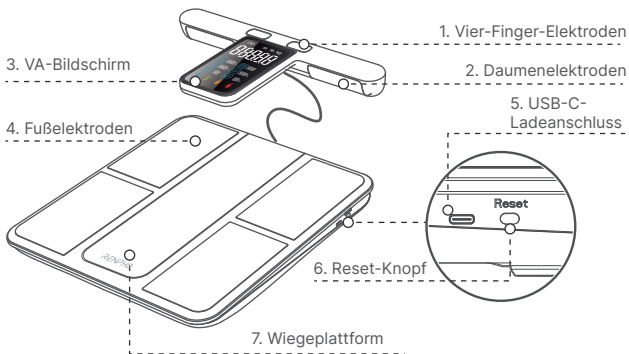



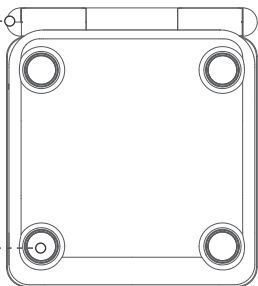



8. Griff



9. Fußpolster

Symbole

Symbol	Beschreibung
	Körperfettanteil
	BMI
	Körperwasseranteil
	Skelettmuskulaturanteil
	Metabolisches Alter
	Knochenmassenanteil
	Dünn
	Standard
	Übergewicht

	Starkes Übergewicht
	 Lädt auf  Vollständig aufgeladen
Err	Überladen Maximale Kapazität: 400 lb / 180 kg.
Lo	Niedriger Batteriestand Waage aufladen.
[Falsches Messen Auf die Waage treten und erneut messen.
st lb kg	Einheiten Über die App umgeschaltet.

INITIALISIEREN/ZURÜCKSETZEN IHRER MORPHOSCAN

1. Drücken Sie vor der ersten Verwendung die Reset-Taste oder schließen Sie die Waage mit dem mitgelieferten Ladekabel und Ladegerät (nicht im Lieferumfang enthalten) an eine Stromquelle an, um die Waage zu initialisieren.
2. Um die Waage zurückzusetzen, drücken Sie die Reset-Taste.

Hinweis: Nach Zurücksetzen der Personenwaage, treten Sie zur Messung nur dann auf die Waage, wenn "000" oder "00" angezeigt wird.

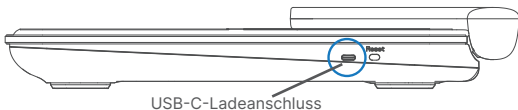

AUFLADEN IHRER MORPHOSCAN

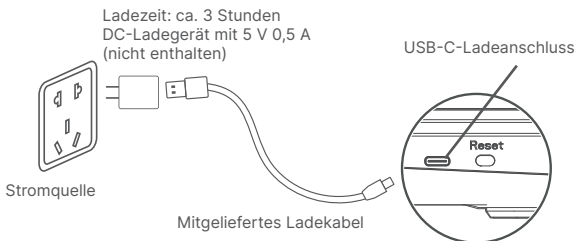

INSTALLATION DER APP UND KOPPLUNG

1. MorphoScan-App herunterladen

Scannen Sie den QR-Code unten oder suchen Sie im App Store oder bei Google Play nach „MorphoScan“, um die App herunterzuladen.

Systemanforderungen: iOS 12.0 oder höher, Android 7.0 oder höher



Hinweis: Aufgrund kontinuierlicher Aktualisierungen und Verbesserungen kann die „MorphoScan“-App etwas anders aussehen.

2. Anmelden/Registrieren

- Wenn Sie noch kein Konto haben, tippen Sie auf „Anmelden“, registrieren Sie sich mit Ihrer E-Mail-Adresse und vervollständigen Sie Ihre Profilinformationen.
- Wenn Sie ein Konto haben, tippen Sie direkt mit einem bestehenden MorphoScan-App-Konto auf „Einloggen“.

3. Die Waage koppeln

Aktivieren Sie vor der Kopplung die WLAN-Funktion auf Ihrem Smartphone.

- Öffnen Sie die MorphoScan-App, stellen Sie die Waage auf eine harte und flache Oberfläche und stellen Sie sich mit nackten und trockenen Füßen darauf.
- Tippen Sie oben rechts auf der Seite „Messung“ auf „+“, tippen Sie dann auf „Mein Gerät“ und wählen Sie Ihre Körperanalysewaage aus der Geräteliste aus.
- Folgen Sie den Anweisungen in der App, um die Kopplung abzuschließen.

VERWENDUNG IHRER MORPHOSCAN

* Erstellen Sie Ihr korrektes Benutzerprofil in der MorphoScan-App, bevor Sie Ihre erste Messung durchführen. Dadurch stellen Sie sicher, dass Ihre Messungen genau aufgezeichnet und Ihrem Profil zugeordnet werden.

- Stellen Sie die Waage auf eine ebene, harte Oberfläche und stellen Sie sich mit nackten, trockenen Füßen auf die Elektroden der Waage. Stellen Sie sicher, dass zwischen Ihren Knien und den Oberschenkel Platz ist.

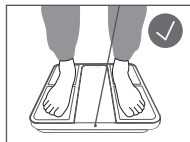
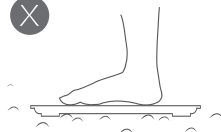

2. Fassen Sie den Griff mit den Daumen an den Daumenelektroden und mit den anderen Fingern an den Vierfingerelektroden.



3. Heben und halten Sie den Griff auf das richtige Niveau, wobei Ihre Arme auf natürliche Weise aufgehängt, leicht gebeugt und von Ihrem Körper und dem Bauch entfernt sind. Stellen Sie sich aufrecht hin, bleiben Sie ruhig und warten Sie, bis Ihre letzten Messungen auf dem Display der Waage angezeigt werden.

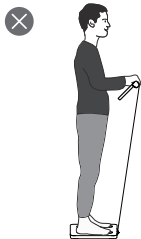
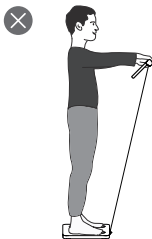
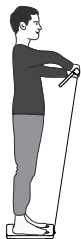
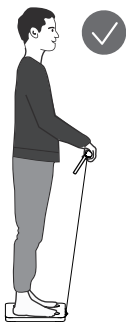

4. Ziehen Sie nach der Messung vorsichtig am Griff (achten Sie darauf, dass die Verlängerung nicht mehr als 30 cm beträgt) und legen Sie ihn vorsichtig wieder auf die Waage an seinen Platz. Die Waage überträgt die Daten an die App. Öffnen Sie die App, um Ihre detaillierten Messungen zu synchronisieren und anzuzeigen, Ihren Fortschritt zu verfolgen und auf zusätzliche Funktionen und Erkenntnisse zuzugreifen.

LEITFADEN ZUR FEHLERBEHEBUNG

1. Meine Daten zu Gewicht, Körperfett und BMI kann ich vom Display der Waage abrufen, aber meine Familie oder Freunde können das nicht.

Ihre Familie oder Freunde müssen ihre Profilinformationen in Ihrer App vervollständigen, indem Sie auf der Seite „Mein“ auf „Person hinzufügen“ tippen oder sich mit ihrem eigenen Konto bei der MorphoScan-App anmelden.

2. Die Waage kann Körperfett und/oder andere Daten nicht erkennen.

- Achten Sie darauf, dass Sie barfuß und Ihre Füße trocken sind.
- Stellen Sie sich auf die Waage und stehen Sie bis zum Ende des Wiegens still (circa 10 Sekunden).
Falls Sie noch immer kein Ergebnis haben, versuchen Sie, eine kleine Feuchtigkeitscreme auf Ihre Füße anzuwenden und erneut zu messen oder eine andere Person zu bitten, die 2 oben genannten Schritte auszuprobieren. Achten Sie bitte darauf, nicht auf die Wiegenplattform zu rutschen.

3. Die Waage funktioniert nicht oder ich erhalte ungenaue Messungen.

Drücken Sie die Reset-Taste, um die Waage zurückzusetzen.

TECHNISCHE DATEN

Produktname: Körperanalysewaage

Modell: R-MS01

Wiegekapazität: 400lb / 180kg

Unterteilung: 0.2lb / 0.05kg

Größe: 310 x 346 x 52mm

Batteriekapazität: 500mAh

1.85wh

Eingang: 5V \equiv 0.5A

Nennleistung: 2.5W

GARANTIEBESTIMMUNGEN

Für Ihren RENPHO-Produktkauf gilt eine zweijährige beschränkte Herstellergarantie ab Lieferdatum.

Die Garantiebedingungen finden Sie unter:

<https://renpho.com/pages/warranty-terms-and-conditions>

Hinweis: Für die Garantie ist keine Produktregistrierung erforderlich. Wenn Sie Ihr Produkt nicht registrieren, wird die Produktgarantie dadurch nicht beeinträchtigt.

KUNDENDIENST

Bei Fragen oder Bedenken stehen wir Ihnen gerne zur Verfügung. Das RENPHO-Kundenservice-Team garantiert eine schnelle Antwort und problemlose Lösungen für jedes Problem, das Sie haben, innerhalb der Geschäftszeiten.

 **TEL: +49 40 23969285** (DE ONLY)
Monday-Friday 9:00AM-6:00PM (CET)

 **Email: support-eu@renpho.com**(UK&EU)

* Bei defekten Produkten oder der Rücksendung von Artikeln kontaktieren Sie uns bitte mit Ihrer Bestellnummer innerhalb der angegebenen Garantiezeit. Entsorgen Sie KEINE Produktteile, da diese möglicherweise für die Inspektion/Reparatur benötigt werden.



1. Entsorgung von Elektro- und Elektronikgeräten

Die durchgestrichene Mülltonne bedeutet, dass Sie gesetzlich verpflichtet sind, diese Geräte einer vom unsortierten Siedlungsabfall getrennten Erfassung zuzuführen. Die Entsorgung über die Restmülltonne oder die gelbe Tonne ist untersagt. Enthalten die Produkte Batterien oder Akkus, die nicht fest verbaut sind, müssen diese vor der Entsorgung entnommen und getrennt als Batterie entsorgt werden.

2. Möglichkeiten der Rückgabe von Altgeräten (EAR)

Besitzer von Altgeräten können diese im Rahmen der durch öffentlich-rechtlichen Entsorgungsträger eingerichteten und zur Verfügung stehenden Möglichkeiten der Rückgabe oder Sammlung von Altgeräten abgeben, damit eine ordnungsgemäße Entsorgung der Altgeräte sichergestellt ist.

3. Datenschutz

Wir weisen alle Endnutzer von Elektro- und Elektronikaltgeräten darauf hin, dass Sie für das Löschen personenbezogener Daten auf den zu entsorgenden Altgeräten selbst verantwortlich sind.



1. Das Symbol der durchgestrichenen Mülltonne auf Batterien oder Akkus bedeutet, dass sie am Ende ihrer Lebensdauer nicht im Hausmüll entsorgt werden dürfen.
2. Sie sind gesetzlich verpflichtet, alte Batterien und Akkumulatoren nach Gebrauch zurückzugeben. Sie können dies kostenlos bei einer Sammelstelle in Ihrer Nähe tun. Adressen geeigneter Sammelstellen erhalten Sie bei Ihrer Stadt oder Gemeinde.
3. Batterien können Substanzen enthalten, die für die Umwelt und die menschliche Gesundheit schädlich sind. Durch die getrennte Sammlung und Wiederverwertung alter Batterien und Akkumulatoren sollen negative Auswirkungen auf die Umwelt und die menschliche Gesundheit vermieden werden.
4. Bitte vermeiden Sie die Entstehung von Abfall aus Altbatterien so weit wie möglich. Vermeiden Sie z. B. die Vermüllung öffentlicher Plätze, indem Sie Batterien oder elektrische und elektronische Geräte, die Batterien enthalten, nicht achtlos zurücklassen.



Hiermit erklärt Shenzhen Ruiyi Business Technology Co. Ltd. dass dieses Gerät mit der Richtlinie 2014/53/EU, der Richtlinie 2011/65/EU, und anderen relevanten Bestimmungen übereinstimmt. Der vollständige Text der Konformitätserklärung kann unter der folgenden Internetadresse abgerufen werden:

<https://renpho.eu/pages/compliance-data>

Maximale HF-Leistung: 2.66 dBm
Betriebsfrequenz: 2402 MHz to 2480 MHz

INSTRUCTIONS DE SÉCURITÉ IMPORTANTES

LISEZ ATTENTIVEMENT TOUTES LES INSTRUCTIONS AVANT UTILISATION.

1. Cet appareil n'est pas destiné à être utilisé par des enfants ou des personnes vivant avec un handicap (physique, sensoriel ou cognitif réduit), ni par des personnes n'ayant pas l'expérience et les connaissances nécessaires pour l'utiliser en toute sécurité, à moins qu'elles ne soient correctement supervisées ou formées par une personne responsable.
2. Les enfants doivent être sous surveillance pour s'assurer qu'ils ne jouent pas avec l'appareil.
3. Cette balance est uniquement destinée à un usage domestique. Elle ne convient pas à un usage médical ou à un usage commercial.
4. Les enfants de moins de 8 ans, les femmes enceintes, les personnes souffrant d'ostéoporose, les porteurs de stimulateurs cardiaques, d'articulations artificielles, d'ECG portables ou d'autres implants métalliques doivent utiliser la balance uniquement à des fins de pesée et veiller à porter des chaussures pour se protéger de tout courant électrique lorsqu'ils montent sur la balance.
5. Toutes les données relatives à la composition corporelle sont fournies à titre d'indication et ne doivent pas se substituer aux conseils d'un professionnel de la santé agréé.
6. Ne surchargez pas la balance. (Capacité maximale : 180kg / 400lb)
7. Inspectez la balance avant chaque utilisation pour vérifier qu'elle n'est pas endommagée. N'utilisez pas la balance si elle est endommagée afin d'éviter toute imprécision ou blessure.
8. Utilisez uniquement le câble de charge et le chargeur fournis (DC 5V 0.5A, non inclus) pour charger la balance.
9. Pour garantir une précision optimale, utilisez la balance sur une surface dure, plate et sèche.
10. Pour éviter toute interférence et tout danger, n'utilisez pas la balance à proximité d'un équipement émettant un puissant champ électromagnétique.
11. Pour éviter toutes blessures, ne vous tenez pas sur les bords de la balance, ne sautez pas dessus et ne la piétinez pas.
12. Cette balance est un appareil de mesure délicat et précis.

Manipulez-la avec précaution pour éviter de l'endommager.

13. Cette balance n'est pas étanche. Conservez-la au sec et ne l'immergez jamais dans l'eau. Pour nettoyer la surface, utilisez un chiffon humide ou un produit de nettoyage pour vitres. N'utilisez pas de savon ou de produits de nettoyage chimiques.
14. N'exposez pas la balance à la lumière directe du soleil et ne l'utilisez pas à des températures élevées ou dans des endroits extrêmement humides. Conservez la balance dans un endroit frais et sec.
15. N'essayez pas de démonter la balance pour quelque raison que ce soit, car cela pourrait l'endommager et annuler la garantie.

À propos de la batterie

1. N'exposez pas l'appareil ou la batterie à des températures excessives.
2. Soyez conscient du risque de court-circuiter les bornes de l'appareil fonctionnant sur batterie ou la batterie elle-même avec des objets métalliques.
3. Cet appareil contient des batteries non remplaçables. Lorsque la batterie est en fin de vie, l'appareil doit être correctement mis au rebut.
4. Ne pas démonter, ni ouvrir ni déchiqueter la batterie.
5. Ne pas soumettre les piles ou les batteries à des chocs mécaniques.
6. En cas de fuite de la batterie, il ne faut pas laisser le liquide entrer en contact avec la peau ou les yeux. En cas de contact, il faut laver la zone touchée avec une grande quantité d'eau et consulter un médecin.
7. Les piles secondaires et les batteries doivent être chargées avant utilisation. Il faut toujours utiliser le chargeur approprié et se reporter aux instructions du fabricant ou au manuel du produit pour obtenir des instructions de charge appropriées.
8. Ne pas laisser une batterie en charge prolongée lorsqu'elle n'est pas utilisée.
9. Après de longues périodes de stockage, il peut être nécessaire de charger et de décharger les piles ou les batteries plusieurs fois pour obtenir des performances optimales.
10. ATTENTION – La batterie utilisée dans cet appareil peut présenter un risque d'incendie ou de brûlure chimique en cas de mauvaise manipulation. Ne pas recharger, ni démonter, ni chauffer à une température supérieure à 100 °C (212 °F).

CONSERVEZ CES INSTRUCTIONS







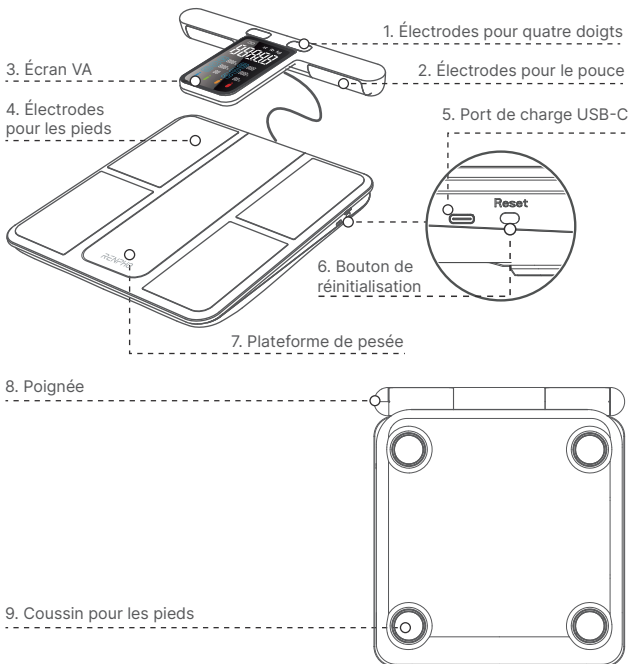







CONTENU

MorphoScan x1
Câble de charge USB-C x1 (Pour la charge uniquement, pas pour le transfert de données)
Mode d'emploi x1
Guide rapide x1

À PROPOS DE VOTRE MORPHOSCAN



Icônes

Description	de l'icône
	Pourcentage de graisse corporelle
	IMC
	Pourcentage d'eau corporelle
	Pourcentage de muscles squelettiques
	Âge métabolique
	Pourcentage de masse osseuse
	Mince
	Norme
	Surpoids
	Sévèrement en surpoids
	 Recharge en cours  Entièrement chargé
	Surcharge Capacité maximale : 180 kg (400 lb).
	Batterie faible Rechargez la balance.

[Mesure incorrecte Montez sur la balance et pesez-vous à nouveau.
st lb kg	Unités Commutation sur l'application.

INITIALISATION/RÉINITIALISATION DE VOTRE MORPHOSCAN

1. Avant la première utilisation, appuyez sur le bouton de réinitialisation ou connectez la balance à une source d'alimentation à l'aide du câble de charge et du chargeur fournis (non inclus) pour initialiser la balance.
2. Pour réinitialiser la balance, appuyez sur le bouton de réinitialisation.

Remarque : Après avoir réinitialisé l'échelle, marchez dessus pour mesurer uniquement lorsque « 000 » ou « 00 » est affiché.

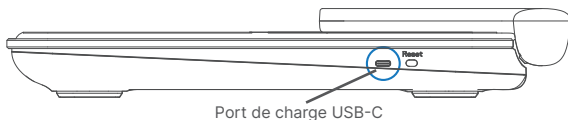

RECHARGER VOTRE MORPHOSCAN

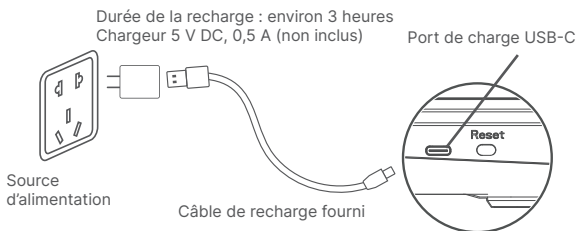

INSTALLATION DE L'APPLICATION ET APPAIRAGE

1. Télécharger l'application MorphoScan

Scannez le code QR ci-dessous ou recherchez « MorphoScan » sur l'App Store ou Google Play pour télécharger l'application.

Configuration requise : iOS 12.0 ou version ultérieure, Android 7.0 ou version ultérieure.



Remarque : en raison de la publication régulière de mises à jour et d'améliorations, l'application MorphoScan peut apparaître légèrement différente de celle présentée sur les illustrations.

2. Connexion / inscription

- Si vous n'avez pas de compte, appuyez sur « S'enregistrer » et inscrivez-vous en indiquant votre adresse e-mail et en complétant les informations de votre profil.

- b. Si vous possédez déjà un compte, appuyez sur « S'identifier » pour vous connecter directement à votre compte MorphoScan existant.

3. Appairer la balance

Avant de procéder à l'appairage, activez les paramètres sans fil sur votre smartphone.

- a. Ouvrez l'application MorphoScan, placez la balance sur une surface dure et plate, et montez dessus, vos pieds devant être nus et secs.
- b. Appuyez sur « + » dans le coin supérieur droit de la page « Dimension », appuyez sur « Mon dispositif » et sélectionnez votre balance de composition corporelle dans la liste des appareils.
- c. Suivez les instructions de l'application pour terminer l'appairage.

UTILISER VOTRE MORPHOSCAN

* Créez votre profil d'utilisateur sur l'application MorphoScan avant de prendre votre première mesure. Cela permet de s'assurer que vos mesures sont enregistrées avec précision et associées à votre profil.

1. Placez la balance sur une surface plane et dure et mettez vos pieds sur les électrodes de la balance en ayant les pieds nus et secs. Assurez-vous qu'il y a de l'espace entre vos genoux et vos cuisses.

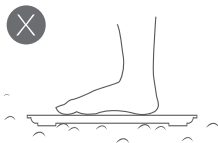
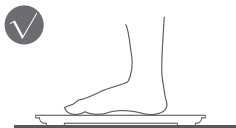

2. Saisissez la poignée en plaçant vos pouces sur les électrodes pour les pouces et les autres doigts sur les électrodes pour les quatre autres doigts.



3. Soulevez et maintenez la poignée à un niveau approprié avec vos bras naturellement pendu, légèrement plié et loin de votre corps et de votre abdomen.

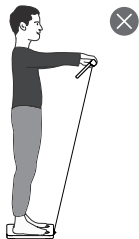
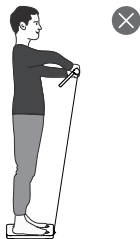
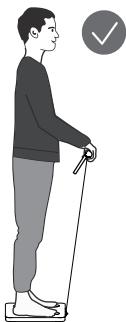

4. Une fois la mesure effectuée, tirez délicatement sur la poignée (assurez-vous que l'extension ne dépasse pas 30 cm) et remettez-la soigneusement en place sur la balance. La balance transmet les données à l'application. Ouvrez l'application pour synchroniser et afficher vos mesures détaillées, suivre vos progrès et accéder à des fonctionnalités et des informations supplémentaires.

GUIDE DE DÉPANNAGE

1. Je peux obtenir mes données de poids, de graisse corporelle et d'IMC sur l'écran de la balance, mais ma famille ou mes amis n'y parviennent pas.

Votre famille ou vos amis doivent renseigner les informations requises sur leur profil sur votre application en appuyant sur « Nouvel utilisateur » sur la page « Mon profil » ou s'identifier sur l'application MorphoScan en utilisant leur propre compte.

2. La balance ne réussit pas à détecter la graisse corporelle et/ou d'autres données.

- Assurez-vous que vos pieds sont bien nus et secs.
- Tenez-vous debout et restez immobile sur la balance pendant environ 10 secondes pour que le processus de mesure soit terminé.

Si la mesure n'est toujours pas disponible, essayez d'appliquer un peu de crème hydratante sur vos pieds et de mesurer à nouveau ou de demander à une autre personne d'essayer les 2 étapes mentionnées ci-dessus, veuillez faire attention à ne pas glisser sur la plate-forme de pesée.

3. La balance fonctionne mal ou j'obtiens des mesures inexactes.

Appuyez sur le bouton de réinitialisation pour réinitialiser la balance.

SPÉCIFICATIONS TECHNIQUES

Nom du produit : Échelle de Composition Corporelle

Modèle : R-MS01

Capacité : 400lb / 180kg

Division : 0.2lb / 0.05kg

Dimensions : 310 x 346 x 52mm

Capacité de la batterie : 500mAh 1.85wh

Alimentation : 5V \equiv 0.5A

Puissance nominale : 2.5W

GARANTIE

Votre appareil RENPHO est protégé par une garantie fabricant de deux ans qui débute à la date de livraison.

Pour retrouver les conditions d'utilisation de la garantie, consultez: <https://renpho.com/pages/warranty-terms-and-conditions>

Remarque : Il n'est pas nécessaire d'enregistrer l'appareil pour profiter de la garantie. Si vous choisissez de ne pas enregistrer votre produit, cela ne diminuera pas la garantie du produit.

SERVICE CLIENT

N'hésitez pas à nous contacter si vous avez la moindre question ou inquiétude. L'équipe du service client de RENPHO vous garantit de vous fournir durant les horaires d'ouverture une réponse rapide et une solution facile à tous les problèmes que vous rencontrerez.

 **Email: support-eu@renpho.com(UK&EU)**

*En cas de l'appareil défectueux ou du retour du produit, veuillez nous contacter pendant la période de garantie spécifiée en nous indiquant votre numéro de commande. NE jetez AUCUN élément du produit, car toutes les pièces détachées du produit peuvent être nécessaires pour l'inspection/la réparation.



1. Signification du logo de la poubelle barrée

Le logo de la poubelle barrée indique que vous êtes légalement tenu de vous débarrasser de l'appareil séparément des déchets municipaux non triés (ordures ménagères). Les piles ou batteries rechargeables non installées de façon permanente doivent être préalablement retirées et éliminées séparément.

2. Possibilités de reprise des appareils usagers

Les propriétaires de DEEE peuvent les rapporter ou de les faire collecter conformément aux mesures mises en place par les autorités publiques chargées de la gestion des déchets. Ceci garantira une élimination appropriée.

3. Données personnelles

Tous les utilisateurs finaux de DEEE sont responsables de la suppression des données personnelles contenues dans ces DEEE avant de les mettre au rebut.



1. Le symbole de la poubelle barrée sur des piles ou accumulateurs indique que ces produits, une fois en fin de vie, ne doivent pas être jetés avec les ordures ménagères.
2. Vous êtes légalement tenu de retourner les piles et batteries usagées après utilisation. Vous pouvez le faire gratuitement dans un point de collecte près de chez vous. Les adresses des points de collecte appropriés peuvent être obtenues auprès de votre municipalité ou des autorités locales.
3. Les batteries peuvent contenir des substances nocives pour l'environnement et la santé humaine. La collecte séparée et le recyclage des piles et accumulateurs usagés visent à éviter les effets négatifs sur l'environnement et la santé humaine.
4. Dans la mesure du possible, évitez de créer des déchets à partir de piles usagées. Par exemple, évitez de jeter négligemment sur la voie publique des piles ou des appareils électriques contenant des piles.



Par la présente, Shenzhen Ruiyi Business Technology Co. déclare par la présente que cet équipement est conforme à la directive 2014/53/UE, à la directive 2011/65/UE, et à d'autres dispositions pertinentes. Le texte intégral de la Déclaration de conformité peut être consulté à l'adresse internet suivante:
<https://renpho.eu/pages/compliance-data>

Puissance Rf Maximale De: 2.66 dBm
Fréquence De Fonctionnement: 2402 Mhz To 2480 Mhz

IMPORTANTI ISTRUZIONI DI SICUREZZA

LEGGERE TUTTE LE ISTRUZIONI PRIMA DELL'USO.

1. Questo dispositivo non è destinato all'uso da parte di bambini o persone con disabilità (condizioni fisiche, sensoriali o cognitive ridotte) o di soggetti privi dell'esperienza e delle conoscenze necessarie per utilizzarlo in sicurezza, a meno che non siano adeguatamente supervisionati o istruiti da una persona responsabile.
2. I bambini devono essere sorvegliati per assicurarsi che non giochino con l'apparecchio.
3. La bilancia è progettata esclusivamente per uso domestico e non è concepita per uso medico o commerciale.
4. I bambini di età inferiore a 8 anni o le persone incinte, con osteoporosi, pacemaker, articolazioni artificiali, ECG portatile o altri impianti metallici devono utilizzare la bilancia solo a scopo di pesatura e assicurarsi di indossare scarpe per evitare qualsiasi corrente elettrica quando salgono sulla bilancia.
5. Tutti i dati sulla composizione corporea forniti sono di riferimento e non devono essere utilizzati in sostituzione del consiglio di un operatore sanitario autorizzato.
6. Non sovraccaricare la bilancia. (Capacità massima: 180 kg)
7. Ispezionare la bilancia alla ricerca di eventuali danni prima di ogni utilizzo. Non utilizzare una bilancia danneggiata per evitare imprecisioni o lesioni.
8. Utilizzare solo il cavo di ricarica e il caricabatterie forniti (DC 5V 0.5A, non inclusi) per caricare la bilancia.
9. Per garantirne la precisione di misurazione, utilizzare la bilancia su una superficie dura, piana e asciutta.
10. Per evitare interferenze o pericoli, non utilizzare la bilancia in un ambiente vicino ad apparecchiature con forti campi elettromagnetici.
11. Per evitare lesioni, non salire sui bordi della bilancia, non saltarci sopra o calpestarla.
12. La bilancia è uno strumento di misurazione delicato e preciso. Maneggiare con cura per evitare rotture.
13. La bilancia non è impermeabile. Mantenerla asciutta e non immergerla mai in acqua. Per pulire la superficie, utilizzare un panno umido o un

- detergente per vetri. Non utilizzare sapone o detersivi chimici.
14. Non esporre la bilancia alla luce solare diretta né utilizzarla a temperature elevate o in aree estremamente umide. Conservare la bilancia in un luogo fresco e asciutto.
 15. Non tentare di smontare la bilancia per nessun motivo, poiché ciò potrebbe causare danni o invalidare la garanzia.

Informazioni sulla batteria

1. Non esporre l'elettrodomestico o la batteria a temperature eccessive.
2. Prestare attenzione al rischio di cortocircuitare i terminali dell'elettrodomestico alimentato a batteria o della batteria stessa con oggetti metallici.
3. Questo elettrodomestico contiene batterie non sostituibili. Quando la batteria è esausta, l'elettrodomestico deve essere smaltito correttamente.
4. Non smontare, aprire o distruggere la batteria.
5. Non sottoporre le celle o le batterie a shock meccanici.
6. In caso di perdite dalla cella, evitare che il liquido entri in contatto con la pelle o gli occhi. In caso di contatto, lavare l'area interessata con abbondante acqua e consultare un medico.
7. Le batterie e le celle secondarie devono essere caricate prima dell'uso. Utilizzare sempre il caricabatterie corretto e fare riferimento alle istruzioni del produttore o al manuale del prodotto per istruzioni corrette sulla ricarica.
8. Non lasciare la batteria in carica per un periodo prolungato quando non viene utilizzata.
9. Dopo lunghi periodi di inattività, potrebbe essere necessario caricare e scaricare più volte le celle o le batterie per ottenere le massime prestazioni.
10. **ATTENZIONE:** la batteria utilizzata in questo dispositivo può presentare un rischio di incendio o ustioni chimiche se usata male. Non ricaricare, smontare, riscaldare a temperatura superiore a 100 °C (212 °F).

CONSERVARE QUESTE ISTRUZIONI







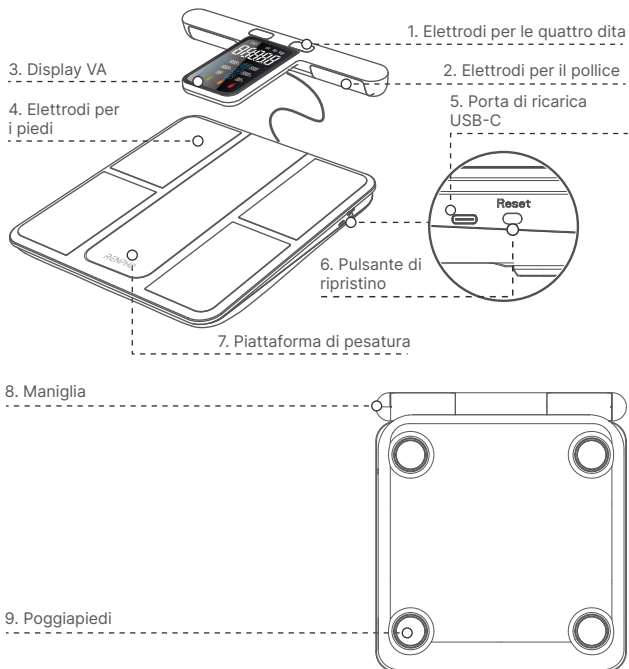





CONTENUTO DELLA CONFEZIONE

- 1 MorphoScan
- 1 cavo di ricarica USB-C (Solo per la ricarica, non per il trasferimento dei dati)
- 1 manuale d'uso
- 1 guida rapida

INFORMAZIONI SULLA MORPHOSCAN



Icone

Icona	Descrizione
	Percentuale di grasso corporeo
	IMC
	Percentuale di acqua corporea
	Percentuale muscolo-scheletrica
	Età metabolica
	Percentuale di massa ossea
	Sottile
	Standard
	Sovrappeso
	Gravemente sovrappeso
	 In carica  Carica completata
Err	Sovraccarico Capacità massima: 400 lb/180 kg.
Lo	Batteria scarica Caricare la bilancia.

	Misurazione errata Salire sulla bilancia e misurare nuovamente.
st lb kg	Unità di misura Si commutano tramite l'app.

INIZIALIZZAZIONE/RIPRISTINO DELLA MORPHOSCAN

1. Prima del primo utilizzo, premere il pulsante Ripristino o collegare la bilancia a una fonte di alimentazione utilizzando il cavo di ricarica e il caricabatterie forniti (non inclusi) per inizializzare la bilancia.
2. Per ripristinare la bilancia, premere il pulsante Ripristino.

Nota: dopo aver ripristinato la scala, calpestarla per la misurazione solo quando viene visualizzato "000" o "00".

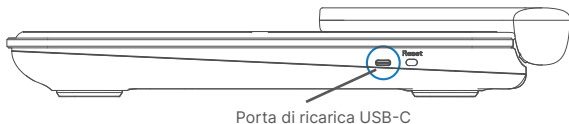

CARICARE LA MORPHOSCAN

Tempo di ricarica: circa 3 ore
Caricatore DC 5 V da 0,5 A (non incluso)

Porta di ricarica USB-C



INSTALLAZIONE DELL'APP E ASSOCIAZIONE

1. Scaricare l'app MorphoScan

Scansionare il codice QR qui sotto o cercare "MorphoScan" nell'App Store di Apple o nel Google Play Store per scaricare l'app. Requisiti di sistema: iOS 12.0 o successivo, Android 7.0 o successivo



Nota bene: a causa dei continui aggiornamenti e miglioramenti, l'app "MorphoScan" potrebbe apparire leggermente diversa.

2. Effettuare l'accesso/la registrazione

- Se non si dispone di un account, toccare "registrazione" e registrarsi utilizzando il proprio indirizzo e-mail e completare le informazioni del tuo profilo.
- Se si dispone di un account, toccare "accesso" per accedere direttamente con un account esistente dell'app "MorphoScan".

3. Abbinare la bilancia

Prima dell'associazione, abilitare l'impostazione wireless sul proprio smartphone.

- Aprire l'app "MorphoScan" e salire sulla bilancia con i piedi nudi e asciutti.
- Toccare "+" nell'angolo in alto a destra della pagina "Misura", toccare "dispositivo personale" e selezionare la bilancia con indicazione della composizione corporea dall'elenco dei dispositivi.
- Segui le istruzioni all'interno dell'app per completare l'associazione.

USARE LA MORPHOSCAN

* Creare il proprio profilo utente corretto nell'app MorphoScan prima di effettuare la prima misurazione. Ciò garantisce che le misurazioni siano registrate e associate con precisione al proprio profilo.

- Posizionare la bilancia su una superficie piana e dura e salire con i piedi nudi e asciutti sugli elettrodi della bilancia. Assicurati che ci sia spazio tra le ginocchia e le cosce.

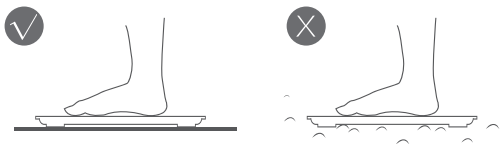

2. Afferrare la maniglia con i polli sugli elettrodi per pollice e le altre dita sugli elettrodi per le altre quattro dita.



3. Sollevare e tenere la maniglia a livello adeguato con le braccia naturalmente impiccate, leggermente piegate e lontano dal corpo e dall'addome. Rimanere in piedi, restare fermi e attendere che le misurazioni finali vengano visualizzate sul display della bilancia.

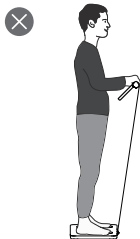
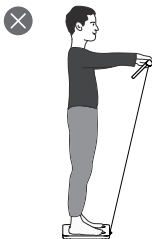
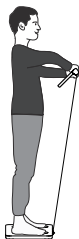
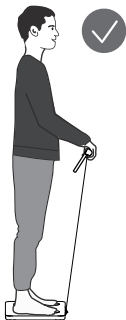

4. Dopo la misurazione, tirare leggermente la maniglia (assicurarsi che l'estensione non superi i 30 cm) e rimetterla con cura in posizione sulla bilancia. La bilancia trasmetterà i dati all'app. Aprire l'app per sincronizzare e visualizzare le misurazioni dettagliate, monitorare i progressi e accedere a funzionalità e informazioni aggiuntive.

GUIDA ALLA RISOLUZIONE DEI PROBLEMI

1. Posso ottenere i dati relativi al peso, al grasso corporeo e all'IMC dal display della bilancia, ma la mia famiglia o i miei amici non ci riescono.

I membri della famiglia o gli amici devono completare le informazioni del loro profilo sull'app toccando "Nuovo utente" nella pagina "Mio" o accedere all'app MorphoScan con il proprio account.

2. La bilancia non è in grado di rilevare il grasso corporeo e/o altri dati.

- Assicurarsi che i piedi siano nudi e asciutti.
- Rimanere fermi sulla bilancia per circa 10 secondi per completare il processo di misurazione.

Se ancora non è disponibile, prova ad applicare un po' di crema idratante ai piedi e misura di nuovo o chiedi a un'altra persona di provare i 2 passaggi sopra menzionati, fai attenzione a non scivolare sulla placatura del peso.

3. La bilancia non funziona correttamente o ottengo misurazioni imprecise.

Premere il pulsante Ripristino per ripristinare la bilancia.

SPECIFICHE TECNICHE

Nome del prodotto: Bilancia Pesapersona Digitale

Modello: R-MS01

Capacità: 400lb / 180kg

Divisione: 0.2lb / 0.05kg

Dimensioni: 310 x 346 x 52mm

Capacità della batteria: 500mAh 1.85wh

Alimentazione: 5V \equiv 0.5A

Potenza nominale: 2.5W

NORME SULLA GARANZIA

Il tuo acquisto di prodotti RENPHO è coperto da una garanzia limitata del produttore di due anni dalla data di consegna.

Per i termini e le condizioni della garanzia, vai su:

<https://renpho.com/pages/warranty-terms-and-conditions>

Attenzione: la registrazione del prodotto non è necessaria per la garanzia. Se scegli di non registrare il tuo prodotto, tale scelta non influirà sulla garanzia del prodotto.

ASSISTENZA CLIENTI

Non esitare a contattarci se hai domande o dubbi. Il team di assistenza clienti di RENPHO garantisce una risposta rapida e soluzioni semplici per qualsiasi problema che si verifichi entro le ore lavorative.

 **Email: support-eu@renpho.com(UK&EU)**

*Per prodotti difettosi o il reso degli articoli, contattarci muniti di numero d'ordine entro il periodo di garanzia specificato. **NON** buttare via i componenti del prodotto, poiché potrebbero essere necessari per l'ispezione o la riparazione.



1. Significato del simbolo del bidone della spazzatura con ruote barrato

Il simbolo del bidone della spazzatura con ruote barrato significa che sei legalmente obbligato a smaltire questi apparecchi separatamente dai rifiuti urbani indifferenziati, vale a dire i vecchi apparecchi devono essere smaltiti separatamente dai rifiuti domestici. Le batterie o le batterie ricaricabili che non sono installate in modo permanente devono essere rimosse preventivamente e smaltite separatamente.

2. Opzioni per la restituzione di vecchi elettrodomestici

I proprietari di RAEE possono restituirli o raccogliarli scegliendo tra le possibilità previste e disponibili dalle autorità pubbliche di gestione dei rifiuti per garantire il corretto smaltimento.

3. Dati personali

Si ricorda a tutti gli utenti finali di RAEE che l'utente è responsabile dell'eliminazione dei dati personali dai RAEE da smaltire.



1. Il simbolo del bidone della spazzatura barrato riportato sulle batterie o sugli accumulatori indica che a fine vita non devono essere smaltiti insieme ai rifiuti domestici.
2. Sei legalmente obbligato a restituire batterie e accumulatori utilizzati dopo l'uso. Puoi farlo gratuitamente presso un punto di raccolta nella tua zona. Gli indirizzi dei punti di raccolta idonei possono essere richiesti presso la propria città o il governo locale.
3. Le batterie possono contenere sostanze nocive per l'ambiente e la salute umana. La raccolta differenziata e il riciclaggio di batterie e accumulatori utilizzati hanno lo scopo di evitare effetti negativi sull'ambiente e sulla salute umana.
4. Evita il più possibile la produzione di rifiuti da batterie vecchie; ad esempio, evita di gettare rifiuti negli spazi pubblici abbandonando con noncuranza batterie o apparecchiature elettriche ed elettroniche contenenti batterie.



Con la presente, Shenzhen Ruiyi Business Technology Co., Ltd. dichiara che questa apparecchiatura è conforme a: Direttiva 2014/53/UE, Direttiva 2011/65/UE, e altre disposizioni rilevanti. Il testo completo della Dichiarazione di conformità è reperibile al seguente indirizzo Internet:
<https://renpho.eu/pages/compliance-data>

Potenza RF Massima: 2.66 dBm
Frequenza Operativa: 2402 MHz to 2480 MHz

INSTRUCCIONES IMPORTANTES DE SEGURIDAD

LEA TODAS LAS INSTRUCCIONES ANTES DE USAR EL PRODUCTO.

1. Este aparato no está diseñado para que lo utilicen personas (incluidos niños) con capacidades físicas, sensoriales o mentales reducidas, o con falta de experiencia y conocimiento, a menos que hayan recibido supervisión o instrucciones sobre el uso del aparato por parte de una persona responsable de su seguridad.
2. Hay que supervisar a los niños para asegurarse de que no jueguen con el aparato.
3. La báscula está hecha solo para uso doméstico y no para uso comercial o médico.
4. Los niños menores de 8 años o las personas embarazadas, con osteoporosis, marcapasos, articulaciones artificiales, ECG portátil u otros implantes metálicos deben usar la báscula únicamente para conocer su peso y asegurarse de llevar zapatos para evitar cualquier corriente eléctrica al pisar la báscula.
5. Todos los datos de composición corporal proporcionados deben ser usados únicamente como referencia y no para sustituir las recomendaciones de un profesional sanitario cualificado.
6. No sobrecargue la báscula. (Capacidad máxima: 180kg / 400lb)
7. Inspeccione la báscula para detectar cualquier daño antes de cada uso. No utilice la báscula dañada para evitar imprecisiones o lesiones.
8. Utilice únicamente el cable de carga y el cargador suministrados (DC 5V 0.5A, no incluido) para cargar la báscula.
9. Para garantizar la precisión, use la báscula en una superficie dura, plana y seca.
10. Para prevenir interferencias y posibles peligros, no utilice la báscula cerca de aparatos con fuertes campos electromagnéticos.
11. Para evitar lesiones, no se pare en los bordes de la báscula, salte sobre ella ni la pisotee.
12. La báscula es un dispositivo de medición delicado y preciso. Manéjela con cuidado para evitar roturas.
13. La báscula no es resistente al agua. Manténgala seca y nunca la sumerja en agua. Para limpiar la superficie, use un paño húmedo o un limpiacristales. No use jabón ni otros agentes químicos de

limpieza.

14. No la exponga a la luz solar directa ni la use en temperaturas altas o zonas extremadamente húmedas. Guarde la báscula en un lugar fresco y seco.
15. No intente desmontar la báscula por ningún motivo, ya que podría causar daños o anular la garantía.

Acerca de la batería

1. No exponga el dispositivo ni la batería a temperaturas excesivas.
2. Tenga en cuenta el riesgo de que los terminales del dispositivo alimentado por batería o la batería se cortocircuiten con objetos metálicos.
3. Este dispositivo contiene baterías que no se pueden reemplazar. Cuando la batería llegue al final de su vida útil, el dispositivo deberá ser desechado correctamente.
4. No desmonte, abra ni triture la batería.
5. No someta las pilas o baterías a golpes mecánicos.
6. En caso de fuga de una celda, no permita que el líquido entre en contacto con la piel o los ojos. Si se ha producido contacto, lave la zona afectada con abundante agua y busque atención médica.
7. Las pilas y baterías secundarias deben cargarse antes de su uso. Utilice siempre el cargador correcto y consulte las instrucciones del fabricante o el manual del producto para obtener instrucciones de carga adecuadas.
8. No deje una batería cargando durante un tiempo prolongado cuando no esté en uso.
9. Después de períodos prolongados de almacenamiento, puede ser necesario cargar y descargar las celdas o baterías varias veces para obtener el máximo rendimiento.
10. **PRECAUCIÓN:** la batería utilizada en este dispositivo puede presentar riesgo de incendio o quemaduras químicas si no se trata correctamente. No recargue, desmonte ni caliente a más de 100 °C (212 °F).

GUARDE ESTAS INSTRUCCIONES

QUÉ HAY EN LA CAJA

MorphoScan x1

Cable de carga USB-C x1(Solo para cargar, no para transferencia de datos)







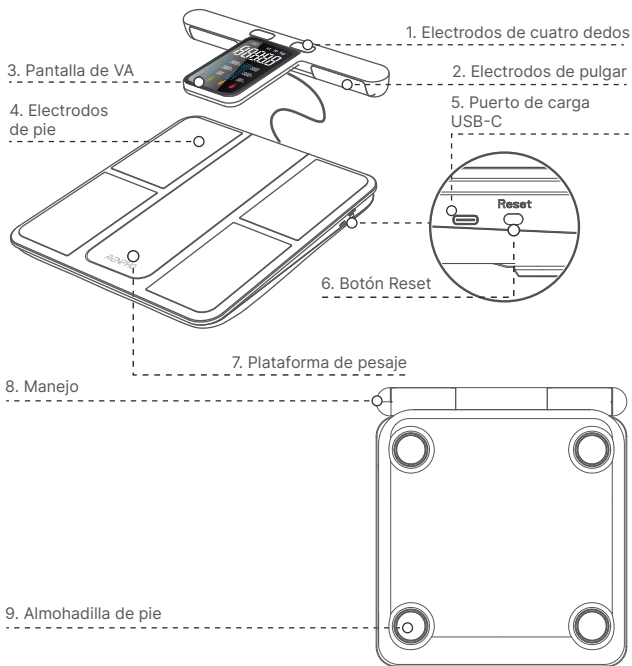







Manual de usuario x1

Guía rápida x1

ACERCA DE TU MORPHOSCAN



Iconos

Icono	Descripción
	Porcentaje de grasa corporal
	IMC
	Porcentaje de agua corporal
	Porcentaje muscular esquelético
	Edad metabólica
	Porcentaje de masa ósea
	Delgado
	Estándar
	Sobrepeso
	Grave sobrepeso
	 Carga  Completamente cargado
	Sobrecargado Capacidad máxima: 400lb / 180kg.
	Batería baja Cargue la báscula.

	Medición incorrecta Pise la escala y mida nuevamente.
st lb kg	Unidades Cambiado a través de la aplicación.

INICIALIZANDO / RESTABLECIENDO TU MORPHOSCAN

1. Antes del primer uso, presione el botón Reset o conecte la escala a una fuente de alimentación utilizando el cable de carga y el cargador proporcionados (no incluido) para inicializar la escala.
2. Para restablecer la escala, presione el botón Reset.

Nota: Después de restablecer la escala, pise la medición solo cuando se muestre "000" o "00".

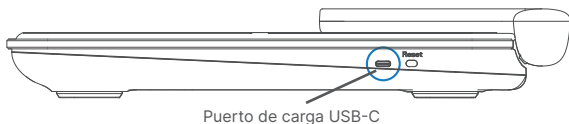

CARGAR TU MORPHOSCAN

Tiempo de carga: aprox. 3 horas
Cargador DC 5V 0.5A (no incluido)

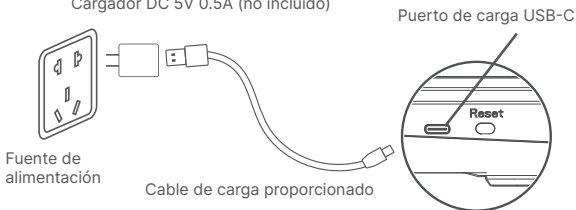

INSTALACIÓN DE LA APLICACIÓN Y EMPAREJAMIENTO

1. Descargue la aplicación MorphoScan

Escanee el código QR a continuación o busque "MorphoScan" en App Store o Google Play para descargar la aplicación.

Requisitos del sistema: iOS 12.0 o posterior, Android 7.0 o posterior



Nota: Debido a las continuas actualizaciones y mejoras, la aplicación "MorphoScan" puede parecer ligeramente diferente.

2. Iniciar sesión / Registrarse

- Si no tiene cuenta, toque "Registrar" y regístrese con su dirección de correo electrónico y complete la información de su perfil.
- Si tiene una cuenta, toque "Iniciar Sesión" para iniciar sesión directamente con una cuenta de aplicación Morphoscan existente.

3. Combinar la escala

Antes de emparejarse, habilite la configuración inalámbrica en su teléfono inteligente.

- Abra la aplicación Morphoscan, coloque la escala en una superficie dura y plana, y pise sobre ella con pies desnudos y secos.
- Toque "+" en la esquina superior derecha de la página "Medida", toque "Mi dispositivo" y seleccione la escala de composición de su cuerpo en la lista de dispositivos.
- Siga las instrucciones en la aplicación para completar el emparejamiento.

USO DE SU MORPHOSCAN

* Cree su perfil de usuario correcto en la aplicación MorphoScan antes de realizar su primera medición. Esto garantiza que sus mediciones se registren con precisión y se asocien con su perfil.

- Coloque la escala en una superficie plana y dura y pise los electrodos de la escala con pies desnudos y secos. Asegúrese de que haya espacio entre las rodillas y los muslos.

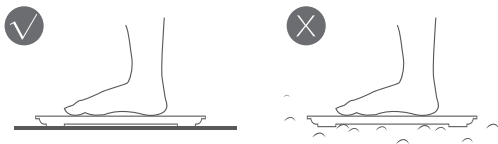

2. Agarra el mango con los pulgares en los electrodos del pulgar y los otros dedos en los electrodos de cuatro dedos.



3. Levante y mantenga el mango al nivel adecuado con los brazos colgados naturalmente, ligeramente doblados y lejos de su cuerpo y abdomen. Párate de manera erguida, manténgase quieto y espere a que se muestren sus medidas finales en la pantalla de la escala.

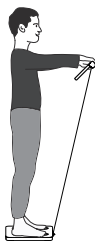
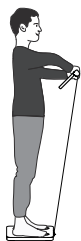
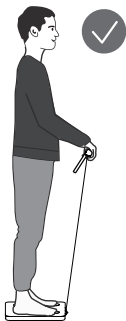

4. Después de medir, tire de la vista al mango (asegúrese de que la extensión no sea más de 30 cm) y vuelva a colocarla cuidadosamente en la escala en su lugar. La escala transmitirá los datos a la aplicación. Abra la aplicación para sincronizar y ver sus medidas detalladas, rastrear su progreso y acceder a características e ideas adicionales.

GUÍA PARA RESOLVER PROBLEMAS

1. Puedo obtener mis datos de peso, grasa corporal e IMC de la pantalla de la escala, pero mi familia o amigos fallaron.

Su familia o amigos deben completar su información de perfil en su aplicación tocando "Nuevo Usuario" en la página "Mi perfil" o iniciar sesión en la aplicación Morphoscan con su propia cuenta.

2. La báscula no puede detectar grasa corporal ni otros datos.

a. Asegúrese de que sus pies estén secos y descalzos.

b. Párese y manténgase quieto en la báscula durante unos 10 segundos para finalizar el proceso de medición.

Si aún no está disponible, intente aplicar un poco de humectante a sus pies y mida nuevamente o pídale a otra persona que pruebe los 2 pasos mencionados anteriormente, tenga cuidado de no deslizarse en la plataforma de pesaje.

3. El mal funcionamiento de la escala o tengo mediciones inexactas.

Presione el botón Reset para restablecer la escala.

ESPECIFICACIONES TÉCNICAS

Nombre del producto: Escala de Composición Corporal

Modelo: R-MS01

Capacidad: 400lb / 180kg

División: 0.2lb / 0.05kg

Tamaño: 310 x 346 x 52mm

Capacidad de la batería: 500mAh 1.85wh

Entrada: 5V $\overline{=}$ 0.5A

Potencia nominal: 2.5W

POLÍTICA DE GARANTÍA

Su compra de un producto de RENPHO está cubierta por una garantía del fabricante limitada a 3 años desde la fecha de entrega.

Para consultar los términos y condiciones de la garantía, por favor, visite:

<https://renpho.com/pages/warranty-terms-and-conditions>

Nota: no es obligatorio registrar el producto para la garantía. Si decide no hacerlo, ello no limitará la garantía del producto.

ATENCIÓN AL CLIENTE

No dude en contactar con nosotros si tiene alguna pregunta o problema al usar nuestros productos. El equipo de atención al cliente de RENPHO garantiza una respuesta rápida, dentro de nuestro horario laboral, y soluciones fáciles a cualquier problema que pueda surgirle al usar nuestros aparatos.

 **Email: support-eu@renpho.com(UK&EU)**

*Para productos defectuosos o la devolución de los artículos, por favor, contacte con nosotros con su n.º de pedido dentro del periodo de garantía especificado. NO se deshaga de ninguna pieza del producto, ya que podrían ser necesarias para la inspección/reparación.



1. Significado del símbolo del contenedor con ruedas tachado

El símbolo del contenedor con ruedas tachado significa que usted está legalmente obligado a eliminar estos aparatos por separado de los residuos municipales no clasificados, es decir, los aparatos viejos deben eliminarse por separado de los residuos domésticos. Las pilas o acumuladores que no estén instalados permanentemente deben retirarse previamente y desecharse por separado.

2. Opciones para devolver electrodomésticos viejos

Los propietarios de RAEE pueden devolverlos o recogerlos en el marco de las posibilidades establecidas y disponibles por las autoridades públicas de gestión de residuos para garantizar su adecuada eliminación.

3. Datos personales

Se recuerda a todos los usuarios finales de RAEE que usted es responsable de eliminar los datos personales de los RAEE que se van a eliminar.



1. El símbolo del cubo de basura tachado en las pilas o acumuladores indica que no deben desecharse con la basura doméstica al final de su vida.
2. Estás legalmente obligado a devolver las pilas y acumuladores usados tras su uso. Puedes hacerlo de forma gratuita en un punto de recogida de tu zona. Puede obtener las direcciones de los puntos de recogida adecuados en su ciudad o gobierno local.
3. Las baterías pueden contener sustancias nocivas para el medio ambiente y la salud humana. La recogida selectiva y el reciclaje de pilas y acumuladores usados tienen como objetivo evitar efectos negativos sobre el medio ambiente y la salud humana.
4. Evite en la medida de lo posible la generación de residuos a partir de baterías viejas, p. Evite tirar basura en los espacios públicos y no deje descuidadamente pilas o aparatos eléctricos y electrónicos que las contengan.



Por la presente, Shenzhen Ruiyi Business Technology Co., Ltd. declara que este equipo cumple con la Directiva 2014/53/UE, la Directiva 2011/65/UE, y otras disposiciones pertinentes. El texto completo de la Declaración de Conformidad se puede obtener en la siguiente dirección de Internet:

<https://renpho.eu/pages/compliance-data>

Potencia Máxima de RF: 2.66 dBm

Frecuencia de Operación: 2402 MHz to 2480 MHz

RENPHO

Smart Health Simplified

Made in China

NA3

更新日期:	20241030	设计师:	Dva
型號:	R-MS01		
尺寸:	98mm W x 135mm H		
材质:	封面封底128g铜版纸, 内页80g书纸		
颜色:	四色印刷		
工艺:			
装订方式:	騎馬釘		