

APPAREIL PHOTO NUMÉRIQUE

Z 50

Manuel de référence

Cet appareil photo est doté du dernier firmware qui comporte des fonctions supplémentaires. Pour en savoir plus, reportez-vous à « Fonctions supplémentaires » (page 497).

- Lisez ce manuel attentivement avant d'utiliser l'appareil photo.
- Pour utiliser correctement l'appareil photo, veuillez lire la section « Pour votre sécurité » (page xxii).
- Après avoir lu ce manuel, rangez-le dans un endroit facilement accessible pour vous y référer ultérieurement.

Vous avez le choix entre 2 manuels différents.

- Pour un guide sur l'ensemble des opérations pouvant être effectuées avec l'appareil photo, consultez :

Le **Manuel de référence** (ce manuel)

En plus des informations abordées dans le *Manuel d'utilisation* fourni avec l'appareil photo, le *Manuel de référence* examine la photographie appliquée, décrit de façon détaillée les options disponibles dans les menus de l'appareil photo et aborde des sujets tels que la connexion de l'appareil photo à d'autres périphériques.



Voici quelques-uns des sujets abordés dans le Manuel de référence :

- Options de prise de vue avancées
- Menu **i**
- Guide des menus
- Connexions sans fil aux ordinateurs, smartphones et tablettes
- Connexion à d'autres périphériques
- Photographie au flash à l'aide de flashes optionnels

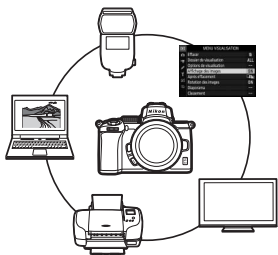

Il est également possible de consulter le Manuel de référence en ligne au format html.

nikon manuel en ligne Z 50



<https://onlinemanual.nikonimglib.com/z50/fr/>

✓ **Pour un guide sur les notions fondamentales de prise de vue et de visualisation, consultez :**

Le *Manuel d'utilisation* (fourni)

Maîtrisez les opérations et les fonctionnalités de base de l'appareil photo.



Vue d'ensemble :

- Table des matières
- Liste des menus
- Familiarisation avec l'appareil photo
- Premières étapes
- Notions fondamentales de photographie et de visualisation
- Réglages de base
- Dépannage
- Remarques techniques
- Index

Contenu de la boîte

Vérifiez que tous les éléments énumérés ici se trouvent bien avec votre appareil photo.



Bouchon de boîtier BF-N1



Œillette en caoutchouc DK-30 (fixé sur l'appareil photo, 438)

Appareil photo

Accumulateur Li-ion EN-EL25 avec cache-contacts

Garantie

Chargeur d'accumulateur MH-32 (adaptateur de prise secteur fourni dans les pays ou régions où il est requis ; la forme de l'adaptateur dépend du pays où il a été acheté)

Manuel d'utilisation

Câble USB UC-E21 (391)

Courroie (30)

Les cartes mémoire sont vendues séparément. Les acheteurs du kit avec objectif doivent veiller à ce que la boîte contienne également un objectif (il est possible que des manuels de l'objectif soient aussi inclus).

Centre de téléchargement Nikon

Consultez le centre de téléchargement Nikon pour télécharger les mises à jour de firmware, NX Studio et les autres logiciels Nikon, ainsi que les manuels des produits Nikon comme les appareils photo, les objectifs NIKKOR et les flashes.

<https://downloadcenter.nikonimglib.com/>

À propos de ce manuel

Symboles et conventions

Afin de localiser plus aisément les informations utiles, ce manuel utilise les symboles et conventions suivants :



Cette icône signale les remarques. Il s'agit d'informations à lire impérativement avant d'utiliser ce produit.



Cette icône signale les conseils. Il s'agit d'informations supplémentaires qui peuvent s'avérer utiles lors de l'utilisation de ce produit.



Cette icône signale les références à d'autres sections de ce manuel.

Les rubriques de menu, les options et les messages affichés sur l'appareil photo sont indiqués en **gras**. Dans ce manuel, les éléments affichés sur le moniteur et dans le viseur de l'appareil photo pendant la prise de vue sont regroupés sous le terme « écran de prise de vue » ; dans la plupart des cas, les illustrations représentent le moniteur.

Cet appareil photo utilise des cartes mémoire SD, SDHC et SDXC dénommées « cartes mémoire » dans ce manuel.

Dans ce manuel, les smartphones et les tablettes sont dénommés « périphériques mobiles ».

Réglages de l'appareil photo

Les explications données dans ce manuel supposent que l'on utilise les réglages par défaut.





























Pour votre sécurité

Avant d'utiliser l'appareil photo pour la première fois, lisez les consignes de sécurité se trouvant dans la section « Pour votre sécurité » (☐ xxii).

Table des matières

Contenu de la boîte	iv
Liste des menus	xviii
Pour votre sécurité.....	xxii
Mentions légales	xxvi
Familiarisation avec l'appareil photo	1
<hr/>	
Nomenclature de l'appareil photo	1
Boîtier.....	1
Moniteur et viseur	5
Commandes de l'appareil photo	7
Viseur	7
Commande du mode moniteur	8
Sélecteur de mode.....	9
Molettes de commande.....	9
Commande ISO (sensibilité [ISO])	10
Commande  (correction d'exposition).....	11
Commandes tactiles.....	12
Commande DISP	18
Commandes  et 	20
Commande  (On).....	20
Commande MENU	21
Commande i (icône ).....	24
Commandes de fonction (Fn1 et Fn2).....	27
Commande d'ouverture du flash	29
Premières étapes	30
<hr/>	
Fixation de la courroie à l'appareil photo	30
Chargement de l'accumulateur	31
Chargeur d'accumulateur	31

Insertion de l'accumulateur et d'une carte mémoire.....	32
Fixation d'un objectif	36
Mise sous tension de l'appareil photo	38
Notions fondamentales de photographie et de visualisation	40
<hr/>	
Prise de vue photo (mode )	40
Réalisation de vidéos (mode )	44
Notions fondamentales de visualisation	48
Lecture des vidéos	48
Suppression des images	50
Réglages de base	51
<hr/>	
Mise au point.....	51
Choix d'un mode de mise au point.....	51
Mode de zone AF.....	54
Déclencheur tactile.....	63
Mise au point manuelle.....	65
Balance des blancs	67
Mode silencieux.....	71
Classement des images.....	73
Protection des images contre l'effacement	74
Commandes de prise de vue	75
<hr/>	
Sélecteur de mode	75
P : Auto programmé	76
S : Auto à priorité vitesse.....	76
A : Auto à priorité ouverture	77
M : Manuel	78
Réglages utilisateur : modes U1 et U2	82

SCN (modes Scène)	84
 Portrait	85
 Paysage.....	85
 Enfants	85
 Sport.....	86
 Gros plan	86
 Portrait de nuit.....	86
 Paysage de nuit	87
 Fête/intérieur.....	87
 Plage/neige	87
 Coucher de soleil.....	88
 Aurore/crépuscule	88
 Animaux domestiques	88
 Bougie.....	89
 Floraison	89
 Couleurs d'automne.....	89
 Aliments.....	90
EFCT (modes effets spéciaux)	91
 Vision nocturne.....	92
VI Très vif et contrasté	92
POP Pop	92
 Illustration photo	93
 Effet appareil photo jouet.....	93
 Effet miniature	94
 Couleur sélective.....	94
 Silhouette.....	95
 High-key	95
 Low-key	95
Commande ISO (sensibilité [ISO])	100
Réglage automatique de la sensibilité.....	101
Commande  (correction d'exposition)	102
Commande  (O-)	104
Mémorisation de l'exposition auto. (AE)	104
Mémorisation de la mise au point	104

Flash intégré	107
Modes de flash	108
Correction du flash	111
Mémorisation FV.....	112
Menu <i>i</i>	114
<hr/>	
Utilisation du menu <i>i</i>	114
Menu <i>i</i> du mode photo	115
Régler le Picture Control.....	116
Balance des blancs	120
Qualité d'image.....	126
Taille d'image.....	128
Mode de flash	129
Mesure.....	131
Connexion Wi-Fi	132
D-Lighting actif	133
Mode de déclenchement	135
VR optique	139
Mode de zone AF.....	140
Mode de mise au point	140
Menu <i>i</i> du mode vidéo	141
Régler le Picture Control.....	142
Balance des blancs	142
Taille d'image, cadence et qualité des vidéos	143
Sensibilité du microphone.....	145
Réduction du bruit du vent	146
Mesure.....	147
Connexion Wi-Fi	147
D-Lighting actif	147
VR électronique.....	147
VR optique	148
Mode de zone AF.....	148
Mode de mise au point	148

Visualisation des photos	149
Visualisation plein écran.....	149
Visualisation par planche d'imagettes	150
Informations sur les photos	151
Commande <i>i</i> : Visualisation	159
Sélect./désélect. images	161
Choisir le début/la fin	162
Enregistrer la vue actuelle	165
Regarder de plus près : fonction Loupe	166
Suppression des images	168
Pendant la visualisation	168
Menu Visualisation	169

Guide des menus

Réglages par défaut	171
▣ Menu Visualisation : gestion des images	182
Effacer.....	183
Dossier de visualisation	183
Options de visualisation	183
Affichage des images.....	184
Après effacement.....	184
Rotation des images	185
Diaporama.....	186
Classement	187
📷 Menu Prise de vue photo : options de prise de vue	188
Réinitialiser menu PDV photo	189
Dossier de stockage	189
Nom de fichier.....	193
Choisir la zone d'image.....	193
Qualité d'image	194
Taille d'image	194
Enregistrement NEF (RAW).....	195

Réglage de la sensibilité.....	196
Balance des blancs	198
Régler le Picture Control	204
Gérer le Picture Control.....	206
Espace colorimétrique.....	209
D-Lighting actif	209
Réduction du bruit	210
Réduction du bruit ISO	210
Contrôle du vignetage	211
Correction de la diffraction	211
Contrôle auto. de la distorsion	211
Photo avec réduction scintillement.....	212
Mesure.....	212
Contrôle du flash	213
Mode de flash	215
Correction du flash.....	216
Mode de déclenchement	216
Mode de mise au point.....	216
Mode de zone AF.....	216
VR optique	216
Bracketing automatique	217
Surimpression.....	227
HDR (grande plage dynamique)	234
Intervallomètre.....	239
Vidéo accélérée	249
Mode silencieux	256
Menu Prise de vue vidéo : options de prise de vue vidéo	257
Réinitialiser menu Prise de vue vidéo	258
Nom de fichier	258
Taille d'image/cadence	258
Qualité des vidéos.....	258
Type de fichier vidéo	258
Réglage de la sensibilité.....	259
Balance des blancs	259

Régler le Picture Control.....	260
Gérer le Picture Control	260
D-Lighting actif	260
Réduction du bruit ISO.....	260
Contrôle du vignetage	261
Correction de la diffraction.....	261
Contrôle auto. de la distorsion	261
Réduction du scintillement	261
Mesure	262
Mode déclenchement (enreg. vue).....	262
Mode de mise au point	262
Mode de zone AF	262
VR optique	263
VR électronique	263
Sensibilité du microphone	263
Atténuateur.....	264
Réponse en fréquence	264
Réduction du bruit du vent	264
✎ Réglages personnalisés : réglage précis des paramètres	
de l'appareil photo	265
Réinitialiser réglages perso.....	268
a : Autofocus	269
a1 : Priorité en mode AF-C	269
a2 : Délect. visage-yeux AF zone auto.....	269
a3 : Points AF utilisés.....	270
a4 : Activation AF.....	270
a5 : Rotation du point AF.....	270
a6 : Options des points AF	271
a7 : AF faible lumière.....	271
a8 : Illuminateur d'assistance AF	272
a9 : Bague MAP manuelle mode AF	273

b : Mesure/exposition	274
b1 : Incrément de l'exposition	274
b2 : Correction d'exposition	274
b3 : Zone pondérée centrale	275
b4 : Réglage précis expo. opti.	275
c : Tempo./mémo. exposition	276
c1 : Mémo. expo. par déclencheur	276
c2 : Retardateur	276
c3 : Délai d'extinction	277
d : Prise de vue/affichage	278
d1 : Cadence prise de vue en CL	278
d2 : Nombre de vues maximal	278
d3 : Temporisation de l'exposition	278
d4 : Type d'obturateur	279
d5 : Limiter le choix des zones d'image	279
d6 : Séquence numérique images	280
d7 : Appliquer réglages à visée écran	281
d8 : Affichage du quadrillage	281
d9 : Mise en relief	281
d10 : Afficher tout en mode continu	281
e : Bracketing/flash	282
e1 : Vitesse de synchro. flash	282
e2 : Vitesse d'obturation flash	283
e3 : Correction expo. pour flash	283
e4 : Contrôle de la sensibilité auto. ⚡	283
e5 : Sens du bracketing	284
f : Commandes	285
f1 : Personnaliser le menu ⓘ	285
f2 : Commandes perso (prise de vue)	286
f3 : Commandes perso (visualisation)	292
f4 : Perso. molettes commande	294
f5 : Commande lâchée + molette	296
f6 : Inverser les indicateurs	296

g : Vidéo	297
g1 : Personnaliser le menu i	297
g2 : Commandes personnalisées.....	298
g3 : Vitesse de l'AF	303
g4 : Sensibilité du suivi AF	303
g5 : Affichage des hautes lumières	304
Y Menu Configuration : configuration de l'appareil photo	305
Formater la carte mémoire	306
Enregistrer réglages utilisateur	306
Réinitialiser régl. utilisateur	306
Langue (Language)	306
Fuseau horaire et date	307
Luminosité du moniteur.....	307
Luminosité du viseur	308
Équilibre couleur du viseur.....	309
Affichage des informations	310
Réglage précis de l'AF	311
Photo de correction poussière	312
Légende des images	314
Informations de copyright.....	315
Options de signal sonore	316
Commandes tactiles	316
Mode autoportrait	317
HDMI	317
Affichage données de position	317
Mode avion.....	317
Connecter au périphérique mobile.....	318
Se connecter à l'ordinateur	320
Options télécde sans fil (ML-L7).....	323
Marquage de conformité	324
Économie d'énergie	325
Photo si carte absente ?	325
Réinitialiser tous les réglages.....	326
Version du firmware	326

☑ Menu Retouche : création de copies retouchées	327
Traitement NEF (RAW)	330
Recadrer	333
Redimensionner	334
D-Lighting	336
Retouche rapide	336
Correction des yeux rouges	337
Redresser	337
Contrôle de la distorsion	338
Perspective	339
Superposition des images	340
Recadrer la vidéo	343
Comparaison côte à côte	343
☰ Menu personnalisé/☰ Réglages récents	345

Établissement de connexions sans fil à des ordinateurs ou à des périphériques mobiles **350**

Options du réseau	350
Connexion à des ordinateurs en Wi-Fi	351
Possibilités offertes par le Wi-Fi	351
Wireless Transmitter Utility	351
Modes infrastructure et point d'accès	352
Connexion en mode point d'accès	353
Connexion en mode infrastructure	357
Transfert des images	364
Déconnexion et reconnexion	368
Connexion à des périphériques mobiles	369
Application SnapBridge	369
Avantages de SnapBridge	369
Connexions sans fil	370
Connexion en Wi-Fi (mode Wi-Fi)	371
Connexion en Bluetooth	377
Dépannage	390

Connexion à d'autres périphériques	391
Connexion à des ordinateurs en USB	391
Installation de NX Studio.....	392
Copie des images sur un ordinateur à l'aide de NX Studio.....	393
Connexion aux imprimantes	396
Impression vue par vue	397
Impression de plusieurs photos	398
Connexion à des périphériques HDMI	399
Connexion à d'autres périphériques HDMI	400
Prise de vue avec flash installé sur le boîtier	401
« Flash installé sur le boîtier » vs « Flash asservi »	401
Flashes installés sur le boîtier	401
Prise de vue avec flashes asservis	401
Utilisation d'un flash installé sur le boîtier	402
Mode de contrôle du flash	404
Prise de vue photographique avec flashes asservis	405
À propos de la prise de vue photographique avec flashes asservis	405
Contrôle des flashes asservis	406
Utilisation du SB-500	406
Dépannage	409
Avant de contacter l'assistance technique	409
Problèmes et solutions	410
Accumulateur/affichage.....	410
Prise de vue	411
Visualisation	415
Bluetooth et Wi-Fi (réseaux sans fil)	416
Divers.....	416
Indicateurs et messages d'erreur	417
Indicateurs.....	417
Messages d'erreur	419

Objectifs compatibles	422
Affichages de l'appareil photo	423
Moniteur : mode photo.....	423
Moniteur : mode vidéo.....	428
Viseur : mode photo.....	429
Viseur : mode vidéo.....	431
Système d'éclairage créatif Nikon	432
Autres accessoires.....	437
Adaptateurs de charge.....	439
Logiciels	442
Entretien de votre appareil photo	443
Rangement.....	443
Nettoyage	443
Nettoyage du capteur d'image	444
Entretien de l'appareil photo et de l'accumulateur :	
précautions.....	446
Caractéristiques techniques	451
Cartes mémoire agréées	462
Capacité des cartes mémoire.....	463
Autonomie de l'accumulateur	464
Manuel d'utilisation de l'objectif NIKKOR Z DX 16–50mm f/3.5–6.3 VR.....	465
Manuel d'utilisation de l'objectif NIKKOR Z DX 50–250mm f/4.5–6.3 VR.....	475
Objectifs pouvant occulter le flash intégré et l'illuminateur d'assistance AF.....	485
Marques commerciales et licences	487
Index	490
Fonctions supplémentaires	497

Mise à jour du firmware de l'appareil photo.....	497
Fonctionnalités disponibles avec la version de firmware « C » 2.10.....	497
Enregistrement de la position de mise au point.....	497

Liste des menus

L'appareil photo comporte les menus suivants. Pour obtenir une description plus exhaustive des différentes rubriques de menu, reportez-vous au chapitre « Guide des menus » du *Manuel de référence*.

MENU VISUALISATION	MENU PRISE DE VUE PHOTO
Effacer	D-Lighting actif
Dossier de visualisation	Réduction du bruit
Options de visualisation	Réduction du bruit ISO
Affichage des images	Contrôle du vignetage
Après effacement	Correction de la diffraction
Rotation des images	Contrôle auto. de la distorsion
Diaporama	Photo avec réduction scintillement
Classement	Mesure
	Contrôle du flash
MENU PRISE DE VUE PHOTO	Mode de flash
Réinitialiser menu PDV photo	Correction du flash
Dossier de stockage	Mode de déclenchement
Nom de fichier	Mode de mise au point
Choisir la zone d'image	Mode de zone AF
Qualité d'image	VR optique
Taille d'image	Bracketing automatique
Enregistrement NEF (RAW)	Surimpression
Réglage de la sensibilité	HDR (grande plage dynamique)
Balance des blancs	Intervallomètre
Régler le Picture Control	Vidéo accélérée
Gérer le Picture Control	Mode silencieux
Espace colorimétrique	

MENU PRISE DE VUE VIDÉO

Réinitialiser menu Prise de vue vidéo

Nom de fichier

Taille d'image/cadence

Qualité des vidéos

Type de fichier vidéo

Réglage de la sensibilité

Balance des blancs

Régler le Picture Control

Gérer le Picture Control

D-Lighting actif

Réduction du bruit ISO

Contrôle du vignetage

Correction de la diffraction

Contrôle auto. de la distorsion

Réduction du scintillement

Mesure

Mode déclenchement (enreg. vue)

Mode de mise au point

Mode de zone AF

VR optique

VR électronique

Sensibilité du microphone

Atténuateur

Réponse en fréquence

Réduction du bruit du vent

MENU RÉGLAGES PERSO.

Réinitialiser réglages perso.

a Autofocus

a1 Priorité en mode AF-C

a2 Déteçt. visage-yeux AF zone auto

a3 Points AF utilisés

a4 Activation AF

a5 Rotation du point AF

a6 Options des points AF

a7 AF faible lumière

a8 Illuminateur d'assistance AF

a9 Bague MAP manuelle mode AF

b Mesure/exposition

b1 Incrément de l'exposition

b2 Correction d'exposition

b3 Zone pondérée centrale

b4 Réglage précis expo. opti.

c Tempo./mémo. exposition

c1 Mémo. expo. par déclencheur

c2 Retardateur

c3 Délai d'extinction

MENU RÉGLAGES PERSO.

d Prise de vue/affichage

d1 Cadence prise de vue en CL

d2 Nombre de vues maximal

d3 Temporisation de l'exposition

d4 Type d'obturateur

d5 Limiter le choix des zones d'image

d6 Séquence numérique images

d7 Appliquer réglages à visée écran

d8 Affichage du quadrillage

d9 Mise en relief

d10 Afficher tout en mode continu

e Bracketing/flash

e1 Vitesse de synchro. flash

e2 Vitesse d'obturation flash

e3 Correction expo. pour flash

e4 Contrôle de la sensibilité auto. ⚡

e5 Sens du bracketing

MENU RÉGLAGES PERSO.

f Commandes

f1 Personnaliser le menu **i**

f2 Commandes perso (prise de vue)

f3 Commandes perso (visualisation)

f4 Perso. molettes commande

f5 Commande lâchée + molette

f6 Inverser les indicateurs

g Vidéo

g1 Personnaliser le menu **i**

g2 Commandes personnalisées

g3 Vitesse de l'AF

g4 Sensibilité du suivi AF

g5 Affichage des hautes lumières

MENU CONFIGURATION

Formater la carte mémoire
Enregistrer réglages utilisateur
Réinitialiser régl. utilisateur
Langue (Language)
Fuseau horaire et date
Luminosité du moniteur
Luminosité du viseur
Équilibre couleur du viseur
Affichage des informations
Réglage précis de l'AF
Photo de correction poussière
Légende des images
Informations de copyright
Options de signal sonore
Commandes tactiles
Mode autoportrait
HDMI
Affichage données de position
Mode avion
Connecter au périphérique mobile
Se connecter à l'ordinateur
Options télécde sans fil (ML-L7)
Marquage de conformité
Économie d'énergie
Photo si carte absente ?
Réinitialiser tous les réglages
Version du firmware

MENU RETOUCHE

Traitement NEF (RAW)
Recadrer
Redimensionner
D-Lighting
Retouche rapide
Correction des yeux rouges
Redresser
Contrôle de la distorsion
Perspective
Superposition des images
Recadrer la vidéo
Comparaison côte à côte*

MENU PERSONNALISÉ

Ajouter des éléments
Supprimer des éléments
Ordonner les éléments
Choisir l'onglet

* Ne peut être affichée qu'en appuyant sur **i** et en sélectionnant **Retouche** lorsqu'une image retouchée ou une image d'origine est affichée.

Pour votre sécurité

Afin d'éviter de provoquer des dommages matériels ou de vous blesser ou de blesser un tiers, lisez intégralement « Pour votre sécurité » avant d'utiliser ce produit.

Conservez ces consignes de sécurité dans un endroit facilement accessible à tous ceux qui pourraient se servir de ce produit.

⚠ DANGER : le non-respect des consignes indiquées par cette icône expose à un danger de mort ou à de graves blessures.

⚠ AVERTISSEMENT : le non-respect des consignes indiquées par cette icône peut vous exposer à un danger de mort ou à de graves blessures.

⚠ ATTENTION : le non-respect des consignes indiquées par cette icône peut vous exposer à des blessures ou provoquer des dommages matériels.



AVERTISSEMENT

- **N'utilisez pas ce produit en marchant ou en conduisant un véhicule.**

Le non-respect de cette consigne peut provoquer des accidents ou d'autres blessures.

- **Ne démontez pas ou ne modifiez pas ce produit. Ne touchez pas les composants internes qui sont exposés suite à une chute ou à un autre accident.**

Le non-respect de ces consignes peut provoquer un choc électrique ou d'autres blessures.

- **Si vous observez des anomalies provenant du produit comme de la fumée, de la chaleur ou des odeurs inhabituelles, retirez immédiatement l'accumulateur ou débranchez immédiatement la source d'alimentation.**

Continuer d'utiliser le matériel risque de provoquer un incendie, des brûlures ou d'autres blessures.

- **Gardez votre matériel au sec. Ne le manipulez pas avec les mains mouillées. Ne manipulez pas la prise avec les mains mouillées.**

Le non-respect de ces consignes peut provoquer un incendie ou un choc électrique.

- **Ne laissez pas votre peau en contact prolongé avec ce produit lorsqu'il est sous tension ou lorsqu'il est branché.**

Le non-respect de cette consigne peut provoquer des brûlures superficielles.

- **N'utilisez pas ce produit en présence de poussières ou de gaz inflammables comme du propane, de l'essence ou des aérosols.**

Le non-respect de cette consigne peut provoquer une explosion ou un incendie.

- **N'observez pas directement le soleil ou toute autre source lumineuse puissante à travers l'objectif.**

Le non-respect de cette consigne peut provoquer des troubles visuels.

- **Ne pointez pas le flash ou l'illuminateur d'assistance AF en direction du conducteur d'un véhicule motorisé.**

Vous risquez sinon de provoquer un accident.

- **Conservez ce produit hors de portée des enfants.**

Le non-respect de cette consigne peut provoquer des blessures ou le dysfonctionnement du produit. En outre, notez que les petites pièces présentent un risque d'étouffement. Si jamais un enfant avalait une pièce de ce produit, consultez immédiatement un médecin.

- **N'enroulez pas la courroie ou la dragonne autour de votre cou.**

Vous risquez sinon de provoquer des accidents.

- **N'utilisez pas des accumulateurs, des chargeurs, des adaptateurs secteur ou des câbles USB qui ne sont pas conçus spécifiquement pour ce produit. Lorsque vous utilisez des accumulateurs, des chargeurs, des adaptateurs secteur et des câbles USB conçus spécifiquement pour ce produit, ne faites pas les actions suivantes :**

- **Endommager, modifier, plier les cordons ou les câbles, tirer énergiquement dessus, les placer sous des objets lourds ou les exposer à la chaleur ou aux flammes.**
- **Utiliser le produit avec des convertisseurs ou des adaptateurs de voyage conçus pour convertir d'une tension à une autre ou avec des onduleurs.**

Le non-respect de ces consignes peut provoquer un incendie ou un choc électrique.

- **Ne manipulez pas la prise lorsque vous chargez le produit ou lorsque vous utilisez l'adaptateur secteur pendant un orage.**

Le non-respect de cette consigne peut provoquer un choc électrique.

- **Ne manipulez pas le matériel à mains nues dans des lieux exposés à des températures extrêmement basses ou élevées.**

Le non-respect de cette consigne peut provoquer des brûlures ou des engelures.



ATTENTION

- **Ne pointez pas l'objectif en direction du soleil ou d'autres sources très lumineuses.**

La lumière focalisée par l'objectif peut provoquer un incendie ou endommager les composants internes du produit. Lorsque vous photographiez un sujet à contre-jour, veillez à garder toujours le soleil à l'extérieur du cadre. Lorsque le soleil se trouve près du cadre, sa lumière risque de se concentrer dans l'appareil photo et de provoquer un incendie.

- **Mettez ce produit hors tension lorsque son utilisation est interdite. Désactivez les fonctionnalités sans fil lorsque l'utilisation de matériel sans fil est interdite.**

Les radiofréquences émises par ce produit peuvent interférer avec le matériel à bord des avions ou dans les hôpitaux ou autres infrastructures médicales.

- **Retirez l'accumulateur et débranchez l'adaptateur secteur si vous ne prévoyez pas d'utiliser ce produit avant longtemps.**

Le non-respect de cette consigne peut provoquer un incendie ou le dysfonctionnement du produit.

- **Ne déclenchez pas le flash lorsqu'il est en contact avec la peau ou avec des objets ou lorsqu'il est à proximité de ceux-ci.**

Le non-respect de cette consigne peut provoquer des brûlures ou un incendie.

- **Ne laissez pas le produit exposé à des températures excessivement chaudes pendant une période prolongée, comme dans une voiture fermée ou en plein soleil.**

Le non-respect de cette consigne peut provoquer un incendie ou le dysfonctionnement du produit.

- **Ne regardez pas directement l'illuminateur d'assistance AF.**

Le non-respect de cette mise en garde peut avoir des effets néfastes sur la vue.

- **Ne transportez pas les appareils photo ou les objectifs si des trépieds ou accessoires similaires sont fixés.**

Le non-respect de cette consigne peut provoquer des blessures ou le dysfonctionnement du produit.



DANGER (Accumulateurs)

- **Manipulez correctement les accumulateurs.**

Le non-respect des consignes suivantes peut provoquer la fuite, la surchauffe, la casse ou l'inflammation des accumulateurs :

- Utilisez uniquement des accumulateurs agréés pour ce produit.
 - N'exposez pas les accumulateurs aux flammes ni à une chaleur excessive.
 - Ne les démontez pas.
 - Ne court-circuitez pas les contacts en les touchant avec des colliers, des épingle à cheveux ou autres objets métalliques.
 - N'exposez pas les accumulateurs ou les produits dans lesquels ils sont insérés à des chocs physiques importants.
 - Ne marchez pas sur les accumulateurs, ne les percez pas avec des clous et ne les tapez pas avec un marteau.
-

- **Rechargez uniquement comme indiqué.**

Le non-respect de cette consigne peut provoquer la fuite, la surchauffe, la casse ou l'inflammation des accumulateurs.

- **Si du liquide provenant des accumulateurs entre en contact avec les yeux, rincez-les abondamment à l'eau claire et consultez immédiatement un médecin.**

Si vous attendez trop longtemps, vous risquez d'avoir des lésions oculaires.

- **Suivre les instructions du personnel de la compagnie aérienne.**

Les accumulateurs laissés sans surveillance à haute altitude dans un environnement non pressurisé peuvent faire l'objet d'une fuite ou d'une surchauffe, se rompre ou prendre feu.



AVERTISSEMENT (Accumulateurs)

- **Conservez les accumulateurs hors de portée des enfants.**

Si jamais un enfant avalait un accumulateur, consultez immédiatement un médecin.

- **Conservez les accumulateurs hors de portée des animaux domestiques et des autres animaux.**

Les accumulateurs peuvent fuir, surchauffer, se casser ou s'enflammer s'ils sont mordus, croqués ou endommagés d'une autre manière par des animaux.

- **N'immergez pas les accumulateurs dans l'eau et ne les exposez pas à la pluie.**

Le non-respect de cette consigne peut provoquer un incendie ou le dysfonctionnement du produit. Séchez immédiatement le produit avec une serviette ou un objet similaire s'il est mouillé.

- **Cessez immédiatement toute utilisation si vous remarquez une quelconque modification des accumulateurs, comme une décoloration ou une déformation. Arrêtez de recharger les accumulateurs EN-EL25 s'ils ne se rechargent pas pendant la durée indiquée.**

Le non-respect de ces consignes peut provoquer la fuite, la surchauffe, la casse ou l'inflammation des accumulateurs.

- **Lorsque vous n'avez plus besoin des accumulateurs, protégez leurs contacts avec du ruban adhésif.**

Les accumulateurs risquent de surchauffer, de se casser ou de prendre feu si des objets métalliques touchent leurs contacts.

- **Si du liquide provenant d'accumulateurs entre en contact avec la peau ou les vêtements d'une personne, rincez immédiatement et abondamment à l'eau claire les parties touchées.**

Le non-respect de cette consigne peut provoquer des irritations cutanées.

Mentions légales

- Les manuels fournis avec ce produit ne doivent pas être reproduits, transmis, transcrits, stockés dans un système de recherche documentaire ou traduits en une langue quelconque, en tout ou en partie, et quels qu'en soient les moyens, sans accord écrit préalable de Nikon.
- Nikon se réserve le droit de modifier à tout moment l'apparence et les caractéristiques du matériel et des logiciels décrits dans ces manuels, sans avis préalable.
- Nikon décline toute responsabilité pour les dommages provoqués suite à l'utilisation de ce matériel.
- Bien que tous les efforts aient été apportés pour vous fournir des informations précises et complètes dans ces manuels, nous vous saurions gré de porter à l'attention du représentant Nikon de votre pays, toute erreur ou omission ayant pu échapper à notre vigilance (les adresses sont fournies séparément).

Avertissement concernant l'interdiction de copie ou de reproduction

Veillez remarquer que la simple possession de documents copiés numériquement ou reproduits à l'aide d'un scanner, d'un appareil photo numérique ou de tout autre appareil peut être punie par la loi.

- **Copies ou reproductions interdites par la loi**

Ne copiez pas et ne reproduisez pas des billets de banque, des pièces, des titres ou des obligations d'État, même si ces copies ou reproductions sont estampillées « Spécimen ».

La copie ou la reproduction de billets de banque, de pièces ou de titres circulant à l'étranger est interdite.

Sauf en cas d'autorisation préalable des autorités, la copie ou la reproduction de timbres ou de cartes postales inutilisés émis par ces mêmes autorités est strictement interdite.

La copie ou la reproduction de timbres émis par les autorités et de documents certifiés stipulés par la loi est interdite.

- **Avertissements concernant certaines copies et reproductions**

Le gouvernement a publié certains avertissements concernant la copie ou la reproduction des titres émis par des entreprises privées (actions, billets, chèques, bons cadeaux, etc), des titres de transport ou des bons de réduction, sauf en cas de nécessité d'un nombre restreint de copies pour les activités d'une entreprise. De même, ne copiez pas et ne reproduisez pas des passeports émis par l'état, des permis émis par des organismes publics et des groupes privés, des cartes d'identité, et des tickets tels que des passes ou des tickets restaurant.

- **Conformité aux mentions légales et droits d'auteur**

En vertu de la loi sur le droit d'auteur, les photographies ou les enregistrements des œuvres protégées par le droit d'auteur, réalisés avec l'appareil photo, ne peuvent pas être utilisés sans l'autorisation du détenteur du droit d'auteur. Des exceptions sont prévues pour l'usage personnel, mais notez que même l'usage personnel peut être limité dans le cas de photographies ou d'enregistrements d'expositions ou de spectacles.

Utilisez exclusivement des accessoires électroniques de la marque Nikon

Les appareils photo Nikon sont conçus dans le respect des normes les plus strictes et comprennent des circuits électroniques complexes. Seuls les accessoires de marque Nikon (notamment les chargeurs, les accumulateurs, les adaptateurs secteur et les accessoires de flash) et certifiés par Nikon pour un usage spécifique avec cet appareil photo numérique Nikon sont conçus et éprouvés pour fonctionner avec ces circuits internes de manière optimale et exempte de tout risque.

L'utilisation d'accessoires électroniques qui ne sont pas de la marque Nikon risque d'endommager l'appareil photo et peut annuler votre garantie Nikon. L'usage d'accumulateurs Li-ion rechargeables d'une autre marque, ne portant pas le sceau holographique Nikon représenté

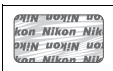

à droite, peut entraîner des dysfonctionnements de l'appareil photo ou provoquer des phénomènes de surchauffe, inflammation, casse ou fuite des accumulateurs.

Pour en savoir plus sur les accessoires de marque Nikon, renseignez-vous auprès d'un revendeur agréé Nikon.

✔ Avant de prendre des photos importantes

Avant de prendre des photos lors d'un événement important (comme un mariage ou un voyage), faites des essais avec votre appareil photo pour vous assurer qu'il fonctionne normalement. Nikon ne pourra être tenu responsable des dommages ou pertes de profits pouvant résulter d'un mauvais fonctionnement du produit.

✔ Formation permanente

Dans le cadre de l'engagement « Formation permanente » de Nikon relatif à l'assistance et à la formation continues, des informations continuellement mises à jour sont disponibles en ligne sur les sites suivants :

- **Aux États-Unis** : <https://www.nikonusa.com/>
- **En Europe** : <https://www.europe-nikon.com/support/>
- **En Asie, en Océanie, au Moyen-Orient et en Afrique** : <https://www.nikon-asia.com/>

Visitez régulièrement ces sites pour vous tenir informé des dernières informations sur le produit, des astuces, des réponses aux questions fréquentes et des conseils d'ordre général sur l'imagerie et la photographie numériques. Des informations supplémentaires sont aussi disponibles auprès de votre représentant Nikon local. Utilisez l'URL suivante pour obtenir la liste des contacts : <https://imaging.nikon.com/>

Familiarisation avec l'appareil photo

Prenez quelques instants pour vous familiariser avec les noms et les fonctions des commandes de l'appareil photo, ainsi qu'avec les affichages. Il peut s'avérer pratique de marquer cette section afin de pouvoir la consulter si nécessaire au cours de la lecture de ce manuel.

Nomenclature de l'appareil photo

Reportez-vous à cette section pour connaître les noms et les emplacements des commandes et des affichages de l'appareil photo.

Boîtier

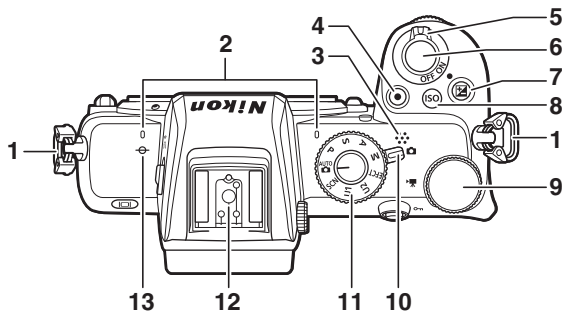

1	Œillet pour courroie d'appareil photo.....	30	8	Commande ISO	100
2	Microphone stéréo	45	9	Molette de commande principale.....	9
3	Haut-parleur.....	49	10	Sélecteur du mode photo/ vidéo	40, 44
4	Commande d'enregistrement vidéo.....	44	11	Sélecteur de mode	75
5	Commutateur marche-arrêt.....	38, 40	12	Griffe flash (pour flash optionnel)	402, 432
6	Déclencheur	40	13	Repère du plan focal (∅).....	66
7	Commande 	102			

Boîtier de l'appareil photo (suite)

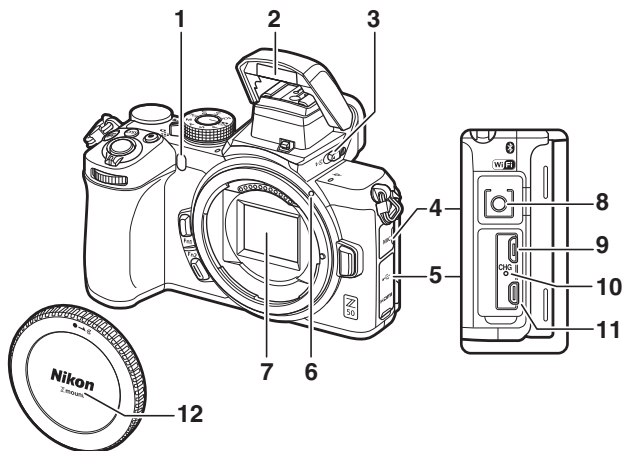

1 Illuminateur d'assistance

AF	42, 272
Témoin d'atténuation des yeux rouges	108, 129
Témoin du retardateur	138

2 Flash intégré

	29, 107
--	---------

3 Commande d'ouverture du

flash	29, 107
-------------	---------

4 Cache de la prise pour microphone

5 Cache des ports USB et HDMI

6 Repère de montage de

l'objectif	36
------------------	----

7 Capteur d'image

	444
--	-----

8 Prise pour microphone externe ...

	437
--	-----

9 Port USB

	391, 396
--	----------

10 Témoin de charge

	440
--	-----

11 Port HDMI

	399
--	-----

12 Bouchon de boîtier

	36, 437
--	---------

✓ Ne touchez pas le capteur d'image

Vous ne devez, en aucun cas, exercer de pression sur le capteur d'image, le taper avec des outils d'entretien ni le soumettre aux jets d'air puissants d'une soufflette. Vous risquez sinon de le rayer ou de l'endommager. Pour obtenir des informations sur le nettoyage du capteur d'image, reportez-vous à la section « Nettoyage du capteur d'image » (□ 444).

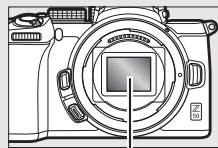

Capteur d'image

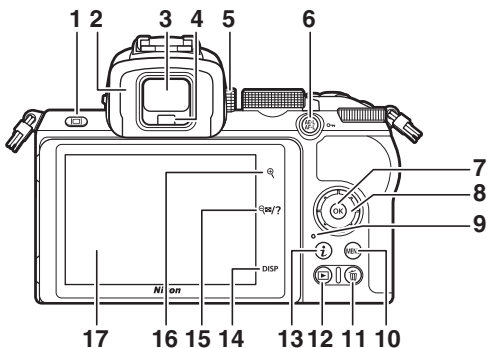

1 Commande du mode moniteur8	10 Commande MENU.....21, 171
2 Oculaire du viseur438	11 Commande 50
3 Viseur7	12 Commande 48
4 Détecteur oculaire7	13 Commande i24, 114
5 Commande de réglage dioptrique7	14 Commande DISP18
6 Commande 20, 74, 104	15 Commande Q/7 20, 23, 49, 150
7 Commande OK 21	16 Commande Q 20, 49, 65, 149, 166
8 Sélecteur multidirectionnel..... 21	17 Moniteur 12, 63
9 Voyant d'accès de la carte mémoire..... 43, 137	

✓ Moniteur

Vous pouvez ajuster l'angle du moniteur comme illustré.

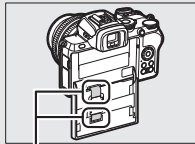
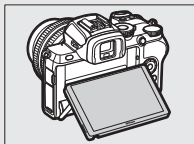
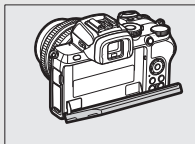

Si vous touchez ces éléments, vous risquez d'endommager le produit.

Boîtier de l'appareil photo (suite)

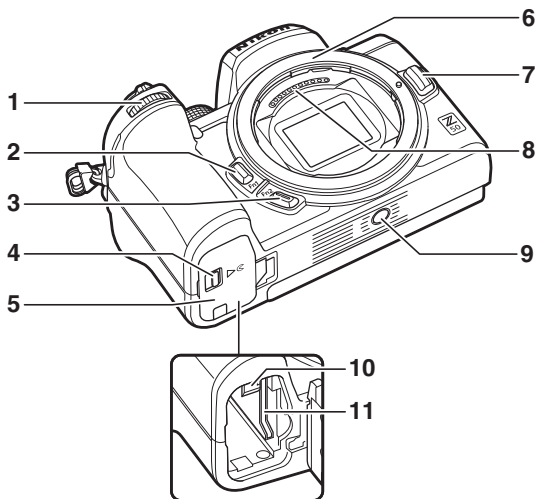

1	Molette de commande secondaire9, 294	6	Monture d'objectif36
2	Commande Fn127, 67, 286, 298	7	Commande de déverrouillage de l'objectif37
3	Commande Fn227, 51, 286, 298	8	Contacts du microprocesseur
4	Loquet du volet du logement pour accumulateur32	9	Filetage pour fixation sur trépied80
5	Volet du logement pour accumulateur32	10	Loquet de l'accumulateur32
		11	Logement pour carte mémoire.....32

✓ Numéro de série du produit

Ouvrez le moniteur pour voir le numéro de série de ce produit.

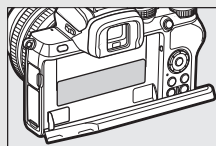

Moniteur et viseur

Avec les réglages par défaut, les indicateurs suivants sont affichés sur le moniteur et dans le viseur en mode photo ; pour voir la liste complète des indicateurs, reportez-vous à « Affichages de l'appareil photo » (☞ 423).

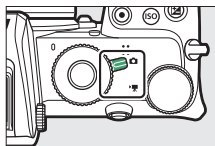

Moniteur

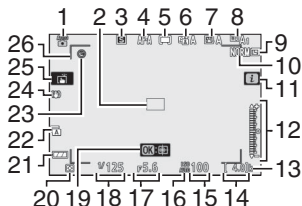

Viseur

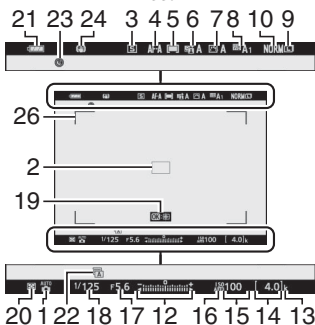

1	Mode de prise de vue	75	12	Indicateur d'exposition	79
2	Point AF	42, 54		Affichage de la correction d'exposition	102
3	Mode de déclenchement	135	13	« k » (indique qu'il reste assez de mémoire pour plus de 1000 vues)	34
4	Mode de mise au point	51	14	Nombre de vues restantes	34, 463
5	Mode de zone AF	54	15	Sensibilité (ISO)	100
6	D-Lighting actif	133	16	Indicateur de sensibilité (ISO)	100
7	Picture Control	116, 204		Indicateur de sensibilité (ISO) automatique	101
8	Balance des blancs	67, 120, 198			
9	Taille d'image	128, 194			
10	Qualité d'image	126, 194			
11	Icône 	16, 24			

17	Ouverture.....	77	23	Indicateur « Horloge non réglée »	39
18	Vitesse d'obturation.....	76, 78	24	Indicateur de VR optique.....	139, 216
19	Suivi du sujet.....	62	25	Déclenchement tactile.....	12, 63
20	Mesure.....	131, 212, 262	26	Délimiteurs de zone AF.....	56
21	Indicateur de l'accumulateur.....	34			
22	Type d'obturateur.....	279			

Les éléments suivants sont affichés en mode vidéo.

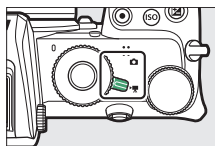

Moniteur

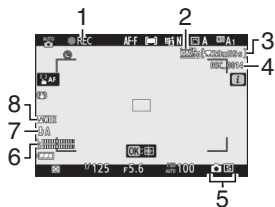

Visueur

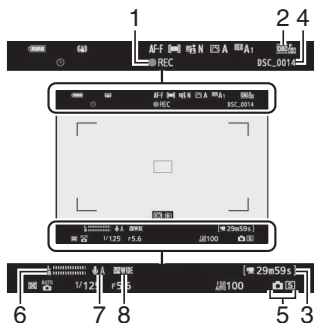

1	Indicateur d'enregistrement.....	44	5	Mode de déclenchement (photographie).....	262
	Enregistrement désactivé.....	45	6	Niveau sonore	145
2	Taille d'image et cadence/ qualité d'image	143, 258	7	Sensibilité du microphone.....	145, 263
3	Durée restante.....	44	8	Réponse en fréquence	264
4	Nom de fichier	258			

Commandes de l'appareil photo

Cette section explique comment utiliser les diverses commandes de l'appareil photo et ses affichages.

Viseur

Lorsque vous approchez l'œil du viseur, le détecteur oculaire s'active : le moniteur s'éteint et le viseur s'allume (notez que le détecteur oculaire réagit également à d'autres objets, comme vos doigts). Vous pouvez utiliser le viseur pour consulter les menus et visionner les images si vous le souhaitez.

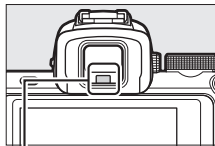

Détecteur oculaire

Commande de réglage dioptrique

Pour régler la netteté du viseur, tournez la commande de réglage dioptrique, en faisant attention de ne pas vous mettre accidentellement le doigt ou l'ongle dans l'œil.

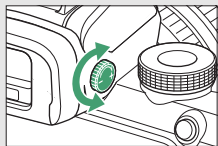

Utilisation prolongée

Lorsque vous utilisez le viseur de façon prolongée, vous pouvez régler sa luminosité et sa teinte pour faciliter le visionnage, en sélectionnant **Désactivé** pour le réglage personnalisé d7 (**Appliquer réglages à visée écran**).

Commande du mode moniteur

Appuyez sur la commande du mode moniteur pour commuter entre le viseur et le moniteur.

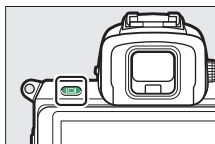

Appuyez sur la commande du mode moniteur pour commuter entre les différents affichages comme suit.

Sélection automatique : l'affichage passe du moniteur au viseur lorsque vous approchez l'œil du viseur, et du viseur au moniteur lorsque vous éloignez l'œil du viseur.



Viseur uniquement : vous utilisez le viseur pour la prise de vue, les menus et la visualisation ; le moniteur reste éteint.



Moniteur uniquement : vous utilisez le moniteur pour la prise de vue, les menus et la visualisation ; le viseur reste éteint même si vous approchez l'œil du viseur.



Sélecteur de mode

Tournez le sélecteur de mode pour choisir l'un des modes suivants :

- ** Auto** : mode où il suffit de viser et de déclencher, et dans lequel l'appareil photo règle l'exposition et la teinte (☞ 40, 44).
- **P Auto programmé** : l'appareil photo règle l'ouverture et la vitesse d'obturation pour obtenir une exposition optimale.
- **S Auto à priorité vitesse** : choisissez la vitesse d'obturation ; l'appareil photo sélectionne l'ouverture permettant d'obtenir les meilleurs résultats.
- **A Auto à priorité ouverture** : choisissez l'ouverture ; l'appareil photo sélectionne la vitesse d'obturation permettant d'obtenir les meilleurs résultats.
- **M Manuel** : choisissez la vitesse d'obturation et l'ouverture.
- **EFCT Effets spéciaux** : prenez des photos avec des effets spéciaux.
- **Réglages utilisateur U1/U2** : enregistrez les réglages que vous utilisez souvent.
- **SCN Scène** : utilisez ce mode pour des sujets particuliers.

Sélecteur de mode

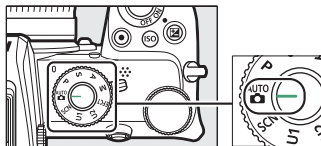

Molettes de commande

Utilisez les molettes de commande pour modifier la vitesse d'obturation ou l'ouverture, ou utilisez ces molettes avec d'autres commandes pour modifier les réglages de l'appareil photo.

Molette de commande
secondaire

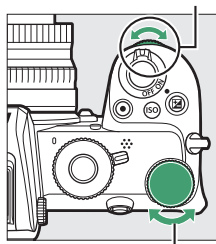

Molette de commande
principale

Commande ISO (sensibilité [ISO])

L'appareil photo règle sa sensibilité à la lumière (sensibilité ISO) en fonction des conditions d'éclairage présentes au moment de la prise de vue.

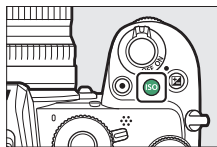

■ Réglage de la sensibilité (ISO)

Vous pouvez régler la sensibilité dans tous les modes à l'exception de **AUTO** et **☒**.

- Pour régler la sensibilité, maintenez appuyée la commande **ISO** et tournez la molette de commande principale.
- Choisissez une valeur comprise entre 100 et 51200 ISO, ou sélectionnez Hi 1 ou Hi 2.
- En modes **P**, **S**, **A** et **M**, vous pouvez activer ou désactiver le réglage automatique de la sensibilité en maintenant appuyée la commande **ISO** et en tournant la molette de commande secondaire ; **ISO AUTO** s'affiche lorsque le réglage automatique de la sensibilité est activé et **ISO** s'affiche lorsqu'il est désactivé. En modes **SCN** et en modes **EFCT** autres que **☒**, vous pouvez activer ou désactiver le réglage automatique de la sensibilité en maintenant appuyée la commande **ISO** et en tournant la molette de commande principale.

■ Mode vidéo

Il est possible de régler la sensibilité uniquement en mode **M**.

- Lorsque **Désactivé** est sélectionné pour **Réglage de la sensibilité > Ctrl sensibilité auto (mode M)**, la sensibilité est définie sur la valeur sélectionnée pour **Réglage de la sensibilité > Sensibilité (mode M)**.
- Vous pouvez activer ou désactiver le réglage automatique de la sensibilité en maintenant appuyée la commande **ISO** et en tournant la molette de commande secondaire ; **ISO AUTO** s'affiche lorsque le réglage automatique de la sensibilité est activé et **ISO** s'affiche lorsqu'il est désactivé.

Commande (correction d'exposition)

La correction d'exposition permet de modifier la valeur d'exposition choisie par l'appareil photo. Utilisez cette fonction pour éclaircir ou assombrir les photos.



*Correction d'exposition :
-1 IL*



*Pas de correction
d'exposition*



*Correction d'exposition :
+1 IL*

- Vous pouvez régler la correction d'exposition en maintenant appuyée la commande  et en tournant l'une ou l'autre des molettes de commande.
- Choisissez des valeurs élevées pour éclaircir la photo, des valeurs basses pour l'assombrir.

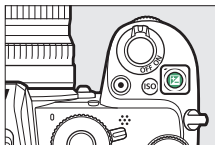

Commandes tactiles

Le moniteur tactile permet de modifier les réglages de l'appareil photo, d'effectuer la mise au point et de déclencher, de visionner les photos et les vidéos, de saisir du texte et de parcourir les menus. Les commandes tactiles ne sont pas disponibles lorsque vous utilisez le viseur.

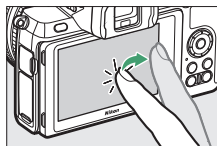

■ Mise au point et déclenchement

Touchez le moniteur pour effectuer la mise au point sur le point AF sélectionné (AF tactile). En mode photo, le déclenchement a lieu lorsque vous retirez le doigt de l'écran (déclenchement tactile).



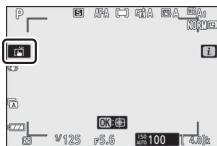

Vous pouvez modifier les réglages de l'AF tactile en touchant l'icône  (p. 63).



■ Modification des réglages

Touchez les réglages en surbrillance sur l'écran et choisissez l'option souhaitée en touchant les icônes ou les curseurs.

Touchez  ou appuyez sur  pour valider l'option choisie et revenir à l'écran précédent.



■ ■ *Prise de vue en mode autoportrait*

- Le mode autoportrait est sélectionné automatiquement lorsque le moniteur est en position d'autoportrait.

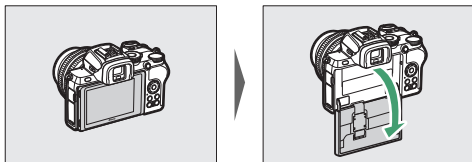

- En mode autoportrait, vous pouvez modifier les réglages de correction d'exposition et de retardateur à l'aide des commandes tactiles.
- Touchez l'icône du retardateur pour choisir la temporisation du déclenchement et le nombre de photos prises.
- Touchez l'icône de correction d'exposition pour régler l'exposition.
- Appuyez sur le déclencheur à mi-course pour effectuer la mise au point. Appuyez jusqu'en fin de course pour prendre des photos.
- Vous pouvez également effectuer la mise au point et prendre des photos à l'aide des commandes tactiles.
- En mode vidéo, vous pouvez enregistrer des vidéos à l'aide de la commande d'enregistrement vidéo.
- Pour quitter le mode autoportrait, tournez le moniteur afin qu'il ne soit plus en position d'autoportrait.

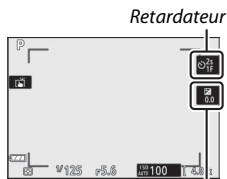

Correction d'exposition

✓ Mode autoportrait

Veillez remarquer ce qui suit :

- Si vous sélectionnez le mode autoportrait, toutes les commandes sont désactivées, à l'exception du commutateur marche-arrêt, du déclencheur, de la commande d'enregistrement vidéo, du sélecteur du mode photo/ vidéo, du sélecteur de mode et de la commande d'ouverture du flash.
- Si l'option sélectionnée pour le réglage personnalisé c3 (**Délai d'extinction**) > **Temporisation du mode veille** est inférieure à une minute, l'appareil photo entre en mode veille si aucune opération n'est effectuée au bout d'une minute environ ; sinon, l'entrée en mode veille s'effectue normalement.
- Lorsque **Désactiver** est sélectionné pour **Mode autoportrait**, le mode autoportrait ne s'active pas même si vous orientez le moniteur en position d'autoportrait (☞ 317).

■ Visualisation

Faites défiler vers la gauche ou la droite pour afficher les autres images lors de la visualisation plein écran.

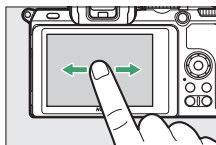

En mode plein écran, si vous touchez le bas de l'écran, une barre d'avancement s'affiche. Faites glisser le doigt sur cette barre vers la gauche ou la droite pour atteindre rapidement les autres images.

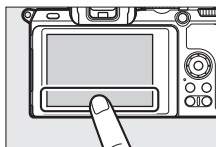

Barre d'avancement

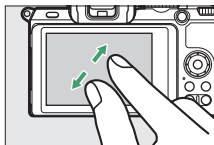

Éloignez ou rapprochez vos doigts pour effectuer un zoom avant ou arrière et faites-les glisser pour faire défiler les images. Vous pouvez également toucher furtivement deux fois l'écran pour zoomer lorsque l'image est affichée en plein écran ou pour annuler le zoom.

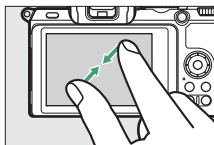

Pour afficher les imajettes, rapprochez vos doigts lorsqu'une image est affichée en plein écran. Rapprochez ou éloignez vos doigts pour choisir le nombre d'images affichées parmi 4, 9 et 72.



■ ■ Lecture des vidéos

Touchez le guide à l'écran pour démarrer la lecture vidéo (les vidéos sont signalées par l'icône ). Touchez l'écran pour faire une pause ou reprendre la lecture, ou touchez  pour revenir à la visualisation plein écran.



Guide

■ Menu *i*

Touchez l'icône  pour afficher le menu *i* pendant la prise de vue (📖 24, 114).

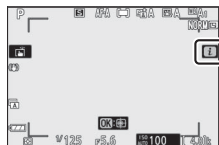

Touchez les éléments pour afficher les options.

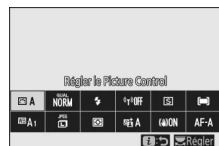

■ Saisie de texte

Lorsque le clavier est affiché, vous pouvez saisir du texte en appuyant sur les touches (pour commuter entre les claviers des majuscules, des minuscules et des symboles, appuyez sur la touche de sélection du clavier) ou vous pouvez déplacer le curseur en touchant la zone d'affichage du texte.

Zone d'affichage du texte

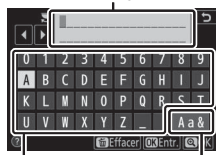

*Zone du
clavier*

*Sélection du
clavier*

■ Navigation dans les menus

Faites glisser un doigt vers le haut ou le bas pour faire défiler l'affichage.

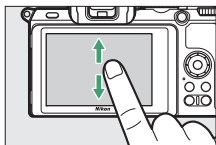

Touchez une icône de menu pour choisir un menu.

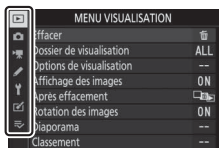

Touchez les rubriques des menus pour afficher leurs options et touchez les icônes ou les curseurs pour les modifier.

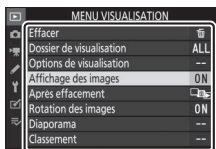

Pour quitter sans apporter de modification, touchez ↶.

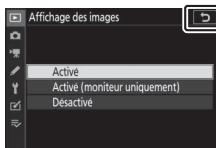

✓ Écran tactile

L'écran tactile réagit à l'électricité statique et peut ne pas répondre à vos mouvements s'il est recouvert d'un film de protection d'autres fabricants, si vous le touchez avec les ongles ou des gants ou si vous le touchez à plusieurs endroits simultanément. N'exercez pas de pression excessive sur l'écran et ne le touchez pas avec des objets pointus.

✓ Activation ou désactivation des commandes tactiles

Les commandes tactiles peuvent être activées ou désactivées à l'aide de l'option **Commandes tactiles** du menu Configuration.

Commande DISP

Utilisez la commande **DISP** pour afficher ou masquer les indicateurs sur le moniteur ou dans le viseur.

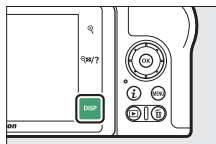

■ Mode photo

En mode photo, la commande **DISP** permet de commuter entre les affichages suivants :

Indicateurs activés



Affichage simplifié

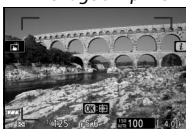

Histogramme¹

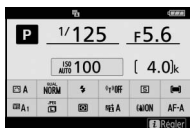

Affichage des informations² (☐ 426)



Horizon virtuel



- 1 Non affiché en mode de surimpression ou lorsque **Désactivé** est sélectionné pour le réglage personnelisé d7 (**Appliquer réglages à visée écran**).
- 2 Non affiché dans le viseur.

■ mode vidéo

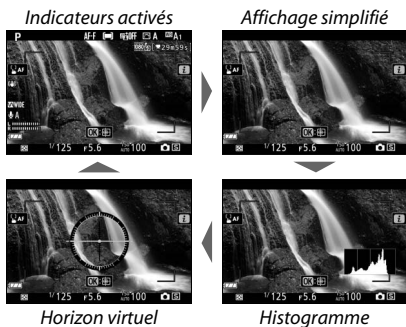
En mode vidéo, la commande **DISP** permet de commuter entre les affichages suivants :





Commandes et /?

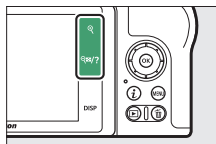



Les commandes  et /? permettent d'effectuer un zoom avant ou arrière sur le moniteur pendant la prise de vue et la visualisation.



■ Prise de vue

Touchez  pour effectuer un zoom avant sur le moniteur. Touchez  pour augmenter le rapport d'agrandissement, /? pour effectuer un zoom arrière.

■ Visualisation

Touchez  pour effectuer un zoom avant sur les images au cours de la visualisation plein écran. Touchez  pour augmenter le rapport d'agrandissement, /? pour effectuer un zoom arrière. Si vous touchez /? alors que l'image est affichée en plein écran, un « zoom arrière » est effectué, ce qui affiche la liste des images.

Commande ^{AE-L}/_{AF-L} ()

La commande ^{AE-L}/_{AF-L} () permet de mémoriser la mise au point et l'exposition pendant la prise de vue et de protéger l'image affichée pendant la visualisation.

■ Prise de vue

Appuyez sur la commande ^{AE-L}/_{AF-L} () pour mémoriser la mise au point et l'exposition.

■ Visualisation

Protégez l'image affichée actuellement.

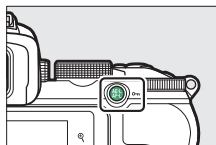

Commande MENU

Appuyez sur la commande MENU pour afficher les menus.

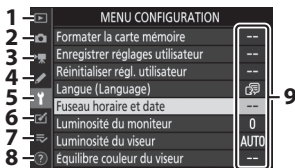
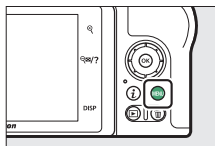

1		: Menu Visualisation.....	182
2		: Menu Prise de vue photo	188
3		: Menu Prise de vue vidéo	257
4		: Menu Réglages personnalisés	265
5		: Menu Configuration.....	305
6		: Menu Retouche.....	327
7		: Menu personnalisé ou Réglages récents (par défaut sur Menu personnalisé).....	345
8		: Icône d'aide.....	23
9		Réglages actuels	171

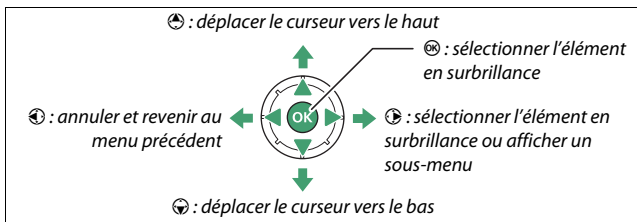

Utilisation des menus

Vous pouvez parcourir les menus à l'aide du sélecteur multidirectionnel et de la commande

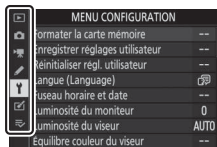

- 1 Mettez en surbrillance l'icône du menu actuellement sélectionné.**
Appuyez sur  pour mettre en surbrillance l'icône du menu actuellement sélectionné.





- 2 Sélectionnez un menu.**
Appuyez sur  ou  pour sélectionner le menu souhaité.

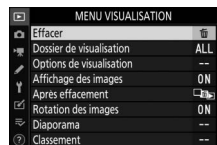

- 3 Placez le curseur dans le menu sélectionné.**
Appuyez sur  pour placer le curseur dans le menu sélectionné.



- 4 Mettez en surbrillance une rubrique du menu.**
Appuyez sur  ou  pour mettre en surbrillance une rubrique de menu (les rubriques grisées ne sont pas disponibles actuellement et ne peuvent pas être sélectionnées).

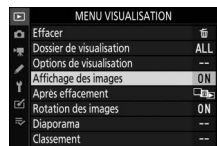



5 Affichez les options.

Appuyez sur  pour afficher les options de la rubrique de menu sélectionnée.



6 Mettez en surbrillance une option.

Appuyez sur  ou  pour mettre en surbrillance une option (les options grisées ne sont pas disponibles actuellement et ne peuvent pas être sélectionnées).







7 Sélectionnez l'élément en surbrillance.

Appuyez sur  pour sélectionner l'élément en surbrillance. Pour quitter sans sélectionner d'élément, appuyez sur la commande MENU. Pour quitter les menus et revenir au mode de prise de vue, appuyez sur le déclencheur à mi-course.



Vous pouvez également parcourir les menus à l'aide des commandes tactiles ([lib 17](#)).

Icône (aide)

Si l'icône  figure en bas à gauche de l'affichage, vous pouvez obtenir une description de l'option ou du menu actuellement sélectionné en touchant la commande /?/. Appuyez sur  ou  pour faire défiler le texte, ou touchez à nouveau /?/ pour revenir aux menus.

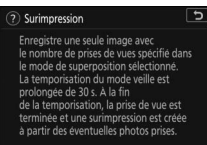
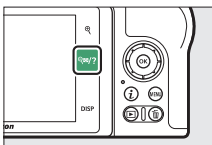

Commande **i** (icône **i**)

Pour accéder rapidement aux réglages souvent utilisés, appuyez sur la commande **i** ou touchez l'icône **i** sur l'écran.



Touchez la rubrique souhaitée ou mettez-la surbrillance et appuyez sur **OK** pour afficher les options. Vous pouvez également modifier les réglages en mettant les rubriques en surbrillance et en tournant les molettes de commande. Les rubriques affichées en mode photo ne sont pas les mêmes que celles affichées en mode vidéo.

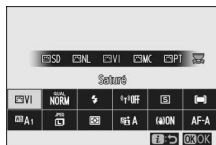
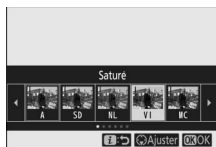

Menu **i** de visualisation

Lorsque vous appuyez sur la commande **i** lors de la visualisation, un menu dont les options varient selon le contexte s'affiche ; il comporte les options de visualisation souvent utilisées.

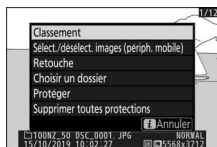

■ Personnalisation du menu **i**

Vous pouvez choisir les rubriques affichées dans le menu **i** du mode photo à l'aide du réglage personnalisé f1 (**Personnaliser le menu **i****).

1 Sélectionnez le réglage personnalisé f1.

Dans le menu Réglages personnalisés, mettez en surbrillance le réglage personnalisé f1 (**Personnaliser le menu **i****) et appuyez sur **OK** (pour obtenir des informations sur l'utilisation des menus, reportez-vous à « Commande MENU »,  21).

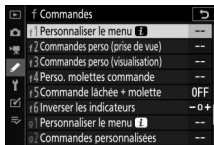

2 Choisissez une position.

Mettez en surbrillance une position dans le menu que vous souhaitez modifier et appuyez sur **OK**.



3 Choisissez une option.

Mettez une option en surbrillance et appuyez sur **OK** pour l'attribuer à la position sélectionnée et revenir au menu affiché à l'étape 2. Répétez les étapes 2 et 3 selon vos besoins.



4 Quittez.

Appuyez sur la commande MENU pour enregistrer vos modifications et quitter.

Options pouvant être attribuées au menu **i**

Vous pouvez attribuer les options suivantes au menu **i** du mode photo :

- Choisir la zone d'image
- Qualité d'image
- Taille d'image
- Correction d'exposition
- Réglage de la sensibilité
- Balance des blancs
- Régler le Picture Control
- Espace colorimétrique
- D-Lighting actif
- Réduction du bruit
- Réduction du bruit ISO
- Mesure
- Mode de flash
- Correction du flash
- Mode de mise au point
- Mode de zone AF
- VR optique
- Bracketing automatique
- Surimpression
- HDR (grande plage dynamique)
- Mode silencieux
- Mode de déclenchement
- Commandes perso (prise de vue)
- Temporisation de l'exposition
- Type d'obturateur
- Appliquer réglages à visée écran
- Mise en relief
- Luminosité du moniteur/visueur
- Connexion Bluetooth
- Connexion Wi-Fi
- Connexion télécommande sans fil

Vous pouvez personnaliser le menu **i** du mode vidéo à l'aide du réglage personnalisé g1 (**Personnaliser le menu **i****) ; les options disponibles ne sont pas les mêmes qu'en mode photo.

Commandes de fonction (Fn1 et Fn2)

Vous pouvez également utiliser les commandes **Fn1** et **Fn2** pour accéder rapidement aux réglages sélectionnés, lors de la prise de vue. Vous pouvez choisir les réglages attribués à ces commandes à l'aide du réglage personnalisé f2 (**Commandes perso (prise de vue)**) et modifier le réglage sélectionné en appuyant sur la commande et en tournant les molettes. Avec les réglages par défaut, la commande **Fn1** permet de sélectionner la balance des blancs et la commande **Fn2** permet de sélectionner les modes de mise au point et de zone AF.

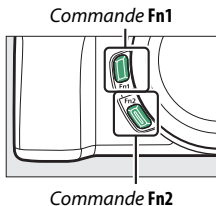

■ Personnalisation des commandes de fonction

Vous pouvez choisir la fonction effectuée par les commandes de fonction en mode photo à l'aide du réglage personnalisé f2 (**Commandes perso (prise de vue)**).

1 Sélectionnez le réglage personnalisé f2.

Dans le menu Réglages personnalisés, mettez en surbrillance le réglage personnalisé f2 (**Commandes perso (prise de vue)**) et appuyez sur **OK** (pour obtenir des informations sur l'utilisation des menus, reportez-vous à « Commande MENU », p. 21).

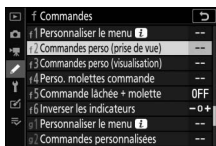

2 Choisissez une commande.

Mettez en surbrillance l'option attribuée à la commande souhaitée et appuyez sur **OK**. Sélectionnez **Commande Fn1** pour choisir le rôle joué par la commande **Fn1**, **Commande Fn2** pour choisir le rôle joué par la commande **Fn2**.



3 Choisissez une option.

Mettez une option en surbrillance et appuyez sur **OK** pour l'attribuer à la commande sélectionnée et revenir au menu affiché à l'étape 2. Répétez les étapes 2 et 3 pour choisir le rôle joué par l'autre commande.



4 Quittez.

Appuyez sur la commande **MENU** pour enregistrer vos modifications et quitter.

Rôles pouvant être attribués aux commandes de fonction

Vous pouvez attribuer les rôles suivants aux commandes de fonction en mode photo :

- AF-ON
- Mémorisation AF seulement
- Mémo. expo. (temporisée)
- Mémo. expo. (réinit. au décl.)
- Mémorisation expo. seulement
- Mémorisation exposition/AF
- Mémorisation FV
- Flash désactivé
- Aperçu
- Rafale en bracketing
- + NEF (RAW)
- Suivi du sujet
- Affichage du quadrillage
- Zoom activé/désactivé
- MENU PERSONNALISÉ
- 1er élément du MENU PERSO.
- Visualisation
- Choisir la zone d'image
- Qualité/taille d'image
- Balance des blancs
- Régler le Picture Control
- D-Lighting actif
- Mesure
- Mode/correction du flash
- Mode de déclenchement
- Mode de mise au point/mode de zone AF
- Bracketing automatique
- Surimpression
- HDR (grande plage dynamique)
- Temporisation de l'exposition
- Mise en relief
- Aucune fonction

Vous pouvez choisir les rôles joués par les commandes de fonction en mode vidéo à l'aide du réglage personnalisé g2 (**Commandes personnalisées**) ; les options disponibles ne sont pas les mêmes qu'en mode photo.

Commande d'ouverture du flash

Faites glisser la commande d'ouverture du flash pour ouvrir le flash intégré.

- Ouvrez le flash intégré pour photographier au flash. Le flash intégré ne se déclenche pas lorsqu'il est abaissé.

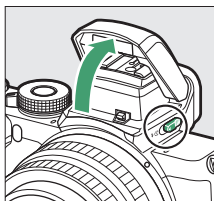

Premières étapes

Effectuez les étapes de ce chapitre avant de prendre des photos pour la première fois.

Fixation de la courroie à l'appareil photo

Une courroie est fournie avec l'appareil photo ; d'autres courroies sont disponibles séparément. Fixez fermement la courroie aux œillets de l'appareil photo.

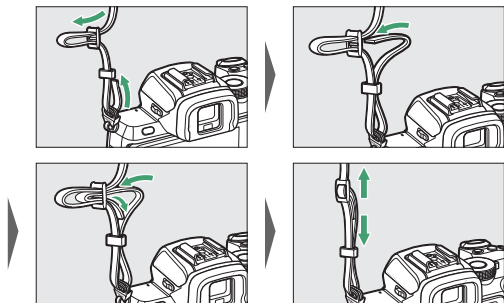

Chargement de l'accumulateur

Vous pouvez recharger l'accumulateur à l'aide du chargeur d'accumulateur fourni.

✓ Accumulateur et chargeur

Lisez et suivez les avertissements et les précautions énoncés dans « Pour votre sécurité » (☐ xxii) et « Entretien de l'appareil photo et de l'accumulateur : précautions » (☐ 446).

Chargeur d'accumulateur

Insérez l'accumulateur et branchez le chargeur. Un accumulateur entièrement déchargé se recharge complètement en 2 heures et 30 minutes environ.

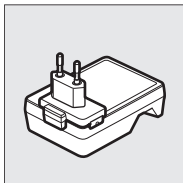

Dans certains pays ou régions, il se peut que l'adaptateur soit déjà raccordé au chargeur.

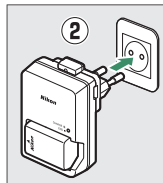
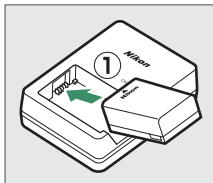

Le témoin de **CHARGE** clignote pendant le chargement de l'accumulateur.

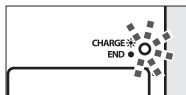

Chargement de l'accumulateur (voyant clignote)

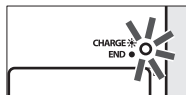

Chargement terminé (voyant allumé fixement)

Insertion de l'accumulateur et d'une carte mémoire

Avant d'insérer ou de retirer l'accumulateur ou les cartes mémoire, vérifiez que le commutateur marche-arrêt de l'appareil photo est positionné sur **OFF**. Insérez l'accumulateur dans le sens indiqué, en l'utilisant pour maintenir le loquet orange appuyé sur le côté. Le loquet verrouille l'accumulateur en place lorsque ce dernier est entièrement inséré. En tenant la carte mémoire dans le sens indiqué, insérez-la parfaitement droite dans le logement jusqu'à ce qu'elle s'enclenche.

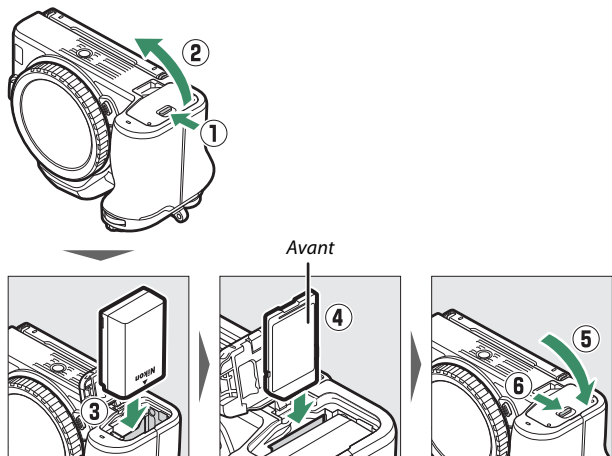

✓ Retrait de l'accumulateur

Pour retirer l'accumulateur, mettez l'appareil photo hors tension et ouvrez le volet du logement pour accumulateur. Appuyez sur le loquet de l'accumulateur dans le sens indiqué par la flèche pour libérer l'accumulateur, puis retirez-le à la main.

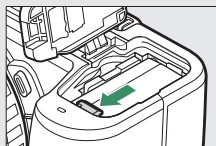

✓ Retrait des cartes mémoire

Après avoir vérifié que le voyant d'accès est éteint, mettez l'appareil photo hors tension, ouvrez le volet du logement pour accumulateur et appuyez sur la carte pour l'éjecter (1). La carte peut alors être retirée manuellement (2).

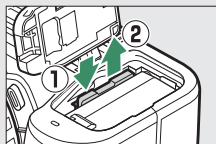

Niveau de charge de l'accumulateur

Le niveau de charge de l'accumulateur est indiqué sur l'écran de prise de vue lorsque l'appareil photo est sous tension.

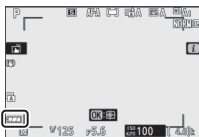

Moniteur



Viseur

- L'affichage du niveau de charge de l'accumulateur varie selon la charge de l'accumulateur, passant de à , puis à . Lorsque le niveau de charge de l'accumulateur atteint , interrompez la prise de vue et rechargez l'accumulateur ou préparez un accumulateur de rechange.
- Si le message « Déclencheur désactivé. Rechargez l'accumulateur. » s'affiche, rechargez l'accumulateur ou utilisez-en un autre.

Nombre de vues restantes

Lorsque l'appareil photo est sous tension, l'écran de prise de vue indique le nombre de photos pouvant être prises avec les réglages actuels (les valeurs supérieures à 1000 sont arrondies à la centaine inférieure la plus proche ; par exemple, 1,4 k s'affiche pour les valeurs comprises entre 1400 et 1499).



Moniteur



Viseur

✓ Cartes mémoire

- Après utilisation, les cartes mémoire peuvent être chaudes. Prenez les précautions nécessaires lors de leur retrait de l'appareil photo.
- Mettez l'appareil photo hors tension avant d'insérer ou de retirer une carte mémoire. Ne retirez pas les cartes mémoire de l'appareil photo, ne mettez pas l'appareil photo hors tension, ne retirez pas l'accumulateur pendant le formatage ou l'enregistrement, l'effacement ou le transfert de données sur un ordinateur ou un autre périphérique. Le non-respect de ces précautions peut entraîner la perte de données ou endommager l'appareil photo ou la carte.
- Ne touchez pas les contacts de la carte avec les doigts ou tout objet métallique.
- N'exercez pas de pression sur l'enveloppe extérieure de la carte. Vous risqueriez d'endommager la carte.
- Ne pliez pas la carte, ne la faites pas tomber et évitez tout choc.
- N'exposez pas la carte à l'eau, à la chaleur, à une humidité élevée ou à la lumière directe du soleil.
- Ne formatez pas les cartes mémoire dans un ordinateur.

✓ Carte mémoire absente

Si aucune carte mémoire n'est insérée, l'indicateur « carte mémoire absente » et [-E-] s'affichent sur l'écran de prise de vue.

✍ Commutateur de protection en écriture

Les cartes mémoire SD sont dotées d'un commutateur de protection en écriture destiné à éviter la perte accidentelle de données. Lorsque ce commutateur est en position « lock », il est impossible de formater la carte mémoire et d'effacer ou d'enregistrer des photos (un signal s'affiche sur le moniteur si vous essayez de déclencher). Pour déverrouiller la carte mémoire, faites glisser le commutateur vers la position « écriture ».

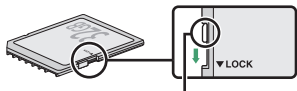

Commutateur de protection en écriture

Fixation d'un objectif

Cet appareil photo peut être utilisé avec des objectifs à monture Z. Avant de fixer ou de retirer l'objectif, vérifiez que le commutateur marche-arrêt de l'appareil photo est positionné sur **OFF**. Prenez soin d'éviter toute intrusion de poussière à l'intérieur de l'appareil photo lorsque vous retirez l'objectif ou le bouchon de boîtier. Veillez également à retirer le bouchon d'objectif lorsque vous prenez des photos. L'objectif utilisé la plupart du temps dans ce manuel à titre d'exemple est un NIKKOR Z DX 16–50mm f/3.5–6.3 VR.

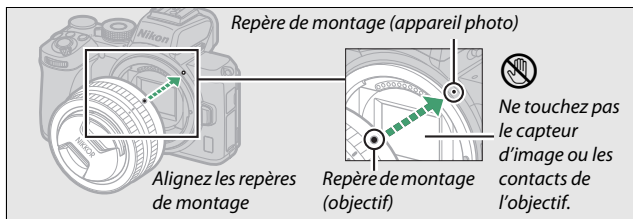
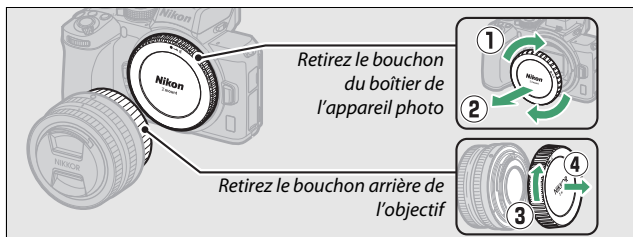

✔ Objectifs à monture F

Veillez à fixer l'adaptateur pour monture FTZ (disponible séparément) avant d'utiliser les objectifs à monture F. Vous risquez d'endommager l'objectif ou le capteur d'image si vous essayez de fixer les objectifs à monture F directement sur l'appareil photo.

✔ Retrait des objectifs

Vérifiez que l'appareil photo est éteint avant de retirer ou de remplacer un objectif. Pour retirer l'objectif, maintenez enfoncée la commande de déverrouillage de l'objectif (1) tout en faisant tourner ce dernier dans le sens des aiguilles d'une montre (2). Une fois l'objectif retiré, remettez en place les bouchons d'objectif et de boîtier.

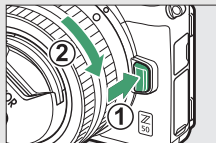

Mise sous tension de l'appareil photo

Lorsque vous mettez sous tension l'appareil photo pour la première fois, vous êtes invité à choisir une langue à l'aide du sélecteur multidirectionnel et de la commande **OK**.

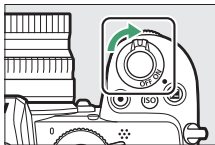

Appuyez sur **MENU** et utilisez le sélecteur multidirectionnel et la commande **OK** pour régler l'horloge de l'appareil photo. Aucune autre opération ne peut être effectuée tant que l'horloge n'est pas réglée.

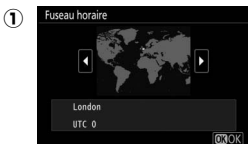
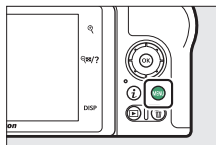

Sélectionnez un fuseau horaire

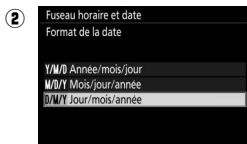

Sélectionnez le format de la date

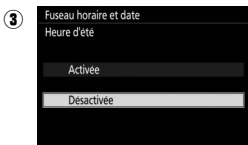

Activez ou désactivez la fonction heure d'été



Réglez la date et l'heure (notez que l'appareil photo dispose d'une horloge de 24 heures)

✓ Icône ☹ (« horloge non réglée »)

L'horloge de l'appareil photo est alimentée par une source d'alimentation indépendante et rechargeable qui se charge obligatoirement quand l'accumulateur principal est installé. Deux jours de charge permettent d'alimenter l'horloge pendant environ un mois. Si l'icône ☹ clignote sur l'affichage, l'horloge a été réinitialisée : la date et l'heure enregistrées avec les prochaines photos seront incorrectes. Utilisez l'option **Fuseau horaire et date** > **Date et heure** du menu Configuration pour régler l'horloge (☞ 307).

✓ SnapBridge

Utilisez l'application SnapBridge pour synchroniser l'horloge de l'appareil photo avec celle d'un smartphone ou d'une tablette (périphérique mobile). Consultez l'aide en ligne de SnapBridge pour en savoir plus.

Notions fondamentales de photographie et de visualisation

Ce chapitre décrit les bases de la prise de vue et de la visualisation des photos.

Prise de vue photo (mode AUTO)

Suivez les étapes ci-dessous pour prendre des photos en mode  AUTO (auto), un mode automatique où il suffit de viser et photographier et où la majorité des réglages est contrôlée par l'appareil photo en fonction des conditions de prise de vue.

- 1 Mettez l'appareil photo sous tension.**
Le moniteur s'allume.



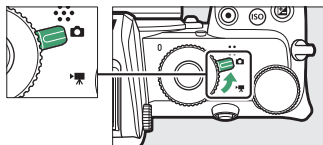

- 2 Sélectionnez le mode photo.**
Positionnez le sélecteur du mode photo/vidéo sur .

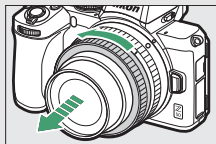

Objectifs dotés de barillet rétractables

Les objectifs dotés de barillet rétractables doivent être sortis avant toute utilisation. Tournez la bague de zoom de l'objectif comme illustré, jusqu'à ce que l'objectif sorte en émettant un déclic.



- 3** Sélectionnez le mode .
Positionnez le sélecteur de mode sur .

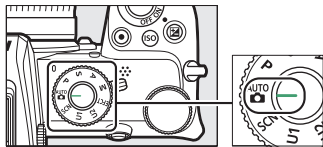

Sélecteur de mode

- 4** Préparez l'appareil photo.

Tenez la poignée dans votre main droite et soutenez le boîtier de l'appareil photo ou l'objectif avec votre main gauche. Calez les coudes contre le buste.

Cadrage des photos dans le viseur



Cadrage horizontal



Cadrage vertical

Cadrage des photos sur le moniteur



Cadrage horizontal



Cadrage vertical

5 Cadrez la photo.

Cadrez la photo en plaçant votre sujet dans les délimiteurs de zone AF.



Délimiteurs de zone AF

6 Appuyez sur le déclencheur à mi-course pour effectuer la mise au point.

- Si le sujet est immobile, le point AF s'affiche en vert lorsque l'appareil photo effectue la mise au point. Si l'appareil photo ne parvient pas à effectuer la mise au point, les délimiteurs de zone AF clignotent. Si le sujet est en mouvement, l'appareil photo ajuste en continu la mise au point en fonction des modifications de la distance au sujet, tant que vous appuyez à mi-course sur le déclencheur ; la mise au point n'est pas mémorisée.
- Il se peut que l'illuminateur d'assistance AF se déclenche pour aider l'appareil photo à effectuer la mise au point si le sujet est peu éclairé.

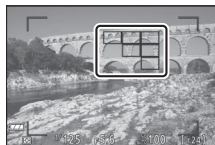

Point AF

✓ Illuminateur d'assistance AF

Ne masquez pas l'illuminateur d'assistance AF tant qu'il est allumé.

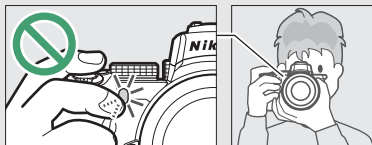

7 Prenez la photo.

Appuyez doucement sur le déclencheur jusqu'en fin de course pour prendre la photo (vous pouvez également prendre une photo en touchant le moniteur : touchez votre sujet pour effectuer la mise au point et levez le doigt pour déclencher). Le voyant d'accès de la carte mémoire s'allume pendant l'enregistrement de la photo sur la carte mémoire. *N'éjectez pas la carte mémoire, ne retirez pas l'accumulateur tant que le voyant d'accès est allumé et que l'enregistrement n'est pas terminé.*

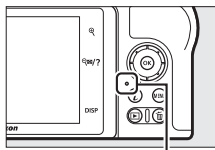
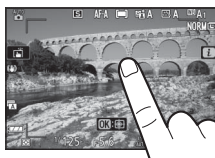

Voyant d'accès de la carte mémoire

✓ Mode veille

Si vous n'effectuez aucune opération pendant environ 30 secondes, l'affichage baisse en intensité avant que le moniteur et le viseur ne s'éteignent pour réduire la consommation de l'accumulateur. Appuyez sur le déclencheur à mi-course pour réactiver l'affichage. Le délai avant l'activation automatique du mode veille peut être sélectionné à l'aide du réglage personnalisé c3 (**Délai d'extinction**) > **Temporisation du mode veille**.

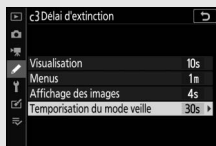

Réalisation de vidéos (mode ^{AUTO})

En mode ^{AUTO} (auto), vous pouvez aussi enregistrer simplement des vidéos ; il vous suffit de viser et de filmer.

1 Mettez l'appareil photo sous tension.

Le moniteur s'allume.



2 Sélectionnez le mode vidéo.

Positionnez le sélecteur du mode photo/vidéo sur .

Notez qu'il n'est pas possible d'utiliser le flash intégré et les flashes optionnels lorsque l'appareil photo est en mode vidéo.

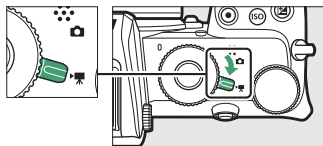

3 Sélectionnez le mode ^{AUTO}.

Positionnez le sélecteur de mode sur ^{AUTO} .

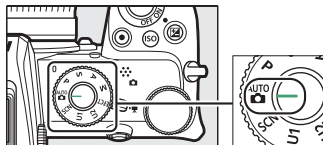

Sélecteur de mode

4 Démarrez l'enregistrement.

Appuyez sur la commande d'enregistrement vidéo pour lancer l'enregistrement. Pendant l'enregistrement, l'appareil photo affiche un indicateur d'enregistrement et la durée restante. Vous pouvez à tout moment effectuer à nouveau la mise au point pendant l'enregistrement en touchant votre sujet sur l'écran. Le son est enregistré via le microphone intégré ; ne couvrez pas ce dernier pendant l'enregistrement.

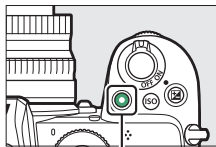

Commande
d'enregistrement vidéo

Indicateur
d'enregistrement



Durée restante

5 Arrêtez l'enregistrement.

Appuyez de nouveau sur la commande d'enregistrement vidéo pour arrêter l'enregistrement. Le voyant d'accès de la carte mémoire reste allumé tant que l'appareil photo enregistre la vidéo sur la carte mémoire. *N'éjectez pas la carte mémoire, ne retirez pas l'accumulateur tant que le voyant d'accès est allumé et que l'enregistrement n'est pas terminé.*

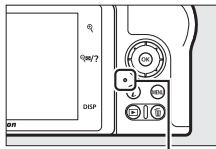
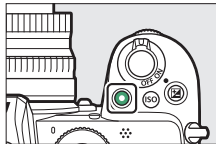

Voyant d'accès de la carte
mémoire



L'icône  indique qu'il est impossible d'enregistrer des vidéos.

En mode vidéo, vous pouvez prendre des photos sans interrompre l'enregistrement en appuyant sur le déclencheur jusqu'en fin de course. Vous pouvez sélectionner le mode de déclenchement (vue par vue ou continu) avant la prise de vue à l'aide de l'option **Mode déclenchement (enreg. vue)**



du menu Prise de vue vidéo (notez qu'indépendamment de l'option choisie, vous ne pouvez prendre qu'une seule photo à chaque pression du déclencheur si une vidéo est en cours d'enregistrement). L'icône  clignote à l'écran lorsqu'une photo est prise.

Prise de photos en mode vidéo

Notez que les réglages du mode photo ne s'appliquent pas aux photos prises en mode vidéo et qu'il est possible de photographier même si le sujet n'est pas net. Les photos sont enregistrées au format JPEG de qualité fine selon les dimensions actuellement sélectionnées pour la taille d'image des vidéos. Lorsque **Continu** est sélectionné pour **Mode déclenchement (enreg. vue)** dans le menu Prise de vue vidéo, la cadence de prise de vue en vigueur lorsque l'enregistrement est sur pause varie selon l'option sélectionnée pour **Taille d'image/cadence**. Vous pouvez prendre jusqu'à 40 photos par vidéo.

✔ Pendant la prise de vue

Un phénomène de scintillement, un effet de bande ou des signes de distorsion peuvent apparaître sur l'affichage et sur les photos et dans les vidéos réalisées sous un éclairage fluorescent, à vapeur de mercure ou de sodium, avec des sujets en mouvement, en particulier si l'on effectue un filé panoramique à l'horizontale ou qu'un objet traverse le cadre très rapidement de façon transversale. On peut également constater des brèches, des franges de couleur, des effets de moiré et des taches lumineuses. Des bandes ou des zones lumineuses peuvent aussi être visibles dans certaines zones, en présence d'enseignes clignotantes et autres éclairages intermittents ou si le sujet est brièvement éclairé par un stroboscope ou une autre source lumineuse puissante et temporaire. Par ailleurs, du bruit (pixels lumineux répartis de manière aléatoire, voile ou lignes) et des couleurs inattendues peuvent apparaître si vous effectuez un zoom avant sur la vue passant par l'objectif. Un effet de scintillement peut être constaté lorsque vous utilisez l'ouverture motorisée pendant l'enregistrement vidéo.

Évitez de diriger l'appareil photo vers le soleil ou toute autre source de lumière puissante. Le non-respect de cette mise en garde risque d'endommager gravement les circuits internes de l'appareil.

✔ Enregistrement de vidéos



L'enregistrement s'arrête automatiquement si la durée maximale est atteinte, si vous retirez l'objectif, si vous sélectionnez un autre mode ou si vous positionnez le sélecteur du mode photo/vidéo sur . Notez que le microphone intégré peut enregistrer les sons émis par l'appareil photo ou par l'objectif pendant la réduction de vibration, l'autofocus ou les changements d'ouverture.

Notions fondamentales de visualisation

Vous pouvez visionner les photos et les vidéos sur l'appareil photo.

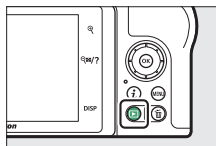

- 1 Appuyez sur la commande .
Une image s'affiche.



- 2 Visionnez les autres images.
Appuyez sur  ou  pour afficher les autres images. Lorsqu'une image est affichée sur le moniteur, vous pouvez visionner les autres en faisant glisser un doigt sur l'écran vers la gauche ou la droite. Pour arrêter la visualisation et revenir en mode de prise de vue, appuyez sur le déclencheur à mi-course.







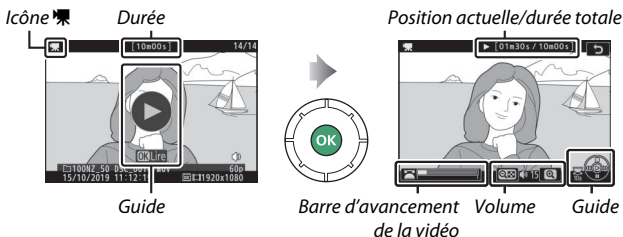







Lecture des vidéos

Les vidéos sont signalées par l'icône . Touchez le guide à l'écran ou appuyez sur  pour démarrer la lecture ; votre position actuelle est indiquée sur la barre d'avancement de la vidéo.



Vous pouvez effectuer les opérations suivantes :

Fonctionnement	Description
Faire une pause	Appuyez sur  pour mettre la lecture sur pause.
Lire	Appuyez sur  pour reprendre la lecture lorsque celle-ci est sur pause ou lorsque vous reculez/avancez dans la vidéo.
Revenir en arrière/ avancer rapidement	Appuyez sur  pour revenir en arrière, sur  pour avancer. La vitesse augmente à chaque pression, passant de 2x à 4x à 8x et enfin à 16x ; maintenez appuyée la touche pour passer directement au début ou à la fin de la vidéo (la première vue est signalée par  en haut à droite de l'affichage, la dernière par ). Si la lecture est sur pause, la vidéo revient en arrière ou avance d'une vue à la fois ; maintenez appuyée la touche pour revenir en arrière ou avancer en continu.
Démarrer la lecture au ralenti	Lorsque la lecture est sur pause, appuyez sur  pour démarrer la lecture au ralenti.
Avancer ou reculer de 10 s	Tournez d'un cran la molette de commande principale pour avancer ou reculer de 10 s dans la vidéo.
Passer à la première ou dernière vue	Tournez la molette de commande secondaire pour passer directement à la première ou à la dernière vue.
Régler le volume	Touchez  pour augmenter le volume,  pour le baisser.
Recadrer la vidéo	Pour afficher les options d'édition vidéo, mettez la lecture sur pause et appuyez sur la commande  .
Quitter	Appuyez sur  ou  pour quitter et revenir à la visualisation plein écran.
Revenir en mode de prise de vue	Appuyez sur le déclencheur à mi-course pour arrêter la lecture.

Suppression des images



Appuyez sur la commande  pour supprimer l'image affichée actuellement. *Notez qu'une fois supprimées, les images ne peuvent plus être récupérées.*

1 Affichez l'image que vous souhaitez supprimer.

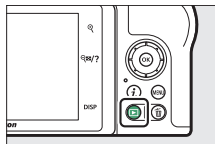
Affichez la photo ou la vidéo que vous souhaitez supprimer comme décrit dans « Notions fondamentales de visualisation » (📖 48).



2 Supprimez l'image.

Appuyez sur la commande . Une boîte de dialogue de confirmation apparaît ; appuyez de nouveau sur la commande  pour supprimer l'image et revenir en mode de visualisation. Pour quitter sans supprimer la photo, appuyez sur .

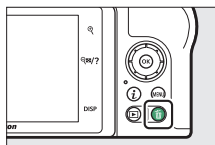

Effacer

Pour supprimer certaines images, toutes les images créées à une date sélectionnée ou toutes les images enregistrées dans un emplacement particulier de la carte mémoire, utilisez l'option **Effacer** du menu Visualisation.

Réglages de base

Ce chapitre décrit les réglages de base de la prise de vue et de la visualisation.

Mise au point

La mise au point peut se régler automatiquement, manuellement ou à l'aide des commandes tactiles. La façon dont l'appareil photo effectue la mise au point dépend du mode de mise au point et du mode de zone AF que vous avez choisis.

Choix d'un mode de mise au point

Le mode de mise au point indique à l'appareil photo comment il doit effectuer la mise au point. Vous pouvez le sélectionner à l'aide de la rubrique **Mode de mise au point** située dans le menu **i** et dans les menus Prise de vue photo et Prise de vue vidéo (140, 216, 262).

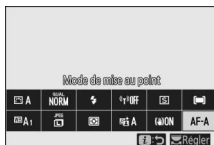

Avec les réglages par défaut, vous pouvez également sélectionner le mode de mise au point en maintenant appuyée la commande **Fn2** et en tournant la molette de commande principale (27).

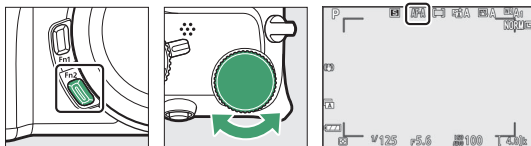

Option	Description
AF-A Sélection auto. du mode AF	<ul style="list-style-type: none">• L'appareil photo utilise le mode AF-S pour les sujets immobiles, le mode AF-C pour les sujets mobiles.• La sélection auto. du mode AF est disponible uniquement en mode photo.

Option	Description
AF-S AF ponctuel	Pour les sujets immobiles. Appuyez sur le déclencheur à mi-course pour effectuer la mise au point. Si l'appareil photo parvient à effectuer la mise au point, le point AF passe du rouge au vert ; la mise au point reste mémorisée tant que vous appuyez sur le déclencheur à mi-course. Si l'appareil photo ne parvient pas à effectuer la mise au point, le point AF clignote en rouge et le déclenchement est désactivé.
AF-C AF continu	Pour les sujets mobiles. L'appareil photo effectue la mise au point en continu tant que vous maintenez le déclencheur appuyé à mi-course ; si le sujet bouge, l'appareil anticipe la distance finale jusqu'au sujet et ajuste la mise au point en fonction. Avec les réglages par défaut, le déclenchement ne peut avoir lieu que si le sujet est net (priorité à la mise au point), mais vous pouvez modifier ce réglage pour autoriser le déclenchement à tout moment (priorité au déclenchement) à l'aide du réglage personnalisé a1 (Priorité en mode AF-C).
AF-F AF permanent	L'appareil photo ajuste la mise au point en permanence selon les mouvements du sujet ou les changements de composition. Lorsque vous appuyez sur le déclencheur à mi-course, le point AF passe du rouge au vert et la mise au point est mémorisée. Cette option n'est disponible qu'en mode vidéo.
MF Mise au point manuelle	Faites la mise au point manuellement (☐ 65). Il est possible de déclencher que le sujet soit net ou non.

✔ Autofocus

L'affichage peut s'éclaircir ou s'assombrir pendant que l'appareil photo effectue la mise au point. De plus, le point AF peut parfois s'afficher en vert lorsque l'appareil photo ne parvient pas à effectuer la mise au point. Dans les situations suivantes, il se peut que l'appareil photo ne parvienne pas à effectuer la mise au point à l'aide de l'autofocus :

- Le sujet contient des lignes parallèles au bord horizontal de la vue
- Le sujet manque de contraste
- Le sujet cadré dans le point AF comporte des zones de luminosité très contrastées, ou comprend une lumière ponctuelle, une enseigne lumineuse ou toute autre source à luminosité variable
- Un phénomène de scintillement ou un effet de bande apparaît sous les lampes fluorescentes, à vapeur de mercure ou de sodium ou tout autre éclairage similaire
- Un filtre en croix (étoile) ou tout autre filtre spécial est utilisé
- Le sujet est plus petit que le point AF
- Le sujet est principalement composé de formes géométriques régulières (des volets ou une rangée de fenêtres sur un gratte-ciel, par exemple)

✔ Mise hors tension de l'appareil photo

Le réglage de mise au point risque de changer si vous mettez l'appareil photo hors tension puis à nouveau sous tension après avoir fait le point.

Mode de zone AF

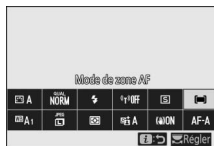

Vous pouvez positionner le point AF à l'aide du sélecteur multidirectionnel. Le mode de zone AF contrôle la façon dont l'appareil photo sélectionne le point AF. Le réglage par défaut est **AF zone automatique**, mais vous pouvez





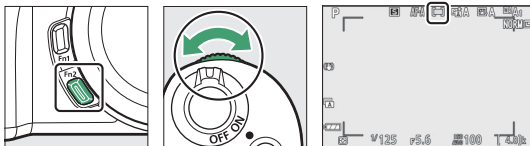

sélectionner d'autres options à l'aide des rubriques **Mode de zone AF** du menu **i** et des menus Prise de vue photo et Prise de vue vidéo (📖 140, 216, 262).

Avec les réglages par défaut, vous pouvez également sélectionner le mode de zone AF en maintenant appuyée la commande **Fn2** et en tournant la molette de commande secondaire (📖 27).



Option	Description
 AF zone réduite	Recommandé pour les prises de vues comportant des sujets immobiles, comme les bâtiments, la photographie de produits en studio ou les gros plans. Le mode AF zone réduite permet d'effectuer précisément la mise au point sur un emplacement particulier de la vue. Cette option est disponible uniquement si le mode photo est sélectionné et si le Mode de mise au point est AF ponctuel . Il se peut que la mise au point soit plus lente qu'en mode AF point sélectif.
 AF point sélectif	L'appareil photo effectue la mise au point sur un point AF sélectionné par l'utilisateur. Utilisez ce mode pour les sujets immobiles.

Option	Description
 AF zone dynamique	<p>L'appareil photo effectue la mise au point sur un point AF sélectionné par l'utilisateur. Si le sujet quitte brièvement le point sélectionné, l'appareil photo effectue la mise au point en se basant sur les informations en provenance des points AF environnants. Utilisez ce mode pour photographier des athlètes et autres sujets actifs difficiles à cadrer à l'aide du mode AF point sélectif. Cette option est disponible uniquement si le mode photo est sélectionné et si le Mode de mise au point est Sélection auto. du mode AF ou AF continu.</p>
 AF zone large (S)	<p>Comme pour AF point sélectif, sauf que l'appareil photo effectue la mise au point sur une zone plus large, les zones de mise au point de AF zone large (L) étant plus grandes que celles de AF zone large (S). Utilisez ce mode pour réaliser des instantanés ou photographier des sujets mobiles difficiles à cadrer à l'aide du mode AF point sélectif, ou en mode vidéo</p>
 AF zone large (L)	<p>afin d'obtenir une mise au point fluide lors de panoramiques horizontaux et verticaux, ou lorsque vous filmez des sujets mobiles. Si la zone de mise au point sélectionnée comporte des sujets situés à différentes distances de l'appareil photo, ce dernier accorde la priorité au sujet le plus proche.</p>

Option	Description
<p data-bbox="111 573 294 623">  AF zone automatique </p>	<ul style="list-style-type: none"> <li data-bbox="353 96 912 154">• L'appareil photo détecte le sujet et sélectionne la zone de mise au point automatiquement. <li data-bbox="353 154 912 278">• Utilisez cette option si vous n'avez pas le temps de sélectionner vous-même le point AF, pour les portraits ou pour les instantanés et autres photos prises sur le vif. <li data-bbox="353 278 912 525">• Un cadre jaune indiquant le point AF encadre les visages des personnes détectées par l'appareil photo. Si des yeux sont détectés, le point AF de couleur jaune s'affiche sur l'œil gauche ou l'œil droit (AF détection des yeux/visages). Ce mode vous permet de vous concentrer sur le cadrage et sur l'expression de votre sujet lorsque vous réalisez des portraits de sujets actifs (☐ 58). <li data-bbox="353 525 912 773">• Si Détection des animaux activée est sélectionné pour le réglage personnalisé a2 (Défect. visage-yeux AF zone auto), un point AF de couleur jaune s'affiche sur les visages des chiens ou des chats détectés par l'appareil photo. Si des yeux sont détectés, le point AF de couleur jaune s'affiche sur l'œil gauche ou l'œil droit (AF détection des animaux, ☐ 60). <li data-bbox="353 773 912 1094">• Vous pouvez démarrer le suivi du sujet (☐ 62) en appuyant sur la commande . Le réglage personnalisé f2 (Commandes perso (prise de vue)) ou g2 (Commandes personnalisées) permet de configurer la commande Fn1 ou Fn2 pour démarrer l'AF suivi du sujet (☐ 286, 298). Vous pouvez également attribuer l'AF suivi du sujet à la commande Fn ou Fn2 de l'objectif à l'aide du réglage personnalisé f2 (Commandes perso (prise de vue)).

  : **point AF central**

Dans tous les modes de zone AF à l'exception de **AF zone automatique**, un point s'affiche dans le point AF lorsque ce dernier se trouve au centre de la vue.

 **Sélection rapide du point AF**

Pour pouvoir sélectionner plus rapidement le point AF, choisissez **Un point sur deux** pour le réglage personnalisé a3 (**Points AF utilisés**) ; vous aurez ainsi à disposition le quart des points AF disponibles. Le nombre de points disponibles pour **AF zone réduite** et **AF zone large (L)** ne change pas.

■ AF détection des yeux/visages

Lorsque vous photographiez des portraits en mode **AF zone automatique**, utilisez le réglage personnalisé a2 (**Délect. visage-yeux AF zone auto**) pour choisir si l'appareil photo détecte les visages et les yeux (AF détection des yeux/visages) ou uniquement les visages (AF détection des visages) des personnes.

- Si **Détection visage/yeux activée** est sélectionné et qu'une personne est détectée, un cadre jaune indiquant le point AF encadre le visage du sujet. Si l'appareil photo détecte les yeux du sujet, le point AF de couleur jaune s'affiche sur l'œil gauche ou l'œil droit. **Détection visage/yeux activée** est activé en permanence en mode **AUTO** (automatique).
- Les visages détectés lorsque **Détection des visages activée** est sélectionné sont également signalés par un point AF de couleur jaune.
- Si **AF-C** est sélectionné comme mode de mise au point, ou si l'appareil photo utilise le mode **AF-C** lorsque **AF-A** est sélectionné comme mode de mise au point, le point AF s'allume en jaune lorsque des visages ou des yeux sont détectés.
- Si **AF-S** est sélectionné comme mode de mise au point, ou si l'appareil photo utilise le mode **AF-S** lorsque **AF-A** est sélectionné comme mode de mise au point, le point AF devient vert lorsque l'appareil photo a effectué la mise au point.
- Si plusieurs visages ou yeux de personnes sont détectés, les icônes ◀ et ▶ s'affichent sur le point AF. Vous pouvez positionner le point AF sur un autre visage ou un autre œil en appuyant sur ◀ ou ▶.
- Si le sujet détourne le regard après la détection de son visage, le point AF bouge pour suivre son mouvement.
- Pendant la visualisation, vous pouvez effectuer un zoom avant sur le visage ou l'œil utilisé pour la mise au point en appuyant sur OK.

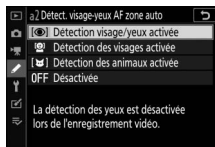

Point AF

✓ AF détection des yeux/visages

- La détection des yeux n'est pas disponible en mode vidéo.
- Il est possible que les yeux ou les visages ne soient pas détectés comme prévu si :
 - le visage du sujet occupe une très grande ou très petite place dans la vue,
 - le visage du sujet est trop éclairé ou pas suffisamment éclairé,
 - le sujet porte des lunettes de vue ou des lunettes de soleil,
 - le visage ou les yeux du sujet sont masqués par des cheveux ou d'autres objets, ou
 - le sujet bouge trop pendant la prise de vue.

■ AF détection des animaux

Dans tous les modes à l'exception de ^{AUTO}, l'appareil photo détecte les visages et les yeux des chiens et des chats (AF détection des animaux) lorsque **Détection des animaux activée** est sélectionné pour le réglage personnalisé a2 (**Délect. visage-yeux AF zone auto**). **Détection des animaux activée** est activé en permanence en mode 🐾 (animaux domestiques).

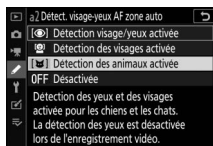

- Lorsque l'appareil photo détecte le visage d'un chien ou d'un chat, un cadre jaune indiquant le point AF encadre le visage du sujet. Si l'appareil photo détecte les yeux du sujet, le point AF de couleur jaune s'affiche sur l'œil gauche ou l'œil droit.



Point AF

- Si **AF-C** est sélectionné comme mode de mise au point, ou si l'appareil photo utilise le mode **AF-C** lorsque **AF-A** est sélectionné comme mode de mise au point, le point AF s'allume en jaune lorsque des visages ou des yeux sont détectés.
- Si **AF-S** est sélectionné comme mode de mise au point, ou si l'appareil photo utilise le mode **AF-S** lorsque **AF-A** est sélectionné comme mode de mise au point, le point AF devient vert lorsque l'appareil photo a effectué la mise au point.
- Si plusieurs visages ou yeux d'un chien ou d'un chat sont détectés, les icônes ◀ et ▶ s'affichent sur le point AF. Vous pouvez positionner le point AF sur un autre visage ou un autre œil en appuyant sur ⤴ ou ⤵.
- Pendant la visualisation, vous pouvez effectuer un zoom avant sur le visage ou l'œil utilisé pour la mise au point en appuyant sur Ⓞ.

✓ AF détection des animaux

- Selon les conditions de prise de vue, il est possible que l'appareil photo ne parvienne pas à détecter les visages ou les yeux de certaines espèces lorsque **Détection des animaux activée** est activé. Par ailleurs, l'appareil photo peut encadrer des sujets qui ne correspondent pas à des visages ou à des yeux de chiens ou de chats.
- Il est possible que les yeux ou les visages ne soient pas détectés comme prévu si :
 - le visage du sujet occupe une très grande ou très petite place dans la vue,
 - le visage du sujet est trop éclairé ou n'est pas suffisamment éclairé,
 - le visage ou les yeux du sujet sont masqués par des poils ou d'autres objets,
 - les yeux du sujet ont une couleur similaire à celle du visage, ou
 - le sujet bouge trop pendant la prise de vue.
- La détection des yeux n'est pas disponible en mode vidéo.
- La lumière émise par l'illuminateur d'assistance AF peut avoir un impact négatif sur les yeux de certains animaux ; nous vous recommandons de sélectionner **Désactivé** pour le réglage personnalisé a8 (**illuminateur d'assistance AF**).

■ Suivi du sujet

Lorsque **AF zone automatique** est sélectionné comme mode de zone AF, l'appareil photo peut suivre le sujet dans le point AF sélectionné.



- Appuyez sur **OK** pour activer le suivi de mise au point ; le point AF est remplacé par un réticule de ciblage.
- Positionnez le réticule sur la cible et appuyez à nouveau sur **OK** pour démarrer le suivi ; le point AF suit le sujet sélectionné au fur et à mesure de ses déplacements dans la vue. Pour arrêter le suivi et sélectionner le point AF central, appuyez à nouveau sur **OK**. Notez que si vous appuyez sur le déclencheur à mi-course pour démarrer le suivi en mode photo lorsque **AF-C** ou **AF-A** est sélectionné comme mode de mise au point, l'appareil photo suit le sujet uniquement tant que vous appuyez sur le déclencheur à mi-course ; lorsque vous relâchez ce dernier, le suivi s'arrête et le point AF en vigueur avant le démarrage du suivi est rétabli.
- Pour quitter le mode de suivi du sujet, appuyez sur la commande **Q/?**.

✓ Suivi du sujet

Il est possible que l'appareil photo n'arrive pas à suivre les sujets dans les situations suivantes : s'ils se déplacent rapidement, sortent de la vue ou sont occultés par d'autres objets, si leur taille, leur couleur ou leur luminosité change manifestement, s'ils sont trop petits, trop grands, trop lumineux, trop sombres ou de couleur ou de luminosité similaires à celles de l'arrière-plan.

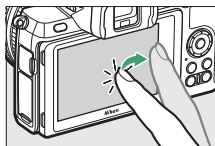

Déclencheur tactile

Les commandes tactiles permettent d'effectuer la mise au point et de déclencher. Touchez l'écran pour effectuer la mise au point et levez le doigt pour déclencher.



Touchez l'icône indiquée sur l'illustration pour choisir l'opération effectuée lorsque vous touchez l'écran en mode de prise de vue. Choisissez l'une des options suivantes :



	<ul style="list-style-type: none">• Touchez l'écran pour effectuer la mise au point sur le point sélectionné et levez le doigt pour déclencher. Si une option différente de Désactivée est sélectionnée pour le réglage personnalisé a2 (Défect. visage-yeux AF zone auto) et que l'appareil photo détecte des visages ou des yeux humains ou des visages ou des yeux de chiens ou de chats, l'appareil photo effectue la mise au point sur le visage ou sur l'œil* le plus proche du point sélectionné.• Disponible uniquement en mode photo.
	<ul style="list-style-type: none">• Touchez l'écran pour effectuer la mise au point sur le point sélectionné. Le déclenchement n'a pas lieu lorsque vous levez le doigt de l'écran.• Si AF zone automatique est sélectionné comme mode de zone AF, l'appareil photo suit le sujet sélectionné au fur et à mesure de ses déplacements dans la vue. Pour sélectionner un autre sujet, touchez-le à l'écran. Si une option différente de Désactivée est sélectionnée pour le réglage personnalisé a2 (Défect. visage-yeux AF zone auto) et que l'appareil photo détecte des visages ou des yeux humains ou des visages ou des yeux de chiens ou de chats, l'appareil photo effectue la mise au point sur le visage ou sur l'œil* le plus proche du point sélectionné et le suit.
	Déclencheur tactile désactivé.

* Lorsque vous choisissez un œil à l'aide des commandes tactiles, notez que l'appareil photo peut ne pas effectuer la mise au point sur l'œil du côté souhaité. Utilisez le sélecteur multidirectionnel pour choisir l'œil souhaité.

✓ Photographier à l'aide des options de prise de vue tactile

- Les commandes tactiles ne permettent pas d'effectuer la mise au point manuellement.
- Le déclencheur permet de prendre des photos lorsque l'icône  est affichée.
- Les commandes tactiles ne permettent pas de prendre des photos pendant l'enregistrement vidéo.
- En mode rafale, les commandes tactiles permettent de ne prendre qu'une seule photo à la fois. Utilisez le déclencheur pour photographier en rafale.
- En mode retardateur, la mise au point est mémorisée sur le sujet sélectionné lorsque vous touchez l'écran et le déclenchement a lieu environ 10 secondes après que vous avez levé le doigt de l'écran. Si le nombre de prises de vues sélectionné est supérieur à 1, les prises de vues restantes seront prises en une seule rafale.

Mise au point manuelle

Vous pouvez effectuer la mise au point manuellement lorsque l'autofocus ne produit pas les résultats attendus. Positionnez le collimateur de mise au point sur votre sujet et tournez la bague de mise au point ou de réglage jusqu'à ce que le sujet soit net.

Touchez la commande  pour zoomer sur la vue passant par l'objectif et obtenir ainsi une meilleure précision.

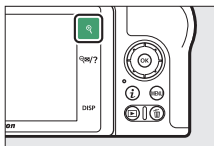
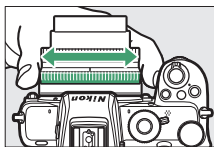

Lorsque le sujet est net, le collimateur de mise au point s'allume en vert et l'indicateur de mise au point (●) s'affiche (télémetre électronique).

Indicateur de la distance de mise au point

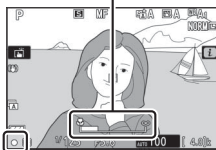

Indicateur de mise au point

Indicateur de mise au point	Description
●	La mise au point se fait sur le sujet.
▶	La mise au point se fait entre l'appareil photo et le sujet.
◀	La mise au point se fait derrière le sujet.
▶ ◀ (clignote)	L'appareil photo ne parvient pas à déterminer si la mise au point est faite sur le sujet.

Lorsque vous effectuez la mise au point manuellement sur des sujets inadaptés à l'autofocus, notez que l'indicateur de mise au point (●) peut s'afficher même si le sujet n'est pas net. Effectuez un zoom avant sur la vue passant par l'objectif pour vérifier la mise au point. Il est recommandé d'utiliser un trépied lorsque l'appareil photo parvient difficilement à effectuer la mise au point.

✔ Objectifs permettant la sélection du mode de mise au point

Vous pouvez sélectionner la mise au point manuelle à l'aide des commandes situées sur l'objectif.

✔ Position du plan focal

Pour déterminer la distance entre votre sujet et l'appareil photo, effectuez la mesure à partir du repère du plan focal (☉) situé sur le boîtier de l'appareil photo. La distance entre le plan d'appui de la monture d'objectif et le plan focal est de 16 mm.

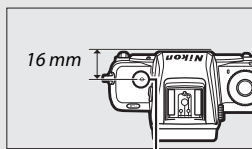

Repère du plan focal

✔ Mise en relief de la mise au point

Si vous avez activé la mise en relief de la mise au point à l'aide du réglage personnalisé d9 (**Mise en relief**), les contours des objets nets s'affichent en couleur en mode de mise au point manuelle. Notez que la mise en relief peut ne pas fonctionner si l'appareil photo ne parvient pas à détecter les contours, auquel cas vous pouvez vérifier la mise au point en vous référant à l'affichage de la vue passant par l'objectif.

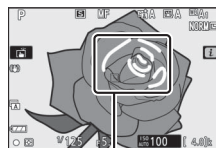

Zone de netteté

Balance des blancs

La balance des blancs veille à ce que les objets blancs soient restitués en blanc, quelle que soit la couleur de la source lumineuse. Il est recommandé d'utiliser le réglage par défaut (**WB A₁**) avec la plupart des sources lumineuses. Si la balance des blancs automatique ne donne pas les résultats souhaités, choisissez une autre option comme décrit ci-dessous.

Vous pouvez sélectionner la balance des blancs à l'aide des rubriques **Balance des blancs** situées dans le menu **i** et dans les menus Prise de vue photo et Prise de vue vidéo (☞ 120, 198, 259).



Avec les réglages par défaut, vous pouvez également sélectionner la balance des blancs en maintenant appuyée la commande **Fn1** et en tournant la molette de commande principale (☞ 27).

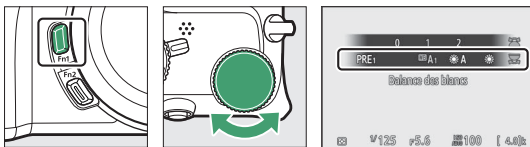

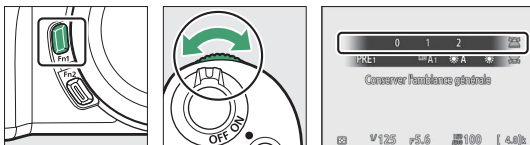

Lorsque **WB A** (Automatique), **Fluorescent**, **Choisir température de couleur** ou **PRE (Pré-réglage manuel)** est sélectionné, vous pouvez choisir une sous-option en maintenant appuyée la commande **Fn1** et en tournant la molette de commande secondaire.



Option	K*	Description
WB A Automatique		La balance des blancs est modifiée automatiquement afin d'obtenir des résultats optimaux avec la plupart des sources lumineuses. Si vous utilisez le flash intégré ou un flash optionnel, la balance des blancs est modifiée en fonction de l'éclairage produit par le flash.
Conserver les blancs	3500–8000	Supprimez la dominante de couleur chaude créée par l'éclairage incandescent.
Conserver l'ambiance générale		Conservez en partie la dominante de couleur chaude créée par l'éclairage incandescent.
Conserver couleurs chaudes		Conservez la dominante de couleur chaude créée par l'éclairage incandescent.
☀ A Lumière naturelle auto	4500–8000	Lorsqu'elle est utilisée sous une lumière naturelle, cette option produit des couleurs proches de celles perçues par l'œil.
☀ Ensoleillé	5200	Utilisez cette option lorsque le sujet est éclairé par la lumière directe du soleil.
☁ Nuageux	6000	Utilisez cette option en plein jour, sous un ciel nuageux.
🏠 Ombre	8000	Utilisez cette option en plein jour, lorsque le sujet est à l'ombre.
💡 Incandescent	3000	Utilisez cette option sous un éclairage incandescent.
💡 Fluorescent		Utilisez cette option sous un éclairage fluorescent ; choisissez le type d'ampoule en fonction de la source lumineuse.
Lampes à vapeur de sodium	2700	
Fluoresc. blanches chaudes	3000	
Fluorescentes blanches	3700	
Fluorescentes blanches froides	4200	
Fluorescentes blanches diurnes	5000	
Fluorescentes lumière diurne	6500	
Vapeur mercure haute temp.	7200	

* Température de couleur. Les valeurs sont toutes approximatives et ne tiennent pas compte du réglage précis (si utilisable).

Option	K*	Description
WB  Flash	5400	Utilisez cette option avec des flashes de studio et d'autres grands flashes.
K Choisir température de couleur	2500–10 000	Choisissez la température de couleur dans une liste de valeurs ou maintenez appuyée la commande Fn1 et tournez la molette de commande secondaire.
PRE Pré-réglage manuel	—	Mesurez la balance des blancs selon le sujet ou la source lumineuse (maintenez appuyée la commande Fn1 pour lancer directement le mode de mesure,  123), copiez la balance des blancs à partir d'une photo existante ou choisissez une valeur existante en maintenant appuyée la commande Fn1 et en tournant la molette de commande secondaire.

* Température de couleur. Les valeurs sont toutes approximatives et ne tiennent pas compte du réglage précis (si utilisable).

WB A (« Automatique »)

Les informations relatives aux photos prises à l'aide de la balance des blancs automatique indiquent la température de couleur sélectionnée par l'appareil photo au moment de la prise de vue. Vous pouvez utiliser cette valeur comme référence lorsque vous choisissez une valeur pour **Choisir**

température de couleur. Pour afficher les données de prise de vue pendant la visualisation, sélectionnez **Options de visualisation** dans le menu Visualisation et sélectionnez **Données de prise de vue** pour **Infos photo supplémentaires**.



✔ **☀A « Lumière naturelle auto »**

☀A (**Lumière naturelle auto**) risque de ne pas produire les résultats souhaités sous une lumière artificielle. Choisissez **WB A (Automatique)** ou une option correspondant à la source lumineuse.

✔ **Réglage précis de la balance des blancs**

Avec les réglages autres que **Choisir température de couleur**, vous pouvez régler précisément la balance des blancs à l'aide de la rubrique **Balance des blancs** située dans le menu **i** et dans les menus Prise de vue photo et Prise de vue vidéo (☐ 121).

✔ **Éclairage avec des flashes de studio**

L'option **WB A (Automatique)** peut ne pas produire les résultats souhaités avec des flashes de studio. Utilisez le pré-réglage de la balance des blancs ou réglez la balance des blancs sur **WB ⚡ (Flash)**, puis utilisez le réglage précis pour ajuster la balance des blancs.

✔ **Température de couleur**

La perception de la couleur d'une source lumineuse varie selon la personne qui regarde et en fonction d'autres conditions. La température de couleur est une mesure objective de la couleur d'une source lumineuse, définie par référence à la température à laquelle un objet devrait être chauffé pour émettre de la lumière possédant les mêmes longueurs d'onde. Alors que les sources lumineuses possédant une température de couleur située entre 5000 et 5500 K paraissent blanches, les sources lumineuses possédant une température de couleur plus basse, telles que les ampoules à lumière incandescente, paraissent légèrement jaunes ou rouges. Les sources lumineuses possédant une température de couleur plus élevée semblent teintées de bleu.

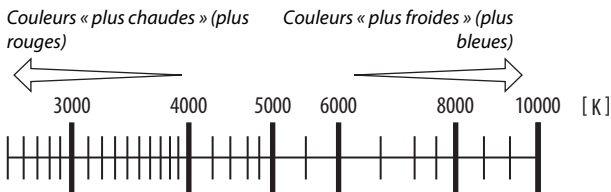

En général, choisissez des valeurs basses si vos images ont une dominante rouge ou si vous souhaitez obtenir un rendu plus froid, ou des valeurs élevées si vos images ont une dominante bleue ou si vous souhaitez obtenir un rendu plus chaud.

Mode silencieux

Pour activer l'obturateur électronique et ainsi supprimer le bruit et les vibrations provoqués par le fonctionnement de l'obturateur mécanique, sélectionnez **Activé** pour **Mode silencieux** dans le menu Prise de vue photo. Quel que soit le réglage choisi pour **Options de signal sonore** dans le menu Configuration, aucun signal sonore n'est émis lorsque l'appareil photo effectue la mise au point ou pendant le compte à rebours du retardateur. Notez que l'obturateur électronique sera utilisé quelle que soit l'option sélectionnée pour le réglage personnalisé d4 (**Type d'obturateur**).



Une icône s'affiche lorsque le mode silencieux est activé. Dans tous les modes de déclenchement à l'exception de **Continu H (étendu)**, l'affichage s'assombrit brièvement au moment du déclenchement pour signaler qu'une photo a été prise.



Lorsque vous activez le mode silencieux, les cadences de prise de vue en modes de déclenchement continu changent et certaines fonctionnalités, comme les hautes sensibilités (Hi 1, Hi 2), le flash, la réduction du bruit en cas d'exposition prolongée et la réduction du scintillement se désactivent.

✓ Mode silencieux

Le réglage **Activé** du **Mode silencieux** désactive le bruit de l'obturateur, mais cela ne dispense pas les photographes de respecter la vie privée de leurs sujets et le droit à l'image. Bien que le bruit de l'obturateur mécanique soit désactivé, d'autres sons peuvent être perceptibles, par exemple celui de l'autofocus ou du changement d'ouverture. En mode silencieux, un phénomène de scintillement, un effet de bande ou des signes de distorsion peuvent apparaître sur l'affichage et sur l'image finale sous un éclairage fluorescent, à vapeur de mercure ou de sodium, ou si l'appareil photo ou le sujet se déplace pendant la prise de vue. On peut également constater des brèches, des franges de couleur, des effets de moiré et des taches lumineuses. Des bandes ou des zones lumineuses peuvent aussi être visibles dans certaines zones, en présence d'enseignes clignotantes et autres éclairages intermittents ou si le sujet est brièvement éclairé par un stroboscope ou une autre source lumineuse puissante et temporaire.

Classement des images

Vous pouvez classer les images ou en marquer certaines comme « images à supprimer ». Vous pouvez également afficher les classements dans NX Studio. Il n'est pas possible de classer les images protégées.

1 Sélectionnez une image.

Appuyez sur la commande  pour démarrer la visualisation, puis affichez l'image que vous souhaitez classer.

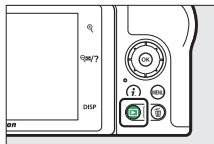

2 Affichez le menu *i*.

Appuyez sur la commande *i* pour afficher le menu *i*.

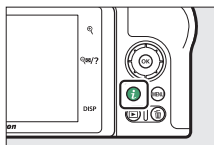

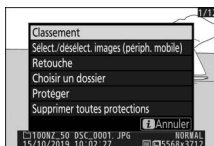

3 Sélectionnez **Classement**.

Mettez en surbrillance **Classement** et appuyez sur .



4 Choisissez une note.

Utilisez le sélecteur multidirectionnel pour choisir une note entre zéro et cinq étoiles, ou sélectionnez  pour marquer l'image comme « image à supprimer ». Appuyez sur  pour terminer l'opération.



Protection des images contre l'effacement

Utilisez la commande AF-L (O \rightarrow) pour protéger les images contre toute suppression accidentelle. Notez que cette option n'empêche PAS la suppression des images lorsque la carte mémoire est formatée.

1 Sélectionnez une image.

Appuyez sur la commande Q pour démarrer la visualisation, puis affichez l'image que vous souhaitez protéger.

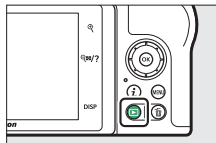

2 Appuyer sur la commande AF-L (O \rightarrow).

Les images protégées sont signalées par l'icône L ; pour supprimer la protection, affichez l'image et appuyez à nouveau sur la commande AF-L (O \rightarrow).

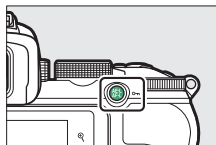

Suppression de la protection de toutes les images

Pour supprimer la protection de toutes les images du dossier ou des dossiers actuellement sélectionnés pour **Dossier de visualisation** dans le menu Visualisation, sélectionnez **Supprimer toutes protections** dans le menu i .

Commandes de prise de vue

Ce chapitre décrit les commandes qui peuvent être utilisées pendant la prise de vue.

Sélecteur de mode

Tournez le sélecteur de mode pour choisir l'un des modes suivants :

- **AUTO Automatique** : mode où il suffit de viser et de déclencher, et dans lequel l'appareil photo règle l'exposition et la teinte (☞ 40, 44).
- **P Auto programmé** : l'appareil photo règle l'ouverture et la vitesse d'obturation pour obtenir une exposition optimale. Ce mode est recommandé pour les instantanés et toute autre situation où vous ne disposez pas de suffisamment de temps pour modifier les réglages de l'appareil photo.
- **S Auto à priorité vitesse** : choisissez la vitesse d'obturation ; l'appareil photo sélectionne l'ouverture permettant d'obtenir les meilleurs résultats. Utilisez ce mode pour figer le mouvement ou le rendre flou.
- **A Auto à priorité ouverture** : choisissez l'ouverture ; l'appareil photo sélectionne la vitesse d'obturation permettant d'obtenir les meilleurs résultats. Utilisez cette option afin de rendre flou l'arrière-plan ou afin d'étendre la zone de netteté au premier plan et à l'arrière-plan.
- **M Manuel** : choisissez la vitesse d'obturation et l'ouverture. Réglez la vitesse d'obturation sur « Pose B » ou « Pose T » pour les poses longues.
- **EFCT Effets spéciaux** : prenez des photos avec des effets spéciaux.
- **Réglages utilisateur U1/U2** : attribuez les réglages que vous utilisez souvent à ces positions pour pouvoir les sélectionner rapidement.
- **SCN Scène** : utilisez ce mode pour des sujets particuliers.

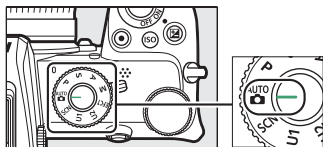

Sélecteur de mode

A : Auto à priorité ouverture

En mode Auto à priorité ouverture, vous définissez vous-même l'ouverture tandis que l'appareil photo sélectionne automatiquement la vitesse d'obturation qui permettra d'obtenir une exposition optimale. Pour choisir une ouverture comprise entre les valeurs minimale et maximale de l'objectif, tournez la molette de commande secondaire.



✓ Réglages d'exposition en mode vidéo

Vous pouvez modifier les réglages d'exposition suivants en mode vidéo :

	Ouverture	Vitesse d'obturation	Sensibilité (ISO)
P, S ¹	—	—	— ²
A	✓	—	— ²
M	✓	✓	✓ ³

- 1 L'exposition en mode **S** est équivalente à celle en mode **P**.
- 2 Il est possible de sélectionner la limite maximale de la sensibilité (ISO) à l'aide de l'option **Réglage de la sensibilité > Sensibilité maximale** du menu Prise de vue vidéo.
- 3 Si **Activé** est sélectionné pour **Réglage de la sensibilité > Ctrl sensibilité auto (mode M)** dans le menu Prise de vue vidéo, la limite maximale de la sensibilité peut être sélectionnée à l'aide de l'option **Sensibilité maximale**.

M : Manuel

En mode d'exposition Manuel, vous sélectionnez à la fois la vitesse d'obturation et l'ouverture. Tournez la molette de commande principale pour choisir la vitesse d'obturation et la molette de commande secondaire pour choisir l'ouverture. Vous pouvez régler la vitesse sur une valeur comprise entre 30 s et $\frac{1}{4000}$ s, ou vous pouvez maintenir

l'obturateur ouvert indéfiniment pour réaliser une pose longue (☐ 80). Vous pouvez régler l'ouverture sur une valeur comprise entre l'ouverture minimale et l'ouverture maximale de l'objectif. Utilisez les indicateurs d'exposition pour vérifier l'exposition.

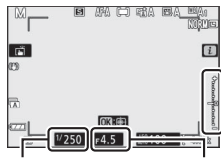







Vitesse

d'obturation

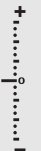
Ouverture

✓ Indicateurs d'exposition

Les indicateurs d'exposition indiquent si la photo est sous-exposée ou surexposée avec les réglages actuels. En fonction de l'option choisie pour le réglage personnalisé b1 (**Incrément de l'exposition**), le niveau de sous-exposition ou de surexposition est indiqué par incréments de $\frac{1}{3}$ ou $\frac{1}{2}$ IL. L'affichage clignote si les limites du système de mesure de l'exposition sont dépassées.

Réglage personnalisé b1 défini sur 1/3 IL			
	Exposition optimale	Sous-exposé de $\frac{1}{3}$ IL	Surexposé de plus de 3 IL
Moniteur	 A vertical scale with a central '0' and a '+' sign above and a '-' sign below. The scale is balanced.	 A vertical scale with a central '0' and a '+' sign above and a '-' sign below. The '+' side is longer than the '-' side.	 A vertical scale with a central '0' and a '+' sign above and a '-' sign below. The '+' side is significantly longer than the '-' side.
Viseur	 A horizontal scale with a central '0' and '-' on the left and '+' on the right. The scale is balanced.	 A horizontal scale with a central '0' and '-' on the left and '+' on the right. The '+' side is longer than the '-' side.	 A horizontal scale with a central '0' and '-' on the left and '+' on the right. The '+' side is significantly longer than the '-' side.

✓ Réglage automatique de la sensibilité (mode M)

Si le réglage automatique de la sensibilité (☐ 101) est activé, la sensibilité se règle automatiquement afin d'obtenir une exposition optimale avec la vitesse d'obturation et l'ouverture sélectionnées.

■ Poses longues

Sélectionnez les vitesses d'obturation suivantes pour des expositions prolongées de lumières en mouvement, d'étoiles, de scènes nocturnes et de feux d'artifice.

- **Pose B** : l'obturateur reste ouvert tant que vous appuyez sur le déclencheur (notez que cette option fonctionne de la même manière que la pose T lorsque vous utilisez l'appareil photo avec une télécommande ML-L7 [en option]).
- **Pose T** : l'exposition démarre lorsque vous appuyez sur le déclencheur et s'arrête lorsque vous appuyez à nouveau sur le déclencheur.



- **Vitesse d'obturation**: pose B (exposition de 35 secondes)
- **Ouverture** : f/25

Pour éviter d'obtenir des photos floues, installez l'appareil photo sur un trépied. Nikon recommande également d'utiliser un accumulateur entièrement chargé afin d'empêcher toute coupure d'alimentation lorsque l'obturateur est ouvert. Notez que du bruit (taches lumineuses, pixels lumineux répartis de manière aléatoire ou voile) peut être visible sur les poses longues. Vous pouvez atténuer les taches lumineuses et le voile en choisissant **Activée** pour l'option **Réduction du bruit** du menu Prise de vue photo.

1 Préparez l'appareil photo.

Installez l'appareil photo sur un trépied ou posez-le sur une surface plane et stable.

- ### 2 Sélectionnez le mode M.
- Positionnez le sélecteur de mode sur **M**.

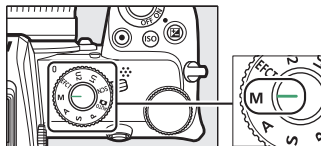

3 Choisissez une vitesse d'obturation.

Tournez la molette de commande principale pour sélectionner **Bulb** (pose B) ou **Time** (pose T).

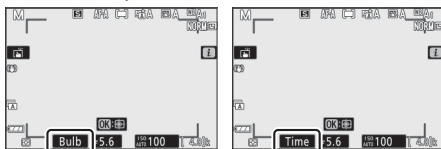

Pose B

Pose T

4 Ouvrez l'obturateur.

Pose B : après avoir effectué la mise au point, appuyez sur le déclencheur jusqu'en fin de course. Maintenez appuyé le déclencheur jusqu'à ce que l'exposition soit terminée.

Pose T : après avoir effectué la mise au point, appuyez sur le déclencheur jusqu'en fin de course.

5 Fermez l'obturateur.

Pose B : relâchez le déclencheur.

Pose T : appuyez sur le déclencheur jusqu'en fin de course.

Réglages utilisateur : modes U1 et U2

Vous pouvez attribuer les réglages les plus fréquemment utilisés aux positions **U1** et **U2** du sélecteur de mode.

■ Enregistrement des réglages utilisateur

Suivez les étapes ci-dessous pour enregistrer les réglages :

1 Modifiez les réglages.

Modifiez comme vous le souhaitez certains réglages de l'appareil photo, à savoir :

- les options du menu Prise de vue photo,
- les options du menu Prise de vue vidéo,
- les réglages personnalisés et
- le mode de prise de vue, la vitesse d'obturation (modes **S** et **M**), l'ouverture (modes **A** et **M**), le décalage du programme (mode **P**), la correction d'exposition et le bracketing automatique.

2 Sélectionnez Enregistrer réglages utilisateur.

Mettez en surbrillance **Enregistrer réglages utilisateur** dans le menu Configuration et appuyez sur .

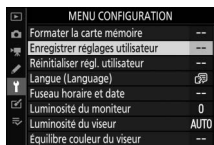

3 Sélectionnez une position.

Mettez en surbrillance **Enregistrer sous U1** ou **Enregistrer sous U2** et appuyez sur .

4 Enregistrez les réglages utilisateur.

Mettez en surbrillance **Enregistrer les réglages** et appuyez sur  pour attribuer les réglages sélectionnés à l'étape 1 à la position du sélecteur de mode sélectionnée à l'étape 3.

■ Rappel des réglages utilisateur

Lorsque vous positionnez le sélecteur de mode sur **U1** ou **U2**, les derniers réglages enregistrés à cette position sont sélectionnés.

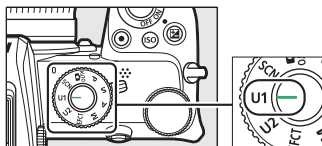

■ Réinitialisation des réglages utilisateur

Pour redonner à **U1** ou **U2** leurs valeurs par défaut :

1 Sélectionnez Réinitialiser régl. utilisateur.

Mettez en surbrillance **Réinitialiser régl. utilisateur** dans le menu Configuration et appuyez sur

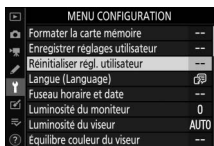

2 Sélectionnez une position.

Mettez en surbrillance **Réinitialiser U1** ou **Réinitialiser U2** et appuyez sur

3 Réinitialisez les réglages utilisateur.

Mettez en surbrillance **Réinitialiser** et appuyez sur pour restaurer les réglages par défaut de la position sélectionnée. L'appareil photo fonctionne en mode **P**.

✓ Réglages utilisateur

Les réglages suivants ne peuvent pas être enregistrés en position **U1** ou **U2**.

Menu Prise de vue photo :

- Dossier de stockage
- Choisir la zone d'image
- Gérer le Picture Control
- Surimpression
- Intervallomètre
- Vidéo accélérée

Menu Prise de vue vidéo :

- Gérer le Picture Control

SCN (modes Scène)

L'appareil photo offre une variété de modes « scène ». Lorsque vous choisissez un mode scène, les réglages sont automatiquement optimisés pour correspondre à la scène photographiée, facilitant ainsi la photographie créative. Il suffit donc de sélectionner un mode, de cadrer et de prendre la photo, comme décrit dans « Prise de vue photo (mode  AUTO) » (☞ 40).

Vous pouvez sélectionner les scènes suivantes en positionnant le sélecteur de mode sur **SCN** et en tournant la molette de commande principale jusqu'à ce que la scène de votre choix apparaisse sur le moniteur.

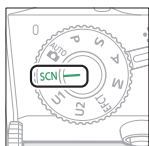

Sélecteur de mode

















+



Molette de commande principale



Moniteur

 Portrait	 Plage/neige
 Paysage	 Coucher de soleil
 Enfants	 Aurore/crépuscule
 Sport	 Animaux domestiques
 Gros plan	 Bougie
 Portrait de nuit	 Floraison
 Paysage de nuit	 Couleurs d'automne
 Fête/intérieur	 Aliments

Portrait



Utilisez ce mode pour réaliser des portraits aux tons chair doux et naturels. Si le sujet est éloigné de l'arrière-plan ou que vous utilisez un téléobjectif, les détails de l'arrière-plan seront adoucis pour conférer à la composition une sensation de profondeur.

Paysage

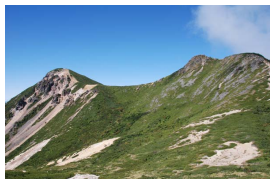

Utilisez ce mode à la lumière du jour, pour réaliser des photos de paysages éclatantes.

Remarque

Le flash intégré et l'illuminateur d'assistance AF sont désactivés.

Enfants



Utilisez ce mode pour réaliser des instantanés d'enfants. Les vêtements et les éléments de l'arrière-plan sont de couleur vive, tandis que les tons chair restent doux et naturels.



Les vitesses d'obturation rapides figent le mouvement et permettent de réaliser des photos de pratiques sportives dynamiques, sur lesquelles le sujet principal ressort distinctement.

 **Remarque**

Le flash intégré et l'illuminateur d'assistance AF sont désactivés.



Utilisez ce mode pour faire des photos en gros plan de fleurs, d'insectes ou d'autres petits objets.

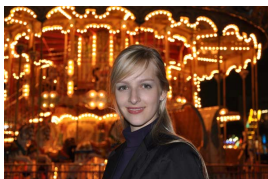

Utilisez ce mode pour obtenir un équilibre naturel entre le sujet principal et l'arrière-plan des portraits réalisés sous un faible éclairage.

Paysage de nuit

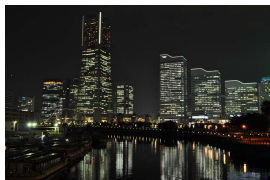

Ce mode permet de réduire le bruit et les couleurs artificielles lors de la prise de vue de paysages de nuit, notamment l'éclairage des lampadaires et des enseignes lumineuses.

Remarque

Le flash intégré et l'illuminateur d'assistance AF sont désactivés.

Fête/intérieur



Ce mode permet de restituer les effets d'éclairage de l'arrière-plan à l'intérieur. Utilisez ce mode pour les fêtes ou les autres scènes d'intérieur.

Plage/neige



Ce mode permet de capturer la luminosité des étendues d'eau, de neige ou de sable éclairées par le soleil.

Remarque

Le flash intégré et l'illuminateur d'assistance AF sont désactivés.

Coucher de soleil

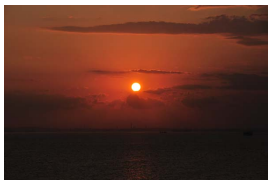

Ce mode permet de préserver les nuances des couchers et des levers de soleil.

Remarque

Le flash intégré et l'illuminateur d'assistance AF sont désactivés.

Aurore/crépuscule



Ce mode permet de préserver les couleurs des lumières naturelles douces, comme celles qui apparaissent avant le lever du jour ou après le coucher du soleil.

Remarque

Le flash intégré et l'illuminateur d'assistance AF sont désactivés.

Animaux domestiques



Utilisez ce mode pour les portraits d'animaux en mouvement.

Remarque

L'illuminateur d'assistance AF est désactivé.

Bougie



Ce mode convient pour les photos prises à l'éclairage d'une bougie.

Remarque

Le flash intégré est désactivé.

Floraison



Utilisez ce mode pour photographier des champs de fleurs, des vergers en fleurs et tout autre paysage composé d'étendues de fleurs.

Remarque

Le flash intégré est désactivé.

Couleurs d'automne



Ce mode permet de reproduire les couleurs vives rouges et jaunes des feuilles d'automne.

Remarque

Le flash intégré est désactivé.



Utilisez ce mode pour effectuer des photos d'aliments aux couleurs vives.

 **Remarque**

S'il est sorti, le flash intégré se déclenche à chaque prise de vue.

 **Pour éviter les photos floues**

Utilisez un trépied pour éviter d'obtenir des photos floues à des vitesses d'obturation lentes, en raison du bougé d'appareil.

 **Modes scène**

Certains réglages, par exemple les Picture Control, la balance des blancs ou les réglages personnalisés, ne peuvent pas être modifiés selon le mode sélectionné.

EFCT (modes effets spéciaux)

Vous pouvez utiliser des effets spéciaux pour les photos et les vidéos.

Vous pouvez sélectionner les effets suivants en positionnant le sélecteur de mode sur **EFCT** et en tournant la molette de commande principale jusqu'à ce que l'option de votre choix apparaisse sur le moniteur.

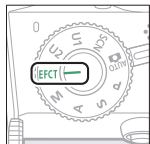









Sélecteur de mode



Molette de commande principale



Moniteur

 Vision nocturne	 Effet miniature
VI Très vif et contrasté	 Couleur sélective
POP Pop	 Silhouette
 Illustration photo	 High-key
 Effet appareil photo jouet	 Low-key

Les tailles d'image vidéo de 1920 × 1080 120p, 1920 × 1080 100p et 1920 × 1080 ralenti ne sont pas disponibles en mode **EFCT**.



Vision nocturne

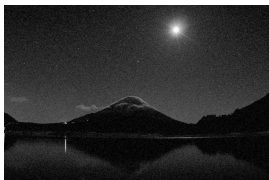

Utilisez cet effet dans l'obscurité pour enregistrer des images monochromes en haute sensibilité.

Remarque

Vous pouvez utiliser la mise au point manuelle si l'appareil photo ne parvient pas à effectuer la mise au point. Le flash intégré est désactivé ; les flashes optionnels ne se déclenchent pas.

VI Très vif et contrasté



La saturation et le contraste sont accentués globalement afin d'obtenir une image aux couleurs plus éclatantes.



POP Pop



La saturation est accentuée globalement afin d'obtenir une image aux couleurs plus vives.

Illustration photo





Accentuez les contours et simplifiez les couleurs afin d'obtenir un effet « poster ». Appuyez sur  pour modifier les réglages ( 96).

Remarques

- Les vidéos créées avec ce mode se lisent comme un diaporama composé d'une série d'images fixes.
- L'autofocus n'est pas disponible pendant l'enregistrement vidéo.

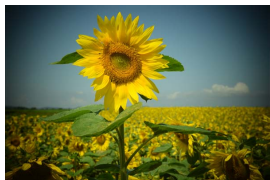

Effet appareil photo jouet



Créez des photos et des vidéos dont la saturation et l'assombrissement des coins sont semblables à ceux des photos prises avec un appareil photo jouet. Appuyez sur  pour modifier les réglages ( 96).

Effet miniature





Créez des photos dans lesquelles les scènes ressemblent à des maquettes. Cette option donne de meilleurs résultats lorsque la photo a été prise d'un point de vue élevé. Appuyez sur  pour modifier les réglages ( 97).

Remarques

- Le flash intégré ne se déclenche pas.
- L'illuminateur d'assistance AF ne s'allume pas.
- Les vidéos avec effet miniature sont lues à grande vitesse.
- Aucun son n'est enregistré avec les vidéos.

Couleur sélective



Toutes les couleurs, à l'exception de celles sélectionnées, sont enregistrées en noir et blanc. Appuyez sur  pour modifier les réglages ( 98).

Remarque

Le flash intégré et les flashes optionnels sont désactivés.



Silhouette détachée sur fond lumineux.

 **Remarque**

Le flash intégré est désactivé.

 **High-key**



Utilisez ce mode avec des scènes lumineuses afin de créer des images dont la luminosité est accentuée.

 **Remarque**

Le flash intégré est désactivé.

 **Low-key**



Utilisez ce mode avec des scènes peu lumineuses afin de créer des images sombres dans lesquelles ressortent les hautes lumières.







 **Remarque**

Le flash intégré est désactivé.

Pour éviter les photos floues



Utilisez un trépied pour éviter d'obtenir des photos floues à des vitesses d'obturation lentes, en raison du bougé d'appareil.

Modes effets spéciaux

- Il n'est pas possible de sélectionner les options de qualité d'image NEF (RAW) en modes , **VI**, **POP**, , ,  et .
- Certains réglages, par exemple le mode de zone AF, les Picture Control ou la balance des blancs, ne peuvent pas être modifiés selon le mode sélectionné.
- En modes  et , la vitesse de rafraîchissement de l'écran de prise de vue ralentit.

■ ■ Modification des réglages de (Illustration photo)





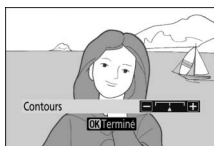

Pour modifier l'épaisseur des lignes, sélectionnez  en mode effets spéciaux, puis appuyez sur **OK**.

- Appuyez sur  pour affiner les contours ou sur  pour les épaissir.
- Appuyez sur **OK** pour enregistrer les modifications ; l'effet sélectionné est appliqué pendant la prise de vue.





■ ■ Modification des réglages de (Effet appareil photo jouet)

Pour modifier les réglages, sélectionnez  en mode effets spéciaux, puis appuyez sur **OK**.

- Appuyez sur  ou  pour mettre en surbrillance le réglage souhaité.
- **Saturation** : appuyez sur  pour augmenter la saturation, sur  pour la réduire.
- **Vignettage** : appuyez sur  pour augmenter le vignettage, sur  pour le réduire.
- Appuyez sur **OK** pour enregistrer les modifications ; l'effet sélectionné est appliqué pendant la prise de vue.



■ ■ Modification des réglages de (Effet miniature)





Pour modifier les réglages, sélectionnez  en mode effets spéciaux, puis appuyez sur .

1 Positionnez le point AF.

- Servez-vous du sélecteur multidirectionnel pour positionner le point AF dans la zone que vous souhaitez rendre nette.
- Pour vérifier la mise au point, appuyez sur le déclencheur à mi-course.



2 Choisissez l'orientation et la taille de la zone de netteté.

- Appuyez sur  pour afficher les options d'effet miniature.
- Appuyez sur  ou  pour choisir l'orientation de la zone de netteté.
- Appuyez sur  ou  pour choisir la largeur de la zone de netteté.

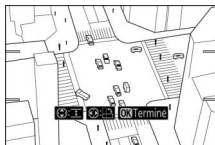



3 Enregistrez les modifications.

- Appuyez sur  pour enregistrer les modifications ; l'effet sélectionné est appliqué pendant la prise de vue.





Vidéos

Les vidéos avec effet miniature sont lues à grande vitesse. Par exemple, 15 minutes environ de séquence enregistrées en 1920 x 1080/30p (option de **Taille d'image/cadence** dans le menu Prise de vue vidéo) ( 258) seront lues en une minute environ.

■ Modification des réglages de (Couleur sélective)

Pour modifier les réglages, sélectionnez  en mode effets spéciaux, puis appuyez sur .



1 Sélectionnez les couleurs.

- Appuyez sur  pour afficher les options de couleur sélective.
- Cadrez un objet de la couleur souhaitée dans le carré blanc situé au centre de l'affichage.
- Pour effectuer un zoom avant sur le centre de l'affichage afin de sélectionner plus précisément la couleur, touchez le bouton . Touchez le bouton /? pour effectuer un zoom arrière.
- Appuyez sur  pour choisir la couleur de l'objet situé dans le carré blanc ; cet objet sera enregistré en couleur au moment de la prise de vue. La couleur sélectionnée s'affiche dans la première case de couleur numérotée.
- Toutes les couleurs différentes de celles sélectionnées dans les cases de couleur seront remplacées par du noir et blanc.

Couleur sélectionnée





2 Choisissez la gamme de couleurs.

- Appuyez sur  ou  pour augmenter ou réduire la gamme de teintes similaires qui seront incluses dans les photos ; choisissez une valeur comprise entre 1 et 7. Plus la valeur est élevée, plus la gamme de couleurs incluses est large ; plus la valeur est basse, plus la gamme de couleurs incluses est réduite.

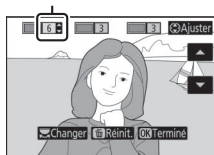
Gamme de couleurs



3 Sélectionnez d'autres couleurs.

- Pour sélectionner d'autres couleurs, tournez la molette de commande principale afin de mettre en surbrillance l'une des autres cases de couleur numérotées et répétez les étapes 1 et 2.
- Vous pouvez sélectionner jusqu'à 3 couleurs.
- Pour désélectionner la couleur en surbrillance, appuyez sur .
- Pour supprimer toutes les couleurs, maintenez appuyé . Une boîte de dialogue de confirmation s'affiche ; sélectionnez **Oui**.

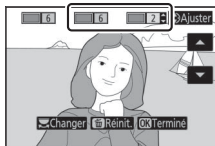

4 Enregistrez les modifications.

- Appuyez sur  pour enregistrer les modifications ; l'effet sélectionné est appliqué pendant la prise de vue.

Remarque : Couleur sélective

- Il se peut que l'appareil photo ait du mal à détecter certaines couleurs. Il est recommandé de choisir des couleurs saturées.
- Des valeurs élevées peuvent inclure des teintes d'autres couleurs.

Commande ISO (sensibilité [ISO])

Maintenez appuyée la commande **ISO** et tournez la molette de commande principale pour régler la sensibilité de l'appareil photo à la lumière selon la quantité de lumière disponible. Le réglage actuel est indiqué sur l'écran de prise de vue. Choisissez un réglage compris entre 100 et 51200 ISO ; des réglages de 1 et 2 IL au-dessus de 51200 ISO sont également disponibles pour des situations particulières. Le mode **SCN** et tous les modes **EFCT** à l'exception de  offrent une option **ISO-A** (automatique).

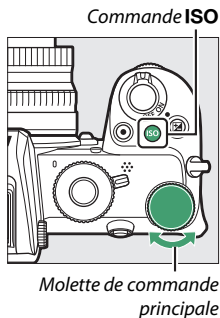

✓ Sensibilité (ISO)

Plus la sensibilité est élevée, moins il vous faut de lumière pour réaliser votre prise de vue, permettant ainsi de recourir à des vitesses d'obturation plus rapides ou à des ouvertures plus petites. Néanmoins, les photos prises à des sensibilités élevées sont plus sensibles au « bruit » (pixels lumineux répartis de manière aléatoire, voile ou lignes). Le bruit est notamment plus susceptible d'apparaître avec les réglages **Hi 1** et **Hi 2**.

✓ Hi 1 et Hi 2

Les réglages **Hi 1** et **Hi 2** correspondent respectivement à des sensibilités supérieures de 1 et 2 IL à la valeur numérique la plus élevée. **Hi 1** est équivalent à 102400 ISO, **Hi 2** à 204800 ISO.

Réglage automatique de la sensibilité

En modes **P**, **S**, **A** et **M**, vous pouvez activer ou désactiver le réglage automatique de la sensibilité en maintenant appuyée la commande **ISO** et en tournant la molette de commande secondaire. Lorsque le réglage automatique de la sensibilité est activé, l'appareil photo modifie automatiquement la sensibilité s'il ne parvient pas à obtenir l'exposition optimale avec la valeur sélectionnée via la commande **ISO** et la molette de commande principale. Pour éviter que la sensibilité n'atteigne une valeur trop élevée, vous pouvez choisir une limite maximale comprise entre 200 ISO et Hi 2 à l'aide de la rubrique **Réglage de la sensibilité > Sensibilité maximale** du menu Prise de vue photo.

Molette de commande
secondaire

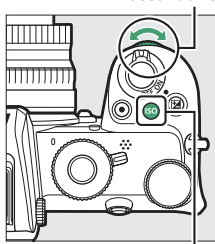

Commande **ISO**

Lorsque le réglage automatique de la sensibilité est activé, l'écran de prise de vue indique **ISO AUTO**. Si la sensibilité est différente de la valeur sélectionnée par l'utilisateur, la valeur modifiée s'affiche.



✓ Réglage automatique de la sensibilité

Si la sensibilité que vous avez sélectionnée est supérieure à celle indiquée dans **Sensibilité maximale** lorsque le réglage automatique de la sensibilité est activé, c'est votre choix qui sera appliqué. Si vous utilisez un flash, la vitesse d'obturation est limitée à une valeur comprise entre la vitesse sélectionnée pour le réglage personnalisé e1 (**Vitesse de synchro. flash**) et la vitesse sélectionnée pour le réglage personnalisé e2 (**Vitesse d'obturation flash**).

Commande (correction d'exposition)

Dans les modes autres que **AUTO**, la correction d'exposition permet de modifier la valeur d'exposition proposée par l'appareil photo pour prendre des photos plus claires ou plus sombres. Choisissez une valeur comprise entre -5 IL (sous-exposition) et $+5$ IL (surexposition) pour les photos, ou entre -3 et $+3$ IL pour les vidéos. Par défaut, les modifications apportées à la correction d'exposition sont effectuées par incréments de $\frac{1}{3}$ IL. Vous pouvez choisir un incrément de $\frac{1}{2}$ IL à l'aide du réglage personnalisé b1 (**Incrément de l'exposition**). De manière générale, si vous choisissez une valeur positive, le sujet s'éclaircit, tandis qu'une valeur négative l'assombrit.



-1 IL



Pas de correction
d'exposition





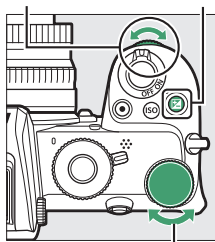

$+1$ IL

Pour choisir une valeur de correction d'exposition, appuyez sur la commande  et tournez une molette de commande jusqu'à l'apparition de la valeur souhaitée.

Molette de
commande
secondaire 



Molette de commande
principale

Avec des valeurs autres que ± 0.0 , l'appareil photo affiche l'icône  (mode vidéo) ou l'icône  et l'indicateur d'exposition (mode photo) une fois que vous relâchez la commande . Vous pouvez vérifier la valeur actuellement sélectionnée pour la correction d'exposition en appuyant sur la commande .

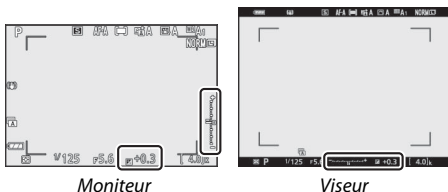

Vous pouvez rétablir l'exposition normale en réglant la correction d'exposition sur ± 0 . À l'exception des modes **SCN** et **EFCT**, la correction d'exposition n'est pas réinitialisée lorsque vous mettez l'appareil photo hors tension (en modes **SCN** et **EFCT**, la correction d'exposition est réinitialisée lorsque vous sélectionnez un autre mode ou que vous mettez l'appareil photo hors tension).

Mode M

En mode **M**, la correction d'exposition n'a d'incidence que sur l'indicateur d'exposition ; la vitesse d'obturation et l'ouverture ne changent pas. Vous pouvez afficher l'indicateur d'exposition et la valeur actuellement sélectionnée pour la correction d'exposition en appuyant sur la commande .

Photographie au flash

Lorsque vous utilisez le flash intégré ou un flash optionnel, la correction d'exposition joue à la fois sur l'intensité du flash et sur l'exposition, modifiant aussi bien la luminosité du sujet principal que celle de l'arrière-plan. Vous pouvez utiliser le réglage personnalisé e3 (**Correction expo. pour flash**) pour limiter les effets de la correction d'exposition uniquement à l'arrière-plan.

Commande ^{AE-L}/_{AF-L} (O₁)

Appuyez sur la commande ^{AE-L}/_{AF-L} (O₁) pour mémoriser la mise au point et l'exposition.

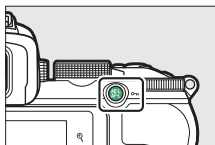

Mémorisation de l'exposition auto. (AE)

Appuyez sur la commande ^{AE-L}/_{AF-L} (O₁) pour mémoriser l'exposition selon le réglage actuel. Grâce à la mémorisation de l'exposition automatique, vous pouvez recomposer l'image après avoir mesuré un sujet qui ne se trouvera pas dans la zone de mise au point sélectionnée au moment du déclenchement. Cette fonction est particulièrement efficace avec la mesure spot ou pondérée centrale.

Mémorisation de la mise au point

Appuyez sur la commande ^{AE-L}/_{AF-L} (O₁) pour mémoriser la mise au point sur le sujet actuel lorsque **AF-C** est sélectionné comme mode de mise au point. Lorsque vous utilisez la mémorisation de la mise au point, choisissez un mode de zone AF autre que AF zone automatique.

■ ■ Mémorisation de la mise au point et de l'exposition

Suivez les étapes ci-dessous pour utiliser la mémorisation de la mise au point et de l'exposition.

1 Réglez la mise au point et l'exposition.

Positionnez le sujet dans le point AF sélectionné et appuyez sur le déclencheur à mi-course pour régler la mise au point et l'exposition.

2 Mémorisez la mise au point et l'exposition.

Tout en maintenant le déclencheur appuyé à mi-course, appuyez sur la commande AE-L (AE-L) pour mémoriser à la fois la mise au point et l'exposition (l'icône **AE-L** s'affiche).

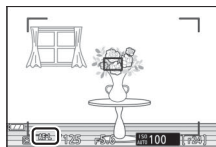
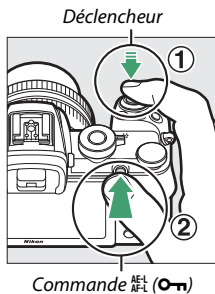

3 Recomposez et prenez la photo.

La mise au point reste mémorisée entre les prises de vues si vous maintenez le déclencheur enfoncé à mi-course (**AF-S**) ou la commande AF-L (**OK**) enfoncée, ce qui permet de prendre plusieurs photos successives avec le même réglage de mise au point.

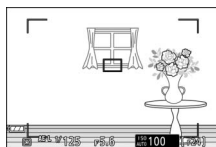

Ne modifiez pas la distance entre l'appareil photo et le sujet pendant la mémorisation de la mise au point. Si le sujet se déplace, effectuez à nouveau la mise au point en fonction de la nouvelle distance.

✓ AF-S

Lorsque le mode de mise au point est **AF-S** ou si l'appareil photo a sélectionné **AF-S** lorsque le mode de mise au point est **AF-A**, la mise au point est mémorisée tant que vous appuyez sur le déclencheur à mi-course (la mise au point est également mémorisée tant que vous appuyez sur la commande AF-L (**OK**)).

✓ Utilisation du déclencheur pour mémoriser l'exposition

Si **Activée (appui à mi-course)** est sélectionné pour le réglage personnalisé c1 (**Mémo. expo. par déclencheur**), l'exposition est mémorisée tant que vous appuyez sur le déclencheur à mi-course.

Flash intégré

Vous constaterez que le flash intégré améliore l'expérience photographique dans de nombreuses situations, notamment lorsque l'éclairage est faible ou lorsque vous devez « déboucher » les ombres et les sujets en contre-jour. Pour utiliser le flash intégré, ouvrez-le en faisant glisser la commande d'ouverture du flash.

- 1** Faites glisser la commande d'ouverture du flash pour ouvrir le flash intégré.

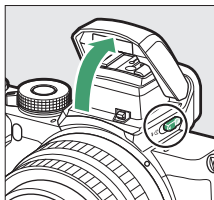

- 2** Choisissez un mode de flash. Sélectionnez **Mode de flash** dans le menu **i** ou le menu Prise de vue photo, puis choisissez un mode de flash.













- 3** Prenez une photo après avoir appuyé sur le déclencheur à mi-course pour effectuer la mise au point.

Modos de flash

Utilisez l'option **Mode de flash** dans le menu **i** ou dans le menu Prise de vue photo pour choisir l'effet produit par le flash. Les options disponibles varient en fonction du mode de prise de vue sélectionné.

Option	Description	Disponible en mode
	Dosage flash/ambiance (synchro sur le premier rideau) : le flash se déclenche à chaque prise de vue.	P, S, A, M
	Atténuation des yeux rouges : utilisez ce mode lorsque vous réalisez des portraits. L'illuminateur d'atténuation des yeux rouges s'allume avant que le flash ne se déclenche pour aider à réduire l'effet « yeux rouges ».	P, S, A, M
	Synchro lente : comme en mode « Dosage flash/ambiance », sauf que la vitesse d'obturation ralentit automatiquement pour capter la lumière de l'arrière-plan pendant la nuit ou lorsque l'éclairage est faible.	P, A
	Synchro lente + yeux rouges : utilisez ce mode lorsque vous réalisez des portraits ou prenez des photos similaires devant un arrière-plan nocturne. En plus de réduire les yeux rouges, l'appareil photo a recours à des vitesses d'obturation lentes pour capter l'éclairage de l'arrière-plan.	P, A
	Synchro sur le second rideau : de manière générale, le flash se déclenche au moment de l'ouverture de l'obturateur (synchro sur le premier rideau) ; en mode synchro sur le second rideau, le flash se déclenche juste avant la fermeture de l'obturateur. La synchro lente s'active automatiquement en modes P et A.	P, S, A, M
	Automatique : le flash se déclenche automatiquement selon la nécessité, lorsque l'éclairage est faible ou que le sujet est à contre-jour.	AUTO,  VI, POP,  FOV
	Auto. + atténuation yeux rouges : comme en mode « Atténuation des yeux rouges », sauf que le flash se déclenche uniquement si nécessaire.	AUTO,  VI, POP,  FOV

Option	Description	Disponible en mode
	Synchro lente auto. : comme en mode « Synchro lente », sauf que le flash se déclenche uniquement si nécessaire.	
	Synchro lente auto. + yeux rouges : comme en mode « Synchro lente + yeux rouges », sauf que le flash se déclenche uniquement si nécessaire.	
	Flash désactivé : le flash ne se déclenche pas.	AUTO, P, S, A, M,  ,  ,  ,  , VI, POP,  , 

Fermeture du flash intégré

Pour économiser l'énergie lorsque vous n'utilisez pas le flash, refermez-le en appuyant doucement vers le bas jusqu'à ce que le loquet s'enclenche.

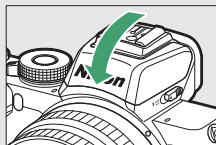













Utilisation du flash intégré

- Retirez tout parasoleil pour éviter les ombres.
- Si le flash intégré est utilisé en mode de déclenchement continu basse vitesse ou continu haute vitesse, une seule photo sera prise à chaque pression du déclencheur. La sélection du mode continu haute vitesse (étendu) active la photographie en rafale et désactive le flash intégré.
- Le déclenchement peut être brièvement désactivé pour protéger le flash si ce dernier a été utilisé pour plusieurs prises de vues consécutives. Vous pouvez le réutiliser après une courte pause.

✓ Vitesses d'obturation disponibles avec le flash intégré

Vous pouvez régler la vitesse d'obturation de la manière suivante lorsque vous utilisez le flash intégré :

Mode	Vitesse d'obturation
 AUTO,  ,  ,  ,  ,  ,  V,  POP,  , 	Réglée automatiquement par l'appareil photo ($\frac{1}{200}$ s– $\frac{1}{60}$ s)
	Réglée automatiquement par l'appareil photo ($\frac{1}{200}$ s– $\frac{1}{30}$ s)
	Réglée automatiquement par l'appareil photo ($\frac{1}{200}$ s–2 s)
P, A	Réglée automatiquement par l'appareil photo ($\frac{1}{200}$ s– $\frac{1}{60}$ s)*
S	$\frac{1}{200}$ s–30 s
M	$\frac{1}{200}$ s–30 s, pose B , pose T

* Vous pouvez régler la vitesse d'obturation sur 30 s si la synchro lente, la synchro sur le second rideau ou la synchro lente avec atténuation des yeux rouges est sélectionnée comme mode de flash.

✓ Ouverture, sensibilité et portée du flash

La portée du flash varie en fonction de la sensibilité (équivalence ISO) et de l'ouverture.

Ouverture pour un équivalent ISO de											Portée approximative
100	200	400	800	1600	3200	6400	12800	25600	51200		m
1.4	2	2.8	4	5.6	8	11	16	22	32		0,7–5,0
2	2.8	4	5.6	8	11	16	22	32	—		0,6–3,5
2.8	4	5.6	8	11	16	22	32	—	—		0,6–2,5
4	5.6	8	11	16	22	32	—	—	—		0,6–1,8
5.6	8	11	16	22	32	—	—	—	—		0,6–1,3
8	11	16	22	32	—	—	—	—	—		0,6–0,9

* Le flash a une portée minimale de 60 cm.

Correction du flash

La correction du flash permet de modifier l'intensité du flash de -3 IL à $+1$ IL, afin d'ajuster la luminosité du sujet principal par rapport à l'arrière-plan. Par défaut, les modifications apportées à la correction d'exposition sont effectuées par incréments de $\frac{1}{3}$ IL. Vous pouvez choisir un incrément de $\frac{1}{2}$ IL à l'aide du réglage personnalisé b1 (**Incrément de l'exposition**). L'intensité du flash peut être augmentée pour apporter plus de lumière sur le sujet principal, ou réduite pour empêcher une surexposition ou des reflets indésirables. De manière générale, si vous choisissez une valeur positive, le sujet s'éclaircit, tandis qu'une valeur négative l'assombrit.

Pour choisir une valeur de correction du flash, utilisez l'option **Correction du flash** du menu Prise de vue photo. Avec les valeurs différentes de ± 0.0 , l'icône  s'affiche sur l'écran de prise de vue.



Vous pouvez rétablir l'intensité normale du flash en réglant la correction du flash sur ± 0.0 . La correction du flash n'est pas réinitialisée par l'extinction de l'appareil photo.

Mémorisation FV

Cette fonction mémorise l'intensité du flash, ce qui permet de recomposer les photos tout en gardant une intensité du flash adaptée au sujet même si celui-ci ne se trouve pas au centre de la vue. L'intensité du flash est automatiquement réglée en cas de modification de la sensibilité (ISO) et de l'ouverture. La mémorisation FV n'est pas disponible en modes **AUTO**, **SCN** et **EFCT**.

Pour utiliser la mémorisation FV :

- 1** **Attribuez la Mémorisation FV à une commande de l'appareil photo.**
Attribuez la **Mémorisation FV** à une commande à l'aide du réglage personnalisé f2 (**Commandes perso (prise de vue)**).



- 2** **Ouvrez le flash.**
Faites glisser la commande d'ouverture du flash pour ouvrir le flash intégré.

- 3** **Effectuez la mise au point.**
Positionnez le sujet au centre de la vue et appuyez sur le déclencheur à mi-course pour effectuer la mise au point.



4 Mémorisez l'intensité du flash.

Après avoir vérifié la présence du témoin de disponibilité du flash (⚡) dans le viseur ou sur le moniteur, appuyez sur la commande sélectionnée à l'étape 1. Le flash émet un pré-éclair pilote pour déterminer l'intensité appropriée. L'intensité du flash est mémorisée à ce niveau et l'icône de mémorisation FV (FV) s'affiche sur l'appareil photo.



5 Recomposez la photo.

L'intensité du flash reste mémorisée sur la valeur mesurée à l'étape 4.



6 Prenez la photo.

Appuyez sur le déclencheur jusqu'en fin de course pour prendre la photo. Si vous le souhaitez, d'autres photos peuvent être prises avec la même mémorisation FV.

7 Annulez la mémorisation FV.

Appuyez sur la commande sélectionnée à l'étape 1 pour annuler la mémorisation FV. Vérifiez que l'icône de mémorisation FV (FV) a disparu.

Flashs optionnels

Mettez le flash sous tension et sélectionnez **TTL** pour **Contrôle du flash > Mode de contrôle flash (externe)** (SB-500, SB-400 ou SB-300) ou réglez le mode de contrôle du flash sur TTL, pré-éclair pilote ou pré-éclair pilote A (autres flashes ; reportez-vous à la documentation fournie avec le flash pour en savoir plus).

Menu *i*

Lorsque vous appuyez sur la commande *i*, le menu *i* s'affiche : il s'agit d'un menu répertoriant les réglages fréquemment utilisés pour le mode en cours de sélection.

Utilisation du menu *i*

Appuyez sur la commande *i* pour afficher le menu *i*.

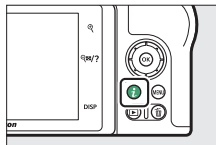

Mettez en surbrillance les éléments à l'aide du sélecteur multidirectionnel et appuyez sur **OK** pour afficher les options, puis mettez en surbrillance une option et appuyez sur **OK** pour la sélectionner et revenir au menu *i* (pour revenir à l'affichage précédent sans modifier les réglages, appuyez sur la commande *i*).

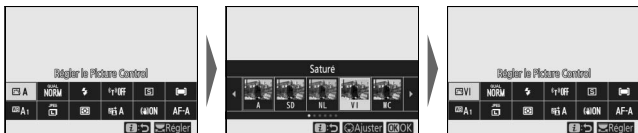

Molettes de commande

Vous pouvez également modifier les réglages des éléments en surbrillance en tournant la molette de commande principale pour choisir une option, puis en appuyant sur **OK** (vous pouvez sélectionner les sous-options, si disponibles, en tournant la molette de commande secondaire ; dans certains cas, vous pouvez sélectionner ces mêmes options à l'aide de l'une ou l'autre des molettes). L'option actuelle sera également sélectionnée si vous mettez en surbrillance un autre élément avec le sélecteur multidirectionnel ou si vous appuyez sur le déclencheur à mi-course.

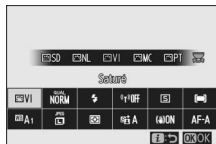

Menu *i* du mode photo

Avec les réglages par défaut, les éléments suivants s'affichent dans le menu *i* du mode photo.

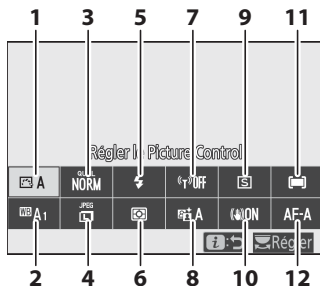



1	Régler le Picture Control	116	7	Connexion Wi-Fi.....	132
2	Balance des blancs	120	8	D-Lighting actif	133
3	Qualité d'image	126	9	Mode de déclenchement.....	135
4	Taille d'image.....	128	10	VR optique.....	139
5	Mode de flash	129	11	Mode de zone AF	140
6	Mesure	131	12	Mode de mise au point	140

Régler le Picture Control

Choisissez le Picture Control en fonction du sujet ou du type de scène.

Option	Description
A Automatique	L'appareil photo modifie les teintes et les tons automatiquement en se basant sur le Picture Control Standard . Le rendu du teint des visages est plus doux, certains objets tels que les feuillages et le ciel des prises de vues extérieures sont plus vifs que sur les photos prises avec le Picture Control Standard .
SD Standard	Traitement standard pour un résultat équilibré. Recommandé dans la plupart des situations.
NL Neutre	Traitement minimal pour un résultat naturel. Choisissez cette option si les photos doivent être ensuite traitées ou retouchées.
VI Saturé	Les couleurs des images sont rehaussées pour produire un effet saturé à l'impression. Choisissez cette option pour les photos mettant en valeur les couleurs primaires.
MC Monochrome	Pour prendre des photos monochromes.
PT Portrait	Les portraits sont traités pour offrir un rendu naturel et doux de la peau.
LS Paysage	Pour réaliser des paysages naturels et urbains éclatants.
FL Uniforme	Les détails sont conservés sur une large gamme de tons, des hautes lumières aux ombres. Choisissez cette option si les photos doivent être ensuite extrêmement traitées ou retouchées.
01– 20 Creative Picture Control (Picture Control créatifs)	Choisissez l'un des Picture Control suivants. Chacun est une combinaison unique de teintes, de saturation et d'autres paramètres réglés pour obtenir un effet particulier : Rêve, Matin, Pop, Dimanche, Sombre, Spectaculaire, Silence, Austère, Mélancolique, Pur, Denim, Jouet, Sépia, Bleu, Rouge, Rose, Fusain, Graphite, Binaire et Carbone .

Pour afficher les réglages Picture Control, mettez en surbrillance un Picture Control et appuyez sur . Vous pouvez avoir un aperçu des modifications apportées aux réglages ( 118).

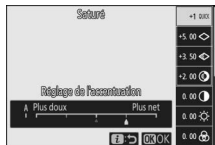

Le Picture Control actuel est indiqué par une icône qui s'affiche pendant la prise de vue.



■ Modification des Picture Control

Vous pouvez modifier les réglages Picture Control en fonction de la scène ou de votre créativité. Mettez en surbrillance **Régler le**

Picture Control dans le menu **i** et appuyez sur **OK** pour afficher la liste des Picture Control, puis mettez en surbrillance

un Picture Control et appuyez sur **OK** pour afficher les réglages Picture Control. Appuyez sur **▲** ou **▼** pour mettre en surbrillance le réglage souhaité et appuyez sur **▲** ou **▼** pour choisir une valeur par incréments de 1, ou tournez la molette de commande secondaire pour choisir une valeur par incréments de 0,25 (les options disponibles dépendent du Picture Control sélectionné). Vous pouvez rétablir les réglages par défaut en appuyant sur la commande **↶**.

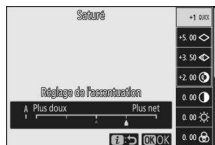

Après avoir modifié les réglages à votre convenance, appuyez sur **OK** pour appliquer les modifications et revenir au menu **i**. Les Picture Control qui ont été modifiés par rapport aux réglages par défaut sont indiqués par un astérisque (« * »).

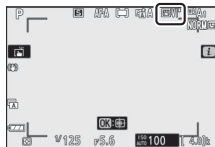

✓ Réglages précédents

Le repère **Δ** se trouvant sous une valeur dans le menu de réglage des Picture Control indique la valeur précédemment utilisée pour ce paramètre.



✓ « A » (Automatique)

Lorsque vous sélectionnez l'option **A** (automatique) disponible pour certains réglages, l'appareil photo modifie automatiquement le réglage. Les résultats obtenus dépendent de l'exposition et de la position du sujet dans la vue.

✓ Picture Control « A Automatique »

Si **A Automatique** est sélectionné pour Régler le Picture Control, les réglages peuvent être modifiés dans la plage **A-2** à **A+2**.



Vous disposez des réglages suivants :

Option	Description
Niveau de l'effet	Désactivez ou renforcez l'effet des Picture Control créatifs.
Réglage de l'accentuation	Modifiez rapidement les niveaux pour obtenir un équilibre entre Accentuation , Accentuation moyenne et Clarté . Vous pouvez aussi régler individuellement les paramètres suivants :
Accentuation	<ul style="list-style-type: none"> • Accentuation : déterminez l'accentuation des détails et des contours.
Accentuation moyenne	<ul style="list-style-type: none"> • Accentuation moyenne : modifiez l'accentuation selon la finesse des motifs et des lignes présents dans les tons moyens affectés par l'Accentuation et la Clarté.
Clarté	<ul style="list-style-type: none"> • Clarté : modifiez l'accentuation globale et l'accentuation des contours plus épais sans incidence sur la luminosité ou sur la plage dynamique.
Contraste	Modifiez le contraste.
Luminosité	Augmentez ou réduisez la luminosité sans perdre les détails dans les zones d'ombre et de hautes lumières.
Saturation	Contrôlez l'éclat des couleurs.
Teinte	Réglez la teinte.
Effets de filtres	Simulez l'effet de filtres colorés sur des images monochromes.
Virage	Choisissez la teinte utilisée pour les images monochromes. Lorsque vous appuyez sur  et qu'une option autre que B&W (noir et blanc) est sélectionnée, les options de saturation s'affichent.
Virage (Creative Picture Control (Picture Control créatif))	Réglez la nuance de couleur utilisée pour les Picture Control créatifs.

Effets de filtres

Vous avez le choix entre les effets suivants :

Mode	Réglage
Y (jaune)	Ces options améliorent le contraste et permettent d'atténuer la luminosité du ciel sur les photos de paysages. L'orange produit plus de contraste que le jaune, et le rouge plus de contraste que l'orange.
O (orange)	
R (rouge)	
G (vert)	Le vert adoucit les tons chair et peut donc être utilisé pour les portraits.

Balance des blancs

Modifiez la balance des blancs (pour en savoir plus, reportez-vous à « Balance des blancs », 67).

Option	Option
WB A Automatique	Fluorescent
Conserv. les blancs	Lampes à vapeur de sodium
Conserv. l'ambiance générale	Fluoresc. blanches chaudes
Conserv. couleurs chaudes	Fluorescentes blanches
A Lumière naturelle auto	Fluorescentes blanches froides
☀ Ensoleillé	Fluorescentes blanches diurnes
☁ Nuageux	Fluorescentes lumière diurne
🏠 Ombre	Vapeur mercure haute temp.
💡 Incandescent	WB ⚡ Flash
	☑ Choisir température de couleur
	PRE Pré-réglage manuel

Lorsque vous appuyez sur **WB** et que **Automatique** ou **Fluorescent** est en surbrillance, les sous-options de l'élément en surbrillance s'affichent.



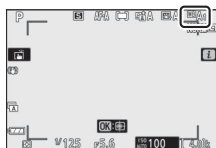

L'option de balance des blancs actuelle est indiquée par une icône qui s'affiche pendant la prise de vue.

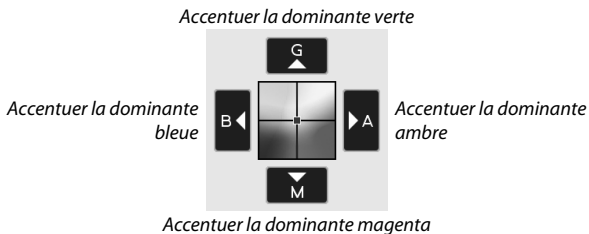

■ Réglage précis de la balance des blancs

Lorsque vous sélectionnez **Balance des blancs** dans le menu **i**, une liste d'options de balance des blancs s'affiche. Si une option autre que **Choisir température de couleur** est en surbrillance, vous pouvez afficher les options de réglage précis en appuyant sur . Il est possible d'avoir un aperçu des modifications apportées aux options de réglage précis.



Touchez les flèches à l'écran ou utilisez le sélecteur multidirectionnel pour affiner la balance des blancs. Appuyez sur  pour enregistrer les réglages et revenir au menu **i**.

L'astérisque (« * ») figurant à côté de l'icône de la balance des blancs sur l'écran de prise de vue signifie que le réglage précis est activé.



■ Sélection d'une température de couleur



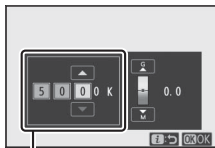

Lorsque vous sélectionnez **Balance des blancs** dans le menu **i**, une liste d'options de balance des blancs s'affiche. Lorsque **Choisir température de couleur** est en surbrillance, vous pouvez afficher les options de température de couleur en appuyant sur .

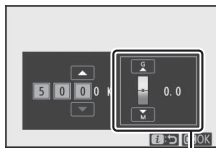

Valeur pour l'axe Ambre–
Bleu



Valeur pour l'axe Vert (G)–
Magenta

Appuyez sur  ou  pour mettre en surbrillance les chiffres de l'axe Ambre–Bleu ou Vert (G)–Magenta et appuyez sur  ou  pour les modifier. Appuyez sur  pour enregistrer les réglages et revenir au menu **i**. Si une valeur autre que zéro est sélectionnée pour l'axe Vert (G)–Magenta, un astérisque (« * ») s'affiche à côté de l'icône de balance des blancs.

Choisir la température de couleur

Notez que vous n'obtiendrez pas les résultats souhaités avec un éclairage fluorescent. Choisissez  (**Fluorescent**) en cas de sources lumineuses fluorescentes. Avec les autres sources lumineuses, prenez une photo test pour savoir si la valeur sélectionnée est appropriée.

■ ■ Pré-réglage manuel

Le pré-réglage manuel permet d'enregistrer et de réutiliser jusqu'à six réglages de balance des blancs personnalisés pour les prises de vues avec des éclairages mixtes ou pour compenser des sources lumineuses à forte dominante couleur. Suivez les étapes ci-dessous pour mesurer une valeur de pré-réglage.

1 Affichez les pré-réglages de la balance des blancs.

Mettez en surbrillance **Pré-réglage manuel** sur l'écran dédié à la balance des blancs dans le menu **i** et appuyez sur **↵** pour afficher une liste de pré-réglages de la balance des blancs.

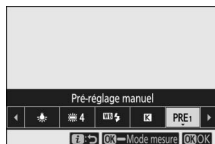

2 Sélectionnez un pré-réglage.

Mettez en surbrillance le pré-réglage souhaité (d-1 à d-6) et appuyez sur **OK** pour le sélectionner et revenir au menu **i**.

✓ Pré-réglages protégés

Les pré-réglages signalés par l'icône **ON** sont protégés et ne peuvent pas être modifiés.

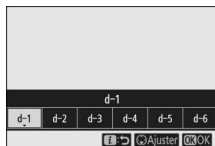

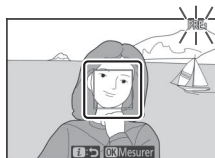

3 Sélectionnez le mode de mesure directe.

Mettez en surbrillance **Balance des blancs** dans le menu **i** et maintenez appuyé **OK** jusqu'à ce que l'icône **PRE** affichée sur l'écran de prise de vue clignote et que la cible de balance des blancs (□) s'affiche au centre de la vue.



4 Mesurez la balance des blancs.

Pour mesurer la balance des blancs, touchez un objet blanc ou gris, ou servez-vous du sélecteur multidirectionnel pour positionner la cible  sur une zone blanche ou grise de l'écran, et appuyez soit sur , soit sur le déclencheur jusqu'en fin de course (notez qu'il n'est pas possible de repositionner la cible  lorsque le flash intégré est activé ou qu'un flash optionnel est fixé, auquel cas vous devez mesurer la balance des blancs avec un objet blanc ou gris placé au centre de la vue).



Si l'appareil photo ne parvient pas à mesurer la balance des blancs, un message s'affichera. Réessayez de mesurer la balance des blancs à l'aide d'une autre cible.



5 Quittez le mode de mesure directe.

Appuyez sur la commande  pour quitter le mode de mesure directe.

✓ Pré-réglage manuel

Il n'est pas possible de pré-régler la balance des blancs lorsque la prise de vue HDR ou par surimpression est en cours de réalisation.

✓ Mode de mesure directe

Le mode de mesure directe s'arrête si aucune opération n'est effectuée pendant la durée sélectionnée pour le réglage personnalisé c3 (**Délai d'extinction**) > **Temporisation du mode veille**.

✓ Gestion des pré-réglages

L'option **Balance des blancs > Pré-réglage manuel** du menu Prise de vue photo permet de copier la balance des blancs à partir d'une photo existante vers un pré-réglage sélectionné, d'ajouter des légendes ou de protéger les pré-réglages.

✓ Pré-réglage manuel : sélection d'un pré-réglage

Pour choisir un pré-réglage, sélectionnez **Balance des blancs > Pré-réglage manuel** dans le menu Prise de vue photo, puis mettez en surbrillance un pré-réglage et appuyez sur **OK**. Si aucune valeur n'existe actuellement pour le pré-réglage sélectionné, la balance des blancs sera réglée sur 5200 K, comme pour **Ensoleillé**.



Qualité d'image

Choisissez un format de fichier pour les photos.

Option	Description
NEF (RAW) + JPEG fine	Enregistrez deux copies de chaque photo : une image NEF (RAW) et une copie JPEG. Seule la copie JPEG s'affiche pendant la visualisation, mais si vous supprimez la copie JPEG, vous supprimez également l'image NEF (RAW). Vous pouvez afficher l'image NEF (RAW) uniquement à l'aide d'un ordinateur.
NEF (RAW) + JPEG normal	
NEF (RAW) + JPEG basic	
NEF (RAW)	Enregistrez les photos au format NEF (RAW).
JPEG fine	Enregistrez les photos au format JPEG. La compression augmente et la taille du fichier diminue, au fur et à mesure que la qualité baisse, passant de « fine » à « normal » et enfin à « basic ».
JPEG normal	
JPEG basic	

L'option sélectionnée actuellement est indiquée à l'écran pendant la prise de vue.

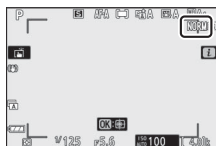

NEF (RAW)

- Les fichiers NEF (RAW) ont pour extension « *.nef ».
- Le processus permettant de convertir les photos NEF (RAW) dans d'autres formats plus transférables comme le JPEG est dénommé « Traitement NEF (RAW) ». Lors de ce processus, vous pouvez modifier librement les Picture Control et des réglages comme la correction d'exposition et la balance des blancs.
- Les données RAW elles-mêmes ne sont pas altérées par le traitement NEF (RAW) et leur qualité restera intacte même si vous traitez plusieurs fois les photos avec des réglages différents.
- Il est possible de traiter les photos NEF (RAW) directement dans l'appareil photo à l'aide de la rubrique **Traitement NEF (RAW)** du menu Retouche ou sur un ordinateur à l'aide du logiciel NX Studio de Nikon. NX Studio est disponible gratuitement dans le Centre de téléchargement Nikon.

Taille d'image

Choisissez la taille à laquelle les photos sont enregistrées.

L'option sélectionnée actuellement est indiquée à l'écran pendant la prise de vue.

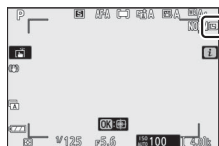

Les dimensions physiques en pixels des photos dépendent de l'option sélectionnée pour **Choisir la zone d'image** dans le menu Prise de vue photo.

		Taille d'image		
		Large	Moyenne	Petite
Zone d'image	DX (24 × 16)	5568 × 3712	4176 × 2784	2784 × 1856
	1 : 1 (16 × 16)	3712 × 3712	2784 × 2784	1856 × 1856
	16 : 9 (24 × 14)	5568 × 3128	4176 × 2344	2784 × 1560

Mode de flash

Choisissez un mode pour le flash intégré. Les options disponibles dépendent du mode sélectionné avec le sélecteur de mode.











































































Option	Disponible en mode	Option	Disponible en mode
Dosage flash/ ambiance	P, S, A, M	Auto. + atténuation yeux rouges	AUTO, , , , , , , VI, POP, ,
Atténuation des yeux rouges		Synchro lente auto.	
Synchro lente	P, A	Synchro lente auto. + yeux rouges	
Synchro lente + yeux rouges		Flash désactivé	AUTO, P, S, A, M, , , , , , , VI, POP, ,
Synchro sur le second rideau	P, S, A, M		
Automatique	AUTO, , , , , , VI, POP, ,		

L'option sélectionnée actuellement est indiquée par une icône qui s'affiche pendant la prise de vue.







Modes de flash disponibles avec les flashes optionnels

Les modes de flash disponibles lorsqu'un flash optionnel est fixé dépendent du mode sélectionné avec le sélecteur de mode.

Option		Disponible en mode
	Dosage flash/ambiance	AUTO, P, S, A, M,  ,  ,  ,  ,  ,  ,  ,  ,  ,  ,  ,  ,  ,  ,  ,  ,  ,  ,  ,  ,  ,  ,  ,  ,  ,  ,  , 
 	Atténuation des yeux rouges	AUTO, P, S, A, M,  ,  ,  ,  ,  ,  ,  ,  ,  ,  ,  ,  ,  ,  ,  ,  ,  ,  ,  ,  ,  ,  ,  ,  ,  ,  ,  , 
 SLOW	Synchro lente	P, A, 
  SLOW	Synchro lente + yeux rouges	P, A, 
 REAR	Synchro sur le second rideau	P, S, A, M
 AUTO	Automatique	—
  AUTO	Auto. + atténuation yeux rouges	—
  SLOW	Synchro lente auto.	—
   SLOW	Synchro lente auto. + yeux rouges	—
 OFF	Flash désactivé	AUTO, P, S, A, M

Mesure

La « mesure » permet d'indiquer la manière avec laquelle l'appareil photo règle l'exposition. Vous disposez des options suivantes :

Option	Description
 Mesure matricielle	L'appareil photo mesure la majeure partie de la vue et règle l'exposition en fonction de la répartition tonale, de la couleur, de la composition et de la distance. Le rendu obtenu est proche de celui perçu par l'œil.
 Mesure pondérée centrale	L'appareil photo mesure l'intégralité de la vue mais accorde plus d'importance à la zone centrale, dont vous pouvez choisir la taille à l'aide du réglage personnalisé b3 (Zone pondérée centrale). Il s'agit de la mesure classique pour les portraits ; elle est aussi recommandée lors de l'utilisation de filtres ayant une correction d'exposition supérieure à 1x.
 Mesure spot	L'appareil photo mesure un cercle de $\phi 3,5$ mm (équivalent à environ 2,5% de la vue) centré sur le point AF sélectionné, ce qui permet de mesurer des sujets décentrés (si le mode AF zone automatique est activé, l'appareil photo mesure à la place le point AF central). La mesure spot garantit une exposition correcte du sujet, même lorsque l'arrière-plan est beaucoup plus clair ou sombre.
 * Mesure pondérée htes lumières	L'appareil photo accorde plus d'importance aux hautes lumières. Utilisez cette option pour conserver plus de détails dans les hautes lumières, par exemple lorsque vous photographiez des artistes sur scène éclairés par des projecteurs.

L'option sélectionnée actuellement est indiquée par une icône qui s'affiche pendant la prise de vue.

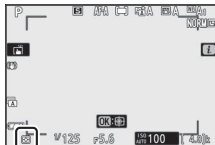

Connexion Wi-Fi

Activez ou désactivez le Wi-Fi. Activez le Wi-Fi pour établir des connexions sans fil avec des ordinateurs ou entre l'appareil photo et des smartphones ou tablettes (périphériques mobiles) exécutant l'application SnapBridge.

L'appareil photo affiche une icône Wi-Fi lorsque le Wi-Fi est activé.

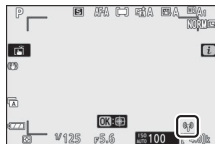

Pour désactiver le Wi-Fi, mettez en surbrillance **Connexion Wi-Fi** dans le menu **i** et appuyez sur **OK**. Si le Wi-Fi est activé actuellement, une invite **Mettre fin à la connexion Wi-Fi** s'affiche ; appuyez sur **OK** pour mettre fin à la connexion.

D-Lighting actif

La fonction D-Lighting actif préserve les détails dans les hautes lumières et les ombres et crée des photos au contraste naturel. Utilisez cette option pour les scènes très contrastées, par exemple lors de la prise de vue d'un extérieur très lumineux à travers une porte ou une fenêtre ou lors de la prise de vue de sujets placés à l'ombre par une forte luminosité. Cette option est plus efficace en mode de mesure matricielle.

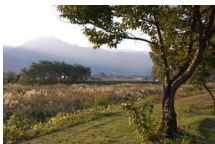

Désactivé



☺ A Automatique

Option	Description
☺ A Automatique	L'appareil photo ajuste automatiquement le D-Lighting actif en fonction des conditions de prise de vue (toutefois, en mode M, ☺ A Automatique est équivalent à ☺ N Normal).
☺ H ⁺ Très élevé	Choisissez le niveau de D-Lighting actif parmi ☺ H ⁺ Très élevé, ☺ H Élevé, ☺ N Normal et ☺ L Faible.
☺ H Élevé	
☺ N Normal	
☺ L Faible	
☺ OFF Désactivé	D-Lighting actif désactivé.

L'option sélectionnée actuellement est indiquée par une icône qui s'affiche pendant la prise de vue.









D-Lighting actif

Du bruit (pixels lumineux répartis de manière aléatoire, voile ou lignes) risque d'apparaître sur les photos prises avec l'option D-Lighting actif. Des ombres irrégulières risquent également d'être visibles avec certains sujets. Le D-Lighting actif ne s'applique pas en cas de sensibilité élevée (Hi 1 et Hi 2), y compris aux sensibilités élevées sélectionnées via l'option de réglage automatique de la sensibilité.

Mode de déclenchement

Choisissez l'opération effectuée lorsque vous appuyez sur le déclencheur jusqu'en fin de course.

Option	Description
 Vue par vue	L'appareil prend une photo chaque fois que vous appuyez sur le déclencheur.
 Continu L	L'appareil photo enregistre 1 à 4 vues par seconde tant que vous appuyez sur le déclencheur. Vous pouvez choisir la cadence de prise de vue en tournant la molette de commande secondaire lorsque Continu L est en surbrillance dans le menu du mode de déclenchement.
 Continu H	L'appareil photo enregistre jusqu'à 5 vues par seconde tant que vous appuyez sur le déclencheur.
 Continu H (étendu)	L'appareil photo enregistre jusqu'à 11 vues par seconde tant que vous appuyez sur le déclencheur. Le flash intégré et les flashes optionnels ne peuvent pas être utilisés. La réduction du scintillement est sans effet.
 Retardateur	Prenez des photos avec le retardateur (☞ 138).

Si vous appuyez sur  lorsque **Continu L** est en surbrillance, les options de cadence de prise de vue s'affichent.



Le mode de déclenchement actuel est indiqué par des icônes sur l'écran de prise de vue.

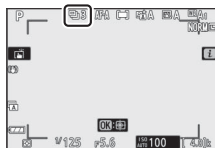

✓ Écran de prise de vue

En modes continu basse vitesse et continu haute vitesse, l'affichage est actualisé en temps réel même lorsque la prise de vue est en cours.

✓ Cadence de prise de vue

La cadence de prise de vue dépend des réglages de l'appareil photo. Les cadences maximales approximatives selon les différents réglages sont indiquées dans le tableau ci-dessous.

Mode de déclenchement	Qualité d'image	Profondeur d'échantillonnage	Mode silencieux	
			Désactivé	Activé
Continu L	JPEG	—	Sélectionné par l'utilisateur	
	NEF (RAW)/NEF (RAW) + JPEG	12		
		14		
Continu H	JPEG	—	5 vps	4,5 vps
	NEF (RAW)/NEF (RAW) + JPEG	12		4 vps
		14		
Continu H (étendu)	JPEG	—	11 vps*	11 vps
	NEF (RAW)/NEF (RAW) + JPEG	12		
		14	9 vps	8,5 vps

* 10 vps lorsque **Obturation électro. au 1er rideau** est sélectionné pour le réglage personnalisé d4 (**Type d'obturateur**).

✓ Continu H (étendu)

Selon les réglages de l'appareil photo, l'exposition peut varier de façon irrégulière lors de chaque rafale. Pour éviter cela, vous pouvez mémoriser l'exposition (☐ 105).

✓ Mémoire tampon

L'appareil photo est doté d'une mémoire tampon servant à stocker temporairement les images, ce qui permet de poursuivre la prise de vue pendant l'enregistrement des photos sur la carte mémoire. Une estimation du nombre de photos pouvant être stockées dans la mémoire tampon en fonction des réglages sélectionnés est indiquée à l'emplacement du compteur de vues, lorsque l'on appuie sur le déclencheur à mi-course.



Pendant l'enregistrement des photos sur la carte mémoire, le voyant d'accès de la carte mémoire s'allume. En fonction des conditions de prise de vue et des performances de la carte mémoire, l'enregistrement peut prendre de quelques secondes à quelques minutes. *Ne retirez ni la carte mémoire ni l'accumulateur tant que le voyant d'accès n'est pas éteint.* Si l'appareil photo est mis sous tension alors qu'il reste des données dans la mémoire tampon, il ne s'éteindra pas tant que toutes les images présentes dans la mémoire tampon ne seront pas enregistrées. Si l'accumulateur est déchargé alors que des images se trouvent encore dans la mémoire tampon, le déclenchement est désactivé et les images sont transférées vers la carte mémoire.

■ Retardateur

En mode retardateur, lorsque vous appuyez sur le déclencheur, un compte à rebours démarre ; une photo est prise à la fin du compte à rebours.

- 1 Sélectionnez **Mode de déclenchement** dans le menu **i**, mettez en surbrillance **Retardateur** et appuyez sur .



- 2 Choisissez le délai du retardateur et le nombre de prises de vues. Appuyez sur  une fois les réglages effectués.

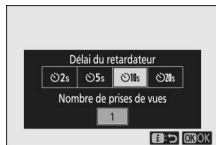

- 3 Cadrez la photo et effectuez la mise au point.
En modes de mise au point avec priorité au déclenchement, notamment en mode **AF-S**, le compte à rebours ne démarre pas tant que l'appareil photo n'a pas effectué la mise au point.



- 4 Démarrez le retardateur.
Appuyez sur le déclencheur jusqu'en fin de course pour démarrer le retardateur. L'icône  s'affiche et le témoin du retardateur clignote et s'arrête de clignoter deux secondes avant la prise de vue.

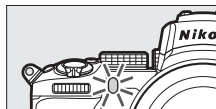



Pour prendre plusieurs photos

Utilisez le réglage personnalisé c2 (**Retardateur**) pour choisir le nombre de photos prises à la fin du décompte et l'intervalle entre celles-ci.

VR optique

Choisissez d'activer, ou non, la réduction de vibration optique. Les options disponibles varient selon l'objectif.

Option	Description
 Normal (VR activé)	Choisissez ce réglage pour optimiser la réduction de vibration optique lorsque vous photographiez des sujets immobiles.
 Sport	Choisissez ce réglage lorsque vous photographiez des athlètes et d'autres sujets qui se déplacent rapidement et de façon imprévisible.
 Désactivé	Réduction de vibration optique désactivée.

À l'exception de **Désactivé**, les options sont indiquées par une icône qui s'affiche pendant la prise de vue.









VR optique

Il est possible que l'option **VR optique** ne soit pas disponible avec certains objectifs. Lors de l'utilisation de la réduction de vibration, attendez que l'image se stabilise avant de photographier. Avec certains objectifs, l'image peut également être instable après le déclenchement ; ceci est normal et n'indique pas un dysfonctionnement. Notez que les réglages des objectifs dotés du système de réduction de vibration optique, montés sur un trépied ou un monopode, peuvent varier selon l'objectif ; consultez le manuel de l'objectif pour en savoir plus.

Normal ou **Sport** est recommandé pour les filés panoramiques. En modes **Normal** et **Sport**, la réduction de vibration optique s'applique uniquement au mouvement ne faisant pas partie du filé (par exemple, si l'appareil photo est utilisé pour faire un filé horizontal, la réduction de vibration optique ne s'applique qu'au tremblement vertical).

Mode de zone AF

Le mode de zone AF contrôle la façon dont l'appareil photo sélectionne le point AF. Pour en savoir plus, reportez-vous à « Mode de zone AF » (📖 54).

Option	Option
 AF zone réduite	 AF zone large (S)
 AF point sélectif	 AF zone large (L)
 AF zone dynamique	 AF zone automatique

L'option sélectionnée actuellement est indiquée par une icône qui s'affiche pendant la prise de vue.

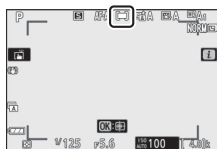

Mode de mise au point

Le mode de mise au point indique à l'appareil photo comment il doit effectuer la mise au point. Pour en savoir plus, reportez-vous à « Choix d'un mode de mise au point » (📖 51).

Option	Option
AF-A Sélection auto. du mode AF	AF-C AF continu
AF-S AF ponctuel	MF Mise au point manuelle

L'option sélectionnée actuellement est indiquée par une icône qui s'affiche pendant la prise de vue.

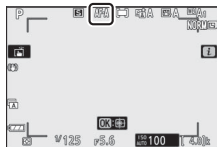

Menu **i** du mode vidéo

Avec les réglages par défaut, les éléments suivants s'affichent dans le menu **i** du mode vidéo.

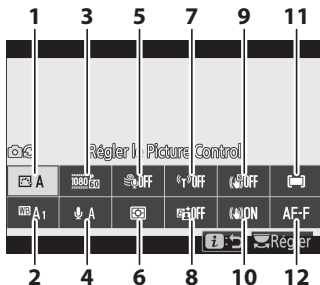

1 Régler le Picture Control	142	7 Connexion Wi-Fi.....	147
2 Balance des blancs	142	8 D-Lighting actif	147
3 Taille d'image et cadence/ qualité.....	143	9 VR électronique.....	147
4 Sensibilité du microphone	145	10 VR optique.....	148
5 Réduction du bruit du vent	146	11 Mode de zone AF	148
6 Mesure	147	12 Mode de mise au point	148

☑ « Comme les réglages photo »

Si **Comme les réglages photo** est sélectionné pour **Régler le Picture Control**, **Balance des blancs**, **D-Lighting actif** ou **VR optique** dans le menu Prise de vue vidéo, l'icône  s'affiche en haut à gauche du menu **i**, indiquant que les options sélectionnées pour ces réglages en mode photo s'appliquent également en mode vidéo et vice versa.

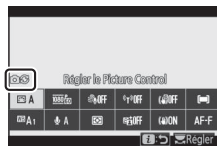

Régler le Picture Control

Choisissez un Picture Control pour l'enregistrement vidéo. Pour en savoir plus, reportez-vous à « Régler le Picture Control » (📖 116).

Balance des blancs

Réglez la balance des blancs pour l'enregistrement vidéo. Pour en savoir plus, reportez-vous à « Balance des blancs » (📖 67, 120).

Taille d'image, cadence et qualité des vidéos

Sélectionnez la taille d'image (en pixels) et la cadence des vidéos.

Vous avez également le choix entre deux options **Qualité des vidéos** : **Élevée** (indiquée par les icônes de taille d'image/cadence avec « ★ ») et **Normale**. Ensemble, toutes ces options définissent le débit binaire maximal, comme indiqué dans le tableau suivant.

Taille d'image/cadence ¹		Débit binaire max. (Mbit/s)		Durée d'enregistrement max.
		Qualité Élevée	Qualité Normale	
	3840 × 2160 (4K UHD) ; 30p	144	— ²	29 min. 59 s ⁴
	3840 × 2160 (4K UHD) ; 25p			
	3840 × 2160 (4K UHD) ; 24p			
	1920 × 1080 ; 120p ³			
	1920 × 1080 ; 100p ³			
	1920 × 1080 ; 60p	56	28	
	1920 × 1080 ; 50p			
	1920 × 1080 ; 30p			
	1920 × 1080 ; 25p	28	14	
	1920 × 1080 ; 24p			
	1920 × 1080 ; 30p × 4 (ralenti) ³	36	— ²	3 min.
	1920 × 1080 ; 25p × 4 (ralenti) ³			
	1920 × 1080 ; 24p × 5 (ralenti) ³			

1 Cadences de prise de vue réelles pour 120p, 60p, 30p et 24p respectivement de 119,88, 59,94, 29,97 et 23,976 vps.

2 **Qualité des vidéos** définie sur **Élevée**.

3 Les options suivantes ne peuvent pas être utilisées :

- Détection des visages (AF zone automatique sélectionné comme mode de zone AF)
- Réduction du scintillement
- VR électronique

4 Chaque vidéo est répartie dans 8 fichiers maximum, d'une taille maximale de 4 Go chacun. Le nombre de fichiers et la durée de chaque fichier dépendent des options sélectionnées pour **Taille d'image/cadence** et **Qualité des vidéos**. Les vidéos enregistrées sur les cartes mémoire formatées dans l'appareil photo sont néanmoins enregistrées dans un fichier unique quelle que soit la taille, si la capacité de la carte dépasse 32 Go.

L'option sélectionnée actuellement est indiquée par une icône à l'écran.



■ Ralenti

Pour enregistrer des vidéos au ralenti sans le son, sélectionnez une option « ralenti » pour **Taille d'image/cadence**. Les ralentis sont enregistrés à une vitesse 4 ou 5 fois plus rapide que la vitesse nominale et sont lus à la vitesse nominale. Les vidéos réalisées à **1920 x 1080 ; 30p x4 (ralenti)**, par exemple, sont enregistrées à une cadence d'environ 120 vps et lues à environ 30 vps, ce qui signifie que 10 secondes d'enregistrement produisent une séquence d'environ 40 secondes.

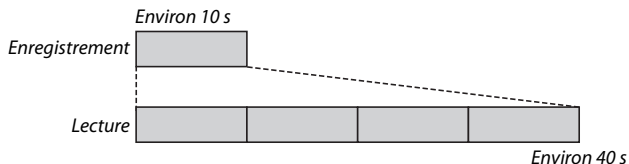

Les vitesses d'enregistrement et de lecture sont indiquées ci-dessous.

	Taille d'image/cadence	Vitesse d'enregistrement	Normal
	1920 x 1080 ; 30p x4 (ralenti)	120p (119,88 vps)	30p (29,97 vps)
	1920 x 1080 ; 25p x4 (ralenti)	100p (100 vps)	25p (25 vps)
	1920 x 1080 ; 24p x5 (ralenti)	120p (119,88 vps)	24p (23,976 vps)

Sensibilité du microphone

Activez ou désactivez le microphone intégré ou le microphone externe ou modifiez leur sensibilité. Choisissez pour régler la sensibilité automatiquement ou **Microphone désactivé** pour désactiver l'enregistrement du son ou réglez la sensibilité du microphone manuellement en choisissant une valeur comprise entre et (plus la valeur est élevée, plus la sensibilité est élevée).

Avec les réglages autres que , l'option sélectionnée actuellement est indiquée par une icône à l'écran.

Si le niveau de son s'affiche en rouge, le volume est trop élevé. Réduisez la sensibilité du microphone.

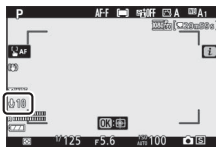

Icône

Les vidéos enregistrées lorsque **Microphone désactivé** est sélectionné pour **Sensibilité du microphone** sont signalées par l'icône



Réduction du bruit du vent

Choisissez d'activer, ou non, la réduction du bruit du vent pendant l'enregistrement vidéo.

Option	Description
Activée	Activez le filtre passe-haut du microphone intégré, ce qui réduit le bruit du vent qui s'infiltré dans ce dernier. Notez que cela risque également d'affecter d'autres sons.
Désactivée	Désactivez la réduction du bruit du vent.

Une icône s'affiche sur l'écran de prise de vue lorsque la réduction du bruit du vent est **Activée**.

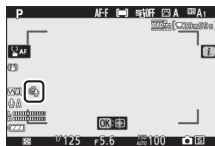

La sélection de **Activée** pour **Réduction du bruit du vent** est sans effet sur les microphones stéréo en option. Pour les microphones qui prennent en charge cette fonctionnalité, la réduction du bruit du vent peut être activée ou désactivée à l'aide des commandes du microphone.

Mesure

Choisissez la façon dont l'appareil photo règle l'exposition en mode vidéo. Pour en savoir plus, reportez-vous à « Mesure » (☰ 131), mais notez que la mesure spot n'est pas disponible.

Connexion Wi-Fi

Activez ou désactivez le Wi-Fi. Pour en savoir plus, reportez-vous à « Connexion Wi-Fi » (☰ 132).

D-Lighting actif

Choisissez une option de D-Lighting actif pour le mode vidéo. Pour en savoir plus, reportez-vous à « D-Lighting actif » (☰ 133). Notez que si **Comme les réglages photo** est sélectionné pour **D-Lighting actif** dans le menu Prise de vue vidéo et que **Automatique** est sélectionné dans le menu Prise de vue photo, les vidéos sont réalisées avec un réglage équivalant à **Normal**.

VR électronique

Sélectionnez **Activé** pour activer la réduction de vibration électronique en mode vidéo. La réduction de vibration électronique n'est pas disponible en mode EFCT ou à des tailles d'image de **1920 x 1080 ; 120p, 1920 x 1080 ; 100p** ou 1920 x 1080 (ralenti). Notez que si la réduction de vibration électronique est activée, l'angle de champ est réduit, ce qui augmente légèrement la focale apparente.

Une icône s'affiche lorsque **Activé** est sélectionnée.



VR optique

Choisissez une option de réduction de vibration optique pour le mode vidéo. Pour en savoir plus, reportez-vous à « VR optique » (📖 139).

Mode de zone AF

Choisissez la façon dont l'appareil photo sélectionne le point AF lorsque l'autofocus est activé en mode vidéo. Pour en savoir plus, reportez-vous à « Mode de zone AF » (📖 54).

Option	Option
 AF point sélectif	 AF zone large (L)
 AF zone large (S)	 AF zone automatique

Mode de mise au point

Choisissez la méthode de mise au point en mode vidéo. Pour en savoir plus, reportez-vous à « Choix d'un mode de mise au point » (📖 51).

Option	Option
AF-S AF ponctuel	AF-F AF permanent
AF-C AF continu	MF Mise au point manuelle

Visualisation avancée

Consultez ce chapitre pour approfondir vos connaissances sur la visualisation des images, leurs informations, le menu **i** de visualisation, la fonction Loupe et la suppression des images.

Visualisation des photos

Servez-vous des commandes **Q** et **Q/?** pour commuter entre la visualisation plein écran et la visualisation par planche d'images.

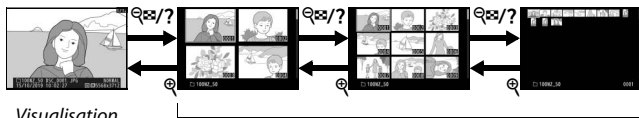

Visualisation
plein écran



Visualisation par planche d'images

Visualisation plein écran

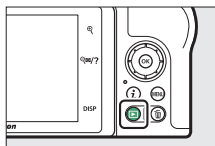
Appuyez sur la commande **▶** pour afficher en plein écran l'image la plus récente. Vous pouvez voir les autres images en appuyant sur **◀** ou **▶** ; pour voir les autres informations concernant la photo actuellement affichée, appuyez sur **⊙** ou **⊙** ou touchez la commande **DISP** (151).



Visualisation par planche d'images

Pour afficher plusieurs images à la fois, touchez la commande /? lorsqu'une image est affichée en plein écran. Le nombre d'images affichées passe de 4 à 9 puis à 72 chaque fois que vous touchez la commande , et diminue dans l'autre

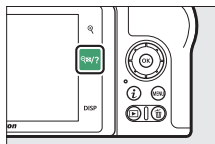

sens chaque fois que vous touchez la commande . Utilisez le sélecteur multidirectionnel pour mettre en surbrillance les images.

✓ Commandes tactiles

Il est possible d'utiliser les commandes tactiles lorsque les images sont affichées sur le moniteur (☐ 14).

✓ Rotation des images



Pour afficher verticalement les photos prises à la verticale, sélectionnez **Activée** pour l'option **Rotation des images** du menu Visualisation.





✓ Affichage des images

Lorsque l'option **Activé** est sélectionnée pour **Affichage des images** dans le menu Visualisation, les photos s'affichent automatiquement après la prise de vue (étant donné que l'appareil photo est déjà correctement orienté, les images ne seront pas automatiquement pivotées à ce moment-là). Si **Activé (moniteur uniquement)** est sélectionné, les photos ne s'afficheront pas dans le viseur. En modes de déclenchement continu, l'affichage démarre à la fin de la prise de vue, par la première image de la série en cours.

Informations sur les photos

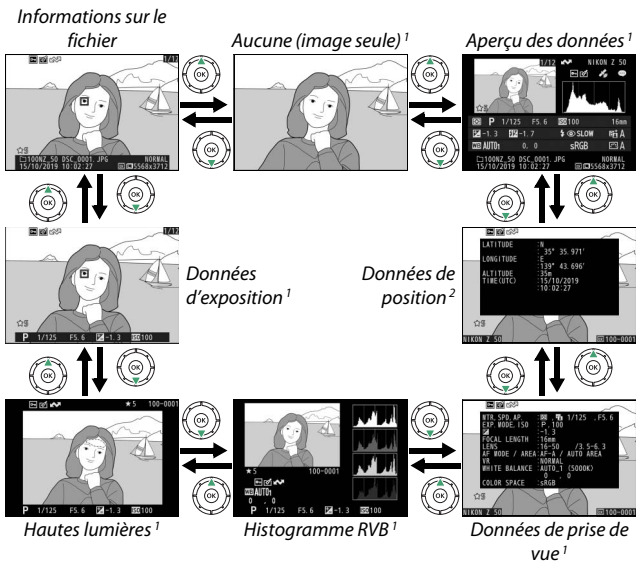
Les informations sur les photos se superposent aux photos affichées en mode de visualisation plein écran. Appuyez sur  ou  ou touchez la commande **DISP** pour parcourir ces informations, comme indiqué ci-dessous.



- 1 S'affiche uniquement si l'option correspondante est sélectionnée pour **Options de visualisation** dans le menu Visualisation.
- 2 S'affichent uniquement si elles sont incluses dans la photo ( 317).

Informations sur le fichier

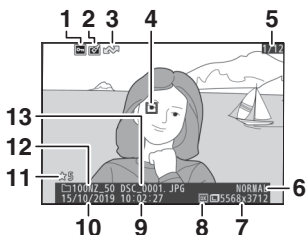

1	État de la protection	74
2	Indicateur de retouche.....	327
3	Marquage de transfert	161
4	Point AF*	54
5	Numéro de vue/nombre total de vues	
6	Qualité d'image.....	126
7	Taille d'image	128
8	Zone d'image.....	193
9	Heure d'enregistrement	307
10	Date d'enregistrement.....	307
11	Classement.....	73
12	Nom du dossier	183
13	Nom de fichier.....	193, 258

* S'affiche uniquement si vous avez sélectionné

Point AF pour **Options de visualisation**.

Données d'exposition

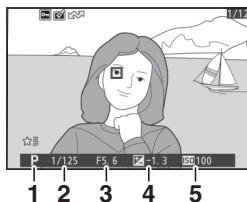

1	Mode de prise de vue	75
2	Vitesse d'obturation.....	76, 78
3	Ouverture	77
4	Correction d'exposition	102
5	Sensibilité (ISO)*	100

* Affichée en rouge si la photo a été prise en mode **P**, **S**, **A** ou **M** et que le réglage automatique de la sensibilité était activé.

Hautes lumières

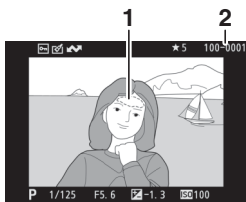

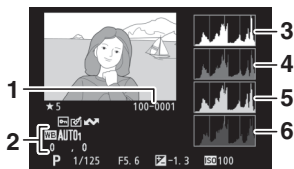

- 1 Hautes lumières (zones susceptibles d'être surexposées)
- 2 Numéro de dossier-numéro de vue 189

Histogramme RVB



- 1 Numéro de dossier-numéro de vue 189
- 2 Balance des blancs67, 120
Température de couleur..... 122
Pré-réglage manuel..... 123
Réglage précis de la balance des blancs 121
- 3 Histogramme (canal RVB)..... 154
- 4 Histogramme (canal rouge) 154
- 5 Histogramme (canal vert)..... 154
- 6 Histogramme (canal bleu)..... 154

✔ Fonction Loupe

Pour zoomer sur la photo lorsque l'histogramme est affiché, touchez . Utilisez les commandes  et /? pour effectuer un zoom avant ou arrière et faites défiler l'image à l'aide du sélecteur multidirectionnel. L'histogramme est mis à jour afin de ne représenter que les données correspondant à la portion de l'image affichée.



✔ Histogrammes

Les histogrammes indiquent la répartition des tons, la luminosité des pixels (tons) figurant sur l'axe horizontal et le nombre de pixels figurant sur l'axe vertical. Les histogrammes de l'appareil photo ne doivent servir que de référence. Ils peuvent varier par rapport à ceux des applications de retouche d'images. Voici quelques exemples d'histogrammes :

Si la plage de luminosité de l'image est étendue, la répartition des tons est relativement régulière.



Si l'image est sombre, la répartition des tons est décalée vers la gauche.



Si l'image est claire, la répartition des tons est décalée vers la droite.



Si vous augmentez la correction d'exposition, la répartition des tons est décalée vers la droite, alors que si vous la diminuez, la répartition des tons est décalée vers la gauche. Les histogrammes donnent une idée de l'exposition générale lorsqu'une forte luminosité ambiante empêche de bien voir les images affichées.

Données de prise de vue

Selon les réglages en vigueur au moment de la prise de vue, jusqu'à cinq pages de données de prise de vue peuvent être affichées : données générales, informations sur le flash, Picture Control, données avancées et informations de copyright.

■ ■ Données de prise de vue, page 1 (général)

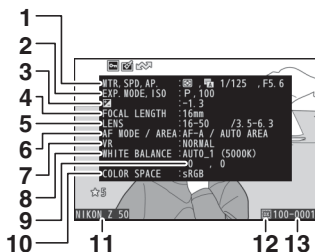

1	Mesure.....	131
	Type d'obturateur.....	279
	Vitesse d'obturation	76, 78
	Ouverture	77
2	Mode de prise de vue	75
	Sensibilité (ISO) ¹	100
3	Correction d'exposition.....	102
	Réglage de l'exposition optimale ²	275
4	Focale	
5	Données d'objectif	
6	Mode de mise au point	51
	Mode de zone AF	54
7	VR optique.....	139
8	Balance des blancs ³	67, 120
9	Réglage précis de la balance des blancs	121
10	Espace colorimétrique.....	209
11	Nom de l'appareil photo	
12	Zone d'image.....	193
13	Numéro de dossier–numéro de vue	189

- 1 Affichée en rouge si la photo a été prise en mode **P**, **S**, **A** ou **M** et que le réglage automatique de la sensibilité était activé.
- 2 S'affiche si le réglage personnalisé b4 (**Réglage précis expo. opti.**) est réglé sur une valeur autre que zéro quelle que soit la méthode de mesure.
- 3 Comporte également la température de couleur des photos prises à l'aide de la balance des blancs automatique.

■ Données de prise de vue, page 2 (informations sur le flash)

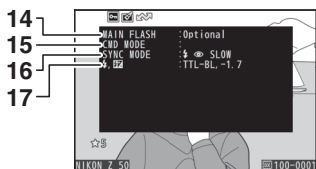

14	Type de flash
15	Contrôle des flashes asservis 405
16	Mode de flash 108
17	Mode de contrôle du flash 213
	Correction du flash 216

■ Données de prise de vue, page 3 (Picture Control)

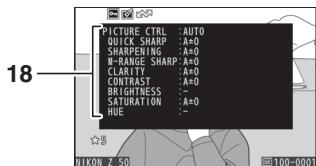

18	Picture Control ⁴ 116, 204
----	---

4 Les rubriques affichées dépendent du Picture Control sélectionné au moment de la prise de vue.

■ Données de prise de vue, page 4 (avancé)

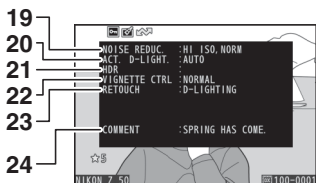

19	Réduction du bruit ISO 210
	Réduction du bruit (en cas d'exposition prolongée) 210
20	D-Lighting actif 133
21	Écart d'exposition HDR 234
	Lissage HDR 234
22	Contrôle du vignetage 211
23	Historique des retouches 327
24	Légende des images 314

■ ■ Données de prise de vue, page 5 (informations de copyright)⁵



The screenshot shows a camera's metadata overlay on a photo. The background is a landscape with a boat. The metadata is displayed in a black box with white text. The text includes 'ARTIST : NIKON TARO' and 'COPYRIGHT : NIKON'. At the bottom of the camera view, it says 'NIKON Z 50' and '100-0001'. There are also icons for a star and a share symbol.

25	Nom du photographe	315
26	Détenteur du copyright	315

- 5 Les informations de copyright ne s'affichent que si elles ont été enregistrées avec la photo à l'aide de l'option **Informations de copyright** du menu Configuration.

Données de position

La latitude, la longitude et les autres données de position sont communiquées par le périphérique mobile et dépendent de lui (☞ 317). Dans le cas des vidéos, les données indiquent le lieu du début de l'enregistrement.

Aperçu des données

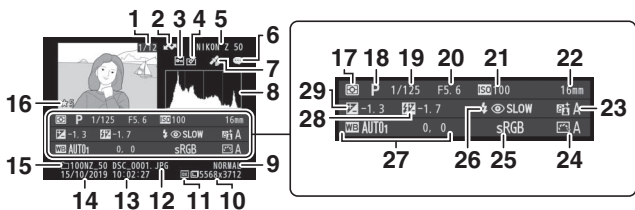

1	Numéro de vue/nombre total de vues	16	Classement.....73
2	Marquage de transfert..... 161	17	Mesure..... 131
3	État de la protection74	18	Mode de prise de vue75
4	Indicateur de retouche 327	19	Vitesse d'obturation..... 76, 78
5	Nom de l'appareil photo	20	Ouverture77
6	Indicateur de légende des images..... 314	21	Sensibilité (ISO) ¹ 100
7	Indicateur des données de position 317	22	Focale
8	Histogramme 154	23	D-Lighting actif 133
9	Qualité d'image..... 126	24	Picture Control 116, 204
10	Taille d'image 128	25	Espace colorimétrique..... 209
11	Zone d'image..... 193	26	Mode de flash 108
12	Nom de fichier 193, 258	27	Balance des blancs67, 120 Température de couleur 122 Pré-réglage manuel..... 123 Réglage précis de la balance des blancs 121
13	Heure d'enregistrement..... 307	28	Correction du flash..... 216 Mode contrôleur ²
14	Date d'enregistrement 307	29	Correction d'exposition 102
15	Nom du dossier 183		

1 Affichée en rouge si la photo a été prise en mode **P**, **S**, **A** ou **M** et que le réglage automatique de la sensibilité était activé.

2 S'affiche seulement si la photo a été prise avec un flash optionnel (☐ 432).

Commande **i** : Visualisation

Lorsque vous appuyez sur la commande **i** en mode loupe, visualisation plein écran ou visualisation par planche d'images, le menu **i** de visualisation s'affiche.

Sélectionnez les options à l'aide du sélecteur multidirectionnel et de la commande **OK** et appuyez sur la commande **i** pour quitter le menu et revenir à la visualisation.

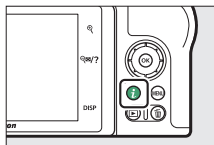

Les options disponibles dans le menu **i** de visualisation dépendent du type d'image.

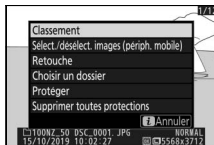

Photos : lorsqu'une photo est sélectionnée, appuyez sur la commande **i** pour afficher les options indiquées ci-dessous.

- **Recadrage rapide** (affiché uniquement en mode loupe) : enregistrez une copie de l'image actuelle selon le recadrage affiché. Cette option n'est pas disponible lorsque les histogrammes sont affichés.
- **Classement** : évaluez l'image actuelle (☞ 73).
- **Sélect./désélect. images (periph. mobile/ordinateur)** : sélectionnez l'image actuelle afin qu'elle soit transférée. L'option affichée dépend du type de périphérique connecté (☞ 161).
- **Retouche** : utilisez les options du menu Retouche (☞ 327) pour créer une copie retouchée de la photo actuelle.
- **Choisir un dossier** : choisissez un dossier de visualisation. Mettez en surbrillance un dossier et appuyez sur **OK** pour afficher les images figurant dans le dossier en surbrillance.
- **Protéger** : ajoutez une protection à l'image actuelle ou supprimez sa protection (☞ 74).
- **Supprimer toutes protections** (indisponible en mode loupe) : supprimez la protection de toutes les images du dossier actuellement sélectionné pour **Dossier de visualisation** dans le menu Visualisation.

Vidéos : les options ci-dessous sont disponibles lorsqu'une vidéo est sélectionnée.

- **Classement** : évaluez l'image actuelle (📖 73).
- **Sélect./désélect. images (ordinateur)** : sélectionnez l'image actuelle afin qu'elle soit transférée. L'option affichée dépend du type de périphérique connecté (📖 161).
- **Réglage du volume** : réglez le volume de lecture.
- **Recadrer la vidéo** : supprimez des séquences de la vidéo actuelle et enregistrez la copie modifiée dans un nouveau fichier (📖 162).
- **Choisir un dossier** : choisissez un dossier de visualisation. Mettez en surbrillance un dossier et appuyez sur ⓧ pour afficher les images figurant dans le dossier en surbrillance.
- **Protéger** : ajoutez une protection à l'image actuelle ou supprimez sa protection (📖 74).
- **Supprimer toutes protections** : supprimez la protection de toutes les images du dossier actuellement sélectionné pour **Dossier de visualisation** dans le menu Visualisation.

Vidéos (lecture en pause) : les options ci-dessous sont disponibles lorsque la lecture de la vidéo est sur pause.

- **Choisir le début/la fin** : supprimez des séquences de la vidéo actuelle et enregistrez la copie modifiée dans un nouveau fichier (📖 162).
- **Enregistrer la vue actuelle** : enregistrez une vue sélectionnée en tant que photo JPEG (📖 165).

Sélect./désélect. images

Suivez les étapes ci-dessous pour sélectionner l'image actuelle et la transférer sur un périphérique mobile ou un ordinateur. Les options du menu **i** permettant de sélectionner les images à transférer dépendent du type de périphérique connecté :

- **Sélect./désélect. images (périph. mobile)** : s'affiche lorsque l'appareil photo est connecté à un périphérique mobile à l'aide du Bluetooth intégré et de l'option **Connecter au périphérique mobile** du menu Configuration (☰ 318).
- **Sélect./désélect. images (ordinateur)** : s'affiche lorsque l'appareil photo est connecté à un ordinateur à l'aide du Wi-Fi intégré et de l'option **Se connecter à l'ordinateur** du menu Configuration (☰ 320).

1 Sélectionnez une photo.

Affichez une image en mode de visualisation plein écran ou loupe, ou sélectionnez-la dans la liste des imagenttes.

2 Choisissez **Sélect./désélect. images**.

Appuyez sur la commande **i** pour afficher le menu **i**, puis mettez en surbrillance **Sélect./désélect. images** et appuyez sur **OK**. Les images sélectionnées pour le transfert sont indiquées par l'icône **↕** ; pour les désélectionner, répétez les étapes 1 et 2.

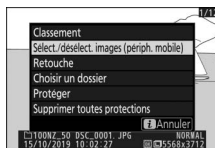

✓ Vidéos

Il n'est pas possible de sélectionner les vidéos afin de les transférer lorsque l'appareil photo est connecté à un périphérique mobile via l'application SnapBridge. La taille de fichier maximale des vidéos transférées par d'autres moyens est de 4 Go.

Choisir le début/la fin

Suivez les étapes ci-dessous pour créer des copies rognées des vidéos.



1 Affichez une vidéo en plein écran.

2 Faites une pause sur la première vue.

Visionnez la vidéo comme décrit dans « Lecture des vidéos » (📖 48), en appuyant sur ⏪ pour démarrer et reprendre la lecture, sur ⏸ pour faire une pause, en appuyant sur ⏩ ou ⏮ ou ⏭ ou en tournant la molette de commande principale pour trouver la vue souhaitée. Vous pouvez vérifier votre position approximative dans la vidéo à l'aide de la barre d'avancement de la vidéo. Mettez la lecture en pause lorsque vous atteignez la nouvelle première vue.



Barre d'avancement de la vidéo

3 Sélectionnez Choisir le début/la fin.

Appuyez sur la commande **i** pour afficher le menu **i**, puis mettez en surbrillance **Choisir le début/la fin** et appuyez sur ⏹.



4 Sélectionnez Début.

Pour créer une copie commençant par la vue actuelle, mettez en surbrillance **Début** et appuyez sur **OK**. Les vues précédant la vue actuelle seront supprimées une fois la copie enregistrée à l'étape 9.

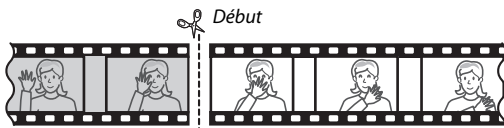
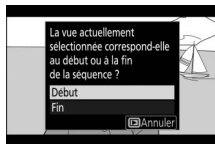

5 Validez le nouveau début.

Si la vue souhaitée n'est pas actuellement affichée, appuyez sur **◀** ou **▶** pour avancer ou revenir en arrière (pour avancer ou reculer de 10 s, tournez la molette de commande principale ; pour passer directement à la première ou à la dernière vue, tournez la molette de commande secondaire).



6 Choisissez la fin.

Appuyez sur la commande **AE-L / AF-L** (**OK**) pour passer de l'outil de sélection du début (**⏪**) à l'outil de sélection de la fin (**⏩**), puis sélectionnez la dernière vue comme décrit à l'étape 5. Les vues situées après la vue sélectionnée seront supprimées au moment de l'enregistrement de la copie à l'étape 9.

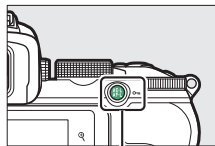

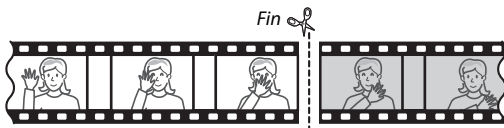

Commande **AE-L / AF-L** (**OK**)



7 Créez la copie.



Lorsque la vue souhaitée est affichée, appuyez sur .

8 Affichez la vidéo en aperçu.

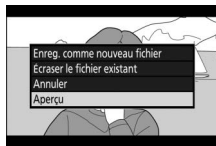
Pour prévisualiser la copie, mettez en surbrillance **Aperçu** et appuyez sur  (pour interrompre la lecture de l'aperçu et revenir au menu des options d'enregistrement, appuyez sur ). Pour annuler et sélectionner un nouveau début ou une nouvelle fin comme décrit ci-dessus, mettez en surbrillance **Annuler** et appuyez sur  ; pour enregistrer la copie, passez à l'étape 9.



9 Enregistrez la copie.

Mettez en surbrillance **Enreg. comme nouveau fichier** et appuyez sur  pour enregistrer la copie comme nouveau fichier. Pour remplacer le fichier vidéo d'origine par la copie modifiée, mettez en surbrillance **Effacer le fichier existant** et appuyez sur .

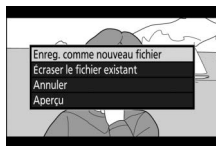



Rognage des vidéos

La durée des vidéos doit être d'au moins deux secondes. La copie ne sera pas enregistrée s'il n'y a pas suffisamment d'espace disponible sur la carte mémoire.

Les copies ont la même heure et date de création que l'original.

Suppression du début ou de la fin de la vidéo

Pour supprimer uniquement le début de la vidéo, passez à l'étape 7 sans appuyer sur la commande AE-L () à l'étape 6. Pour supprimer uniquement la fin de la vidéo, sélectionnez **Fin** à l'étape 4, sélectionnez la dernière vue et passez à l'étape 7 sans appuyer sur la commande AE-L () à l'étape 6.

« Recadrer la vidéo »

Vous pouvez également modifier les vidéos à l'aide de l'option **Recadrer la vidéo** du menu Retouche.

Enregistrer la vue actuelle

Pour enregistrer une vue sélectionnée sous forme de photo au format JPEG :

1 Faites une pause sur la vue souhaitée.

Lisez la vidéo comme décrit dans « Lecture des vidéos » (☞ 48), en appuyant sur ⏪ pour démarrer et reprendre la lecture et sur ⏸ pour faire une pause. Arrêtez la vidéo sur la vue que vous souhaitez copier.



2 Choisissez Enregistrer la vue actuelle.

Appuyez sur la commande **i** pour afficher le menu **i**, puis mettez en surbrillance **Enregistrer la vue actuelle** et appuyez sur ⏪ pour créer une copie JPEG de la vue actuelle.



L'image est enregistrée aux dimensions sélectionnées pour **Taille d'image/cadence** dans le menu Prise de vue vidéo.



✓ Enregistrer la vue actuelle

Les photos JPEG issues de vidéos créées avec l'option **Enregistrer la vue actuelle** ne peuvent pas être retouchées. Il manque certaines catégories d'informations dans les photos JPEG issues de vidéos.

Regarder de plus près : fonction Loupe

Pour effectuer un zoom avant en mode de visualisation plein écran, touchez  ou appuyez sur .

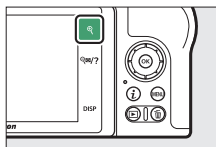



Fenêtre de navigation



Guide à l'écran

Lorsque le zoom est activé, vous pouvez :

- **Effectuer un zoom avant ou arrière/afficher d'autres zones de l'image :** touchez  ou éloignez deux doigts pour effectuer un zoom avant avec un grossissement maximal d'environ 21x pour les grandes images, 16x pour les images moyennes et 10x pour les petites images créées lorsque la zone d'image sélectionnée est **DX (24x16)**. Touchez /? ou rapprochez deux doigts pour effectuer un zoom arrière. Lorsque vous réalisez un zoom avant, utilisez le sélecteur multidirectionnel ou faites glisser un doigt sur l'écran pour visualiser les zones de l'image non visibles. Maintenez appuyé le sélecteur multidirectionnel pour accéder rapidement à d'autres zones de l'image. Une fenêtre de navigation s'affiche pendant quelques secondes après la modification du facteur de zoom ; la zone actuellement visible à l'écran est encadrée en jaune. La barre située sous la fenêtre de navigation indique le rapport d'agrandissement ; elle devient verte à 1 : 1.
- **Choisir des visages :** les visages détectés pendant le zoom sont encadrés en blanc dans la fenêtre de navigation. Tournez la molette de commande secondaire ou touchez le guide à l'écran pour voir les autres visages.

- **Visualiser d'autres images** : tournez la molette de commande principale ou touchez les icônes ◀ ou ▶ en bas de l'écran pour visualiser la même zone sur d'autres photos, en conservant le même rapport d'agrandissement. La fonction Loupe est désactivée lorsqu'une vidéo est affichée.
- **Revenir en mode de prise de vue** : appuyez sur le déclencheur à mi-course ou appuyez sur  pour quitter et passer en mode de prise de vue.
- **Afficher les menus** : appuyez sur MENU pour afficher les menus.

Suppression des images



Appuyez sur la commande  pour supprimer l'image actuelle ou utilisez l'option **Effacer** du menu Visualisation pour supprimer plusieurs images sélectionnées, toutes les images prises à une date particulière ou toutes les images du dossier de visualisation actuel (il est impossible de supprimer les images protégées). Faites attention lorsque vous supprimez des images, étant donné qu'il est impossible de les récupérer une fois supprimées.

Pendant la visualisation

Appuyez sur la commande  pour supprimer la photo affichée actuellement.

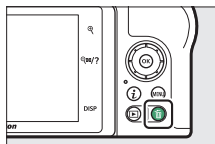

- 1 Appuyez sur la commande .**
Une boîte de dialogue de confirmation s'affiche.



- 2 Appuyez de nouveau sur la commande .**
Pour supprimer la photo, appuyez de nouveau sur la commande . Pour quitter sans supprimer la photo, appuyez sur .

Menu Visualisation



L'option **Effacer** du menu Visualisation comporte les options suivantes. Notez que le temps nécessaire à la suppression des images dépend du nombre d'images à effacer.

Option	Description
 Sélection	Supprimez les images sélectionnées.
 Sélectionner les dates	Supprimez toutes les images prises aux dates sélectionnées (☐ 170).
ALL Tout	Supprimez toutes les images du dossier actuellement sélectionné en mode de visualisation (☐ 183).

■ Sélection : suppression des images sélectionnées



Pour supprimer plusieurs images sélectionnées, choisissez **Sélection** et suivez les étapes ci-dessous.

1 Sélectionnez les images.

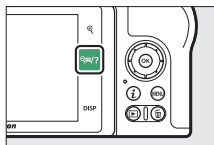
Servez-vous du sélecteur multidirectionnel pour mettre en surbrillance une image et touchez la commande /? pour la sélectionner ou la désélectionner. Les images sélectionnées sont signalées par l'icône  (pour afficher l'image en surbrillance en plein écran, maintenez appuyée la commande ). Répétez cette étape autant de fois que vous le souhaitez pour supprimer d'autres images.



2 Effacez les images sélectionnées.



Appuyez sur . Une boîte de dialogue de confirmation s'affiche ; mettez en surbrillance **Oui** et appuyez sur .



■ Sélectionner les dates : suppression des images prises à des dates particulières



Pour supprimer toutes les images non protégées prises à des dates particulières, choisissez **Effacer > Sélectionner les dates** dans le menu Visualisation et suivez les étapes ci-dessous.

1 Sélectionnez les dates souhaitées.

Mettez en surbrillance une date et appuyez sur  pour sélectionner toutes les images prises à la date en surbrillance. La coche apparaît à côté des dates sélectionnées. Répétez l'opération autant de fois que nécessaire pour sélectionner d'autres dates. Pour désélectionner une date, mettez-la en surbrillance et appuyez sur .



2 Supprimez les images prises aux dates sélectionnées.

Appuyez sur . Une boîte de dialogue de confirmation s'affiche ; mettez en surbrillance **Oui** et appuyez sur .



Guide des menus

Approfondissez vos connaissances sur les menus de l'appareil photo.



Réglages par défaut



































Les options par défaut des menus de l'appareil photo sont répertoriées ci-dessous.

Réglages par défaut du menu Visualisation

Option	Par défaut
Effacer	—
Dossier de visualisation	Tout
Options de visualisation	
Point AF	<input type="checkbox"/>
Infos d'exposition	<input type="checkbox"/>
Hautes lumières	<input type="checkbox"/>
Histogramme RVB	<input type="checkbox"/>
Données de prise de vue	<input type="checkbox"/>
Vue d'ensemble	<input type="checkbox"/>
Aucune (image seule)	<input type="checkbox"/>
Affichage des images	Activé
Après effacement	Afficher l'image suivante
Rotation des images	Activée
Diaporama	
Type d'image	Images fixes et vidéos
Intervalle	2 s
Classement	—

Réglages par défaut du menu Prise de vue photo



Option	Par défaut
Réinitialiser menu PDV photo	—
Dossier de stockage	
Renommer	NZ_50
Sélectionner par numéro	100
Nom de fichier	DSC
Choisir la zone d'image	DX (24×16)
Qualité d'image	JPEG normal
Taille d'image	Large
Enregistrement NEF (RAW)	14 bits
Réglage de la sensibilité	
Sensibilité	SCN, EFCT (sauf ): Automatique P, S, A, M : 100
Contrôle de la sensibilité auto.	Activé
Sensibilité maximale	51200
Sensibilité maximale avec 	Comme sans flash
Vitesse d'obturation minimale	Automatique
Balance des blancs	Automatique > Conserver l'ambiance générale
Réglage précis	A-B : 0, G-M : 0
Choisir température de couleur	5000 K
Pré-réglage manuel	d-1
Régler le Picture Control	Automatique
Gérer le Picture Control	—
Espace colorimétrique	sRGB
D-Lighting actif	Automatique
Réduction du bruit	Désactivée
Réduction du bruit ISO	Normale
Contrôle du vignetage	Normal
Correction de la diffraction	Activée
Contrôle auto. de la distorsion	Activé
Photo avec réduction scintillement	Désactivée
Mesure	Mesure matricielle

















Option	Par défaut
Contrôle du flash	
Mode de contrôle flash (intégré)/Mode de contrôle flash (externe)	TTL
Options de flash sans fil	Désactivées
Mode de flash	 AUTO,  S,  A,  M,  P,  VI,  POP,  : Automatique  : Synchro lente auto.  : Auto. + atténuation yeux rouges  : Flash désactivé P, S, A, M : Dosage flash/ambiance
Correction du flash	0.0
Mode de déclenchement	 ,  : Continu H Autres modes : Vue par vue
Mode de mise au point	 ,  : AF ponctuel Autres modes : Sélection auto. du mode AF
Mode de zone AF	 ,  ,  : AF point sélectif  : AF zone dynamique P, S, A, M ,  ,  ,  ,  ,  ,  ,  ,  ,  ,  ,  ,  ,  ,  ,  : AF zone automatique
VR optique	(dépend de l'objectif utilisé)
Bracketing automatique	
Réglage du bracketing auto.	Bracketing de l'exposition
Nombre de prises de vues	0F
Incrément	1.0
Surimpression*	
Mode de surimpression	Désactivé
Nombre de prises de vues	2
Mode de superposition	Moyenne
Conserver toutes les vues	Activé
Prise de vue avec superposition	Activée
Sélec. 1ere exposition (NEF)	—

Option	Par défaut
HDR (grande plage dynamique)	
Mode HDR	Désactivé
Écart d'exposition	Automatique
Lissage	Normal
Enreg. images individuelles (NEF)	Désactivé
Intervallomètre	
Choisir jour/heure démar.	Maintenant
Intervalle	1 minute
Nb intervalles×vues/intervalle	0001×1
Lissage de l'exposition	Désactivé
Mode silencieux	Désactivé
Priorité à l'intervalle	Désactivée
Dossier de stockage au démarrage	
Nouveau dossier	<input type="checkbox"/>
Réinitialiser n° fichiers	<input type="checkbox"/>
Vidéo accélérée	
Intervalle	5 s
Durée de la prise de vue	25 minutes
Lissage de l'exposition	Activé
Mode silencieux	Désactivé
Taille d'image/cadence	1920×1080 ; 60p
Priorité à l'intervalle	Désactivée
Mode silencieux	Désactivé

* Il n'est pas possible de réinitialiser le menu Prise de vue photo pendant la prise de vue.

Réglages par défaut du menu Prise de vue vidéo

Option	Par défaut
Réinitialiser menu Prise de vue vidéo	—
Nom de fichier	DSC
Taille d'image/cadence	1920×1080 ; 60p
Qualité des vidéos	Normale
Type de fichier vidéo	MOV
Réglage de la sensibilité	
Sensibilité maximale	25600
Ctrl sensibilité auto (mode M)	Activé
Sensibilité (mode M)	100
Balance des blancs	
Réglage précis	A-B : 0, G-M : 0
Choisir température de couleur	5000 K
Pré-réglage manuel	d-1
Régler le Picture Control	Comme les réglages photo
Gérer le Picture Control	—
D-Lighting actif	Désactivé
Réduction du bruit ISO	Normale
Contrôle du vignetage	Normal
Correction de la diffraction	Activée
Contrôle auto. de la distorsion	Activé
Réduction du scintillement	Automatique
Mesure	Mesure matricielle
Mode déclenchement (enreg. vue)	  : Continu Autres modes : Vue par vue
Mode de mise au point	 P, S, A, M, SCN : AF permanent EFCT : AF ponctuel

Option	Par défaut
Mode de zone AF	  : AF point sélectif   : AF zone large (S) P, S, A, M,       :        : AF zone automatique
VR optique	Comme les réglages photo
VR électronique	Désactivé
Sensibilité du microphone	Automatique
Atténuateur	Désactiver
Réponse en fréquence	Registre étendu
Réduction du bruit du vent	Désactivée

Valeurs par défaut du menu Réglages personnalisés

Option	Par défaut
Réinitialiser réglages perso.	—
a1 Priorité en mode AF-C	Mise au point
a2 Délect. visage-yeux AF zone auto	Détection visage/yeux activée
a3 Points AF utilisés	Tous les points
a4 Activation AF	Déclencheur/AF-ON
a5 Rotation du point AF	Désactivée
a6 Options des points AF	
Mode de mise au point manuelle	Activé
Assistance AF zone dynamique	Activée
a7 AF faible lumière	Activé
a8 Illuminateur d'assistance AF	Activé
a9 Bague MAP manuelle mode AF	Activer
b1 Incrément de l'exposition	1/3 IL
b2 Correction d'exposition	Désactivée
b3 Zone pondérée centrale	Ø 8 mm

	Option	Par défaut
b4	Réglage précis expo. opti.	
	Mesure matricielle	0
	Mesure pondérée centrale	0
	Mesure spot	0
	Mesure pondérée htes lumières	0
c1	Mémo. expo. par déclencheur	Désactivée
c2	Retardateur	
	Délai du retardateur	10 s
	Nombre de prises de vues	1
	Intervalle entre les vues	0,5 s
c3	Délai d'extinction	
	Visualisation	10 s
	Menus	1 min.
	Affichage des images	4 s
	Temporisation du mode veille	30 s
d1	Cadence prise de vue en CL	3 vps
d2	Nombre de vues maximal	100
d3	Temporisation de l'exposition	Désactivée
d4	Type d'obturateur	Automatique
d5	Limiter le choix des zones d'image	
	DX (24×16)	<input checked="" type="checkbox"/> (ne peut pas être décoché)
	1:1 (16×16)	<input checked="" type="checkbox"/>
	16:9 (24×14)	<input checked="" type="checkbox"/>
d6	Séquence numérique images	Activée
d7	Appliquer réglages à visée écran	Activé
d8	Affichage du quadrillage	Désactivé
d9	Mise en relief	
	Niveau de mise en relief	Désactivé
	Couleur de mise en relief	Rouge
d10	Afficher tout en mode continu	Activé

	Option	Par défaut
e1	Vitesse de synchro. flash	1/200 s
e2	Vitesse d'obturation flash	1/60 s
e3	Correction expo. pour flash	Vue dans son ensemble
e4	Contrôle de la sensibilité auto. ⚡	Sujet et arrière-plan
e5	Sens du bracketing	Mesure > Sous-expo. > Surexpo.
f1	Personnaliser le menu	Régler le Picture Control ; Balance des blancs ; Qualité d'image ; Taille d'image ; Mode de flash ; Mesure ; Connexion Wi-Fi ; D-Lighting actif ; Mode de déclenchement ; VR optique ; Mode de zone AF ; Mode de mise au point
f2	Commandes perso (prise de vue)	
	Commande Fn1	Balance des blancs
	Commande Fn2	Mode de mise au point/mode de zone AF
	Commande AE-L/AF-L	Mémorisation exposition/AF
	Bouton OK	Sélectionner point AF central
	Commande d'enregistrement vidéo	Aucune fonction
	Commande Fn de l'objectif	Mémorisation exposition/AF
	Commande Fn2 de l'objectif	AF-ON
	Bague de réglage de l'objectif	(dépend de l'objectif utilisé)
f3	Commandes perso (visualisation)	
	Commande AE-L/AF-L	Protéger
	Bouton OK	Zoom activé/désactivé
f4	Perso. molettes commande	
	Inverser la rotation	Correction d'exposition : <input type="checkbox"/> Vitesse d'obturation/ouverture : <input type="checkbox"/>
	Fonctions par défaut	Réglage de l'exposition : Rôle des molettes standard Réglage de l'autofocus : Rôle des molettes standard
	Menus et visualisation	Désactivé
	Défilement avec molette second.	10 images
f5	Commande lâchée + molette	Non
f6	Inverser les indicateurs	

	Option	Par défaut
g1	Personnaliser le menu 	Régler le Picture Control ; Balance des blancs ; Taille d'image et cadence/qualité ; Sensibilité du microphone ; Réduction du bruit du vent ; Mesure ; Connexion Wi-Fi ; D-Lighting actif ; VR électronique ; VR optique ; Mode de zone AF ; Mode de mise au point
g2	Commandes personnalisées	
	Commande Fn1	Balance des blancs
	Commande Fn2	Mode de mise au point/mode de zone AF
	Commande AE-L/AF-L	Mémorisation exposition/AF
	Bouton OK	Sélectionner point AF central
	Bague de réglage de l'objectif	(dépend de l'objectif utilisé)
g3	Vitesse de l'AF	0
	Quand l'appliquer	Toujours
g4	Sensibilité du suivi AF	4
g5	Affichage des hautes lumières	
	Modèle d'affichage	Désactivé
	Seuil affichage hautes lumières	248

Réglages par défaut du menu Configuration

Option	Par défaut
Formater la carte mémoire	—
Enregistrer réglages utilisateur	—
Réinitialiser régl. utilisateur	—
Langue (Language)	(Le réglage par défaut dépend du pays d'achat)
Fuseau horaire et date	
Fuseau horaire	(Le réglage par défaut dépend du pays d'achat)
Date et heure	(Le réglage par défaut dépend du pays d'achat)
Format de la date	(Le réglage par défaut dépend du pays d'achat)
Heure d'été	Désactivée
Luminosité du moniteur	0
Luminosité du viseur	Automatique
Équilibre couleur du viseur	A-B : 0, G-M : 0
Affichage des informations	Sombre sur clair
Réglage précis de l'AF	
Réglage précis de l'AF	Désactivé
Valeur enregistrée	—
Par défaut	0
Liste valeurs enregistrées	—
Photo de correction poussière	—
Légende des images	
Joindre une légende	<input type="checkbox"/>
Informations de copyright	
Joindre les infos de copyright	<input type="checkbox"/>
Options de signal sonore	
Signal sonore activé/désactivé	Activé
Volume	2
Hauteur	Grave

Option	Par défaut
Commandes tactiles	
Activer/désactiver cdes tactiles	Activer
Mvts pour visualisation plein écran	Gauche → droite
Mode autoportrait	Activer
HDMI	
Résolution de sortie	Automatique
Plage de sortie	Automatique
Affichage données de position	—
Mode avion	Désactiver
Connecter au périphérique mobile	
Association (Bluetooth)	—
Sélect. pour l'envoi (Bluetooth)	—
Connexion Wi-Fi	—
Envoyer si éteint	Activé
Se connecter à l'ordinateur	
Connexion Wi-Fi	Désactiver
Paramètres du réseau	—
Options	—
Adresse MAC	—
Options télécde sans fil (ML-L7)	
Connexion télécommande sans fil	Désactiver
Enregistrer la télécde radio sans fil	—
Supprimer la télécde radio sans fil	—
Régler la commande Fn1	Comme bouton  de l'appareil
Régler la commande Fn2	Comme bouton MENU de l'appareil
Marquage de conformité	—
Économie d'énergie	Activer
Photo si carte absente ?	Désactiver déclenchement
Réinitialiser tous les réglages	—
Version du firmware	—

▶ Menu Visualisation : gestion des images

Pour afficher les options de visualisation, sélectionnez l'onglet  dans les menus de l'appareil photo.

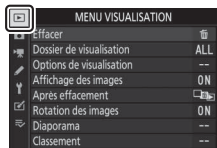

Option	
Effacer	183
Dossier de visualisation	183
Options de visualisation	183
Affichage des images	184

Option	
Après effacement	184
Rotation des images	185
Diaporama	186
Classement	187



✔ Informations complémentaires

Pour consulter la liste des réglages par défaut du menu, reportez-vous à « Réglages par défaut du menu Visualisation » ( 171).

Effacer

Commande MENU →  (menu Visualisation)

Supprimez plusieurs images.

Option	Description
 Sélection	Supprimez les images sélectionnées.
 Sélectionner les dates	Supprimez toutes les images prises aux dates sélectionnées.
ALL Tout	Supprimez toutes les images du dossier actuellement sélectionné pour la visualisation.

Dossier de visualisation



Commande MENU →  (menu Visualisation)

Choisissez un dossier de visualisation.

Option	Description
(Nom du dossier)	Les images figurant dans tous les dossiers portant le nom sélectionné sont visibles pendant la visualisation. Vous pouvez renommer les dossiers à l'aide de l'option Dossier de stockage > Renommer du menu Prise de vue photo ( 189).
Tout	Les images figurant dans tous les dossiers sont visibles pendant la visualisation.
Actuel	Seules les images figurant dans le dossier en cours sont visibles pendant la visualisation.

Options de visualisation

Commande MENU →  (menu Visualisation)

Choisissez les informations que vous souhaitez afficher sur les photos pendant la visualisation. Mettez en surbrillance les options et appuyez sur  pour les sélectionner ou les désélectionner ; les éléments qui seront affichés en mode de visualisation plein écran sont signalés par les icônes ✓. Pour revenir au menu Visualisation, appuyez sur .

Affichage des images

Commande MENU →  (menu Visualisation)



Indiquez si les images doivent automatiquement être affichées immédiatement après la prise de vue.

Option	Description
Activé	Les images s'affichent sur l'écran sélectionné (moniteur ou viseur) au fur et à mesure de la prise de vue.
Activé (moniteur uniquement)	Les images s'affichent après la prise de vue uniquement lorsque vous utilisez le moniteur pour cadrer. Les images ne s'affichent pas dans le viseur pendant la prise de vue.
Désactivé	Les images s'affichent uniquement lorsque vous appuyez sur la commande  .

Après effacement

Commande MENU →  (menu Visualisation)

Choisissez l'image affichée après la suppression d'une image.

Option	Description
 Afficher l'image suivante	L'image suivante s'affiche (s'il n'y a pas d'image suivante—c'est-à-dire si l'image supprimée était la dernière image—l'image précédente s'affiche).
 Afficher l'image précédente	L'image précédente s'affiche (s'il n'y a pas d'image précédente—c'est-à-dire si l'image supprimée était la première image—l'image suivante s'affiche).
 Ne pas modifier	Si vous faites défiler les images dans leur ordre d'enregistrement, l'image suivante sera affichée comme décrit pour l'option Afficher l'image suivante . Si vous faites défiler les images dans l'ordre inverse, l'image précédente sera affichée comme décrit pour l'option Afficher l'image précédente .

Rotation des images

Commande MENU →  (menu Visualisation)

Si **Activée** est sélectionné, les images prises à la verticale pivotent automatiquement lors de la visualisation. Notez que l'appareil photo étant déjà correctement orienté pendant la prise de vue, les images ne pivotent pas automatiquement lorsqu'elles s'affichent juste après la prise de vue.

Diaporama

Commande MENU → [] (menu Visualisation)

Affichez un diaporama avec les images figurant dans le dossier de visualisation sélectionné (📖 183).

Option	Description
Démarrer	Lancez le diaporama.
Type d'image	Choisissez le type d'image affiché parmi Images fixes et vidéos , Images fixes uniquement et Vidéos uniquement , ou sélectionnez Par classement pour afficher uniquement les images associées à certains classements (mettez en surbrillance les classements et appuyez sur [] pour les sélectionner ou les désélectionner).
Intervalle	Déterminez la durée d'affichage de chaque image.

Pour lancer le diaporama, mettez en surbrillance **Démarrer** et appuyez sur [OK].

Vous pouvez effectuer les opérations suivantes pendant le diaporama :

- **Revenir à la vue précédente/passer à la vue suivante** : appuyez sur [] pour revenir à la vue précédente, sur [] pour passer à la vue suivante.
- **Afficher d'autres informations sur les photos** : appuyez sur [] ou [] pour changer ou masquer les infos photo affichées (images fixes uniquement).
- **Faire une pause** : appuyez sur [OK] pour interrompre momentanément le diaporama. Pour le redémarrer, mettez en surbrillance **Redémarrer** et appuyez sur [OK].
- **Régler le volume** : pendant la lecture des vidéos, touchez [] pour augmenter le volume, []/? pour le baisser.
- **Quitter et revenir au menu Visualisation** : appuyez sur MENU pour arrêter le diaporama et revenir au menu Visualisation.
- **Quitter et revenir en mode de visualisation** : appuyez sur [] pour arrêter le diaporama, quitter et revenir en mode de visualisation.
- **Quitter et revenir en mode de prise de vue** : appuyez sur le déclencheur à mi-course pour revenir en mode de prise de vue.

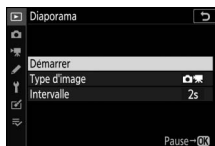







Une boîte de dialogue s'affiche une fois le diaporama terminé. Sélectionnez **Redémarrer** pour redémarrer ou **Quitter** pour revenir au menu Visualisation.



Classement

Commande MENU →  (menu Visualisation)

Évaluez les images ou marquez-les comme « images à supprimer ». Appuyez sur  ou  pour mettre en surbrillance les images et appuyez sur  ou  pour choisir une note entre zéro et cinq étoiles, ou sélectionnez  pour marquer l'image comme « image à supprimer » (pour afficher l'image en surbrillance en plein écran, maintenez appuyée la commande ). Appuyez sur  pour quitter, une fois l'opération terminée.



Menu Prise de vue photo : options de prise de vue

Pour afficher le menu Prise de vue photo, sélectionnez l'onglet  dans les menus de l'appareil photo.



Option	
Réinitialiser menu PDV photo	189
Dossier de stockage	189
Nom de fichier	193
Choisir la zone d'image	193
Qualité d'image	194
Taille d'image	194
Enregistrement NEF (RAW)	195
Réglage de la sensibilité	196
Balance des blancs	198
Régler le Picture Control	204
Gérer le Picture Control	206
Espace colorimétrique	209
D-Lighting actif	209
Réduction du bruit	210
Réduction du bruit ISO	210
Contrôle du vignetage	211
Correction de la diffraction	211

Option	
Contrôle auto. de la distorsion	211
Photo avec réduction scintillement	212
Mesure	212
Contrôle du flash	213
Mode de flash	215
Correction du flash	216
Mode de déclenchement	216
Mode de mise au point	216
Mode de zone AF	216
VR optique	216
Bracketing automatique	217
Surimpression	227
HDR (grande plage dynamique)	234
Intervallomètre	239
Vidéo accélérée	249
Mode silencieux	256

Informations complémentaires

Pour consulter la liste des réglages par défaut du menu, reportez-vous à « Réglages par défaut du menu Prise de vue photo » ( 172).

Réinitialiser menu PDV photo

Commande MENU → 📷 (menu Prise de vue photo)

Sélectionnez **Oui** pour redonner aux options du menu Prise de vue photo leurs valeurs par défaut (📖 172).

Dossier de stockage

Commande MENU → 📷 (menu Prise de vue photo)

Renommez les dossiers et choisissez le dossier dans lequel vous souhaitez enregistrer les images par la suite.

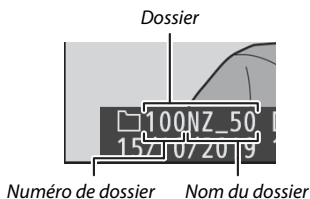

Renommer

Les dossiers sont identifiés par un nom composé de 5 caractères précédés d'un numéro à 3 chiffres attribué automatiquement par l'appareil photo. Le nom de dossier par défaut est « NZ_50 » ; pour modifier le nom attribué aux nouveaux dossiers, sélectionnez **Renommer**. Si vous le souhaitez, vous pouvez rétablir le nom par défaut en maintenant appuyée la commande 🗑️ lorsque le clavier est affiché. Il n'est pas possible de renommer les dossiers existants.

✓ Saisie de texte

Un clavier s'affiche lorsqu'il est nécessaire de saisir du texte. Touchez les lettres à l'écran ou servez-vous du sélecteur multidirectionnel pour mettre en surbrillance les caractères et appuyez sur **⊗** pour les insérer à l'emplacement actuel du curseur (notez que si vous saisissez un caractère lorsque le champ est plein, le dernier caractère du champ est effacé). Pour effacer le caractère situé sous le curseur, appuyez sur la commande **↵**. Pour déplacer le curseur vers un autre emplacement, touchez l'écran ou tournez la molette de commande principale. Pour terminer la saisie et revenir au menu précédent, touchez **Ⓜ**. Pour quitter sans terminer la saisie, appuyez sur **MENU**.

Zone d'affichage du texte



Zone du clavier





Sélectionner par numéro



Pour sélectionner les dossiers selon leur numéro ou créer un nouveau dossier en conservant le nom actuel mais en utilisant un autre numéro :

1 Choisissez **Sélectionner par numéro**.

Mettez en surbrillance **Sélectionner par numéro** et appuyez sur .

2 Choisissez un numéro de dossier.

Appuyez sur  ou  pour mettre en surbrillance un chiffre, puis sur  ou  pour le modifier. Si un dossier portant ce numéro existe déjà, l'une des icônes suivantes s'affiche :

-  : le dossier est vide.
-  : le dossier n'est pas tout à fait plein.
-  : le dossier contient 5000 photos ou une photo portant le numéro 9999. Aucune autre photo ne peut être stockée dans ce dossier.





3 Enregistrez les modifications et quittez.

Appuyez sur  pour terminer l'opération et revenir au menu principal (pour quitter sans modifier le dossier de stockage, appuyez sur la commande MENU). Si ce numéro ne correspond à aucun dossier existant, un nouveau dossier est créé. Les photos suivantes seront enregistrées dans le dossier sélectionné, à condition qu'il ne soit pas déjà plein.

Sélectionner dans une liste

Pour choisir dans une liste de dossiers existants :

- 1 Choisissez **Sélectionner dans une liste**.
Mettez en surbrillance **Sélectionner dans une liste** et appuyez sur .

- 2 Mettez un dossier en surbrillance.
Appuyez sur  ou  pour mettre un dossier en surbrillance.



- 3 Sélectionnez le dossier en surbrillance.
Appuyez sur  pour sélectionner le dossier en surbrillance et revenir au menu principal. Les photos à venir seront enregistrées dans le dossier sélectionné.

Numéros de dossier et de fichier

Lorsque la numérotation des dossiers atteint 999, aucun nouveau dossier n'est créé (et par conséquent, le déclenchement est désactivé) une fois que la numérotation des fichiers atteint 9999 ou que le nombre de fichiers du dossier atteint 5000, ou si vous essayez d'enregistrer une vidéo lorsque l'appareil photo estime que le nombre de fichiers nécessaires pour une vidéo de durée maximale entraînerait la création d'un fichier dont le numéro serait supérieur à 9999 ou entraînerait la présence d'un dossier contenant plus de 5000 fichiers. Pour continuer la prise de vue, créez un dossier et attribuez-lui un numéro inférieur à 999 ou essayez de sélectionner d'autres options pour **Taille d'image/cadence** et **Qualité des vidéos**.

Temps de démarrage

L'appareil photo peut prendre plus de temps à démarrer si la carte mémoire contient un très grand nombre de fichiers ou de dossiers.

Nom de fichier

Commande MENU →  (menu Prise de vue photo)

Les photos sont enregistrées dans des fichiers « DSC_ » ou, dans le cas d'images utilisant l'espace colorimétrique Adobe RVB (☞ 209), dans des fichiers « _DSC », suivis d'un nombre à quatre chiffres et d'une extension à trois lettres (par exemple, « DSC_0001.JPG » ou « DSC0002.JPG »). L'option **Nom de fichier** permet de sélectionner trois lettres pour remplacer la partie « DSC » du nom de fichier comme décrit sous « Saisie de texte » (☞ 190).



Extensions

Les extensions utilisées sont les suivantes : « .NEF » pour les images NEF (RAW), « .JPG » pour les images JPEG, « .MOV » pour les vidéos MOV, « .MP4 » pour les vidéos MP4 et « .NDF » pour les données de correction poussière. Dans chaque paire de photos enregistrées avec le réglage de qualité d'image NEF (RAW)+JPEG, les images NEF et JPEG possèdent le même nom de fichier mais une extension différente.

Choisir la zone d'image

Commande MENU →  (menu Prise de vue photo)

L'appareil photo propose les zones d'image suivantes :

Option	Description
 DX (24×16)	Les photos sont enregistrées avec une zone d'image de 23,5 × 15,7 mm (format DX).
 1:1 (16×16)	Les photos sont enregistrées au format 1 : 1.
 16:9 (24×14)	Les photos sont enregistrées au format 16 : 9.

Qualité d'image

Commande MENU →  (menu Prise de vue photo)

Choisissez un format de fichier pour les photos. Pour en savoir plus, reportez-vous à « Qualité d'image » (📖 126).

Taille d'image

Commande MENU →  (menu Prise de vue photo)

Choisissez la taille, en pixels, des photos enregistrées avec l'appareil. Les dimensions dépendent de l'option sélectionnée pour la zone d'image.

Zone d'image	Option	Taille (pixels)	Taille d'impression (cm)*
DX (24×16) Format DX	Large	5568 × 3712	47,1 × 31,4
	Moyenne	4176 × 2784	35,4 × 23,6
	Petite	2784 × 1856	23,6 × 15,7
1 : 1 (16×16)	Large	3712 × 3712	31,4 × 31,4
	Moyenne	2784 × 2784	23,6 × 23,6
	Petite	1856 × 1856	15,7 × 15,7
16 : 9 (24×14)	Large	5568 × 3128	47,1 × 26,5
	Moyenne	4176 × 2344	35,4 × 19,8
	Petite	2784 × 1560	23,6 × 13,2

* Taille approximative pour une impression à 300 ppp. La taille d'impression en pouces est égale à la taille d'image en pixels divisée par la résolution d'imprimante en points par pouce (ppp ; 1 pouce = environ 2,54 cm).

Enregistrement NEF (RAW)

Commande MENU →  (menu Prise de vue photo)



Choisissez la profondeur d'échantillonnage avec laquelle les photos NEF (RAW) sont enregistrées.

Option	Description
12-bit 12 bits	Les images NEF (RAW) sont enregistrées avec une profondeur d'échantillonnage de 12 bits.
14-bit 14 bits	Les images NEF (RAW) sont enregistrées avec une profondeur d'échantillonnage de 14 bits, ce qui produit des fichiers plus grands qu'avec une profondeur d'échantillonnage de 12 bits, mais augmente les données de couleur enregistrées.

Réglage de la sensibilité

Commande MENU →  (menu Prise de vue photo)

Modifiez les réglages de sensibilité (ISO) des photos.

Option	Description
Sensibilité	Choisissez un réglage compris entre 100 et 51200 ISO, Hi 1 ou Hi 2. SCN et tous les modes EFCT à l'exception de  offrent également une option Automatique .
Contrôle de la sensibilité auto.	Si Activé est sélectionné, l'appareil photo règle automatiquement la sensibilité (ISO) s'il est impossible d'obtenir l'exposition optimale avec la valeur sélectionnée pour Sensibilité . Les options répertoriées ci-dessous permettent d'affiner le réglage automatique de la sensibilité. <ul style="list-style-type: none">• Sensibilité maximale : choisissez une valeur maximale de sensibilité afin d'empêcher que cette dernière ne soit trop élevée.• Sensibilité maximale avec  : choisissez une valeur maximale de sensibilité pour les photos prises à l'aide d'un flash optionnel.• Vitesse d'obturation minimale : choisissez la vitesse d'obturation en-dessous de laquelle le réglage automatique de la sensibilité entre en vigueur pour éviter la sous-exposition en modes P et A. Les options sont comprises entre $\frac{1}{4000}$ s et 30 s. Une option Automatique est également disponible ( 197).

 « Vitesse d'obturation minimale » > « Automatique »

Si **Automatique** est sélectionné pour **Contrôle de la sensibilité auto.** >

Vitesse d'obturation minimale, l'appareil photo choisit la vitesse d'obturation minimale selon la focale de l'objectif utilisé. Par exemple, l'appareil photo sélectionne automatiquement des vitesses d'obturation minimales rapides afin de réduire l'effet de flou qui se produit généralement avec les téléobjectifs.

Vous pouvez régler précisément la sélection automatique de la vitesse d'obturation pour obtenir des valeurs minimales plus rapides ou plus lentes, en mettant en surbrillance **Automatique** et en appuyant sur  ; lorsque vous photographiez des sujets au déplacement rapide, choisissez des vitesses d'obturation minimales rapides pour réduire l'effet de flou.

Les vitesses d'obturation peuvent être plus lentes que la vitesse minimale sélectionnée s'il n'est pas possible d'obtenir une exposition optimale avec la valeur choisie pour **Sensibilité maximale**.

Balance des blancs

Commande MENU →  (menu Prise de vue photo)

Réglez la balance des blancs. Pour en savoir plus, reportez-vous aux chapitres « Réglages de base » (📖 67) et « Menu **i** » (📖 120).

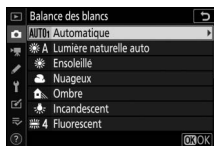

Menu Balance des blancs : réglage précis

Vous pouvez accéder au réglage précis via les menus de l'appareil photo. Pour en savoir plus sur le réglage précis, reportez-vous à « Réglage précis de la balance des blancs » (📖 121). Pour obtenir des informations sur le réglage précis des pré-réglages manuels de balance des blancs, reportez-vous à « Réglage précis du pré-réglage de balance des blancs » (📖 203).

- 1 Affichez les options de réglage précis.** Accédez à **Balance des blancs** dans le menu Prise de vue photo, mettez en surbrillance une option de balance des blancs et appuyez sur .



2 Réglez précisément la balance des blancs.

Utilisez le sélecteur multidirectionnel pour effectuer un réglage précis de la balance des blancs. La balance des blancs peut être réglée précisément sur l'axe Ambre (A)–Bleu (B) par incréments de 0,5 et sur l'axe Vert (G)–Magenta (M) par incréments de 0,25. L'axe horizontal (Ambre–Bleu) correspond à la température de couleur, tandis que l'axe vertical (Vert (G)–Magenta) a des effets similaires aux filtres de correction des couleurs correspondants (CC). L'axe horizontal est divisé en incréments équivalant à 5 mired environ, tandis que l'axe vertical est divisé en incréments d'environ 0,05 unité de densité diffuse.

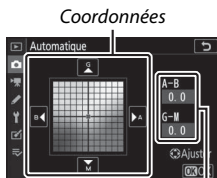

Réglage

3 Enregistrez les modifications et quittez.

Appuyez sur **OK** pour enregistrer les réglages et revenir au menu Prise de vue photo. Si la balance des blancs a été réglée précisément, un astérisque (« * ») s'affiche à côté de l'icône de balance des blancs sur l'écran de prise de vue.



✓ Réglage précis de la balance des blancs

Les couleurs des axes de réglage précis sont des couleurs relatives et non absolues. Par exemple, si vous déplacez le curseur vers **B** (bleu) alors qu'un réglage introduisant une touche « chaude » comme  (**Incandescent**) est sélectionné pour la balance des blancs, les photos auront un rendu légèrement plus froid mais ne seront pas bleues pour autant.

✓ « Mired »

Toute modification de température de couleur produit une plus grande variation de couleur à des températures de couleur basses qu'à des températures de couleur élevées. Par exemple, une modification de 1000 K produit une modification de couleur beaucoup plus importante à 3000 K qu'à 6000 K. Le mired, calculé en multipliant l'inverse de la température de couleur par 10^6 , est une mesure de température de couleur qui prend en compte cette variation et qui, de ce fait, est l'unité utilisée avec les filtres de correction de température de couleur. Par exemple :

- 4000 K–3000 K (une différence de 1000 K) = 83 mired
- 7000 K–6000 K (une différence de 1000 K) = 24 mired





Menu Balance des blancs : sélection d'une température de couleur

Vous pouvez choisir la température de couleur à l'aide de l'option **Balance des blancs > Choisir température de couleur** du menu Prise de vue photo. Entrez les valeurs pour les axes ambre–bleu et vert–magenta comme décrit ci-dessous.

1 Sélectionnez **Choisir température de couleur**.

Sélectionnez **Balance des blancs** dans le menu Prise de vue photo, mettez en surbrillance **Choisir température de couleur** et appuyez sur .

2 Sélectionnez des valeurs pour l'axe ambre-bleu et l'axe vert-magenta.

Appuyez sur  ou  pour mettre en surbrillance les chiffres de l'axe Ambre-Bleu ou Vert (G)-Magenta et appuyez sur  ou  pour les modifier.

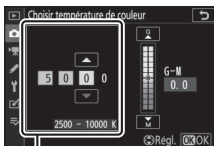

Valeur pour l'axe Ambre-Bleu

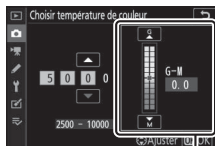

Valeur pour l'axe Vert (G)-Magenta

3 Enregistrez les modifications et quittez.

Appuyez sur  pour enregistrer les réglages et revenir au menu Prise de vue photo. Si une valeur autre que zéro est sélectionnée pour l'axe Vert (G)-Magenta, un astérisque (« * ») s'affiche à côté de l'icône de balance des blancs sur l'écran de prise de vue.

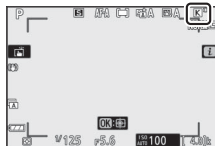

✓ Choisir la température de couleur

Notez que vous n'obtiendrez pas les résultats souhaités avec un éclairage fluorescent. Choisissez  (**Fluorescent**) en cas de sources lumineuses fluorescentes. Avec les autres sources lumineuses, prenez une photo test pour déterminer si la valeur sélectionnée est appropriée.

Pré-réglage manuel : copie de la balance des blancs d'une photo

L'option **Pré-réglage manuel** du menu Balance des blancs permet de copier une valeur de balance des blancs à partir d'une photo existante. Pour en savoir plus sur le pré-réglage manuel de la balance des blancs, reportez-vous à « Pré-réglage manuel » (📖 123).

1 Sélectionnez Pré-réglage manuel.

Accédez à **Balance des blancs** dans le menu Prise de vue photo, mettez en surbrillance **Pré-réglage manuel** et appuyez sur \odot .

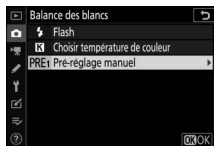

2 Sélectionnez une destination.

Mettez en surbrillance le pré-réglage de destination (d-1 à d-6) et touchez \odot .



3 Choisissez Sélectionner l'image.

Le menu de pré-réglage manuel de la balance des blancs s'affiche ; mettez en surbrillance **Sélectionner l'image** et appuyez sur \odot .

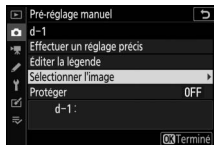

4 Mettez en surbrillance une image source.

Mettez en surbrillance l'image source. Pour afficher l'image en surbrillance en plein écran, maintenez appuyée la commande \odot .



5 Copiez la balance des blancs.

Appuyez sur **OK** pour copier la valeur de balance des blancs de la photo en surbrillance dans le pré-réglage sélectionné. Si une légende existe pour la photo en surbrillance, elle est copiée dans la légende du pré-réglage sélectionné.

✓ Réglage précis du pré-réglage de balance des blancs

Vous pouvez régler précisément le pré-réglage actuel en sélectionnant **Effectuer un réglage précis** dans le menu Pré-réglage manuel et en ajustant la balance des blancs comme décrit dans « Menu Balance des blancs : réglage précis » (□ 198).

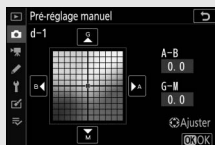

✓ Éditer la légende

Pour saisir un commentaire descriptif de 36 caractères maximum pour le pré-réglage actuel, sélectionnez **Éditer la légende** dans le menu Pré-réglage manuel.



✓ Protéger

Pour protéger le pré-réglage actuel, sélectionnez **Protéger** dans le menu Pré-réglage manuel, puis mettez en surbrillance **Activé** et appuyez sur **OK**. Il n'est pas possible de modifier les pré-réglages protégés et d'utiliser les options **Effectuer un réglage précis** et **Éditer la légende**.



Régler le Picture Control

Commande MENU → 📷 (menu Prise de vue photo)

Choisissez le traitement appliqué aux prochaines photos. Pour en savoir plus, reportez-vous à « Régler le Picture Control » (📖 116).

Régler le Picture Control : modification des Picture Control

Les Picture Control prédéfinis et les Picture Control personnalisés peuvent être modifiés en fonction de la scène ou de votre créativité.

1 Sélectionnez un Picture Control.

Mettez en surbrillance le Picture Control souhaité dans la liste des Picture Control et appuyez sur ⏪.



2 Modifiez les réglages.

Appuyez sur ⬆️ ou ⬇️ pour mettre en surbrillance le réglage souhaité et appuyez sur ⬅️ ou ➡️ pour choisir une valeur par incréments de 1, ou tournez la molette de commande secondaire pour choisir une valeur par incréments de 0,25 (les options disponibles dépendent du Picture Control sélectionné). Pour modifier rapidement les niveaux et obtenir un équilibre entre l'**Accentuation**, l'**Accentuation moyenne** et la **Clarté**, mettez en surbrillance **Réglage de l'accentuation** et appuyez sur ⬅️ ou ➡️. Répétez cette étape jusqu'à ce que vous ayez modifié tous les réglages. Vous pouvez rétablir les réglages par défaut en appuyant sur la commande 🔄.

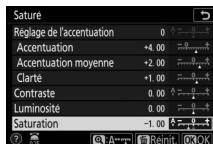

3 Enregistrez les modifications et quittez.

Appuyez sur Ⓚ pour enregistrer les modifications et revenir à la liste des Picture Control.

✔ Picture Control personnalisés

Les modifications apportées aux Picture Control existants peuvent être enregistrées en tant que Picture Control personnalisés à l'aide de l'option **Gérer le Picture Control** du menu Prise de vue photo ou vidéo. Vous pouvez copier les Picture Control personnalisés sur une carte mémoire et les utiliser dans des logiciels compatibles ou les partager entre des appareils photo de même modèle.

✔ Menu *i*

Si vous modifiez les Picture Control dans le menu *i*, vous pouvez afficher un aperçu de l'effet. Mettez en surbrillance **Régler le Picture Control** dans le menu *i* et appuyez sur **OK**, puis appuyez sur **←** et **→** pour choisir un Picture Control et appuyez sur **↓** pour afficher les réglages Picture Control.

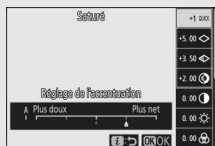

Gérer le Picture Control

Commande MENU →  (menu Prise de vue photo)

Enregistrez les Picture Control modifiés en tant que Picture Control personnalisés.

Option	Description
Enregistrer/ éditer	Créez un nouveau Picture Control personnalisé basé sur un Picture Control existant (prédéfini ou personnalisé) ou modifiez des Picture Control personnalisés existants.
Renommer	Renommez les Picture Control personnalisés.
Effacer	Supprimez des Picture Control personnalisés.
Charger/ enregistrer	Utilisez les options suivantes pour copier les Picture Control personnalisés sur ou à partir de la carte mémoire. Une fois copiés sur la carte mémoire, les Picture Control peuvent être utilisés avec d'autres appareils photo ou avec des logiciels compatibles. <ul style="list-style-type: none">• Copier vers l'appareil photo : copiez les Picture Control personnalisés depuis la carte mémoire vers les Picture Control personnalisés C-1 à C-9 de l'appareil photo et attribuez-leur le nom que vous voulez.• Effacer de la carte : supprimez de la carte mémoire les Picture Control personnalisés que vous avez sélectionnés.• Copier vers la carte : copiez un Picture Control personnalisé (C-1 à C-9) de l'appareil photo vers une destination sélectionnée (1 à 99) de la carte mémoire.

Création de Picture Control personnalisés

Les Picture Control fournis avec l'appareil photo peuvent être modifiés et enregistrés en tant que Picture Control personnalisés.

1 Sélectionnez Enregistrer/éditer.

Mettez en surbrillance **Enregistrer/éditer** et appuyez sur **OK**.



2 Sélectionnez un Picture Control.

Mettez en surbrillance un Picture Control existant et appuyez sur **OK**, ou appuyez sur **OK** pour passer à l'étape 4 afin d'enregistrer une copie du Picture Control en surbrillance sans autre modification.



3 Modifiez le Picture Control sélectionné.

Pour abandonner les modifications et reprendre à partir des réglages par défaut, appuyez sur la commande **Reinit**. Appuyez sur **OK** une fois les réglages effectués.

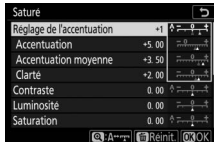

4 Sélectionnez une destination.

Choisissez une destination pour le Picture Control personnalisé (de C-1 à C-9) et appuyez sur **OK**.



5 Donnez un nom au Picture Control.

Une boîte de dialogue permettant de saisir du texte s'affiche. Par défaut, les nouveaux Picture Control sont nommés en ajoutant un numéro à deux chiffres (attribué automatiquement) au nom du Picture Control existant ; pour choisir un autre nom, renommez le Picture Control comme décrit sous « Saisie de texte » (☐ 190). Touchez le bouton de sélection du clavier pour afficher successivement les claviers des majuscules, minuscules et symboles. Les noms des Picture Control personnalisés peuvent comporter jusqu'à dix-neuf caractères. Tout caractère au-delà du dix-neuvième sera effacé. Une fois la saisie effectuée, touchez  pour ajouter le nouveau Picture Control dans la liste des Picture Control.

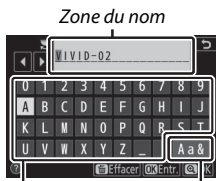

Zone du nom Zone du clavier Sélection du clavier

Options des Picture Control personnalisés

Les options disponibles avec les Picture Control personnalisés sont les mêmes que celles à partir desquelles le Picture Control personnalisé a été créé.

Icône du Picture Control d'origine

Le Picture Control prédéfini d'origine à partir duquel le Picture Control personnalisé a été créé est indiqué par une icône en haut à droite de l'écran de modification.

Icône du Picture Control d'origine

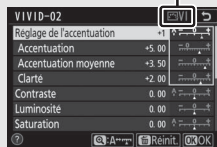

Espace colorimétrique

Commande MENU →  (menu Prise de vue photo)

L'espace colorimétrique détermine la gamme de couleurs disponible pour la reproduction des couleurs. **sRVB** est recommandé pour une impression et un affichage standard, **Adobe RVB**, qui bénéficie d'une gamme de couleurs plus étendue, est recommandé pour les publications professionnelles et l'impression commerciale.

Adobe RVB

Pour obtenir une reproduction précise des couleurs, les photos prises en Adobe RVB requièrent des applications, écrans et imprimantes prenant en charge la gestion des couleurs.

Espace colorimétrique

L'espace colorimétrique sélectionné risque d'être écrasé lorsque vous ouvrez les photos dans un logiciel tiers. NX Studio peut ouvrir les photos dans l'espace colorimétrique sélectionné sur l'appareil photo.

D-Lighting actif

Commande MENU →  (menu Prise de vue photo)

Préservez les détails dans les hautes lumières et les ombres pour créer des photos au contraste naturel. Pour en savoir plus, reportez-vous à « D-Lighting actif » (📖 133).

Réduction du bruit

Commande MENU → 📷 (menu Prise de vue photo)

Si **Activée** est sélectionné, les photos prises à des vitesses d'obturation plus lentes que 1 s sont traitées de manière à réduire le bruit (taches lumineuses ou voile). La durée requise pour le traitement est à peu près doublée ; pendant le

traitement, le message « Réduction du bruit en cours » s'affiche et il est impossible de prendre des photos (si vous mettez l'appareil photo hors tension avant que le traitement ne soit terminé, la photo est enregistrée, mais la réduction du bruit n'est pas effectuée).



Réduction du bruit en cours

Réduction du bruit ISO

Commande MENU → 📷 (menu Prise de vue photo)

Les photos prises à des sensibilités élevées peuvent être traitées de manière à réduire le « bruit ».

Option	Description
Élevée/ Normale/ Faible	Réduisez le bruit (pixels lumineux répartis de manière aléatoire) visible notamment sur les photos prises à des sensibilités (ISO) élevées. Choisissez le niveau de la réduction du bruit entre Élevée , Normale et Faible .
Désactivée	La réduction du bruit n'est effectuée que si nécessaire et son effet n'est jamais aussi important que lorsque Faible est sélectionné.

Contrôle du vignetage

Commande MENU →  (menu Prise de vue photo)

Le contrôle du vignetage permet d'atténuer la baisse de luminosité visible sur les bords de l'image. Son effet varie d'un objectif à l'autre et s'avère le plus efficace aux ouvertures maximales. Vous avez le choix entre **Élevé**, **Normal**, **Faible** ou **Désactivé**.

Contrôle du vignetage

Selon la scène, les conditions de prise de vue et le type d'objectif, les images JPEG peuvent présenter du bruit (voile) ou des variations dans les luminosités périphériques, tandis que les Picture Control personnalisés et les Picture Control prédéfinis qui ont été modifiés par rapport aux réglages par défaut peuvent ne pas produire l'effet souhaité. Faites des photos test et vérifiez les résultats sur le moniteur.

Correction de la diffraction

Commande MENU →  (menu Prise de vue photo)

Sélectionnez **Activée** pour réduire la diffraction à de petites ouvertures (grands chiffres).

Contrôle auto. de la distorsion

Commande MENU →  (menu Prise de vue photo)

Sélectionnez **Activé** selon la nécessité pour réduire la distorsion en barillet lorsque vous photographiez avec des objectifs grand-angle et pour réduire la distorsion en coussinet lorsque vous photographiez avec des objectifs dotés de longues focales (notez que **Activé** peut être sélectionné automatiquement avec certains objectifs, auquel cas l'option **Contrôle auto. de la distorsion** est grisée et indisponible).

Photo avec réduction scintillement

Commande MENU →  (menu Prise de vue photo)

Lorsque **Activée** est sélectionné, l'appareil photo détecte le meilleur moment pour réduire l'effet de bande, les zones de surexposition ou de sous-exposition ou (pour les photos prises en modes de déclenchement continu) la coloration irrégulière provoquée par le scintillement de sources lumineuses comme les lampes fluorescentes ou à vapeur de mercure (notez que la cadence peut chuter lorsque la réduction du scintillement est activée et qu'elle peut ralentir ou devenir instable lors des prises de vues en rafale).

« Photo avec réduction scintillement » dans le menu Prise de vue photo

La fonction de réduction du scintillement est capable de détecter le scintillement à 100 et 120 Hz (associés respectivement à des alimentations secteur de 50 et 60 Hz). Il se peut que le scintillement ne soit pas détecté ou que les résultats souhaités ne soient pas obtenus si l'arrière-plan est sombre, si les sources lumineuses sont puissantes, décoratives ou ne sont pas standard. Selon la source lumineuse, on peut observer un léger temps de latence au déclenchement. Vous risquez de ne pas obtenir les résultats attendus si la fréquence de l'alimentation secteur change pendant la prise de vue.

Le scintillement n'est pas détecté lorsque **Continu H (étendu)** est sélectionné comme mode de déclenchement ou lorsque le mode silencieux, le mode HDR ou la temporisation de l'exposition est activé.

Mesure

Commande MENU →  (menu Prise de vue photo)

La « mesure » permet d'indiquer la manière avec laquelle l'appareil photo règle l'exposition. Pour en savoir plus, reportez-vous à « Mesure » (📖 131).

Contrôle du flash

Commande MENU →  (menu Prise de vue photo)

Réglez les paramètres du flash intégré, des flashes optionnels et de la prise de vue au flash sans fil.

- Pour obtenir des informations sur l'utilisation d'un flash optionnel installé sur le boîtier, reportez-vous à « Prise de vue avec flash installé sur le boîtier » (📖 401).
- Pour obtenir des informations sur l'utilisation des flashes optionnels dans le cadre de prises de vues au flash sans fil, reportez-vous à « Prise de vue avec flashes asservis » (📖 405).

Mode de contrôle flash (intégré)

Choisissez le mode de contrôle du flash intégré.

- **TTL** : mode i-TTL. L'intensité du flash est automatiquement réglée en fonction des conditions de prise de vue.
- **Manuel** : choisissez manuellement l'intensité du flash (Intensité manuelle).

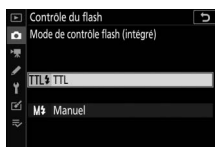

Mode de contrôle flash (externe)

Lorsqu'un flash optionnel est installé sur le boîtier et mis sous tension, l'option **Mode de contrôle flash (intégré)** est remplacée par **Mode de contrôle flash (externe)**.

Flash intégré : mesure et contrôle du flash

L'appareil photo utilise le dosage automatique flash/ambiance i-TTL avec la mesure matricielle, la mesure pondérée centrale et la mesure pondérée sur les hautes lumières ; il utilise le mode flash/ambiance i-TTL standard avec la mesure spot. En modes i-TTL, l'intensité du flash est réglée en fonction des pré-éclairs pilotes émis par le flash intégré lorsque vous appuyez sur le déclencheur.

- **Dosage flash/ambiance i-TTL** : le flash intégré émet une série de pré-éclairs quasiment imperceptibles (pré-éclairs pilotes) immédiatement avant l'éclair principal. L'appareil photo analyse les pré-éclairs reflétés par les objets dans l'ensemble de la vue et modifie l'intensité du flash afin d'obtenir un équilibre naturel entre le sujet principal et l'éclairage ambiant de l'arrière-plan.
- **Mode flash/ambiance i-TTL standard** : l'intensité du flash est réglée pour apporter de la lumière dans la vue avec une intensité standard ; la luminosité de l'arrière-plan n'est pas prise en compte. Recommandé pour les photos dans lesquelles le sujet est mis en valeur par rapport à l'arrière-plan ou lorsque vous faites appel à la correction d'exposition.

Options de flash sans fil

Réglez les paramètres pour commander simultanément sans fil plusieurs flashes asservis. Cette option est uniquement disponible lorsqu'un flash SB-500 est fixé sur l'appareil photo.

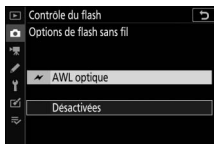

Option	Description
 AWL optique	Les flashes asservis sont commandés à l'aide d'éclairs de faible intensité émis par le flash principal (☞ 406).
Désactivées	Prise de vue avec flashes asservis désactivée.

Options de flashes multiples

Modifiez les paramètres des flashes de chaque groupe lorsque vous utilisez des flashes optionnels (☞ 405).

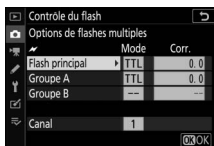

Mode de flash

Commande MENU →  (menu Prise de vue photo)

Choisissez le mode du flash intégré ou des flashes optionnels installés sur la griffe flash de l'appareil photo. Pour en savoir plus, reportez-vous à « Modes de flash » (☞ 108).

Correction du flash

Commande MENU →  (menu Prise de vue photo)

Réglez l'intensité du flash intégré ou des flashes optionnels installés sur la griffe flash de l'appareil photo afin de contrôler la luminosité du sujet principal par rapport à celle de l'arrière-plan (📖 111). L'intensité du flash peut être augmentée pour apporter plus de lumière sur le sujet principal, ou réduite pour empêcher une surexposition ou des reflets indésirables.

Mode de déclenchement

Commande MENU →  (menu Prise de vue photo)

Choisissez l'opération effectuée au moment du déclenchement. Pour en savoir plus, reportez-vous à « Mode de déclenchement » (📖 135).

Mode de mise au point

Commande MENU →  (menu Prise de vue photo)

Le mode de mise au point indique à l'appareil photo comment il doit effectuer la mise au point. Pour en savoir plus, reportez-vous à « Choix d'un mode de mise au point » (📖 51).

Mode de zone AF

Commande MENU →  (menu Prise de vue photo)

Choisissez le mode de sélection du point AF. Pour en savoir plus, reportez-vous à « Mode de zone AF » (📖 54).

VR optique

Commande MENU →  (menu Prise de vue photo)

Choisissez d'activer, ou non, la réduction de vibration optique. Pour en savoir plus, reportez-vous à « VR optique » (📖 139).

Bracketing automatique

Commande MENU →  (menu Prise de vue photo)

Faites varier légèrement l'exposition, le D-Lighting actif ou la balance des blancs à chaque prise de vue, autour de la valeur actuelle (« bracketing »). Le bracketing peut être utilisé dans les situations où il est difficile d'obtenir les bons réglages et lorsque vous manquez de temps pour vérifier les résultats et ajuster les réglages entre chaque prise de vue, ou pour expérimenter différents réglages sur le même sujet. Vous disposez des options suivantes :

- **Réglage du bracketing auto.** : choisissez le ou les réglages pris en compte lorsque le bracketing automatique est en fonction. Choisissez **Bracketing de l'exposition** pour faire varier l'exposition, **Bracketing de balance des blancs** pour faire varier la balance des blancs ou **Bracketing du D-Lighting actif** pour faire varier le D-Lighting actif.
- **Nombre de prises de vues** : choisissez le nombre de prises de vues de la séquence de bracketing.
- **Incrément** : choisissez la façon dont les réglages sélectionnés varient entre chaque prise de vue (à l'exception du bracketing du D-Lighting actif).
- **Niveau** : choisissez la façon dont le D-Lighting actif varie entre chaque prise de vue (bracketing du D-Lighting actif uniquement).

Bracketing de l'exposition

Faites varier l'exposition sur une série de photos.



Exposition modifiée de :
0 IL



Exposition modifiée de :
-1 IL



Exposition modifiée de :
+1 IL

1 Sélectionnez **Bracketing de l'exposition** pour **Réglage du bracketing auto.**

L'appareil photo affiche les options **Nombre de prises de vues** et **Incrément**.

2 Choisissez le nombre de prises de vues.

Mettez en surbrillance **Nombre de prises de vues** et appuyez sur \odot ou \odot pour choisir le nombre de prises de vues de la séquence de bracketing.



Avec tous les réglages à l'exception de **0F**, une icône de bracketing s'affiche.

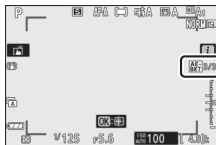

3 Choisissez un incrément de bracketing.

Mettez en surbrillance **Incrément** et appuyez sur \leftarrow ou \rightarrow pour choisir l'incrément de bracketing. Lorsque **1/3 IL** est sélectionné pour le réglage

personnalisé b1 (**Incrément de l'exposition**), vous avez le choix entre un incrément de 0,3 (1/3), 0,7 (2/3), 1, 2 ou 3 IL. Les programmes de bracketing avec un incrément de 0,3 (1/3) IL sont répertoriés ci-dessous.



« Nombre de prises de vues »	Indicateur de bracketing	Nb de prises de vues	Sens du bracketing (IL)
0F	-.....0.....+	0	0
+3F	-.....0.....+ 	3	0/+0,3/+0,7
-3F	-.....0.....+ 	3	0/-0,7/-0,3
+2F	-.....0.....+ 	2	0/+0,3
-2F	-.....0.....+ 	2	0/-0,3
3F	-.....0.....+ 	3	0/-0,3/+0,3
5F	-.....0.....+ 	5	0/-0,7/-0,3/+0,3/+0,7
7F	-.....0.....+ 	7	0/-1,0/-0,7/-0,3/+0,3/ +0,7/+1,0
9F	-.....0.....+ 	9	0/-1,3/-1,0/-0,7/-0,3/ +0,3/+0,7/+1,0/+1,3

Notez que pour les incréments d'exposition égaux ou supérieurs à 2 IL, le nombre maximal de prises de vues est de 5 ; si vous avez sélectionné une valeur supérieure à l'étape 2, le nombre de prises de vues se réglera automatiquement sur 5.

4 Cadrez, effectuez la mise au point et prenez la photo.

L'appareil photo modifie l'exposition vue par vue, en fonction du programme de bracketing sélectionné ; les valeurs modifiées de vitesse d'obturation et d'ouverture s'affichent. Les modifications apportées à l'exposition s'ajoutent à celles effectuées avec la correction d'exposition.



Lorsque le bracketing est activé, une icône de bracketing, un indicateur d'avancement du bracketing et le nombre de vues restantes s'affichent. Après chaque prise de vue, un segment disparaît de l'indicateur et une vue est soustraite au nombre de vues restantes.

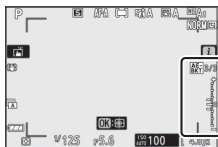

*Nb de prises de vues : 3 ;
incrément : 0,7*

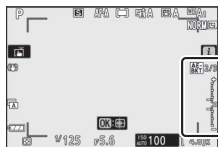

*Affichage après la première prise
de vue*

■ Annulation du bracketing

Pour annuler le bracketing, sélectionnez **0F** pour le **Nombre de prises de vues**.

Bracketing de l'exposition

En modes de déclenchement continu, la prise de vue s'arrête dès que le nombre de prises de vues indiqué dans le programme de bracketing est atteint. La prise de vue reprend lorsque vous appuyez à nouveau sur le déclencheur.



Si la carte mémoire est pleine avant que toutes les photos de la séquence aient été prises, la prise de vue peut reprendre à partir de la dernière photo de la séquence dès que vous avez remplacé la carte mémoire ou effacé des images pour faire de la place. Si vous mettez l'appareil photo hors tension avant la fin de la séquence, le bracketing reprend à partir de la prise de vue suivante lorsque vous mettez l'appareil photo sous tension.

L'appareil photo modifie l'exposition en faisant varier la vitesse d'obturation et l'ouverture (mode **P**), l'ouverture (mode **S**) ou la vitesse d'obturation (modes **A** et **M**). Si **Activé** est sélectionné pour **Réglage de la sensibilité > Contrôle de la sensibilité auto.** en modes **P**, **S** et **A**, l'appareil photo fait varier automatiquement la sensibilité pour obtenir une exposition optimale si les limites du système de l'exposition de l'appareil sont dépassées ; en mode **M**, l'appareil photo règle d'abord automatiquement la sensibilité pour ramener l'exposition le plus près possible de l'optimale puis effectue un bracketing de cette exposition en modifiant la vitesse d'obturation.

Bracketing de la balance des blancs

L'appareil photo crée plusieurs copies de chaque photo, chacune avec une balance des blancs différente.

- 1 Choisissez le bracketing de la balance des blancs.**
Sélectionnez **Bracketing de balance des blancs** pour **Réglage du bracketing auto.**

- 2 Choisissez le nombre de prises de vues.**
Mettez en surbrillance **Nombre de prises de vues** et appuyez sur  ou  pour choisir le nombre de prises de vues de la séquence de bracketing.



Avec tous les réglages à l'exception de **0F**, une icône de bracketing s'affiche.

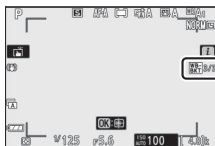

3 Choisissez un incrément de bracketing.

Mettez en surbrillance **Incrément** et appuyez sur \leftarrow ou \rightarrow pour choisir l'incrément de bracketing. Chaque incrément équivaut approximativement



à 5 mired. Vous avez le choix entre 1 (5 mired), 2 (10 mired) ou 3 (15 mired). Les valeurs **B** élevées correspondent à l'augmentation de la quantité de bleu, les valeurs **A** élevées à l'augmentation de l'ambre. Les programmes de bracketing avec un incrément de 1 sont répertoriés ci-dessous.

« Nombre de prises de vues »	Indicateur de bracketing	Nb de prises de vues	Incrément	Sens du bracketing
0F	+.....0.....+	0	1	0
B3F	+.....:0.....+	3	1B	0/B1/B2
A3F	+.....:0.....+	3	1A	0/A2/A1
B2F	+.....:0.....+	2	1B	0/B1
A2F	+.....:0.....+	2	1A	0/A1
3F	+.....:0.....+	3	1A, 1B	0/A1/B1
5F	+.....:0.....+	5		0/A2/A1/B1/B2
7F	+.....:0.....+	7		0/A3/A2/A1/B1/B2/B3
9F	+.....:0.....+	9		0/A4/A3/A2/A1/B1/B2/B3/B4

4 Cadrez, effectuez la mise au point et prenez la photo.

Chaque prise de vue est traitée afin de créer le nombre de copies indiqué dans le programme de bracketing et chaque copie a une balance des blancs différente. Les modifications apportées à la balance des blancs s'ajoutent au réglage de balance des blancs indiqué avec le réglage précis de la balance des blancs.



Si le nombre de prises de vues du programme de bracketing est supérieur au nombre de vues restantes, le déclenchement est désactivé. La prise de vue peut commencer après l'insertion d'une autre carte mémoire.

■ Annulation du bracketing

Pour annuler le bracketing, sélectionnez **0F** pour le **Nombre de prises de vues**.

✓ Bracketing de la balance des blancs

Le bracketing de la balance des blancs n'est pas disponible si le format NEF (RAW) est sélectionné. Si vous sélectionnez une option NEF (RAW) ou NEF (RAW) + JPEG, le bracketing de la balance des blancs s'annule.

Le bracketing de la balance des blancs affecte uniquement la température de couleur (l'axe ambre-bleu dans l'affichage du réglage précis de la balance des blancs). Aucun réglage n'est effectué sur l'axe vert-magenta.

En mode retardateur, l'appareil photo crée le nombre de copies indiqué dans le programme de bracketing chaque fois que le déclenchement a lieu, quelle que soit l'option sélectionnée pour le réglage personnalisé **c2 (Retardateur) > Nombre de prises de vues**.

Si vous mettez l'appareil photo hors tension lorsque le voyant d'accès de la carte mémoire est allumé, l'appareil photo ne s'éteindra qu'une fois toutes les photos de la séquence enregistrées.

Bracketing du D-Lighting actif

L'appareil fait varier le D-Lighting actif sur une série de photos.

1 Choisissez Bracketing du D-Lighting actif.

Sélectionnez **Bracketing du D-Lighting actif** pour **Réglage du bracketing auto.**

2 Choisissez le nombre de prises de vues.

Mettez en surbrillance **Nombre de prises de vues** et appuyez sur ◀ ou ▶ pour choisir le nombre de prises de vues de la séquence de bracketing.

Choisissez deux prises de vues si vous souhaitez une photo sans le D-Lighting actif et une autre avec la valeur de D-Lighting actif sélectionnée à l'étape 3. Choisissez de trois à cinq prises de vues pour prendre une série de photos avec le D-Lighting actif réglé sur **Désactivé**, **Faible** et **Normal** (trois prises de vues), **Désactivé**, **Faible**, **Normal** et **Élevé** (quatre prises de vues) ou **Désactivé**, **Faible**, **Normal**, **Élevé** et **Très élevé** (cinq prises de vues). Si vous choisissez plus de deux prises de vues, passez à l'étape 4.



Avec tous les réglages à l'exception de **OF**, une icône de bracketing s'affiche.

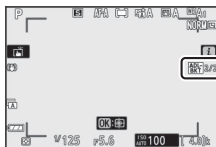

3 Choisissez une valeur de D-Lighting actif.

Mettez en surbrillance **Niveau** et appuyez sur ◀ ou ▶ pour choisir une option. Le réglage choisi s'applique lorsque **2F** est sélectionné comme **Nombre de prises de vues.**

Niveau	Sens du bracketing
OFF L	Désactivé/Faible
OFF N	Désactivé/Normal
OFF H	Désactivé/Élevé
OFF H+	Désactivé/Très élevé
OFF AUTO	Désactivé/Automatique

4 Cadrez, effectuez la mise au point et prenez la photo.

L'appareil photo modifie le D-Lighting actif vue par vue en fonction du programme de bracketing sélectionné.



Lorsque le bracketing est activé, un icône de bracketing du D-Lighting actif et le nombre de vues restantes s'affichent. Après chaque prise de vue, une vue est soustraite au nombre de vues restantes.



■ Annulation du bracketing

Pour annuler le bracketing, sélectionnez **0F** pour le **Nombre de prises de vues**.

✓ Bracketing du D-Lighting actif

En modes de déclenchement continu, la prise de vue s'arrête dès que le nombre de prises de vues indiqué dans le programme de bracketing est atteint. La prise de vue reprend lorsque vous appuyez à nouveau sur le déclencheur.

Si la carte mémoire est pleine avant que toutes les photos de la séquence aient été prises, la prise de vue peut reprendre à partir de la dernière photo de la séquence dès que vous avez remplacé la carte mémoire ou effacé des images pour faire de la place. Si vous mettez l'appareil photo hors tension avant la fin de la séquence, le bracketing reprend à partir de la prise de vue suivante lorsque vous mettez l'appareil photo sous tension.

Surimpression

Commande MENU → 📷 (menu Prise de vue photo)

Enregistrez deux à dix vues NEF (RAW) sur une seule photo. Vous disposez des options suivantes :

- **Mode de surimpression** : vous avez le choix entre **Activé (série)** (pour prendre une série de surimpressions ; pour revenir à la prise de vue normale, sélectionnez **Désactivé**), **Activé (une seule photo)** (pour prendre une seule surimpression) ou **Désactivé** (pour quitter sans créer d'autres surimpressions).
- **Nombre de prises de vues** : choisissez le nombre de vues qui seront combinées pour ne former qu'une seule photo.
- **Mode de superposition** : vous avez le choix entre les options ci-dessous.
 - **Ajouter** : les vues sont superposées sans modification ; le gain n'est pas réglé.
 - **Moyenne** : avant que les vues ne soient superposées, le gain de chacune d'elles est divisé par le nombre total de vues (le gain de chaque vue est réglé sur $\frac{1}{2}$ pour 2 vues, $\frac{1}{3}$ pour 3 vues, etc).
 - **Lumières** : l'appareil photo compare les pixels de chaque vue et utilise seulement les plus lumineux.



- **Assombrir** : l'appareil photo compare les pixels de chaque vue et utilise seulement les plus sombres.

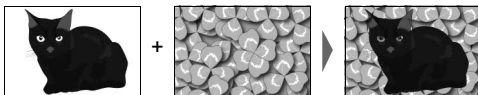

- **Conserver toutes les vues** : choisissez **Activé** pour enregistrer séparément les vues qui constituent la surimpression, **Désactivé** pour supprimer ces vues et ne conserver que la surimpression.
- **Prise de vue avec superposition** : si **Activée** est sélectionné, les premières vues réalisées se superposent à la vue passant par l'objectif au cours de la prise de vue.
- **Sélec. 1ere exposition (NEF)** : choisissez la première vue parmi les images NEF (RAW) de la carte mémoire.

Création d'une surimpression



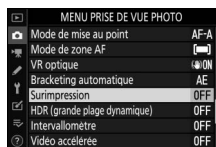

Suivez les étapes ci-dessous pour réaliser une surimpression.

1 Sélectionnez Surimpression.

Mettez en surbrillance **Surimpression** dans le menu Prise de vue photo et appuyez sur .



2 Sélectionnez un mode.

Mettez en surbrillance **Mode de surimpression** et appuyez sur , puis appuyez sur  ou  pour choisir le mode souhaité et appuyez sur  pour le sélectionner.

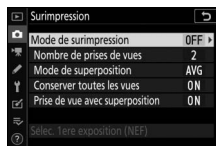

Si vous avez sélectionné **Activé (série)** ou **Activé (une seule photo)**, une icône s'affiche.



3 Choisissez le nombre de prises de vues.

Mettez en surbrillance **Nombre de prises de vues** et appuyez sur \rightarrow .

Appuyez sur \uparrow ou \downarrow pour choisir le nombre de vues qui seront combinées pour ne former qu'une seule photo et appuyez sur \odot .

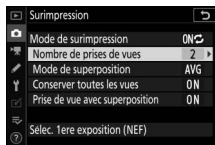

4 Choisissez le mode de superposition.

Mettez en surbrillance **Mode de superposition** et appuyez sur \rightarrow , puis appuyez sur \uparrow ou \downarrow pour choisir le mode souhaité et appuyez sur \odot pour le sélectionner.



5 Choisissez de conserver ou non les différentes vues.

Pour conserver ou supprimer les différentes vues qui constituent la surimpression, mettez en surbrillance **Conserver toutes les vues** et appuyez sur \rightarrow , puis appuyez sur \uparrow ou \downarrow pour choisir l'option souhaitée et appuyez sur \odot pour la sélectionner.

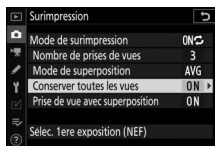

6 Choisissez si vous souhaitez afficher l'avancement à l'écran.

Pour choisir si les premières vues se superposent à la vue passant par l'objectif au fur et à mesure de la prise de vue, mettez en surbrillance **Prise de vue avec superposition** et appuyez sur \rightarrow , puis appuyez sur \uparrow ou \downarrow pour choisir l'option souhaitée et appuyez sur \odot pour la sélectionner.

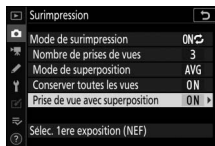

7 Choisissez la première vue.

Pour choisir la première vue parmi les photos NEF (RAW) existantes, mettez en surbrillance **Sélec. 1ere exposition (NEF)** et appuyez sur \odot . Utilisez le sélecteur multidirectionnel pour mettre l'image souhaitée en surbrillance et appuyez sur \odot pour la sélectionner (pour afficher l'image en surbrillance en plein écran, maintenez appuyée la commande \mathcal{R}).



8 Cadrez, effectuez la mise au point et prenez la photo.

Poursuivez la prise de vue jusqu'à ce que toutes les photos soient prises et que la dernière soit enregistrée (si vous avez sélectionné une image NEF (RAW) existante comme première vue à l'étape 7, la prise de vue reprend à partir de la deuxième vue). Si vous avez sélectionné **Activé (une seule photo)** à l'étape 2, la prise de vue par surimpression s'arrête lorsque la photo est enregistrée ; sinon, vous pouvez poursuivre la prise de vue par surimpression jusqu'à ce que vous la désactiviez.

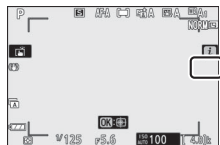

✓ Mode de déclenchement

En modes de déclenchement continu, l'appareil photo enregistre toutes les vues en une seule fois. Si **Activé (série)** est sélectionné, une nouvelle surimpression démarre après chaque surimpression ; si **Activé (une seule photo)** est sélectionné, la prise de vue par surimpression s'arrête après l'enregistrement de la première surimpression. En mode retardateur, l'appareil photo enregistre automatiquement le nombre de vues sélectionné à l'étape 3, quelle que soit l'option sélectionnée pour le réglage personnalisé c2 (**Retardateur**) > **Nombre de prises de vues** ; l'intervalle entre les vues est néanmoins déterminé par le réglage personnalisé c2 (**Retardateur**) > **Intervalle entre les vues**. Avec les autres modes de déclenchement, une seule photo est prise à chaque pression du déclencheur ; poursuivez la prise de vue jusqu'à ce que toutes les vues soient enregistrées.

✓ Qualité d'image

Les surimpressions réalisées avec la qualité d'image NEF (RAW) sont enregistrées au format JPEG fine.

Menu **i**

Vous pouvez accéder aux options indiquées ci-dessous en appuyant sur la commande **▶** pendant la prise de vue par surimpression, puis en appuyant sur la commande **i**. Mettez les éléments souhaités en surbrillance et appuyez sur **OK** pour les sélectionner.

- **Afficher la progression** : affichez un aperçu créé à partir des vues enregistrées jusque-là.
- **Reprendre la dernière vue** : reprenez la vue la plus récente.
- **Enregistrer et quitter** : créez une surimpression avec les vues prises jusque-là.
- **Supprimer et quitter** : quittez sans enregistrer une surimpression. Si **Activé** est sélectionné pour **Conserver toutes les vues**, chaque vue est conservée.

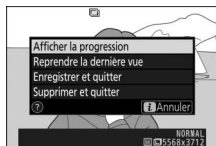
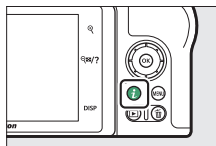

✔ Surimpression

La prise de vue peut également s'interrompre si vous modifiez les réglages de l'appareil photo avant la fin de l'exposition. Les réglages de prise de vue et les infos photo des surimpressions sont ceux de la première vue.

Ne retirez pas, ni ne remplacez la carte mémoire pendant l'enregistrement d'une surimpression.

Les surimpressions peuvent présenter du bruit (pixels lumineux répartis de manière aléatoire, voile ou lignes).

✔ Autres réglages

Pendant la réalisation de surimpressions, il est impossible de formater les cartes mémoire et certaines rubriques de menu sont grisées et ne peuvent pas être modifiées.

Arrêt des surimpressions

Pour arrêter une surimpression avant d'atteindre le nombre de vues indiqué, sélectionnez **Désactivé** pour **Mode de surimpression** ou appuyez sur la commande **▶** puis sur la commande **i** et sélectionnez soit **Enregistrer et quitter**, soit **Supprimer et quitter**. Si la prise de vue s'arrête ou si vous sélectionnez **Enregistrer et quitter** avant que le nombre de vues indiqué soit atteint, une surimpression est créée à partir des images enregistrées jusque-là. Si **Moyenne** est sélectionné pour **Mode de superposition**, le gain est modifié pour refléter le nombre de vues réellement enregistrées. Notez que la prise de vue s'arrête automatiquement si l'appareil photo entre en mode veille.



Mode veille

Vous pouvez utiliser les menus et la fonction de visualisation entre les prises de vues, mais notez que si aucune opération n'est effectuée pendant 40 secondes environ lors de la visualisation ou 90 secondes environ lors de l'affichage des menus, la prise de vue s'arrête et une surimpression est créée à partir des images enregistrées jusque-là. Vous pouvez prolonger la durée disponible pour l'enregistrement de la vue suivante en choisissant des délais plus longs pour le réglage personnalisé c3 (**Délai d'extinction**) > **Visualisation** et **Menus**.

HDR (grande plage dynamique)

Commande MENU → 📷 (menu Prise de vue photo)

Utilisée avec des sujets très contrastés, l'option HDR (grande plage dynamique) permet de préserver les détails dans les hautes lumières et les ombres en combinant deux vues prises avec des expositions différentes. L'option HDR est particulièrement efficace lorsqu'elle est associée à la mesure matricielle (en mesure spot ou pondérée centrale, l'écart d'exposition **Automatique** équivaut à environ 2 IL). Elle ne peut pas être associée à certaines fonctionnalités de l'appareil photo, à savoir les réglages de qualité d'image NEF (RAW) ou NEF (RAW)+, la photographie au flash, le bracketing, la surimpression, les vitesses d'obturation **Bulb** (pose B) et **Time** (pose T), l'intervallomètre ou le mode accéléré.



Vous disposez des options suivantes :

- **Mode HDR** : vous avez le choix entre **Activé (série)** (pour prendre une série de photos HDR ; pour revenir à la prise de vue normale, sélectionnez **Désactivé**), **Activé (une seule photo)** (pour prendre une seule photo HDR) et **Désactivé** (pour quitter sans prendre d'autres photos HDR).
- **Écart d'exposition** : choisissez la différence d'exposition entre les vues qui sont combinées pour réaliser une photo HDR. Choisissez de grandes valeurs pour les sujets très contrastés ou sélectionnez **Automatique** pour laisser l'appareil photo régler l'écart d'exposition selon la scène.
- **Lissage** : choisissez dans quelle mesure les limites entre les vues qui constituent chaque photo HDR sont lissées.

- **Enreg. images individuelles (NEF)** : choisissez **Activé** pour enregistrer séparément les vues qui constituent l'image HDR. Les photos sont enregistrées en tant que fichiers NEF (RAW), quelles que soient les options sélectionnées comme qualité d'image dans le menu Prise de vue photo.

Réalisation de photos HDR

Suivez les étapes ci-dessous pour prendre des photos HDR.

1 Sélectionnez HDR (grande plage dynamique).

Mettez en surbrillance **HDR (grande plage dynamique)** dans le menu Prise de vue photo et appuyez sur .

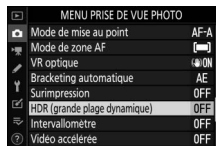

2 Sélectionnez un mode.

Mettez en surbrillance **Mode HDR** et appuyez sur .

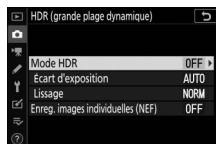

Mettez en surbrillance l'une des options suivantes et appuyez sur .

- Pour prendre une série de photos HDR, sélectionnez **ON/Active (série)**. La prise de vue HDR reste activée jusqu'à ce que vous sélectionniez **Désactivé** pour **Mode HDR**.
- Pour prendre une seule photo HDR, sélectionnez **Activé (une seule photo)**. La prise de vue normale reprend automatiquement dès que la photo HDR est créée.
- Pour quitter sans créer d'autres photos HDR, sélectionnez **Désactivé**.

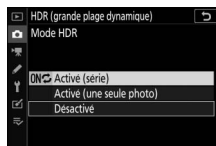

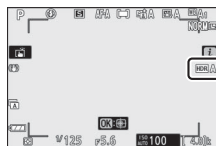

Si vous avez sélectionné **Activé (série)** ou **Activé (une seule photo)**, une icône s'affiche.

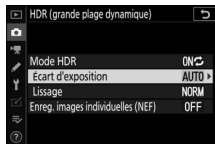

3 Choisissez l'écart d'exposition.

Pour choisir l'écart d'exposition entre les deux vues, mettez en surbrillance **Écart d'exposition** et appuyez sur .



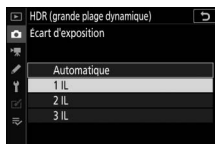

Mettez en surbrillance une option et appuyez sur . Choisissez des valeurs élevées pour des sujets très contrastés, mais notez que si ces valeurs sont plus élevées que nécessaire, vous risquez de ne pas obtenir les résultats souhaités ; si **Automatique** est sélectionné, l'appareil photo modifie automatiquement l'exposition en fonction de la scène.

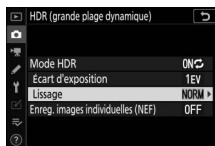

4 Choisissez le degré de lissage.

Pour définir le degré de lissage des limites entre les deux images, mettez en surbrillance **Lissage** et appuyez sur .





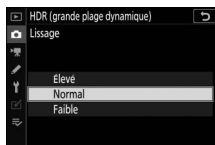

Mettez en surbrillance une option et appuyez sur . Les valeurs élevées permettent de produire une image composite plus lisse. Des ombres irrégulières risquent également d'être visibles avec certains sujets.



5 Choisissez de conserver ou non les différentes vues.

Pour enregistrer séparément ou non les images NEF (RAW) qui constituent la photo HDR, mettez en surbrillance

Enreg. images individuelles (NEF) et

appuyez sur , puis appuyez sur  ou  pour choisir l'option souhaitée et appuyez sur  pour la sélectionner.

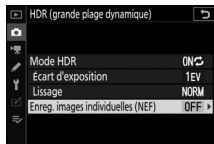

6 Cadrez, effectuez la mise au point et prenez la photo.

L'appareil prend deux photos lorsque vous appuyez sur le déclencheur jusqu'en fin de course. Quelle que soit l'option actuellement sélectionnée pour le mode de déclenchement, une seule photo est prise chaque fois que vous appuyez sur le déclencheur.

Si vous avez sélectionné **Activé (série)**, le mode HDR ne se désactivera que lorsque vous sélectionnerez **Désactivé** pour « Mode HDR » ; si vous avez sélectionné **Activé (une seule photo)**, le mode HDR se désactive automatiquement une fois la photo prise.

Cadrage des photos HDR

Les bords de l'image seront tronqués. Il se peut que vous n'obteniez pas les résultats souhaités si l'appareil photo ou le sujet bouge pendant la prise de vue. Il est recommandé d'utiliser un trépied. Selon la scène photographiée, des ombres peuvent apparaître autour des objets lumineux ou des halos peuvent se former autour des objets sombres ; vous pouvez atténuer ce phénomène en modifiant le degré de lissage.

Intervallomètre

Commande MENU →  (menu Prise de vue photo)

Prenez des photos selon l'intervalle sélectionné jusqu'à ce que le nombre de prises de vues indiqué ait été enregistré. Sélectionnez un mode de déclenchement autre que **Retardateur** (☺) lorsque vous utilisez l'intervallomètre.

Lorsque vous sélectionnez **Intervallomètre**, les options ci-dessous s'affichent.

- **Démarrer** : démarrez l'intervallomètre, soit au bout de 3 s (**Maintenant** sélectionné pour **Choisir jour/heure démar.**), soit à une date et heure sélectionnées (**Choisir le jour/l'heure**). La prise de vue se poursuit en respectant l'intervalle sélectionné jusqu'à ce que toutes les photos soient prises.
- **Choisir jour/heure démar.** : choisissez une option de démarrage. Pour démarrer la prise de vue immédiatement, sélectionnez **Maintenant**. Pour démarrer la prise de vue à une date et heure précises, sélectionnez **Choisir le jour/l'heure**.
- **Intervalle** : choisissez l'intervalle (heures, minutes et secondes) entre les prises de vues.
- **Nb intervalles×vues/intervalle** : choisissez le nombre d'intervalles et le nombre de prises de vues par intervalle.
- **Lissage de l'exposition** : si vous sélectionnez **Activé**, l'appareil photo modifie l'exposition afin de correspondre à la prise de vue précédente dans tous les modes à l'exception de **M** (notez que le lissage de l'exposition ne s'active en mode **M** que si le réglage automatique de la sensibilité est activé). Des changements importants de la luminosité du sujet pendant la prise de vue peuvent faire varier visiblement l'exposition ; si tel est le cas, il sera peut-être nécessaire de raccourcir l'intervalle entre les prises de vues.
- **Mode silencieux** : sélectionnez **Activé** pour supprimer le bruit émis par l'obturateur pendant la prise de vue.

- **Priorité à l'intervalle** : sélectionnez **Activée** pour que les photos prises en modes **P** et **A** soient enregistrées selon l'intervalle sélectionné, **Désactivée** pour privilégier l'exposition correcte des photos. Si **Activée** est sélectionné, choisissez le mode de mise au point **MF** ou **AF-C** et vérifiez que la vitesse d'obturation minimale choisie pour **Réglage de la sensibilité** > **Contrôle de la sensibilité auto**. dans le menu Prise de vue photo est plus rapide que l'intervalle. Si vous avez choisi **AF-C** comme mode de mise au point, vérifiez que **Déclenchement** est sélectionné pour le réglage personnalisé a1 (**Priorité en mode AF-C**).
- **Dossier de stockage au démarrage** : mettez en surbrillance les options et appuyez sur  pour les sélectionner ou les désélectionner. Choisissez **Nouveau dossier** afin de créer un nouveau dossier pour chaque nouvelle séquence, **Réinitialiser n° fichiers** afin de réinitialiser la numérotation à 0001 lorsqu'un nouveau dossier est créé.

Photographie en mode intervalloètre

✓ Avant la prise de vue

Avant de commencer à photographier en mode intervalloètre, prenez une photo test avec les réglages actuels et vérifiez le résultat. Avant de choisir une heure de démarrage, sélectionnez **Fuseau horaire et date** dans le menu Configuration et assurez-vous que la date et l'heure sont bien réglées. Afin de ne pas risquer une interruption de la prise de vue, veillez à ce que l'accumulateur de l'appareil photo soit entièrement chargé. En cas de doute, chargez l'accumulateur avant toute utilisation.

- Sélectionnez Intervalloètre.**
Mettez en surbrillance **Intervalloètre** dans le menu Prise de vue photo et appuyez sur .

Les options de l'intervalloètre s'affichent.

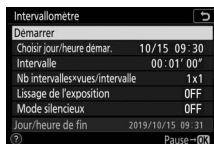
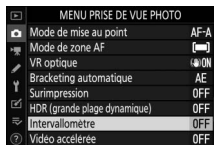

2 Modifiez les réglages de l'intervallomètre.

Modifiez les réglages suivants :

- **Choisir jour/heure démar.** : choisissez la date et l'heure de démarrage.

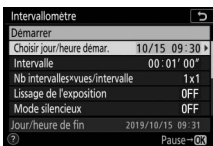

Mettez en surbrillance **Choisir jour/heure démar.** et appuyez sur .

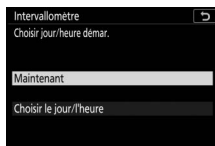

Mettez une option en surbrillance et appuyez sur .

Pour démarrer la prise de vue immédiatement, sélectionnez **Maintenant**. Pour démarrer la prise de vue à une date et une heure précises, sélectionnez **Choisir le jour/l'heure**, puis choisissez la date et l'heure et appuyez sur .

- **Intervalle** : choisissez l'intervalle en heures, minutes et secondes.

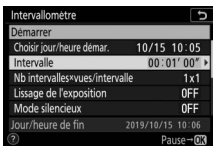

Mettez en surbrillance **Intervalle** et appuyez sur .



Choisissez un intervalle et appuyez sur .

- **Nb intervalles×vues/intervalle** : choisissez le nombre d'intervalles et le nombre de prises de vues par intervalle.

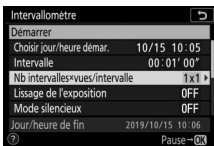

Mettez en surbrillance **Nb intervalles×vues/intervalle** et appuyez sur



Choisissez le nombre d'intervalles et de prises de vues par intervalle et appuyez sur

En mode de déclenchement vue par vue, les photos de chaque intervalle sont prises à la cadence sélectionnée pour le mode continu haute vitesse. Lorsque le mode silencieux est activé, une seule prise de vue est effectuée par intervalle.

- **Lissage de l'exposition** : activez ou désactivez le lissage de l'exposition.

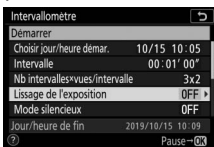

Mettez en surbrillance **Lissage de l'exposition** et appuyez sur

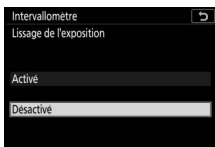

Mettez une option en surbrillance et appuyez sur

- **Mode silencieux** : activez ou désactivez le mode silencieux.

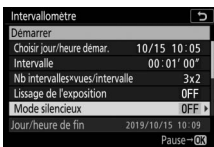

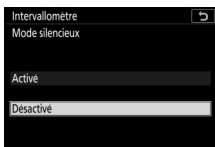

Mettez en surbrillance **Mode silencieux** et appuyez sur



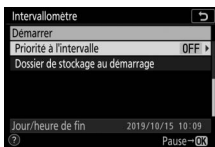

Mettez une option en surbrillance et appuyez sur

- **Priorité à l'intervalle** : activez ou désactivez **Priorité à l'intervalle**.



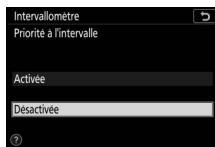

Mettez en surbrillance **Priorité à l'intervalle** et appuyez sur .



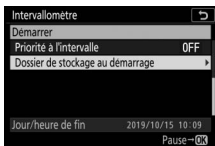

Mettez une option en surbrillance et appuyez sur .

- **Dossier de stockage au démarrage** : choisissez les options de dossier au démarrage.

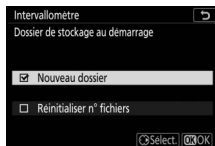

Mettez en surbrillance **Dossier de stockage au démarrage** et appuyez sur .



Mettez en surbrillance les options et appuyez sur  pour les sélectionner ou les désélectionner ; appuyez sur  pour valider.

3 Démarrez la prise de vue.

Mettez en surbrillance **Démarrer** et appuyez sur . La première série de prises de vues aura lieu à l'heure de démarrage indiquée, ou environ 3 s après si vous avez sélectionné

Maintenant pour **Choisir jour/heure démar.** à l'étape 2. Le moniteur ou le viseur s'éteint pendant la prise de vue ; la prise de vue se poursuit selon l'intervalle sélectionné jusqu'à ce que toutes les vues soient prises.

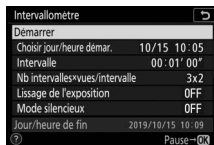

✓ Pendant la prise de vue

Pendant la prise de vue en mode intervallo-mètre, le témoin d'accès de la carte mémoire clignote.

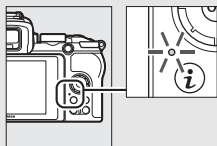

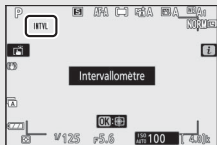

Si vous allumez le moniteur ou le viseur en appuyant à mi-course sur le déclencheur, le message « Intervallo-mètre » s'affiche et l'icône  clignote. Vous pouvez modifier les réglages, utiliser les menus et visualiser les photos lorsque la prise de vue en mode intervallo-mètre est en cours. Le moniteur ou le viseur s'éteint automatiquement peu avant chaque intervalle. Notez que la modification des réglages de l'appareil photo lorsque l'intervallo-mètre est activé peut provoquer l'interruption de la prise de vue.



■ ■ Suspendre la photographie en mode intervallo-mètre

Il est possible de suspendre temporairement la prise de vue en mode intervallo-mètre entre les intervalles de la manière suivante :

- Si **Maintenant** est sélectionné pour **Choisir jour/heure démar.**, il est possible de suspendre temporairement la prise de vue en mode intervallo-mètre en appuyant sur  (la pression de  entre les prises de vues peut ne pas avoir d'effet si la durée sélectionnée pour **Intervalle** est très courte, auquel cas la prise de vue en mode intervallo-mètre peut être suspendue temporairement en mettant l'appareil photo hors tension)
- Si **Choisir le jour/l'heure** est sélectionné pour **Choisir jour/heure démar.**, il est possible de suspendre temporairement la prise de vue en mode intervallo-mètre en sélectionnant **Intervallo-mètre** dans le menu Prise de vue photo, puis en mettant en surbrillance **Pause** et en appuyant sur 

■ Reprendre la photographie en mode intervallo-mètre

Pour reprendre la prise de vue immédiatement, sélectionnez **Redémarrer**.

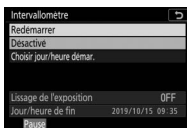

Mettez en surbrillance **Redémarrer** et appuyez sur **OK**.

Pour reprendre la prise de vue à une heure précise :

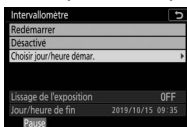

Dans le menu Intervallo-mètre, mettez en surbrillance **Choisir le jour/l'heure** et appuyez sur **OK**.

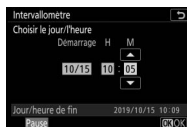

Choisissez une date et une heure de démarrage et appuyez sur **OK**.

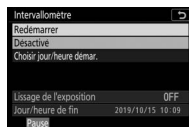

Mettez en surbrillance **Redémarrer** et appuyez sur **OK**.

■ Arrêter la photographie en mode intervallo-mètre

Il est possible d'interrompre la prise de vue en mode intervallo-mètre de la manière suivante :

- Si **Maintenant** est sélectionné pour **Choisir jour/heure démar.**, il est possible d'interrompre la prise de vue en mode intervallo-mètre en appuyant sur J entre les prises de vues pour suspendre la prise de vue, puis en mettant en surbrillance **Désactivé** dans le menu **Intervallo-mètre** et en appuyant sur J (la pression de J entre les prises de vues peut ne pas avoir d'effet si la durée sélectionnée pour **Intervalle** est très courte, auquel cas la prise de vue en mode intervallo-mètre peut être suspendue temporairement en mettant l'appareil photo hors tension)
- Si **Choisir le jour/l'heure** est sélectionné pour **Choisir jour/heure démar.**, il est possible de suspendre temporairement la prise de vue en mode intervallo-mètre en sélectionnant **Intervallo-mètre** dans le menu Prise de vue photo, puis en mettant en surbrillance **Pause** et en appuyant sur **OK**

■ ■ Pas de photo

Aucune photo n'est prise à l'intervalle sélectionné si l'intervalle en cours prend fin avant que la ou les photos de l'intervalle précédent n'aient été prises ou si la carte mémoire est pleine.

✓ Manque de mémoire

Si la carte mémoire est pleine, l'intervallomètre reste activé mais vous ne pouvez prendre aucune photo. Reprenez la prise de vue après avoir effacé quelques photos ou mettez l'appareil photo hors tension et insérez une autre carte mémoire.

✓ Photographie en mode intervallo

Choisissez un intervalle plus long que la durée nécessaire pour prendre le nombre de prises de vues sélectionné et, si vous utilisez un flash, le temps nécessaire au recyclage du flash. Si l'intervalle est trop court, le nombre de photos réellement prises peut être inférieur au nombre total indiqué à l'étape 2 (le nombre d'intervalles multiplié par le nombre de prises de vues par intervalle) ou le flash peut se déclencher à une intensité inférieure à celle nécessaire pour obtenir une exposition optimale. L'intervallomètre ne démarre pas si l'intervalle est défini sur **00:00'0.5"** et si le **Mode silencieux** et la **Priorité à l'intervalle** sont tous les deux activés. L'intervallomètre ne peut pas être associé à certaines fonctionnalités de l'appareil photo, à savoir l'enregistrement vidéo, les vidéos accélérées, les poses longues (pose B ou pose T), la surimpression et le mode HDR (grande plage dynamique). Notez que la vitesse d'obturation, la cadence de prise de vue et le temps nécessaire pour enregistrer les images peuvent varier d'un intervalle à l'autre. Par conséquent, la durée entre la fin d'un intervalle et le commencement du suivant peut être variable. S'il est impossible de poursuivre la prise de vue ou d'appliquer des modifications avec les réglages actuels (par exemple, si la vitesse d'obturation **Bulb** (pose B) ou **Time** (pose T) est actuellement sélectionnée en mode **M**, si l'intervalle est zéro ou si l'heure de démarrage est dans moins d'une minute), un avertissement s'affiche.

La prise de vue en mode intervallo est suspendue temporairement si vous sélectionnez **Retardateur** (☺) ou si vous mettez l'appareil photo hors tension puis à nouveau sous tension (lorsque l'appareil photo est hors tension, vous pouvez changer l'accumulateur et les cartes mémoire sans interrompre le mode intervallo). La suspension temporaire de la prise de vue ne modifie pas les réglages de l'intervallomètre.

✓ Mode de déclenchement

Quel que soit le mode de déclenchement sélectionné, l'appareil photo prend le nombre de vues indiqué à chaque intervalle.

✓ Bracketing

Modifiez les réglages du bracketing avant de démarrer la photographie en mode intervallo-mètre. Si le bracketing de l'exposition ou du D-Lighting actif est activé en même temps que le mode intervallo-mètre, l'appareil photo prendra le nombre de vues indiqué dans le programme de bracketing à chaque intervalle, quel que soit le nombre de vues indiqué dans le menu Intervallo-mètre. Si le bracketing de la balance des blancs est activé en même temps que le mode intervallo-mètre, l'appareil photo prendra une vue à chaque intervalle et la traitera de manière à créer le nombre de copies indiqué dans le programme de bracketing. Notez qu'il n'est pas possible d'utiliser le bracketing en mode intervallo-mètre si **Activée** est sélectionné pour **Priorité à l'intervalle**.

✓ Mode silencieux

La sélection de **Activé** pour **Mode silencieux** désactive certaines fonctionnalités de l'appareil photo, à savoir :

- les sensibilités (ISO) de Hi 1 et Hi 2
- la photographie au flash
- la réduction du bruit en cas d'exposition prolongée
- la réduction du scintillement

Vidéo accélérée

Commande MENU →  (menu Prise de vue photo)



L'appareil prend automatiquement des photos selon l'intervalle sélectionné afin de créer une vidéo en accéléré, sans son.

Lorsque vous sélectionnez **Vidéo accélérée**, les options ci-dessous s'affichent.

- **Démarrer** : démarrez l'enregistrement en accéléré. La prise de vue démarre au bout de 3 s environ et se poursuit selon l'intervalle sélectionné et pendant la durée indiquée.
- **Intervalle** : choisissez l'intervalle entre les prises de vues en minutes et secondes.
- **Durée de la prise de vue** : choisissez la durée pendant laquelle l'appareil photo poursuit la prise de vue (heures et minutes).
- **Lissage de l'exposition** : si vous sélectionnez **Activé**, les changements brusques d'exposition sont atténués dans tous les modes à l'exception de **M** (notez que le lissage de l'exposition ne s'active en mode **M** que si le réglage automatique de la sensibilité est activé). Des changements importants de la luminosité du sujet pendant la prise de vue peuvent faire varier visiblement l'exposition ; si tel est le cas, il sera peut-être nécessaire de raccourcir l'intervalle entre les prises de vues.
- **Mode silencieux** : sélectionnez **Activé** pour supprimer le bruit émis par l'obturateur pendant la prise de vue.
- **Taille d'image/cadence** : choisissez la taille d'image et la cadence de la vidéo finale.
- **Priorité à l'intervalle** : sélectionnez **Activée** pour que les vues prises en modes **P** et **A** soient enregistrées selon l'intervalle sélectionné, **Désactivée** pour privilégier l'exposition correcte des photos. Si **Activée** est sélectionné, choisissez le mode de mise au point **MF** ou **AF-C** et vérifiez que la vitesse d'obturation minimale choisie pour **Réglage de la sensibilité** > **Contrôle de la sensibilité auto.** dans le menu Prise de vue photo est plus rapide que l'intervalle. Si vous avez choisi **AF-C** comme mode de mise au point, vérifiez que **Déclenchement** est sélectionné pour le réglage personnalisé a1(**Priorité en mode AF-C**).

Enregistrement de vidéos accélérées

✔ Avant la prise de vue

Avant de réaliser une vidéo accélérée, sélectionnez **Fuseau horaire et date** dans le menu Configuration et vérifiez que l'horloge de l'appareil photo indique la bonne date et la bonne heure, puis faites une photo test avec les réglages actuels et affichez le résultat. Les vidéos accélérées sont réalisées à l'aide du cadre vidéo ; pour vérifier la composition, touchez la commande  sur l'affichage **Vidéo accélérée** (pour revenir à l'affichage **Vidéo accélérée**, touchez la commande ). Pour obtenir des couleurs cohérentes, choisissez un réglage de balance des blancs différent de **WB A** (automatique) ou de  **A** (lumière naturelle auto).

Afin de ne pas risquer une interruption de la prise de vue, veillez à ce que l'accumulateur de l'appareil photo soit entièrement chargé. En cas de doute, chargez l'accumulateur avant de l'utiliser.

1 Sélectionnez Vidéo accélérée.

Mettez en surbrillance **Vidéo accélérée** dans le menu Prise de vue photo et appuyez sur .

Les options de vidéo accélérée s'affichent.

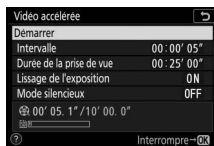

2 Paramétrez les réglages de la vidéo accélérée.

Modifiez les réglages suivants :

- **Intervalle** : l'intervalle (en minutes et en secondes) doit être plus long que la vitesse d'obturation anticipée la plus lente.

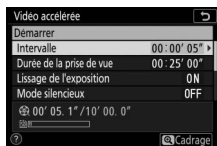

Mettez en surbrillance **Intervalle** et appuyez sur .



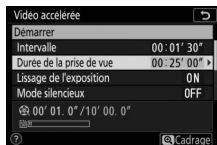

Choisissez un intervalle et appuyez sur .

- **Durée de la prise de vue** : la prise de vue (en heures et en minutes) peut atteindre une durée totale de 7 heures et 59 minutes.



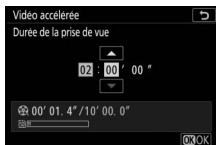

Mettez en surbrillance **Durée de la prise de vue** et appuyez sur .



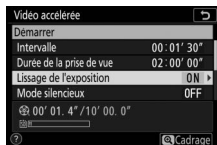

Choisissez la durée de la prise de vue et appuyez sur .

- **Lissage de l'exposition** : activez ou désactivez le lissage de l'exposition.

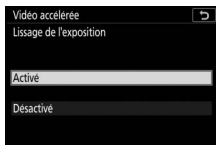

Mettez en surbrillance **Lissage de l'exposition** et appuyez sur .



Mettez une option en surbrillance et appuyez sur .

- **Mode silencieux** : activez ou désactivez le mode silencieux.

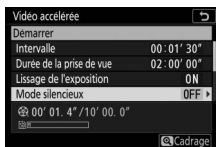

Mettez en surbrillance **Mode silencieux** et appuyez sur

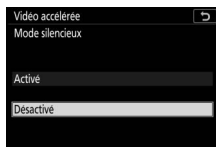

Mettez une option en surbrillance et appuyez sur

- **Taille d'image/cadence** : choisissez la taille d'image et la vitesse de lecture de la vidéo finale.

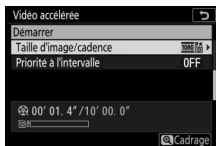

Mettez en surbrillance **Taille d'image/cadence** et appuyez sur



Mettez une option en surbrillance et appuyez sur

- **Priorité à l'intervalle** : activez ou désactivez **Priorité à l'intervalle**.

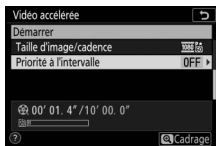

Mettez en surbrillance **Priorité à l'intervalle** et appuyez sur

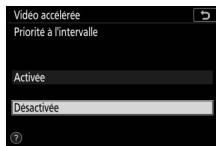

Mettez une option en surbrillance et appuyez sur

3 Démarrez la prise de vue.

Mettez en surbrillance **Démarrer** et appuyez sur **OK**. La prise de vue démarre au bout de 3 s environ. Le moniteur ou le viseur s'éteint et l'appareil prend les photos selon l'intervalle et la durée de prise de vue sélectionnés.

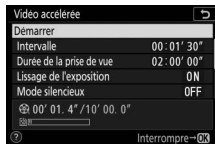

✓ Pendant la prise de vue

Pendant la prise de vue, le voyant d'accès de la carte mémoire s'allume. Quelle que soit l'option sélectionnée pour le réglage personnalisé c3 (**Délai d'extinction**, 277) > **Temporisation du mode veille**, le mode veille ne s'activera pas pendant la prise de vue.

✓ Modification des réglages entre les prises de vues

Il est possible de modifier les réglages de prise de vue et des menus entre les prises de vues. Notez cependant que le moniteur s'éteindra environ 2 s avant la prise de vue suivante.

■ Fin de la prise de vue

Pour arrêter la prise de vue avant que toutes les photos n'aient été prises, appuyez sur **OK** entre les prises de vues. Vous avez également la possibilité d'appuyer sur la commande **MENU** pour afficher le menu **Vidéo accélérée**, de mettre en surbrillance **Désactivé** et d'appuyer sur **OK**. Cependant, si la durée sélectionnée pour **Intervalle** est très courte, la pression de **OK** entre les prises de vues peut ne pas avoir d'effet ou le menu **Vidéo accélérée** peut ne pas s'afficher lorsque vous appuyez sur la commande **MENU**, auquel cas vous devrez mettre l'appareil photo hors tension.

- Lorsque la prise de vue prend fin, une vidéo est créée à partir des images enregistrées jusque-là et l'appareil photo revient au mode de prise de vue. Notez que si l'accumulateur est retiré ou la carte mémoire éjectée, la prise de vue s'arrête (mais aucun signal sonore n'est émis) et aucune vidéo n'est enregistrée.

✓ Calcul de la durée de la vidéo finale

Vous pouvez calculer le nombre total de vues dans la vidéo finale en divisant la durée de prise de vue par l'intervalle, en arrondissant et en ajoutant 1. Vous pouvez alors calculer la durée de la vidéo finale en divisant le nombre de vues par la cadence sélectionnée pour **Taille d'image/cadence**. Par exemple, une vidéo de 48 vues enregistrées à 1920 x 1080 ; 24p durera environ deux secondes. La durée maximale des vidéos accélérées est de 20 minutes.

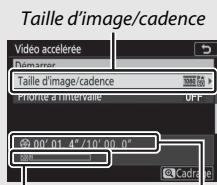

Indicateur de carte mémoire

Durée de l'enregistrement/durée maximale

✔ Vidéos accélérées

Le mode accéléré ne peut pas être associé à certaines fonctionnalités de l'appareil photo, à savoir l'enregistrement vidéo, les poses longues (pose B ou pose T), le retardateur, le bracketing, le mode HDR (grande plage dynamique), la surimpression et l'intervallomètre. Le D-Lighting actif se désactive automatiquement. Notez que la vitesse d'obturation et le temps nécessaire pour enregistrer une image sur la carte mémoire peuvent varier d'une prise de vue à l'autre. Par conséquent, l'intervalle entre l'enregistrement d'une photo et le commencement de la prise de vue suivante peut être variable. Les modifications apportées aux réglages ne seront pas appliquées et la prise de vue ne commencera pas s'il est impossible d'enregistrer une vidéo accélérée avec les réglages actuels (par exemple, si la carte mémoire est pleine, si l'intervalle ou la durée de prise de vue est égal à zéro, ou si l'intervalle est supérieur à la durée de prise de vue).

La prise de vue peut s'interrompre si vous utilisez les commandes de l'appareil photo, si vous modifiez les réglages ou si vous branchez un câble HDMI. Une vidéo est créée à partir des vues enregistrées jusqu'au moment où la prise de vue a été interrompue.

✔ Affichage des images

Il est impossible de se servir de la commande  pour voir les photos lorsque la prise de vue est en cours, mais chaque vue s'affiche pendant quelques secondes juste après avoir été prise si **Activé** ou **Activé (moniteur uniquement)** est sélectionné pour **Affichage des images** dans le menu Visualisation (il est possible que la vue ne s'affiche pas si l'intervalle est très court). Il est impossible d'effectuer d'autres opérations de visualisation pendant l'affichage de la vue.

✔ Mode silencieux

La sélection de **Activé** pour **Mode silencieux** désactive certaines fonctionnalités de l'appareil photo, à savoir :

- les sensibilités (ISO) de Hi 1 et Hi 2
- la photographie au flash
- la réduction du bruit en cas d'exposition prolongée
- la réduction du scintillement

Mode silencieux

Commande MENU →  (menu Prise de vue photo)

Sélectionnez **Activé** pour réduire les vibrations provoquées par l'obturateur lorsque vous photographiez des paysages et d'autres sujets immobiles (☞ 71). Il est recommandé d'utiliser un trépied. Les photos sont prises à l'aide de l'obturateur électronique, quelle que soit l'option sélectionnée pour le réglage personnalisé d4 (**Type d'obturateur**). Quelle que soit l'option sélectionnée pour **Options de signal sonore** dans le menu Configuration, aucun signal sonore n'est émis lorsque l'appareil photo effectue la mise au point ou lorsque le compte à rebours du retardateur est activé, et le flash et la réduction du bruit (en cas d'exposition prolongée) sont tous deux désactivés. En modes de déclenchement continu, la cadence de prise de vue change (☞ 136).

Menu Prise de vue vidéo : options de prise de vue vidéo

Pour afficher le menu Prise de vue vidéo, sélectionnez l'onglet  dans les menus de l'appareil photo.

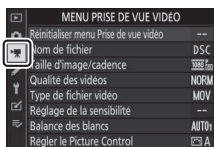

Option	
Réinitialiser menu Prise de vue vidéo	258
Nom de fichier	258
Taille d'image/cadence	258
Qualité des vidéos	258
Type de fichier vidéo	258
Réglage de la sensibilité	259
Balance des blancs	259
Régler le Picture Control	260
Gérer le Picture Control	260
D-Lighting actif	260
Réduction du bruit ISO	260
Contrôle du vignetage	261
Correction de la diffraction	261

Option	
Contrôle auto. de la distorsion	261
Réduction du scintillement	261
Mesure	262
Mode déclenchement (enreg. vue)	262
Mode de mise au point	262
Mode de zone AF	262
VR optique	263
VR électronique	263
Sensibilité du microphone	263
Atténuateur	264
Réponse en fréquence	264
Réduction du bruit du vent	264

Informations complémentaires

Pour consulter la liste des réglages par défaut du menu, reportez-vous à « Réglages par défaut du menu Prise de vue vidéo » ( 175).

Réinitialiser menu Prise de vue vidéo

Commande MENU →  (menu Prise de vue vidéo)

Sélectionnez **Oui** pour redonner aux options du menu Prise de vue vidéo leurs valeurs par défaut (☐ 175).

Nom de fichier

Commande MENU →  (menu Prise de vue vidéo)

Choisissez le préfixe à trois lettres utilisé pour nommer les fichiers dans lesquels les vidéos sont stockées. Le préfixe par défaut est « DSC » (☐ 193).

Taille d'image/cadence

Commande MENU →  (menu Prise de vue vidéo)

Choisissez la taille d'image (en pixels) et la cadence des vidéos. Pour en savoir plus, reportez-vous à « Taille d'image, cadence et qualité des vidéos » (☐ 143).

Qualité des vidéos

Commande MENU →  (menu Prise de vue vidéo)

Vous avez le choix entre **Élevée** et **Normale**.

Type de fichier vidéo

Commande MENU →  (menu Prise de vue vidéo)

Enregistrez les vidéos au format MOV ou MP4.

Réglage de la sensibilité

Commande MENU →  (menu Prise de vue vidéo)

Réglez les paramètres de sensibilité (ISO) suivants.

- **Sensibilité maximale** : choisissez la valeur maximale en mode de réglage automatique de la sensibilité ; sélectionnez une valeur comprise entre 200 ISO et 25600 ISO. La sensibilité est réglée automatiquement en modes **P**, **S** et **A**, et lorsque **Activé** est sélectionné pour l'option **Ctrl sensibilité auto (mode M)** en mode **M**.
- **Ctrl sensibilité auto (mode M)** : sélectionnez **Activé** afin que la sensibilité se règle automatiquement en mode **M**, **Désactivé** afin d'utiliser la valeur sélectionnée pour l'option **Sensibilité (mode M)**.
- **Sensibilité (mode M)** : choisissez la sensibilité en mode d'exposition **M** ; sélectionnez une valeur comprise entre 100 et 25600 ISO. La sensibilité est réglée automatiquement dans les autres modes.

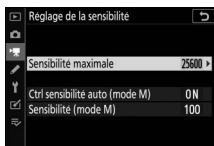

Réglage automatique de la sensibilité

À des sensibilités élevées, l'appareil photo peut avoir des difficultés à effectuer la mise au point. Le bruit (pixels lumineux répartis de manière aléatoire, voile ou lignes) peut également augmenter. Pour éviter cela, choisissez une valeur plus faible pour l'option **Réglage de la sensibilité > Sensibilité maximale**.

Balance des blancs

Commande MENU →  (menu Prise de vue vidéo)

Choisissez la balance des blancs des vidéos ( 67). Sélectionnez **Comme les réglages photo** afin d'utiliser l'option actuellement sélectionnée pour les photos.



Régler le Picture Control

Commande MENU →  (menu Prise de vue vidéo)

Choisissez un Picture Control pour les vidéos ( 116). Sélectionnez **Comme les réglages photo** afin d'utiliser l'option actuellement sélectionnée pour les photos.





Gérer le Picture Control

Commande MENU →  (menu Prise de vue vidéo)

Créez des Picture Control personnalisés ( 206).

D-Lighting actif

Commande MENU →  (menu Prise de vue vidéo)

Préservez les détails dans les hautes lumières et les ombres pour créer des vidéos au contraste naturel. Sélectionnez **Comme les réglages photo** afin d'utiliser l'option actuellement sélectionnée pour les photos ( 133, 147).



Réduction du bruit ISO

Commande MENU →  (menu Prise de vue vidéo)

Réduisez le « bruit » (pixels lumineux répartis de manière aléatoire) des vidéos enregistrées à des sensibilités (ISO) élevées ( 210).

Contrôle du vignetage

Commande MENU →  (menu Prise de vue vidéo)

Réduisez le vignetage des vidéos (📖 211). Sélectionnez **Comme les réglages photo** afin d'utiliser l'option actuellement sélectionnée pour les photos.

Correction de la diffraction

Commande MENU →  (menu Prise de vue vidéo)

Réduisez la diffraction des vidéos (📖 211).

Contrôle auto. de la distorsion

Commande MENU →  (menu Prise de vue vidéo)

Réduisez la distorsion en barillet et en coussinet des vidéos (📖 211).

Réduction du scintillement

Commande MENU →  (menu Prise de vue vidéo)

Réduisez le scintillement et l'effet de bande lorsque vous réalisez des vidéos sous un éclairage fluorescent ou à vapeur de mercure. Choisissez **Automatique** pour permettre à l'appareil photo de choisir automatiquement la fréquence correcte, ou réglez manuellement la fréquence en fonction de l'alimentation secteur locale.

« Réduction du scintillement » dans le menu Prise de vue vidéo

Si **Automatique** ne donne pas les résultats souhaités et que vous ne connaissez pas la fréquence de l'alimentation secteur locale, testez les deux options 50 et 60 Hz et choisissez celle qui produit les meilleurs résultats. La réduction du scintillement peut ne pas produire les résultats souhaités si le sujet est très lumineux. Dans ce cas, essayez d'utiliser une ouverture plus petite (valeur plus grande). Pour éviter le scintillement, sélectionnez le mode **M** et choisissez une vitesse d'obturation adaptée à la fréquence de l'alimentation locale : $\frac{1}{125}$ s, $\frac{1}{60}$ s ou $\frac{1}{30}$ s pour 60 Hz ; $\frac{1}{100}$ s, $\frac{1}{50}$ s ou $\frac{1}{25}$ s pour 50 Hz.

Mesure



Commande MENU →  (menu Prise de vue vidéo)

Choisissez la façon dont l'appareil photo mesure l'exposition en mode vidéo (📖 131). La mesure spot n'est pas disponible.

Mode déclenchement (enreg. vue)

Commande MENU →  (menu Prise de vue vidéo)

Vous pouvez choisir le mode de déclenchement pour les photos prises en mode vidéo (📖 44).

Option	Description
 Vue par vue	L'appareil prend une photo chaque fois que vous appuyez sur le déclencheur. Quelle que soit l'option sélectionnée, vous pouvez prendre un maximum de 40 photos par vidéo.
 Continu	L'appareil prend des photos tant que vous maintenez appuyé le déclencheur ; la durée disponible pour la rafale est indiquée sur l'écran de prise de vue. La cadence dépend de l'option sélectionnée pour Taille d'image/cadence dans le menu Prise de vue vidéo. Vous ne pouvez prendre qu'une seule photo à la fois pendant l'enregistrement vidéo.

Mode de mise au point

Commande MENU →  (menu Prise de vue vidéo)

Choisissez un mode de mise au point pour l'enregistrement vidéo (📖 51).

Mode de zone AF

Commande MENU →  (menu Prise de vue vidéo)

Choisissez la méthode de mise au point en mode vidéo (📖 54).

VR optique

Commande MENU →  (menu Prise de vue vidéo)

Choisissez une option de réduction de vibration optique pour l'enregistrement vidéo (📖 139). Sélectionnez **Comme les réglages photo** afin d'utiliser l'option actuellement sélectionnée pour les photos.

VR électronique

Commande MENU →  (menu Prise de vue vidéo)

Choisissez d'activer, ou non, la réduction de vibration électronique en mode vidéo.

Sensibilité du microphone

Commande MENU →  (menu Prise de vue vidéo)

Activez ou désactivez le microphone intégré ou le microphone externe ou modifiez leur sensibilité. Choisissez **Automatique** pour que la sensibilité s'ajuste automatiquement, **Microphone désactivé** pour couper l'enregistrement du son. Pour sélectionner manuellement la sensibilité du microphone, sélectionnez **Manuelle** et choisissez une sensibilité.

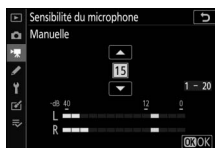

Icône

Les vidéos enregistrées lorsque **Microphone désactivé** est sélectionné pour **Sensibilité du microphone** sont signalées par l'icône .





Atténuateur

Commande MENU →  (menu Prise de vue vidéo)

Sélectionnez **Activer** pour réduire le gain du microphone et empêcher la distorsion audio lors de l'enregistrement de vidéos dans des environnements bruyants.

Réponse en fréquence

Commande MENU →  (menu Prise de vue vidéo)

Si  **Registre étendu** est sélectionné, le microphone intégré et le microphone externe sont sensibles à une plage étendue de fréquences, aussi bien la musique que le bruit de rues animées. Choisissez  **Registre vocal** pour mettre en évidence les voix humaines.

Réduction du bruit du vent

Commande MENU →  (menu Prise de vue vidéo)

Choisissez d'activer, ou non, la réduction du bruit du vent pendant l'enregistrement vidéo. Pour en savoir plus, reportez-vous à « Réduction du bruit du vent » ( 146).

✎ Réglages personnalisés : réglage précis des paramètres de l'appareil photo

Pour afficher les réglages personnalisés, sélectionnez l'onglet  dans les menus de l'appareil photo.

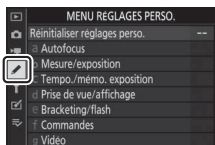

Les réglages personnalisés permettent d'adapter les paramètres de l'appareil photo en fonction de ses propres préférences.

Groupes de réglages personnalisés

Menu principal

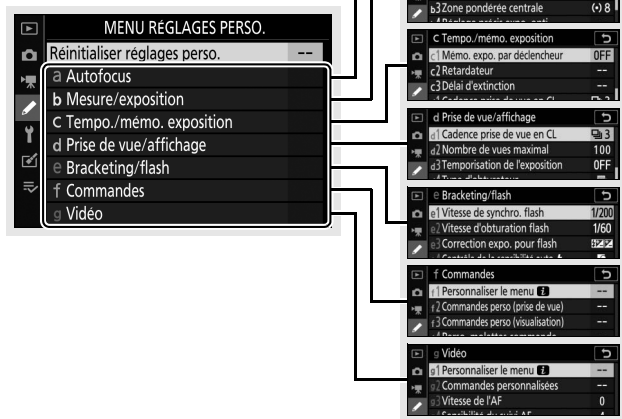

Vous disposez des réglages personnalisés suivants :

Réglages personnalisés¹		
Réinitialiser réglages perso.		268
a Autofocus		
a1	Priorité en mode AF-C	269
a2	Délect. visage-yeux AF zone auto	269
a3	Points AF utilisés	270
a4	Activation AF	270
a5	Rotation du point AF	271
a6	Options des points AF	271
a7	AF faible lumière	271
a8	Illuminateur d'assistance AF	272
a9	Bague MAP manuelle mode AF ²	273
b Mesure/exposition		
b1	Incrément de l'exposition	274
b2	Correction d'exposition	274
b3	Zone pondérée centrale	275
b4	Réglage précis expo. opti.	275
c Tempo./mémo. exposition		
c1	Mémo. expo. par déclencheur	276
c2	Retardateur	276
c3	Délai d'extinction	277



d Prise de vue/affichage		
d1	Cadence prise de vue en CL	278
d2	Nombre de vues maximal	278
d3	Temporisation de l'exposition	278
d4	Type d'obturateur	279
d5	Limiter le choix des zones d'image	279
d6	Séquence numérique images	280
d7	Appliquer réglages à visée écran	281
d8	Affichage du quadrillage	281
d9	Mise en relief	281
d10	Afficher tout en mode continu	281
e Bracketing/flash		
e1	Vitesse de synchro. flash	282
e2	Vitesse d'obturation flash	283
e3	Correction expo. pour flash	283
e4	Contrôle de la sensibilité auto. ⚡	283
e5	Sens du bracketing	284
f Commandes		
f1	Personnaliser le menu	285
f2	Commandes perso (prise de vue)	286
f3	Commandes perso (visualisation)	292
f4	Perso. molettes commande	294
f5	Commande lâchée + molette	296
f6	Inverser les indicateurs	296

**g Vidéo**

g1	Personnaliser le menu 	297
g2	Commandes personnalisées	298
g3	Vitesse de l'AF	303
g4	Sensibilité du suivi AF	303
g5	Affichage des hautes lumières	304

- 1 Les éléments modifiés par rapport aux valeurs par défaut sont indiqués par des astérisques (« * »).
- 2 Disponible uniquement avec les objectifs compatibles.

 Informations complémentaires

Pour consulter la liste des réglages par défaut du menu, reportez-vous à « Réglages par défaut du menu Réglages personnalisés » (□ 176).

Réinitialiser réglages perso.

Commande MENU →  (menu Réglages perso.)



Choisissez **Oui** pour redonner aux réglages personnalisés leurs valeurs par défaut (□ 176).

a : Autofocus

a1 : Priorité en mode AF-C

Commande MENU →  (menu Réglages perso.)

Choisissez si vous pouvez prendre des photos avant que l'appareil photo n'effectue la mise au point en mode de mise au point **AF-C**.

Option	Description
 Déclenchement	Vous pouvez prendre des photos à chaque sollicitation du déclencheur (<i>priorité au déclenchement</i>).
 Mise au point	Vous pouvez prendre des photos uniquement lorsque l'appareil photo a effectué la mise au point (<i>priorité à la mise au point</i>).

Quelle que soit l'option sélectionnée, la mise au point n'est pas mémorisée lorsque **AF-C** est sélectionné comme mode de mise au point. L'appareil photo continue à effectuer la mise au point jusqu'à ce que vous preniez la photo.

a2 : Délect. visage-yeux AF zone auto

Commande MENU →  (menu Réglages perso.)

Choisissez si l'appareil photo détecte les visages ou les yeux, puis effectue la mise au point dessus, qu'il s'agisse de personnes ou de chiens et de chats, lorsque AF zone automatique est sélectionné comme mode de zone AF.

Option	Description
Détection visage/yeux activée	Lorsque l'appareil photo détecte un portrait, il effectue automatiquement la mise au point sur l'œil gauche ou l'œil droit du sujet ou sur son visage si ses yeux ne sont pas détectés.
Détection des visages activée	Lorsque l'appareil photo détecte un portrait, il effectue automatiquement la mise au point sur le visage du sujet.
Détection des animaux activée	Lorsque l'appareil photo détecte le visage d'un chien ou d'un chat, il effectue la mise au point automatiquement sur l'un des yeux du sujet. Si aucun œil n'est détecté, l'appareil photo effectue la mise au point sur le visage du sujet.
Désactivée	Détection des yeux et des visages désactivée.

a3 : Points AF utilisés

Commande MENU →  (menu Réglages perso.)

Cette option permet de choisir le nombre de points AF disponibles, lorsque vous sélectionnez manuellement le point AF.

Option	Description
ALL Tous les points	Vous pouvez sélectionner chaque point AF disponible dans le mode de zone AF actuel.
1/2 Un point sur deux	Le nombre de points AF disponibles est réduit de trois quarts (le nombre de points AF disponibles en mode AF zone large (L) ne change pas). Utilisez cette option pour sélectionner rapidement le point AF.

a4 : Activation AF

Commande MENU →  (menu Réglages perso.)

Choisissez si le déclencheur permet d'effectuer la mise au point (**Déclencheur/AF-ON**) ou si la mise au point peut être effectuée uniquement à l'aide des commandes auxquelles « AF-ON » a été attribué (**AF-ON seulement**).

a5 : Rotation du point AF

Commande MENU →  (menu Réglages perso.)

Cette option permet de « renvoyer » le point AF sélectionné d'un bord de l'affichage à l'autre. Si **Activée** est sélectionné, le point AF sélectionné « est renvoyé » de haut en bas, de bas en haut, de droite à gauche et de gauche à droite. Par exemple, appuyer sur  alors que le point AF est éclairé à droite de l'affichage permet de sélectionner le point AF correspondant à gauche de l'affichage.

a6 : Options des points AF

Commande MENU →  (menu Réglages perso.)

Choisissez l'une des dispositions suivantes :

- **Mode de mise au point manuelle** : choisissez **Activé** pour afficher le collimateur de mise au point actif en mode de mise au point manuelle, **Désactivé** pour afficher le collimateur uniquement lors de sa sélection.
- **Assistance AF zone dynamique** : si **Activée** est sélectionné, le point AF sélectionné et les points AF voisins s'affichent en mode AF zone dynamique. Choisissez **Désactivée** pour afficher uniquement le point AF sélectionné.

a7 : AF faible lumière

Commande MENU →  (menu Réglages perso.)

Choisissez **Activé** pour obtenir une mise au point plus précise en faible lumière (s'applique uniquement lorsque le mode de mise au point est **AF-S** ou lorsque **AF-A** est sélectionné et que l'appareil photo utilise **AF-S**).

- Cette option s'active uniquement en mode photo.
- En modes , **SCN** et **EFCT**, **AF faible lumière** est paramétré sur **Activé**.
- Il se peut que l'appareil photo mette plus de temps à effectuer la mise au point lorsque **Activé** est sélectionné.
- Lorsque l'AF faible lumière est activé, « Low-light » s'affiche et le moniteur ou le viseur risque de mettre plus de temps à s'actualiser.



a8 : Illuminateur d'assistance AF

Commande MENU →  (menu Réglages perso.)

Vous pouvez choisir d'activer, ou non, l'illuminateur d'assistance AF intégré pour faciliter la mise au point en mode photo en cas de faible luminosité.

Option	Description
Activé	L'illuminateur d'assistance s'allume si nécessaire lorsque le mode de mise au point est AF-S ou lorsque AF-A est sélectionné et que l'appareil photo utilise AF-S .
Désactivé	L'illuminateur ne s'allume pas pour faciliter la mise au point. Il est possible que l'appareil photo ne parvienne pas à faire la mise au point en cas de faible lumière ambiante.

Illuminateur d'assistance AF

La portée de l'illuminateur est d'environ 1 à 3 m ; lorsque vous utilisez l'illuminateur, retirez le parasoleil. Ne masquez pas l'illuminateur d'assistance AF tant qu'il est allumé.

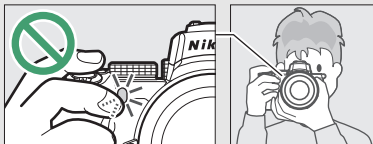

a9 : Bague MAP manuelle mode AF

Commande MENU →  (menu Réglages perso.)

Choisissez si la bague de mise au point de l'objectif peut être utilisée pour la mise au point manuelle en mode autofocus. Vous avez le choix entre les options ci-dessous.

- **Activer** : vous pouvez annuler l'autofocus en tournant la bague de mise au point de l'objectif tout en appuyant à mi-course sur le déclencheur (autofocus à priorité manuelle). Pour effectuer à nouveau la mise au point à l'aide de l'autofocus, relâchez le déclencheur, puis appuyez à nouveau dessus à mi-course.
- **Désactiver** : la bague de mise au point de l'objectif ne permet pas d'effectuer la mise au point manuellement lorsque le mode autofocus est sélectionné.

b : Mesure/exposition

b1 : Incrément de l'exposition

Commande MENU →  (menu Réglages perso.)

Sélectionnez les incréments de la vitesse d'obturation, de l'ouverture, de la sensibilité (ISO), du bracketing et de la correction d'exposition et du flash.

b2 : Correction d'exposition

Commande MENU →  (menu Réglages perso.)

Choisissez si la commande est nécessaire pour corriger l'exposition.

- **Activée (réinitialisation auto.)** : en modes **P**, **S** et **A**, vous pouvez corriger l'exposition en tournant la molette de commande qui n'est pas utilisée pour la vitesse d'obturation ou l'ouverture (l'option Correction d'exposition n'est pas disponible dans les autres modes). Le réglage sélectionné à l'aide de la molette de commande est réinitialisé lorsque vous mettez l'appareil photo hors tension ou lorsque celui-ci entre en mode veille (les réglages de correction d'exposition sélectionnés à l'aide de la commande ne sont pas réinitialisés).
- **Activée** : identique à l'option précédente, sauf que la valeur de correction d'exposition sélectionnée à l'aide de la molette de commande n'est pas réinitialisée lorsque vous mettez l'appareil photo hors tension ou lorsque celui-ci entre en mode veille.
- **Désactivée** : sélectionnez la correction d'exposition en appuyant sur la commande et en tournant la molette de commande principale.

b3 : Zone pondérée centrale

Commande MENU →  (menu Réglages perso.)

Choisissez la taille de la zone à laquelle l'appareil photo accorde le plus d'importance en mesure pondérée centrale.

b4 : Réglage précis expo. opti.

Commande MENU →  (menu Réglages perso.)

Cette option permet de régler plus précisément la valeur d'exposition sélectionnée par l'appareil photo. L'exposition peut être affinée pour chaque méthode de mesure de +1 à -1 IL, par incréments de $\frac{1}{6}$ IL.



Réglage précis de l'exposition



L'icône de correction d'exposition () ne s'affiche pas lorsque le réglage précis de l'exposition est activé. La seule façon de voir dans quelle mesure l'exposition a été modifiée est d'accéder au menu de réglage précis.

c : Tempo./mémo. exposition

c1 : Mémo. expo. par déclencheur

Commande MENU →  (menu Réglages perso.)



Choisissez si l'exposition est mémorisée, ou non, lorsque vous appuyez sur le déclencheur.

Option	Description
 ON Activée (appui à mi-course)	L'exposition est mémorisée lorsque vous appuyez sur le déclencheur à mi-course.
 ON Activée (mode rafale)	L'exposition est mémorisée uniquement tant que vous appuyez à fond sur le déclencheur.
Désactivée	L'exposition n'est pas mémorisée lorsque vous appuyez sur le déclencheur.

c2 : Retardateur

Commande MENU →  (menu Réglages perso.)

Choisissez la temporisation du déclenchement, le nombre de vues prises à chaque pression du déclencheur ainsi que l'intervalle entre les prises de vues en mode retardateur.

- **Délai du retardateur** : cette option permet de choisir la temporisation du déclenchement.
- **Nombre de prises de vues** : appuyez sur  et  pour choisir le nombre de vues prises à chaque pression du déclencheur.
- **Intervalle entre les vues** : choisissez l'intervalle entre les vues lorsque **Nombre de prises de vues** est supérieur à 1.

c3 : Délai d'extinction

Commande MENU →  (menu Réglages perso.)

Choisissez le délai au bout duquel les affichages s'éteignent lorsqu'aucune opération n'est effectuée. Vous pouvez choisir des réglages différents pour la **Visualisation**, les **Menus**, l'**Affichage des images** et la **Temporisation du mode veille** ; notez que chacun de ces délais est prolongé d'une minute en mode retardateur. La **Temporisation du mode veille** permet de déterminer la durée pendant laquelle le moniteur ou le viseur reste allumé si aucune opération n'est effectuée lors de la prise de vue (le moniteur et le viseur faiblissent pendant quelques secondes avant que l'appareil photo n'entre en mode veille). Choisissez un délai plus court pour prolonger l'autonomie de l'accumulateur.

d : Prise de vue/affichage

d1 : Cadence prise de vue en CL

Commande MENU →  (menu Réglages perso.)

Choisissez la cadence de prise de vue en mode de déclenchement continu basse vitesse.

d2 : Nombre de vues maximal

Commande MENU →  (menu Réglages perso.)

Le nombre maximal de prises de vues pouvant être réalisées en une seule rafale en modes de déclenchement continu peut être compris entre 1 et 100. Notez qu'indépendamment de l'option sélectionnée, le nombre de photos pouvant être prises en une seule rafale est illimité lorsqu'une vitesse d'obturation de 1 s ou plus lente est sélectionnée en mode **S** ou **M**.

Mémoire tampon

Quelle que soit l'option sélectionnée pour le réglage personnalisé d2, la prise de vue ralentit lorsque la mémoire tampon est pleine (**r00**).

d3 : Temporisation de l'exposition



Commande MENU →  (menu Réglages perso.)

Dans les situations où le moindre mouvement de l'appareil peut rendre les photos floues, vous pouvez retarder le déclenchement de 0,2 à 3 secondes environ après la pression du déclencheur.

d4 : Type d'obturateur

Commande MENU →  (menu Réglages personnalisés)

Choisissez le type d'obturateur utilisé pour les photos.

Option	Description
 Automatique	L'appareil photo choisit automatiquement le type d'obturateur selon la vitesse d'obturation. L'obturation électronique au premier rideau permet de réduire le flou provoqué par le bougé de l'appareil photo à des vitesses d'obturation lentes.
 Obturateur mécanique	L'appareil photo se sert de l'obturateur mécanique pour toutes les photos.
 Obturation électro. au 1er rideau	L'appareil photo se sert de l'obturation électronique au premier rideau pour toutes les photos.

« Obturateur mécanique »



L'**Obturateur mécanique** n'est pas disponible avec certains objectifs.

« Obturation électro. au 1er rideau »

La vitesse d'obturation la plus rapide disponible lorsque **Obturation électro. au 1er rideau** est sélectionné est $1/2000$ s.

d5 : Limiter le choix des zones d'image

Commande MENU →  (menu Réglages perso.)

Choisissez les options disponibles lorsque la sélection de la zone d'image est attribuée au menu  ou aux molettes et à une commande de l'appareil photo. Mettez en surbrillance les options souhaitées et appuyez sur  pour les sélectionner ou désélectionner. Appuyez sur  pour enregistrer les modifications lorsque vous avez effectué les réglages.

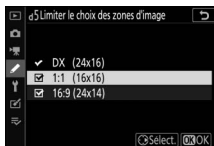

d6 : Séquence numérique images

Commande MENU →  (menu Réglages perso.)

À chaque prise de vue, l'appareil photo nomme le fichier en ajoutant un au dernier numéro de fichier utilisé. Cette option permet d'indiquer si la numérotation des fichiers reprend à partir du dernier numéro utilisé après la création d'un nouveau dossier, le formatage de la carte mémoire ou l'insertion d'une nouvelle carte mémoire dans l'appareil photo.

Option	Description
Activée	La numérotation des fichiers se poursuit après le dernier numéro utilisé. Cela simplifie la gestion des fichiers en minimisant les noms de fichiers en double.
Désactivée	La numérotation des fichiers redémarre à 0001 ou après le numéro de fichier le plus grand dans le dossier en cours (si vous désactivez puis réactivez la numérotation de fichiers séquentielle, la numérotation des fichiers reprend après le dernier numéro utilisé).
Réinitialiser	Identique à l'option Activée , sauf que le numéro de la prise de vue effectuée après la sélection de Réinitialiser est obtenu en ajoutant un au numéro de fichier le plus élevé du dossier en cours. Si le dossier est vide, la numérotation commence à 0001.

Séquence numérique images

Si vous effectuez une prise de vue alors que le dossier en cours contient 5000 images ou une image numérotée 9999, un nouveau dossier est créé et la numérotation des fichiers redémarre à 0001. Le numéro qui suit le numéro du dossier en cours est attribué au nouveau dossier ou, si un dossier portant ce numéro existe déjà, le numéro de dossier le plus bas disponible. Si le dossier en cours est numéroté 999, l'appareil photo ne parvient pas à créer un nouveau dossier et le déclenchement est désactivé (par ailleurs, l'enregistrement vidéo peut être désactivé si l'appareil photo estime que le nombre de fichiers nécessaires pour enregistrer une vidéo de durée maximale entraînerait la présence d'un dossier contenant plus de 5000 fichiers ou la création d'un fichier dont le numéro serait supérieur à 9999). Pour reprendre la prise de vue, choisissez **Réinitialiser** pour le réglage personnalisé d6 (**Séquence numérique images**), puis formatez la carte mémoire actuelle ou insérez-en une autre.

d7 : Appliquer réglages à visée écran

Commande MENU →  (menu Réglages perso.)

Choisissez **Activé** pour avoir un aperçu de la façon dont la modification de réglages comme la balance des blancs, les Picture Control et la correction d'exposition affecte la couleur et la luminosité en mode photo, ou sélectionnez **Désactivé** pour régler la luminosité et la teinte afin de faciliter le visionnage (quelle que soit l'option sélectionnée, les effets des réglages mentionnés ci-dessus sont toujours visibles en mode vidéo). L'icône  s'affiche lorsque **Désactivé** est sélectionné.

d8 : Affichage du quadrillage

Commande MENU →  (menu Réglages perso.)

Choisissez **Activé** pour afficher un quadrillage de référence lors du cadrage des images.

d9 : Mise en relief

Commande MENU →  (menu Réglages perso.)

Lorsque la mise en relief de la mise au point est activée en mode de mise au point manuelle, les contours des objets nets sont colorés. Choisissez le niveau de mise en relief et la couleur des contours.

- **Niveau de mise en relief** : vous avez le choix entre **3 (sensibilité élevée)**, **2 (standard)**, **1 (sensibilité faible)** et **Désactivé** ; plus la valeur est élevée, plus la mise en relief est importante.
- **Couleur de mise en relief** : choisissez la couleur de mise en relief.

d10 : Afficher tout en mode continu

Commande MENU →  (menu Réglages perso.)

Si **Désactivé** est sélectionné, le moniteur ou le viseur s'éteint lors des prises de vues en rafale.

e : Bracketing/flash

e1 : Vitesse de synchro. flash

Commande MENU →  (menu Réglages perso.)

Choisissez la vitesse de synchronisation du flash.

- **1/200 s (Auto FP)** : la sélection de cette option (disponible uniquement si un flash optionnel est fixé) active la synchronisation ultra-rapide auto FP avec les flashes compatibles ; la vitesse de synchronisation maximale des autres flashes est paramétrée sur $\frac{1}{200}$ s. Lorsque l'appareil photo indique une vitesse d'obturation de $\frac{1}{200}$ s en mode **P** ou **A**, la synchronisation ultra-rapide auto FP s'active si la vitesse d'obturation réelle est plus rapide que $\frac{1}{200}$ s, et des vitesses d'obturation pouvant atteindre $\frac{1}{4000}$ s peuvent être sélectionnées par l'appareil photo (modes **P** et **A**) ou par l'utilisateur (modes **S** et **M**).
- **1/200 s–1/60 s** : réglez la vitesse maximale de synchronisation du flash sur la valeur sélectionnée.

Synchronisation ultra-rapide auto FP

La synchronisation ultra-rapide auto FP permet d'utiliser les flashes optionnels à la vitesse d'obturation la plus rapide prise en charge par l'appareil photo et de choisir ainsi l'ouverture maximale afin d'obtenir une profondeur de champ réduite, même sous un soleil intense.

e2 : Vitesse d'obturation flash



Commande MENU →  (menu Réglages perso.)

Choisissez la vitesse d'obturation la plus lente disponible lorsque vous utilisez la synchronisation sur le premier ou le second rideau ou l'atténuation des yeux rouges en mode **P** ou **A** (quel que soit le réglage choisi, les vitesses d'obturation peuvent descendre jusqu'à 30 s en modes **S** et **M** ou lorsque le flash est réglé sur synchro lente, synchro lente sur le second rideau ou atténuation des yeux rouges avec synchro lente).

e3 : Correction expo. pour flash

Commande MENU →  (menu Réglages perso.)



Choisissez la manière dont l'appareil photo ajuste l'intensité du flash lors de l'utilisation de la correction d'exposition.

Option	Description
 Vue dans son ensemble	L'intensité du flash et la correction d'exposition sont toutes les deux ajustées pour modifier l'exposition de l'ensemble de la vue.
 Arrière-plan uniquement	La correction d'exposition n'affecte que l'arrière-plan.

e4 : Contrôle de la sensibilité auto.

Commande MENU →  (menu Réglages perso.)

Choisissez la façon dont l'appareil photo modifie l'intensité du flash lorsque le réglage automatique de la sensibilité est activé.

Option	Description
 Sujet et arrière-plan	L'appareil photo tient compte à la fois de l'éclairage du sujet principal et de celui de l'arrière-plan lorsqu'il règle la sensibilité.
 Sujet uniquement	La sensibilité est modifiée uniquement pour garantir l'exposition correcte du sujet principal.

e5 : Sens du bracketing



Commande MENU →  (menu Réglages perso.)





















Avec le réglage par défaut **Mesure > Sous-expo. > Surexpo.** (☒), les bracketing de l'exposition, de l'intensité du flash et de la balance des blancs sont effectués dans l'ordre suivant : la photo non modifiée est prise en premier, suivie de la photo possédant la valeur la plus faible puis de la photo possédant la valeur la plus élevée. Si **Sous-expo. > Mesure > Surexpo.** (→+) a été sélectionné, la prise de vue se poursuit dans l'ordre, depuis la valeur la plus faible jusqu'à la plus élevée. Ce paramètre n'a aucun effet sur le bracketing du D-Lighting actif.

f : Commandes

f1 : Personnaliser le menu

Commande MENU →  (menu Réglages perso.)

Choisissez les options affichées dans le menu  en mode photo. Vous pouvez positionner les options suivantes à n'importe quel emplacement du menu en mettant en surbrillance la position souhaitée, en appuyant sur  et en choisissant l'option souhaitée.









Option		Option	
 Choisir la zone d'image	193	BKT Bracketing automatique	217
QUAL Qualité d'image	126	 Surimpression	227
SIZE Taille d'image	128	HDR HDR (grande plage dynamique)	234
 Correction d'exposition	102	 Mode silencieux	71
ISO Réglage de la sensibilité	100, 196	 Mode de déclenchement	135
WB Balance des blancs	67, 120	 Commandes perso (prise de vue)	286
 Régler le Picture Control	116	DLY Temporisation de l'exposition	278
RGB Espace colorimétrique	209	 Type d'obturateur	279
 D-Lighting actif	133	 Appliquer réglages à visée écran	281
 Réduction du bruit	210	PEAK Mise en relief	281
ISONR Réduction du bruit ISO	210	 Luminosité du moniteur/ viseur	307, 308
 Mesure	131	 Connexion Bluetooth	318
 Mode de flash	108	 Connexion Wi-Fi	132
 Correction du flash	216	 Connexion télécommande sans fil	323
AF/MF Mode de mise au point	51, 140		
[+] Mode de zone AF	54, 140		
 VR optique	139		

f2 : Commandes perso (prise de vue)























Commande MENU →  (menu Réglages perso.)

Pour choisir les fonctions attribuées aux commandes suivantes en mode photo, qu'elles soient utilisées individuellement ou en association avec les molettes, mettez en surbrillance l'option souhaitée et appuyez sur .



	Commande Fn1		Commande Fn2
	Commande AE-L/AF-L		Bouton OK
	Commande d'enregistrement vidéo		Commande Fn de l'objectif
	Commande Fn2 de l'objectif		Bague de réglage de l'objectif

Vous pouvez attribuer les rôles suivants aux commandes indiquées ci-dessous :











Option								
 Réselectionner point AF central	—	—	—	✓	—	—	—	—
 AF-ON	✓	✓	✓	—	—	✓	✓	—
 Mémorisation AF seulement	✓	✓	✓	—	—	✓	✓	—
 Mémo. expo. (temporisée)	✓	✓	✓	—	✓	✓	✓	—
 Mémo. expo. (réinit. au décl.)	✓	✓	✓	—	✓	✓	✓	—
 Mémorisation expo. seulement	✓	✓	✓	—	—	✓	✓	—
 Mémorisation exposition/AF	✓	✓	✓	—	—	✓	✓	—
 Mémorisation FV	✓	✓	✓	—	—	✓	✓	—
 Flash désactivé	✓	✓	—	—	—	✓	✓	—
 Aperçu	✓	✓	—	—	✓	✓	✓	—
 Rafale en bracketing	✓	✓	—	—	—	✓	✓	—
 + NEF (RAW)	✓	✓	—	—	✓	✓	✓	—
 Suivi du sujet	✓	✓	—	—	—	✓	✓	—
 Affichage du quadrillage	✓	✓	—	—	✓	✓	✓	—





Option	Fn1	Fn2	AEL/AEL	OK	⌘	L-Fn	L-Fn2	01
Zoom activé/désactivé	✓	✓	✓	✓	✓	✓	✓	—
MENU PERSONNALISÉ	✓	✓	—	—	✓	✓	✓	—
1er élément du MENU PERSO.	✓	✓	—	—	✓	✓	✓	—
Visualisation	✓	✓	—	—	—	✓	✓	—
Choisir la zone d'image	✓	✓	—	—	✓	—	—	—
QUAL Qualité/taille d'image	✓	✓	—	—	✓	—	—	—
WB Balance des blancs	✓	✓	—	—	✓	—	—	—
Régler le Picture Control	✓	✓	—	—	✓	—	—	—
D-Lighting actif	✓	✓	—	—	✓	—	—	—
Mesure	✓	✓	—	—	✓	—	—	—
Mode/correction du flash	✓	✓	—	—	✓	—	—	—
Mode de déclenchement	✓	✓	—	—	✓	—	—	—
AF/[+] Mode de mise au point/mode de zone AF	✓	✓	—	—	✓	—	—	—
BKT Bracketing automatique	✓	✓	—	—	✓	—	—	—
Surimpression	✓	✓	—	—	✓	—	—	—
HDR HDR (grande plage dynamique)	✓	✓	—	—	✓	—	—	—
DLY Temporisation de l'exposition	✓	✓	—	—	✓	—	—	—
PEAK Mise en relief	✓	✓	—	—	—	—	—	—
M/A Mise au point (M/A)	—	—	—	—	—	—	—	✓ ^{1, 2}
Ouverture	—	—	—	—	—	—	—	✓ ²
Correction d'exposition	—	—	—	—	—	—	—	✓ ²
ISO Sensibilité	—	—	—	—	—	—	—	✓ ²
Aucune fonction	✓	✓	✓	✓	✓	✓	✓	✓ ²







1 Disponible uniquement avec les objectifs compatibles.



2 Quelle que soit l'option sélectionnée, en mode de mise au point manuelle, la bague de réglage permet uniquement de régler la mise au point.

Vous disposez des options suivantes :

Option	Description
RESET  Sélectionner point AF central	La commande permet de sélectionner le point AF central.
AF-ON  AF-ON	La commande permet d'activer l'autofocus.
 Mémorisation AF seulement	La mise au point reste mémorisée tant que vous appuyez sur la commande.
 Mémo. expo. (temporisée)	Lorsque vous appuyez sur la commande, l'exposition est mémorisée et le reste jusqu'à ce que vous appuyiez de nouveau ou que l'appareil photo entre en mode veille.
 Mémo. expo. (réinit. au décl.)	Lorsque vous appuyez sur la commande, l'exposition est mémorisée et le reste jusqu'à ce que vous appuyiez une seconde fois, jusqu'au déclenchement ou jusqu'à ce que l'appareil photo entre en mode veille.
 Mémorisation expo. seulement	L'exposition reste mémorisée tant que vous appuyez sur la commande.
 Mémorisation exposition/AF	La mise au point et l'exposition restent mémorisées tant que vous appuyez sur la commande.
 Mémorisation FV	Appuyez sur la commande pour mémoriser l'intensité du flash intégré ou des flashes optionnels. Appuyez à nouveau pour l'annuler.
 Flash désactivé	Si le flash est activé actuellement, il se désactivera tant que vous maintiendrez appuyée la commande.
 Aperçu	Maintenez appuyée la commande pour avoir un aperçu de la couleur, de l'exposition et de la profondeur de champ.
 Rafale en bracketing	Si vous appuyez sur la commande lorsque le bracketing de l'exposition ou du D-Lighting actif est activé en mode de déclenchement vue par vue, toutes les photos du programme de bracketing en cours sont prises à chaque sollicitation du déclencheur. Si le bracketing de la balance des blancs est activé ou si un mode de déclenchement continu est sélectionné, l'appareil photo répète la rafale en bracketing tant que vous gardez le doigt appuyé sur le déclencheur.



Option	Description
 + NEF (RAW)	<p>Si une option JPEG est sélectionnée actuellement comme qualité d'image, « RAW » s'affiche et une copie NEF (RAW) est enregistrée avec la photo suivante, prise après la pression de la commande (le réglage de qualité d'origine est restauré lorsque vous relâchez le déclencheur). Les copies NEF (RAW) sont enregistrées avec le réglage sélectionné pour l'Enregistrement NEF (RAW) dans le menu Prise de vue photo. Pour quitter sans enregistrer de copie NEF (RAW), appuyez à nouveau sur la commande.</p>
 Suivi du sujet	<p>Si vous appuyez sur la commande en mode AF zone automatique, le suivi du sujet s'active ; le point AF est remplacé par un réticule de ciblage et le moniteur et le viseur deviennent des écrans de suivi du sujet.</p> <ul style="list-style-type: none"> • Pour mettre fin à l'AF suivi du sujet, appuyez à nouveau sur la commande.
 Affichage du quadrillage	<p>Appuyez sur la commande pour afficher ou masquer le quadrillage.</p>
 Zoom activé/désactivé	<p>Appuyez sur la commande pour zoomer sur la zone située autour du point AF actuel. Appuyez de nouveau sur la commande pour effectuer un zoom arrière.</p>
 MENU PERSONNALISÉ	<p>Appuyez sur la commande pour afficher le « MENU PERSONNALISÉ ».</p>
 1er élément du MENU PERSO.	<p>Appuyez sur la commande pour passer à la rubrique initiale du « MENU PERSONNALISÉ ». Sélectionnez cette option pour accéder rapidement à une rubrique de menu utilisée fréquemment.</p>
 Visualisation	<p>Appuyez sur la commande pour commencer la visualisation.</p>
 Choisir la zone d'image	<p>Appuyez sur la commande et tournez une molette pour choisir la zone d'image.</p>
QUAL Qualité/taille d'image	<p>Appuyez sur la commande et tournez la molette de commande principale pour choisir une option de qualité d'image et la molette de commande secondaire pour sélectionner la taille d'image.</p>
WB Balance des blancs	<p>Appuyez sur la commande et tournez la molette de commande principale pour choisir une option de balance des blancs (dans certains cas, vous pouvez sélectionner une sous-option à l'aide de la molette de commande secondaire).</p>

Option	Description
 Régler le Picture Control	Appuyez sur la commande et tournez une molette pour choisir un Picture Control.
 D-Lighting actif	Appuyez sur la commande et tournez une molette pour régler le D-Lighting actif.
 Mesure	Appuyez sur la commande et tournez une molette pour choisir une option de mesure.
 Mode/correction du flash	Appuyez sur la commande et tournez la molette de commande principale pour choisir un mode de flash et la molette de commande secondaire pour régler l'intensité du flash.
 Mode de déclenchement	Appuyez sur la commande et tournez la molette de commande principale pour choisir un mode de déclenchement. En mode Continu L ou Retardateur , vous pouvez tourner la molette de commande secondaire pour choisir la cadence de prise de vue ou la temporisation du déclenchement.
AF/[+] Mode de mise au point/mode de zone AF	Appuyez sur la commande et tournez les molettes de commande principale et secondaire pour choisir les modes de mise au point et de zone AF.
BKT Bracketing automatique	Appuyez sur la commande et tournez la molette de commande principale pour choisir le nombre de vues et la molette de commande secondaire pour choisir l'incrément du bracketing ou le niveau de D-Lighting actif.
 Surimpression	Appuyez sur la commande et tournez la molette de commande principale pour choisir le mode et la molette de commande secondaire pour choisir le nombre de vues.
HDR HDR (grande plage dynamique)	Appuyez sur la commande et tournez la molette de commande principale pour choisir le mode et la molette de commande secondaire pour choisir l'écart d'exposition.
 Temporisation de l'exposition	Appuyez sur la commande et tournez une molette pour choisir la temporisation du déclenchement.

Option	Description
PEAK Mise en relief	Appuyez sur la commande et tournez la molette de commande principale pour choisir un niveau de mise en relief et la molette de commande secondaire pour sélectionner la couleur de mise en relief.
M/A Mise au point (M/A)	Vous pouvez annuler l'autofocus en tournant la bague de réglage tout en appuyant à mi-course sur le déclencheur (autofocus à priorité manuelle). Pour effectuer à nouveau la mise au point à l'aide de l'autofocus, relâchez le déclencheur, puis appuyez à nouveau dessus à mi-course.
 Ouverture	Utilisez la commande pour régler l'ouverture.
 Correction d'exposition	Utilisez la commande pour régler la correction d'exposition.
ISO Sensibilité	Tournez la bague de réglage de l'objectif pour régler la sensibilité (ISO).
Aucune fonction	La commande n'a pas d'effet.

f3 : Commandes perso (visualisation)





Commande MENU →  (menu Réglages perso.)

Choisissez les rôles attribués aux commandes AE-L/AF-L () et  pendant la visualisation. Mettez en surbrillance la commande souhaitée et appuyez sur .







Commande AE-L/AF-L

Vous pouvez attribuer les rôles suivants à la commande AE-L/AF-L () :

Option	Description
 Comme AE-L/AF-L lors de la prise de vue	La commande effectue la fonction sélectionnée pour le réglage personnalisé f2 (Commandes perso (prise de vue)) >  Commande AE-L/AF-L .
 Protéger	Appuyez sur la commande pendant la visualisation pour protéger l'image en cours.
 Classement	Appuyez sur la commande, puis utilisez le sélecteur multidirectionnel pour évaluer l'image actuellement affichée en mode de visualisation.

Bouton OK



Vous avez le choix entre les options ci-dessous. Quelle que soit l'option sélectionnée, si vous appuyez sur **OK** lorsqu'une vidéo est affichée en plein écran, la lecture de la vidéo démarre.

Option	Description
 Imagette activée/désactivée	Commutez entre la visualisation plein écran et la visualisation par planche d'imagettes.
 Afficher les histogrammes	En mode de visualisation plein écran ou imagettes, un histogramme s'affiche lorsque vous appuyez sur le bouton OK .
 Zoom activé/désactivé	Commutez entre la visualisation plein écran, la visualisation par planche d'imagettes et la fonction Loupe (pour choisir le rapport de zoom, mettez en surbrillance Zoom activé/désactivé et appuyez sur OK). L'affichage de la loupe est centré sur le point AF actif.
 Choisir un dossier	Une boîte de dialogue de sélection des dossiers s'affiche ; mettez en surbrillance un dossier et appuyez sur OK pour afficher les images du dossier sélectionné.

f4 : Perso. molettes commande

Commande MENU →  (menu Réglages perso.)

Personnalisez le fonctionnement des molettes de commande principale et secondaire.

- **Inverser la rotation** : permet d'inverser le sens de rotation des molettes de commande pour certaines opérations. Mettez en surbrillance les options et appuyez sur  pour les sélectionner ou les désélectionner, puis appuyez sur  pour enregistrer les modifications et quitter.

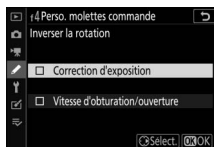

- **Fonctions par défaut** : choisissez les rôles joués par les molettes de commande en matière d'exposition et de mise au point.
 - **Réglage de l'exposition** : si **Rôle des molettes inversé** est sélectionné, la molette de commande principale permet de régler l'ouverture tandis que la molette de commande secondaire permet de régler la vitesse d'obturation. Si **Rôle des molettes inversé (mode A)** est sélectionné, la molette de commande principale permet de régler l'ouverture en mode A uniquement.
 - **Réglage de l'autofocus** : cette option s'applique à la commande à laquelle l'option **Mode de mise au point/mode de zone AF** a été attribuée à l'aide du réglage personnalisé f2 (**Commandes perso (prise de vue)**). Si **Rôle des molettes inversé** est sélectionné, vous pouvez choisir le mode de mise au point en maintenant appuyée la commande tout en tournant la molette de commande secondaire et le mode de zone AF en maintenant appuyée la commande tout en tournant la molette de commande principale.

- **Menus et visualisation** : sélectionnez **Désactivé** pour utiliser le sélecteur multidirectionnel pour les menus et la visualisation. Si **Activé** ou **Activé (affichage images exclu)** est sélectionné, la molette de commande principale permet de choisir l'image affichée en visualisation plein écran et de mettre en surbrillance les imageries et les rubriques de menus. En visualisation plein écran, la molette de commande secondaire permet d'afficher l'image précédente ou suivante selon l'option sélectionnée pour **Défilement avec molette second.** ; en visualisation par planche d'imageries, elle permet d'afficher la page précédente ou suivante. Lorsque les menus sont affichés, tournez la molette de commande secondaire vers la droite pour afficher les sous-menus de l'option en surbrillance et vers la gauche pour afficher le menu précédent. Pour effectuer une sélection, appuyez sur  ou . Sélectionnez **Activé (affichage images exclu)** pour désactiver les molettes de commande pendant l'affichage des images.
- **Défilement avec molette second.** : si **Activé** ou **Activé (affichage images exclu)** est sélectionné pour l'option **Menus et visualisation**, vous pouvez tourner la molette de commande secondaire en visualisation plein écran pour sélectionner un dossier, pour avancer/reculer de 10 ou 50 vues à la fois, pour afficher l'image protégée précédente ou suivante, la photo précédente ou suivante, la vidéo précédente ou suivante, l'image associée à un classement particulier précédente ou suivante (pour choisir le classement, mettez en surbrillance **Classement** et appuyez sur ).

f5 : Commande lâchée + molette



Commande MENU →  (menu Réglages perso.)

Sélectionner **Oui** permet aux réglages qui se font normalement en maintenant enfoncée une commande et en tournant une molette d'être effectués en tournant la molette une fois la commande relâchée. Le réglage est annulé si l'on appuie une nouvelle fois sur l'une des commandes en question, si l'on appuie sur le déclencheur à mi-course ou si l'appareil photo entre en mode veille.

- **Commande lâchée + molette** s'applique aux commandes  et **ISO**.
- **Commande lâchée + molette** s'applique également aux commandes auxquelles les rôles suivants ont été attribués à l'aide des réglages personnalisés f2 (**Commandes perso (prise de vue)**) ou g2 (**Commandes personnalisées**) : **Choisir la zone d'image, Qualité/taille d'image, Balance des blancs, Régler le Picture Control, D-Lighting actif, Mesure, Mode/correction du flash, Mode de déclenchement, Mode de mise au point/mode de zone AF, Bracketing automatique, Surimpression, HDR (grande plage dynamique), Temporisation de l'exposition, Mise en relief** et **Sensibilité du microphone**.

f6 : Inverser les indicateurs



Commande MENU →  (menu Réglages perso.)





















Si  (-0+) est sélectionné, l'indicateur d'exposition présente les valeurs négatives à gauche et les positives à droite. Sélectionnez  (+0-) pour afficher les valeurs positives à gauche et les négatives à droite.

g : Vidéo

g1 : Personnaliser le menu

Commande MENU →  (menu Réglages perso.)

Choisissez les options affichées dans le menu  en mode vidéo. Vous pouvez positionner les options suivantes à n'importe quel emplacement du menu en mettant en surbrillance la position souhaitée, en appuyant sur  et en choisissant l'option souhaitée.





Option		Option	
 Taille d'image et cadence/qualité	143	 Sensibilité du microphone	145
 Correction d'exposition	102	 Atténuateur	264
ISO Réglage de la sensibilité	259	 Réponse en fréquence	264
WB Balance des blancs	67, 120	 Réduction du bruit du vent	264
 Régler le Picture Control	116	 Mode déclenchement (enreg. vue)	262
 D-Lighting actif	133, 147	 Mise en relief	281
 Mesure	131, 147	 Affichage des hautes lumières	304
AF/MF Mode de mise au point	51, 148	 Luminosité du moniteur/visueur	307, 308
 Mode de zone AF	54, 148	 Connexion Bluetooth	318
 VR optique	139	 Connexion Wi-Fi	132
 VR électronique	147	 Connexion télécommande sans fil	323

g2 : Commandes personnalisées

















Commande MENU →  (menu Réglages perso.)













Pour choisir les fonctions attribuées aux commandes suivantes en mode vidéo, qu'elles soient utilisées individuellement ou en association avec les molettes, mettez en surbrillance l'option souhaitée et appuyez sur .



	Commande Fn1		Commande Fn2
	Commande AE-L/AF-L		Bouton OK
	Bague de réglage de l'objectif		

Vous pouvez attribuer les rôles suivants aux commandes indiquées ci-dessous :









Option					
 Ouverture motorisée (ouvrir)	✓	—	—	—	—
 Ouverture motorisée (fermer)	—	✓	—	—	—
 Correction d'exposition +	✓	—	—	—	—
 Correction d'exposition -	—	✓	—	—	—
 Suivi du sujet	✓	✓	—	—	—
 Affichage du quadrillage	✓	✓	—	—	—
RESET Sélectionner point AF central	—	—	—	✓	—
AF-ON AF-ON	—	—	✓	—	—
 Mémorisation AF seulement	—	—	✓	—	—
 Mémo. expo. (temporisée)	—	—	✓	—	—
 Mémorisation expo. seulement	—	—	✓	—	—
 Mémorisation exposition/AF	—	—	✓	—	—
 Zoom activé/désactivé	—	—	✓	✓	—
 Enregistrement de vidéos	—	—	✓	✓	—
WB Balance des blancs	✓	✓	—	—	—



Option					
 Régler le Picture Control	✓	✓	—	—	—
 D-Lighting actif	✓	✓	—	—	—
 Mesure	✓	✓	—	—	—
 Mode déclenchement (enreg. vue)	✓	✓	—	—	—
AF/[+] Mode de mise au point/mode de zone AF	✓	✓	—	—	—
 Sensibilité du microphone	✓	✓	—	—	—
PEAK Mise en relief	✓	✓	—	—	—
M/A Mise au point (M/A)	—	—	—	—	✓ ^{1,2}
 Ouverture motorisée	—	—	—	—	✓ ²
 Correction d'exposition	—	—	—	—	✓ ²
ISO Sensibilité	—	—	—	—	✓ ²
Aucune fonction	✓	✓	✓	✓	✓ ²



1 Disponible uniquement avec les objectifs compatibles.

2 Quelle que soit l'option sélectionnée, en mode de mise au point manuelle, la bague de réglage permet uniquement de régler la mise au point.

Vous disposez des options suivantes :

Option	Description
 Ouverture motorisée (ouvrir)	Le diaphragme s'ouvre lorsque vous appuyez sur la commande. À utiliser en association avec le réglage personnalisé g2 (Commandes personnalisées) > Commande Fn2 > Ouverture motorisée (fermer) pour régler l'ouverture à l'aide d'une commande.
 Ouverture motorisée (fermer)	Le diaphragme se ferme lorsque vous appuyez sur la commande. À utiliser en association avec le réglage personnalisé g2 (Commandes personnalisées) > Commande Fn1 > Ouverture motorisée (ouvrir) pour régler l'ouverture à l'aide d'une commande.
 Correction d'exposition +	La correction d'exposition augmente lorsque vous appuyez sur la commande. À utiliser en association avec le réglage personnalisé g2 (Commandes personnalisées) > Commande Fn2 > Correction d'exposition – pour corriger l'exposition à l'aide d'une commande.
 Correction d'exposition –	La correction d'exposition baisse lorsque vous appuyez sur la commande. À utiliser en association avec le réglage personnalisé g2 (Commandes personnalisées) > Commande Fn1 > Correction d'exposition + pour corriger l'exposition à l'aide d'une commande.
 Suivi du sujet	Si vous appuyez sur la commande en mode AF zone automatique, le suivi du sujet s'active ; le point AF est remplacé par un réticule de ciblage et le moniteur et le viseur deviennent des écrans de suivi du sujet. <ul style="list-style-type: none"> • Pour mettre fin à l'AF suivi du sujet, appuyez à nouveau sur la commande.
 Affichage du quadrillage	Appuyez sur la commande pour afficher ou masquer le quadrillage.
RESET	La commande permet de sélectionner le point AF central.
AF-ON	La commande permet d'activer l'autofocus.
 Mémorisation AF seulement	La mise au point reste mémorisée tant que vous appuyez sur la commande.
 Mémo. expo. (temporisée)	Lorsque vous appuyez sur la commande, l'exposition est mémorisée et le reste jusqu'à ce que vous appuyiez de nouveau ou que l'appareil photo entre en mode veille.

Option	Description
 Mémorisation expo. seulement	L'exposition reste mémorisée tant que vous appuyez sur la commande.
 Mémorisation exposition/AF	La mise au point et l'exposition restent mémorisées tant que vous appuyez sur la commande.
 Zoom activé/désactivé	Appuyez sur la commande pour zoomer sur la zone située autour du point AF actuel. Appuyez de nouveau sur la commande pour effectuer un zoom arrière.
 Enregistrement de vidéos	Appuyez sur la commande pour démarrer l'enregistrement vidéo. L'enregistrement s'arrête lorsque vous appuyez à nouveau sur la commande.
WB Balance des blancs	Appuyez sur la commande et tournez la molette de commande principale pour choisir une option de balance des blancs (dans certains cas, vous pouvez sélectionner une sous-option à l'aide de la molette de commande secondaire).
 Régler le Picture Control	Appuyez sur la commande et tournez une molette pour choisir un Picture Control.
 D-Lighting actif	Appuyez sur la commande et tournez une molette pour régler le D-Lighting actif.
 Mesure	Appuyez sur la commande et tournez une molette pour choisir une option de mesure.
 Mode déclenchement (enreg. vue)	Appuyez sur la commande et tournez une molette de commande pour choisir le mode de déclenchement des photos prises pendant l'enregistrement vidéo.
AF/[+] Mode de mise au point/mode de zone AF	Appuyez sur la commande et tournez les molettes de commande principale et secondaire pour choisir les modes de mise au point et de zone AF.
 Sensibilité du microphone	Appuyez sur la commande et tournez une molette pour régler la sensibilité du microphone.
PEAK Mise en relief	Appuyez sur la commande et tournez la molette de commande principale pour choisir un niveau de mise en relief et la molette de commande secondaire pour sélectionner la couleur de mise en relief.

Option	Description
M/A Mise au point (M/A)	Utilisez la commande pour effectuer la mise au point manuellement, quelle que soit l'option sélectionnée pour le mode de mise au point. Pour refaire le point à l'aide de l'autofocus, appuyez sur le déclencheur à mi-course ou sur la commande à laquelle AF-ON a été attribué.
 Ouverture motorisée	Utilisez la commande pour régler l'ouverture.
 Correction d'exposition	Utilisez la commande pour régler la correction d'exposition.
ISO Sensibilité	Utilisez la commande pour régler la sensibilité (ISO).
Aucune fonction	La commande n'a pas d'effet.

Ouverture motorisée

L'ouverture motorisée n'est disponible qu'avec les modes **A** et **M** (l'icône  signale que l'ouverture motorisée ne peut pas être utilisée). L'affichage peut scintiller pendant le réglage de l'ouverture.

g3 : Vitesse de l'AF

Commande MENU →  (menu Réglages perso.)

Choisissez la vitesse de la mise au point en mode vidéo. Pour choisir à quel moment l'option sélectionnée s'applique, mettez en surbrillance **Quand l'appliquer** et appuyez sur . Vous avez le choix entre **Toujours** (l'option sélectionnée s'applique lorsque l'appareil photo est en mode vidéo) et **Uniquement pdt l'enregistrement** (l'option sélectionnée s'applique uniquement lorsque l'enregistrement est en cours ; dans les autres cas, la vitesse de l'autofocus est « +5 » ou en d'autres termes, aussi rapide que possible).



g4 : Sensibilité du suivi AF

Commande MENU →  (menu Réglages perso.)

Choisissez la vitesse de réaction de la mise au point lorsque le sujet quitte le point AF ou qu'un objet passe entre le sujet et l'appareil photo en mode vidéo. Vous pouvez choisir des valeurs comprises entre **7 (Faible)** et **1 (Élevée)**. Plus la valeur est élevée, plus la réponse est lente et moins vous risquez de perdre la mise au point sur votre sujet d'origine lorsqu'un objet passe entre le sujet et l'appareil photo. Plus la valeur est faible, plus l'appareil photo réagit rapidement si le sujet quitte la zone de mise au point, en décalant la mise au point sur un autre sujet situé dans la même zone.



g5 : Affichage des hautes lumières

Commande MENU →  (menu Réglages perso.)

Choisissez si des hachures sont utilisées pour indiquer les hautes lumières (zones claires de la vue) et sélectionnez le niveau de luminosité nécessaire pour activer l'affichage des hautes lumières.

- **Modèle d'affichage** : pour activer l'affichage des hautes lumières, sélectionnez **Modèle 1** ou **Modèle 2**.

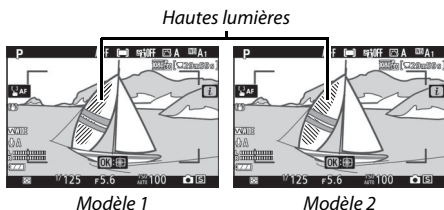

- **Seuil affichage hautes lumières** : choisissez la luminosité nécessaire pour activer l'affichage des hautes lumières sur les vidéos. Plus la valeur est basse, plus la plage des luminosités affichées comme hautes lumières est étendue. Si **255** est sélectionné, l'affichage des hautes lumières indiquera uniquement les zones susceptibles d'être surexposées.

Affichage des hautes lumières

Si l'affichage des hautes lumières et la mise en relief sont tous les deux activés, seule la mise en relief s'affiche en mode de mise au point manuelle. Pour afficher les hautes lumières, sélectionnez **Désactivé** pour le réglage personnalisé d9 (**Mise en relief**) > **Niveau de mise en relief**.

☝ Menu Configuration : configuration de l'appareil photo

Pour afficher le menu Configuration, sélectionnez l'onglet ☝ dans les menus de l'appareil photo.

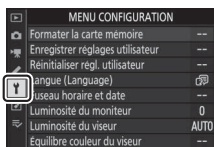

Option	
Formater la carte mémoire	306
Enregistrer réglages utilisateur	306
Réinitialiser régl. utilisateur	306
Langue (Language)	306
Fuseau horaire et date	307
Luminosité du moniteur	307
Luminosité du viseur	308
Équilibre couleur du viseur	309
Affichage des informations	310
Réglage précis de l'AF	311
Photo de correction poussière	312
Légende des images	314
Informations de copyright	315
Options de signal sonore	316

Option	
Commandes tactiles	316
Mode autoportrait	317
HDMI	317
Affichage données de position	317
Mode avion	317
Connecter au périphérique mobile	318
Se connecter à l'ordinateur	320
Options télécdé sans fil (ML-L7)	323
Marquage de conformité	324
Économie d'énergie	325
Photo si carte absente ?	325
Réinitialiser tous les réglages	326
Version du firmware	326

✓ Informations complémentaires

Pour consulter la liste des réglages par défaut du menu, reportez-vous à « Réglages par défaut du menu Configuration » (📖 180).

Formater la carte mémoire

Commande MENU →  (menu Configuration)

Sélectionnez **Oui** pour formater la carte mémoire. *Notez que le formatage supprime définitivement toutes les images et les autres données de la carte.* Avant de démarrer le formatage de la carte mémoire, n'oubliez pas de faire les sauvegardes nécessaires.



Pendant le formatage

Ne mettez pas l'appareil photo hors tension et ne retirez pas les cartes mémoire pendant le formatage.

Enregistrer réglages utilisateur

Commande MENU →  (menu Configuration)

Il est possible d'attribuer les combinaisons de réglages souvent utilisées aux positions **U1** et **U2** du sélecteur de mode (📖 82).

Réinitialiser régl. utilisateur

Commande MENU →  (menu Configuration)

Redonnez à **U1** et **U2** leurs valeurs par défaut (📖 83).

Langue (Language)

Commande MENU →  (menu Configuration)

Choisissez une langue pour les menus et les messages de l'appareil photo. Les langues disponibles dépendent du pays ou de la région où l'appareil photo a été acheté à l'origine.

Fuseau horaire et date

Commande MENU →  (menu Configuration)



Cette option permet de modifier le fuseau horaire, de régler l'horloge de l'appareil photo, de choisir un format de date et d'activer ou de désactiver l'heure d'été. Vérifiez régulièrement l'horloge de l'appareil photo en la comparant à des horloges plus précises et modifiez la date et l'heure si nécessaire.

Option	Description
Fuseau horaire	Choisissez un fuseau horaire. L'horloge de l'appareil photo se règle automatiquement sur l'heure du nouveau fuseau horaire.
Date et heure	Réglez l'horloge de l'appareil photo.
Format de la date	Choisissez l'ordre d'affichage du jour, du mois et de l'année.
Heure d'été	Activez ou désactivez l'heure d'été. L'horloge de l'appareil photo avance ou recule automatiquement d'une heure. Le réglage par défaut est Désactivée .

Si l'horloge est réinitialisée, l'indicateur  s'affiche.

Luminosité du moniteur

Commande MENU →  (menu Configuration)

Appuyez sur  ou  pour régler la luminosité du moniteur. Sélectionnez des valeurs élevées pour augmenter la luminosité et des valeurs basses pour la réduire.



- Vous pouvez régler la luminosité du moniteur uniquement lorsque le moniteur est actif ; vous ne pouvez pas la régler en mode « viseur uniquement » ou lorsque votre œil se trouve près du viseur.
- Les valeurs élevées augmentent la consommation de l'accumulateur.

Luminosité du viseur

Commande MENU →  (menu Configuration)

Réglez la luminosité du viseur.







- Vous pouvez régler la luminosité du viseur uniquement lorsque le viseur est actif ; vous ne pouvez pas la régler lorsque le viseur est éteint ou lorsque vous êtes en mode « moniteur uniquement ».
- Les valeurs élevées augmentent la consommation de l'accumulateur.

Option	Description
Automatique	La luminosité du viseur se règle automatiquement en fonction des conditions d'éclairage.
Manuelle	Appuyez sur  ou  pour régler la luminosité manuellement. Sélectionnez des valeurs élevées pour augmenter la luminosité et des valeurs basses pour la réduire.

Équilibre couleur du viseur

Commande MENU → Y (menu Configuration)

Réglez l'équilibre couleur du viseur selon vos préférences. Les modifications effectuées via l'option **Équilibre couleur du viseur** doivent se faire à l'aide du viseur. Elles ne peuvent pas se faire sur le moniteur ou lorsque le mode moniteur est **Moniteur uniquement**.

- Le réglage de l'équilibre couleur du viseur s'effectue à l'aide du sélecteur multidirectionnel. Appuyez sur , , ,  et  pour régler l'équilibre couleur comme indiqué ci-dessous. Appuyez sur  pour quitter une fois les réglages effectués.



Accentuer la dominante verte



Accentuer la dominante magenta

- L'équilibre couleur du viseur s'applique uniquement au menu, à la visualisation et à l'écran de prise de vue ; les images créées avec l'appareil photo ne sont pas modifiées.
- L'image de référence est soit la dernière photo prise ou, en mode de visualisation, la dernière photo affichée. Si la carte mémoire ne contient aucune image, un cadre vide s'affichera à la place.
- Pour choisir une autre image, touchez la commande /? . Mettez en surbrillance l'image souhaitée et appuyez sur  pour la sélectionner comme image de référence.
- Pour afficher l'image en surbrillance en plein écran, maintenez appuyée la commande .



Affichage des informations

Commande MENU →  (menu Configuration)

Réglez la couleur des informations afin de faciliter la lecture. Choisissez **Sombre sur clair** (B) pour afficher des lettres noires sur fond blanc ou **Clair sur sombre** (W) pour afficher des lettres blanches sur fond sombre.

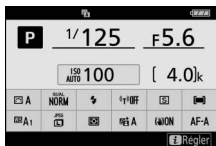

Sombre sur clair

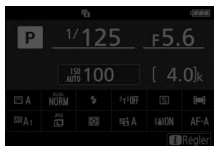



Clair sur sombre





Réglage précis de l'AF

Commande MENU → Y (menu Configuration)

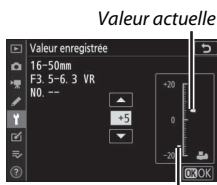
Vous pouvez affiner le réglage de la mise au point pour 30 types d'objectifs. N'utilisez cette option que si nécessaire. Nous vous recommandons d'effectuer le réglage précis à une distance de mise au point que vous utilisez souvent ; si vous l'effectuez à une courte distance, par exemple, vous risquez de ne pas le trouver efficace à des distances plus longues.

- **Réglage précis de l'AF** : choisissez **Activé** pour activer le réglage précis de l'AF, **Désactivé** pour le désactiver.
- **Valeur enregistrée** : affinez l'AF pour l'objectif actuellement utilisé. Appuyez sur  pour éloigner le foyer de l'appareil photo ou sur  pour le rapprocher ; choisissez une valeur comprise entre +20 et -20. L'appareil photo peut enregistrer des valeurs pour 30 types d'objectifs maximum. Une seule valeur peut être enregistrée par type d'objectif.
- **Par défaut** : choisissez la valeur attribuée au réglage AF si aucune valeur n'a été enregistrée pour l'objectif actuellement utilisé.



- **Liste valeurs enregistrées** : organisez la liste des valeurs de réglage AF précédemment enregistrées. Pour supprimer un objectif de la liste, mettez en surbrillance l'objectif souhaité et appuyez sur . Pour changer un identificateur d'objectif (par exemple, pour choisir un identificateur composé des deux derniers chiffres du numéro de série d'un objectif afin de le distinguer des autres objectifs de même type, sachant que **Valeur enregistrée** ne peut être utilisé qu'avec un seul objectif de même type), mettez-le en surbrillance, puis appuyez sur . Un menu apparaît ; appuyez sur  ou  pour choisir un identificateur, puis appuyez sur  pour enregistrer les modifications et quitter ce menu.

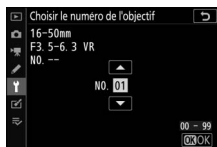



Photo de correction poussière

Commande MENU →  (menu Configuration)

Cette option permet d'acquérir des données de référence pour la fonction Correction poussière de NX Studio. La fonction Correction poussière traite les photos NEF (RAW) de façon à atténuer les effets provoqués par la poussière présente devant le capteur d'image de l'appareil photo. Pour en savoir plus, reportez-vous à l'aide en ligne de NX Studio.

Nous vous recommandons d'utiliser un objectif doté d'une focale d'au moins 50 mm lors de l'enregistrement de données de référence pour l'option Correction poussière. Lorsque vous utilisez un zoom, effectuez un zoom avant complet.

1 Sélectionnez Démarrer.

Mettez en surbrillance **Démarrer** et appuyez sur . Un message s'affiche.

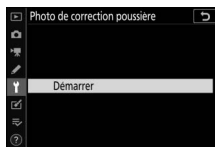

2 Cadrez un objet blanc uniforme dans le viseur ou sur le moniteur.

Positionnez l'objectif à dix centimètres environ d'un objet blanc, bien éclairé et uniforme. Cadrez cet objet de manière à ce qu'il remplisse le viseur ou le moniteur, puis appuyez sur le déclencheur à mi-course.

En mode autofocus, la mise au point est automatiquement réglée sur l'infini ; en mode de mise au point manuelle, réglez manuellement la mise au point sur l'infini.

3 Acqurez les données de référence de correction de la poussière.

Appuyez sur le déclencheur jusqu'en fin de course pour acquérir les données de référence de correction de la poussière. Le moniteur s'éteint lorsque vous appuyez sur le déclencheur.

Si l'objet de référence est trop clair ou trop sombre, il est possible que l'appareil photo ne parvienne pas à obtenir les données de référence de correction de la poussière. Dans ce cas, un message apparaît. Choisissez un autre objet de référence et répétez la procédure à partir de l'étape 1.

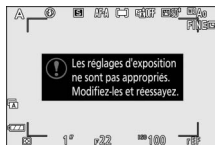

✓ Données de référence de correction de la poussière

Vous pouvez utiliser les mêmes données de référence pour les photos prises avec différents objectifs ou à diverses ouvertures. Les images de référence ne peuvent pas être affichées à l'aide d'un logiciel de retouche d'images. Un quadrillage apparaît lorsque vous affichez les images de référence sur l'appareil photo.



Légende des images

Commande MENU → Y (menu Configuration)

Cette option permet d'ajouter une légende à vos nouvelles photos au fur et à mesure de leur enregistrement. Les légendes sont visibles dans l'onglet **Informations** de NX Studio.

- **Entrer une légende** : saisissez une légende comme décrit dans « Saisie de texte » (📖 190). Les légendes peuvent comporter jusqu'à 36 caractères.
- **Joindre une légende** : sélectionnez cette option pour joindre une légende à toutes les photos à venir. Mettez en surbrillance **Joindre une légende** et appuyez sur ⏏ pour activer ou désactiver cette option. Après avoir effectué les réglages, appuyez sur ⏏ pour quitter.





Informations de copyright

Commande MENU → Y (menu Configuration)

Ajoutez des informations de copyright aux photos au fur et à mesure de la prise de vue. Les informations de copyright sont visibles dans l'onglet **Informations** de NX Studio.

- **Photographe** : saisissez le nom d'un photographe comme décrit dans « Saisie de texte » (📖 190). Le nom du photographe peut comporter jusqu'à 36 caractères.
- **Copyright** : saisissez le nom du détenteur du copyright comme décrit dans « Saisie de texte » (📖 190). Le nom du détenteur du copyright peut contenir jusqu'à 54 caractères.

- **Joindre les infos de copyright** : sélectionnez cette option pour ajouter les informations de copyright à toutes les photos à venir. Mettez en surbrillance **Joindre les infos de copyright** et

appuyez sur  pour activer ou désactiver cette option. Après avoir effectué les réglages, appuyez sur  pour quitter.

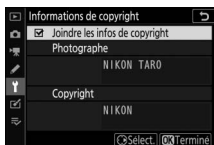

Informations de copyright

Afin d'éviter toute utilisation frauduleuse du nom du photographe ou du propriétaire des droits de reproduction, vérifiez que **Joindre les infos de copyright** n'est pas sélectionné et que les champs **Photographe** et **Copyright** sont vides avant de prêter ou de confier votre appareil photo à quelqu'un d'autre. Nikon décline toute responsabilité concernant les dommages ou différends causés par l'utilisation de l'option **Informations de copyright**.

Options de signal sonore

Commande MENU →  (menu Configuration)

Choisissez la hauteur et le volume du signal sonore qui est émis lorsque :

- Le retardateur est activé
- L'enregistrement en accéléré (time-lapse) prend fin
- L'appareil photo effectue la mise au point en mode photo (notez qu'aucun signal sonore n'est émis si le mode de mise au point sélectionné est **AF-C** ou si **AF-A** est sélectionné et que l'appareil photo utilise **AF-C**)
- L'écran tactile est utilisé

Notez qu'aucun signal sonore n'est émis lorsque le retardateur est activé ou lorsque l'appareil photo effectue la mise au point si **Activé** est sélectionné pour **Mode silencieux** dans le menu Prise de vue photo.

Le menu **Options de signal sonore** comporte les éléments suivants :

- **Signal sonore activé/désactivé** : activez ou désactivez le signal sonore, ou sélectionnez **Désact. (cdes tactiles seules)** pour désactiver le signal sonore émis lors de la saisie de texte et l'activer pour d'autres opérations.
- **Volume** : réglez le volume du signal sonore.
- **Hauteur** : choisissez la hauteur du signal sonore : **Aigu** ou **Grave**.

Commandes tactiles

Commande MENU →  (menu Configuration)

Réglez les paramètres des commandes tactiles du moniteur.

- **Activer/désactiver cdes tactiles** : sélectionnez **Désactiver** pour éviter toute utilisation accidentelle des commandes tactiles ou **Visualisation uniquement** pour activer les commandes tactiles uniquement en mode de visualisation.
- **Mvts pour visualisation plein écran** : en mode de visualisation plein écran, choisissez si l'image suivante s'affiche en faisant défiler l'affichage vers la gauche ou vers la droite.

Mode autoportrait

Commande MENU →  (menu Configuration)

Sélectionnez **Désactiver** pour empêcher l'appareil photo d'entrer en mode autoportrait lorsque le moniteur est en position d'autoportrait.

HDMI

Commande MENU →  (menu Configuration)

Réglez les paramètres de connexion aux périphériques HDMI (☞ 400).

Affichage données de position

Commande MENU →  (menu Configuration)

Affichez les données de position téléchargées depuis les périphériques mobiles à l'aide de l'application SnapBridge. Les éléments affichés dépendent du périphérique mobile.

Mode avion

Commande MENU →  (menu Configuration)

Sélectionnez **Activer** pour désactiver les fonctions intégrées Bluetooth et Wi-Fi de l'appareil photo.

Connecter au périphérique mobile

Commande MENU →  (menu Configuration)

Connectez-vous à des smartphones ou à des tablettes (périphériques mobiles) en Bluetooth ou Wi-Fi.

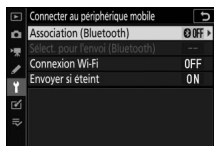

Association (Bluetooth)

Associez l'appareil photo ou connectez-le à des périphériques mobiles à l'aide du Bluetooth.

Option	Description
Démarrer l'association d'appareils	Associez l'appareil photo à un périphérique mobile (☐ 377).
Périphériques associés	Affichez les périphériques mobiles associés ou sélectionnez tour à tour l'un ou l'autre de ces périphériques.
Connexion Bluetooth	Sélectionnez Activer pour activer le Bluetooth.

Sélect. pour l'envoi (Bluetooth)

Sélectionnez les images à transférer vers un périphérique mobile ou choisissez de marquer les images à transférer au fur et à mesure de la prise de vue. Le transfert commence immédiatement une fois la connexion établie.

Option	Description
Sélection auto. pour l'envoi	Si Activée est sélectionné, les photos sont marquées pour être transférées vers un périphérique mobile au fur et à mesure de la prise de vue (cela ne s'applique pas aux photos prises en mode vidéo, qui doivent être sélectionnées manuellement afin d'être transférées). Quelle que soit l'option sélectionnée avec l'appareil photo, les photos sont transférées au format JPEG à une taille de 2 millions de pixels.
Sélection manuelle pour l'envoi	Sélectionnez les images à transférer.
Désélectionner tout	Supprimez le marquage de transfert de toutes les images.

Connexion Wi-Fi

Connectez-vous aux périphériques mobiles en Wi-Fi.

■ ■ *Établir la connexion Wi-Fi*

Démarrez une connexion Wi-Fi avec un périphérique mobile. Pour vous connecter, sélectionnez le SSID de l'appareil photo sur le périphérique mobile et saisissez le mot de passe (📖 371). Une fois la connexion établie, cette option devient **Mettre fin à la connexion Wi-Fi**, permettant de mettre fin à la connexion lorsque vous le souhaitez.

■ ■ *Paramètres de connexion Wi-Fi*

Accédez aux paramètres Wi-Fi suivants :

- **SSID** : définissez le SSID de l'appareil photo.
- **Authentification/chiffrement** : choisissez **OUVERTE** ou **WPA2-PSK-AES**.
- **Mot de passe** : définissez le mot de passe de l'appareil photo.
- **Canal** : sélectionnez **Automatique** pour que l'appareil photo choisisse le canal automatiquement, ou sélectionnez **Manuel** et choisissez le canal manuellement.
- **Paramètres actuels** : affichez les paramètres Wi-Fi actuels.
- **Réinitialiser réglages de connexion** : sélectionnez **Oui** pour redonner aux réglages Wi-Fi leurs valeurs par défaut.

Envoyer si éteint

Si **Activé** est sélectionné, le transfert des images vers les périphériques mobiles connectés en Bluetooth se poursuit même lorsque l'appareil photo est hors tension.

Se connecter à l'ordinateur

Commande MENU →  (menu Configuration)

Connectez-vous à des ordinateurs en Wi-Fi.

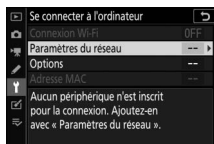

Connexion Wi-Fi

Sélectionnez **Activer** pour vous connecter à l'aide des paramètres sélectionnés actuellement pour **Paramètres du réseau**.

Paramètres du réseau

Sélectionnez **Créer un profil** pour créer un nouveau profil réseau (☰ 353, 357). Si plusieurs profils existent déjà, vous pouvez appuyer sur Ⓞ pour sélectionner un profil dans la liste. Pour modifier un profil existant, mettez-le en surbrillance et appuyez sur ⏪. Les options suivantes sont disponibles :

- **Général** : nom du profil et mot de passe. Sélectionnez **Nom du profil** pour renommer le profil (par défaut, le nom du profil est identique au SSID du réseau). Pour demander la saisie d'un mot de passe avant de pouvoir modifier le profil, sélectionnez **Activée** pour **Protection par mot de passe** (pour modifier le mot de passe, mettez en surbrillance **Activée** et appuyez sur ⏪).
- **Sans fil** : modifiez les réglages de connexion à un réseau via un routeur (mode infrastructure) ou les réglages de connexion sans fil directe à l'appareil photo (mode point d'accès).
 - **Mode infrastructure** : saisissez le SSID et le mot de passe du réseau et choisissez le type d'authentification/chiffrement utilisé sur le réseau (**OUVERTE** ou **WPA2-PSK-AES**). Le canal est sélectionné automatiquement.
 - **Mode point d'accès** : saisissez le SSID et choisissez un canal (sélectionnez **Automatique** pour que le canal soit sélectionné automatiquement ou **Manuel** pour choisir le canal manuellement) et le type d'authentification/chiffrement (**OUVERTE** ou **WPA2-PSK-AES**) utilisé pour la connexion à l'appareil photo. Si **WPA2-PSK-AES** est sélectionné pour **Authentification/chiffrement**, vous pouvez également définir le mot de passe de l'appareil photo.
- **TCP/IP** : si **Activer** est sélectionné pour **Détection automatique**, l'adresse IP et le masque de sous-réseau des connexions en mode infrastructure sont attribués via un serveur DHCP ou un adressage IP automatique. Sélectionnez **Désactiver** pour saisir manuellement l'adresse IP (**Adresse**) et le masque de sous-réseau (**Masque**). Notez qu'une adresse IP est nécessaire pour les connexions en mode infrastructure.

Options

Modifiez les paramètres de transfert.

■ **Envoi automatique**

Sélectionnez **Activé** pour transférer les nouvelles photos au fur et à mesure de la prise de vue. Le transfert commence uniquement après l'enregistrement de la photo sur la carte mémoire ; vérifiez qu'une carte mémoire est insérée dans l'appareil photo. Les vidéos et les photos prises en mode vidéo ne sont pas transférées automatiquement une fois l'enregistrement terminé. Vous devez donc les transférer depuis l'écran de visualisation (📖 364).

■ **Effacer après l'envoi**

Sélectionnez **Oui** pour effacer automatiquement les photos de la carte mémoire une fois le transfert terminé (les fichiers marqués pour le transfert avant la sélection de cette option ne sont pas concernés). Il se peut que la suppression soit interrompue pendant que l'appareil photo effectue d'autres opérations.

■ **Format de fichier**

Lorsque vous transférez des images NEF+JPEG, choisissez de transférer les fichiers NEF (RAW) et JPEG ou uniquement la copie JPEG.

■ **Désélectionner tout ?**

Sélectionnez **Oui** pour supprimer le marquage de transfert de toutes les images. Le transfert des images marquées de l'icône « envoi en cours » sera immédiatement interrompu.

Adresse MAC

Affichez l'adresse MAC.

Options télécdé sans fil (ML-L7)

Commande MENU →  (menu Configuration)

Établissez une connexion Bluetooth avec une télécommande ML-L7 (en option). Vous pouvez également choisir les rôles attribués aux commandes **Fn1** et **Fn2** de la télécommande.



Connexion télécommande sans fil

Option	Description
Activer	Connectez-vous à une ML-L7 associée. Toute connexion en cours à un périphérique mobile ou à un ordinateur sera arrêtée.
Désactiver	Mettez fin à la connexion à la ML-L7.

Enregistrer la télécdé radio sans fil

Préparez l'appareil photo afin de l'associer à une télécommande ML-L7. Lorsque l'appareil photo est prêt, appuyez sur le commutateur marche-arrêt de la télécommande radio pendant plus de trois secondes jusqu'à ce que les dispositifs soient associés. Le témoin d'état de la télécommande radio clignote en vert environ une fois toutes les trois secondes lorsque l'association a été effectuée.

L'appareil photo peut être associé à une seule télécommande radio à la fois. Il peut uniquement être utilisé avec la télécommande radio à laquelle il a été associé en dernier.

Supprimer la télécdé radio sans fil

Mettez fin à l'association entre l'appareil photo et une ML-L7.

Régler la commande Fn1/Régler la commande Fn2

Choisissez les rôles attribués aux commandes **Fn1** et **Fn2** de la ML-L7.

Option	Description
Comme bouton ▶ de l'appareil	La commande effectue la même fonction que la commande ▶ de l'appareil photo.
Comme bouton MENU de l'appareil	La commande effectue la même fonction que la commande MENU de l'appareil photo.
Comme bouton z de l'appareil	La commande effectue la même fonction que la commande z de l'appareil photo.
Aucune fonction	Appuyer sur la commande reste sans effet.

Témoin d'état de la télécommande radio

L'état de l'interaction entre la ML-L7 et l'appareil photo est indiqué par le témoin d'état de la télécommande radio :

Couleur	Comportement	État
Vert	Clignote environ une fois par seconde	Recherche de l'appareil photo associé.
	Clignote rapidement (environ deux fois par seconde)	Association des dispositifs.
	Clignote environ une fois toutes les trois secondes	Connectée à l'appareil photo.
Orange	Clignote une fois	La prise de vue photographique démarre.
	Clignote deux fois	La prise de vue photographique s'arrête.
Rouge	Clignote une fois	L'enregistrement vidéo démarre.
	Clignote deux fois	L'enregistrement vidéo s'arrête.

Marquage de conformité

Commande MENU →  (menu Configuration)

Affichez certaines des normes auxquelles l'appareil photo est conforme.

Économie d'énergie

Commande MENU →  (menu Configuration)

En mode photo, l'écran de prise de vue s'éteint pour économiser l'énergie environ 15 secondes avant que l'appareil photo n'entre en mode veille.

Option	Description
Activer	Activez l'économie d'énergie. La vitesse de rafraîchissement de l'affichage risque de ralentir.
Désactiver	Désactivez l'économie d'énergie. Notez que la sélection de Désactiver n'empêche pas l'écran de prise de vue de s'affaiblir pendant quelques secondes avant que l'appareil photo n'entre en mode veille.

Remarque : Économie d'énergie



- Notez que même lorsque **Activer** est sélectionné, l'économie d'énergie ne fonctionne pas :
 - Si **Pas de limite** est sélectionné pour le réglage personnalisé c3 (**Délai d'extinction**) > **Temporisation du mode veille** ou si le délai sélectionné est inférieur à 30 secondes
 - En mode autoportrait
 - En mode  ou 
 - Pendant l'agrandissement de l'affichage
 - Lorsque l'appareil photo est raccordé à un autre périphérique en HDMI ou USB
- La sélection de **Désactiver** augmente la consommation de l'accumulateur.

Photo si carte absente ?

Commande MENU →  (menu Configuration)

Le réglage **Activer le déclenchement** permet d'activer le déclenchement sans qu'aucune carte mémoire ne soit présente dans l'appareil, mais aucune photo ne sera enregistrée (les photos s'afficheront toutefois en mode Démo). Si **Désactiver déclenchement** est sélectionné, le déclencheur ne peut être utilisé que si une carte mémoire est insérée dans l'appareil photo.

Réinitialiser tous les réglages

Commande MENU →  (menu Configuration)

Redonnez à tous les réglages, à l'exception de **Langue (Language)** et **Fuseau horaire et date**, leurs valeurs par défaut. Les informations de copyright et les autres entrées créées par l'utilisateur sont également réinitialisées. Une fois réinitialisés, les réglages ne peuvent pas être récupérés.

Version du firmware

Commande MENU →  (menu Configuration)















Affichez la version actuelle du firmware (microprogramme) de l'appareil photo.

Menu Retouche : création de copies retouchées

Pour afficher le menu Retouche, sélectionnez l'onglet  dans les menus de l'appareil photo.



Les options du menu Retouche permettent de créer des copies recadrées ou retouchées de photos existantes. Le menu Retouche est uniquement disponible lorsqu'une carte mémoire contenant des photos est insérée dans l'appareil.

Option		Option	
 Traitement NEF (RAW)	330	 Redresser	337
 Recadrer	333	 Contrôle de la distorsion	338
 Redimensionner	334	 Perspective	339
 D-Lighting	336	 Superposition des images ¹	340
 Retouche rapide	336	 Recadrer la vidéo	343
 Correction des yeux rouges	337	 Comparaison côte à côte ²	343

1 Ne peut être sélectionnée qu'en appuyant sur **MENU** et en sélectionnant l'onglet .

2 Ne peut être affichée qu'en appuyant sur **i** et en sélectionnant **Retouche** lorsqu'une image retouchée ou une image d'origine est affichée.

Création de copies retouchées

Pour créer une copie retouchée :

1 Sélectionnez une option dans le menu Retouche.

Appuyez sur ou pour mettre en surbrillance une option, puis sur pour la sélectionner.

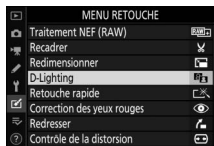

2 Sélectionnez une photo.

Mettez une photo en surbrillance et appuyez sur . Pour afficher cette photo en plein écran, maintenez la commande appuyée.



Retouche

Dans le cas de photos enregistrées au format NEF + JPEG, seule la photo NEF (RAW) est retouchée. Il est possible que l'appareil photo ne puisse pas afficher ou retoucher des images créées avec un autre appareil.

3 Sélectionnez les options de retouche.

Pour en savoir plus, consultez la section correspondant à la rubrique sélectionnée. Pour quitter sans créer de copie retouchée, appuyez sur **MENU**.

Délai d'extinction

Le viseur ou le moniteur s'éteint et l'opération est annulée si aucune action n'est effectuée pendant une courte période. Toute modification non sauvegardée sera perdue. Pour augmenter la durée pendant laquelle le viseur ou le moniteur reste allumé, choisissez un temps d'affichage des menus plus long pour le réglage personnalisé c3 (**Délai d'extinction**) > **Menus**.

4 Créez une copie retouchée.

Appuyez sur **OK** pour créer une copie retouchée. Les copies retouchées sont marquées de l'icône .



✓ Retouche de l'image actuelle

Pour créer une copie retouchée de l'image actuelle, appuyez sur **i** et sélectionnez **Retouche**.

✓ Retouche de copies

La plupart des options peuvent être appliquées aux copies créées avec d'autres options de retouche, même si (à l'exception de l'option **Recadrer la vidéo**), chaque option ne peut être appliquée qu'une seule fois (notez que plusieurs modifications successives peuvent entraîner une perte de détails). Les options non applicables à l'image sélectionnée sont grisées pour indiquer qu'elles ne sont pas disponibles.

✓ Qualité d'image

- Les copies recadrées et redimensionnées, créées à partir d'images NEF (RAW), sont enregistrées avec la **Qualité d'image JPEG fine**.
- Les copies créées à partir d'images JPEG bénéficient de la même qualité que les originales.

✓ Taille d'image

Sauf dans le cas de copies créées avec les options **Traitement NEF (RAW)**, **Recadrer** et **Redimensionner**, les copies font la même taille que les originales.

Traitement NEF (RAW)

Commande MENU →  (menu Retouche)

Le « Traitement NEF (RAW) » permet de convertir les photos NEF (RAW) dans d'autres formats, notamment en JPEG. Pour créer des copies JPEG des photos NEF (RAW) prises avec l'appareil, suivez les étapes ci-dessous.

- 1 Sélectionnez Traitement NEF (RAW).**
Mettez en surbrillance **Traitement NEF (RAW)** dans le menu Retouche et appuyez sur .



- 2 Choisissez la méthode de sélection des images.**

Choisissez l'une des options suivantes :

- **Sélectionner les image(s)** : sélectionnez une ou plusieurs images manuellement.
- **Sélectionner les dates** : créez des copies JPEG de toutes les photos NEF (RAW) prises à des dates sélectionnées.
- **Sélectionner toutes les images** : créez des copies JPEG de toutes les photos NEF (RAW) enregistrées sur la carte mémoire (passez à l'étape 4).

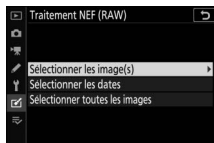

3 Sélectionnez les photos.

Si vous avez choisi **Sélectionner les image(s)** à l'étape 2, une boîte de dialogue de sélection des images s'affiche ; elle répertorie uniquement les images NEF (RAW) créées avec cet appareil photo. Mettez en surbrillance les images à l'aide du sélecteur multidirectionnel et touchez la commande $\mathbb{R}/?$ pour les sélectionner ou les désélectionner ; les images sélectionnées sont signalées par l'icône \checkmark . Pour afficher l'image en surbrillance en plein écran, maintenez appuyée la commande \mathbb{R} . Appuyez sur \mathbb{OK} pour passer à l'étape 4 lorsque votre sélection est terminée.



Si vous avez choisi **Sélectionner les dates** à l'étape 2, une liste des dates s'affiche. Mettez les dates en surbrillance à l'aide du sélecteur multidirectionnel, puis appuyez sur \mathbb{R} pour les sélectionner ou les désélectionner. Appuyez sur \mathbb{OK} pour sélectionner toutes les photos NEF (RAW) prises aux dates choisies et passez à l'étape 4.



4 Choisissez les réglages des copies JPEG.

Modifiez les réglages indiqués ci-dessous ou sélectionnez **Original** (si disponible) pour utiliser le réglage en vigueur au moment de la prise de vue (les réglages d'origine sont indiqués sous l'aperçu). Notez qu'il est possible de régler la correction d'exposition uniquement sur des valeurs comprises entre -2 et +2 IL.

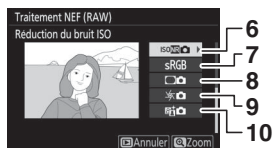
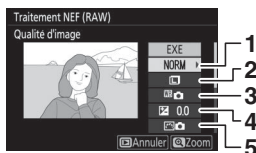

1 Qualité d'image 126

2 Taille d'image 128

3 Balance des blancs 67, 120

4 Correction d'exposition 102

5 Régler le Picture Control... 116, 204

6 Réduction du bruit ISO 210

7 Espace colorimétrique 209

8 Contrôle du vignetage 211

9 Correction de la diffraction 211

10 D-Lighting actif 133

5 Copiez les photos.

Mettez en surbrillance **EXE** et appuyez sur **OK** pour créer une copie JPEG de la photo sélectionnée (si plusieurs photos sont sélectionnées, une boîte de dialogue de confirmation s'affiche ;



mettez en surbrillance **Oui** et appuyez sur **OK** pour créer des copies JPEG des photos sélectionnées). Pour quitter sans copier les photos, appuyez sur la commande **▶**.



Recadrer

Commande MENU →  (menu Retouche)

Créez une copie recadrée de la photo sélectionnée. Cette dernière s'affiche avec le recadrage indiqué en jaune ; créez une copie recadrée comme décrit ci-dessous.

- **Pour réduire les dimensions du recadrage** : touchez /?.
- **Pour augmenter les dimensions du recadrage** : touchez .
- **Pour modifier le format du recadrage** : tournez la molette de commande principale.
- **Pour positionner le recadrage** : utilisez le sélecteur multidirectionnel.
- **Pour créer une copie recadrée** : appuyez sur  pour enregistrer le recadrage actuel en tant que fichier distinct. La taille de la copie varie en fonction de la taille du recadrage et du format de ce dernier ; elle est indiquée en haut à gauche de l'écran de recadrage.

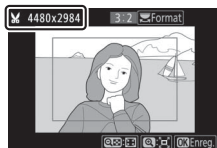

Visualisation de copies recadrées

Selon les dimensions de la copie recadrée, la fonction Loupe risque de ne pas être disponible lorsque la copie est affichée.



Redimensionner

Commande MENU →  (menu Retouche)

Utilisez l'option **Redimensionner** située dans l'onglet  des menus de l'appareil photo pour créer de petites copies des photos.

1 Sélectionnez Redimensionner.

Mettez en surbrillance

Redimensionner dans l'onglet  et appuyez sur .



2 Sélectionnez une taille.

Mettez en surbrillance **Choisir la taille** et appuyez sur .

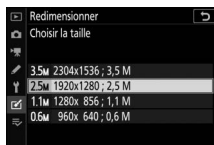
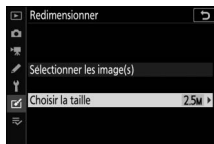

Mettez en surbrillance la taille de votre choix et appuyez sur .



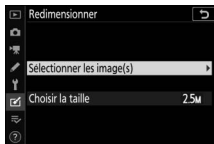

3 Choisissez les photos.

Mettez en surbrillance **Sélectionner les image(s)** et appuyez sur .



Mettez les photos en surbrillance, puis touchez /? pour les sélectionner ou les désélectionner (pour afficher la photo en surbrillance en plein écran, maintenez appuyée la commande ).

Les photos sélectionnées sont marquées d'une icône . Appuyez sur  une fois la sélection terminée. Notez que les photos prises au format **1 : 1 (16×16)** ou **16 : 9 (24×14)** ne peuvent pas être redimensionnées.



4 Enregistrez les copies redimensionnées.

Une boîte de dialogue de confirmation s'affiche. Mettez en surbrillance **Oui** et appuyez sur  pour enregistrer les copies redimensionnées.

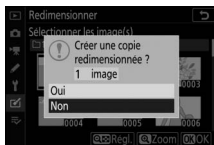

Visualisation des copies redimensionnées

Selon les dimensions de la copie redimensionnée, la fonction Loupe risque de ne pas être disponible lorsque la copie redimensionnée est affichée.

D-Lighting

Commande MENU → [✓] (menu Retouche)

La fonction D-Lighting convient idéalement aux photos sombres ou en contre-jour car elle éclaircit les ombres.

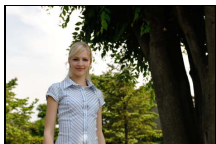

Avant

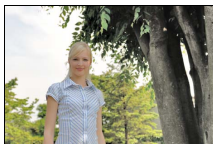

Après

Appuyez sur [◀] ou [▶] pour choisir le niveau de correction à apporter. Vous pouvez afficher un aperçu de l'effet. Appuyez sur [OK] pour enregistrer la copie retouchée.



Retouche rapide

Commande MENU → [✓] (menu Retouche)

Créez des copies avec une meilleure saturation et un meilleur contraste. La fonction D-Lighting est appliquée de façon à éclaircir les sujets sombres ou en contre-jour.

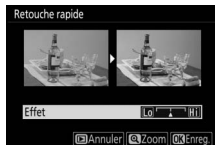

Appuyez sur [◀] ou [▶] pour choisir le degré d'amélioration. Appuyez sur [OK] pour copier la photo.



Correction des yeux rouges

Commande MENU →  (menu Retouche)

Cette option permet de corriger l'effet « yeux rouges » et n'est disponible qu'avec les photos prises au flash. Vous pouvez afficher un aperçu de la photo sélectionnée pour la correction des yeux rouges. Vérifiez les effets de la correction des yeux rouges et appuyez sur  pour créer une copie. Notez que l'option de correction des yeux rouges peut ne pas produire les résultats attendus et peut, en de rares cas, s'appliquer à des parties de l'image qui ne sont pas concernées par l'effet « yeux rouges » ; vérifiez l'aperçu avant de continuer.

Redresser

Commande MENU →  (menu Retouche)

Créez une copie redressée de la photo sélectionnée. Appuyez sur  pour faire tourner la photo dans le sens des aiguilles d'une montre jusqu'à cinq degrés, par incréments de 0,25 degré environ, et sur  pour la faire tourner dans l'autre sens (vous pouvez afficher un aperçu de l'effet ; notez cependant que les bords de la photo seront tronqués afin d'obtenir une copie carrée). Appuyez sur  pour enregistrer la copie retouchée.



Contrôle de la distorsion

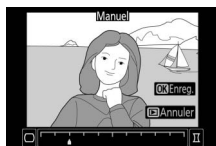

Commande MENU →  (menu Retouche)

Créez des copies présentant une distorsion périphérique réduite. Sélectionnez **Automatique** pour laisser l'appareil photo corriger automatiquement la distorsion, puis affinez les réglages à l'aide du sélecteur multidirectionnel, ou





sélectionnez **Manuel** pour réduire manuellement la distorsion.

Notez que **Automatique** n'est pas disponible avec les photos prises à l'aide de l'option **Contrôle auto. de la distorsion** du menu Prise de vue photo ou avec les copies qui ont déjà été traitées à l'aide de **Automatique**, et que le contrôle de la distorsion ne peut pas être effectué à nouveau sur les copies créées à l'aide de **Manuel**.

Appuyez sur  pour réduire la distorsion en barillet, sur  pour réduire la distorsion en coussinet (vous pouvez afficher un aperçu de l'effet ; veuillez remarquer que plus la distorsion sera corrigée, plus les bords de l'image seront tronqués). Appuyez sur  pour enregistrer la copie retouchée.

Perspective

Commande MENU →  (menu Retouche)

Créez des copies où les effets de perspective des objets hauts photographiés d'en bas sont réduits. Utilisez le sélecteur multidirectionnel pour ajuster la perspective (veuillez remarquer qu'un contrôle plus important de la perspective a pour résultat des bords plus rognés). Vous pouvez afficher un aperçu du résultat. Appuyez sur  pour enregistrer la copie retouchée.

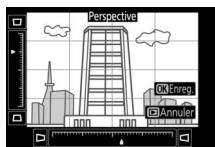

Avant



Après



Superposition des images

Commande MENU →  (menu Retouche)

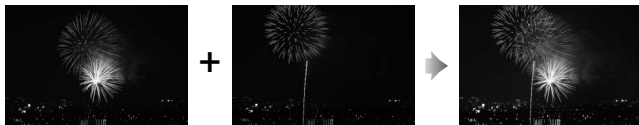
La superposition des images combine deux photos au format NEF (RAW) existantes pour créer une nouvelle photo enregistrée en plus des originaux.



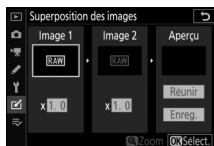

1 Sélectionnez Superposition des images.

Mettez en surbrillance **Superposition des images** dans le menu Retouche et appuyez sur . Les options de superposition des images s'affichent, avec **Image 1** mis en surbrillance ; appuyez sur  pour afficher une liste dans laquelle n'apparaissent que les photos NEF (RAW) créées avec cet appareil photo.



2 Sélectionnez la première photo.

Utilisez le sélecteur multidirectionnel pour mettre en surbrillance la première photo de la superposition. Pour afficher la photo en surbrillance en plein écran, maintenez appuyée la commande . Appuyez sur  pour sélectionner la photo en surbrillance et revenir à l'affichage de l'aperçu.



3 Sélectionnez la seconde photo.

La photo sélectionnée est alors désignée comme **Image 1**. Mettez en surbrillance **Image 2** et appuyez sur **OK**, puis sélectionnez la seconde photo en suivant l'étape 2.

4 Réglez le gain.

Mettez en surbrillance **Image 1** ou **Image 2** et optimisez l'exposition de la superposition en appuyant sur \uparrow ou \downarrow afin de régler le gain sur une valeur comprise entre 0,1 et 2,0. Répétez la procédure pour la seconde photo. La valeur par défaut est 1,0 ; sélectionnez 0,5 pour diviser le gain par deux ou 2,0 pour le doubler. Les effets du gain sont visibles dans la colonne **Aperçu**.



5 Affichez l'aperçu de la superposition.

Pour afficher un aperçu de la composition, appuyez sur \leftarrow ou \rightarrow afin de positionner le curseur dans la colonne **Aperçu**, puis appuyez sur \uparrow ou \downarrow pour mettre en surbrillance **Réunir** et appuyez sur **OK** (notez que les couleurs et la luminosité de l'aperçu peuvent différer de celles de l'image finale). Pour enregistrer la superposition sans afficher d'aperçu, sélectionnez **Enreg.** Pour revenir à l'étape 4 et sélectionner d'autres photos ou régler le gain, touchez $\mathcal{R}/?$.



6 Enregistrez la superposition.

Appuyez sur **OK** lorsque l'aperçu est affiché pour enregistrer la superposition. Lorsqu'une superposition est créée, la photo obtenue s'affiche en plein écran.



Superposition des images

Seules les photos NEF (RAW) créées avec la même zone d'image et la même profondeur d'échantillonnage peuvent être combinées. La superposition est enregistrée au format JPEG fine. Elle est dotée des mêmes informations (à savoir la date d'enregistrement, la mesure, la vitesse d'obturation, l'ouverture, le mode de prise de vue, la correction d'exposition, la focale et l'orientation de l'image) ainsi que des mêmes valeurs de balance de blancs et de Picture Control que la photo sélectionnée pour **Image 1**. La légende de la photo actuelle est jointe à la superposition lors de l'enregistrement ; les informations de copyright ne sont cependant pas copiées.

Recadrer la vidéo

Commande MENU →  (menu Retouche)

Créez une copie dans laquelle vous avez supprimé les séquences vidéo que vous ne souhaitez pas conserver ( 162).

Comparaison côte à côte

(voir ci-dessous)

Comparez les copies retouchées aux photos originales. Cette option n'est accessible qu'en appuyant sur la commande **i** et en sélectionnant **Retouche** lorsqu'une copie ou une photo originale est affichée.

- 1 Sélectionnez une copie retouchée (indiquée par l'icône ) ou une photo originale ayant été retouchée.









- 2 Affichez les options de retouche. Appuyez sur **i** et sélectionnez **Retouche**.



- 3 Sélectionnez **Comparaison côte à côte**. Mettez en surbrillance l'option **Comparaison côte à côte** et appuyez sur **OK**.



4 Comparez la copie à la photo d'origine.

L'image source est affichée à gauche, la copie retouchée à droite et les options utilisées pour créer la copie sont répertoriées en haut de l'affichage. Appuyez sur  ou  pour basculer entre l'image source et la copie retouchée. Pour afficher la photo en surbrillance en plein écran, maintenez appuyée la commande . Si la copie a été créée à partir de deux images source à l'aide de la fonction de **Superposition des images**, ou si la source a été copiée à plusieurs reprises, appuyez sur  ou  pour afficher les autres images. Appuyez sur la commande  pour revenir à la visualisation ou appuyez sur  pour afficher en plein écran l'image en surbrillance.

Options utilisées pour créer la copie

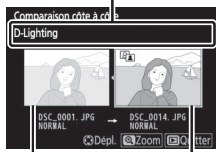

Image source Copie retouchée

Comparaison côte à côte

L'image source ne s'affiche pas si la copie a été créée à partir d'une photo qui est actuellement protégée ou qui a été depuis effacée.

⇌ Menu personnalisé / ⌚ Réglages récents

Pour afficher le Menu personnalisé, sélectionnez l'onglet ⇌ dans les menus de l'appareil photo.

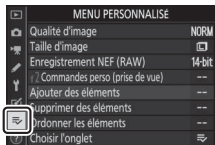

L'option **MENU PERSONNALISÉ** vous permet de créer et modifier votre propre liste comportant jusqu'à 20 options des menus Visualisation, Prise de vue photo, Prise de vue vidéo, Réglages personnalisés, Configuration et Retouche. Si vous le souhaitez, vous pouvez afficher les réglages récents à la place du Menu personnalisé.

Vous pouvez ajouter, supprimer et réorganiser les options de la manière décrite ci-dessous.

Ajout d'options au Menu personnalisé

1 Sélectionnez **Ajouter des éléments**.

Dans Menu personnalisé (⇌), mettez en surbrillance **Ajouter des éléments** et appuyez sur ⌚.

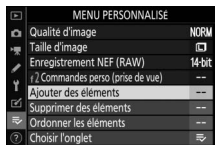

2 Sélectionnez un menu.

Mettez en surbrillance le nom du menu contenant l'option que vous souhaitez ajouter et appuyez sur ⌚.



3 Sélectionnez un élément.

Mettez en surbrillance l'élément du menu de votre choix et appuyez sur **OK**.

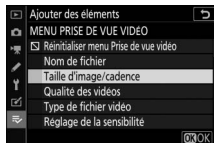

4 Positionnez le nouvel élément.

Appuyez sur **▲** ou **▼** pour déplacer le nouvel élément vers le haut ou vers le bas du Menu personnalisé. Appuyez sur **OK** pour ajouter le nouvel élément.

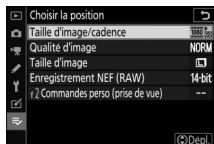

5 Ajoutez d'autres éléments.

Les éléments figurant actuellement dans le Menu personnalisé sont cochés. Les éléments signalés par l'icône **☒** ne peuvent pas être sélectionnés. Répétez les étapes 1 à 4 pour sélectionner d'autres éléments.

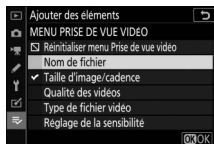

Suppression d'options du Menu personnalisé

1 Sélectionnez Supprimer des éléments.



Dans Menu personnalisé (≡), mettez en surbrillance l'option **Supprimer des éléments** et appuyez sur .

2 Sélectionnez les éléments.

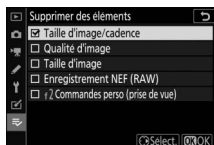
Mettez les éléments souhaités en surbrillance et appuyez sur  pour les sélectionner ou les désélectionner. Les éléments sélectionnés sont cochés.



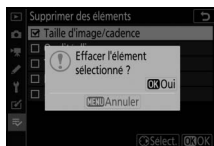

3 Supprimez les éléments sélectionnés.

Appuyez sur . Une boîte de dialogue de confirmation s'affiche ; appuyez à nouveau sur  pour supprimer les éléments sélectionnés.



Suppression d'éléments du Menu personnalisé

Pour supprimer l'élément actuellement sélectionné dans le Menu personnalisé, appuyez sur la commande . Une boîte de dialogue de confirmation apparaît ; appuyez à nouveau sur la commande  pour supprimer l'élément sélectionné du Menu personnalisé.

Réorganisation des options du Menu personnalisé

1 Sélectionnez **Ordonner les éléments**.

Dans le Menu personnalisé (≡), mettez en surbrillance l'option **Ordonner les éléments** et appuyez sur **↵**.

2 Sélectionnez un élément.

Mettez en surbrillance l'élément que vous souhaitez déplacer et appuyez sur **OK**.

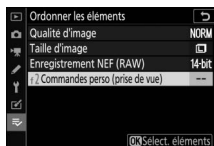

3 Positionnez l'élément.

Appuyez sur **↑** ou **↓** pour déplacer l'élément vers le haut ou vers le bas du Menu personnalisé et appuyez sur **OK**. Répétez les étapes 2 à 3 pour déplacer d'autres éléments.

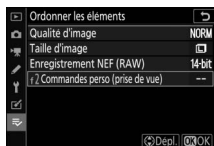

4 Quittez et revenez au Menu personnalisé.

Pour revenir au Menu personnalisé, appuyez sur la commande **MENU**.

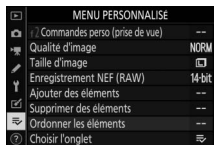
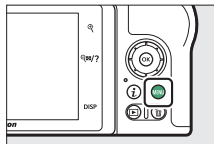

Réglages récents

Pour afficher les vingt derniers réglages utilisés, sélectionnez **☰ RÉGLAGES RÉCENTS** pour **☰ MENU PERSONNALISÉ > Choisir l'onglet**.

1 Sélectionnez Choisir l'onglet.

Dans le Menu personnalisé (☰), mettez en surbrillance l'option **Choisir l'onglet** et appuyez sur **↵**.

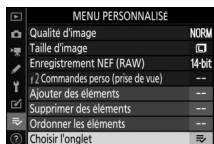

2 Sélectionnez ☰ RÉGLAGES RÉCENTS.

Mettez en surbrillance **☰ RÉGLAGES RÉCENTS** et appuyez sur **⊙**. Le nom du menu change, passant de « MENU PERSONNALISÉ » à « RÉGLAGES RÉCENTS ».

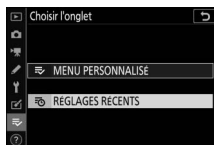

Les rubriques de menu s'ajoutent en haut du menu des réglages récents au fur et à mesure qu'elles sont utilisées. Pour afficher à nouveau le Menu personnalisé, sélectionnez **☰ MENU PERSONNALISÉ** pour **☰ RÉGLAGES RÉCENTS > Choisir l'onglet**.

✓ Suppression d'éléments du menu Réglages récents

Pour supprimer un élément du menu Réglages récents, mettez-le en surbrillance et appuyez sur la commande **⌫**. Une boîte de dialogue de confirmation s'affiche ; appuyez à nouveau sur **⌫** pour supprimer l'élément sélectionné.

Établissement de connexions sans fil à des ordinateurs ou à des périphériques mobiles

Options du réseau

Les types de connexion réseau disponibles avec l'appareil photo sont indiqués ci-dessous.

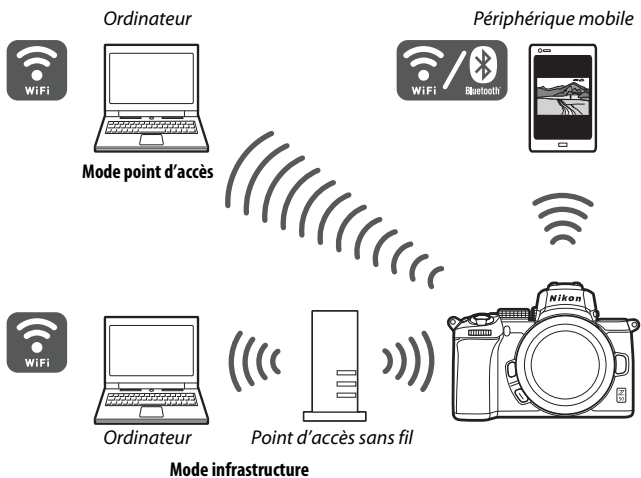

Connexion à des ordinateurs en Wi-Fi

Possibilités offertes par le Wi-Fi

Connectez-vous en Wi-Fi pour transférer les images sélectionnées vers un ordinateur.

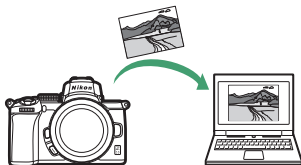

Wireless Transmitter Utility

Après avoir configuré l'appareil photo en vue d'une connexion, vous devez l'associer à l'ordinateur à l'aide du logiciel Wireless Transmitter Utility avant de pouvoir transférer les images en Wi-Fi. Une fois les dispositifs associés, vous pourrez vous connecter à l'ordinateur depuis l'appareil photo.

Wireless Transmitter Utility est un logiciel téléchargeable depuis le Centre de téléchargement Nikon :

<https://downloadcenter.nikonimglib.com>

Veillez à télécharger la dernière version après avoir lu les notes de mise à jour et la configuration système requise.

Illustrations

L'apparence et le contenu des boîtes de dialogue, messages et affichages des logiciels et du système d'exploitation, représentés dans ce guide, peuvent varier selon le système d'exploitation utilisé. Pour obtenir des informations sur le fonctionnement élémentaire des ordinateurs, reportez-vous à la documentation fournie avec l'ordinateur ou le système d'exploitation.

Modes infrastructure et point d'accès

L'appareil photo peut se connecter soit via un routeur sans fil situé sur un réseau existant (mode infrastructure), soit via une liaison sans fil directe (mode point d'accès).

■ Mode point d'accès

L'appareil photo et l'ordinateur se connectent via une liaison sans fil directe ; l'appareil photo joue alors le rôle d'un point d'accès LAN sans fil et il n'est pas nécessaire d'effectuer des



Mode point d'accès

réglages complexes. Choisissez cette option lorsque vous travaillez à l'extérieur ou dans d'autres situations dans lesquelles l'ordinateur n'est pas déjà connecté à un réseau sans fil. L'ordinateur ne peut pas se connecter à Internet lorsqu'il est connecté à l'appareil photo.

■ Mode infrastructure

L'appareil photo se connecte à un ordinateur situé sur un réseau existant (notamment les réseaux domestiques) via un routeur sans fil. L'ordinateur peut toujours se connecter à Internet même s'il est connecté à l'appareil photo.



Mode infrastructure

✓ Mode infrastructure

Ce guide suppose que vous êtes connecté via un réseau sans fil existant. Il n'est pas possible de se connecter à des ordinateurs situés à l'extérieur du réseau local.

Connexion en mode point d'accès

Suivez les étapes ci-dessous pour créer une liaison sans fil directe avec un ordinateur en mode point d'accès.

1 Affichez les paramètres du réseau.

Sélectionnez **Se connecter à**

l'ordinateur dans le menu

Configuration de l'appareil photo, puis mettez en surbrillance **Paramètres du réseau** et appuyez sur .

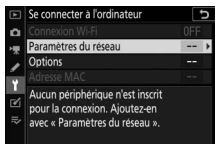

2 Sélectionnez **Créer un profil**.

Mettez en surbrillance **Créer un profil** et appuyez sur .

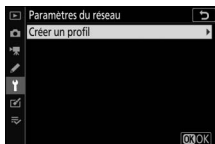

3 Sélectionnez **Connexion directe à l'ordinateur**.

Mettez en surbrillance **Connexion directe à l'ordinateur** et appuyez sur .

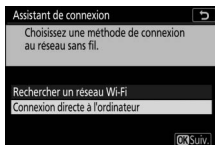

Le SSID et la clé de chiffrement de l'appareil photo s'affichent.

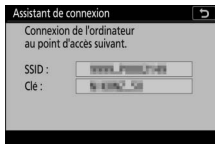

4 Connectez-vous depuis l'ordinateur.

Windows : cliquez sur l'icône de réseau local sans fil dans la barre des tâches et sélectionnez le SSID affiché par l'appareil photo à l'étape 3. Lorsque vous êtes invité à saisir la clé de sécurité du réseau, saisissez la clé de chiffrement affichée par l'appareil photo à l'étape 3.

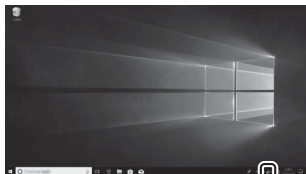

macOS/OS X : cliquez sur l'icône de réseau local sans fil dans la barre des menus et sélectionnez le SSID affiché par l'appareil photo à l'étape 3. Lorsque vous êtes invité à fournir un mot de passe, saisissez la clé de chiffrement affichée par l'appareil photo à l'étape 3.

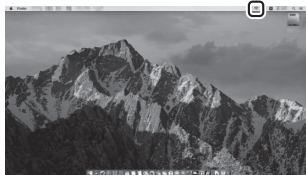

5 Démarrez Wireless Transmitter Utility.

Lorsque vous y êtes invité, démarrez Wireless Transmitter Utility sur l'ordinateur.



6 Sélectionnez l'appareil photo.

Dans Wireless Transmitter Utility, sélectionnez le nom de l'appareil photo affiché à l'étape 5 et cliquez sur **Suivant**.

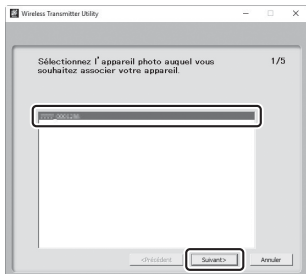

7 Saisissez le code d'authentification.

L'appareil photo affiche un code d'authentification.

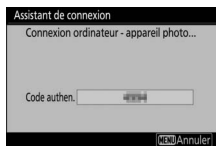

Saisissez le code d'authentification dans la boîte de dialogue affichée par Wireless Transmitter Utility et cliquez sur **Suivant**.



8 Terminez le processus d'association.

Lorsque l'appareil photo affiche un message indiquant que l'association a été effectuée, appuyez sur **OK**.

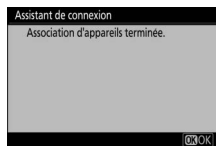

Dans Wireless Transmitter Utility, cliquez sur **Suivant**. Vous serez invité à choisir le dossier de destination ; pour en savoir plus, consultez l'aide en ligne de Wireless Transmitter Utility.

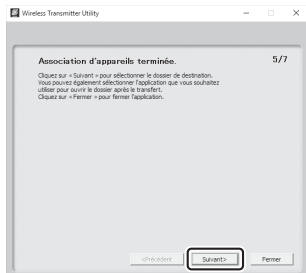

Lorsque vous quittez Wireless Transmitter Utility une fois l'association effectuée, une connexion sans fil est établie entre l'appareil photo et l'ordinateur.

9 Vérifiez la connexion.

Une fois la connexion établie, le SSID du réseau s'affiche en vert dans le menu **Se connecter à l'ordinateur** de l'appareil photo.

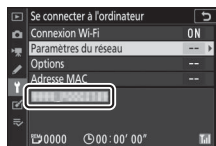

Si le SSID de l'appareil photo ne s'affiche pas en vert, connectez-vous à l'appareil photo via la liste de réseaux sans fil de votre ordinateur.

Une fois la connexion sans fil établie, vous pouvez transférer les images sur l'ordinateur comme décrit dans « Transfert des images » (☞ 364).

Connexion en mode infrastructure

Suivez les étapes ci-dessous pour vous connecter à un ordinateur situé sur un réseau existant en mode infrastructure.

1 Affichez les paramètres du réseau.

Sélectionnez **Se connecter à l'ordinateur** dans le menu

Configuration de l'appareil photo, puis mettez en surbrillance **Paramètres du réseau** et appuyez sur .

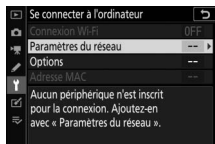

2 Sélectionnez Créer un profil.

Mettez en surbrillance **Créer un profil** et appuyez sur .

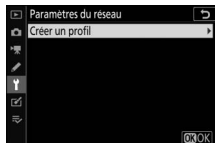

3 Recherchez les réseaux existants.

Mettez en surbrillance **Rechercher un réseau Wi-Fi** et appuyez sur **OK**.

L'appareil photo recherche les réseaux à proximité actifs actuellement et les classe par nom (SSID).

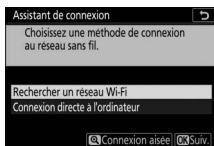

✓ « Connexion aisée »

Pour vous connecter sans saisir un SSID ou une clé de chiffrement, touchez **Q** à l'étape 3, puis appuyez sur **OK** et choisissez l'une des options suivantes :

- **Commande WPS** : pour les routeurs prenant en charge la commande WPS. Appuyez sur la commande **Q** de l'appareil photo pour vous connecter.
- **Saisie du code PIN WPS** : l'appareil photo affiche un code PIN ; pour vous connecter, utilisez un ordinateur afin de saisir le code PIN dans le routeur (pour en savoir plus, reportez-vous à la documentation fournie avec le routeur).

Une fois la connexion établie, passez à l'étape 6.

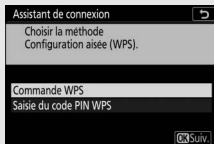

4 Choisissez un réseau.

Mettez en surbrillance le SSID d'un réseau et appuyez sur **OK** (si le réseau souhaité ne figure pas dans la liste, touchez **Q** pour effectuer une autre recherche). Les réseaux chiffrés sont signalés par l'icône **🔒** ; si le réseau sélectionné est chiffré, vous serez invité à saisir la clé de chiffrement comme décrit à l'étape 5. Si le réseau n'est pas chiffré, passez à l'étape 6.

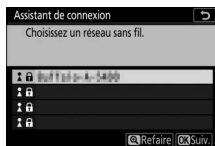

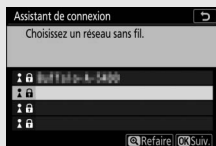

✔ SSID masqués

Les réseaux avec SSID masqués sont signalés par des champs vides dans la liste des réseaux. Si vous mettez en surbrillance un champ vide et appuyez sur **OK**, vous serez invité à fournir le nom du réseau ; appuyez sur **OK**, saisissez un nom, puis touchez **Q**. Touchez à nouveau **Q** pour passer à l'étape 5.



5 Saisissez la clé de chiffrement.

Lorsque vous êtes invité à saisir la clé de chiffrement pour le routeur sans fil, appuyez sur ...

...et saisissez la clé comme décrit ci-dessous. Pour obtenir des informations sur la clé de chiffrement, reportez-vous à la documentation du routeur sans fil. Touchez  une fois la saisie effectuée.

Touchez à nouveau  pour démarrer la connexion. Le message indiqué sur l'illustration reste affiché pendant quelques secondes lorsque la connexion est établie.

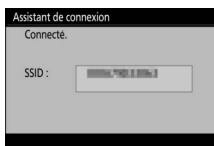
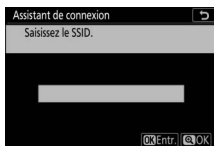

6 Détectez ou sélectionnez une adresse IP.

Mettez en surbrillance l'une des options suivantes et appuyez sur **OK**.

- **Détection automatique** : sélectionnez cette option si le réseau est configuré pour fournir l'adresse IP automatiquement.
- **Saisie manuelle** : lorsque vous y êtes invité, saisissez une adresse IP en tournant la molette de commande principale pour mettre en surbrillance les segments, en appuyant sur **◀** et **▶** pour les modifier et en appuyant sur **OK** pour les valider. Touchez **Ⓚ** pour quitter et afficher la boîte de dialogue « Configuration de l'adresse IP terminée. » une fois la saisie effectuée. Si vous touchez à nouveau **Ⓚ**, le masque de sous-réseau s'affiche ; vous pouvez le modifier en appuyant sur **▲** et **▼** et quitter en appuyant sur **OK** une fois la saisie effectuée.

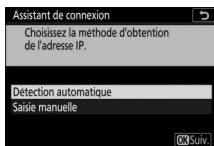

Vérifiez l'adresse IP et appuyez sur **OK** pour continuer.

7 Démarrez Wireless Transmitter Utility.

Lorsque vous y êtes invité, démarrez Wireless Transmitter Utility sur l'ordinateur.



8 Sélectionnez l'appareil photo.

Dans Wireless Transmitter Utility, sélectionnez le nom de l'appareil photo affiché à l'étape 7 et cliquez sur **Suivant**.

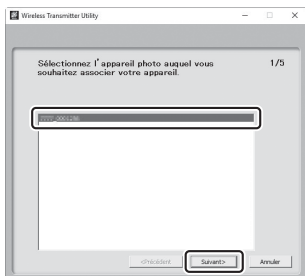

9 Saisissez le code d'authentification.

L'appareil photo affiche un code d'authentification.

Saisissez le code d'authentification dans la boîte de dialogue affichée par Wireless Transmitter Utility et cliquez sur **Suivant**.

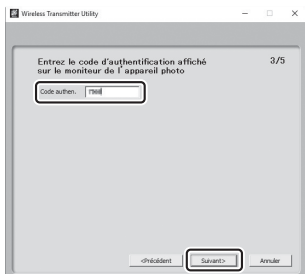

10 Terminez le processus d'association.

Appuyez sur **OK** lorsque l'appareil photo affiche le message indiqué sur l'illustration.

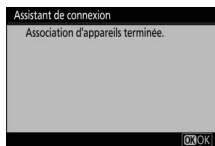

Dans Wireless Transmitter Utility, cliquez sur **Suivant**. Vous serez invité à choisir le dossier de destination ; pour en savoir plus, consultez l'aide en ligne de Wireless Transmitter Utility.

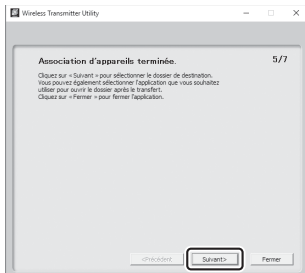

Lorsque vous quittez Wireless Transmitter Utility une fois l'association effectuée, une connexion sans fil est établie entre l'appareil photo et l'ordinateur.

11 Vérifiez la connexion.

Une fois la connexion établie, le SSID du réseau s'affiche en vert dans le menu **Se connecter à l'ordinateur** de l'appareil photo.

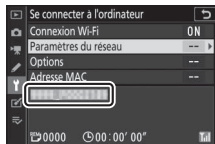

Si le SSID de l'appareil photo ne s'affiche pas en vert, connectez-vous à l'appareil photo via la liste de réseaux sans fil de votre ordinateur.

Une fois la connexion sans fil établie, vous pouvez transférer les images sur l'ordinateur comme décrit dans « Transfert des images » (☞ 364).

Transfert des images

Vous pouvez sélectionner les images à transférer sur l'écran de visualisation de l'appareil photo ou transférer les images au fur et à mesure de la prise de vue.

✓ **Dossiers de destination**

Par défaut, les images sont transférées vers les dossiers suivants :

- **Windows** : \\Utilisateurs\\(nom de l'utilisateur)\\Pictures\\Wireless Transmitter Utility
- **Mac** : /Utilisateurs/(nom de l'utilisateur)/Pictures/Wireless Transmitter Utility

Vous pouvez sélectionner le dossier de destination à l'aide de Wireless Transmitter Utility. Pour en savoir plus, reportez-vous à l'aide en ligne de ce logiciel.

✓ **Mode point d'accès**

Les ordinateurs ne peuvent pas accéder à Internet lorsqu'ils sont connectés à l'appareil photo en mode point d'accès. Pour accéder à Internet, mettez fin à la connexion à l'appareil photo, puis reconnectez-vous à un réseau disposant d'un accès Internet.

■ **Sélection des images à transférer**

Suivez les étapes ci-dessous pour sélectionner les images à transférer.

1 Démarrez la visualisation.

Appuyez sur la commande  de l'appareil photo et sélectionnez la visualisation plein écran ou par planche d'images.

2 Appuyez sur la commande **i**.

Sélectionnez une image et appuyez sur la commande **i** pour afficher le menu **i** de visualisation.

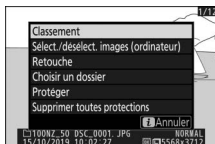

3 Choisissez **Sélect./désélect. images (ordinateur)**.

Mettez en surbrillance **Sélect./désélect. images (ordinateur)** et appuyez sur **OK**. Une icône de transfert blanche s'affiche sur l'image. Si l'appareil photo est connecté actuellement à un réseau, le transfert commence immédiatement ; sinon, le transfert commence une fois la connexion établie. L'icône de transfert devient verte pendant le transfert. Répétez les étapes 2 à 3 pour transférer d'autres images.



✓ Suppression des images

Pour supprimer le marquage de transfert de l'image actuelle, mettez en surbrillance **Sélect./désélect. images (ordinateur)** et appuyez sur **OK**. Pour supprimer le marquage de transfert de toutes les images, sélectionnez **Se connecter à l'ordinateur > Options > Désélectionner tout ?** dans le menu Configuration.

■■ **Transfert des photos au fur et à mesure de la prise de vue**

Pour transférer les photos au fur et à mesure de la prise de vue, sélectionnez **Activé** pour **Se connecter à l'ordinateur > Options > Envoi automatique**. Le transfert commence uniquement après l'enregistrement de la photo sur la carte mémoire ; vérifiez qu'une carte mémoire est insérée dans l'appareil photo. Les vidéos et les photos prises en mode vidéo ne sont pas transférées automatiquement une fois l'enregistrement terminé. Vous devez donc les transférer depuis l'écran de visualisation.

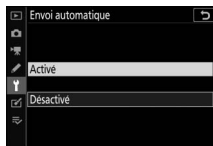

■ Icône de transfert

L'état du transfert est indiqué par l'icône de transfert.

- 📁 (blanc) : **envoyer**. L'image a été sélectionnée pour être transférée mais le transfert n'a pas encore commencé.
- 📁 (vert) : **en cours d'envoi**. Le transfert est en cours.
- 📁 (bleu) : **envoyé**. Le transfert est terminé.



■ Écran d'état de « Se connecter à l'ordinateur »

L'écran **Se connecter à l'ordinateur** indique les informations suivantes :

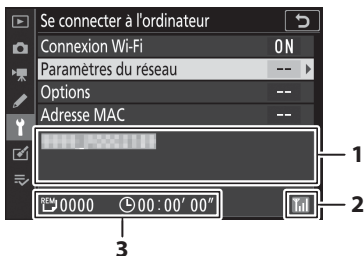

1 État	État de la connexion à l'hôte. Le nom de l'hôte s'affiche en vert lorsqu'une connexion est établie. <ul style="list-style-type: none">• Pendant le transfert des fichiers, l'écran de l'état indique « Envoi... » précédé du nom du fichier en cours d'envoi.• Toutes les erreurs qui surviennent pendant le transfert s'affichent également ici.
2 Intensité du signal	Intensité du signal sans fil.
3 Images/durée restantes	Estimation de la durée nécessaire à l'envoi des images restantes.

✓ Perte de signal

Il se peut que la transmission sans fil soit interrompue si le signal est perdu, mais elle redémarrera si vous mettez l'appareil photo hors tension puis à nouveau sous tension.

Déconnexion et reconnexion

Il est possible de suspendre ou de reprendre la liaison de l'appareil photo à un réseau existant comme décrit ci-dessous.

■ **Déconnexion**

Vous pouvez vous déconnecter en mettant l'appareil photo hors tension, en sélectionnant **Désactiver** pour **Se connecter à l'ordinateur** > **Connexion Wi-Fi** dans le menu Configuration ou en sélectionnant **Connexion Wi-Fi** > **Mettre fin à la connexion Wi-Fi** dans le menu **i** de prise de vue. La connexion à l'ordinateur s'arrête également si vous utilisez le Wi-Fi pour vous connecter au périphérique mobile.

✓ **Mode point d'accès**

Une erreur de communication survient si la connexion sans fil de l'ordinateur est désactivée avant celle de l'appareil photo. Désactivez d'abord le Wi-Fi de l'appareil photo.

■ **Reconnexion**

Pour vous reconnecter à un réseau existant, vous pouvez soit :

- sélectionner **Activer** pour **Se connecter à l'ordinateur** > **Connexion Wi-Fi** dans le menu Configuration, soit
- choisir **Connexion Wi-Fi** > **Établir la conn. Wi-Fi avec l'ordinateur** dans le menu **i** de prise de vue.

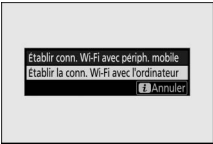

Établir conn. Wi-Fi avec périph. mobile
Établir la conn. Wi-Fi avec l'ordinateur
Annuler

✓ **Mode point d'accès**

Activez le Wi-Fi de l'appareil photo avant de vous connecter.

✓ **Plusieurs profils réseau**

Si l'appareil photo possède des profils pour plus d'un réseau, il se reconnecte au dernier réseau utilisé. Vous pouvez sélectionner les autres réseaux à l'aide de l'option **Se connecter à l'ordinateur** > **Paramètres du réseau** du menu Configuration.

Connexion à des périphériques mobiles

Pour connecter l'appareil photo à un smartphone ou à une tablette (ci-dessous dénommés « périphérique mobile »), téléchargez l'application SnapBridge.

Application SnapBridge

Utilisez l'application SnapBridge pour établir des connexions sans fil entre l'appareil photo et les périphériques mobiles.



SnapBridge est disponible gratuitement sur l'App Store® d'Apple et sur Google Play™. Consultez le site Web de Nikon pour obtenir les dernières informations sur SnapBridge.



Avantages de SnapBridge

Lorsque vous utilisez l'application SnapBridge, vous pouvez :

- **Télécharger les images de l'appareil photo**
Téléchargez les images existantes ou téléchargez les nouvelles images au fur et à mesure de la prise de vue.
- **Commander l'appareil photo à distance (prise de vue à distance)**
Commandez l'appareil photo et prenez des photos depuis le périphérique mobile.

Pour en savoir plus, reportez-vous à l'aide en ligne de l'application SnapBridge : <https://nikonimglib.com/snbr/onlinehelp/fr/index.html>

Connexions sans fil

Vous pouvez vous connecter en Wi-Fi (☞ 371) ou en Bluetooth (☞ 377) à l'aide de l'application SnapBridge. En connectant l'appareil photo et le périphérique mobile via l'application SnapBridge, vous pouvez régler l'horloge de l'appareil photo et mettre à jour les données de position à l'aide des informations communiquées par le périphérique mobile.

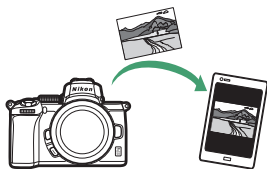

Wi-Fi

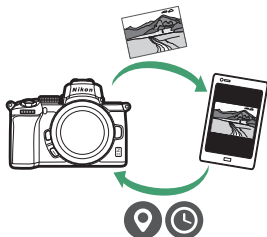

Bluetooth

Connexion en Wi-Fi (mode Wi-Fi)

Suivez les étapes ci-dessous pour vous connecter à l'appareil photo en Wi-Fi.

✓ Avant la connexion

Avant la connexion, activez le Wi-Fi sur le périphérique mobile (pour en savoir plus, reportez-vous à la documentation fournie avec le périphérique), vérifiez que la carte mémoire de l'appareil photo dispose d'un espace suffisant et que l'accumulateur de l'appareil photo et la batterie du périphérique mobile sont entièrement chargés afin d'éviter une mise hors tension inattendue.

1 Périphérique mobile : démarrez l'application SnapBridge.

*Si vous démarrez l'application pour la première fois, touchez **Se connecter à l'appareil photo** et passez à l'étape 2.*



Si vous avez déjà démarré l'application auparavant, ouvrez l'onglet  et touchez  > **Mode Wi-Fi** avant de passer à l'étape 3.



2 Périphérique mobile : choisissez l'appareil photo et le type de connexion.

Lorsque vous êtes invité à choisir le type d'appareil photo, touchez **appareil photo hybride**, puis touchez **Connexion Wi-Fi**.

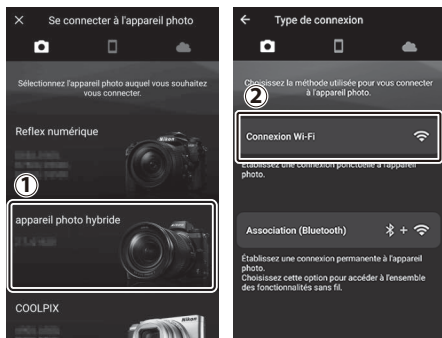

3 Appareil photo/périphérique mobile : mettez l'appareil photo sous tension.

Le périphérique mobile vous demande de préparer l'appareil photo. Mettez l'appareil photo sous tension. Ne touchez **PAS Suivant** tant que vous n'avez pas effectué l'étape 4.

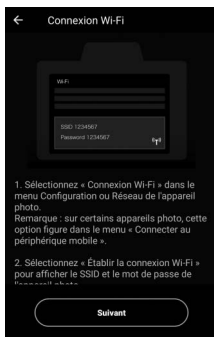

4 Appareil photo : activez le Wi-Fi.

Sélectionnez **Connecter au périphérique mobile > Connexion Wi-Fi** dans le menu Configuration, puis mettez en surbrillance **Établir la connexion Wi-Fi** et appuyez sur **OK**.



Le SSID et le mot de passe de l'appareil photo s'affichent.

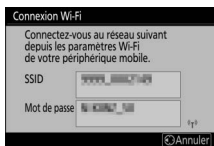

✓ Activation du Wi-Fi

Vous pouvez également activer le Wi-Fi en sélectionnant **Connexion Wi-Fi > Établir conn. Wi-Fi avec périph. mobile** dans le menu **i** de prise de vue.

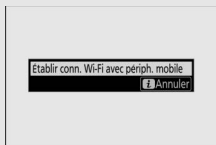

5 Périphérique mobile : touchez **Suivant**.

Touchez **Suivant** une fois que vous avez activé le Wi-Fi sur l'appareil photo comme décrit à l'étape précédente.



6 Périphérique mobile : touchez **Afficher les options**.

Après avoir lu les instructions affichées par le périphérique mobile, touchez **Ouvrir l'appli des réglages du périphérique**.

- **Périphériques Android** : les paramètres Wi-Fi s'affichent.
- **Périphériques iOS** : l'application « Réglages » s'ouvre. Touchez < **Réglages** pour ouvrir l'application « Réglages ». Faites ensuite défiler l'affichage vers le haut et touchez **Wi-Fi**, qui figure en haut de la liste des réglages.

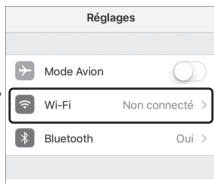
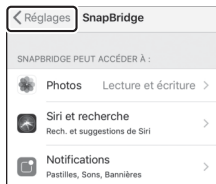

7 Périphérique mobile : saisissez le SSID et le mot de passe de l'appareil photo.

Saisissez le SSID et le mot de passe affichés par l'appareil photo à l'étape 4.

Périphérique Android (les écrans réels peuvent être différents)



Périphérique iOS (les écrans réels peuvent être différents)

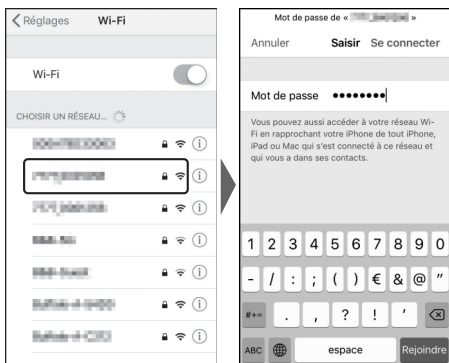



Il ne sera pas nécessaire de saisir le mot de passe lors de votre prochaine connexion à l'appareil photo.

8 Périphérique mobile : revenez à l'application SnapBridge.

Une fois la connexion Wi-Fi établie, les options du mode Wi-Fi s'affichent. Reportez-vous à l'aide en ligne pour obtenir des informations sur l'utilisation de l'application SnapBridge.



✓ Arrêt des connexions Wi-Fi

Pour mettre fin à la connexion Wi-Fi, touchez . Lorsque l'icône devient , touchez  et sélectionnez **Quittez le mode Wi-Fi**.



Connexion en Bluetooth

Pour obtenir des informations sur l'association de l'appareil photo et du périphérique mobile lors de la première connexion, reportez-vous à « Première connexion : association d'appareils », ci-dessous. Pour obtenir des informations sur la connexion une fois l'association effectuée, reportez-vous à « Connexion à un périphérique associé » (□ 389).

■ Première connexion : association d'appareils

Avant de vous connecter en Bluetooth pour la première fois, vous devez associer l'appareil photo et le périphérique mobile comme décrit ci-dessous. Reportez-vous à « Android », ci-dessous, si vous utilisez un périphérique Android, ou à « iOS » (□ 383) pour obtenir des informations sur l'association avec des périphériques iOS.

✓ Avant d'associer les appareils

Avant de commencer le processus d'association, activez le Bluetooth sur le périphérique mobile (pour en savoir plus, reportez-vous à la documentation fournie avec le périphérique), vérifiez que la carte mémoire de l'appareil photo dispose d'un espace suffisant et que l'accumulateur de l'appareil photo et la batterie du périphérique mobile sont entièrement chargés afin d'éviter une mise hors tension inattendue.

Android

Suivez les étapes ci-dessous pour associer l'appareil photo à un périphérique Android.

1 Appareil photo : préparez l'appareil photo.

Sélectionnez **Connecter au périphérique mobile > Association (Bluetooth)** dans le menu

Configuration, puis mettez en surbrillance **Démarrer l'association d'appareils** et appuyez sur **OK**...

...pour afficher le nom de l'appareil photo.

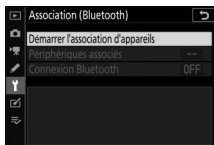

2 Périphérique Android : démarrez l'application SnapBridge.

Si vous démarrez l'application pour la première fois, touchez **Se connecter à l'appareil photo** et passez à l'étape 3.



Si vous avez déjà démarré l'application auparavant, ouvrez l'onglet  et touchez **Se connecter à l'appareil photo**.

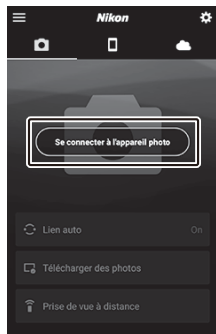

3 Périphérique Android : touchez appareil photo hybride pour afficher les options de connexion, puis touchez Association (Bluetooth).

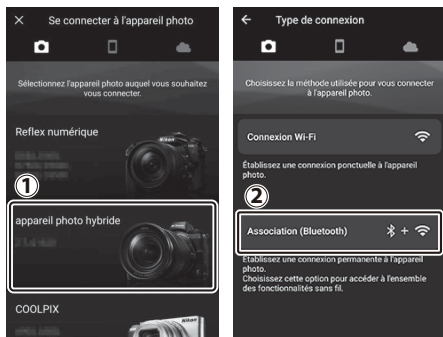

Remarque : il ne sera pas nécessaire d'effectuer cette étape lors de la prochaine association d'appareils.

Remarque : vous devez activer les services de localisation lorsque vous utilisez le Bluetooth. Veillez à accorder l'accès à votre position si cela vous est demandé.

4 Périphérique Android : choisissez l'appareil photo. Touchez le nom de l'appareil photo.

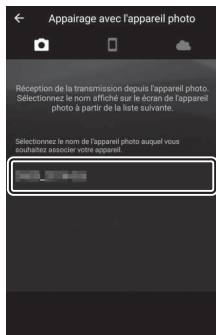

5 Appareil photo/périphérique Android : vérifiez le code d'authentification.

Vérifiez que l'appareil photo et le périphérique Android affichent le même code d'authentification (entouré sur l'illustration).

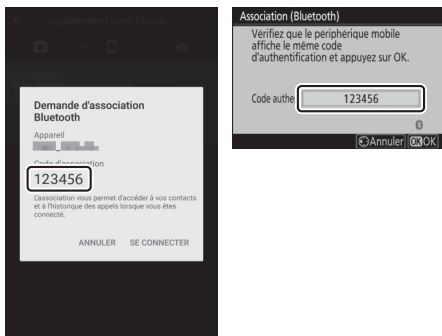

6 Appareil photo/périphérique Android : démarrez le processus d'association des appareils.

Appareil photo : appuyez sur **OK**.

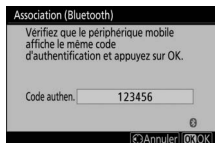

Périphérique Android : touchez le bouton indiqué sur l'illustration (l'intitulé peut être différent selon la version d'Android que vous utilisez).

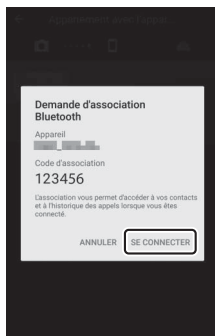

✓ Erreur d'association

Si vous attendez trop longtemps avant d'appuyer sur le bouton de l'appareil photo et de toucher le bouton du périphérique Android, l'association échouera et un message d'erreur s'affichera.

- **Appareil photo** : appuyez sur **OK** et revenez à l'étape 1.
- **Périphérique Android** : touchez **OK** et revenez à l'étape 2.

7 Appareil photo/périphérique Android : suivez les instructions à l'écran.

Appareil photo : appuyez sur **OK**. L'appareil photo affiche un message indiquant que les appareils sont connectés.

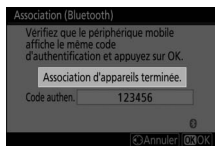

Périphérique Android : les appareils sont associés. Touchez **OK** pour quitter et revenir à l'onglet .

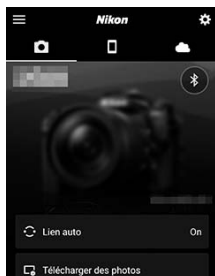
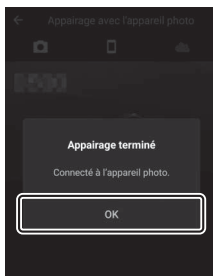

✓ Première association d'appareils

Lorsque vous associez pour la première fois le périphérique Android et l'appareil photo après avoir installé l'application SnapBridge, vous serez invité à sélectionner les options de lien auto (transfert automatique, horloge automatique et synchronisation du lieu). Cette notification ne s'affichera plus, mais vous pouvez accéder aux paramètres de lien auto à tout moment à l'aide de **Lien auto** dans l'onglet .

Les appareils sont désormais associés. Lors de la prochaine utilisation de l'application SnapBridge, vous pourrez vous connecter comme décrit dans « Connexion à un périphérique associé » (📖 389).

✓ Arrêt des connexions Bluetooth

Pour mettre fin à la connexion avec le périphérique mobile, sélectionnez **Désactiver** pour **Connecter au périphérique mobile** > **Association (Bluetooth)** > **Connexion Bluetooth** dans le menu Configuration de l'appareil photo.

Suivez les étapes ci-dessous pour associer l'appareil photo à un périphérique iOS. Pour obtenir des informations sur les périphériques Android, reportez-vous à « Android » (☞ 377).

1 Appareil photo : préparez l'appareil photo.

Sélectionnez **Connecter au périphérique mobile > Association (Bluetooth)** dans le menu

Configuration, puis mettez en surbrillance **Démarrer l'association d'appareils** et appuyez sur **OK**...

...pour afficher le nom de l'appareil photo.

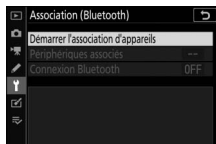

2 Périphérique iOS : démarrez l'application SnapBridge.

Si vous démarrez l'application pour la première fois, touchez **Se connecter à l'appareil photo** et passez à l'étape 3.



Si vous avez déjà démarré l'application auparavant, ouvrez l'onglet  et touchez **Se connecter à l'appareil photo**.

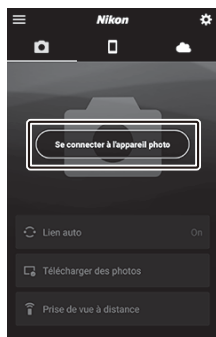

3 Périphérique iOS : touchez **appareil photo hybride** pour afficher les options de connexion, puis touchez **Association (Bluetooth)**.

Vous pouvez ignorer cette étape une fois que les appareils ont été associés.



4 Périphérique iOS : choisissez l'appareil photo.

Touchez le nom de l'appareil photo.



5 Périphérique iOS : lisez les instructions.

Veillez lire attentivement les instructions sur l'association et toucher **J'ai compris**.



6 Périphérique iOS : sélectionnez un accessoire.

Lorsque vous êtes invité à sélectionner un accessoire, touchez à nouveau le nom de l'appareil photo.



7 Appareil photo/périphérique iOS : démarrez le processus d'association des appareils.

Appareil photo : appuyez sur .

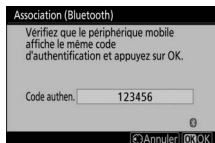

Périphérique iOS : touchez le bouton indiqué sur l'illustration (l'intitulé peut être différent selon la version d'iOS que vous utilisez).



Erreur d'association

Si vous attendez trop longtemps avant d'appuyer sur le bouton de l'appareil photo et de toucher le bouton du périphérique iOS, l'association échouera et un message d'erreur s'affichera.

- **Appareil photo** : appuyez sur  et revenez à l'étape 1.
- **Périphérique iOS** : fermez l'application SnapBridge et vérifiez qu'elle ne s'exécute pas en arrière-plan, puis ouvrez l'application « Réglages » d'iOS et demandez au périphérique iOS « d'oublier » l'appareil photo comme indiqué sur l'illustration avant de revenir à l'étape 1.

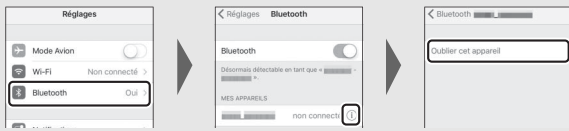

8 Appareil photo/périphérique iOS : suivez les instructions à l'écran.

Appareil photo : appuyez sur **OK**. L'appareil photo affiche un message indiquant que les appareils sont connectés.

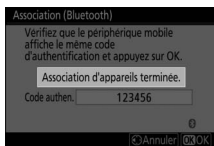

Périphérique iOS : les appareils sont associés. Touchez **OK** pour quitter et revenir à l'onglet .

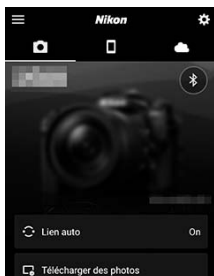
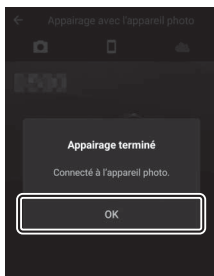

✓ Première association d'appareils

Lorsque vous associez pour la première fois le périphérique iOS et l'appareil photo après avoir installé l'application SnapBridge, vous serez invité à sélectionner les options de lien auto (transfert automatique, horloge automatique et synchronisation du lieu). Cette notification ne s'affichera plus, mais vous pouvez accéder aux paramètres de lien auto à tout moment à l'aide de **Lien auto** dans l'onglet .

Les appareils sont désormais associés. Lors de la prochaine utilisation de l'application SnapBridge, vous pourrez vous connecter comme décrit dans « Connexion à un périphérique associé » (📖 389).

✓ Arrêt des connexions Bluetooth

Pour mettre fin à la connexion avec le périphérique mobile, sélectionnez **Désactiver** pour **Connecter au périphérique mobile** > **Association (Bluetooth)** > **Connexion Bluetooth** dans le menu Configuration de l'appareil photo.

■ ■ Connexion à un périphérique associé

Vous pouvez vous connecter rapidement et aisément à un périphérique mobile qui a déjà été associé à l'appareil photo.

1 Appareil photo : activez le Bluetooth.

Dans le menu Configuration, sélectionnez **Connecter au périphérique mobile > Association (Bluetooth) > Connexion Bluetooth**, puis mettez en surbrillance **Activer** et appuyez sur **OK**.

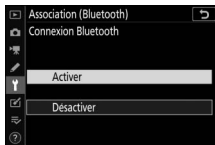

2 Périphérique mobile : démarrez l'application SnapBridge.

La connexion Bluetooth s'établit automatiquement.



Dépannage

Vous trouverez ci-dessous une liste de solutions adaptées à certains problèmes courants. Vous trouverez des informations de dépannage concernant SnapBridge dans l'aide en ligne de l'application qui peut être affichée via :

<https://nikonimglib.com/snbr/onlinehelp/fr/index.html>

Pour obtenir des informations sur Wireless Transmitter Utility ou Camera Control Pro 2, reportez-vous à l'aide en ligne de l'application concernée.

Problème	Solution	
L'appareil photo affiche une erreur TCP/IP.	Vérifiez les paramètres de l'ordinateur hôte ou du routeur sans fil et modifiez les réglages de l'appareil photo en conséquence.	321
L'appareil photo affiche l'erreur « Carte mémoire absente ».	Vérifiez que la carte mémoire est insérée correctement.	32
Le transfert est interrompu et ne parvient pas à reprendre.	Le transfert reprendra si vous mettez l'appareil photo hors tension puis à nouveau sous tension.	364
La connexion n'est pas fiable.	Si Automatique est sélectionné pour Canal , choisissez Manuel et sélectionnez le canal manuellement.	319
	Si l'appareil photo est connecté à un ordinateur en mode infrastructure, vérifiez que le routeur est défini sur un canal compris entre 1 et 8.	321

Connexion à d'autres périphériques

Enrichissez votre expérience photographique en raccordant l'appareil photo à d'autres périphériques en USB ou HDMI.

Connexion à des ordinateurs en USB

Si vous utilisez le câble USB fourni pour raccorder l'appareil photo à un ordinateur exécutant NX Studio, vous pouvez copier les images sur l'ordinateur ; vous pourrez ensuite les visionner, les modifier et les classer. Pour obtenir des informations sur l'établissement de connexions sans fil avec des ordinateurs, reportez-vous à « Connexion à des ordinateurs en Wi-Fi » (📖 351) dans « Établissement de connexions sans fil à des ordinateurs ou à des périphériques mobiles ».

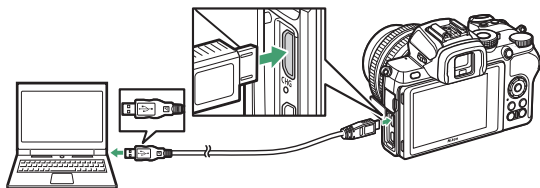

Installation de NX Studio

Il est nécessaire d'avoir une connexion Internet pour installer NX Studio. Consultez le site Web de Nikon pour obtenir les dernières informations, notamment la configuration système requise.

- Téléchargez le dernier programme d'installation de NX Studio depuis le site Web ci-dessous et suivez les instructions affichées à l'écran pour effectuer l'installation.

<https://downloadcenter.nikonimglib.com/>

- Notez que vous ne parviendrez peut-être pas à télécharger les images de l'appareil photo à l'aide de versions antérieures de NX Studio.

Copie des images sur un ordinateur à l'aide de NX Studio

Reportez-vous à l'aide en ligne pour obtenir des instructions détaillées.

1 Raccordez l'appareil photo à l'ordinateur.

Après avoir mis l'appareil photo hors tension et vérifié qu'une carte mémoire est insérée, branchez le câble USB fourni comme illustré.

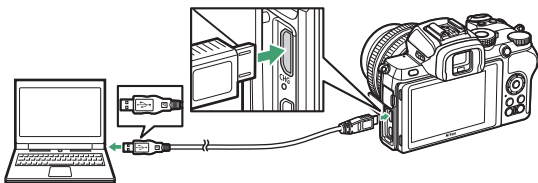

Utilisation d'un lecteur de cartes

Vous pouvez également copier les images de la carte mémoire en insérant cette dernière dans un lecteur de cartes tiers. Vous devez néanmoins vérifier que la carte est compatible avec le lecteur de cartes.

2 Mettez l'appareil photo sous tension.

- Le composant Nikon Transfer 2 de NX Studio démarre. Le logiciel de transfert des images Nikon Transfer 2 fait partie de NX Studio et est installé avec ce dernier.
- Si un message vous invite à choisir un programme, sélectionnez Nikon Transfer 2.
- Si Nikon Transfer 2 ne démarre pas automatiquement, démarrez NX Studio et cliquez sur l'icône « Import ».

3 Cliquez sur **Démarrer le transfert.**

Les images enregistrées sur la carte mémoire sont copiées sur l'ordinateur.

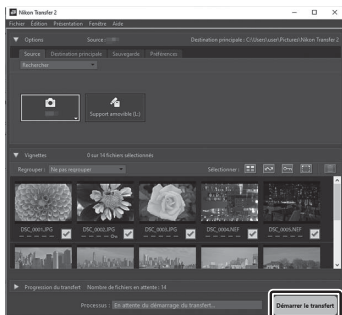

4 Mettez l'appareil photo hors tension.

Débranchez le câble USB une fois le transfert terminé.

✓ Windows 10 et Windows 8.1

Il se peut que Windows 10 et Windows 8.1 affichent une boîte de dialogue d'exécution automatique lorsque vous raccordez l'appareil photo.

Cliquez sur la boîte de dialogue, puis cliquez sur **Nikon Transfer 2** pour sélectionner Nikon Transfer 2.



✓ macOS

Si Nikon Transfer 2 ne démarre pas automatiquement, vérifiez que l'appareil photo est connecté, puis démarrez Image Capture (une application fournie avec macOS) et sélectionnez Nikon Transfer 2 comme application qui s'ouvre lorsque l'appareil photo est détecté.

✓ Attention : transfert des vidéos

N'essayez pas de transférer les vidéos depuis la carte mémoire lorsque celle-ci est insérée dans un appareil photo de marque ou de modèle différent. Vous risquez sinon de supprimer les vidéos avant qu'elles n'aient été transférées.

✓ Précautions : connexion à des ordinateurs

- Ne mettez pas l'appareil photo hors tension, ni ne débranchez le câble USB pendant le transfert.
- Ne forcez pas, ni n'essayez d'insérer les connecteurs de travers. Veillez à maintenir droit les connecteurs lorsque vous débranchez le câble.
- Mettez toujours l'appareil photo hors tension avant de brancher ou de débrancher un câble.
- Afin de ne pas risquer une interruption du transfert des données, veillez à ce que l'accumulateur de l'appareil photo soit entièrement chargé.

✓ Hub USB

Raccordez l'appareil photo directement à l'ordinateur ; ne branchez pas le câble via un hub USB ou le port USB du clavier. Raccordez l'appareil photo à un port USB pré-installé.

Connexion aux imprimantes

Vous pouvez imprimer des photos JPEG sélectionnées, avec une imprimante PictBridge raccordée directement à l'appareil photo à l'aide du câble USB fourni. Lorsque vous branchez le câble, ne forcez pas ni n'essayez d'insérer les connecteurs de travers.

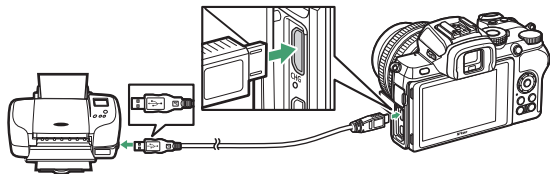

Lorsque vous mettez l'appareil photo et l'imprimante sous tension, un écran d'accueil s'affiche, suivi de l'écran de visualisation PictBridge.

✓ Sélection des photos à imprimer

Il est impossible d'imprimer les images au format NEF (RAW). Vous pouvez créer des copies JPEG à partir d'images NEF (RAW) à l'aide de l'option **Traitement NEF (RAW)** du menu Retouche.

✓ Impression via une connexion USB directe

Vérifiez que l'accumulateur est entièrement chargé. Lorsque vous prenez des photos destinées à être imprimées via une connexion USB directe, réglez **Espace colorimétrique** sur **sRVB**.

✓ Hub USB







Le bon fonctionnement n'est pas garanti si l'appareil photo et l'imprimante sont raccordés via un hub USB.

✓ Informations complémentaires





Reportez-vous à « Message d'erreur » (☐ 419) pour en savoir plus sur la procédure à suivre en cas d'erreur lors de l'impression.







Impression vue par vue

1 Affichez la photo souhaitée.



Appuyez sur  ou  pour afficher d'autres photos. Touchez la commande  pour effectuer un zoom avant sur la vue sélectionnée (appuyez sur  pour annuler le zoom). Pour afficher six photos à la fois, touchez la commande /? Utilisez le sélecteur multidirectionnel pour mettre en surbrillance les photos ou touchez la commande  pour afficher la photo en surbrillance en plein écran.

2 Réglez les options d'impression.

Appuyez sur  pour afficher les rubriques suivantes, puis sur  ou  pour mettre en surbrillance une rubrique et appuyez sur  pour afficher les options (seules les options prises en charge par l'imprimante utilisée sont indiquées ; pour utiliser l'option par défaut, sélectionnez **Réglage de l'imprimante**). Après avoir sélectionné une option, appuyez sur  pour revenir au menu des paramètres de l'imprimante.

- **Format du papier** : choisissez un format de papier.
- **Nombre de copies** : cette option est indiquée uniquement lorsque les photos sont imprimées une par une. Appuyez sur  ou  pour choisir le nombre de copies (maximum 99).
- **Marge** : choisissez d'imprimer ou non les photos avec une marge blanche.
- **Imprimer la date** : choisissez d'imprimer ou non les dates de prise de vue sur les photos.
- **Recadrage** : cette option est indiquée uniquement lorsque les photos sont imprimées une par une. Pour quitter sans recadrer, mettez en surbrillance **Aucun recadrage** et appuyez sur . Pour recadrer la photo actuellement sélectionnée, mettez en surbrillance **Recadrer** et appuyez sur . Une boîte de dialogue permettant de sélectionner le recadrage s'affiche. Touchez  pour augmenter la taille du recadrage, /? pour la réduire et utilisez le sélecteur multidirectionnel pour positionner le recadrage. Notez qu'une baisse de la qualité d'impression risque de se produire si des petits recadrages sont imprimés en grand format.

3 Lancez l'impression.

Sélectionnez **Lancer l'impression** et appuyez sur  pour commencer l'impression. Pour annuler avant la fin de l'impression de toutes les copies, appuyez sur .





Impression de plusieurs photos

1 Affichez le menu PictBridge.

Appuyez sur la commande **MENU** lorsque l'écran PictBridge apparaît.

2 Choisissez une option.



Mettez en surbrillance l'une des options suivantes et appuyez sur .

- **Imprimer la sélection** : sélectionnez les photos à imprimer. Appuyez sur  ou  pour parcourir les photos (pour afficher en plein écran la photo en surbrillance, maintenez appuyée la commande ) et appuyez sur  ou  pour choisir le nombre de copies. Pour désélectionner une photo, réglez le nombre de copies sur zéro.
- **Impression de l'index** : imprimez l'index de toutes les photos JPEG de la carte mémoire. Notez que si la carte mémoire contient plus de 256 photos, seules les 256 premières seront imprimées. Un avertissement s'affiche si le format du papier sélectionné à l'étape 3 est trop petit pour un index photo.

3 Réglez les options d'impression.

Réglez les paramètres d'impression comme décrit à l'étape 2 de « Impression vue par vue » ( 397).

4 Lancez l'impression.

Sélectionnez **Lancer l'impression** et appuyez sur  pour commencer l'impression. Pour annuler avant la fin de l'impression de toutes les copies, appuyez sur .

Connexion à des périphériques HDMI

Vous pouvez raccorder l'appareil photo à des périphériques vidéo haute définition à l'aide d'un câble HDMI (type D) d'autres fabricants. Mettez toujours l'appareil photo hors tension avant de brancher ou de débrancher un câble HDMI.

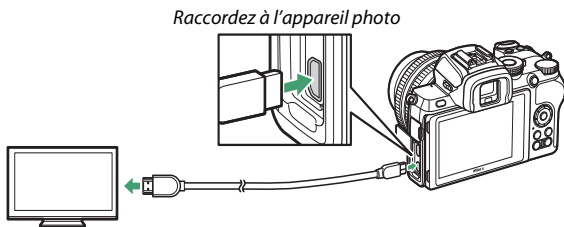

Raccordez au périphérique haute définition (choisissez un câble doté d'un connecteur compatible HDMI)

■ Connexion à des téléviseurs HDMI

Après avoir raccordé l'appareil photo à un téléviseur HDMI ou à un autre écran, réglez le périphérique sur le canal HDMI, puis mettez l'appareil photo sous tension et appuyez sur la commande . Pendant la visualisation, les images sont affichées sur le téléviseur. Vous pouvez régler le volume sonore à l'aide des commandes du téléviseur ; vous ne pouvez cependant pas utiliser celles de l'appareil photo.

Connexion à d'autres périphériques HDMI

Servez-vous de l'option **HDMI** du menu Configuration pour régler les paramètres de la sortie HDMI.

- **Résolution de sortie** : choisissez le format de sortie des images sur le périphérique HDMI. Si **Automatique** est sélectionné, l'appareil photo sélectionne automatiquement le format approprié.
- **Plage de sortie** : **Automatique** est recommandé dans la plupart des situations. Si l'appareil photo ne parvient pas à déterminer la plage de sortie correcte du signal vidéo RVB pour le périphérique HDMI, vous pouvez choisir **Standard** pour les périphériques dont la plage d'entrée du signal vidéo RVB est comprise entre 16 et 235 ou **Étendue** pour les périphériques dont la plage d'entrée du signal vidéo RVB est comprise entre 0 et 255. Choisissez **Standard** si vous observez une perte de détails dans les ombres, **Étendue** si les ombres sont « délavées » ou trop claires.

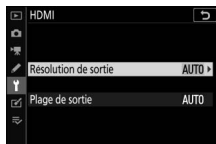

✔ Sortie HDMI

La sortie HDMI n'est pas disponible avec des tailles d'image vidéo de 1920 × 1080 120p, 1920 × 1080 100p, ou 1920 × 1080 ralenti, ou lorsque l'appareil photo est connecté à un ordinateur exécutant Camera Control Pro 2.

Prise de vue avec flash installé sur le boîtier

« Flash installé sur le boîtier » vs « Flash asservi »

Vous pouvez prendre des photos à l'aide d'un flash fixé sur la griffe flash de l'appareil photo ou à l'aide d'un ou de plusieurs flashes asservis.

Flashes installés sur le boîtier

Prenez des photos à l'aide d'un flash fixé sur l'appareil photo comme décrit dans « Utilisation d'un flash installé sur le boîtier » (📖 402).



Prise de vue avec flashes asservis

Prenez des photos avec un ou plusieurs flashes asservis à l'aide du mode de contrôle de flash sans fil (Système évolué de flash asservi sans fil ou AWL) comme décrit dans « Prise de vue photographique avec flashes asservis » (📖 405).

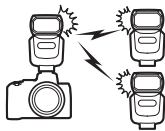

Utilisation d'un flash installé sur le boîtier

Suivez les étapes ci-dessous pour installer un flash optionnel sur l'appareil photo et prendre des photos à l'aide du flash.

- 1 Installez le flash sur la griffe flash.**
Consultez le manuel du flash pour en savoir plus.

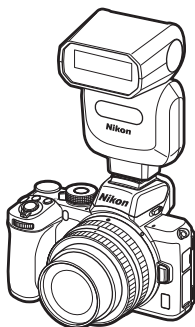

- 2 Mettez l'appareil photo et le flash sous tension.**
Le flash commence à se recycler ; le témoin de disponibilité du flash (⚡) s'affiche une fois le recyclage terminé.

- 3 Modifiez les réglages du flash.**
Choisissez le mode de contrôle du flash (☐ 404) et le mode de flash (☐ 130).

- 4 Réglez la vitesse d'obturation et l'ouverture.**

- 5 Prenez des photos.**

✓ **Flashes d'autres fabricants**

Il n'est pas possible d'utiliser l'appareil photo avec des flashes qui appliqueraient une tension supérieure à 250 V aux contacts de synchronisation de l'appareil photo ou créeraient un court-circuit sur les contacts de la griffe flash. L'utilisation de ce type de flash risque de perturber le fonctionnement normal de l'appareil photo mais également d'endommager les circuits de synchronisation du flash présents dans l'appareil photo et/ou dans le flash.

✓ **Contrôle du flash i-TTL**

Lorsqu'un flash optionnel prenant en charge le Système d'éclairage créatif Nikon est fixé sur l'appareil photo et réglé sur TTL, il fonctionne en mode i-TTL. Par conséquent, il utilise des pré-éclairs pilotes pour la photographie au flash à l'aide du dosage flash/ambiance i-TTL, par exemple. Le contrôle de flash i-TTL n'est pas disponible avec les flashes qui ne prennent pas en charge le Système d'éclairage créatif Nikon.

✓ **Flashes de studio**

La synchro sur le second rideau ne peut pas être utilisée avec les grands flashes de studio, étant donné qu'ils ne se synchroniseraient pas correctement.

Mode de contrôle du flash

Lorsqu'un flash SB-500, SB-400 ou SB-300 est fixé sur l'appareil photo, l'option **Mode de contrôle flash (intégré)** affichée lorsque **Contrôle du flash** est sélectionné dans le menu Prise de vue photo est remplacée par **Mode de contrôle flash (externe)**.

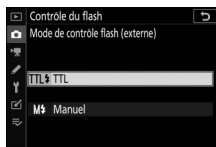

En modes **P**, **S**, **A** et **M**, cette option permet de choisir le mode de contrôle du flash et de modifier l'intensité du flash et d'autres réglages du flash. Les réglages des autres flashes peuvent uniquement être modifiés à l'aide des commandes du flash.

- **TTL** : l'intensité du flash est automatiquement réglée en fonction des conditions de prise de vue.
- **Manuel** : choisissez manuellement l'intensité du flash (**Intensité manuelle**).

Prise de vue photographique avec flashes asservis

À propos de la prise de vue photographique avec flashes asservis

L'appareil photo peut être utilisé avec un ou plusieurs flashes asservis (Système évolué de flash asservi sans fil ou AWL). Pour obtenir des informations sur l'utilisation d'un flash installé sur la griffe flash de l'appareil photo, reportez-vous à « Prise de vue avec flash installé sur le boîtier » (📖 401).

Dans ce chapitre, les opérations faisant appel à un accessoire raccordé à l'appareil photo sont indiquées par 📷, les opérations faisant appel à des flashes asservis par 🔦. Pour en savoir plus sur 🔦, reportez-vous au manuel fourni avec le flash.

Contrôle des flashes asservis

Les flashes asservis peuvent être commandés via des signaux optiques émis par un flash optionnel fixé sur la griffe flash de l'appareil photo et jouant le rôle de flash principal (AWL optique). Pour obtenir des informations sur les flashes compatibles, reportez-vous à « Système d'éclairage créatif Nikon » (📖 432). Si le flash concerné est un SB-500, vous pouvez modifier les réglages depuis l'appareil photo (voir ci-dessous) ; vous devez sinon modifier les réglages à l'aide des commandes du flash comme décrit dans la documentation fournie avec le flash. Pour obtenir des informations sur le placement des flashes et d'autres sujets, reportez-vous à la documentation fournie avec les flashes. Le flash intégré ne peut pas être utilisé comme flash principal.

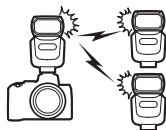

Utilisation du SB-500

Lorsqu'un flash optionnel SB-500 est fixé sur la griffe flash de l'appareil photo, **Options de flash sans fil** s'affiche sous **Contrôle du flash** dans le menu Prise de vue photo. La sélection de **AWL optique** dans le menu **Options de flash sans fil** permet d'activer la photographie avec plusieurs flashes.

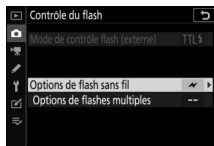

1 📷 : sélectionnez **Options de flashes multiples**.

Mettez en surbrillance **Options de flashes multiples** sur l'affichage de contrôle du flash et appuyez sur

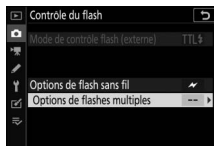

2 : réglez les paramètres du flash principal.

Choisissez le mode de contrôle et l'intensité du flash principal et des flashes asservis de chaque groupe :

- **TTL** : contrôle du flash i-TTL
-  **A** : ouverture automatique (disponible uniquement avec les flashes compatibles)
- **M** : choisissez l'intensité du flash manuellement
- **-- (désactivé)** : les flashes ne se déclenchent pas et il n'est pas possible de régler leur intensité

Réglez le flash principal sur le canal 3.

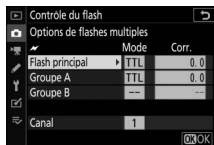

3 : réglez les flashes asservis sur le canal 3.

4 : regroupez les flashes asservis.

Choisissez un groupe (A ou B) pour chaque flash asservi. Bien que le nombre de flashes asservis utilisés ne soit pas limité, le maximum conseillé est de trois par groupe. Au-delà, la lumière émise par les flashes asservis perturbera les performances.

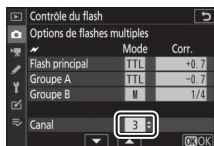

5 : composez la vue.

Composez la vue et disposez les flashes. Reportez-vous à la documentation fournie avec les flashes pour en savoir plus. Après avoir disposé les flashes, appuyez sur le bouton de test du flash principal pour tester le déclenchement et vérifier que les flashes fonctionnent normalement.

6 : prenez la photo.

Prenez la photo après avoir vérifié que les témoins de disponibilité de tous les flashes sont allumés.

Remarque : prise de vue photographique avec flashes asservis

Positionnez les capteurs des flashes asservis de sorte qu'ils puissent capter les pré-éclairs pilotes émis par le flash principal (vous devez faire particulièrement attention si l'appareil photo n'est pas installé sur un trépied). Veillez à ce qu'aucune lumière directe ni aucun reflet puissant provenant des flashes asservis ne pénètre dans l'objectif de l'appareil photo (en mode TTL) ou n'atteigne les cellules photoélectriques des flashes asservis (mode A), car cela risquerait de perturber l'exposition. Afin d'éviter que les éclairs de déclenchement de faible intensité émis par le flash principal n'apparaissent sur les photos prises à courte distance, choisissez des sensibilités faibles ou de petites ouvertures (grandes valeurs). Une fois les flashes asservis positionnés, effectuez une prise de vue test et vérifiez le résultat.

Dépannage

Avant de contacter l'assistance technique

Il est possible que vous parveniez à résoudre les problèmes de l'appareil photo en suivant les étapes ci-dessous. Consultez cette liste avant de prendre contact avec votre revendeur ou votre représentant Nikon agréé.

ÉTAPE 1

Vérifiez les problèmes courants indiqués dans les sections suivantes :

- « Problèmes et solutions » (□ 410)
- « Indicateurs et messages d'erreur » (□ 417)

ÉTAPE 2

Mettez l'appareil photo hors tension et retirez l'accumulateur. Après avoir attendu une minute environ, insérez à nouveau l'accumulateur et mettez l'appareil photo sous tension.

- ✓ Si vous venez de terminer la prise de vue, attendez au moins une minute avant de retirer l'accumulateur, car l'appareil photo est peut-être encore en train d'enregistrer des données sur la carte mémoire.

ÉTAPE 3

Faites des recherches sur les sites Web de Nikon.

Pour obtenir des informations sur l'assistance technique et consulter la foire aux questions, rendez-vous sur le site de votre pays ou région (□ xxviii). Pour télécharger le dernier firmware de votre appareil photo, rendez-vous sur : <https://downloadcenter.nikonimglib.com>

ÉTAPE 4

Veillez prendre contact avec un représentant Nikon agréé.

✓ Rétablissement des réglages par défaut

Selon les réglages en cours, certaines rubriques de menus et autres fonctionnalités peuvent être indisponibles. Pour accéder aux rubriques de menus grisées ou aux fonctionnalités indisponibles, essayez de restaurer les réglages par défaut à l'aide de la rubrique **Réinitialiser tous les réglages** du menu Configuration (□ 326). Notez cependant que les profils de réseaux sans fil, les informations de copyright et les autres entrées créées par des utilisateurs seront également réinitialisés. Une fois réinitialisés, les réglages ne peuvent pas être récupérés.

Problèmes et solutions

Vous trouverez ci-dessous une liste de solutions adaptées à certains problèmes courants.

Accumulateur/affichage

L'appareil photo est sous tension mais ne répond pas : attendez que l'enregistrement soit terminé. Si le problème persiste, mettez l'appareil photo hors tension. Si l'appareil photo ne s'éteint pas, retirez et insérez à nouveau l'accumulateur. Notez que les données en cours d'enregistrement seront perdues, mais que celles qui sont déjà enregistrées seront conservées lorsque vous retirerez l'accumulateur.

L'appareil photo met du temps à s'éteindre : il est en train de vérifier le capteur d'image. Ne retirez pas l'accumulateur tant que l'appareil photo n'est pas éteint.

Le viseur ou le moniteur ne s'allume pas :

- Choisissez un autre mode à l'aide de la commande du mode moniteur.
- La poussière, les peluches ou d'autres corps étrangers présents sur le détecteur oculaire peuvent l'empêcher de fonctionner normalement. Nettoyez le détecteur oculaire avec une soufflette.

Le viseur est flou : tournez la commande de réglage dioptrique pour régler la netteté du viseur. Si cela ne résout pas le problème, sélectionnez le mode **AF-S**, le mode AF point sélectif et le point AF central, puis cadrez un sujet très contrasté dans le point AF central et appuyez sur le déclencheur à mi-course pour effectuer la mise au point. Une fois la mise au point effectuée, actionnez la commande de réglage dioptrique jusqu'à ce que le sujet soit net dans le viseur.

Le moniteur ou le viseur s'éteint brusquement : choisissez un délai plus long pour le réglage personnalisé c3 (**Délai d'extinction**).

Prise de vue

L'appareil photo met du temps à s'allumer : supprimez des fichiers ou des dossiers.

Le déclencheur est désactivé :

- La carte mémoire est pleine.
- La carte mémoire est protégée en écriture (« verrouillée »).
- Vous avez sélectionné le mode **S** après avoir choisi la vitesse d'obturation **Bulb (pose B)** ou **Time (pose T)** en mode **M**.
- **Désactiver déclenchement** est sélectionné pour l'option **Photo si carte absente ?** du menu Configuration et aucune carte mémoire ne se trouve dans l'appareil photo.

L'appareil photo met du temps à répondre au déclencheur : sélectionnez **Désactivée** pour le réglage personnalisé d3 (**Temporisation de l'exposition**).

Une seule vue est enregistrée à chaque pression du déclencheur en modes de déclenchement continu :

- Désactivez le mode HDR.
- Si le flash intégré est utilisé en mode de déclenchement continu basse vitesse ou continu haute vitesse, une seule photo sera prise à chaque pression du déclencheur. La sélection du mode continu haute vitesse (étendu) active la photographie en rafale et désactive le flash intégré.

Les photos sont floues : pour effectuer la mise au point à l'aide de l'autofocus, sélectionnez **AF-A**, **AF-S**, **AF-C** ou **AF-F** comme mode de mise au point. Si l'appareil photo ne parvient pas à faire la mise au point avec l'autofocus (□ 53), utilisez la mise au point manuelle ou la mémorisation de la mise au point.

Aucun signal sonore n'est émis si :

- **Désactivé** est sélectionné pour **Options de signal sonore > Signal sonore activé/désactivé** dans le menu Configuration.
 - **AF-C** est sélectionné comme mode de mise au point ou **AF-A** est sélectionné et l'appareil photo utilise **AF-C**.
 - **Activé** est sélectionné pour **Mode silencieux** dans le menu Prise de vue photo.
 - L'appareil photo est en mode vidéo.
-

Toutes les vitesses d'obturation ne sont pas disponibles : un flash est en cours d'utilisation. Vous pouvez sélectionner la vitesse de synchronisation du flash à l'aide du réglage personnalisé e1 (**Vitesse de synchro. flash**) ; avec les flashes compatibles, choisissez **1/200 s (Auto FP)** pour pouvoir bénéficier de toutes les vitesses d'obturation.

La mise au point n'est pas mémorisée lorsque vous appuyez à mi-course sur le déclencheur : lorsque **AF-C** est sélectionné comme mode de mise au point ou **AF-A** est sélectionné et l'appareil photo utilise **AF-C**, vous pouvez mémoriser la mise au point en appuyant sur la commande $\frac{AF}{\text{AF-L}}$ (**O-n**).

Il est impossible de changer le point AF : il n'est pas possible de sélectionner le point AF en mode AF zone automatique ; choisissez un autre mode de zone AF.

L'appareil photo met du temps pour enregistrer les photos : désactivez la réduction du bruit.

Les photos et les vidéos ne semblent pas avoir la même exposition que l'aperçu affiché à l'écran : pour avoir un aperçu des effets des modifications qui ont un impact sur l'exposition et la couleur, sélectionnez **Activé** pour le réglage personnalisé d7 (**Appliquer réglages à visée écran**). Notez que les modifications apportées à la **Luminosité du moniteur** et à la **Luminosité du viseur** n'ont pas d'impact sur les images enregistrées avec l'appareil photo.

Un effet de scintillement ou de bande est visible en mode vidéo : sélectionnez **Réduction du scintillement** dans le menu Prise de vue vidéo et choisissez une option correspondant à la fréquence de l'alimentation secteur locale.

Des bandes ou des zones lumineuses sont visibles sur la vue passant par l'objectif : l'image est cadrée sous une enseigne lumineuse clignotante, ou un flash ou une autre source lumineuse s'est brièvement allumé.

Il y a des taches sur les photos : nettoyez les lentilles avant et l'arrière de l'objectif. Si le problème persiste, nettoyez le capteur d'image comme décrit dans « Nettoyage du capteur d'image » (□ 444) ou consultez un représentant Nikon agréé.

Le flou d'arrière-plan (*bokeh*) est irrégulier : avec des vitesses d'obturation rapides et/ou des objectifs lumineux, vous avez peut-être observé des irrégularités dans le rendu du *bokeh*. Vous pouvez atténuer cet effet en choisissant des vitesses d'obturation plus lentes et/ou des ouvertures plus petites (valeurs *f* plus grandes).

Des images fantômes ou des lumières parasites sont visibles sur les photos : il est possible que vous observiez des images fantômes ou des lumières parasites (*flare*) sur des photos intégrant le soleil ou d'autres sources lumineuses puissantes. Vous pouvez atténuer ces effets en fixant un parasoleil ou en modifiant la composition de vos photos de façon que les sources lumineuses puissantes soient à l'extérieur du cadre. Vous pouvez également essayer d'autres techniques comme retirer les filtres optiques, choisir une autre vitesse d'obturation ou utiliser le mode silencieux.

La prise de vue s'arrête de façon inattendue ou ne démarre pas : il est possible que la prise de vue s'arrête automatiquement afin d'éviter d'endommager les circuits internes de l'appareil photo si la température ambiante est trop élevée ou si l'appareil photo a été utilisé longtemps en mode rafale ou en mode d'enregistrement vidéo ou autre action similaire. Si vous ne parvenez pas à photographier ou filmer parce que l'appareil photo a surchauffé, attendez que les circuits internes refroidissent, puis réessayez. Notez que l'appareil photo peut sembler chaud au toucher, mais cela n'est pas le signe d'un dysfonctionnement.

Des parasites apparaissent sur le moniteur ou dans le viseur pendant la prise de vue : du bruit (pixels lumineux répartis de manière aléatoire, voile ou lignes) et des couleurs inattendues risquent d'apparaître si vous effectuez un zoom avant sur la vue passant par l'objectif. Les pixels lumineux répartis de manière aléatoire, le voile ou les taches lumineuses peuvent aussi être dus à l'augmentation de la température des circuits internes de l'appareil photo pendant la prise de vue ; mettez l'appareil photo hors tension lorsque vous ne l'utilisez pas. À des sensibilités (ISO) élevées, le bruit risque d'être plus perceptible sur les poses longues ou sur les images enregistrées alors que la température de l'appareil photo est élevée. Notez que la répartition du bruit à l'écran peut différer de celle de l'image finale. Pour réduire le bruit, modifiez certains réglages comme la sensibilité (ISO), la vitesse d'obturation ou le D-Lighting actif.

L'appareil photo ne parvient pas à mesurer la balance des blancs : le sujet est trop sombre ou trop clair.

Impossible de sélectionner les images comme référence pour la balance des blancs prédéfinie : les images en question ont été créées avec un autre modèle d'appareil photo.

Le bracketing de la balance des blancs n'est pas disponible :

- NEF (RAW) ou NEF+JPEG est sélectionné comme qualité d'image.
- La surimpression ou le mode HDR (grande plage dynamique) est activé.

Le Picture Control produit des effets différents d'une image à l'autre : Automatique est sélectionné pour **Régler le Picture Control**, un Picture Control basé sur l'option **Automatique** est sélectionné ou **A** (automatique) est sélectionné pour **Réglage de l'accentuation**, le contraste ou la saturation. Pour obtenir des résultats cohérents sur une série de photos, choisissez une autre option.

Impossible de modifier la mesure : la mémorisation de l'exposition automatique est activée.

Impossible d'utiliser la correction d'exposition : en mode **M**, la correction d'exposition n'a d'incidence que sur l'indicateur d'exposition ; la vitesse d'obturation et l'ouverture ne sont pas modifiées.

Du bruit (taches colorées ou autres parasites) est visible en cas d'exposition prolongée : activez la réduction du bruit.

L'illuminateur d'assistance AF ne s'allume pas :

- Sélectionnez **Activé** pour le réglage personnalisé a8 (**Illuminateur d'assistance AF**).
- L'illuminateur ne s'allume pas en mode vidéo.
- L'illuminateur ne s'allume pas dans les modes de mise au point suivants : **AF-C** (également lorsque **AF-A** est sélectionné et que l'appareil photo utilise **AF-C**) et **MF**.

Aucun son n'est enregistré avec les vidéos :

- **Microphone désactivé** est sélectionné comme option pour **Sensibilité du microphone** dans le menu Prise de vue vidéo.
 - **Manuelle** est sélectionné pour **Sensibilité du microphone** dans le menu Prise de vue vidéo et une valeur basse est choisie.
-

Visualisation

Les images NEF (RAW) ne s'affichent pas : les photos ont été prises au format NEF + JPEG.

L'appareil photo n'affiche pas les images enregistrées avec d'autres appareils photo : les photos enregistrées avec des appareils photo d'une autre marque peuvent ne pas s'afficher correctement.

Certaines photos ne s'affichent pas pendant la visualisation : sélectionnez **Tout** pour l'option **Dossier de visualisation**.

Les photos prises en cadrage vertical ne s'affichent pas dans le bon sens :

- Sélectionnez **Activée** pour **Rotation des images** dans le menu Visualisation.
 - Les photos sont affichées en aperçu juste après la prise de vue.
 - L'appareil photo a été dirigé vers le haut ou vers le bas au moment de la prise de vue.
-

Impossible de supprimer les images :

- La carte mémoire est protégée en écriture (« verrouillée »).
 - Les images sont protégées.
-

Impossible de retoucher les images : il est impossible de modifier cette image avec cet appareil photo.

L'appareil photo affiche un message indiquant que le dossier ne contient aucune image : sélectionnez **Tout** pour l'option **Dossier de visualisation**.

Impossible d'imprimer les images : les photos NEF (RAW) ne peuvent pas être imprimées par connexion USB directe. Transférez les photos sur un ordinateur et imprimez-les à l'aide de NX Studio. Vous pouvez enregistrer les photos NEF (RAW) au format JPEG à l'aide de l'option **Traitement NEF (RAW)** du menu Retouche.

Les images ne s'affichent pas sur les périphériques HDMI : vérifiez qu'un câble HDMI (disponible séparément) est branché.

La communication avec les périphériques HDMI ne fonctionne pas comme prévu :

- Vérifiez que le câble HDMI est branché correctement.
 - Faites une nouvelle vérification après avoir sélectionné **Réinitialiser tous les réglages** dans le menu Configuration.
-

Les ordinateurs n'affichent pas les images NEF (RAW) de la même façon que l'appareil photo : les logiciels des autres fabricants ne montrent pas les effets des Picture Control, du D-Lighting actif, du contrôle de vignetage ou autre fonction similaire. Utilisez NX Studio.

Impossible de transférer les images sur un ordinateur : le système d'exploitation de l'ordinateur n'est pas compatible avec l'appareil photo ou le logiciel de transfert d'images. Utilisez un lecteur de cartes ou un logement pour carte afin de copier les images sur un ordinateur.

Bluetooth et Wi-Fi (réseaux sans fil)

Le smartphone ou la tablette n'affiche pas le SSID de l'appareil photo (nom de réseau) :

- Vérifiez que **Désactiver** est sélectionné pour l'option **Mode avion** du menu Configuration de l'appareil photo.
 - Vérifiez que **Activer** est sélectionné pour **Connecter au périphérique mobile** > **Association (Bluetooth)** > **Connexion Bluetooth** dans le menu Configuration de l'appareil photo.
 - Vérifiez que le Wi-Fi a été activé à l'aide de l'option **Connecter au périphérique mobile** > **Connexion Wi-Fi** du menu Configuration.
 - Essayez de désactiver puis de réactiver le Wi-Fi du périphérique mobile.
-

L'appareil photo ne parvient pas à se connecter aux imprimantes sans fil et à d'autres périphériques sans fil : cet appareil photo peut se connecter uniquement aux ordinateurs et aux périphériques mobiles.

Divers

La date d'enregistrement n'est pas correcte : l'horloge de l'appareil photo est moins précise que la plupart des montres et horloges domestiques. Vérifiez-la régulièrement avec des horloges plus précises et réglez-la si nécessaire.

Impossible de sélectionner certaines rubriques des menus : certaines options ne sont pas disponibles avec certaines combinaisons de réglages ou lorsqu'aucune carte mémoire n'est insérée dans l'appareil photo.

L'appareil photo ne répond pas à la télécommande ML-L7 :

- La télécommande ML-L7 (en option) n'a pas établi de connexion avec l'appareil photo. Appuyez sur le commutateur marche-arrêt de la télécommande. Si  ne s'affiche pas sur l'écran de prise de vue de l'appareil photo, associez à nouveau ce dernier à la télécommande.
 - Vérifiez que **Activer** est sélectionné pour **Options télécde sans fil (ML-L7)** > **Connexion télécommande sans fil** dans le menu Configuration.
 - Dans le menu Configuration, vérifiez que : **Désactiver** est sélectionné pour **Mode avion**, **Désactiver** est sélectionné pour **Connecter au périphérique mobile** > **Association (Bluetooth)** > **Connexion Bluetooth**, et **Désactiver** est sélectionné pour **Se connecter à l'ordinateur** > **Connexion Wi-Fi**.
-



Impossible d'associer l'appareil photo à la télécommande ML-L7 : vérifiez que **Désactiver** est sélectionné pour l'option **Mode avion** du menu Configuration.

Indicateurs et messages d'erreur

Ce chapitre répertorie les indicateurs et les messages d'erreur qui s'affichent sur l'appareil photo.

Indicateurs

Les indicateurs suivants s'affichent sur l'appareil photo :

Indicateur	Problème	Solution
	Niveau de charge de l'accumulateur faible.	Préparez un accumulateur de rechange entièrement chargé.
F---	L'objectif n'est pas fixé correctement.	Vérifiez que l'objectif est fixé correctement et que les objectifs rétractables sont sortis. Cet indicateur s'affiche également lorsqu'un objectif sans microprocesseur est fixé via un adaptateur pour monture, mais dans ce cas, aucune action n'est nécessaire.
Bulb (clignote)	Bulb (pose B) est sélectionné en mode S .	Modifiez la vitesse d'obturation ou passez en mode M .
Time (clignote)	Time (pose T) est sélectionné en mode S .	
 (clignote)	Le flash intégré ou le flash optionnel s'est déclenché à pleine puissance ; la photo risque d'être sous-exposée.	Vérifiez la photo affichée ; si elle est sous-exposée, modifiez les réglages et réessayez.
	Les sujets sont sombres et sous-exposés.	Utilisez le flash intégré ou un flash optionnel.

Indicateur	Problème	Solution
(Les indicateurs d'exposition et l'affichage de la vitesse d'obturation ou de l'ouverture clignotent)	Le sujet est trop clair ; la photo sera surexposée.	<ul style="list-style-type: none"> • Utilisez une sensibilité (ISO) plus basse. • Utilisez un filtre ND (en option). En mode : <ul style="list-style-type: none"> S Augmentez la vitesse d'obturation A Choisissez une ouverture plus petite (valeur plus grande) •  Choisissez un autre mode de prise de vue
	Le sujet est trop sombre ; la photo sera sous-exposée.	<ul style="list-style-type: none"> • Utilisez une sensibilité (ISO) plus élevée. • Utilisez le flash intégré ou un flash optionnel. En mode : <ul style="list-style-type: none"> S Diminuez la vitesse d'obturation A Choisissez une ouverture plus grande (valeur plus petite)
Full (clignote)	Mémoire insuffisante pour enregistrer de nouvelles images avec les réglages actuels, ou l'appareil photo a utilisé tous les numéros de fichier ou de dossier.	<ul style="list-style-type: none"> • Réduisez la qualité ou la taille des images. • Effacez des images après avoir copié celles que vous souhaitez garder sur un ordinateur ou un autre support. • Insérez une autre carte mémoire.
Err (clignote)	Dysfonctionnement de l'appareil photo.	Appuyez sur le déclencheur. Si l'erreur persiste ou se produit fréquemment, contactez un représentant Nikon agréé.

Messages d'erreur

Les messages d'erreur suivants peuvent s'afficher sur l'appareil photo :

Message	Problème	Solution
Déclencheur désactivé. Rechargez l'accumulateur.	L'accumulateur est déchargé.	<ul style="list-style-type: none">• Remplacez-le par un accumulateur de rechange.• Rechargez-le.
Accumulateur non utilisable. Il ne communique pas correctement avec cet appareil. Pour une utilisation en toute sécurité, choisir un accu. prévu pour cet appareil.	Informations de l'accumulateur indisponibles.	<ul style="list-style-type: none">• L'accumulateur est inutilisable. Prenez contact avec votre représentant Nikon agréé.• Le niveau de charge de l'accumulateur est extrêmement faible ; rechargez-le.
	L'accumulateur ne peut pas transmettre les données à l'appareil photo.	Remplacez les accumulateurs d'autres fabricants par des accumulateurs Nikon authentiques.
Carte mémoire absente.	L'appareil photo ne peut pas détecter de carte mémoire.	Mettez l'appareil photo hors tension et vérifiez que la carte mémoire est correctement insérée.
Impossible d'accéder à cette carte mémoire. Insérez une autre carte.	Une erreur s'est produite lors de l'accès à la carte mémoire.	<ul style="list-style-type: none">• Utilisez une carte mémoire agréée par Nikon.• Si l'erreur persiste après avoir éjecté et réinséré la carte à plusieurs reprises, celle-ci est peut-être endommagée. Veuillez contacter un revendeur ou un représentant Nikon agréé.
	Impossible de créer un nouveau dossier.	Supprimez des fichiers après avoir sauvegardé les images que vous souhaitez garder sur un ordinateur ou un autre support, ou insérez une autre carte mémoire.

Message	Problème	Solution
La carte mémoire est verrouillée en écriture. Déplacez le verrou en position « écriture ».	La carte mémoire est protégée en écriture (« verrouillée »).	Déplacez le verrou en position « écriture » (□ 35).
Cette carte n'est pas formatée. Formatez la carte.	La carte mémoire n'a pas été formatée pour pouvoir être utilisée dans cet appareil photo.	Formatez la carte mémoire ou insérez-en une autre.
Enregistrement interrompu. Veuillez patienter.	La carte mémoire n'est pas compatible avec la vitesse d'écriture vidéo requise.	Utilisez une carte compatible avec la vitesse d'écriture requise ou modifiez l'option sélectionnée pour Taille d'image/cadence dans le menu Prise de vue vidéo.
L'appareil photo est trop chaud. Vous ne pouvez pas l'utiliser tant qu'il n'a pas refroidi. Veuillez patienter. L'appareil photo va s'éteindre automatiquement.	La température interne de l'appareil photo est trop élevée.	Laissez refroidir les circuits internes avant de reprendre la prise de vue.
	Température élevée de l'accumulateur.	Retirez l'accumulateur et attendez qu'il refroidisse.
Le dossier ne contient aucune image.	Aucune image visible sur la carte mémoire.	Insérez une carte mémoire contenant des images visibles.
	Aucune image visible dans le ou les dossiers sélectionnés pour la visualisation.	Utilisez l'option Dossier de visualisation du menu Visualisation pour sélectionner un dossier contenant des images visibles.
Impossible d'afficher ce fichier.	Ce fichier a été modifié sur un ordinateur ou n'est pas conforme aux normes DCF, ou ce fichier est corrompu.	Impossible d'afficher ce fichier sur l'appareil photo.
Impossible de sélectionner ce fichier.	L'image sélectionnée ne peut pas être retouchée.	Les images créées avec d'autres appareils ne peuvent pas être retouchées.

Message	Problème	Solution
Cette vidéo ne peut pas être éditée.	La vidéo sélectionnée ne peut pas être modifiée.	<ul style="list-style-type: none"> • Les vidéos créées avec d'autres appareils ne peuvent pas être modifiées. • La durée des vidéos doit être d'au moins deux secondes.
Vérifiez l'imprimante.	Erreur d'imprimante.	Vérifiez l'imprimante. Pour reprendre l'impression, sélectionnez l'option Continuer (si disponible)*.
Vérifiez le papier.	Le papier présent dans l'imprimante n'est pas au format sélectionné.	Insérez du papier au format approprié, puis sélectionnez l'option Continuer *.
Bourrage papier.	Le papier est coincé dans l'imprimante.	Décoincez le papier et sélectionnez Continuer *.
Plus de papier.	Il n'y a plus de papier dans l'imprimante.	Insérez du papier au format sélectionné et sélectionnez Continuer *.
Vérifiez l'encre.	Erreur d'encre.	Vérifiez l'encre. Pour reprendre, sélectionnez Continuer *.
Plus d'encre.	Il n'y a plus d'encre dans l'imprimante.	Remplacez l'encre et sélectionnez Continuer *.

* Pour en savoir plus, consultez le manuel de l'imprimante.

Remarques techniques

Objectifs compatibles

Cet appareil photo peut être utilisé avec tous les objectifs à monture Z.

NIKKOR Z DX 16–50mm f/3.5–6.3 VR



Vérifiez que le nom de l'objectif comporte la mention « NIKKOR Z »

Objectifs à monture F compatibles

Il est possible de fixer des objectifs à monture F sur les appareils photo à monture Z à l'aide de l'adaptateur pour monture FTZ.

- Néanmoins, il se peut que certaines fonctionnalités ne soient pas disponibles selon l'objectif utilisé.

Vous pouvez obtenir des informations sur les objectifs à monture F compatibles avec les appareils photo à monture Z et sur les restrictions éventuelles dans le document *Objectifs à monture F compatibles*, disponible dans le Centre de téléchargement Nikon :

<https://downloadcenter.nikonimglib.com/fr/products/491/FTZ.html>

Affichages de l'appareil photo

Reportez-vous à ce chapitre pour obtenir des informations sur les affichages de l'appareil photo (moniteur et viseur). Afin de faciliter la compréhension, les affichages sont représentés avec tous les indicateurs.

Moniteur : mode photo

Les indicateurs suivants sont affichés sur le moniteur en mode photo.

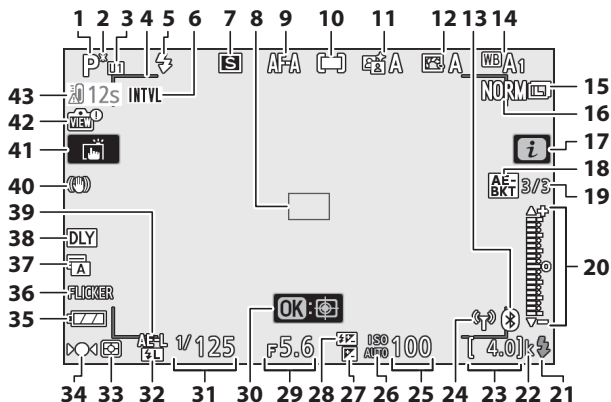

1	Mode de prise de vue	75	7	Mode de déclenchement.....	135
2	Indicateur de décalage du programme	76	8	Point AF.....	42, 54
3	Mode réglage utilisateur.....	82	9	Mode de mise au point.....	51, 216, 262
4	Délimiteurs de zone AF	54	10	Mode de zone AF	54, 216, 262
5	Mode de flash	108	11	D-Lighting actif	133, 209, 260
6	Indicateur du mode intervallo-mètre.....	239	12	Picture Control	116, 204, 260
	Indicateur « horloge non réglée »	39	13	Indicateur de connexion Bluetooth.....	318
	Indicateur « carte mémoire absente.....	32, 35		Mode avion	317

14	Balance des blancs ...67, 120, 198, 259	23	Nombre de vues restantes34, 463
15	Taille d'image 128, 194	24	Indicateur de connexion Wi-Fi 132
16	Qualité d'image..... 126, 194		Indicateur de connexion télécommande..... 323
17	Icône  16, 24	25	Sensibilité (ISO) 100
18	Indicateur de bracketing de l'exposition 218	26	Indicateur de sensibilité (ISO)..... 100
	Indicateur de bracketing de la balance des blancs 222		Indicateur de sensibilité (ISO) automatique 101
	Indicateur de bracketing du D-Lighting actif 225	27	Indicateur de correction d'exposition 102
	Indicateur HDR 234	28	Indicateur de correction du flash..... 111
	Indicateur de surimpression 227	29	Ouverture77
19	Nombre de vues restantes dans la séquence de bracketing de l'exposition 218	30	Suivi du sujet62
	Nombre de vues restantes dans la séquence de bracketing de la balance des blancs 222	31	Vitesse d'obturation..... 76, 78
	Nombre de vues restantes dans la séquence de bracketing du D-Lighting actif 225	32	Indicateur de mémorisation FV 112
	Écart d'exposition HDR..... 234	33	Mesure..... 131, 212, 262
	Nombre de vues (surimpression)..... 227	34	Indicateur de mise au point65
20	Indicateur d'exposition79	35	Indicateur de l'accumulateur.....34
	Affichage de la correction d'exposition..... 102	36	Détection du scintillement..... 212
	Indicateur d'avancement du bracketing : Bracketing de l'exposition 218	37	Type d'obturateur 279
21	Témoin de disponibilité du flash 435		Mode silencieux.....71, 256
22	« k » (indique qu'il reste assez de mémoire pour plus de 1000 vues)34	38	Temporisation de l'exposition 278
		39	Mémorisation de l'exposition auto 104, 105
		40	Indicateur de VR optique..... 139, 216
		41	Déclenchement tactile..... 12, 63
		42	Indicateur d'aperçu en visée écran 281
		43	Avertissement sur la température..... 425

Avertissements sur la température

Si la température de l'appareil photo augmente, un avertissement relatif à la température s'affiche aux côtés d'un compte à rebours (celui-ci devient rouge au bout de trente secondes). Dans certains cas, ce compte à rebours peut s'afficher immédiatement après la mise sous tension de l'appareil photo. Lorsque le compte à rebours atteint zéro, l'écran de prise de vue s'éteint automatiquement afin de protéger les circuits internes de l'appareil photo.

■ Affichage des informations

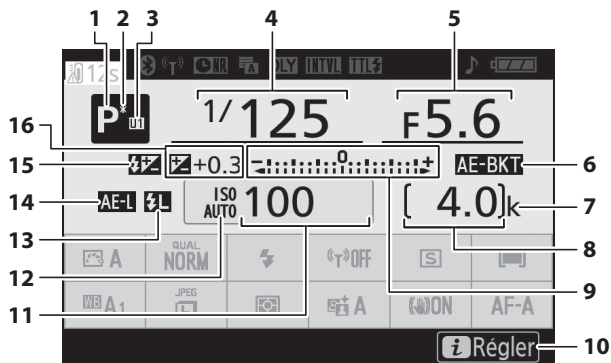

<p>1 Mode de prise de vue75</p> <p>2 Indicateur de décalage du programme76</p> <p>3 Mode réglage utilisateur.....82</p> <p>4 Vitesse d'obturation.....76, 78</p> <p>5 Ouverture.....77</p> <p>6 Indicateur de bracketing de l'exposition 218</p> <p>Indicateur de bracketing de la balance des blancs 222</p> <p>Indicateur de bracketing du D-Lighting actif 225</p> <p>Indicateur HDR 234</p> <p>Indicateur de surimpression 227</p> <p>7 « k » (indique qu'il reste assez de mémoire pour plus de 1000 vues)34</p> <p>8 Nombre de vues restantes34, 463</p>	<p>9 Indicateur d'exposition79</p> <p>Affichage de la correction d'exposition 102</p> <p>Indicateur d'avancement du bracketing :</p> <p>Bracketing de l'exposition 218</p> <p>Bracketing de balance des blancs 222</p> <p>Bracketing du D-Lighting actif 225</p> <p>10 Icône i 16, 24</p> <p>11 Sensibilité (ISO) 100</p> <p>12 Indicateur de sensibilité (ISO)..... 100</p> <p>Indicateur de sensibilité (ISO) automatique 101</p> <p>13 Indicateur de mémorisation FV 112</p> <p>14 Mémorisation de l'exposition auto 104, 105</p> <p>15 Indicateur de correction du flash... 111</p> <p>16 Indicateur de correction d'exposition 102</p> <p>Valeur de correction de l'exposition 102</p>
--	---

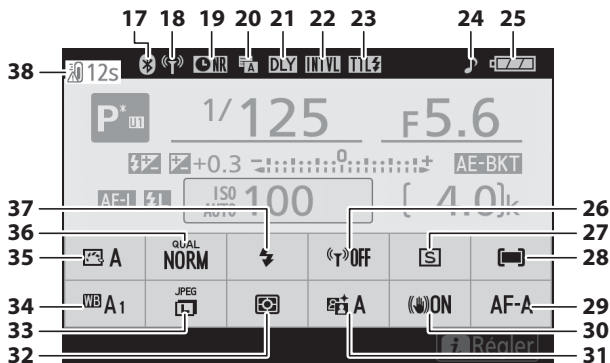

17	Indicateur de connexion Bluetooth	318	25	Indicateur de l'accumulateur.....	34
	Mode avion.....	317	26	Wi-Fi intégré	132
18	Indicateur de connexion Wi-Fi	132	27	Mode de déclenchement.....	135
	Indicateur de connexion télécommande	323	28	Mode de zone AF	54, 216, 262
19	Indicateur de réduction du bruit (en cas d'exposition prolongée).....	210	29	Mode de mise au point.....	51, 216, 262
20	Type d'obturateur	279	30	VR optique.....	139, 216
	Mode silencieux	71, 256	31	D-Lighting actif	133, 209, 260
21	Temporisation de l'exposition.....	278	32	Mesure.....	131, 212, 262
22	Indicateur du mode intervalomètre.....	239	33	Taille d'image	128, 194
	Indicateur « horloge non réglée »	39	34	Balance des blancs	67, 120, 198, 259
23	Mode de contrôle du flash.....	213	35	Picture Control	116, 204, 260
24	Indicateur de signal sonore.....	316	36	Qualité d'image.....	126, 194
			37	Mode de flash	108
			38	Avertissement sur la température	425

Moniteur : mode vidéo

Les indicateurs suivants sont affichés sur le moniteur en mode vidéo.

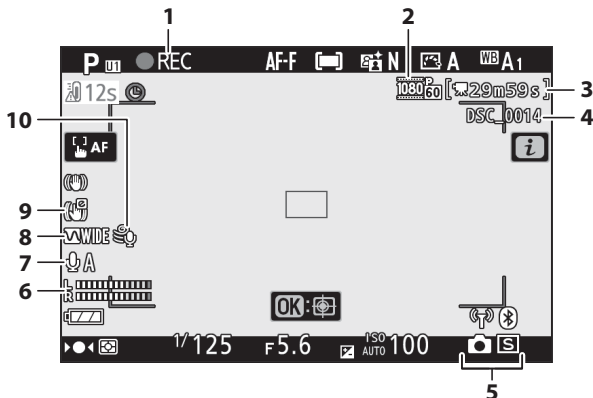

1	Indicateur d'enregistrement.....44	6	Niveau sonore 145
	Indicateur « aucune vidéo »45	7	Sensibilité du microphone..... 145, 263
2	Taille d'image et cadence/ qualité..... 143, 258	8	Réponse en fréquence 264
3	Durée restante.....44	9	Indicateur de VR électronique..... 147, 263
4	Nom du fichier 258	10	Réduction du bruit du vent..... 264
5	Mode de déclenchement (photographie) 262		

Viseur : mode photo

Les indicateurs suivants sont affichés dans le viseur en mode photo.

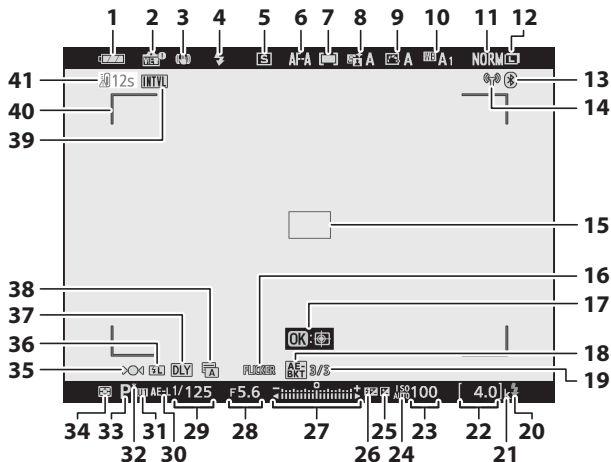

1	Indicateur de l'accumulateur.....	34	11	Qualité d'image.....	126, 194
2	Indicateur d'aperçu en visée écran.....	281	12	Taille d'image	128, 194
3	Indicateur de VR optique	139, 216	13	Indicateur de connexion Bluetooth.....	318
4	Mode de flash	108		Mode avion	317
5	Mode de déclenchement.....	135	14	Indicateur de connexion Wi-Fi	132
6	Mode de mise au point.....	51, 216, 262		Indicateur de connexion télécommande	323
7	Mode de zone AF	54, 216, 262	15	Point AF.....	42, 54
8	Indicateur du D-Lighting actif.....	133, 209, 260	16	Détection du scintillement.....	212
9	Indicateur du Picture Control.....	116, 204, 260	17	Suivi du sujet	62
10	Balance des blancs	67, 120, 198, 259			

18	Indicateur de bracketing de l'exposition 218	26	Indicateur de correction du flash 111
	Indicateur de bracketing de la balance des blancs 222	27	Indicateur d'exposition 79
	Indicateur de bracketing du D-Lighting actif 225		Affichage de la correction d'exposition 102
	Indicateur HDR 234		Indicateur d'avancement du bracketing : Bracketing de l'exposition 218
	Indicateur de surimpression 227	28	Ouverture 77
19	Nombre de vues restantes dans la séquence de bracketing de l'exposition 218	29	Vitesse d'obturation 76, 78
	Nombre de vues restantes dans la séquence de bracketing de la balance des blancs 222	30	Mémorisation de l'exposition auto 104, 105
	Nombre de vues restantes dans la séquence de bracketing du D-Lighting actif 225	31	Mode réglage utilisateur 82
	Écart d'exposition HDR 234	32	Indicateur de décalage du programme 76
	Nombre de vues (surimpression) 227	33	Mode de prise de vue 75
20	Témoin de disponibilité du flash ... 435	34	Mesure 131, 212, 262
21	« k » (indique qu'il reste assez de mémoire pour plus de 1000 vues) 34	35	Indicateur de mise au point 65
22	Nombre de vues restantes 34, 463	36	Indicateur de mémorisation FV 112
23	Sensibilité (ISO) 100	37	Temporisation de l'exposition 278
24	Indicateur de sensibilité (ISO) 100	38	Type d'obturateur 279
	Indicateur de sensibilité (ISO) automatique 101		Mode silencieux 71, 256
25	Indicateur de correction d'exposition 102	39	Indicateur du mode intervallo-mètre 239
			Indicateur « horloge non réglée » 39
			Indicateur « carte mémoire absente » 32, 35
		40	Délimiteurs de zone AF 54
		41	Avertissement sur la température 425

Viseur : mode vidéo

Les indicateurs suivants sont affichés dans le viseur en mode vidéo.

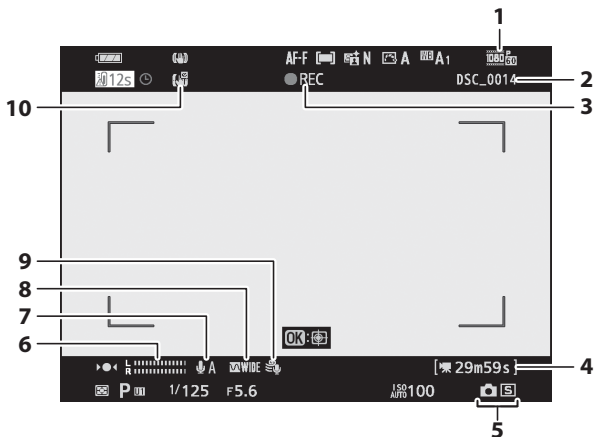

1	Taille d'image et cadence/qualité.....	143, 258	5	Mode de déclenchement (photographie).....	262
2	Nom de fichier.....	193	6	Niveau sonore.....	145
3	Indicateur d'enregistrement.....	44	7	Sensibilité du microphone.....	145, 263
	Indicateur « aucune vidéo ».....	45	8	Réponse en fréquence.....	264
4	Durée restante.....	44	9	Réduction du bruit du vent.....	264
			10	Indicateur de VR électronique.....	147, 263

Système d'éclairage créatif Nikon





Le Système évolué d'éclairage créatif (CLS, Creative Lighting System) de Nikon permet de produire de meilleures photos au flash grâce à une meilleure communication entre l'appareil photo et les flashes compatibles.

Flashes compatibles CLS

Les fonctions suivantes sont disponibles avec les flashes compatibles CLS :

		SB-5000	SB-800	SB-900	SB-910	SB-700	SB-600	SB-500	SU-800	SB-R200	SB-400	SB-300
Un seul flash	i-TTL	Dosage flash/ambiance i-TTL ¹	✓	✓	✓	✓	✓	✓	—	—	✓	✓
		Flash/ambiance i-TTL standard	✓ ²	✓ ²	✓	✓ ²	✓	—	—	—	✓	✓
	 A	Ouverture auto	✓	✓ ³	—	—	—	—	—	—	—	—
	A	Auto non TTL	—	✓ ³	—	—	—	—	—	—	—	—
	GN	Manuel à priorité distance	✓	✓	✓	—	—	—	—	—	—	—
	M	Manuel	✓	✓	✓	✓	✓ ⁴	—	—	—	✓ ⁴	✓ ⁴
	RPT	Flash stroboscopique	✓	✓	—	—	—	—	—	—	—	—

		SB-5000	SB-800	SB-900	SB-910	SB-700	SB-600	SB-500	SU-800	SB-R200	SB-400	SB-300	
Système évolué de flash asservi sans fil (optique)	Flash principal	Contrôle des flashes asservis	✓	✓	✓	—	✓ ⁴	✓	—	—	—	—	
		i-TTL i-TTL	✓	✓	✓	—	✓ ⁴	—	—	—	—	—	
		[A:B] Commande sans fil rapide	✓	—	✓	—	—	—	✓ ⁵	—	—	—	—
		 A Ouverture auto	✓	✓	—	—	—	—	—	—	—	—	—
		A Auto non TTL	—	—	—	—	—	—	—	—	—	—	—
		M Manuel	✓	✓	✓	—	✓ ⁴	—	—	—	—	—	—
		RPT Flash stroboscopique	✓	✓	—	—	—	—	—	—	—	—	—
	Flash asservi	i-TTL i-TTL	✓	✓	✓	✓	✓	—	✓	—	—	—	—
		[A:B] Commande sans fil rapide	✓	✓	✓	✓	✓	—	✓	—	—	—	—
		 A/A Ouverture auto/auto non TTL	✓ ⁶	✓ ⁶	—	—	—	—	—	—	—	—	—
		M Manuel	✓	✓	✓	✓	✓	—	✓	—	—	—	—
		RPT Flash stroboscopique	✓	✓	✓	✓	✓	—	—	—	—	—	—
		Système évolué de flash asservi sans fil (radio)	—	—	—	—	—	—	—	—	—	—	—
	Communication des informations colorimétriques (flash)	✓	✓	✓	✓	✓	—	—	—	—	✓	✓	
Communication des informations colorimétriques (éclairage DEL)	—	—	—	—	—	—	✓	—	—	—	—		
Synchro ultra-rapide Auto FP ⁷	✓	✓	✓	✓	✓	✓	✓	✓	✓	—	—		
Mémorisation FV ⁸	✓	✓	✓	✓	✓	✓	✓	✓	✓	✓	✓		
Atténuation des yeux rouges	✓	✓	✓	✓	✓	—	—	—	—	✓	—		
Lampe pilote de l'appareil photo	—	—	—	—	—	—	—	—	—	—	—		
Contrôle unifié du flash	—	—	—	—	—	—	—	—	—	—	—		
Mise à jour du firmware du flash par l'appareil photo	✓	✓ ⁹	✓	—	✓	—	—	—	—	—	—		

- 1 Non disponible avec la mesure spot.
- 2 Peut également être sélectionné avec le flash.
- 3 Sélection du mode A/A effectuée sur le flash à l'aide de réglages personnalisés.
- 4 Peut uniquement être sélectionné à l'aide de l'option **Contrôle du flash** de l'appareil photo.
- 5 Disponible uniquement avec les prises de vues en gros plan.
- 6 Le choix de A ou A dépend de l'option sélectionnée avec le flash principal.
- 7 Disponible uniquement en modes de contrôle i-TTL, A, A, GN et M.
- 8 Disponible uniquement en mode de contrôle du flash i-TTL ou lorsque le flash est paramétré pour émettre des pré-éclairs pilotes en mode de contrôle du flash A ou A.
- 9 Il est possible de mettre à jour les firmwares (microprogrammes) des SB-910 et SB-900 depuis l'appareil photo.

Contrôleur de flash sans fil SU-800

Lorsqu'il est monté sur un appareil photo compatible CLS, le SU-800 permet de commander jusqu'à trois groupes de flashes SB-5000, SB-910, SB-900, SB-800, SB-700, SB-600, SB-500 ou SB-R200. Le SU-800 n'est pas lui-même doté d'un flash.

Correction du flash

En modes de contrôle du flash i-TTL et ouverture auto (A), la valeur de correction du flash sélectionnée avec le flash optionnel ou l'option **Contrôle du flash** de l'appareil photo s'ajoute à celle sélectionnée avec l'option **Correction du flash** du menu Prise de vue photo.

✓ Remarques sur les flashes optionnels

Reportez-vous au manuel du flash pour des instructions détaillées. Si le flash prend en charge le Système d'éclairage créatif Nikon, reportez-vous à la section relative aux reflex numériques compatibles CLS. Notez que cet appareil photo n'est pas inclus dans la catégorie « Reflex numérique » des manuels du SB-80DX, du SB-28DX et du SB-50DX.

Vous pouvez utiliser le contrôle de flash i-TTL à des sensibilités comprises entre 100 et 12800 ISO. Si la sensibilité est supérieure à 12800 ISO, vous risquez de ne pas obtenir les résultats souhaités à certaines distances ou avec certaines ouvertures. Si le témoin de disponibilité du flash (⚡) clignote pendant environ trois secondes après la prise de vue en mode i-TTL ou Auto non TTL, cela signifie que le flash s'est déclenché à pleine puissance et que votre photo risque d'être sous-exposée (flashes compatibles CLS uniquement).

Si vous utilisez un câble de synchronisation de la gamme SC-17, 28 ou 29 pour une prise de vue avec flash dissocié de l'appareil, une exposition correcte peut s'avérer impossible en mode i-TTL. Nous vous recommandons de sélectionner le mode flash/ambiance i-TTL standard. Faites une photo test et vérifiez les résultats.

En mode i-TTL, utilisez le diffuseur intégré ou le dôme de diffusion fourni avec le flash. N'employez pas d'autres diffuseurs car cela peut vous empêcher d'obtenir une exposition correcte.

En mode P, l'ouverture maximale (valeur minimale) est limitée en fonction de la sensibilité, comme indiqué ci-dessous :

Ouverture maximale pour une sensibilité (ISO) de :							
100	200	400	800	1600	3200	6400	12800
4	5	5.6	7.1	8	10	11	13

Si l'ouverture maximale de l'objectif est inférieure à celles indiquées ci-dessus, la valeur maximale de l'ouverture correspond à l'ouverture maximale de l'objectif.

L'éclairage d'assistance AF est fourni par l'appareil photo et non par le flash ; les SB-5000, SB-910, SB-900, SB-800, SB-700, SB-600, SB-500 et SB-400 disposent néanmoins d'une fonction d'atténuation des yeux rouges.

Du bruit sous forme de lignes risque d'être présent sur les photos prises au flash avec une alimentation SD-9 ou SD-8A installée directement sur l'appareil photo. Réduisez la sensibilité (ISO) ou augmentez la distance séparant l'appareil photo de l'alimentation.

✓ Autres flashes

Les flashes suivants peuvent être utilisés en modes Auto non TTL et Manuel.



Flash		Mode de flash		
		SB-80DX, SB-28DX, SB-28, SB-26, SB-25, SB-24	SB-50DX, SB-23, SB-29, SB-21B, SB-29S	SB-30, SB-27 ¹ , SB-22S, SB-22, SB-20, SB-16B, SB-15
A	Auto non TTL	✓	—	✓
M	Manuel	✓	✓	✓
	Flash stroboscopique	✓	—	—
REAR	Synchro sur le second rideau ²	✓	✓	✓

1 Le mode de flash est automatiquement réglé sur TTL et le déclenchement est impossible. Réglez le flash sur **A** (Auto non TTL).

2 Disponible si vous utilisez l'appareil photo pour sélectionner le mode de flash.

✓ Mémorisation FV

La zone mesurée pour la mémorisation FV est indiquée ci-dessous :

Flash	Mode de flash	Zone mesurée
Flash autonome	i-TTL	Cercle de 6 mm au centre de la vue
	 A	Zone mesurée par le système de mesure de l'exposition du flash
Utilisé avec d'autres flashes (Système évolué de flash asservi sans fil)	i-TTL	Vue dans son ensemble
	 A	Zone mesurée par le système de mesure de l'exposition du flash
	A	

Flashes de studio

Pour régler la couleur et la luminosité de la vue passant par l'objectif afin que les images soient plus faciles à cadrer, sélectionnez **Désactivé** pour le réglage personnalisé d7 (**Appliquer réglages à visée écran**).

Autres accessoires

De nombreux accessoires sont disponibles pour votre appareil photo Nikon.

Sources d'alimentation	<ul style="list-style-type: none">• Accumulateur Li-ion EN-EL25 : vous pouvez vous procurer d'autres accumulateurs EN-EL25 auprès de revendeurs locaux ou de représentants Nikon.• Chargeur d'accumulateur MH-32 : le MH-32 permet de recharger les accumulateurs EN-EL25.• Adaptateur de charge EH-73P : l'adaptateur EH-73P permet de recharger les accumulateurs EN-EL25 insérés dans l'appareil photo (l'accumulateur se recharge uniquement lorsque l'appareil photo est hors tension).
Filtres	<ul style="list-style-type: none">• Les filtres neutres (NC) permettent de protéger l'objectif.• Pour ne pas obtenir d'image fantôme, évitez d'utiliser des filtres lorsque le sujet est cadré devant une lumière vive ou lorsqu'une source lumineuse puissante figure dans le cadre.• Nous vous recommandons d'utiliser la mesure pondérée centrale si la mesure matricielle ne permet pas d'obtenir les résultats attendus avec les filtres dont la correction d'exposition (facteurs de filtre) est supérieure à 1× (Y44, Y48, Y52, O56, R60, X0, X1, C-PL, ND25, ND4, ND45, ND8, ND8S, ND400, A2, A12, B2, B8, B12). Reportez-vous au manuel du filtre pour en savoir plus.• Les filtres destinés à créer des effets spéciaux peuvent interférer avec l'autofocus ou l'indicateur de mise au point (●).
Câbles USB	Câble USB UC-E21 : câble USB doté d'un connecteur Micro-B destiné à l'appareil photo et d'un connecteur de type A destiné au périphérique USB.
Adaptateurs de griffe flash	Adaptateur de prise de synchronisation AS-15 : fixez l'adaptateur AS-15 sur la griffe flash de l'appareil photo afin de raccorder des flashes de studio ou d'autres dispositifs de flash via une prise de synchronisation.
Volets de la griffe flash	Volet de la griffe flash BS-1 : volet protégeant la griffe flash lorsqu'aucun flash n'est fixé.
Bouchons de boîtier	Bouchon de boîtier BF-N1 : le bouchon de boîtier empêche la poussière d'entrer dans l'appareil photo lorsqu'aucun objectif n'est fixé.

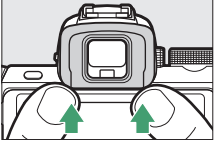
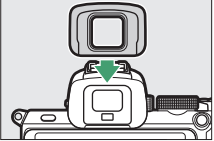
<p>Accessoires pour l'oculaire du viseur</p>	<p>Cillette en caoutchouc DK-30 : le DK-30 permet de voir plus facilement l'image dans le viseur et d'éviter une fatigue oculaire.</p> <div style="display: flex; justify-content: space-around; align-items: center;"> <div style="text-align: center;">  <p><i>Retrait</i></p> </div> <div style="text-align: center;">  <p><i>Mise en place</i></p> </div> </div>
<p>Adaptateurs pour monture</p>	<p>Adaptateur pour monture FTZ : adaptateur permettant aux objectifs NIKKOR à monture F d'être utilisés avec des appareils photo numériques compatibles avec les objectifs interchangeables à monture Z. L'angle de champ équivalent au format 24×36 est celui d'une focale égale à 1,5x la focale de l'objectif utilisé.</p> <ul style="list-style-type: none"> • Pour obtenir des informations sur la fixation, le retrait, l'entretien et l'utilisation des adaptateurs pour monture FTZ, reportez-vous au manuel de l'adaptateur.
<p>Microphones</p>	<ul style="list-style-type: none"> • Microphone stéréo ME-1 : branchez le ME-1 dans la prise micro de l'appareil photo pour enregistrer le son en stéréo et réduire le risque de capter le bruit émis par le matériel (par exemple, les bruits émis par l'objectif pendant l'opération d'autofocus). • Microphone sans fil ME-W1 : utilisez ce microphone Bluetooth sans fil pour réaliser des enregistrements à distance de l'appareil photo.

Télécommandes	<p>Télécommande ML-L7 : une fois associée à l'appareil photo, la ML-L7 permet de prendre des photos et de réaliser des vidéos à distance.</p> <ul style="list-style-type: none"> • Utilisez l'option Options télécede sans fil (ML-L7) > Enregistrer la télécede radio sans fil située dans le menu Configuration de l'appareil photo pour associer ce dernier à la télécommande. • L'appareil photo peut être associé à une seule télécommande à la fois. S'il est associé successivement à plusieurs télécommandes, l'appareil photo répondra uniquement à la télécommande à laquelle il a été associé en dernier. • Pour réactiver l'appareil photo après son entrée en mode veille et après l'extinction du moniteur et du viseur, mettez la télécommande sous tension et maintenez appuyé son déclencheur ou sa commande d'enregistrement vidéo. • Pour en savoir plus, reportez-vous au manuel de la télécommande ou à la section sur la rubrique Options télécede sans fil (ML-L7) du menu Configuration dans le chapitre « Guide des menus » du <i>Manuel de référence</i>.
----------------------	--

La disponibilité peut varier selon le pays ou la région. Consultez notre site Web ou nos brochures pour obtenir les dernières informations.

Adaptateurs de charge

Lorsqu'il est inséré dans l'appareil photo, l'accumulateur Li-ion EN-EL25 se recharge lorsque l'appareil photo est branché à un adaptateur de charge EH-73P (en option). Un accumulateur entièrement déchargé se recharge complètement en 3 heures et 30 minutes environ. Notez que dans les pays ou régions où ils sont requis, les adaptateurs de charge sont fournis avec un adaptateur de prise secteur (déjà fixé) ; la forme de l'adaptateur de prise secteur dépend du pays d'achat.

- 1** Insérez l'accumulateur EN-EL25 dans l'appareil photo (📖 32).

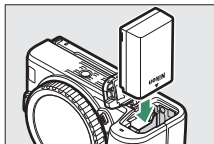

- 2** Après avoir vérifié que l'appareil photo est hors tension, raccordez l'adaptateur de charge à l'aide du câble USB fourni avec l'appareil photo et branchez l'adaptateur. Utilisez uniquement un câble USB UC-E21 et un adaptateur de charge EH-73P ; n'utilisez pas d'autres adaptateurs de charge ou des adaptateurs secteur-USB tiers ou chargeurs de smartphone. Insérez la fiche ou l'adaptateur de prise secteur parfaitement droit dans la prise de courant et non de travers, et respectez également cette consigne lorsque vous débranchez l'adaptateur de charge.

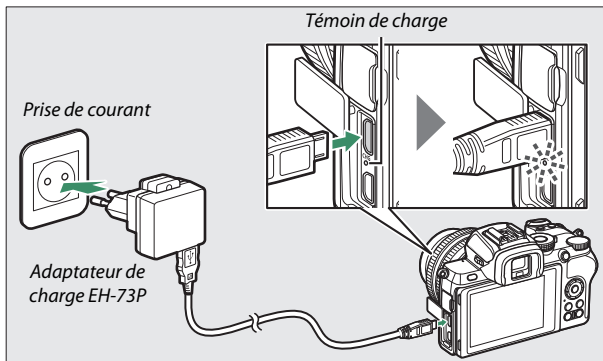

Le témoin de charge de l'appareil photo s'allume en orange pendant le chargement et s'éteint une fois le chargement terminé. Notez que même si vous pouvez utiliser l'appareil photo lorsqu'il est connecté, l'accumulateur ne se recharge pas et l'appareil photo n'est pas alimenté par l'adaptateur de charge tant qu'il est sous tension.

- 3** Débranchez et déconnectez l'adaptateur de charge une fois le chargement terminé.

Témoin de charge

Si vous ne pouvez pas recharger l'accumulateur à l'aide de l'adaptateur de charge, par exemple parce que l'accumulateur est incompatible ou que la température de l'appareil photo est élevée, le témoin de charge clignote rapidement pendant 30 secondes environ puis s'éteint. Si le témoin de charge est éteint et que vous n'avez pas remarqué que l'accumulateur se rechargeait, mettez l'appareil photo sous tension et vérifiez le niveau de charge de l'accumulateur.

Logiciels

Les logiciels Nikon suivants peuvent être utilisés avec l'appareil photo :

Logiciels pour ordinateur	<ul style="list-style-type: none">• Camera Control Pro 2 (en vente) : permet de commander à distance l'appareil photo depuis un ordinateur et d'enregistrer les photos directement sur le disque dur de l'ordinateur.• NX Tether : utilisez ce logiciel pour photographier à distance lorsque l'appareil photo est raccordé à un ordinateur. Il est possible de modifier à distance l'exposition, la balance des blancs et d'autres réglages de l'appareil photo à l'aide des commandes affichées sur l'écran de l'ordinateur.• NX Studio[*] : affichez et modifiez les photos et les vidéos créées avec des appareils photo numériques Nikon. Vous pouvez utiliser NX Studio pour affiner les fichiers au format NEF/NRW (RAW) unique de Nikon et les convertir en JPEG ou TIFF (traitement NEF/RAW). Il prend non seulement en charge les photos NEF/NRW (RAW) mais aussi les photos JPEG et TIFF prises avec les appareils photo numériques Nikon. Parmi les fonctions disponibles, figurent notamment la modification des courbes de tons et l'amélioration de la luminosité et du contraste. [*] Si vous utilisez déjà ce logiciel, veillez à télécharger la dernière version car les versions antérieures risquent de ne pas pouvoir télécharger les images de l'appareil photo ou ouvrir les photos NEF (RAW).• Wireless Transmitter Utility : Wireless Transmitter Utility est nécessaire si vous avez l'intention de connecter l'appareil photo à un réseau. Associez l'appareil photo à l'ordinateur et téléchargez les images en Wi-Fi.• Les logiciels Nikon sont disponibles via le Centre de téléchargement Nikon. Vérifiez la version et la configuration système requise et veillez à télécharger la dernière version. https://downloadcenter.nikonimglib.com/
Applications pour smartphone (tablette)	<ul style="list-style-type: none">• SnapBridge : téléchargez les photos et les vidéos de l'appareil photo vers un périphérique mobile via une connexion sans fil.• L'application SnapBridge est disponible sur l'App Store[®] d'Apple et sur Google Play[™].• Consultez notre site Web pour obtenir les dernières informations sur l'application SnapBridge.

Entretien de votre appareil photo

Veillez lire ces conseils pour ranger, nettoyer et entretenir votre appareil photo.

Rangement

Lorsque vous n'avez pas l'intention d'utiliser votre appareil photo avant longtemps, retirez l'accumulateur que vous rangerez dans un endroit frais et sec, le cache-contacts bien en place. Pour éviter la formation de moisissure ou de rouille, rangez l'appareil photo dans un endroit sec et aéré. Ne le rangez jamais avec des boules antimites ou de la naphthaline, ou dans un endroit qui est :

- mal aéré ou avec un taux d'humidité supérieur à 60%,
- à proximité d'appareils générateurs de forts champs électromagnétiques, comme des téléviseurs ou des radios ou
- exposé à des températures supérieures à 50 °C ou inférieures à -10 °C

Nettoyage

N'utilisez pas d'alcool, de diluant ou d'autres produits chimiques volatils.

- **Boîtier** : utilisez une soufflette pour retirer la poussière et les peluches, puis essuyez délicatement à l'aide d'un chiffon sec et doux. En cas d'utilisation de votre appareil photo sur la plage ou en bord de mer, retirez le sable ou le sel à l'aide d'un chiffon légèrement imbibé d'eau distillée, puis séchez-le méticuleusement. **Important** : *la poussière ou tout autre corps étranger à l'intérieur de l'appareil photo risque de provoquer des dégâts non couverts par la garantie.*
- **Objectifs, viseur** : les surfaces en verre s'abîment facilement. Utilisez une soufflette pour retirer la poussière et les peluches. En cas d'utilisation d'un aérosol, tenez la bombe verticalement pour éviter toute fuite du liquide. Pour retirer les traces de doigt ou autres taches, appliquez un peu de nettoyant optique sur un chiffon doux et nettoyez délicatement.
- **Moniteur** : utilisez une soufflette pour retirer la poussière et les peluches. Pour retirer les traces de doigts ou autres taches, essuyez délicatement la surface à l'aide d'un chiffon doux ou d'une peau de chamois. N'exercez aucune pression sur le moniteur, vous risquez sinon de l'endommager ou de provoquer son dysfonctionnement.

Nettoyage du capteur d'image

Les saletés ou la poussière qui s'infiltrent dans l'appareil photo au moment du retrait de l'objectif ou du bouchon de boîtier peuvent adhérer au capteur d'image et affecter vos photos. Vous pouvez nettoyer le capteur d'image comme décrit ci-dessous. Notez cependant que le capteur étant très fragile et pouvant s'endommager facilement, nous recommandons de confier le nettoyage manuel à un technicien Nikon agréé exclusivement.

1 Retirez l'objectif.

Mettez l'appareil photo hors tension et retirez l'objectif ou le bouchon de boîtier.

2 Examinez le capteur d'image.

Maintenez l'appareil photo sous la lumière pour bien éclairer le capteur d'image et examinez ce dernier. Si vous ne voyez aucune saleté, passez à l'étape 4.

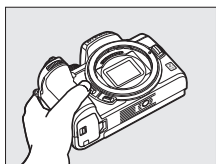

3 Nettoyez le capteur.

Retirez la poussière et les peluches du capteur à l'aide d'une soufflette. N'utilisez pas de pinceau ; ses poils risqueraient d'endommager le capteur. La saleté qui ne peut pas être retirée à l'aide d'une soufflette doit absolument être extraite par un technicien Nikon agréé. Vous ne devez, en aucun cas, toucher ou essayer le capteur.

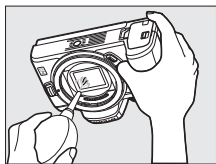

4 Remettez en place l'objectif ou le bouchon de boîtier.

✓ Corps étrangers sur le capteur d'image

Les corps étrangers qui peuvent entrer dans l'appareil photo au moment du retrait ou de l'échange des objectifs ou des bouchons de boîtier risquent d'adhérer au capteur d'image et d'apparaître sur des photos prises dans certaines conditions (dans de rares cas, il peut s'agir de lubrifiant ou de particules fines issus de l'appareil photo même). Pour protéger votre appareil photo lorsqu'aucun objectif n'y est fixé, veillez à remettre en place le bouchon de boîtier fourni avec votre appareil. Veillez auparavant à enlever la poussière et les corps étrangers éventuellement présents sur la monture de l'appareil photo, la monture de l'objectif et le bouchon de boîtier. Évitez de fixer le bouchon de boîtier ou de changer d'objectif dans des environnements poussiéreux.

Si des corps étrangers adhèrent au capteur d'image, nettoyez ce dernier manuellement (☞ 444) ou faites-le nettoyer par un technicien Nikon agréé. Les photos qui auront été affectées par la présence de corps étrangers sur le capteur pourront être retouchées à l'aide des options de nettoyage d'image proposées par certaines applications de retouche d'images.

✓ Révision de votre appareil photo et des accessoires

Cet appareil photo est un appareil de précision qui nécessite d'être révisé régulièrement. Nikon recommande de le faire vérifier par le revendeur d'origine ou un représentant Nikon agréé une fois par an ou tous les deux ans et de le faire réviser entièrement une fois tous les trois à cinq ans (veuillez remarquer que ces services sont payants). Ces révisions sont d'autant plus importantes si vous utilisez votre appareil photo à titre professionnel. Lorsque vous laissez votre appareil photo en révision, nous vous conseillons de joindre tous les accessoires que vous utilisez régulièrement avec, comme les objectifs et les flashes optionnels.

Entretien de l'appareil photo et de l'accumulateur : précautions

Faites attention de ne pas laisser tomber votre matériel : il risque de ne plus fonctionner correctement s'il est soumis à des chocs ou à des vibrations.

Gardez-le au sec : ce produit n'étant pas étanche, il peut présenter des dysfonctionnements s'il est immergé dans l'eau ou exposé à de forts taux d'humidité. La formation de rouille sur les mécanismes internes peut provoquer des dommages irréparables.

Évitez les brusques changements de température : les brusques changements de température, qui peuvent se produire par exemple en hiver lorsque vous entrez dans un endroit chauffé ou en sortez, peuvent entraîner la présence de condensation à l'intérieur de l'appareil photo. Pour empêcher cette formation de condensation, enveloppez votre appareil dans un étui ou un sac plastique avant de l'exposer à de brusques changements de température.

Tenez-le à l'écart des champs magnétiques puissants : n'utilisez pas et ne rangez pas votre matériel à proximité d'équipements susceptibles de générer des radiations électromagnétiques ou des champs magnétiques puissants. Les charges statiques ou les champs magnétiques générés par du matériel comme des émetteurs radio peuvent causer des interférences avec le moniteur et le viseur, endommager les données stockées sur la carte mémoire ou affecter les circuits internes de votre matériel.

Ne dirigez pas l'objectif vers le soleil : ne pointez pas l'objectif en direction du soleil ou toute autre source très lumineuse pendant une période prolongée. La lumière intense peut détériorer le capteur d'image ou provoquer l'apparition d'un effet de flou blanc sur les photos.

Lasers et autres sources lumineuses puissantes : n'orientez pas des lasers ou d'autres sources lumineuses extrêmement puissantes en direction de l'objectif, car cela pourrait endommager le capteur d'image de l'appareil photo.

Mettez le produit hors tension avant de retirer son accumulateur : ne retirez pas l'accumulateur lorsque le produit est sous tension ou lorsque des images sont en cours d'enregistrement ou de suppression. Toute coupure d'alimentation forcée dans ces cas-là peut entraîner la perte de données ou endommager la carte mémoire ou les circuits internes du produit.

Nettoyage : pour nettoyer le boîtier de votre appareil photo, retirez délicatement la poussière et les peluches à l'aide d'une soufflette, puis essuyez délicatement à l'aide d'un chiffon sec et doux. En cas d'utilisation de l'appareil photo à la plage ou en bord de mer, retirez le sable ou le sel de l'appareil photo à l'aide d'un chiffon légèrement imbibé d'eau douce, puis séchez-le méticuleusement.

Les objectifs, viseurs et autres éléments en verre sont facilement endommageables. Retirez délicatement la poussière et les peluches à l'aide d'une soufflette. En cas d'utilisation d'un aérosol, tenez la bombe verticalement pour éviter toute fuite du liquide. Pour retirer les traces de doigts et autres taches sur les surfaces en verre, appliquez un peu de nettoyant optique sur un chiffon doux et nettoyez délicatement le verre.

Ne touchez pas le capteur d'image : vous ne devez, en aucun cas, exercer de pression sur le capteur d'image, le taper avec des outils d'entretien ni le soumettre aux jets d'air puissants d'une soufflette. Vous risquez sinon de le rayer ou de l'endommager. Pour obtenir des informations sur le nettoyage du capteur d'image, reportez-vous à la section « Nettoyage du capteur d'image » (☞ 444).

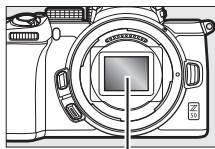

Capteur d'image

Contacts de l'objectif : veillez à garder propres les contacts de l'objectif et faites attention de ne pas les toucher avec les doigts, des outils ou d'autres objets.

Rangement : pour éviter la formation de moisissure ou de rouille, rangez l'appareil photo dans un endroit sec et aéré. Si vous prévoyez de ne pas utiliser le matériel avant longtemps, retirez l'accumulateur afin d'éviter toute fuite et rangez votre appareil photo dans un sac plastique contenant un absorbeur d'humidité. Cependant, ne mettez pas l'étui de l'appareil photo dans un sac plastique. Ceci pourrait l'abîmer. Notez que les absorbeurs d'humidité perdent en efficacité avec le temps et qu'ils doivent donc être régulièrement changés.

Pour éviter toute formation de moisissure ou de rouille, sortez votre appareil photo de son rangement au moins une fois par mois. Mettez-le sous tension et déclenchez-le plusieurs fois avant de le ranger à nouveau.

Rangez l'accumulateur dans un endroit sec et frais. Remettez en place le cache-contacts avant de ranger l'accumulateur.

Remarques à propos du moniteur et du viseur : ces écrans sont fabriqués avec une très haute précision ; 99,99% des pixels au moins sont effectifs et seuls 0,01% sont absents ou défectueux. Par conséquent, si ces écrans peuvent contenir des pixels qui sont toujours allumés (blanc, rouge, bleu ou vert) ou toujours éteints (noir), cela n'est pas le signe d'un dysfonctionnement et n'a aucune incidence sur les images enregistrées avec l'appareil.

Le moniteur peut être difficilement lisible en cas de forte luminosité ambiante. N'exercez pas de pression sur le moniteur afin d'éviter tout dommage ou dysfonctionnement. Retirez la poussière ou les peluches à l'aide d'une soufflette. Pour retirer les taches, essuyez-les délicatement à l'aide d'un chiffon doux ou d'une peau de chamois. Si le moniteur venait à se briser, veillez à ne pas vous blesser avec les bris de verre et évitez tout contact des cristaux liquides avec la peau, les yeux et la bouche.

Si vous ne vous sentez pas bien ou si vous présentez l'un des symptômes suivants lorsque vous cadrez les images dans le viseur, cessez d'utiliser l'appareil photo tant que votre état ne s'est pas amélioré : nausées, douleurs oculaires, fatigue oculaire, vertiges, maux de tête, raideur du cou ou des épaules, mal des transports ou perte de la coordination œil-main. Faites de même si le scintillement rapide de l'écran de prise de vue en mode rafale vous gêne.

Du bruit sous forme de lignes peut exceptionnellement apparaître sur les images contenant des lumières intenses ou des sujets en contre-jour.

Accumulateur et chargeur : en cas de manipulation inappropriée, les accumulateurs risquent de fuir ou d'exploser. Respectez les consignes d'utilisation suivantes lorsque vous manipulez les accumulateurs et les chargeurs :

- Utilisez uniquement des accumulateurs agréés pour ce matériel.
- N'exposez pas l'accumulateur aux flammes ni à une chaleur excessive.
- Veillez à ce que les contacts de l'accumulateur restent propres.
- Mettez votre appareil photo hors tension avant de remplacer son accumulateur.
- L'accumulateur peut chauffer lorsqu'il est en cours d'utilisation. Faites attention lorsque vous manipulez l'accumulateur immédiatement après son utilisation.

- Retirez l'accumulateur de l'appareil photo ou du chargeur si vous ne les utilisez pas et remettez en place le cache-contacts. Ces produits consomment de petites quantités de charge même s'ils sont hors tension et peuvent décharger entièrement l'accumulateur au point de ne plus fonctionner. Si vous n'avez pas l'intention d'utiliser l'accumulateur avant longtemps, insérez-le dans l'appareil photo et déchargez-le entièrement avant de le retirer de l'appareil photo et de le ranger. L'accumulateur doit être rangé dans un endroit frais à une température ambiante comprise entre 15°C et 25°C (évités les endroits excessivement chauds ou froids). Répétez cette procédure au moins une fois tous les six mois.
- La mise sous tension et hors tension répétée de l'appareil photo lorsque l'accumulateur est entièrement déchargé entraîne une baisse de son autonomie. Vous devez recharger des accumulateurs entièrement déchargés avant de les utiliser.
- La température interne de l'accumulateur risque d'augmenter lorsque celui-ci est en cours d'utilisation. Si vous rechargez l'accumulateur alors que sa température interne est élevée, vous affecterez ses performances. En outre, il risque de ne pas se recharger ou de ne se recharger que partiellement. Attendez que l'accumulateur soit refroidi avant de le recharger.
- Rechargez l'accumulateur à l'intérieur à des températures ambiantes comprises entre 5 °C et 35 °C. N'utilisez pas l'accumulateur à des températures ambiantes inférieures à 0°C ou supérieures à 40°C ; vous risquez sinon d'endommager l'accumulateur ou de diminuer ses performances. Il est possible que sa capacité soit réduite et que le temps nécessaire au chargement augmente si la température de l'accumulateur est comprise entre 0 °C et 15 °C ou entre 45 °C et 60 °C. L'accumulateur ne se rechargera pas si sa température est inférieure à 0 °C ou supérieure à 60 °C.
- Si le témoin de charge clignote rapidement (environ huit fois par seconde) pendant le chargement, vérifiez que la température se trouve dans la plage appropriée, puis débranchez le chargeur, retirez l'accumulateur et insérez-le à nouveau. Si le problème persiste, arrêtez immédiatement toute utilisation et confiez l'accumulateur et le chargeur à votre revendeur ou à un représentant Nikon agréé.
- Ne déplacez pas le chargeur et ne touchez pas l'accumulateur pendant le chargement. Si cette consigne de sécurité n'est pas respectée, le chargeur peut, en de très rares occasions, indiquer que le chargement est terminé alors que l'accumulateur n'est que partiellement chargé. Retirez et réinsérez l'accumulateur avant de reprendre le chargement.

- L'autonomie de l'accumulateur peut diminuer si vous le chargez à basse température ou si vous l'utilisez à une température inférieure à la température du chargement.
- Continuer de recharger l'accumulateur alors qu'il est totalement chargé peut nuire à ses performances.
- Une nette diminution de la durée de conservation de la charge d'un accumulateur entièrement chargé et utilisé à température ambiante indique qu'il doit être remplacé. Achetez un nouvel accumulateur.
- Utilisez le chargeur uniquement avec des accumulateurs compatibles. Débranchez-le lorsque vous ne l'utilisez pas.
- Ne court-circuitez pas les contacts du chargeur. Le non-respect de cette consigne de sécurité peut provoquer une surchauffe et endommager le chargeur.
- Chargez l'accumulateur avant de l'utiliser. Pour les événements importants, préparez un accumulateur de rechange entièrement chargé. En effet, il peut être difficile dans certains endroits de trouver rapidement des accumulateurs de rechange. Notez que par temps froid, la capacité des accumulateurs a tendance à diminuer. Veillez à ce que l'accumulateur soit entièrement chargé avant de photographier en extérieur par temps froid. Gardez un accumulateur de rechange au chaud et intervertissez les deux accumulateurs dès que nécessaire. Une fois réchauffé, un accumulateur peut retrouver de sa capacité.
- Veuillez recycler les accumulateurs conformément aux réglementations en vigueur dans votre pays, en veillant à protéger leurs contacts avec du ruban adhésif avant de les jeter.
- N'utilisez pas les chargeurs si l'intérieur est exposé suite à un dommage ou s'ils émettent des bruits inhabituels lors de l'utilisation.

Adaptateur de charge : respectez les consignes ci-dessous lors de l'utilisation de l'adaptateur de charge.

- Ne déplacez pas l'appareil photo pendant le chargement. Si cette consigne de sécurité n'est pas respectée, l'appareil photo peut, en de très rares occasions, indiquer que le chargement est terminé alors que l'accumulateur n'est que partiellement chargé. Débranchez et rebranchez l'adaptateur pour redémarrer le chargement.
- Ne court-circuitez pas les contacts de l'adaptateur. Le non-respect de cette consigne de sécurité peut provoquer une surchauffe et endommager l'adaptateur.
- Débranchez l'adaptateur lorsque vous ne l'utilisez pas.
- N'utilisez pas les adaptateurs si l'intérieur est exposé suite à un dommage ou s'ils émettent des bruits inhabituels lors de l'utilisation.

Caractéristiques techniques

Appareil photo numérique Nikon Z 50

Type	
Type	Appareil photo numérique compatible avec les objectifs interchangeables
Monture d'objectif	Monture Nikon Z
Objectif	
Objectifs compatibles	<ul style="list-style-type: none">• Objectifs NIKKOR à monture Z• Objectifs NIKKOR à monture F avec adaptateur pour monture ; des restrictions peuvent toutefois s'appliquer
Pixels effectifs	
Pixels effectifs	20,9 millions
Capteur d'image	
Capteur d'image	Capteur CMOS 23,5 × 15,7 mm (format Nikon DX)
Nombre total de pixels	21,51 millions
Système de correction de la poussière	Données de référence de correction de la poussière (logiciel NX Studio requis)
Stockage	
Taille d'image (pixels)	<ul style="list-style-type: none">• Zone d'image DX (24×16) 5568 × 3712 (Large : 20,7 M) 4176 × 2784 (Moyenne : 11,6 M) 2784 × 1856 (Petite : 5,2 M)• Zone d'image 1 : 1 (16×16) 3712 × 3712 (Large : 13,8 M) 2784 × 2784 (Moyenne : 7,8 M) 1856 × 1856 (Petite : 3,4 M)• Zone d'image 16 : 9 (24×14) 5568 × 3128 (Large : 17,4 M) 4176 × 2344 (Moyenne : 9,8 M) 2784 × 1560 (Petite : 4,3 M)• Photos prises lors de l'enregistrement vidéo à une taille de 3840 × 2160 : 3840 × 2160• Photos prises lors de l'enregistrement vidéo à une taille de 1920 × 1080 : 1920 × 1080

Stockage	
Format de fichier	<ul style="list-style-type: none"> • NEF (RAW) : 12 ou 14 bits • JPEG : conforme au format JPEG baseline avec un taux de compression fine (environ 1 : 4), normale (environ 1 : 8) ou basique (environ 1 : 16) • NEF (RAW)+JPEG : une même photo enregistrée à la fois aux formats NEF (RAW) et JPEG
Système Picture Control	Automatique, Standard, Neutre, Saturé, Monochrome, Portrait, Paysage, Uniforme, Creative Picture Control (Picture Control créatifs) (Rêve, Matin, Pop, Dimanche, Sombre, Spectaculaire, Silence, Austère, Mélancolique, Pur, Denim, Jouet, Sépia, Bleu, Rouge, Rose, Fusain, Graphite, Binaire, Carbone) ; possibilité de modifier le Picture Control sélectionné ; enregistrement de Picture Control personnalisés
Supports d'enregistrement	Cartes mémoire SD (Secure Digital), SDHC et SDXC compatibles UHS-I
Système de fichiers	DCF 2.0, Exif 2.31, PictBridge
Viseur	
Viseur	Viseur électronique OLED (XGA) de 0,99 cm (0,39 pouce) et environ 2 360 000 pixels avec réglage de l'équilibre colorimétrique et réglage automatique ou manuel sur 7 niveaux de la luminosité
Couverture de l'image	Environ 100 % horizontalement et verticalement
Grossissement	Environ 1,02× (objectif 50 mm réglé sur l'infini, -1,0 d)
Dégagement oculaire	19,5 mm (-1,0 d ; à partir de la surface centrale de l'oculaire de visée)
Réglage dioptrique	-3 – +3 d
Détecteur oculaire	Sélection automatique du moniteur ou du viseur
Moniteur	
Moniteur	TFT ACL tactile inclinable d'environ 1 040 000 pixels, 8 cm (3,2 pouces) avec angle de visualisation de 170°, couverture de l'image de visée de 100% environ et réglage manuel sur 11 niveaux de la luminosité

Obturateur	
Type	Obturateur mécanique de type plan focal à translation verticale contrôlé électroniquement ; obturation électronique au premier rideau ; obturateur électronique
Vitesse	$\frac{1}{4000}$ – 30 s (possibilité de choisir un incrément de $\frac{1}{3}$ ou $\frac{1}{2}$ IL), pose B, pose T
Vitesse de synchro. flash	X = $\frac{1}{200}$ s ; synchronisation avec l'obturateur à une vitesse de $\frac{1}{200}$ s ou plus lente ; synchronisation ultra-rapide Auto FP prise en charge
Déclenchement	
Mode de déclenchement	Vue par vue, continu basse vitesse, continu haute vitesse, continu haute vitesse (étendu), retardateur
Cadence maximale approximative (mesurée dans les conditions de test définies par Nikon)	<ul style="list-style-type: none"> • Continu basse vitesse : 1–4 vps • Continu haute vitesse : 5 vps • Continu haute vitesse (étendu) : 11 vps
Retardateur	2 s, 5 s, 10 s, 20 s ; 1–9 vues par intervalles de 0,5, 1, 2 ou 3 s
Exposition	
Système de mesure	Mesure TTL à l'aide du capteur d'image de l'appareil photo
Mode de mesure	<ul style="list-style-type: none"> • Mesure matricielle • Mesure pondérée centrale : la mesure est effectuée à 75% sur un cercle de 8 mm situé au centre de la vue ; la pondération peut se faire aussi sur une moyenne de l'ensemble de la vue • Mesure spot : la mesure est effectuée sur un cercle de 3,5 mm (environ 2,5% du cadre) centré sur le point AF sélectionné • Mesure pondérée sur les hautes lumières
Plage (100 ISO, objectif f/2.0, 20 °C)	-4 – +17 IL

Exposition	
Mode	<ul style="list-style-type: none"> • AUTO : Auto, P : auto programmé avec décalage du programme, S : auto à priorité vitesse, A : auto à priorité ouverture, M : Manuel • Modes Scène : 🧑 portrait ; 🏞️ paysage ; 👶 enfants ; 🏃 sport ; 📷 gros plan ; 🌃 portrait de nuit ; 🌃 paysage de nuit ; 🎉 fête/intérieur ; 🏂 plage/neige ; 🌅 coucher de soleil ; 🌅 aurore/crépuscule ; 🐾 animaux domestiques ; 🕯️ bougie ; 🌸 floraison ; 🍂 couleurs d'automne ; 🍽️ aliments • Modes effets spéciaux : 🌃 vision nocturne ; 📺 VI très vif et contrasté ; 🎨 POP pop ; 🖼️ illustration photo ; 📷 effet appareil photo jouet ; 🏠 effet miniature ; 🖌️ couleur sélective ; 🖋️ silhouette ; 📷 high-key ; 📷 low-key • U1 et U2 : réglages utilisateur
Correction d'exposition	-5 – +5 IL (possibilité de choisir un incrément de 1/3 ou 1/2 IL) ; disponible en modes P, S, A, M, SCN et EFCT
Mémorisation de l'exposition	Luminosité mémorisée sur la valeur détectée
Sensibilité (indice d'exposition recommandé)	100 – 51200 ISO (possibilité de choisir un incrément de 1/3 ou 1/2 IL) ; réglable à environ 1 ou 2 IL (équivalent 204800 ISO) au-dessus de 51200 ISO ; réglage automatique de la sensibilité disponible
D-Lighting actif	Choix entre Automatique, Très élevé, Élevé, Normal, Faible ou Désactivé
Surimpression	Ajouter, moyenne, lumières, assombrir
Autres options	HDR (grande plage dynamique), réduction du scintillement en mode photo
Mise au point	
Autofocus	AF hybride à détection de phase/détection de contraste avec assistance AF
Plage de détection (AF ponctuel, mode photo, 100 ISO, objectif f/2.0, 20 °C)	-4 – +19 IL <ul style="list-style-type: none"> • Sans AF faible lumière : -2 – +19 IL

Mise au point	
Pilotage de l'objectif	<ul style="list-style-type: none"> • Autofocus (AF) : AF ponctuel (AF-S) ; AF continu (AF-C) ; sélection auto. du mode AF (AF-A) ; disponible uniquement en mode photo) ; AF permanent (AF-F) ; disponible uniquement en mode vidéo) ; suivi de mise au point • Mise au point manuelle (M) : le télémètre électronique peut être utilisé
Points AF (AF point sélectif, mode photo, zone d'image DX)	209
Mode de zone AF	AF zone réduite, point sélectif et zone dynamique (AF zone réduite et zone dynamique uniquement disponibles en mode photo) ; AF zone large (S) ; AF zone large (L) ; AF zone automatique
Mémorisation de la mise au point	La mise au point peut être mémorisée en appuyant sur le déclencheur à mi-course (AF ponctuel) ou en appuyant sur la commande $\overset{AE-L}{\text{AE-L}}$ (O- \rightarrow)
Flash	
Flash intégré	Ouverture manuelle du flash pop-up via la commande d'ouverture du flash Nombre guide : Environ 7, 7 avec flash manuel (m, 100 ISO, 20 °C)
Temps de charge	Environ 3 s
Contrôle du flash	TTL : contrôle de flash i-TTL ; le dosage automatique flash/ambiance i-TTL est utilisé avec la mesure matricielle, la mesure pondérée centrale et la mesure pondérée sur les hautes lumières ; le mode flash/ambiance i-TTL standard est utilisé avec la mesure spot
Mode de flash	Dosage flash/ambiance, atténuation des yeux rouges, synchro lente, synchro lente + atténuation des yeux rouges, synchro sur le second rideau, automatique, automatique + atténuation des yeux rouges, synchro lente automatique, synchro lente automatique + atténuation des yeux rouges, désactivé
Correction du flash	-3 – +1 IL (possibilité de choisir un incrément de 1/3 ou 1/2 IL) disponible en modes P, S, A, M et SCN

Flash	
Témoin de disponibilité du flash	S'allume lorsque le flash intégré ou le flash optionnel est prêt à se déclencher ; clignote pour avertir d'une sous-exposition après le déclenchement du flash à pleine puissance
Griffe flash	ISO 518 à contact direct avec contacts de synchronisation et de données ; verrouillage de sécurité
Système d'éclairage créatif Nikon (CLS)	Contrôle de flash i-TTL, système évolué de flash asservi sans fil optique, mémorisation FV, communication des informations colorimétriques, synchronisation ultra-rapide Auto FP
Balance des blancs	
Balance des blancs	Automatique (3 types), lumière naturelle auto, ensoleillé, nuageux, ombre, incandescent, fluorescent (7 types), flash, choisir température de couleur (2500 K–10 000 K), pré-réglage manuel (vous pouvez sauvegarder jusqu'à 6 valeurs), tous disponibles avec réglage précis, à l'exception de Choisir température de couleur
Bracketing	
Types de bracketing	Exposition, balance des blancs et D-Lighting actif
Vidéo	
Système de mesure	Mesure TTL à l'aide du capteur d'image de l'appareil photo
Mode de mesure	Matricielle, pondérée centrale ou pondérée sur les hautes lumières
Taille du cadre (pixels) et cadence de prise de vue	<ul style="list-style-type: none"> • 3840 × 2160 (4K UHD) ; 30p (progressif), 25p, 24p • 1920 × 1080 ; 120p, 100p, 60p, 50p, 30p, 25p, 24p • 1920 × 1080 (ralenti) ; 30p ×4, 25p ×4, 24p ×5 Les cadences de prise de vue réelles pour 120p, 100p, 60p, 50p, 30p, 25p et 24p sont respectivement de 119,88, 100, 59,94, 50, 29,97, 25 et 23,976 vps ; possibilité de sélectionner la qualité sauf lorsque la taille est 3840 × 2160, 1920 × 1080 120p/100p ou 1920 × 1080 ralenti, auquel cas la qualité est paramétrée sur ★ (élevée)

Vidéo	
Format de fichier	MOV, MP4
Compression vidéo	H.264/MPEG-4 Advanced Video Coding
Format d'enregistrement audio	PCM linéaire, AAC
Dispositif d'enregistrement audio	Microphone intégré stéréo ou externe avec option d'atténuateur ; possibilité de régler la sensibilité
Correction d'exposition	-3 – +3 IL (possibilité de choisir un incrément de 1/3 ou 1/2 IL) disponible en modes P, S, A, M, SCN et EFCT
Sensibilité (indice d'exposition recommandé)	<ul style="list-style-type: none"> • M : sélection manuelle (100 à 25600 ISO ; possibilité de choisir un incrément de 1/3 ou 1/2 IL) ; réglage automatique de la sensibilité (100 à 25600 ISO) avec sélection d'une valeur maximale • P, S, A : réglage automatique de la sensibilité (100 à 25600 ISO) avec sélection d'une valeur maximale • AUTO, SCN, EFCT (sauf <input checked="" type="checkbox"/>) : réglage automatique de la sensibilité (100 à 25600 ISO) • <input checked="" type="checkbox"/> : réglage automatique de la sensibilité (100 ISO à Hi 4)
D-Lighting actif	Choix entre Comme les réglages photo, Très élevé, Élevé, Normal, Faible et Désactivé
Autres options	Vidéos accélérées (timelapse), réduction de vibration électronique
Visualisation	
Visualisation	Visualisation plein écran et par imagettes (4, 9 ou 72 images) avec fonction Loupe, recadrage à l'aide de la fonction Loupe, lecture des vidéos, diaporama photo et/ou vidéo, histogramme, hautes lumières, informations sur les photos, affichage des données de position, rotation automatique des images et classement des photos
Interface	
USB	Hi-Speed USB avec port Micro-B ; la connexion au port USB intégré est recommandée
Sortie HDMI	Connecteur HDMI (type D)
Entrée audio	Fiche jack mini stéréo (3,5 mm de diamètre ; entrée alimentée)

Wi-Fi/Bluetooth

Wi-Fi	<ul style="list-style-type: none">• Normes :<ul style="list-style-type: none">- IEEE 802.11b/g/n (Afrique, Asie, Océanie et pays européens suivants : Albanie, Arménie, Géorgie, Kirghizistan, Moldavie et Tadjikistan)- IEEE 802.11b/g/n/a/ac (autres pays européens, Ouzbékistan, États-Unis, Canada, Mexique)- IEEE 802.11b/g/n/a (autres pays du continent américain)• Fréquence de fonctionnement :<ul style="list-style-type: none">- 2412–2462 MHz (canal 11) (Afrique, Asie, Océanie et pays européens suivants : Albanie, Arménie, Géorgie, Kirghizistan, Moldavie et Tadjikistan)- 2412–2462 MHz (canal 11) et 5180–5320 MHz (autres pays européens, Ouzbékistan)- 2412–2462 MHz (canal 11) et 5180–5825 MHz (États-Unis, Canada, Mexique)- 2412–2462 MHz (canal 11) et 5180–5805 MHz (autres pays du continent américain)• Puissance de sortie maximale (EIRP) :<ul style="list-style-type: none">Bande de 2,4 GHz : 6,9 dBmBande de 5 GHz : 10,2 dBm• Authentification : Système ouvert, WPA2-PSK
Bluetooth	<ul style="list-style-type: none">• Protocoles de communication : Bluetooth Specification Version 4.2• Fréquence de fonctionnement :<ul style="list-style-type: none">Bluetooth : 2402–2480 MHzBluetooth Low Energy : 2402–2480 MHz• Puissance de sortie maximale (EIRP) :<ul style="list-style-type: none">Bluetooth : 1,4 dBmBluetooth Low Energy : –0,1 dBm
Portée (sans obstacle)	Environ 10 m sans interférence ; la portée peut varier selon l'intensité du signal et la présence ou non d'obstacles

Alimentation	
Accumulateur	Un accumulateur Li-ion EN-EL25
Adaptateur de charge	Adaptateur de charge EH-73P
Filetage pour fixation sur trépied	
Filetage pour fixation sur trépied	1/4pouce (ISO 1222)
Dimensions/poids	
Dimensions (L x H x P)	Environ 126,5 x 93,5 x 60 mm
Poids	Environ 450 g avec accumulateur et carte mémoire mais sans bouchon de boîtier ; environ 395 g (boîtier de l'appareil photo uniquement)
Conditions de fonctionnement	
Température	0 °C–40 °C
Humidité	Inférieure ou égale à 85% (sans condensation)

- Sauf indication contraire, toutes les mesures sont effectuées conformément aux normes ou aux lignes directrices de la CIPA (**C**amera and **I**maging **P**roducts **A**ssociation).
- Tous les chiffres se rapportent à un appareil photo doté d'un accumulateur entièrement chargé.
- Les exemples d'images affichés sur l'appareil photo, ainsi que les images et les illustrations des manuels, ont uniquement pour but d'illustrer les explications.
- Nikon se réserve le droit de modifier à tout moment l'apparence et les caractéristiques du matériel et des logiciels décrits dans ce manuel, sans avis préalable. Nikon ne peut être tenu pour responsable des dommages résultant d'erreurs éventuelles contenues dans ce manuel.

■ ■ Chargeur d'accumulateur MH-32

Entrée nominale	100–240 V CA, 50/60 Hz, 0,21 A
Puissance nominale	8,4 V CC/1,12 A (MAX)
Accumulateurs compatibles	Accumulateurs Li-ion Nikon EN-EL25
Temps de charge	Environ 2 heures et 30 minutes à une température ambiante de 25 °C lorsque l'accumulateur est entièrement déchargé
Température de fonctionnement	0 °C–40 °C
Dimensions (L × H × P)	Environ 67 × 94 × 28 mm, sans l'adaptateur de prise secteur
Poids	Environ 99 g, sans l'adaptateur de prise secteur

Les symboles indiqués sur ce produit ont la signification suivante :

~ CA, --- CC, □ équipement de classe II (ce produit est équipé d'un système de double isolation.)

■ ■ Accumulateur Li-ion EN-EL25

Type	Accumulateur lithium-ion
Capacité nominale	7,6 V/1120 mAh
Température de fonctionnement	0 °C–40 °C
Dimensions (L × H × P)	Environ 34 × 50,5 × 18 mm
Poids	Environ 53 g, sans le cache-contacts

Nikon se réserve le droit de modifier à tout moment l'apparence et les caractéristiques du matériel et des logiciels décrits dans ce manuel, sans avis préalable. Nikon ne peut être tenu pour responsable des dommages résultant d'erreurs éventuelles contenues dans ce manuel.

Élimination des périphériques de stockage de données

Veillez remarquer que la suppression des images ou le formatage des cartes mémoire ou d'autres périphériques de stockage de données n'élimine pas totalement les données d'images originales. Les fichiers supprimés de certains périphériques de stockage peuvent parfois être récupérés à l'aide de logiciels disponibles sur le marché. Ceci peut déboucher sur une utilisation malveillante de données d'images personnelles. Il est de la responsabilité de l'utilisateur d'assurer la protection de ces données.

Avant l'élimination d'un périphérique de stockage ou son transfert à un tiers, effacez toutes les données qui s'y trouvent à l'aide d'un logiciel de suppression disponible dans le commerce ou formatez ce même périphérique, puis remplissez-le complètement d'images ne contenant aucune information privée (par exemple des photos d'un ciel vide). Faites attention de ne pas vous blesser lors de la destruction physique des périphériques de stockage de données.

Avant d'éliminer l'appareil photo ou de le transférer à un tiers, vous devez également utiliser l'option **Réinitialiser tous les réglages** du menu Configuration pour supprimer les paramètres réseau et autres informations personnelles.

Normes prises en charge

- **DCF Version 2.0** : la norme DCF (Design Rule for Camera File System) est largement répandue dans le domaine des appareils photo numériques et garantit une compatibilité entre les différentes marques d'appareils photo.
- **Exif version 2.31** : l'appareil photo prend en charge le format Exif (Exchangeable Image File Format for Digital Still Cameras) version 2.31, une norme qui permet d'utiliser les informations enregistrées avec les photos pour garantir une reproduction optimale des couleurs lors d'une impression sur une imprimante compatible Exif.
- **PictBridge** : cette norme, conçue conjointement par les fabricants d'appareils photo numériques et d'imprimantes, permet l'impression directe des photos sur une imprimante sans passer par un ordinateur.
- **HDMI** : l'interface **HDMI (High-Definition Multimedia Interface)** est une norme pour les interfaces multimédia utilisées dans les composants électroniques et les périphériques AV grand public permettant de transmettre des données audiovisuelles et des signaux de contrôle vers des périphériques compatibles HDMI via un seul câble de connexion.

Cartes mémoire agréées

L'appareil photo est compatible avec les cartes mémoire SD, SDHC et SDXC, dont les cartes SDHC et SDXC compatibles avec UHS-I. Pour l'enregistrement et la lecture vidéo, il est recommandé d'utiliser des cartes UHS de classe 3 ou supérieure ; l'utilisation de cartes plus lentes peut provoquer l'interruption de l'enregistrement. Lorsque vous choisissez des cartes que vous prévoyez d'utiliser dans des lecteurs de cartes, vérifiez qu'elles sont compatibles avec ces lecteurs. Prenez contact avec le fabricant pour obtenir des informations sur les caractéristiques, le fonctionnement et les restrictions concernant l'utilisation.



Capacité des cartes mémoire

Le tableau suivant indique le nombre approximatif de photos qui peuvent être enregistrées sur une carte SanDisk SDSDXVE-032G-JNJIP de 32 Go avec différents réglages de qualité d'image et de taille d'image lorsque **DX (24 × 16)** est sélectionné pour **Choisir la zone d'image** (en avril 2019).

	Qualité d'image	Taille d'image	Taille du fichier ¹	Nombre d'images ¹	Capacité de la mémoire tampon ^{1, 2}
NEF (RAW)	12 bits	—	19,9 Mo	846	35
	14 bits		24,7 Mo	743	30
JPEG	Fine	Large	9,2 Mo	2100	71
		Moyenne	6,3 Mo	3400	100
		Petite	3,5 Mo	6200	100
	Normal	Large	5,5 Mo	4100	100
		Moyenne	3,3 Mo	6600	100
		Petite	1,8 Mo	11800	100
	Basic	Large	2,3 Mo	8000	100
		Moyenne	1,6 Mo	12600	100
		Petite	1,0 Mo	21600	100

- 1 Tous les chiffres sont approximatifs. La taille d'image, et par là même la capacité de la mémoire tampon et le nombre d'images pouvant être enregistrées, varient selon la scène enregistrée.
- 2 Nombre maximal de photos pouvant être stockées dans la mémoire tampon à une sensibilité de 100 ISO. Peut baisser si le contrôle automatique de la distorsion est activé.

Autonomie de l'accumulateur

La durée approximative des séquences vidéo ou le nombre de vues pouvant être enregistrées avec un accumulateur EN-EL25 entièrement chargé varie en fonction du mode moniteur.¹ Vous trouverez ci-dessous les chiffres relatifs aux photos² :

- **Viseur uniquement** : 280 photos
- **Moniteur uniquement** : 320 photos

Vous trouverez ci-dessous les chiffres relatifs aux vidéos³ :

- **Viseur uniquement** : 75 minutes
- **Moniteur uniquement** : 75 minutes

Certaines actions comme celles indiquées ci-dessous peuvent réduire l'autonomie de l'accumulateur :

- de longues sollicitations du déclencheur à mi-course
- des opérations de mise au point automatique répétées
- des prises de vues au format NEF (RAW)
- des vitesses d'obturation lentes
- l'utilisation des fonctionnalités Wi-Fi (réseau local sans fil) et Bluetooth de l'appareil photo
- l'utilisation d'accessoires en option connectés à l'appareil photo
- l'utilisation répétée du zoom
- la prise de vue à des températures ambiantes basses

Pour une utilisation optimale des accumulateurs Nikon EN-EL25, respectez les recommandations suivantes :

- Veillez à ce que les contacts de l'accumulateur restent propres. Des contacts sales peuvent réduire les performances de l'accumulateur.
- Utilisez les accumulateurs immédiatement après leur charge. Les accumulateurs peuvent perdre leur charge s'ils restent inutilisés.

- 1 L'autonomie varie selon l'état de l'accumulateur, la température, l'intervalle entre les prises de vues et la durée d'affichage des menus.
- 2 Norme CIPA. Mesure effectuée à 23 °C (±2 °C) avec un objectif NIKKOR Z DX 16–50mm f/3.5–6.3 VR dans les conditions de test suivantes : une photo prise avec les réglages par défaut toutes les 30 s.
- 3 Mesure effectuée à 23 °C (±2 °C) avec l'appareil photo paramétré sur ses réglages par défaut et un objectif NIKKOR Z DX 16–50mm f/3.5–6.3 VR dans les conditions préconisées par la CIPA (Camera and Imaging Products Association). Chaque vidéo peut durer jusqu'à 29 minutes et 59 secondes. L'enregistrement peut s'arrêter avant que cette limite ne soit atteinte si la température de l'appareil photo est élevée.

Manuel d'utilisation de l'objectif NIKKOR Z DX 16–50mm f/3.5–6.3 VR

Cette section fait office de manuel pour l'objectif NIKKOR Z DX 16–50mm f/3.5–6.3 VR. Elle est destinée aux acheteurs du kit avec objectif. Notez que les kits avec objectif ne sont pas disponibles dans certains pays ou certaines régions.

Utilisation de l'objectif

■ Descriptif de l'objectif : noms et fonctions

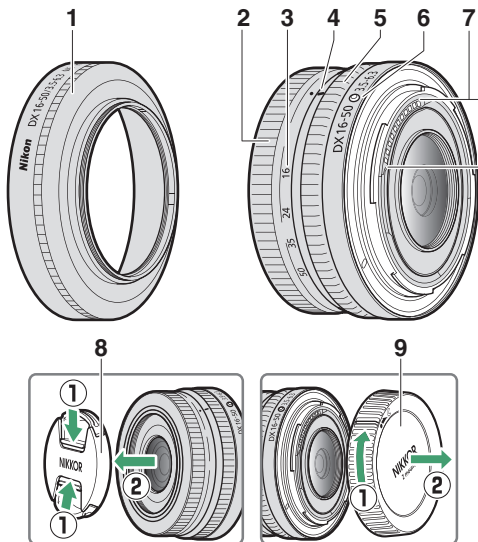

Remarque : le bouchon arrière fourni avec l'objectif du kit peut varier de celui représenté sur l'illustration, auquel cas vous pouvez le retirer sans effectuer l'étape ①.

1	Parasoleil d'objectif*	Le parasoleil bloque la lumière diffuse pouvant provoquer de la lumière parasite ou une image fantôme. Il permet aussi de protéger l'objectif.
2	Bague de zoom	Tournez cette bague pour effectuer un zoom avant ou arrière. Veillez à sortir l'objectif avant toute utilisation.
3	Échelle des focales	Définissez la focale approximative lorsque vous effectuez un zoom avant ou arrière.
4	Repère de l'échelle des focales	
5	Bague de réglage	<p>Mode autofocus sélectionné : en mode autofocus, tournez la bague pour modifier le réglage Mise au point (M/A) ou Ouverture attribué à l'aide de l'appareil photo. Pour en savoir plus, reportez-vous à la description de Définition réglages perso./Commandes perso (prise de vue) dans le manuel de l'appareil photo.</p> <p>Mode de mise au point manuelle sélectionné : tournez la bague pour effectuer la mise au point.</p>
6	Repère de montage de l'objectif	Référez-vous à ce repère lorsque vous fixez l'objectif sur l'appareil photo.
7	Contacts du microprocesseur	Utilisés pour transférer les données depuis ou vers l'appareil photo.
8	Bouchon avant d'objectif	—
9	Bouchon arrière d'objectif	—

* Disponible séparément.

■ ■ *Fixation et retrait*

Fixation de l'objectif

- 1** Mettez l'appareil photo hors tension, retirez le bouchon du boîtier et détachez le bouchon arrière de l'objectif.

- 2** Placez l'objectif sur le boîtier de l'appareil photo, en maintenant le repère de montage de l'objectif aligné sur le repère de montage du boîtier de l'appareil photo, puis faites pivoter l'objectif dans le sens inverse des aiguilles d'une montre jusqu'au déclic.

Retrait de l'objectif

- 1** Mettez l'appareil photo hors tension.

- 2** Maintenez appuyée la commande de déverrouillage de l'objectif tout en faisant pivoter ce dernier dans le sens des aiguilles d'une montre.

■ Avant toute utilisation

Cet objectif est rétractable et doit être sorti avant toute utilisation. Tournez la bague de zoom comme illustré, jusqu'à ce que l'objectif sorte en émettant un déclic. Il est possible de prendre des photos uniquement lorsque le repère des focales pointe sur des positions comprises entre 16 et 50 sur l'échelle des focales.

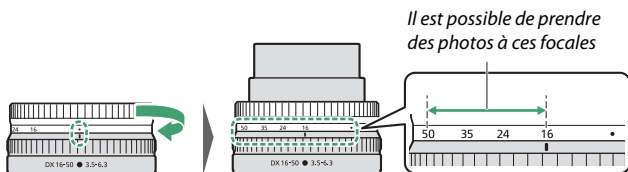

Pour rétracter l'objectif, tournez la bague de zoom dans le sens inverse, en vous arrêtant lorsque vous atteignez la position (●) sur l'échelle des focales.

Si vous mettez l'appareil photo sous tension alors que l'objectif est rétracté, un avertissement s'affiche. Sortez l'objectif avant toute utilisation.

■ ■ Fixation et retrait du parasoleil (en option)

Le parasoleil (disponible séparément) se visse directement dans le filetage situé à l'avant de l'objectif. Ne touchez pas la surface du verre de l'objectif et ne forcez pas.

Pour retirer le parasoleil, dévissez-le de l'objectif.

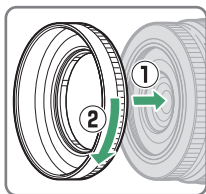

■ ■ Utilisation du flash intégré

- Des ombres seront visibles sur les photos si la lumière émise par le flash intégré est masquée par l'objectif ou le parasoleil. Retirez le parasoleil avant la prise de vue. Notez cependant que même si vous retirez le parasoleil, il se peut que des ombres soient toujours visibles à certaines focales et à certaines distances du sujet.
- Les focales auxquelles les flashes intégrés peuvent être utilisés dépendent de l'appareil photo ; consultez le manuel de l'appareil photo pour en savoir plus. Il est possible que le flash ne puisse pas éclairer l'intégralité du sujet aux focales plus courtes que celles indiquées.

■ Réduction de vibration (VR)

Vous pouvez activer ou désactiver la fonction de réduction de vibration intégrée à l'objectif à l'aide des commandes de l'appareil photo ; reportez-vous au manuel de l'appareil photo pour en savoir plus. La fonction de réduction de vibration atténue les phénomènes de flou provoqués par le bougé de l'appareil photo, ce qui permet de recourir à des vitesses d'obturation jusqu'à 4,5 fois plus lentes que celles normalement utilisées et d'augmenter ainsi le nombre de vitesses possibles.

Remarque : les effets de la fonction VR sur la vitesse d'obturation sont mesurés selon les normes de la CIPA (Camera and Imaging Products Association). Les objectifs de format DX sont évalués à l'aide d'un appareil photo de format DX dont la fonction VR intégrée est définie sur **Normal**. Les zooms sont réglés sur leur focale maximale lorsque les mesures sont effectuées.

■ ■ Lorsque l'objectif est fixé

- Le réglage de mise au point risque de changer si vous mettez l'appareil photo hors tension puis à nouveau sous tension après avoir fait le point. Si vous avez fait le point sur un emplacement sélectionné au préalable en attendant que votre sujet apparaisse, nous vous recommandons de ne pas mettre l'appareil photo hors tension tant que vous n'avez pas pris la photo.
- Si vous fixez cet objectif sur un appareil photo de format FX :
 - la zone d'image DX est sélectionnée, ce qui réduit le nombre de points AF disponibles et le nombre de pixels enregistrés, et
 - l'option **Photo de correction poussière** du menu Configuration se désactive.
- Les vidéos réalisées lorsque l'objectif est fixé sur un Z 6 et que 1920 × 1080 120p, 1920 × 1080 100p ou 1920 × 1080 ralenti est sélectionné pour **Taille d'image/cadence** dans le menu Prise de vue vidéo sont enregistrées avec les tailles d'image et les cadences suivantes :

- 1920 × 1080 ; 120p	→ 1920 × 1080 ; 60p
- 1920 × 1080 ; 100p	→ 1920 × 1080 ; 50p
- 1920 × 1080 ; 30p × 4 (ralenti)	→ 1920 × 1080 ; 30p
- 1920 × 1080 ; 25p × 4 (ralenti)	→ 1920 × 1080 ; 25p
- 1920 × 1080 ; 24p × 5 (ralenti)	→ 1920 × 1080 ; 24p

Précautions d'utilisation

- Ne prenez pas, ni ne tenez l'objectif ou l'appareil photo uniquement par le parasoleil.
- Veillez à ce que les contacts du microprocesseur restent propres.
- En raison de la conception du système de réduction de vibration, l'objectif risque d'émettre des cliquetis lorsqu'il est secoué. Ce phénomène n'est pas le signe d'un dysfonctionnement.
- Remettez les bouchons avant et arrière en place lorsque vous n'utilisez pas cet objectif.
- Pour protéger l'intérieur de l'objectif, rangez-le à l'abri du soleil.
- Ne laissez pas l'objectif dans des lieux humides ou dans des lieux où il risque d'être exposé à l'humidité. La formation de rouille sur les mécanismes internes peut provoquer des dommages irréparables.
- Ne laissez pas l'objectif à proximité de flammes ou dans d'autres lieux extrêmement chauds. La chaleur extrême peut endommager ou déformer les éléments externes composés de plastique renforcé.
- Les changements brusques de température peuvent être à l'origine d'une condensation préjudiciable à l'intérieur et à l'extérieur de l'objectif. Avant de faire passer l'objectif d'un environnement chaud à froid ou vice versa, rangez-le dans un sac ou dans une boîte en plastique pour ralentir le changement de température.
- Nous vous recommandons de ranger l'objectif dans un étui (disponible séparément) afin de le protéger des rayures lors du transport.

Entretien de l'objectif

- Normalement, enlever la poussière suffit pour nettoyer les surfaces en verre de l'objectif.
- Les taches, les traces de doigt et autres taches d'huile peuvent être retirées de la surface de l'objectif avec un tissu propre et doux en coton ou un chiffon optique légèrement imbibé d'une petite quantité d'éthanol ou de nettoyeur pour objectif. Essayez délicatement avec un mouvement circulaire à partir du centre vers l'extérieur, en prenant soin de ne pas laisser de traces, ni de toucher le verre avec les doigts.
- N'utilisez jamais de solvants organiques comme un diluant à peinture ou du benzène pour nettoyer l'objectif.
- Les filtres neutres (NC, disponibles séparément) et autres accessoires similaires permettent de protéger la lentille avant.
- Si vous n'avez pas l'intention d'utiliser l'objectif avant longtemps, rangez-le dans un endroit frais et sec pour éviter la moisissure et la rouille. Ne le rangez pas à la lumière directe du soleil ou avec des boules antimites de naphthaline ou de camphre.

Accessoires

■ ■ Accessoires fournis

- Bouchon avant d'objectif encliquetable 46 mm LC-46B
- Bouchon arrière d'objectif LF-N1 (un bouchon différent peut être fourni dans les kits avec objectif)

■ ■ Accessoires compatibles

- Étui d'objectif CL-C4
- Parasoleil à vis HN-40
- Filtres à vis 46 mm

✓ Filtres

- N'utilisez qu'un seul filtre à la fois.
- Retirez le parasoleil avant de fixer un filtre.

Caractéristiques techniques

Monture	Monture Nikon Z
Focale	16 – 50 mm
Ouverture maximale	f/3.5 – 6.3
Construction optique	9 lentilles en 7 groupes (dont 1 lentille ED et 4 lentilles asphériques)
Angle de champ	83°–31° 30' (zone d'image DX)
Échelle des focales	Graduée en millimètres (16, 24, 35, 50)
Système de mise au point	Système de mise au point interne
Réduction de vibration	Déplacement des lentilles à l'aide de voice coil motors (VCM)
Distance minimale de mise au point (mesurée à partir du plan focal)	<ul style="list-style-type: none">• Focale 16 mm : 0,25 m• Focale 24 mm : 0,2 m• Focale 35 mm : 0,23 m• Focale 50 mm : 0,3 m
Rapport de reproduction maximal	0,2×
Lamelles de diaphragme	7 (diaphragme circulaire)
Plage des ouvertures	<ul style="list-style-type: none">• Focale 16 mm : f/3.5–22• Focale 50 mm : f/6.3–40
Diamètre de fixation pour filtre	46 mm (P = 0,75 mm)
Dimensions	Environ 70 mm maximum de diamètre × 32 mm (distance à partir du plan d'appui de la monture d'objectif de l'appareil photo lorsque l'objectif est rétracté)
Poids	Environ 135 g

Nikon se réserve le droit de modifier à tout moment l'apparence, les caractéristiques et les performances de ce produit sans avis préalable.

Manuel d'utilisation de l'objectif NIKKOR Z DX 50–250mm f/4.5–6.3 VR

Cette section fait office de manuel pour l'objectif NIKKOR Z DX 50–250mm f/4.5–6.3 VR. Elle est destinée aux acheteurs du kit avec objectif. Notez que les kits avec objectif ne sont pas disponibles dans certains pays ou certaines régions.

Utilisation de l'objectif

■ Descriptif de l'objectif : noms et fonctions

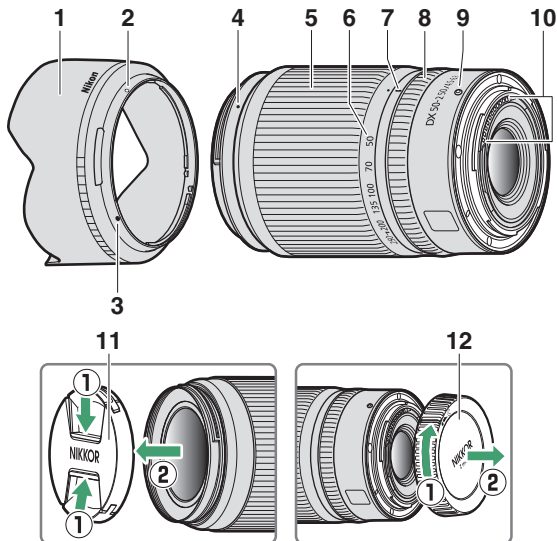

Remarque : le bouchon arrière fourni avec l'objectif du kit peut varier de celui représenté sur l'illustration, auquel cas vous pouvez le retirer sans effectuer l'étape ①.

1	Parasoleil d'objectif*	Le parasoleil bloque la lumière diffuse pouvant provoquer de la lumière parasite ou une image fantôme. Il permet aussi de protéger l'objectif.
2	Repère de verrouillage du parasoleil	Référez-vous à ces repères lorsque vous fixez le parasoleil.
3	Repère d'alignement du parasoleil	
4	Repère de montage du parasoleil	
5	Bague de zoom	Tournez cette bague pour effectuer un zoom avant ou arrière. Veillez à sortir l'objectif avant toute utilisation.
6	Échelle des focales	Définissez la focale approximative lorsque vous effectuez un zoom avant ou arrière.
7	Repère de l'échelle des focales	
8	Bague de réglage	<p>Mode autofocus sélectionné : en mode autofocus, tournez la bague pour modifier le réglage Mise au point (M/A) ou Ouverture attribué à l'aide de l'appareil photo. Pour en savoir plus, reportez-vous à la description de Définition réglages perso./Commandes perso (prise de vue) dans le manuel de l'appareil photo.</p> <p>Mode de mise au point manuelle sélectionné : tournez la bague pour effectuer la mise au point.</p>
9	Repère de montage de l'objectif	Référez-vous à ce repère lorsque vous fixez l'objectif sur l'appareil photo.
10	Contacts du microprocesseur	Utilisés pour transférer les données depuis ou vers l'appareil photo.
11	Bouchon avant d'objectif	—
12	Bouchon arrière d'objectif	—

* Disponible séparément.

■ ■ Fixation et retrait

Fixation de l'objectif

- 1** Mettez l'appareil photo hors tension, retirez le bouchon du boîtier et détachez le bouchon arrière de l'objectif.

- 2** Placez l'objectif sur le boîtier de l'appareil photo, en maintenant le repère de montage de l'objectif aligné sur le repère de montage du boîtier de l'appareil photo, puis faites pivoter l'objectif dans le sens inverse des aiguilles d'une montre jusqu'au déclic.

Retrait de l'objectif

- 1** Mettez l'appareil photo hors tension.

- 2** Maintenez appuyée la commande de déverrouillage de l'objectif tout en faisant pivoter ce dernier dans le sens des aiguilles d'une montre.

■ Avant toute utilisation

Cet objectif est rétractable et doit être sorti avant toute utilisation. Tournez la bague de zoom comme illustré, jusqu'à ce que l'objectif sorte en émettant un déclic. Il est possible de prendre des photos uniquement lorsque le repère des focales pointe sur des positions comprises entre 50 et 250 sur l'échelle des focales.

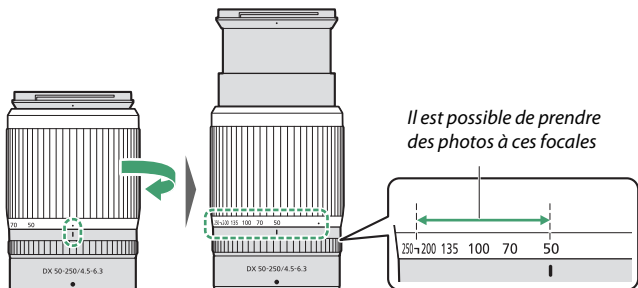

Pour rétracter l'objectif, tournez la bague de zoom dans le sens inverse, en vous arrêtant lorsque vous atteignez la position (●) sur l'échelle des focales.

Si vous mettez l'appareil photo sous tension alors que l'objectif est rétracté, un avertissement s'affiche. Sortez l'objectif avant toute utilisation.

■ Fixation et retrait du parasoleil (en option)

Alignez le repère de montage du parasoleil sur le repère d'alignement du parasoleil (①), puis tournez ce dernier (②) jusqu'à ce que le repère de montage s'aligne sur le repère de verrouillage du parasoleil (③).

Pour retirer le parasoleil, effectuez les étapes ci-dessus dans le sens inverse.

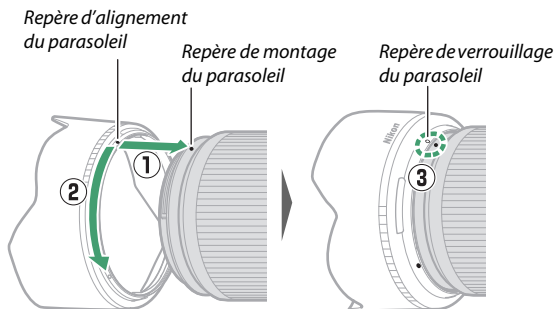

Lorsque vous fixez ou retirez le parasoleil, tenez-le près de son repère d'alignement (●) et évitez de saisir l'avant du parasoleil trop fermement. Le parasoleil peut être retourné et monté sur l'objectif lorsqu'il n'est pas utilisé.

■ ■ Utilisation du flash intégré

Des ombres seront visibles sur les photos si la lumière émise par le flash intégré est masquée par l'objectif ou le parasoleil. Retirez le parasoleil avant la prise de vue. Notez cependant que même si vous retirez le parasoleil, il se peut que des ombres soient toujours visibles à certaines focales et à certaines distances du sujet.

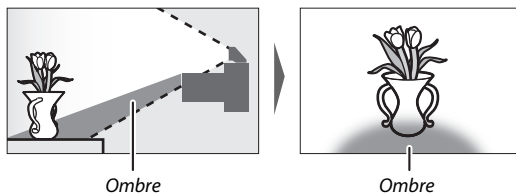

■ ■ Réduction de vibration (VR)

Vous pouvez activer ou désactiver la fonction de réduction de vibration intégrée à l'objectif à l'aide des commandes de l'appareil photo ; reportez-vous au manuel de l'appareil photo pour en savoir plus. La fonction de réduction de vibration atténue les phénomènes de flou provoqués par le bougé de l'appareil photo, ce qui permet de recourir à des vitesses d'obturation jusqu'à 5,0 fois plus lentes que celles normalement utilisées et d'augmenter ainsi le nombre de vitesses possibles.

Remarque : les effets de la fonction VR sur la vitesse d'obturation sont mesurés selon les normes de la CIPA (Camera and Imaging Products Association). Les objectifs de format DX sont évalués à l'aide d'un appareil photo de format DX dont la fonction VR intégrée est définie sur **Normal**. Les zooms sont réglés sur leur focale maximale lorsque les mesures sont effectuées.

■ ■ Lorsque l'objectif est fixé

- Le réglage de mise au point risque de changer si vous mettez l'appareil photo hors tension puis à nouveau sous tension après avoir fait le point. Si vous avez fait le point sur un emplacement sélectionné au préalable en attendant que votre sujet apparaisse, nous vous recommandons de ne pas mettre l'appareil photo hors tension tant que vous n'avez pas pris la photo.
- Si vous fixez cet objectif sur un appareil photo de format FX :
 - la zone d'image DX est sélectionnée, ce qui réduit le nombre de points AF disponibles et le nombre de pixels enregistrés, et
 - l'option **Photo de correction poussière** du menu Configuration se désactive.
- Les vidéos réalisées lorsque l'objectif est fixé sur un Z 6 et que 1920 × 1080 120p, 1920 × 1080 100p ou 1920 × 1080 ralenti est sélectionné pour **Taille d'image/cadence** dans le menu Prise de vue vidéo sont enregistrées avec les tailles d'image et les cadences suivantes :

- 1920 × 1080 ; 120p	→ 1920 × 1080 ; 60p
- 1920 × 1080 ; 100p	→ 1920 × 1080 ; 50p
- 1920 × 1080 ; 30p × 4 (ralenti)	→ 1920 × 1080 ; 30p
- 1920 × 1080 ; 25p × 4 (ralenti)	→ 1920 × 1080 ; 25p
- 1920 × 1080 ; 24p × 5 (ralenti)	→ 1920 × 1080 ; 24p

Précautions d'utilisation

- Ne prenez pas, ni ne tenez l'objectif ou l'appareil photo uniquement par le parasoleil.
- Veillez à ce que les contacts du microprocesseur restent propres.
- En raison de la conception du système de réduction de vibration, l'objectif risque d'émettre des cliquetis lorsqu'il est secoué. Ce phénomène n'est pas le signe d'un dysfonctionnement.
- Remettez les bouchons avant et arrière en place lorsque vous n'utilisez pas cet objectif.
- Pour protéger l'intérieur de l'objectif, rangez-le à l'abri du soleil.
- Ne laissez pas l'objectif dans des lieux humides ou dans des lieux où il risque d'être exposé à l'humidité. La formation de rouille sur les mécanismes internes peut provoquer des dommages irréparables.
- Ne laissez pas l'objectif à proximité de flammes ou dans d'autres lieux extrêmement chauds. La chaleur extrême peut endommager ou déformer les éléments externes composés de plastique renforcé.
- Les changements brusques de température peuvent être à l'origine d'une condensation préjudiciable à l'intérieur et à l'extérieur de l'objectif. Avant de faire passer l'objectif d'un environnement chaud à froid ou vice versa, rangez-le dans un sac ou dans une boîte en plastique pour ralentir le changement de température.
- Nous vous recommandons de ranger l'objectif dans un étui (disponible séparément) afin de le protéger des rayures lors du transport.

Entretien de l'objectif

- Normalement, enlever la poussière suffit pour nettoyer les surfaces en verre de l'objectif.
- Les taches, les traces de doigt et autres taches d'huile peuvent être retirées de la surface de l'objectif avec un tissu propre et doux en coton ou un chiffon optique légèrement imbibé d'une petite quantité d'éthanol ou de nettoyeur pour objectif. Essayez délicatement avec un mouvement circulaire à partir du centre vers l'extérieur, en prenant soin de ne pas laisser de traces, ni de toucher le verre avec les doigts.
- N'utilisez jamais de solvants organiques comme un diluant à peinture ou du benzène pour nettoyer l'objectif.
- Les filtres neutres (NC, disponibles séparément) et autres accessoires similaires permettent de protéger la lentille avant.
- Si vous n'avez pas l'intention d'utiliser l'objectif avant longtemps, rangez-le dans un endroit frais et sec pour éviter la moisissure et la rouille. Ne le rangez pas à la lumière directe du soleil ou avec des boules antimites de naphthaline ou de camphre.

Accessoires

■ ■ Accessoires fournis

- Bouchon avant d'objectif encliquetable 62 mm LC-62B
- Bouchon arrière d'objectif LF-N1 (un bouchon différent peut être fourni dans les kits avec objectif)

■ ■ Accessoires compatibles

- Pochette d'objectif CL-C1
- Parasoleil à baïonnette HB-90A
- Filtres à vis 62 mm

✓ Filtres

- N'utilisez qu'un seul filtre à la fois.
- Retirez le parasoleil avant de fixer un filtre ou de faire pivoter un filtre polarisant circulaire.

Caractéristiques techniques

Monture	Monture Nikon Z
Focale	50 – 250 mm
Ouverture maximale	f/4.5 – 6.3
Construction optique	16 lentilles en 12 groupes (dont 1 lentille ED)
Angle de champ	31° 30'–6° 30' (zone d'image DX)
Échelle des focales	Graduée en millimètres (50, 70, 100, 135, 200, 250)
Système de mise au point	Système de mise au point interne
Réduction de vibration	Déplacement des lentilles à l'aide de voice coil motors (VCM)
Distance minimale de mise au point (mesurée à partir du plan focal)	<ul style="list-style-type: none">• Focale 50 mm : 0,5 m• Focale 70 mm : 0,52 m• Focale 100 mm : 0,58 m• Focale 135 mm : 0,65 m• Focale 200 mm : 0,83 m• Focale 250 mm : 1,0 m
Rapport de reproduction maximal	0,23x
Lamelles de diaphragme	7 (diaphragme circulaire)
Plage des ouvertures	<ul style="list-style-type: none">• Focale 50 mm : f/4.5–22• Focale 250 mm : f/6.3–32
Diamètre de fixation pour filtre	62 mm (P = 0,75 mm)
Dimensions	Environ 74 mm maximum de diamètre × 110 mm (distance à partir du plan d'appui de la monture d'objectif de l'appareil photo lorsque l'objectif est rétracté)
Poids	Environ 405 g

Nikon se réserve le droit de modifier à tout moment l'apparence, les caractéristiques et les performances de ce produit sans avis préalable.

Objectifs pouvant occulter le flash intégré et l'illuminateur d'assistance AF

Les objectifs répertoriés dans cette section risquent d'occulter le flash intégré ou l'illuminateur d'assistance AF dans certaines conditions :

Illuminateur d'assistance AF

La portée de l'illuminateur d'assistance AF est d'environ 1,0–3,0 m. Si vous l'utilisez, choisissez un objectif dont la focale est comprise entre 16–300 mm. Certains objectifs peuvent bloquer l'illuminateur à certaines distances de mise au point.

- Retirez les parasoleils lorsque vous utilisez l'illuminateur.
- Les objectifs suivants interfèrent avec l'illuminateur d'assistance AF :

Objectifs empêchant l'utilisation de l'illuminateur d'assistance AF pour l'autofocus	
NIKKOR Z 14–30mm f/4 S	
Objectifs limitant la portée d'utilisation de l'illuminateur d'assistance AF pour l'autofocus	
NIKKOR Z 24–70mm f/2.8 S	Il n'est pas possible d'utiliser l'illuminateur d'assistance AF pour l'autofocus à des distances inférieures à 2,5 m.

Flash intégré

Le flash intégré peut être utilisé avec des objectifs dont la focale est de 16–300 mm, bien que dans certains cas, il risque de ne pas pouvoir éclairer le sujet dans son intégralité à certaines distances ou avec certaines focales en raison des ombres projetées par l'objectif.

- Les coins de l'image peuvent s'assombrir à des focales inférieures à 16 mm.
- Le NIKKOR Z 14–30mm f/4 S projette des ombres sur les photos prises avec le flash intégré à toutes les focales. Les autres objectifs limitant l'utilisation du flash intégré sont indiqués ci-dessous :

Objectif	Focale minimale sans ombre/distance de mise au point minimale sans ombre
NIKKOR Z DX 16–50mm f/3.5–6.3 VR	16 mm/0,6 m 24–50 mm/Aucun vignettage
NIKKOR Z 24–70mm f/2.8 S	70 mm/1 m
NIKKOR Z DX 50–250mm f/4.5–6.3 VR	50 mm/1 m 70 mm/0,8 m 100–250 mm/Aucun vignettage

✓ Atténuation des yeux rouges

Les objectifs qui empêchent le sujet de voir le témoin d'atténuation des yeux rouges risquent de compromettre le bon fonctionnement de la fonction d'atténuation des yeux rouges.

✓ En savoir plus sur le flash intégré

- Le flash intégré a une portée minimale de 60 cm environ.
- Retirez tout parasoleil pour éviter les ombres.

Remarque : des ombres sont visibles sur les photos lorsque l'objectif bloque la lumière émise par le flash.

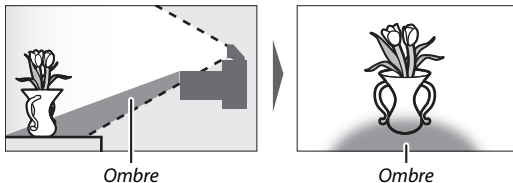

Marques commerciales et licences

Informations concernant les marques commerciales

IOS est une marque commerciale ou une marque déposée de Cisco Systems, Inc., aux États-Unis et/ou dans d'autres pays et est utilisée sous licence. Windows est soit une marque déposée, soit une marque commerciale de Microsoft Corporation aux États-Unis et/ou dans d'autres pays. Mac, macOS, OS X, Apple®, App Store®, les logos Apple, iPhone®, iPad® et iPod touch® sont des marques commerciales d'Apple Inc., enregistrées aux États-Unis et/ou dans d'autres pays. Android, Google Play et le logo Google Play sont des marques commerciales de Google LLC. Le robot Android est reproduit ou modifié à partir de travaux créés et partagés par Google, et utilisé conformément aux conditions décrites dans la licence d'attribution Creative Commons 3.0. PictBridge est une marque commerciale de la CIPA (Camera and Imaging Products Association). Les logos SD, SDHC et SDXC sont des marques commerciales de SD-3C, LLC. HDMI, le logo HDMI et High-Definition Multimedia Interface sont des marques commerciales ou des marques déposées de HDMI Licensing LLC.

HDMI

Wi-Fi et le logo Wi-Fi sont des marques commerciales ou des marques déposées de la Wi-Fi Alliance. La marque et les logos Bluetooth® sont des marques déposées appartenant à Bluetooth SIG, Inc. et leur utilisation par Nikon Corporation s'effectue sous licence.

Tous les autres noms de marques mentionnés dans ce manuel ou dans les autres documentations fournies avec votre matériel Nikon sont des marques commerciales ou des marques déposées de leurs détenteurs respectifs.

Use of the Made for Apple badge means that an accessory has been designed to connect specifically to the Apple products identified in the badge, and has been certified by the developer to meet Apple performance standards. Apple is not responsible for the operation of this device or its compliance with safety and regulatory standards. Please note that the use of this accessory with an Apple product may affect wireless performance.

Licence FreeType (FreeType2)

Certaines parties de ce logiciel sont protégées par copyright © 2012 The FreeType Project (<https://www.freetype.org>). Tous droits réservés.

Licence MIT (HarfBuzz)

Certaines parties de ce logiciel sont protégées par copyright © 2018 The HarfBuzz Project (<https://www.freedesktop.org/wiki/Software/HarfBuzz>). Tous droits réservés.

AVC Patent Portfolio License

CE PRODUIT EST ACCORDÉ SOUS LICENCE CONFORMÉMENT À L'AVC PATENT PORTFOLIO LICENSE POUR UNE UTILISATION PERSONNELLE ET NON LUCRATIVE PAR UN CONSOMMATEUR EN VUE DE (i) ENCODER DES VIDÉOS SELON LA NORME AVC (« VIDÉO AVC ») ET/OU (ii) DÉCODER DES VIDÉOS AVC QUI ONT ÉTÉ ENCODÉES PAR UN CONSOMMATEUR DANS LE CADRE D'UNE ACTIVITÉ PERSONNELLE ET NON LUCRATIVE ET/OU QUI ONT ÉTÉ OBTENUES AUPRÈS D'UN FOURNISSEUR DE VIDÉOS POSSÉDANT UNE LICENCE L'AUTORISANT À FOURNIR DES VIDÉOS AVC. AUCUNE LICENCE N'EST ACCORDÉE EFFECTIVEMENT OU IMPLICITEMENT POUR TOUT AUTRE USAGE. DES INFORMATIONS SUPPLÉMENTAIRES PEUVENT ÊTRE OBTENUES AUPRÈS DE MPEG LA, L.L.C. VISITEZ <https://www.mpegla.com>.

 **Licence de la base de données des caractères Unicode® (Unicode® Character Database)**

Ce logiciel intègre le code open source de Unicode® Character Database. La licence de ce code open source est indiquée ci-dessous.

COPYRIGHT AND PERMISSION NOTICE

Copyright © 1991-2019 Unicode, Inc. All rights reserved.

Distributed under the Terms of Use in

<https://www.unicode.org/copyright.html>.

Permission is hereby granted, free of charge, to any person obtaining a copy of the Unicode data files and any associated documentation (the "Data Files") or Unicode software and any associated documentation (the "Software") to deal in the Data Files or Software without restriction, including without limitation the rights to use, copy, modify, merge, publish, distribute, and/or sell copies of the Data Files or Software, and to permit persons to whom the Data Files or Software are furnished to do so, provided that either































- (a) this copyright and permission notice appear with all copies of the Data Files or Software, or
- (b) this copyright and permission notice appear in associated Documentation.

























THE DATA FILES AND SOFTWARE ARE PROVIDED "AS IS", WITHOUT WARRANTY OF ANY KIND, EXPRESS OR IMPLIED, INCLUDING BUT NOT LIMITED TO THE WARRANTIES OF MERCHANTABILITY, FITNESS FOR A PARTICULAR PURPOSE AND NONINFRINGEMENT OF THIRD PARTY RIGHTS. IN NO EVENT SHALL THE COPYRIGHT HOLDER OR HOLDERS INCLUDED IN THIS NOTICE BE LIABLE FOR ANY CLAIM, OR ANY SPECIAL INDIRECT OR CONSEQUENTIAL DAMAGES, OR ANY DAMAGES WHATSOEVER RESULTING FROM LOSS OF USE, DATA OR PROFITS, WHETHER IN AN ACTION OF CONTRACT, NEGLIGENCE OR OTHER TORTIOUS ACTION, ARISING OUT OF OR IN CONNECTION WITH THE USE OR PERFORMANCE OF THE DATA FILES OR SOFTWARE.

Except as contained in this notice, the name of a copyright holder shall not be used in advertising or otherwise to promote the sale, use or other dealings in these Data Files or Software without prior written authorization of the copyright holder.

Index

Symboles

 (Mode Auto)40, 44
P (Auto programmé)75, 76
S (Auto à priorité vitesse)75, 76
A (Auto à priorité ouverture)75, 77
M (Manuel)75, 78
U1/U275, 82
SCN (Scène)75, 84
 (Portrait)85
 (Paysage)85
 (Enfants)85
 (Sport)86
 (Gros plan)86
 (Portrait de nuit)86
 (Paysage de nuit)87
 (Fête/intérieur)87
 (Plage/neige)87
 (Coucher de soleil)88
 (Aurore/crépuscule)88
 (Animaux domestiques)88
 (Bougie)89
 (Floraison)89
 (Couleurs d'automne)89
f1 (Aliments)90
EFCT (Effets spéciaux)75, 91
 (Vision nocturne)92
VI (Très vif et contrasté)92
POP (Pop)92
 (Illustration photo)93, 96
 (Effet appareil photo jouet)93, 96
 (Effet miniature)94, 97
 (Couleur sélective)94, 98
 (Silhouette)95
 (High-key)95
 (Low-key)95
 (Vue par vue)135, 262
 (Continu L)135
 (Continu H)135
 (Continu H (étendu))135
 (Retardateur)135, 138
 (Mode silencieux)71

 (Obturation électro. au 1er rideau)279
 (Obturateur mécanique)279
 (AF zone réduite)54
 (AF point sélectif)54
 (AF zone dynamique)55
 (AF zone large (S))55
 (AF zone large (L))55
 (AF zone automatique)56
 (Mesure matricielle)131
 (Mesure pondérée centrale)131
 (Mesure spot)131
 (Mesure pondérée sur les hautes lumières)131
 (Atténuation des yeux rouges) 108, 129
 (Synchro lente)108, 129
 (Synchro sur le second rideau) 108, 129
 (Correction d'exposition)102
Commande 48, 149
Commande 50, 168
Commande MENU21
Commande ISO100, 101
Commande  (Om)20, 74, 104
Commande 20, 23, 149
Commande 20, 149, 166
Commande i24, 114
Commande 21
 (Indicateur de mise au point)65
 (Témoin de disponibilité du flash)435
Icône 39

Chiffres

1 : 1 (16 × 16)128
16 : 9 (24 × 14)128

A

Accessoires437
Accumulateur31, 32
Accumulateur de l'horloge39

Accumulateur Li-ion	31, 437, 460
Activation AF	270
Adaptateur de charge	437, 439, 450
Adresse IP	321, 361
Adresse MAC	322
AF	51, 269
AF détection des visages	58
AF détection des yeux.....	58
AF faible lumière	271
AF point sélectif.....	54, 140, 148
AF zone automatique.....	56
AF zone dynamique.....	55, 140
AF zone large.....	55, 140, 148
AF zone réduite	54, 140
AF-C	52
AF-F	52, 148
Affichage des hautes lumières.....	304
Affichage des images	150, 184
Affichage des informations 18, 310, 426	
Affichage données de position.....	317
Affichage du quadrillage	281
Afficher tout en mode continu	281
AF-S	52
Aide.....	23
Android	377
Aperçu des données.....	158
Appliquer réglages à visée écran.....	281
Appuyer sur le déclencheur à mi- course.....	42
Appuyer sur le déclencheur jusqu'en fin de course	43
Après effacement	184
Assistance AF.....	42, 272
Association d'appareils.....	389
Atténuateur	264
Atténuation des yeux rouges... 108, 129	
Authentification/chiffrement.....	319
Auto à priorité ouverture	77
Auto à priorité vitesse	76
Auto programmé.....	76
Autofocus	51, 269
Automatique (Balance des blancs)... 68, 120	
Automatique (Régler le Picture Control).....	116

Autonomie de l'accumulateur	464
AWL optique	406, 408

B

Bague de réglage.....	65, 466, 476
Bague MAP manuelle mode AF.....	273
Balance des blancs	67, 120
Bluetooth.....	377
Bouchon de boîtier	36, 437
Bracketing automatique	217
Bracketing de l'exposition.....	218
Bracketing de la balance des blancs 222	
Bracketing du D-Lighting actif.....	225
Bulb (pose B)	80

C

Cadence de prise de vue.....	136, 143
Cadence prise de vue en CL.....	278
Camera Control Pro 2.....	442
Capacité des cartes mémoire.....	463
Capteur d'image	2, 447
Caractéristiques techniques.....	451
Carte mémoire.....	32, 462, 463
Centre de téléchargement.....	iv
Chargement de l'accumulateur	31
Chargeur d'accumulateur	31, 460
Choisir la zone d'image	193
Choisir le début/la fin.....	162
Choisir température de couleur (Balance des blancs)	69, 122, 200
Classement	187
Commande d'enregistrement vidéo.45	
Commande d'ouverture du flash.....29, 107	
Commande de réglage dioptrique	7
Commande DISP	18
Commande du mode moniteur	8
Commande Fn1	27
Commande Fn2	27
Commande lâchée + molette	296
Commande OK	292
Commande WPS	358
Commandes de fonction	27

Commandes perso (prise de vue).....	286
Commandes perso (visualisation) ...	292
Commandes personnalisées	298
Commandes tactiles	12, 63, 316
Comme les réglages photo	141
Comparaison côte à côte.....	343
Connecter au périphérique mobile	318
Connecteur HDMI.....	399
Connexion à des ordinateurs	351
Connexion à des périphériques mobiles.....	369
Connexion aisée.....	358
Connexion directe à l'ordinateur	353
Connexion Wi-Fi.....	320
Contacts du microprocesseur ..	466, 476
Continu H.....	135
Continu H (étendu)	135
Continu L	135
Contrôle auto. de la distorsion	211, 261
Contrôle de la distorsion.....	338
Contrôle de la sensibilité auto.	101, 196
Contrôle de la sensibilité auto. ⚡	283
Contrôle du flash	213, 404
Contrôle du vignetage.....	211, 261
Correction d'exposition.....	102, 274, 283
Correction de la diffraction	211, 261
Correction des yeux rouges	337
Correction du flash.....	111, 216
Correction expo. pour flash	283
Couleur sélective	98
D	
Date et heure.....	307
DCF.....	461
Décalage du programme.....	76
Déclencheur	42, 43
Déclencheur tactile	12, 63
Déconnexion et reconnexion.....	368
Définition réglages perso. ..	27, 286, 298
Délai d'extinction.....	277
Dépannage	409
Désélection des images.....	365
Délect. visage-yeux AF zone auto ...	269
Détecteur oculaire.....	7
Diaporama	186
D-Lighting.....	336
D-Lighting actif	133
Données d'exposition.....	152
Données de position	157, 317
Données de prise de vue	155
Dossier de stockage.....	189
Dossier de visualisation.....	183
DX.....	128
E	
Échelle des focales	468, 478
Economie d'énergie	325
Écran tactile	12, 63
Éditer la vidéo	162, 343
Effacer	50, 168, 183
Effacer l'image en cours	50, 168
Effacer les images sélectionnées	169
Effacer toutes les images	169
Effet miniature	97
Effets de filtres	119
Enregistrement NEF (RAW)	195
Enregistrer la vue actuelle	165
Enregistrer réglages utilisateur .	82, 306
Enregistreurs HDMI.....	400
Ensoleillé (Balance des blancs) ..	68, 120
Envoi automatique	322, 365
Envoyer si éteint	319
Équilibre couleur du viseur	309
Erreurs (connexions sans fil)	390
Espace colorimétrique.....	209
Établir la connexion Wi-Fi.....	319
Exif.....	461
Exposition.....	102, 274
Extensions	193
F	
Faire défiler	14
Fixation de l'objectif.....	36
Flash	129, 401, 432
Flash (Balance des blancs).....	69, 120
Flash désactivé	109, 129
Flash intégré.....	29, 107
Flash/ambiance i-TTL standard	432

Fluorescent (Balance des blancs).....	68, 120
Focale.....	468, 478
Fonction Loupe.....	15, 154, 166
Format de la date.....	307
Formater la carte mémoire.....	306
Fuseau horaire.....	307
Fuseau horaire et date.....	307

G

Gérer le Picture Control.....	206, 260
Grande plage dynamique (HDR).....	234
Guide des menus.....	171

H

Hautes lumières.....	66, 131, 153
HDMI.....	317, 399, 461
Heure d'été.....	307
Hi.....	100
Histogramme.....	153, 154
Horizon virtuel.....	18, 19
Horloge.....	39

I

Illustration photo.....	96
Imagette.....	15, 150
Incandescent (Balance des blancs) ..	68, 120
Incrément de l'exposition.....	274
Indicateur d'exposition.....	79
Indicateur de mise au point.....	65
Informations concernant les marques commerciales.....	487
Informations de copyright.....	315
Informations sur le fichier.....	152
Informations sur les photos.....	151
Intervallomètre.....	239
Inverser les indicateurs.....	296
iOS.....	383
i-TTL.....	403, 404, 432

J

JPEG.....	126
-----------	-----

L

L (large).....	128
Langue (Language).....	306
Légende des images.....	314
Limiter le choix des zones d'image.....	279
Lumière naturelle auto (Balance des blancs).....	68, 120
Luminosité du moniteur.....	307
Luminosité du viseur.....	308

M

M (moyenne).....	128
Manuel.....	78, 404
Marquage de conformité.....	324
Mémo expo par déclencheur.....	276
Mémoire tampon.....	137
Mémorisation de l'AF.....	104, 105
Mémorisation de l'exposition ..	104, 105
Mémorisation de l'exposition automatique.....	104, 105
Mémorisation de la mise au point..	104, 105
Mémorisation FV.....	112, 436
Menu Configuration.....	180, 305
Menu personnalisé.....	345
Menu Prise de vue photo.....	172, 188
Menu Prise de vue vidéo.....	175, 257
Menu Retouche.....	327
Menu Visualisation.....	171, 182
Messages d'erreur.....	417, 419
Mesure.....	131
Mesure matricielle.....	131
MF.....	52
Microphone.....	145, 438
Microphone externe.....	145, 438
Mired.....	200
Mise au point manuelle.....	52, 65
Mise en relief.....	281
Mode autoportrait.....	13, 317
Mode avion.....	317
Mode de déclenchement.....	135
Mode de déclenchement continu..	135, 262
Mode de flash.....	108, 129

Mode de mise au point.....	51
Mode de zone AF	54
Mode effets spéciaux	91
Mode infrastructure.....	352, 357
Mode point d'accès.....	352, 353
Mode Scène	84
Mode silencieux	71, 256
Mode Wi-Fi	371
Molette de commande	9, 294
Molette de commande principale.....	9
Molette de commande secondaire.....	9
Moniteur	5, 12, 423
Moniteur inclinable.....	3
Monochrome (Régler le Picture Control)	116
Monture d'objectif	36

N

NEF (RAW).....	126, 195
Netteté du viseur	7
Neutre (Régler le Picture Control)....	116
Niveau de charge de l'accumulateur.	34
Nom de fichier	193, 258
Nombre de points AF	270
Nombre de prises de vues.....	464
Nombre de vues maximal.....	278
Nombre de vues restantes	34
Nuageux (Balance des blancs) ...	68, 120
Numéro de série du produit	4
NX Studio.....	73, 392, 442

O

Objectif	36, 465, 475
Objectifs compatibles	422, 451
Oculaire du viseur.....	7, 438
Ombre (Balance des blancs)	120
Options de signal sonore.....	316
Options de visualisation.....	183
Options télécde sans fil (ML-L7)	323
Ouverture	77
Ouverture maximale.....	435

P

Paramètres du réseau	321, 353, 357
----------------------------	---------------

Paysage (Régler le Picture Control). 116	
Périphérique mobile (smartphone ou tablette).....	132, 318, 369
Perso. molettes commande.....	294
Personnaliser le menu i	25, 285, 297
Perspective	339
Photo de correction poussière	312
Photo si carte absente ?	325
PictBridge	396, 461
Picture Control	116, 204, 260
Picture Control créatif.....	116
Picture Control personnalisé...205,206, 260	
Pondérée centrale.....	131, 275
Pondérée sur les hautes lumières....	131
Portrait (Régler le Picture Control) ..	116
Pré-éclairage pilote	113
Pré-réglage manuel (Balance des blancs)	69, 123, 202
Priorité en mode AF-C	269
Prise de vue photographique à distance.....	369
Prise de vue photographique avec flashes asservis	401, 405
Problèmes et solutions.....	410
Protecteur de l'oculaire du viseur....	438
Protection des photos	74

Q

Qualité d'image.....	126, 194
Qualité des vidéos.....	143, 258

R

Rafale	262
Ralentis.....	144
Recadrage rapide	159
Recadrer.....	159, 333
Recadrer la vidéo	343
Rechercher un réseau Wi-Fi	358
Redimensionner.....	334
Redresser	337
Réduction du bruit.....	210
Réduction du bruit du vent	264
Réduction du bruit ISO	210, 260

Réduction du scintillement.....	212, 261
Réglage de l'accentuation.....	119
Réglage précis de l'AF.....	311
Réglage précis de la balance des blancs 121, 198	
Réglage précis expo. opti.....	275
Réglages par défaut.....	171, 409
Réglages personnalisés.....	176, 265
Réglages récents.....	345, 349
Réglages utilisateur.....	82, 306
Régler le Picture Control ..	116, 204, 260
Réinitialisation des réglages par défaut 409	
Réinitialiser.....	189, 258, 268, 326
Réinitialiser menu PDV photo.....	189
Réinitialiser menu Prise de vue vidéo.... 258	
Réinitialiser régl. utilisateur.....	83, 306
Réinitialiser réglages perso.....	268
Réinitialiser tous les réglages.....	326
Repère de montage de l'objectif.....	36
Repère du plan focal.....	66
Réponse en fréquence.....	264
Retardateur.....	135, 138, 276
Retouche rapide.....	336
Retrait de l'objectif de l'appareil photo 37	
Rognage des vidéos.....	162, 343
Rotation des images.....	150, 185
RVB.....	153, 193, 209

S

S (petite).....	128
Saisie de texte.....	16, 190
Saisie du code PIN WPS.....	358
Saturé (Régler le Picture Control)	116
Se connecter à l'ordinateur.....	320, 391
Sélect. pr le périphérique mobile	161
Sélect./désélect. images.....	161
Sélecteur de mode.....	9, 75
Sélecteur du mode photo/vidéo. 40, 44	
Sélecteur multidirectionnel.....	21
Sélection automatique de l'affichage .8	
Sélection des images à transférer....	364

Sélectionner les dates.....	169, 170
Sens du bracketing.....	284
Sensibilité.....	100
Sensibilité (ISO).....	100, 196, 259
Sensibilité du microphone.....	145, 263
Sensibilité du suivi AF.....	303
Sensibilité maximale.....	101, 196
Séquence numérique images.....	280
SnapBridge.....	39, 369
Spot.....	131
SSID.....	319, 353, 358
Standard (Régler le Picture Control) 116	
Suivi du sujet.....	62
Superposition des images.....	340
Surimpression.....	227
Synchro lente.....	108, 129
Synchro sur le second rideau ... 108, 129	
Synchro ultra-rapide Auto FP.....	282
Système d'éclairage créatif (CLS).....	432

T

Taille.....	128, 194
Taille d'image.....	128, 194
Taille d'image/cadence.....	143, 258
Témoin de charge.....	439, 440
Témoin de disponibilité du flash.....	435
Température de couleur.....	69, 122, 200
Temporisation de l'exposition.....	278
Temporisation du mode veille... 43, 277	
Time (pose T).....	80
Traitement NEF (RAW).....	330
Trépid.....	80
Type d'obturateur.....	279
Type de fichier vidéo.....	258

U

Uniforme (Régler le Picture Control) 116	
USB.....	396
Utilisation d'un flash installé sur le boîtier.....	402

V

Version du firmware.....	326
--------------------------	-----

Vidéo accélérée	249
Vidéos	44, 48, 141
Viseur.....	7, 429
Visualisation.....	14, 48, 149
Visualisation plein écran	14, 48, 149
Vitesse d'obturation	76, 78
Vitesse d'obturation flash	283
Vitesse d'obturation minimale.....	196
Vitesse de l'AF	303
Vitesse de synchro. flash	282
Volume	49, 316
VR électronique	147, 263
VR optique.....	139, 216, 263
Vue par vue	135, 262

W

WB (Balance des blancs).....	67, 120
Wi-Fi.....	132, 351
Wireless Transmitter Utility.....	351

Z

Zone d'image	193
--------------------	-----

Fonctions supplémentaires

Mise à jour du firmware de l'appareil photo

Pour afficher la version du firmware de l'appareil photo ou mettre à jour le firmware de l'appareil photo, sélectionnez **Versión du firmware** dans le menu Configuration. Le dernier firmware du Z 50 est téléchargeable depuis le Centre de téléchargement de Nikon. <https://downloadcenter.nikonimglib.com/>

Fonctionnalités disponibles avec la version de firmware « C » 2.10

Les nouvelles fonctionnalités disponibles avec la version 2.10 du firmware « C » de l'appareil photo sont décrites ci-dessous.

Enregistrement de la position de mise au point

Une option appelée **Enregistrer position mise au point** a été ajoutée au menu Configuration. Si **Oui** est sélectionné, la position de mise au point en vigueur au moment de la mise hors tension de l'appareil photo sera restaurée lors de la prochaine mise sous tension de l'appareil photo.

- La position de mise au point peut changer suite au réglage du zoom ou avec les fluctuations de la température ambiante.
- Cette option s'applique uniquement lorsque l'appareil photo est utilisé avec des objectifs autofocus à monture Z.
- Lorsque **Oui** est sélectionné, le temps de démarrage de l'appareil photo peut augmenter.

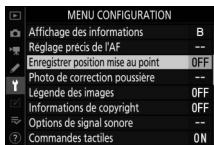

Il est interdit de reproduire une partie ou l'intégralité de ce manuel sous quelque forme que ce soit (à l'exception d'une brève citation dans un article ou un essai), sans autorisation écrite de NIKON CORPORATION.

NIKON CORPORATION

© 2019 Nikon Corporation



SB2H07(13)
6MOA3013-07