

KENWOOD

KAP00.000GY

instructions

istruzioni

instrucciones

Bedienungsanleitungen

gebruiksaanwijzing

Instrukcja obsługi







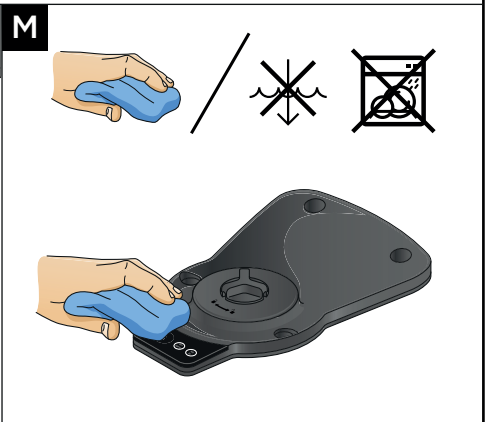
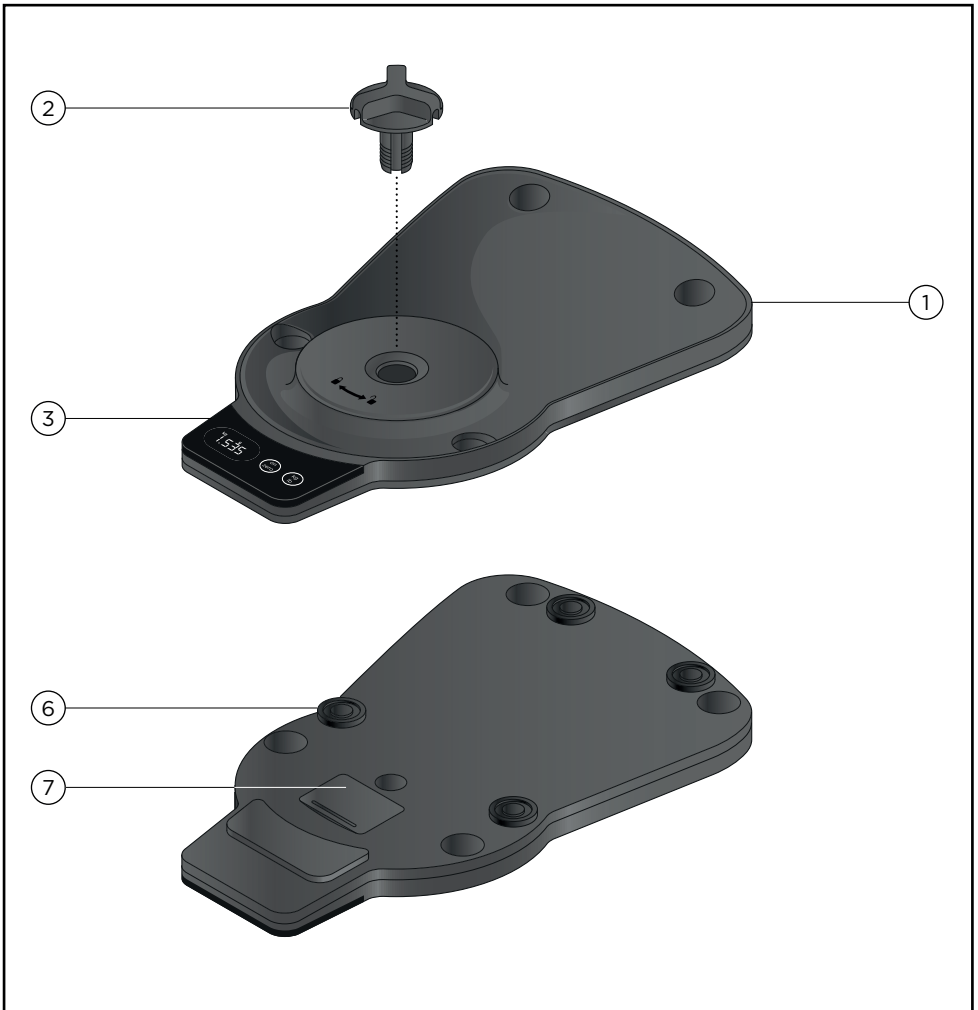

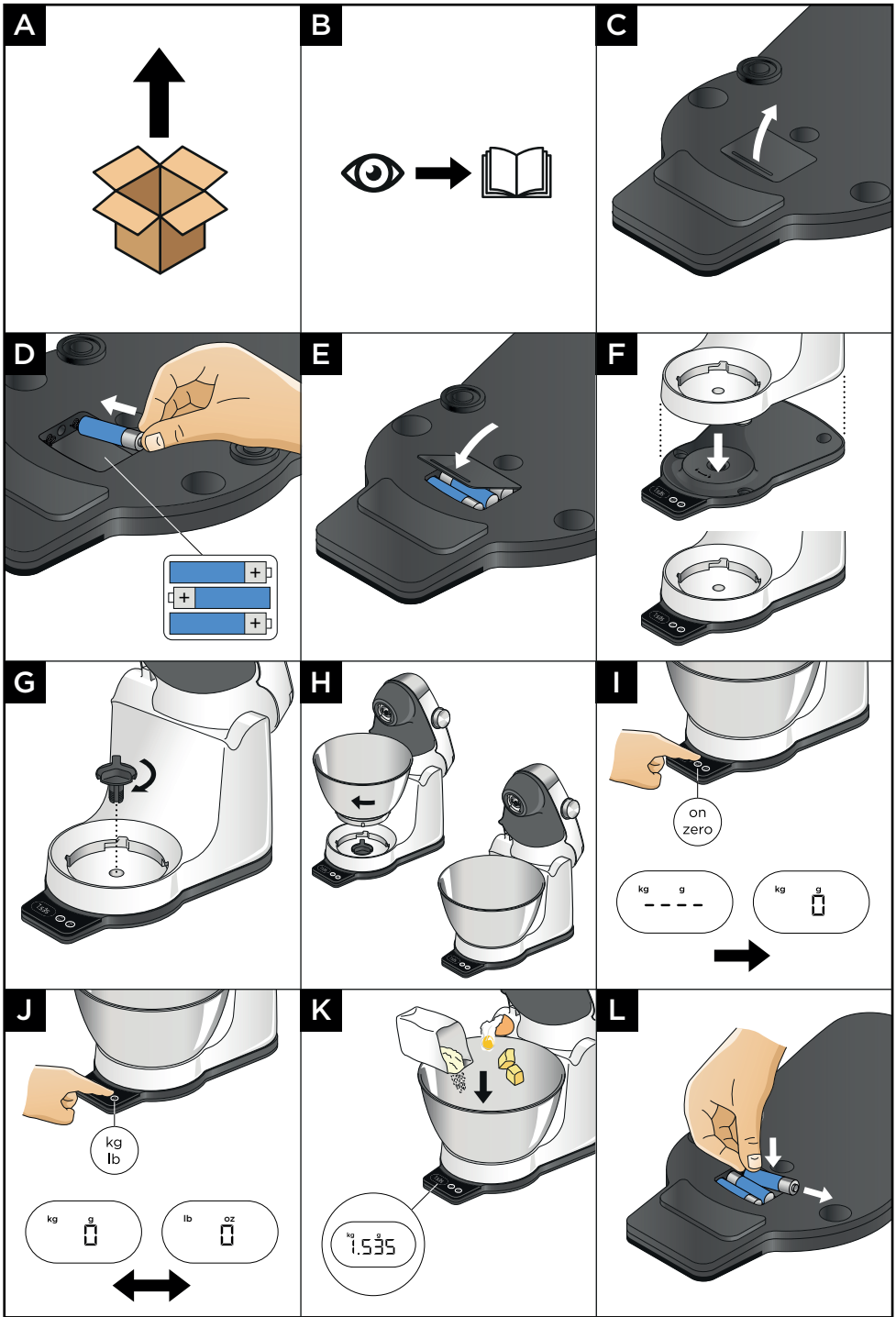

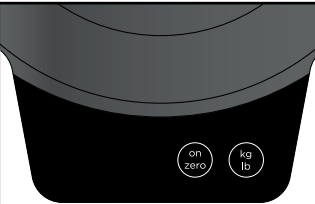







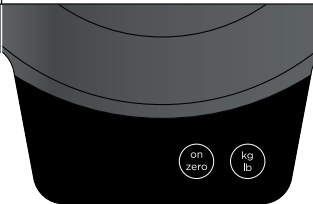

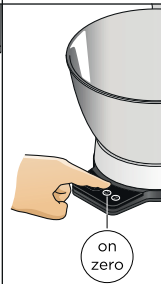

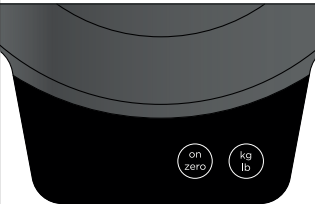
instruções

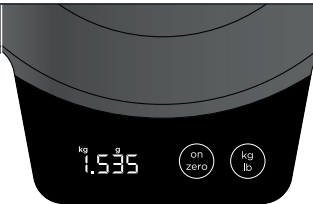

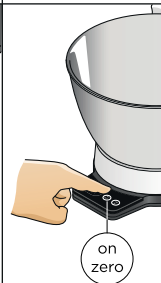
English	2 - 5
Nederlands	6 - 9
Français	10 - 14
Deutsch	15 - 19
Italiano	20 - 23
Português	24 - 28
Español	29 - 33
Català	34 - 37
Dansk	38 - 41
Svenska	42 - 45
Norsk	46 - 49
Suomi	50 - 53
Türkçe	54 - 57
Česky	58 - 61
Magyar	62 - 65
Polski	66 - 70
Ελληνικά	71 - 76
Русский	77 - 82
Қазақша	83 - 87
Slovenčina	88 - 91
Українська	92 - 96
Hrvatski	97 - 100
Slovenščina	101 - 104
Eesti	105 - 108
Lietuvių	109 - 112
Latviešu	113 - 116



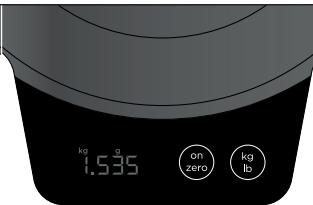

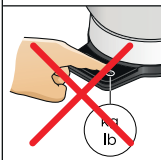
 	 	 
 	 	  (secs) x2
 	 	  (secs) x1
 	 	 (secs) >30 <hr/>  (secs) >120

			<p>(secs) >90</p>
			<p>(secs) >120</p>
			<p>(secs)</p>
			<p>x1</p>

	<p>KAPO0.000GY</p>
<p>KHC29</p>	<p>✓</p>
<p>KHC29A</p>	<p>✓</p>
<p>KM240</p>	<p>✗</p>
<p>KM260</p>	<p>✗</p>
<p>KM280</p>	<p>✗</p>
<p>KHH30</p>	<p>✗</p>

Safety

- Read these instructions carefully and retain for future reference.
- Remove all packaging and any labels.
- Use 3 x AAA batteries (supplied in pack).
- Before fitting, removing or replacing batteries ensure that the attachment is removed from your Kitchen Machine.
- To install the batteries, open and remove the battery compartment cover. Fit the batteries ensuring they are fitted in the correct +/- orientation. Replace and close the battery compartment cover.
- Ensure the batteries are fitted in the correct +/- orientation.
- Non-rechargeable batteries are not to be recharged.
- Do not mix different types of batteries or new and used batteries.
- When replacing batteries, use only Zinc/Alkaline Batteries. Do not use Lithium batteries.
- **WARNING:** Keep new and used batteries out of the reach of children. If you think a battery might have been swallowed or placed inside any part of the body, it can lead to chemical burns, perforation of soft tissue, and death. Severe burns can occur within 2 hours of ingestion. Seek medical attention immediately.
- **WARNING:** used and leaking batteries are to be removed from the appliance and disposed of immediately and safely in accordance with the local authority's disposal policy.
- If the scale is to be stored unused for a long period of time, the batteries should be removed.
- The battery supply terminals are not to be short-circuited.
- Children from 8 years and above can use, clean and perform user maintenance on this appliance in accordance with the User Instructions provided they are supervised by a person responsible for their safety and have been given instruction concerning the use of the appliance and are aware of the hazards.
- Persons with reduced physical, sensory or mental capabilities or lack of knowledge using this appliance must have been given supervision or instruction on its safe use and are aware of the hazards.
- Children must be supervised to ensure that they do not play with the appliance and it is out of reach of children less than 8 years.
- Always ensure the attachment is thoroughly clean and dry before each use.
- When weighing, ensure the Kitchen Machine and scale attachment are on a flat horizontal surface and the Kitchen Machine is switched off.
- Do not weigh into the bowl whilst the Kitchen Machine is running.
- Do not use excessive force when pressing the touch pads and never use a sharp object to operate them.
- Do not overload the scale by exceeding the maximum weighing capacity of 6kg/13lb 3oz as this may damage the weighing sensor.
- Do not subject the scale to excessive force.
- Turn the speed control of your Kitchen Machine to the 'OFF' position and unplug before fitting or removing tools/attachments, after use and before cleaning.
- Do not place hot food or hot containers such as saucepans on to the scale attachment.

- Only use the appliance for its intended domestic use. Kenwood will not accept any liability if the appliance is subject to improper use, or failure to comply with these instructions.

Cleaning

- Do not immerse in water. Attachment not suitable for use in a dishwasher.
- Wipe with a damp cloth, and dry thoroughly.
- Do not use abrasive or chemical agents to clean.

Refer to your main Kitchen Machine instruction book for additional safety warnings.

Key

- ① Scale
- ② Fixing Screw
- ③ Display
- ④ 'on/zero' Touch Pad
- ⑤ kg/lb Touch Pad
- ⑥ Load Cell Feet
- ⑦ Battery Compartment

Battery Installation

Refer to Illustrations C - E

IMPORTANT

Before fitting or replacing batteries ensure that the scale attachment is removed from your Kitchen Machine.

- 1 Unclip the battery cover on the underside of the scale.
- 2 Insert 3 x AAA batteries into the battery compartment in the correct orientation - refer to illustration D.
- 3 Replace the battery cover.

Note - During use, if the battery symbol 'Lo' appears in the display, it means that battery power is low and the batteries should be replaced.

To Fit Your Scale Attachment

Refer to Illustrations F - H

IMPORTANT

Before fitting the scale attachment, ensure that the bowl and fixing screw are removed from your Kitchen Machine.

- 1 Place your kitchen machine onto the scale attachment. Note: the edges of your kitchen machine should line up with the edges of the attachment.
- 2 Insert the fixing screw into the hole in the pedestal and turn clockwise to secure in place.

To Weigh

Refer to Illustrations I - J

IMPORTANT

- Ensure that the load cell feet of the attachment are clean and dry before use.
- Always place the assembled unit on a clean, dry and flat surface prior to weighing.

- 1 Fit the bowl, turn clockwise to lock.
- 2 Press the ON/ZERO touch pad to switch the scale on.
- 3 When the display shows '0', place the items to be weighed into the bowl. The weight will appear on the display.

- 4 To weigh more than one item, press the ON/ZERO button before weighing each item.
Note: The scale will read '0-Ld' if it is trying to weigh above its capacity of 6kgs.

To Select Weighing Units

Refer to Illustration

- 1 After switching on the scale, press the kg/lb touch pad to switch between different units. Each time the touch pad is pressed the unit displayed will alternate between K and g, and lb and oz.

Auto Switch Off

Automatic switch off will occur if the scale shows the same weight reading for 2 minutes or no button has been pressed for 4 minutes.

Manual Switch Off

To conserve the battery power, switch off the scale when not in use. To do this, press and hold the 'on/zero' touch pad until the display disappears.

- This appliance conforms to EC Regulation 1935/2004 on materials and articles intended to come into contact with food.

Service and Customer Care

- If you experience any problems with the operation of your appliance, before requesting assistance refer to the "Troubleshooting guide" section in the manual or visit www.kenwoodworld.com.
- Please note that your product is covered by a warranty, which complies with all legal provisions concerning any existing warranty and consumer rights in the country where the product was purchased.
- If your Kenwood product malfunctions or you find any defects, please send it or bring it to an authorised KENWOOD Service Centre. To find up to date details of your nearest authorised KENWOOD Service centre visit www.kenwoodworld.com or the website specific to your Country.
- Made in China.



IMPORTANT INFORMATION FOR CORRECT DISPOSAL OF THE PRODUCT IN ACCORDANCE WITH THE EUROPEAN DIRECTIVE ON WASTE ELECTRICAL AND ELECTRONIC EQUIPMENT (WEEE)

At the end of its working life, the product must not be disposed of as urban waste. It must be taken to a special local authority differentiated waste collection centre or to a dealer providing this service.

Troubleshooting Guide		
Problem	Cause	Solution
Display screen not registering small quantities.	Quantity weighed too small.	Use teaspoon or tablespoon measures for very small quantities.
Weight changed on display screen.	Appliance moved during operation. Mixer head raised or lowered during operation.	Always place the appliance on a dry flat stable surface prior to weighing. Ensure that the power cable is not under tension. Do not move the appliance during operation of the weighing function. Zero the display before weighing next ingredients.
Unable to switch quickly between metric and imperial units.	Appliance is reconfiguring to display previously selected unit and measurement.	Wait 5 seconds and try again.
Display screen shows “- -”.	The scale is zeroing.	Normal operation.
Display screen not showing zero or has a minus reading.	Display not zeroed and either ingredients or the bowl has been removed. Ingredients or items are pressed against or underneath the appliance. Appliance is pressed against an object. Affected by environmental conditions.	Either zero the screen, replace the missing ingredients or refit the bowl. Ensure there are no ingredients or items pressed against or underneath the appliance. Ensure there is space between the appliance and any walls. Zero the display before weighing next ingredients.
Display shows ‘Lo’	Batteries are low	Replace batteries. Refer to ‘Battery installation’ section of this manual.
Display shows ‘O-Ld’	Scales have been overloaded. Items on scales weigh over 6kg.	Remove excess weight from the scales. Weigh items in smaller batches.
Display screen dims.	Steady weight displayed for 30 seconds. 2 minutes since last button pressed.	Normal operation.
Display screen switched off.	Steady weight displayed for 2 minutes. 4 minutes since last button pressed.	Normal operation.

Veiligheid

- Lees deze instructies zorgvuldig door en bewaar ze voor toekomstig gebruik.
- Verwijder de verpakking en alle labels.
- Gebruik 3 x AAA-batterijen (meegeleverd).
- Alvorens batterijen te plaatsen, verwijderen of vervangen altijd eerst controleren dat het hulpstuk uit de keukenmachine is verwijderd.
- Om de batterijen te plaatsen, maakt u de batterijhouder open en verwijdert u het deksel. Zorg dat de batterijen op juiste wijze tegen de +/- polen worden geplaatst. Zet het deksel van de batterijhouder weer op zijn plaats en sluit dit.
- Zorg ervoor dat de batterijen op de juiste wijze worden geïnstalleerd (volg de +/- instructies).
- Niet-oplaadbare batterijen mogen niet worden opgeladen.
- Gebruik nooit een combinatie van verschillende soorten batterijen of nieuwe en gebruikte batterijen.
- Vervang de batterijen alleen door zink/alkalibatterijen. Gebruik geen lithiumbatterijen.
- **WAARSCHUWING:** Nieuwe en gebruikte batterijen buiten het bereik van kinderen houden. Als u denkt dat een batterij is ingeslikt of in een deel van het lichaam is gestoken, kan dat leiden tot chemische brandwonden, perforatie van zacht weefsel en overlijden. Ernstige brandwonden kunnen ontstaan binnen 2 uur na inslikken. Roep onmiddellijk medische hulp in.
- **WAARSCHUWING:** Gebruikte en lekkende batterijen moeten uit het apparaat worden gehaald en onmiddellijk en op veilige wijze worden verwijderd, in overeenstemming met de voorschriften van de lokale autoriteiten.
- Als de weegschaal lange tijd wordt opgeborgen, moeten de batterijen worden verwijderd.
- De contacten van de batterij mogen geen kortsluiting maken.
- Kinderen van 8 jaar en ouder mogen dit apparaat gebruiken, reinigen en gebruikersonderhoud uitvoeren in overeenstemming met de gebruikersinstructies, mits ze onder toezicht staan van iemand die verantwoordelijk is voor hun veiligheid en ze instructies hebben gekregen over het gebruik van het apparaat en zich bewust zijn van de gevaren.
- Personen met verminderde lichamelijke, sensorische of geestelijke capaciteiten of gebrek aan kennis die dit apparaat gebruiken, moeten onder toezicht staan of instructie hebben gekregen over het veilig gebruik van het apparaat en zich bewust zijn van de gevaren.
- Kinderen moeten onder toezicht staan - ze mogen niet met de machine spelen. Houd de machine uit de buurt van kinderen van 8 jaar en jonger.
- Controleer voor elk gebruik altijd dat het hulpstuk goed schoon en droog is.
- Tijdens het wegen moeten de keukenmachine en het weeghulpstuk op een vlak horizontaal oppervlak staan, en moet de keukenmachine uit staan.
- Weeg niet in de kom terwijl de keukenmachine draait.
- Gebruik geen overmatige kracht als u op de toetsen drukt en gebruik nooit een scherp voorwerp om de weegschaal te bedienen.
- De weegschaal niet overladen door de maximale belading van 6 kg te overschrijden, omdat anders de weegsensor beschadigd zal raken.
- Oefen geen overmatige kracht op de weegschaal uit.

- Zet de snelheidsregelaar van de keukenmachine in de stand 'OFF' en haal de stekker uit het stopcontact alvorens hulpstukken te plaatsen of verwijderen, na gebruik en alvorens het apparaat te reinigen.
- Plaats geen warm voedsel of hete voorwerpen, zoals pannen, op het weegplateau.
- Gebruik het apparaat alleen voor het huishoudelijke gebruik waarvoor het is bedoeld. Kenwood kan niet aansprakelijk worden gesteld in het geval dat het apparaat niet correct is gebruikt, of als deze instructies niet worden opgevolgd.

Reiniging

- Niet in water onderdompelen. Hulpstuk niet geschikt voor gebruik in de vaatwasser.
- Met een vochtige doek schoon vegen en grondig afdrogen.
- Geen schurende of chemische middelen gebruiken om het apparaat schoon te maken.

Raadpleeg de gebruiksaanwijzing voor uw keukenmachine voor aanvullende veiligheidswaarschuwingen.

Legenda

- ① Weegschaal
- ② Bevestigingsschroef
- ③ Scherm
- ④ 'on/zero'-toets (Aan/Nul)
- ⑤ Toets kg/lb
- ⑥ Voeten laadcel
- ⑦ Batterijvak

Batterijen plaatsen

Zie afbeeldingen **C** - **E**

BELANGRIJK

Alvorens batterijen te plaatsen of vervangen altijd eerst controleren dat het weeghulpstuk uit de keukenmachine is verwijderd.

- 1 Maak het batterijdeksel aan de onderkant van de weegschaal los.
- 2 Plaats 3 AAA batterijen in de batterijhouder, met de polen in de juiste richting, zoals aangegeven in afbeelding D.
- 3 Zet het batterijdeksel weer op zijn plaats.

NB: als tijdens het gebruik het symbool 'Lo' in het scherm verschijnt, betekent

dit dat het batterijvermogen laag is en de batterijen moeten worden vervangen.

Het weeghulpstuk plaatsen

Zie afbeeldingen **F** - **H**

BELANGRIJK

Zorg dat de kom en de bevestigingsschroef uit de keukenmachine zijn verwijderd alvorens het weeghulpstuk te plaatsen.

- 1 Plaats de keukenmachine op het weeghulpstuk. Let op! De randen van uw keukenmachine moeten op één lijn staan met de randen van het hulpstuk.
- 2 Steek de bevestigingsschroef in het gat in de standaard en draai hem rechtsom om hem vast te zetten.

Wegen

Zie afbeeldingen **I** - **J**

BELANGRIJK

- Controleer vóór gebruik dat de voeten van de laadcel van het hulpstuk schoon en droog zijn.
- Plaats de in elkaar gezette eenheid altijd op een schoon, droog en vlak oppervlak voordat u gaat wegen.

- 1 Zet de kom op zijn plaats en draai deze rechtersom vast.
- 2 Raak de toets ON/ZERO aan om de weegschaal aan te zetten.
- 3 Wanneer 'O' op het scherm wordt weergegeven, plaatst u de te wegen ingrediënten in de kom. Het gewicht wordt op het scherm weergegeven.
- 4 Als u meer dan één ingrediënt gaat wegen, raakt u de toets ON/ZERO aan voordat u het volgende ingrediënt gaat wegen.
Let op! De weegschaal geeft '0-1d' weer als u de maximale capaciteit van 6 kg overschrijdt.

verschillende eenheden te schakelen. Telkens wanneer u de toets aanraakt, schakelt het apparaat tussen K en g, en lb en oz.

Automatisch uitschakelen

Als de weegschaal 2 minuten lang hetzelfde gewicht afleest of er 4 minuten lang geen toets wordt ingedrukt, wordt het apparaat automatisch uitgeschakeld.

Met de hand uitschakelen:

Om de batterijen te sparen, dient u de weegschaal uit te schakelen als u hem niet gebruikt. Houd de 'on/zero'-toets ingedrukt tot de weergave verdwijnt.

De weegeenheid instellen

Zie afbeelding **K**

- 1 Zet de weegschaal aan en raak de toets kg/lb aan om tussen de

- Dit apparaat voldoet aan EG Verordening 1935/2004 inzake materialen en voorwerpen die bestemd zijn om met levensmiddelen in contact te komen.

Onderhoud en klantenservice

- Als u problemen ondervindt met de werking van de machine, raadpleegt u de informatie onder 'Problemen oplossen' in deze handleiding of gaat u naar www.kenwoodworld.com.
- Dit product is gedekt door een garantie die voldoet aan alle wettelijke regels voor bestaande garanties en consumentenrechten die gelden in het land waar het product is gekocht.
- Als uw Kenwood product niet goed functioneert of als u defecten opmerkt, kunt u het naar een erkend Service Center van KENWOOD sturen of brengen. Voor informatie over het KENWOOD Service Center bij u in de buurt gaat u naar www.kenwoodworld.com of naar de specifieke website in uw land.
- Vervaardigd in China.



BELANGRIJKE INFORMATIE VOOR DE JUISTE VERWIJDERING VAN HET PRODUCT VOLGENS DE EUROPESE RICHTLIJN BETREFFENDE AFGEDANKTE ELEKTRISCHE EN ELEKTRONISCHE APPARATUUR (AEEA)

Aan het einde van de levensduur van het product mag het niet samen met het gewone huishoudelijke afval worden verwijderd. Het moet naar een speciaal centrum voor gescheiden afvalinzameling van de gemeente worden gebracht, of naar een verkooppunt dat deze service verschaft.

Problemen oplossen		
Probleem	Oorzaak	Oplossing
Scher姆 geeft kleine hoeveelheden niet aan.	Hoeveelheid is te klein.	Gebruik theelepel of eetlepel voor hele kleine hoeveelheden.
Gewicht is veranderd op het scherm.	Machine is verplaatst tijdens gebruik. Mixerkop verhoogd of verlaagd tijdens gebruik.	Plaats het apparaat voor het wegen altijd op een droog, stabiel en horizontaal oppervlak. Controleer of de stroomkabel te strak gespannen is. Verplaats het apparaat niet en raak de kom niet aan tijdens werking van de weegfunctie. Zet het scherm op nul voordat u de volgende ingrediënten gaat wegen.
Kan niet snel tussen grammen en Engelse eenheden wisselen.	Apparaat wordt geconfigureerd om de eerder geselecteerde meeteenheid weer te geven.	Wacht 5 seconden en probeer het dan opnieuw.
Op het scherm staat “- -”.	De weegschaal is aan het nulstellen.	Normale werking.
Scher姆 toont geen nul of geeft een negatieve waarde weer.	Scher姆 niet op nul gezet en ofwel ingrediënten of de kom verwijderd. Ingrediënten worden tegen of onder het apparaat gedrukt. Het apparaat staat tegen een voorwerp gedrukt. Ondervindt invloed van omgevingsomstandigheden.	Zet het scherm op nul, vervang de ontbrekende ingrediënten of plaats de kom opnieuw. Zorg dat er geen ingrediënten of andere dingen tegen of onder de machine aan gedrukt staan. Zorg dat er ruimte is tussen de machine en de muren. Zet het scherm op nul voordat u de volgende ingrediënten gaat wegen
Op het scherm staat ‘Lo’.	Batterijen zijn bijna leeg.	Vervang de batterijen. Raadpleeg het hoofdstuk ‘Batterijen plaatsen’ in deze handleiding.
Op het scherm staat ‘0-Ld’.	De weegschaal is overbelast. Items op de weegschaal wegen meer dan 6 kg.	Verwijder enkele items van de weegschaal. Weeg items in kleinere hoeveelheden.
Scher姆 gedimd.	Hetzelfde gewicht 30 seconden lang weergegeven. 2 minuten sinds de laatste toets was ingedrukt.	Normale werking.
Scher姆 uitgeschakeld.	Hetzelfde gewicht 2 minuten lang weergegeven. 4 minuten sinds de laatste toets was ingedrukt.	Normale werking.

Sécurité

- Lisez et conservez soigneusement ces instructions pour pouvoir vous y référer ultérieurement.
- Retirez tous les éléments d'emballage et les étiquettes.
- Utilisez 3 piles AAA (fournies dans l'emballage).
- Avant d'insérer, enlever ou remplacer les piles, vérifiez qu'aucun accessoire n'est installé sur votre Kitchen Machine.
- Pour insérer les piles, ouvrez et retirez le couvercle du compartiment à piles. Insérez les piles en veillant à ce qu'elles soient placées dans le bon sens (+/-). Replacez et fermez le couvercle du compartiment à piles.
- Veillez à ce que les piles sont disposées dans le bon sens +/-.
- Les piles non rechargeables ne doivent pas être rechargées.
- Ne mélangez pas différents types de piles ou des piles neuves et usagées.
- Lors du remplacement des piles, n'utilisez que des piles zinc/alcalines. N'utilisez pas de piles au lithium.
- **AVERTISSEMENT** : maintenez les piles neuves et usagées hors de portée des enfants. Si vous pensez qu'une pile a pu être avalée ou placée à l'intérieur d'une partie du corps, cela peut entraîner des brûlures chimiques, la perforation des tissus mous et la mort. Des brûlures graves peuvent intervenir dans les deux heures suivant l'ingestion. Consultez un médecin en urgence.
- **AVERTISSEMENT** : les piles usagées et les piles qui fuient doivent être retirées de l'appareil et éliminées dans le respect des règles de sécurité et de la pratique locale en matière d'élimination des déchets.
- Si la balance doit être conservée un certain temps sans être utilisée, veuillez retirer les piles de l'appareil.
- Les bornes de la batterie ne doivent pas être court-circuitées.
- Les enfants âgés de 8 ans et plus peuvent utiliser, nettoyer et effectuer la maintenance utilisateur de cet appareil conformément au Mode d'emploi Utilisateur, à condition qu'ils se trouvent sous la surveillance d'une personne responsable de leur sécurité et qu'ils aient reçu les instructions relatives à l'utilisation de l'appareil, et eu connaissance des risques potentiels.
- Les personnes dont les capacités physiques, sensorielles ou mentales sont diminuées, ou qui ne disposent pas de connaissances quant à l'utilisation de cet appareil, doivent avoir été formées ou encadrées pour son utilisation en toute sécurité et avoir connaissance des risques potentiels.
- Les enfants doivent être surveillés pour s'assurer qu'ils ne jouent pas avec l'appareil et que celui-ci est maintenu hors de portée des enfants de moins de 8 ans.
- Veillez toujours à ce que l'accessoire soit parfaitement propre et sec avant chaque utilisation.
- Lors de la pesée, faites en sorte que le Kitchen Machine et l'accessoire de balance soient posés sur une surface plane et horizontale et vérifiez que le Kitchen Machine est éteint.
- Ne pesez pas dans le bol lorsque le Kitchen Machine est en marche.
- Appuyez délicatement et sans forcer sur les boutons et n'utilisez jamais d'objet pointu pour appuyer dessus.

- Ne surchargez pas la balance en dépassant la capacité de pesage maximale fixée à 6 Kg car cela risquerait d'endommager le capteur de pesée.
- Ne soumettez pas la balance à toute force excessive.
- Mettez le régulateur de vitesse de votre Kitchen Machine en position "OFF" et débranchez le robot avant d'installer ou de retirer des outils/accessoires, après et avant utilisation de l'appareil avant le nettoyage.
- Ne posez pas des aliments chauds ou des récipients chauds tels que des casseroles sur le plateau de la balance.
- N'employez l'appareil qu'à des fins domestiques. Kenwood décline toute responsabilité dans les cas où l'appareil est utilisé incorrectement ou que les présentes instructions ne sont pas respectées.

Nettoyage

- Ne plongez pas l'appareil dans l'eau. L'accessoire ne peut pas être lavé au lave-vaisselle.
- Essayez avec un chiffon humide, puis séchez soigneusement.
- N'utilisez pas de produit abrasif ou chimique pour le nettoyage.

Reportez-vous au manuel d'instruction principal de votre Kitchen Machine pour connaître les avertissements de sécurité supplémentaires.

Légende

- ① Balance
- ② Vis de fixation
- ③ Affichage
- ④ Bouton 'on/zero' (mise en marche / zéro)
- ⑤ Touche tactile kg/lb
- ⑥ Capteur de pesée sur pied
- ⑦ Logement de la pile

Remarque – Lors de l'utilisation, si le symbole 'Lo' (faible) apparaît sur l'affichage, cela signifie que le niveau de la pile est faible et qu'elle doit être remplacée.

Insertion de la pile

Voir les illustrations C - E

IMPORTANT

Avant d'installer ou de remplacer les piles, vérifiez que la balance a bien été retirée de votre Kitchen Machine.

- 1 Déclipez le couvercle des piles sous la balance.
- 2 Insérez 3 piles AAA dans le compartiment à piles en respectant l'orientation - voir l'illustration D.
- 3 Remettez le couvercle en place.

Installation de la balance

Voir les illustrations F - H

IMPORTANT

Avant d'installer la balance, vérifiez que le bol et la vis de fixation ont été retirés de votre Kitchen Machine.

- 1 Placez votre Kitchen Machine sur la balance. Remarque : les bords de votre Kitchen Machine doivent être alignés sur les bords de la balance.
- 2 Insérez la vis de fixation dans le trou du socle et tournez dans le sens des aiguilles d'une montre pour la fixer.

Pour peser

Voir les illustrations **I** - **J**

IMPORTANT

- Vérifiez que les capteurs de pesées sur pied sont propres et secs avant toute utilisation.
- Placez toujours l'ensemble du robot une surface plane, propre et sèche avant le pesage.

- 1 Installez le bol, tournez dans le sens des aiguilles d'une montre pour le verrouiller.
- 2 Appuyez sur la touche tactile ON/ZERO pour mettre la balance en marche.
- 3 Lorsque l'écran affiche "0", placez les objets à peser dans le bol. Le poids s'affiche à l'écran.
- 4 Si vous devez peser plusieurs ingrédients, appuyez sur la touche ON/ZERO avant de peser chaque ingrédient.

Remarque : La balance indiquera '0-Ld' si la masse pesée dépasse sa capacité de 6 kg.

Pour sélectionner les unités de pesage

Référez-vous à l'illustration **K**

- 1 Une fois la balance activée, appuyez sur la touche tactile kg/lb pour passer d'une unité à l'autre. Chaque fois que vous appuyez sur la touche tactile, l'unité affichée alterne entre K et g, et lb et oz.

Arrêt automatique

La balance s'arrête automatiquement si elle affiche le même poids pendant 2 minutes ou qu'aucune touche n'a été activée pendant 4 minutes.

Arrêt manuel

Afin de préserver l'énergie de la pile, éteignez la balance en dehors des périodes d'utilisation. Pour ce faire, appuyez sur le bouton 'on/zero' (mise en marche / zéro) jusqu'à ce que l'affichage s'éteigne.

- Cet appareil est conforme au règlement 1935/2004 de la CE sur les matériaux et les articles destinés au contact alimentaire.

Service après-vente

- Si vous rencontrez des problèmes lors de l'utilisation de votre appareil, reportez-vous à la section « Guide de dépannage » de ce manuel ou consultez la page www.kenwoodworld.com avant de contacter le service après-vente.
- N'oubliez pas que votre appareil est couvert par une garantie, qui respecte toutes les dispositions légales concernant les garanties existantes et les droits du consommateur dans le pays où vous avez acheté le produit.
- Si votre appareil Kenwood fonctionne mal ou si vous trouvez un quelconque défaut, veuillez l'envoyer ou l'apporter à un centre de réparation KENWOOD autorisé. Pour trouver des détails actualisés sur votre centre de réparation KENWOOD le plus proche, veuillez consulter www.kenwoodworld.com ou le site internet spécifique à votre pays.
- Fabriqué en Chine.



AVERTISSEMENTS POUR L'ÉLIMINATION CORRECTE DU PRODUIT CONFORMÉMENT AUX TERMES DE LA DIRECTIVE EUROPÉENNE RELATIVE AUX DÉCHETS D'ÉQUIPEMENTS ÉLECTRIQUES ET ÉLECTRONIQUES (DEEE).

Au terme de son utilisation, le produit ne doit pas être éliminé avec les déchets urbains. Le produit doit être remis à l'un des centres de collecte sélective prévus par l'administration communale ou auprès des revendeurs assurant ce service.

Guide de dépannage

Problème	Cause	Solution
L'écran n'affiche pas les petites quantités.	La quantité pesée est trop faible.	Utilisez des mesures de cuillères à café ou à soupe pour les très petites quantités.
Le poids affiché change.	L'appareil a bougé pendant l'opération. La tête du robot a été relevée ou baissée pendant l'utilisation.	Placez toujours l'appareil sur une surface plane, stable et sèche avant de peser les ingrédients. Assurez-vous que le câble d'alimentation n'est pas trop tendu. Ne déplacez pas l'appareil et ne touchez pas le bol pendant le pesage. Mettez l'écran sur zéro avant de peser les ingrédients suivants.
Impossible de passer rapidement entre les deux types d'unités de mesure (métriques et impériales).	L'appareil est en cours de reconfiguration pour afficher la mesure et l'unité précédemment sélectionnées.	Patiencez pendant 5 secondes et réessayez.
L'écran affiche "- -".	La balance revient à zéro.	Fonctionnement normal.
L'écran n'affiche pas de valeur zéro ou affiche une valeur négative.	Les ingrédients ou le bol ont été retirés et l'affichage n'est pas remis à zéro. Des ingrédients ou des accessoires sont appuyés contre l'appareil ou dessous. L'appareil est appuyé contre un objet. Effet des conditions ambiantes.	Mettez l'affichage à zéro, déplacez les ingrédients ou réinstallez le bol. Vérifiez qu'il n'y a pas d'ingrédients ou d'autres choses appuyés contre l'appareil ou se trouvant sous l'appareil. Vérifiez qu'il y a un espace entre l'appareil et les parois de la pièce. Remettez l'écran à zéro avant de peser les prochains ingrédients.
L'écran affiche 'Lo'.	Les piles sont épuisées.	Remplacez les piles. Consultez la section Installation de la pile dans ce guide.
L'écran affiche '0-Ld'.	La balance est surchargée. Les éléments sur la balance pèsent plus de 6kg.	Retirez le poids en excès de la balance. Pesez les ingrédients par portions plus petites.
Dimensions de l'écran d'affichage.	Même poids affiché pendant 30 secondes. 2 minutes se sont écoulées depuis la dernière pression d'une touche.	Fonctionnement normal.
Écran d'affichage éteint.	Poids identique affiché pendant 2 minutes. 4 minutes se sont écoulées depuis la dernière pression d'une touche.	Fonctionnement normal.

Sicherheit

- Lesen Sie diese Anleitungen sorgfältig durch und bewahren Sie sie zur späteren Bezugnahme auf.
- Entfernen Sie sämtliche Verpackungen und Aufkleber.
- 3 AAA-Batterien verwenden (im Lieferumfang).
- Vor dem Einsetzen, Herausnehmen oder Wechseln von Batterien immer sicherstellen, dass das Zubehöriteil von Ihrer Küchenmaschine abgenommen wurde.
- Zum Einsetzen der Batterien die Batteriefachabdeckung öffnen und abnehmen. Die Batterien korrekt ausgerichtet (+/-) einlegen. Die Batteriefachabdeckung wieder aufsetzen und schließen.
- Auf die richtige Polarität (+/-) der Batterien achten.
- Nicht wiederaufladbare Batterien können nicht wieder aufgeladen werden.
- Niemals verschiedene Batterietypen oder neue und gebrauchte Batterie zusammen verwenden.
- Beim Batterienwechsel nur Zink- oder Alkalibatterien verwenden. Keine Lithium-Batterien verwenden.
- **WARNHINWEIS:** Neue und verbrauchte Batterien von Kindern fernhalten. Eine Batterie, die verschluckt oder in irgendeinen Teil des Körpers gesteckt wurde, kann Verätzungen verursachen, das Weichgewebe perforieren und zum Tode führen. Innerhalb von 2 Stunden nach Verschlucken können schwere Verätzungen auftreten. Sofort medizinische Hilfe suchen.
- **WARNHINWEIS:** Verbrauchte und auslaufende Batterien sollten aus dem Gerät herausgenommen und gemäß den lokalen Entsorgungsvorschriften sofort und sicher entsorgt werden.
- Wird die Waage längere Zeit nicht benutzt, sollten die Batterien herausgenommen werden.
- Die Batterieklemmen dürfen nicht kurzgeschlossen werden.
- Kinder ab 8 Jahren können dieses Gerät gemäß den bereitgestellten Benutzeranleitungen verwenden, reinigen und warten, solange sie dabei von einer für ihre Sicherheit verantwortlichen Person beaufsichtigt oder angeleitet werden, die sich im gefahrlosen Umgang mit dem Gerät auskennt.
- Das Gleiche gilt für physisch oder geistig behinderte oder in ihren Bewegungen eingeschränkte Personen sowie Personen, die mangelnde Erfahrung im Umgang mit dem Gerät haben.
- Kinder müssen beaufsichtigt werden, damit sie nicht mit dem Gerät spielen; das Gerät muss für Kinder unter 8 Jahren unzugänglich sein.
- Vor jedem Gebrauch sicherstellen, dass das Zubehöriteil völlig sauber und trocken ist.
- Zum Wiegen sicherstellen, dass die Küchenmaschine und Waage auf einer waagerechten Oberfläche stehen, und dass die Küchenmaschine ausgeschaltet ist.
- Nicht bei laufender Küchenmaschine in der Schüssel wiegen.
- Drücken Sie die Tastfelder nicht übermäßig stark und verwenden Sie zum Drücken der Tastfelder niemals einen scharfen Gegenstand.

- Die Waage darf nicht überladen werden. Achten Sie deshalb darauf, dass das Höchstgewicht von 6 kg nicht überschritten wird, weil sonst der Wiegesensor beschädigt werden könnte.
- Die Waage sorgsam behandeln.
- Vor dem Anbringen von Röhrelementen/Zubehör, nach Gebrauch und vor dem Reinigen den Geschwindigkeitsregler der Küchenmaschine auf „OFF“ (Aus) drehen und den Netzstecker ziehen.
- Keine heißen Speisen oder Behälter (z. B. Töpfe) auf die Waage platzieren.
- Das Gerät nur für seinen vorgesehenen Zweck im Haushalt verwenden. Kenwood übernimmt keine Haftung bei unsachgemäßer Benutzung des Geräts oder Nichteinhaltung dieser Anleitungen.

Reinigung

- Nicht in Wasser eintauchen. Zubehörteil ist nicht spülmaschinengeeignet.
- Mit einem feuchten Tuch abwischen und gründlich abtrocknen.
- Keine scharfen oder chemischen Reinigungsmittel verwenden.

Zusätzliche Sicherheitshinweise entnehmen Sie bitte der Hauptbedienungsanleitung Ihrer Küchenmaschine.

Übersicht

- ① Waage
- ② Befestigungsschraube
- ③ Display
- ④ Tastfeld „on/zero“ (Ein/Null)
- ⑤ kg/lb Tastfeld
- ⑥ Wägezellen-Füße
- ⑦ Batteriefach

Einsetzen der Batterie

Siehe Abbildungen **C** - **E**

WICHTIG

Vor dem Einsetzen oder Auswechseln der Batterien immer zunächst den die Waage von der Küchenmaschine abnehmen.

- 1 Die Batteriefachabdeckung auf der Unterseite der Waage lösen.
- 2 Drei AAA-Batterien korrekt ausgerichtet in das Batteriefach einlegen – siehe Abbildung D.
- 3 Die Batteriefachabdeckung wieder aufsetzen.

Hinweis: Wenn während des Gebrauchs das Batteriesymbol

„**Lo**“ auf dem Display erscheint, bedeutet dies, dass die Batterien schwach sind und ersetzt werden müssen.

Anbringen der Waage

Siehe Abbildungen **F** - **H**

WICHTIG

Vor dem Anbringen der Waage immer zunächst die Schüssel und Befestigungsschraube von der Küchenmaschine abnehmen.

- 1 Die Küchenmaschine auf die Waage stellen. Bitte beachten: Die Ränder der Küchenmaschine sind an den Rändern der Waage auszurichten.
- 2 Die Befestigungsschraube in das Loch im Sockel einsetzen und durch Drehen im Uhrzeigersinn festziehen.

Wiegen

Siehe Abbildungen **I - J**

WICHTIG

- Vor Gebrauch sicherstellen, dass die Wägezellen-Füße sauber und trocken sind.
- Das zusammengesetzte Gerät vor dem Wiegen immer auf eine saubere, trockene und gerade Oberfläche stellen.

- 1 Die Schüssel aufsetzen und zum Einrasten im Uhrzeigersinn drehen.
- 2 Auf das Tastfeld ON/ZERO (Ein/Null) drücken, um die Waage anzuschalten.
- 3 Wenn die Anzeige „0“ zeigt, die zu wiegende Zutat in die Schüssel geben. Das Gewicht wird im Display erscheinen.
- 4 Um mehr als eine Zutat zu wiegen, vor jeder neuen jeder Zutat erneut die ON/ZERO Taste drücken.
Hinweis: Die Waage wird „**0-Ld**“ anzeigen, wenn versucht wird, mehr als ihre Höchstkapazität von 6 kg zu wiegen.

- Das Gerät entspricht der EG-Verordnung Nr. 1935/2004 über Materialien und Gegenstände, die dazu bestimmt sind, mit Lebensmitteln in Berührung zu kommen.

Kundendienst und Service

- Sollten Sie irgendwelche Probleme mit dem Betrieb Ihres Geräts haben, ziehen Sie bitte den Abschnitt „Fehlerbehebung“ zu Rate oder besuchen Sie www.kenwoodworld.com, bevor Sie Hilfe anfordern.
- Bitte beachten Sie, dass Ihr Produkt durch eine Garantie abgedeckt ist – diese erfüllt alle gesetzlichen Anforderungen hinsichtlich geltender Garantie- und Verbraucherrechte in dem Land, in dem das Produkt gekauft wurde.
- Falls Ihr Kenwood-Produkt nicht ordnungsgemäß funktioniert oder Defekte aufweist, bringen Sie es bitte zu einem autorisierten KENWOOD Servicecenter oder senden Sie es ein. Aktuelle Informationen zu autorisierten KENWOOD Servicecentern in Ihrer Nähe finden Sie bei www.kenwoodworld.com bzw. auf der Website für Ihr Land.
- Hergestellt in China.

Wählen der Gewichtseinheiten

Abbildung **K**

- 1 Nach dem Anschalten der Waage auf das Tastfeld „kg/lb“ drücken, um das Gewichtsmaß in der Displayanzeige umzustellen. Bei jedem Drücken des Tastfelds wechselt das Display zwischen kg/g und lb/oz (englischen Pfund/Unzen).

Automatische Abschaltung:

Die Waage schaltet sich automatisch ab, wenn sie 2 Minuten lang dasselbe Gewicht angezeigt hat, oder wenn 4 Minuten lang keine Taste gedrückt wurde.

Abschalten von Hand

Schalten Sie die Waage bei Nichtgebrauch aus, um die Batterie zu schonen. Halten Sie dazu das Tastfeld „on/zero“ (Ein/Null) so lange gedrückt, bis das Display verschwindet.

Aktualisierte Informationen zur Entsorgung von Altgeräten

Das Elektro- und Elektronikgerätegesetz (ElektroG) enthält eine Vielzahl von Anforderungen an den Umgang mit Elektro und Elektronikgeräten. Die wichtigsten sind hier zusammengestellt.

1. Getrennte Erfassung von Altgeräten

Elektro- und Elektronikgeräte, die zu Abfall geworden sind, werden als Altgeräte bezeichnet. Besitzer von Altgeräten haben diese einer vom unsortierten Siedlungsabfall getrennten Erfassung zuzuführen. Altgeräte gehören insbesondere nicht in den Hausmüll, sondern in spezielle Sammel- und Rückgabesysteme.

2. Batterien und Akkus sowie Lampen

Besitzer von Altgeräten haben Altbatterien und Altakkumulatoren, die nicht vom Altgerät umschlossen sind, sowie Lampen, die zerstörungsfrei aus dem Altgerät entnommen werden können, im Regelfall vor der Abgabe an einer Erfassungsstelle vom Altgerät zu trennen. Dies gilt nicht, soweit Altgeräte einer Vorbereitung zur Wiederverwendung unter Beteiligung eines öffentlich-rechtlichen Entsorgungsträgers zugeführt werden.

3. Möglichkeiten der Rückgabe von Altgeräten

Besitzer von Altgeräten aus privaten Haushalten können diese bei den Sammelstellen der öffentlich-rechtlichen Entsorgungsträger oder bei den von Herstellern oder Vertriebern im Sinne des ElektroG eingerichteten Rücknahmestellen unentgeltlich abgeben.

Rücknahmepflichtig sind Geschäfte mit einer Verkaufsfläche von mindestens 400 m² für Elektro- und Elektronikgeräte sowie diejenigen Lebensmittelgeschäfte mit einer Gesamtverkaufsfläche von mindestens 800 m², die mehrmals pro Jahr oder dauerhaft Elektro- und Elektronikgeräte anbieten und auf dem Markt bereitstellen. Dies gilt auch bei Vertrieb unter Verwendung von Fernkommunikationsmitteln, wenn die Lager- und Versandflächen für Elektro- und Elektronikgeräte mindestens 400 m² betragen oder die gesamten Lager- und Versandflächen mindestens 800 m² betragen. Vertrieber haben die Rücknahme grundsätzlich durch geeignete Rückgabemöglichkeiten in zumutbarer Entfernung zum jeweiligen Endnutzer zu gewährleisten.

Die Möglichkeit der unentgeltlichen Rückgabe eines Altgerätes besteht bei rücknahmepflichtigen Vertriebern unter anderem dann, wenn ein neues gleichartiges Gerät, das im Wesentlichen die gleichen Funktionen erfüllt, an einen Endnutzer abgegeben wird. Wenn ein neues Gerät an einen privaten Haushalt ausgeliefert wird, kann das gleichartige Altgerät auch dort zur unentgeltlichen Abholung übergeben werden; dies gilt bei einem Vertrieb unter Verwendung von Fernkommunikationsmitteln für Geräte der Kategorien 1, 2 oder 4 gemäß § 2 Abs. 1 ElektroG, nämlich „Wärmeüberträger“, „Bildschirmgeräte“ oder „Großgeräte“ (letztere mit mindestens einer äußeren Abmessung über 50 Zentimeter). Zu einer entsprechenden Rückgabe-Absicht werden Endnutzer beim Abschluss eines Kaufvertrages befragt. Außerdem besteht die Möglichkeit der unentgeltlichen Rückgabe bei Sammelstellen der Vertrieber unabhängig vom Kauf eines neuen Gerätes für solche Altgeräte, die in keiner äußeren Abmessung größer als 25 Zentimeter sind, und zwar beschränkt auf drei Altgeräte pro Geräteart.

4. Datenschutz-Hinweis

Altgeräte enthalten häufig sensible personenbezogene Daten. Dies gilt insbesondere für Geräte der Informations- und Telekommunikationstechnik wie Computer und Smartphones. Bitte beachten Sie in Ihrem eigenen Interesse, dass für die Löschung der Daten auf den zu entsorgenden Altgeräten jeder Endnutzer selbst verantwortlich ist.

5. Bedeutung des Symbols „durchgestrichene Mülltonne“



Das auf Elektro- und Elektronikgeräten regelmäßig abgebildete Symbol einer durchgestrichenen Mülltonne weist darauf hin, dass das jeweilige Gerät am Ende seiner Lebensdauer getrennt vom unsortierten Siedlungsabfall zu erfassen ist.

Fehlerbehebung		
Problem	Ursache	Lösung
Display registriert keine kleinen Mengen.	Gewogene Menge zu klein.	Zum Wiegen sehr kleiner Mengen einen Tee- oder Esslöffel verwenden.
Display zeigt ein sich veränderndes Gewicht an.	Gerät wurde beim Wiegen bewegt. Maschinenkopf wurde während des Betriebs hoch- oder runtergeklappt.	Gerät zum Wiegen immer auf eine trockene, ebene Fläche stellen. Sicherstellen, dass das Netzkabel nicht zu straff gespannt ist. Während der Nutzung der Wiegefunktion das Gerät nicht bewegen und die Schüssel nicht berühren. Display vor dem Wiegen der nächsten Zutaten wieder auf Null stellen.
Kein Umschalten zwischen metrischen und englischen Maßeinheiten möglich.	Gerät konfiguriert sich momentan zur zuvor gewählten Maßeinheit.	5 Sekunden warten, dann noch einmal versuchen.
Display zeigt „-“ an.	Skala wird auf 0 gestellt.	Normaler Betrieb.
Display zeigt nicht Null oder zeigt einen Minuswert an.	Display wurde nicht auf Null gesetzt und es wurden entweder Zutaten oder die Schüssel entfernt. Zutaten oder andere Dinge kleben an oder unter dem Gerät fest. Gerät stößt an ein anderes Objekt an. Von Umgebungsbedingungen beeinflusst.	Entweder die Anzeige auf Null setzen, die fehlenden Zutaten wieder hinzugeben oder die Schüssel neu aufsetzen. Sicherstellen, dass keine Zutaten oder andere Dinge an oder unter dem Gerät festkleben. Sicherstellen, dass genug Abstand zwischen dem Gerät und etwaigen Wände besteht. Display vor dem Wiegen der nächsten Zutaten wieder auf Null stellen.
Display zeigt „Lo“	Niedriger Batteriestand	Batterien austauschen. Siehe Abschnitt „Einsetzen der Batterie“ in diesem Handbuch.
Display zeigt „Ld“	Waage überlastet. Die Zutaten auf der Waage wiegen mehr als 6 kg.	Das zu hohe Gewicht abnehmen. Zutaten in kleineren Chargen wiegen.
Display verdunkelt sich.	30 Sekunden lang gleiches Gewicht angezeigt. 2 Minuten seit letztem Tastendruck.	Normaler Betrieb.
Display hat sich abgeschaltet.	2 Minuten lang gleiches Gewicht angezeigt. 4 Minuten seit letztem Tastendruck.	Normaler Betrieb.

Sicurezza

- Leggere attentamente le presenti istruzioni e conservarle come futuro riferimento.
- Rimuovere la confezione e le etichette.
- Utilizzare 3 batterie AAA (incluse nella confezione).
- Prima di inserire, rimuovere o sostituire le batterie, accertarsi che l'apparecchio sia stato rimosso dalla Kitchen Machine.
- Per installare le batterie, aprire e rimuovere il coperchio del vano batterie. Inserire le batterie assicurandosi che siano orientate in modo corretto (+/-). Riporre e chiudere il coperchio del vano batterie.
- Assicurarsi che le batterie siano inserite secondo l'orientamento +/- corretto.
- Le batterie non ricaricabili non devono essere ricaricate.
- Non mischiare tipi diversi di batterie o batterie nuove e usate.
- Quando si sostituiscono le batterie, utilizzare solo batterie Zinco/Alcaline. Non utilizzare batterie al litio.
- **AVVERTENZA:** Tenere le batterie nuove e usate fuori dalla portata dei bambini. Se si pensa che una batteria possa essere stata ingerita o inserita in una parte del corpo, si possono verificare ustioni chimiche, perforazione dei tessuti molli e morte. Si possono verificare gravi ustioni entro 2 ore dall'ingestione. Rivolgersi immediatamente a un medico.
- **AVVERTENZA:** Le batterie usate e quelle che perdono devono essere rimosse dall'apparecchio e smaltite immediatamente e in modo sicuro secondo le norme di smaltimento delle autorità locali. locale in materia di smaltimento.
- Se la bilancia deve rimanere inutilizzata per molto tempo, estrarre le batterie dall'apparecchio.
- I terminali di alimentazione della batteria non devono essere messi in cortocircuito.
- I bambini dagli 8 anni in su possono utilizzare, lavare e svolgere la manutenzione di questo apparecchio seguendo le indicazioni del Manuale d'uso, a condizione che lo facciano con la supervisione di un adulto responsabile della loro sicurezza, che abbia ricevuto istruzioni su come utilizzare l'apparecchio e sia a conoscenza dei potenziali rischi.
- Le persone con capacità fisiche, sensoriali o mentali ridotte o che non siano a conoscenza di come si utilizza l'apparecchio devono essere supervisionate oppure ricevere istruzioni sul suo uso in sicurezza, nonché sui potenziali rischi.
- Vigilare sui bambini per assicurare che non giochino con l'apparecchio e tenere l'apparecchio lontano dalla portata di bambini al di sotto degli 8 anni di età.
- Assicurarsi sempre che l'accessorio sia ben pulito e asciutto prima di ogni utilizzo.
- Quando si pesa, assicurarsi che la Kitchen Machine e l'accessorio bilancia siano su una superficie piana e orizzontale e che la Kitchen Machine sia spenta.
- Non pesare nella ciotola mentre la Kitchen Machine è in funzione.
- Non applicare troppa forza nel premere i cuscinetti tattili e mai usare un oggetto appuntito per farli funzionare.
- Non sovraccaricare la bilancia superando la capacità massima di pesata pari a 6 kg, poiché ciò potrebbe danneggiare il sensore di pesata.
- Non esercitare forza eccessiva sulla bilancia.

- Portare il regolatore di velocità della Kitchen Machine in posizione “OFF” e staccare la spina prima di montare o rimuovere utensili/accessori, dopo l'uso e prima della pulizia.
- Non mettere cibo o contenitori caldi, come pentole, sul piatto della bilancia.
- Utilizzare l'apparecchio solo per l'uso domestico per cui è stato realizzato. Kenwood non si assumerà nessuna responsabilità se l'apparecchio viene utilizzato in modo improprio o senza seguire le presenti istruzioni.

Pulizia

- Non immergere in acqua. L'accessorio non è adatto alla lavastoviglie.
- Pulire con un panno umido e asciugare accuratamente.
- Non utilizzare agenti abrasivi o chimici per la pulizia.

Per ulteriori avvertenze di sicurezza, consultare il libretto di istruzioni della Kitchen Machine.

Legenda

- ① Bilancia
- ② Vite di fissaggio
- ③ Display
- ④ Cuscinetto tattile 'on/zero' (acceso/zero)
- ⑤ Touch Pad kg/lb
- ⑥ Piedini della cella di carico
- ⑦ Vano batteria

Installazione della batteria

Fare riferimento alle illustrazioni

C - E

IMPORTANTE

Prima di inserire o sostituire le batterie, assicurarsi che l'accessorio bilancia sia stato rimosso dalla Kitchen Machine.

- 1 Sganciare il coperchio della batteria sul lato inferiore della bilancia.
- 2 Inserire 3 batterie AAA nel vano batterie con l'orientamento corretto - fare riferimento all'illustrazione D.
- 3 Riposizionare il coperchio del vano batterie.

NB: Durante l'uso, se nel display appare il simbolo 'Lo', significa che la batteria è scarica e deve essere sostituita.

Come installare l'accessorio bilancia

Fare riferimento alle illustrazioni

F - H

IMPORTANTE

Prima di montare l'accessorio bilancia, assicurarsi di aver rimosso la ciotola e la vite di fissaggio dalla Kitchen Machine.

- 1 Posizionare la Kitchen Machine sull'accessorio bilancia. Nota: i bordi della macchina da cucina devono essere allineati ai bordi dell'accessorio.
- 2 Inserire la vite di fissaggio nel foro del piedistallo e ruotare in senso orario per fissarla in posizione.

Per pesare

Fare riferimento alle illustrazioni

I - J

- Prima dell'uso, accertarsi che i piedini della cella di carico dell'apparecchio siano puliti e asciutti.
- Posizionare sempre l'unità assemblata su una superficie pulita, asciutta e piana prima della pesatura.

- 1 Inserire la ciotola, ruotare in senso orario per bloccarla.
- 2 Premere il tastierino ON/ZERO per accendere la bilancia.
- 3 Quando il display visualizza "0", inserire gli oggetti da pesare nella ciotola. Il peso viene visualizzato sul display.
- 4 Per pesare più di un articolo, premere il pulsante ON/ZERO prima di pesare ciascun articolo.
Nota: la bilancia visualizza "0-Ld" se sta cercando di pesare oltre la sua capacità di 6 kg.

Per selezionare le unità di misura

Fare riferimento all'illustrazione **K**

- 1 Dopo aver acceso la bilancia, premere il tastierino kg/lb per passare da un'unità

- Questo apparecchio è conforme al regolamento (CE) n. 1935/2004 sui materiali e articoli in contatto con alimenti.

all'altra. Ogni volta che si preme il tastierino, l'unità visualizzata si alterna tra K e g, e tra lb e oz.

Spegnimento automatico

Lo spegnimento automatico avviene se la bilancia mostra la stessa lettura del peso per 2 minuti o non viene premuto alcun pulsante per 4 minuti.

Spegnimento manuale

Per conservare l'energia delle batterie, spegnere la bilancia quando non è in uso. Per farlo, premere e tenere premuto il cuscinetto tattile 'on/zero' (acceso/spento) fino a quando scompare il display.

Manutenzione e assistenza tecnica

- In caso di qualsiasi problema relativo al funzionamento dell'apparecchio, prima di contattare il servizio assistenza si consiglia di consultare la sezione "Guida alla risoluzione problemi", o di visitare il sito www.kenwoodworld.com.
- NB L'apparecchio è coperto da garanzia, nel rispetto di tutte le disposizioni di legge relative a garanzie preesistenti e ai diritti dei consumatori vigenti nel Paese ove l'apparecchio è stato acquistato.
- In caso di guasto o cattivo funzionamento di un apparecchio Kenwood, si prega di inviare o consegnare di persona l'apparecchio a uno dei centri assistenza KENWOOD. Per individuare il centro assistenza KENWOOD più vicino, visitare il sito www.kenwoodworld.com o il sito specifico del Paese di residenza.
- Prodotto in Cina.



IMPORTANTI AVVERTENZE PER IL CORRETTO SMALTIMENTO DEL PRODOTTO AI SENSI DELLA DIRETTIVA EUROPEA SUI RIFIUTI DI APPARECCHIATURE ELETTRICHE ED ELETTRONICHE (RAEE)

Alla fine della sua vita utile il prodotto non deve essere smaltito insieme ai rifiuti urbani. Deve essere consegnato presso gli appositi centri di raccolta differenziata predisposti dalle amministrazioni comunali, oppure presso i rivenditori che offrono questo servizio.

Guida alla risoluzione dei problemi

Problema	Causa	Soluzione
Il display non registra piccole quantità.	Le quantità pesate sono troppo piccole.	Misurare con un cucchiaino o cucchiaino quantità molto piccole.
Peso cambiato sul display.	L'apparecchio si è mosso durante il funzionamento. Testa dell'impastatrice sollevata o abbassata durante il funzionamento.	Porre sempre l'apparecchio su una superficie piana, asciutta e stabile prima della pesatura. Accertarsi che il cavo di alimentazione non sia in tensione. Non spostare l'apparecchio né toccare la ciotola durante il funzionamento della funzione di pesatura. Azzerare il display prima di pesare gli ingredienti successivi.
Impossibile passare rapidamente da unità metriche a unità di misura del sistema imperiale.	L'apparecchio si sta riconfigurando per visualizzare l'unità e la misurazione precedentemente selezionata.	Attendere 5 secondi e poi riprovare.
Il display mostra "- -".	La bilancia si sta azzerando.	Funzionamento normale.
Lo schermo del display non mostra lo zero o ha un valore negativo.	Display non azzerato e ingredienti o ciotola rimossi. Ingredienti oppure oggetti premuti contro o sotto l'apparecchio. L'apparecchio è premuto contro un oggetto. Influenzato dalle condizioni ambientali.	Azzerare lo schermo, sostituire gli ingredienti mancanti o rimontare la ciotola. Assicurarsi che non vi siano ingredienti o elementi premuti contro o sotto l'apparecchio. Accertarsi che vi sia spazio tra l'apparecchio e le pareti. Azzerare il display prima di pesare gli ingredienti successivi.
Il display mostra 'Lo'	Le batterie sono scariche	Sostituire le batterie. Consultare la sezione "Installazione delle batterie" di questo manuale.
Il display mostra 'Ld'	La bilancia è stata sovraccaricata. Gli articoli sulla bilancia pesano più di 6 kg.	Rimuovere il peso in eccesso dalla bilancia. Pesare gli articoli in piccoli lotti.
Lo schermo del display si oscura.	Peso fisso visualizzato per 30 secondi. 2 minuti dall'ultima pressione del pulsante.	Funzionamento normale.
Lo schermo del display è spento.	Peso fisso visualizzato per 2 minuti. 4 minuti dall'ultima pressione del pulsante.	Funzionamento normale.

Segurança

- Leia atentamente estas instruções e guarde-as para consulta futura.
- Retire todas as embalagens e eventuais etiquetas.
- Use 3 pilhas AAA (fornecidas na embalagem).
- Antes de colocar ou remover as pilhas, assegure-se de que o acessório é retirado da sua Máquina de Cozinha.
- Para instalar as pilhas, abra e retire a tampa do compartimento das pilhas. Coloque as pilhas confirmando que elas estão colocadas com os lados +/- na posição correcta. Volte a colocar e feche a tampa do compartimento das pilhas.
- Confirme que as pilhas estão colocadas com os lados +/- na posição correcta.
- As pilhas não recarregáveis NÃO podem ser recarregadas.
- Não devem ser usadas ao mesmo tempo pilhas diferentes e misturar pilhas novas com usadas.
- Quando substituir as pilhas, use apenas pilhas de Zinco/Alcalinas. Não use pilhas de Lítio.
- AVISO: Mantenha as pilhas novas e usadas fora do alcance de crianças. Se achar que alguma pilha foi engolidas ou colocada dentro de alguma parte do corpo, isso pode causar queimaduras químicas, perfuração dos tecidos moles e até a morte. Podem ocorrer queimaduras no espaço de 2 horas após a ingestão. Procure assistência médica imediatamente.
- AVISO: As pilhas usadas e a verter devem ser retiradas do aparelho e imediatamente descartadas de forma segura nos locais apropriados de acordo com as políticas locais de eliminação de resíduos.
- Se precisar de armazenar a balança durante um longo período, TEM de retirar as pilhas.
- Os terminais de alimentação das pilhas não devem ser colocados em curto-circuito.
- Crianças com 8 ou mais anos de idade podem utilizar, limpar e manter este electrodoméstico de acordo com as Instruções do Utilizador desde que sejam supervisionadas por pessoa responsável relativamente à sua segurança e que tenham recebido instrução sobre a forma de utilizar o electrodoméstico e estejam conscientes dos riscos.
- Pessoas com capacidades mentais, sensoriais ou físicas reduzidas, ou com falta de experiência ou conhecimento, devem ter supervisão ou serem instruídas sobre o uso em segurança do electrodoméstico e estar conscientes dos riscos.
- As crianças devem ser vigiadas para que não brinquem com o aparelho e este deve estar fora do alcance de crianças com idade inferior a 8 anos.
- Assegure-se sempre de que o acessório está bem limpo e seco antes de cada utilização.
- Quando pesar, assegure-se de que a Máquina de Cozinha e o acessório balança estão numa superfície plana e horizontal e com a Máquina de Cozinha desligada.
- Não pese directamente na taça enquanto a Máquina de Cozinha estiver a funcionar.

- Não utilize demasiada força quando carregar nos botões e nunca use objectos afiados para carregar neles.
- Não sobrecarregue a balança, excedendo a capacidade máxima de pesagem de 6 kg, pois isto poderá danificar o sensor de pesagem.
- Não sujeite a balança a força excessiva.
- Rode o controlo de velocidade para a posição “OFF” de desligado e retire o cabo da tomada eléctrica antes de levantar ou retirar qualquer utensílio/acessório, depois de utilizar e antes de limpar.
- Não coloque alimentos ou recipientes quentes, tais como panelas, na plataforma de pesagem.
- Use o aparelho apenas para o fim doméstico a que se destina. A Kenwood não se responsabiliza caso o aparelho seja utilizado de forma inadequada, ou caso estas instruções não sejam respeitadas.

Limpeza

- Não submerja em água. Acessório não adequado para utilizar em máquina de lavar louça.
- Limpe com um pano húmido e seque muito bem.
- Não utilize abrasivos ou qualquer outro químico para limpar.

Consulte o livro de instruções da sua Máquina de Cozinha principal para mais informações sobre avisos de segurança.

Legenda

- ① Balança
- ② Parafuso de fixação
- ③ Ecrã de leitura
- ④ “On/Zero” botão para ligar a balança e para a colocar a zeros
- ⑤ Touch pad kg/lb
- ⑥ Pés da célula de carga
- ⑦ Compartimento da pilha

Instalação da pilha

Consulte as Ilustrações C - E

IMPORTANTE

Antes de colocar ou substituir as pilhas, assegure-se de que o acessório é retirado da sua Máquina de Cozinha.

- 1 Remova a tampa das pilhas que se encontra por baixo da balança.
- 2 Insira 3 pilhas AAA no compartimento das pilhas com a orientação correcta - consulte a ilustração D.
- 3 Volte a colocar a tampa da bateria.

Nota - Durante a utilização, se o símbolo da pilha “Lo” aparecer no ecrã, significa que a pilha está com pouca carga e que deve ser substituída.

Para Colocar o seu Acessório de Balança

Consulte as Ilustrações F - H

IMPORTANTE

Antes de colocar o utensílio de balança, assegure-se de que a taça e o parafuso de fixação foram removidos da sua Máquina de Cozinha.

- 1 Insira a sua Máquina de cozinha no acessório de balança. Nota: as arestas da sua máquina de cozinha devem estar alinhadas com as arestas do utensílio.
- 2 Insira o parafuso de fixação no orifício do pedestal e rode no sentido horário para prender.

Como pesar

Consulte as Ilustrações **I** - **J**

IMPORTANTE

- Assegure-se de que os pés da célula de carga do acessório estão limpos e secos antes de utilizar.
- Coloque sempre a unidade montada numa superfície limpa, seca e plana antes de pesar.

- 1 Coloque a taça e rode no sentido horário para a prender.
- 2 Carregue no botão ON/ZERO para ligar a balança.
- 3 Quando o ecrã mostrar '0', coloque o que vai pesar na taça. O respectivo peso aparecerá no ecrã.
- 4 Para pesar mais do que um item, carregue no botão ON/ZERO antes de pesar cada item.
Nota: A balança mostrará "0-Ld" se estiver a tentar pesar mais do que a capacidade da balança de 6 kg.

- Este aparelho está conforme com a Directiva n.º 1935/2004 da Comunidade Europeia sobre materiais concebidos para estarem em contacto com alimentos.

Como seleccionar unidades de pesagem

Consulte a Ilustração **K**

- 1 Depois de ligar a balança, prima o botão kg/lb para alternar entre as diferentes unidades. Cada vez que carregar no botão é afixada uma unidade de leitura diferente entre K e g, e lb e oz.

Desligamento automático:

A balança desligar-se-á automaticamente se estiver a mostrar o mesmo peso durante 2 minutos ou não foi premido qualquer botão durante 4 minutos.

Desligamento manual:

Para poupar a pilha, desligue a balança quando não está em utilização. Para tal, carregue e mantenha carregado o botão "on/zero" até o ecrã se desligar.

Assistência e cuidados ao cliente

- Se tiver qualquer problema ao utilizar o seu aparelho, antes de telefonar para a Assistência consulte a secção “Guia de avarias” do Manual ou visite o site da Kenwood em www.kenwoodworld.com.
- Salientamos que o seu produto está abrangido por uma garantia, em total conformidade com todas as disposições legais relativas a quaisquer disposições sobre garantias e com os direitos do consumidor existentes no país onde o produto foi adquirido.
- Se o seu produto Kenwood funcionar mal ou lhe encontrar algum defeito, agradecemos que o envie ou entregue num Centro de Assistência Kenwood autorizado. Para encontrar informações actualizadas sobre o Centro de Assistência Kenwood autorizado mais próximo de si, visite por favor o site www.kenwoodworld.com ou o website específico do seu país.
- Fabricado na China.



ADVERTÊNCIAS PARA A ELIMINAÇÃO CORRECTA DO PRODUTO NOS TERMOS DA DIRECTIVA EUROPEIA RELATIVA AOS RESÍDUOS DE EQUIPAMENTOS ELÉCTRICOS E ELECTRÓNICOS (REEE)

No final da sua vida útil, o produto não deve ser eliminado conjuntamente com os resíduos urbanos.

Pode ser depositado nos centros especializados de recolha diferenciada das autoridades locais, ou junto dos revendedores que prestem esse serviço.

Guia de avarias		
Problema	Causa	Solução
O ecrã não está a registar pequenas quantidades.	As quantidades pesadas são demasiado pequenas.	Utilize as medidas colher de sopa ou de chá para muito pequenas quantidades.
O peso mudou no ecrã.	O aparelho deslocou-se durante o funcionamento. Levantou-se ou baixou-se a cabeça da bateadeira durante o funcionamento.	Coloque sempre o aparelho numa superfície seca, plana e estável antes de pesar. Confirme que o cabo da corrente não está sob tensão. Não mova o aparelho ou toque na taça enquanto estiver a funcionar na função de pesagem. Reponha a zeros antes de pesar os próximos ingredientes.
Impossível mudar rapidamente entre o sistema métrico e o sistema imperial.	O aparelho está a reconfigurar-se para mostrar as unidades e medidas previamente seleccionadas.	Espre 5 segundos e tente novamente.
O ecrã mostra "- -".	A balança está a voltar a zero.	Funcionamento normal.
O ecrã não indica zero ou mostra uma leitura negativa.	O ecrã não foi reposto a zero e os ingredientes ou a taça não foram retirados. Os ingredientes ou objectos estão a ser pressionados contra o aparelho ou por baixo dele. O aparelho está pressionado contra um objecto. Afectado por condições ambientais.	Reponha o ecrã a zero, recolque os ingredientes que faltam ou recolque a taça. Assegure-se de que não existem ingredientes ou objectos pressionados contra o aparelho ou por baixo dele. Assegure-se de que existe espaço entre o aparelho e as paredes. Reponha a zeros antes de pesar os próximos ingredientes.
O ecrã mostra "Lo".	As pilhas estão com pouca carga.	Substitua as pilhas. Consulte a secção do manual "Instalação das Pilhas".
O ecrã mostra "0-Ld".	A balança está demasiado carregada. O peso em cima da balança ultrapassa os 6 kg.	Retire o excesso de peso da balança. Pese os itens em pequenas quantidades.
O ecrã escurece.	Peso constante apresentado durante 30 segundos. Decorreram 2 minutos depois de algum botão ser premido pela última vez.	Funcionamento normal.
O ecrã de informação desligou-se.	Peso constante apresentado durante 2 minutos. Decorreram 4 minutos depois de algum botão ser premido pela última vez.	Funcionamento normal.

Seguridad

- Lea estas instrucciones atentamente y guárdelas para poder utilizarlas en el futuro.
- Quite todo el embalaje y las etiquetas.
- Use 3 pilas AAA (se suministran en el paquete).
- Antes de poner, quitar o cambiar las pilas, asegúrese de quitar el accesorio del robot de cocina.
- Para instalar las pilas, abra y quite la tapa del compartimento para pilas. Ponga las pilas y asegúrese de colocarlas en la orientación +/- correcta. Vuelva a poner y cerrar la tapa del compartimento para pilas.
- Asegúrese de que las pilas estén colocadas en la orientación +/- correcta.
- Las pilas no recargables no deben recargarse.
- No mezcle tipos diferentes de pilas ni pilas nuevas y usadas.
- Cuando cambie las pilas, utilice sólo pilas de zinc/alcalinas. No utilice pilas de litio.
- **ADVERTENCIA:** Mantenga las pilas nuevas y usadas fuera del alcance de los niños. Si cree que una pila puede haber sido ingerida o introducida en alguna parte del cuerpo, tenga en cuenta que puede provocar quemaduras químicas, perforación de los tejidos blandos y la muerte. Pueden producirse quemaduras graves en las 2 horas siguientes a la ingestión. Busque atención médica inmediatamente.
- **ADVERTENCIA:** Las pilas usadas o que derramen líquido deben quitarse del aparato y desecharse inmediatamente y de manera segura de acuerdo con la política de eliminación de las autoridades locales.
- Si hay que guardar la balanza sin utilizarla durante un período largo de tiempo, las pilas se deben quitar.
- Los terminales de alimentación de las pilas no deben cortocircuitarse.
- Los niños a partir de los 8 años de edad pueden utilizar, limpiar y realizar el mantenimiento de este aparato de acuerdo con las Instrucciones del usuario siempre que sean supervisados por una persona responsable de su seguridad, reciban instrucciones relativas al uso del aparato y sean conscientes de los peligros.
- Las personas con capacidades físicas, sensoriales o mentales disminuidas o con falta de experiencia o conocimientos que utilicen este aparato deben haber recibido instrucciones o supervisión en relación con su uso seguro y ser conscientes de los peligros.
- Hay que vigilar a los niños para asegurarse de que no jueguen con el aparato. El aparato debe estar fuera del alcance de los niños menores de 8 años de edad.
- Asegúrese siempre de que el accesorio esté perfectamente limpio y seco antes de cada uso.
- Cuando vaya a pesar los ingredientes, asegúrese de que el robot de cocina y el accesorio balanza estén en una superficie horizontal plana y que el robot de cocina esté apagado.
- No pese en el bol mientras el robot de cocina esté en marcha.
- No haga una fuerza excesiva al pulsar los botones táctiles, y no utilice nunca un objeto afilado para manejarlos.

- No sobrecargue la balanza superando la capacidad máxima de peso de 6 kg, ya que se podría deteriorar el sensor de peso.
- No someta la báscula a fuerzas excesivas.
- Gire el control de velocidad del robot de cocina hacia la posición de apagado "OFF" y desenchufe el aparato antes de acoplar o quitar utensilios/accesorios, después de su uso y antes de limpiarlo.
- No coloque alimentos calientes ni recipientes calientes como cazuelas en la plataforma de pesar.
- Utilice este aparato únicamente para el uso doméstico al que está destinado. Kenwood no se hará cargo de responsabilidad alguna si el aparato se somete a un uso inadecuado o si no se siguen estas instrucciones.

Limpieza

- No sumerja el aparato en agua. El accesorio no es apto para lavar en el lavavajillas.
- Límpielo con un paño húmedo y séquelo bien.
- No utilice productos abrasivos ni químicos para limpiar.

Consulte el libro principal de instrucciones de su robot de cocina para obtener más información sobre las advertencias respecto a la seguridad.

Descripción del aparato

- ① Balanza
- ② Tornillo de fijación
- ③ Pantalla
- ④ Botón táctil "on/zero" (encendido/cero)
- ⑤ Botón táctil kg/lb
- ⑥ Pies de las células de carga
- ⑦ Compartimento para pilas

Nota: durante el uso, si aparece el símbolo de la pila "Lo" en la pantalla, significa que la potencia de las pilas es baja y que se deben sustituir.

Cómo colocar el accesorio balanza

Consulte las ilustraciones F - H

IMPORTANTE

Antes de colocar el accesorio balanza, asegúrese de que el bol y el tornillo de fijación se hayan quitado del robot de cocina.

Instalación de las pilas

Consulte las ilustraciones C - E

IMPORTANTE

Antes de poner o cambiar las pilas, asegúrese de quitar el accesorio balanza del robot de cocina.

- 1 Abra la tapa de las pilas de la parte inferior de la balanza.
 - 2 Inserte 3 pilas AAA en el compartimento para pilas en la orientación correcta; consulte la ilustración D.
 - 3 Vuelva a colocar la tapa de las pilas.
- 1 Ponga el robot de cocina sobre el accesorio balanza. Nota: los bordes del robot de cocina deben quedar alineados con los bordes del accesorio.
 - 2 Inserte el tornillo de fijación en el orificio del pedestal y gire en el sentido de las agujas del reloj para que quede bien sujeto.

Cómo pesar

Consulte las ilustraciones **I** - **J**

IMPORTANTE

- Asegúrese de que los pies de las células de carga del accesorio estén limpios y secos antes del uso.
- Coloque siempre la unidad montada sobre una superficie limpia, seca y plana antes de pesar los ingredientes.

- 1 Acople el bol y gírelo en el sentido de las agujas del reloj para ajustarlo firmemente en su posición.
- 2 Pulse el botón táctil ON/ZERO (encendido/cero) para encender la balanza.
- 3 Cuando aparezca un "0" en la pantalla, ponga los ingredientes que vaya a pesar en el bol. El peso aparecerá en la pantalla.
- 4 Para pesar más de un ingrediente, pulse el botón ON/ZERO (encendido/cero) antes de pesar cada ingrediente.
Nota: la balanza mostrará "0-Ld" si intenta pesar por encima de su capacidad de 6 kg.

- Este dispositivo cumple con el reglamento (CE) n.º 1935/2004 sobre los materiales y objetos destinados a entrar en contacto con alimentos.

Cómo seleccionar las unidades de peso

Consulte la ilustración **K**

- 1 Después de encender la balanza, pulse el botón táctil kg/lb para cambiar entre las distintas unidades. Cada vez que se pulse el botón táctil, la unidad mostrada alternará entre K y g, y lb y oz.

Apagado automático

Si la balanza muestra la misma lectura de peso durante 2 minutos o no se ha pulsado ningún botón durante 4 minutos, se producirá la desconexión automática.

Apagado manual

Para conservar la carga de las pilas, apague la balanza cuando no esté en uso. Para hacer esto, pulse y mantenga pulsado el botón táctil "on/zero" (encendido/cero) hasta que la pantalla desaparezca.

Servicio técnico y atención al cliente

- Si tiene problemas con el funcionamiento del aparato, antes de solicitar ayuda, consulte la sección "Guía de solución de problemas" en el manual o visite www.kenwoodworld.com.
- Tenga en cuenta que su producto está cubierto por una garantía que cumple con todas las disposiciones legales relativas a cualquier garantía existente y a los derechos de los consumidores vigentes en el país donde se adquirió el producto.
- Si su producto Kenwood funciona mal o si encuentra algún defecto, envíelo o llévalo a un centro de servicios KENWOOD autorizado. Para encontrar información actualizada sobre su centro de servicios KENWOOD autorizado más cercano, visite www.kenwoodworld.com o la página web específica de su país.
- Fabricado en China.



ADVERTENCIAS PARA LA CORRECTA ELIMINACIÓN DEL PRODUCTO SEGÚN ESTABLECE LA DIRECTIVA EUROPEA SOBRE RESIDUOS DE APARATOS ELÉCTRICOS Y ELECTRÓNICOS (RAEE)

Al final de su vida útil, el producto no debe eliminarse junto a los desechos urbanos. Puede entregarse a centros específicos de recogida diferenciada dispuestos por las administraciones municipales, o a distribuidores que faciliten este servicio.

Guía de solución de problemas

Problema	Causa	Solución
La pantalla no registra las cantidades pequeñas.	La cantidad pesada es demasiado pequeña.	Realice las mediciones en cucharaditas o cucharadas soperas para cantidades muy pequeñas.
Peso cambiado en la pantalla.	El aparato se ha movido durante el funcionamiento. El cabezal de la mezcladora se ha levantado o se ha bajado durante el funcionamiento.	Coloque siempre el aparato sobre una superficie estable, plana y seca antes de pesar los ingredientes. Asegúrese de que el cable de alimentación no esté tenso. No mueva el aparato ni toque el bol durante el uso de la función de pesaje. Ponga la pantalla a cero antes de pesar los próximos ingredientes.
No puede cambiar rápidamente de las unidades métricas a las imperiales.	El aparato se está reconfigurando para mostrar la unidad y la medida seleccionadas previamente.	Espere 5 segundos y vuelva a intentarlo.
La pantalla muestra “- -”.	La báscula se está poniendo a cero.	Funcionamiento normal.
La pantalla no muestra cero o tiene una lectura negativa.	La pantalla no se ha puesto a cero y o bien los ingredientes, o el bol se han quitado. Los ingredientes o alimentos están presionados contra o debajo del aparato. El aparato está presionado contra una objeto. Afectado por las condiciones ambientales.	Ponga la pantalla a cero, vuelva a poner los ingredientes que faltan o vuelva a colocar el bol. Asegúrese de que no haya ingredientes o alimentos presionados contra o debajo del aparato. Asegúrese de que haya espacio entre el aparato y cualquier pared. Ponga la pantalla a cero antes de pesar los próximos ingredientes.
La pantalla muestra “Lo”.	Las pilas están bajas.	Cambie las pilas. Consulte la sección “Instalación de las pilas” de este manual.
La pantalla muestra “0-Ld”.	La balanza se ha sobrecargado. Los alimentos en la balanza pesan más de 6 kg.	Quite el exceso de peso de la balanza. Pese los artículos en lotes más pequeños.
La pantalla se oscurece.	Se muestra el mismo peso durante 30 segundos. 2 minutos desde que se pulsó el último botón.	Funcionamiento normal.
La pantalla está apagada.	Se muestra el mismo peso durante 2 minutos. 4 minutos desde que se pulsó el último botón. Funcionamiento normal.	Funcionamiento normal.

Seguretat

- Llegiu atentament aquestes instruccions i conserveu-les per a futures consultes.
- Traieu tots els embalatges i les etiquetes.
- Utilitzeu 3 piles AAA (s'inclouen al paquet).
- Abans de posar, treure o canviar les piles, assegureu-vos de treure l'accessori del robot de cuina.
- Per instal·lar les piles, obriu i traieu la tapa del compartiment de les piles. Poseu les piles i assegureu-vos de col·locar-les en l'orientació +/- correcta. Torneu a posar i tancar la tapa del compartiment de les piles.
- Assegureu-vos que les piles estiguin col·locades en l'orientació +/- correcta.
- Les piles no recarregables no s'han de recarregar
- No barregeu tipus diferents de piles ni piles noves i usades.
- Quan canvieu les piles, utilitzeu només piles de zinc/alcalines. No utilitzeu piles de liti.
- **ADVERTIMENT:** Mantingueu les piles noves i usades fora de l'abast dels nens. Si creieu que una pila pot haver estat ingerida o introduïda en alguna part del cos, tingueu en compte que pot provocar cremades químiques, perforació dels teixits tous i la mort. Poden produir-se cremades greus en les 2 hores següents a la ingestió. Busqueu atenció mèdica immediatament.
- **ADVERTIMENT:** Les piles usades o que vessin líquid s'han de treure de l'aparell i eliminar-se immediatament i de manera segura d'acord amb la política d'eliminació de les autoritats locals.
- Si heu de guardar la balança sense utilitzar-la durant un període llarg de temps, les piles s'han de treure
- Els terminals d'alimentació de les piles no s'han de curtcircuitar.
- Els nens a partir de 8 anys poden utilitzar, netejar i fer el manteniment d'aquest aparell d'acord amb les instruccions de l'usuari sempre que siguin supervisats per una persona responsable de la seva seguretat, hagin rebut instruccions sobre l'ús de l'aparell i siguin conscients dels perills.
- Les persones amb capacitats físiques, sensorials o mentals reduïdes o manca de coneixements que utilitzin aquest aparell han d'haver rebut instruccions o supervisió sobre l'ús segur de l'aparell i ser conscients dels perills.
- Cal vigilar els nens per assegurar-se que no juguin amb l'aparell. L'aparell ha d'estar fora de l'abast dels nens menors de 8 anys.
- Assegureu-vos sempre que l'accessori estigui perfectament net i sec abans de cada ús.
- Quan peseu els ingredients, assegureu-vos que el robot de cuina i l'accessori balança estiguin sobre una superfície horitzontal plana i que el robot de cuina estigui apagat.
- No peseu dins del bol mentre el robot de cuina estigui en marxa.
- No feu servir una força excessiva quan premeu els botons tàctils, i no utilitzeu mai un objecte afilat per fer-los funcionar.
- No sobrecarregueu la balança superant la capacitat màxima de pesatge de 6 kg/13 lb 3 oz, ja que això pot danyar el sensor de pes.

- No sotmeteu la balança a una força excessiva.
- Gireu el control de velocitat del robot de cuina cap a la posició d'apagada "OFF" i desendolceu l'aparell abans d'acoblar o treure estris/accessoris, després del seu ús i abans de netejar-lo.
- No poseu aliments calents ni recipients calents, com ara cassoles, sobre l'accessori balança.
- Utilitzeu l'aparell només per a l'ús previst. Kenwood no assumirà cap responsabilitat si l'aparell es fa servir per a un ús inadequat o si no se segueixen aquestes instruccions.

Neteja

- No submergiu l'accessori en aigua. L'accessori no és apte per rentar al rentaplats.
- Netegeu-lo amb un drap humit i eixugueu-lo bé.
- No utilitzeu productes abrasius ni químics per netejar.

Consulteu el llibre principal d'instruccions del vostre robot de cuina per obtenir més informació respecte a les advertències sobre la seguretat.

Descripció de l'aparell

- ① Balança
- ② Cargol de fixació
- ③ Pantalla
- ④ Botó tàctil "on/zero" (encesa/zero)
- ⑤ Botó tàctil kg/lb
- ⑥ Peus de les cèl·lules de càrrega
- ⑦ Compartiment de les piles

Instal·lació de les piles

Consulteu les il·lustracions C - E

IMPORTANT

Abans de posar o canviar les piles, assegureu-vos de treure l'accessori balança del robot de cuina.

- 1 Obriu la tapa de les piles a la part inferior de la balança.
- 2 Inserir 3 piles AAA al compartiment de les piles en l'orientació correcta; consulteu la il·lustració D.
- 3 Torneu a posar la tapa de les piles.
Nota: si durant l'ús apareix el símbol de bateria "Lo" a la pantalla, vol dir que la càrrega de les piles és baixa i que s'han de canviar.

Acoblament de l'accessori balança

Consulteu les il·lustracions F - H

IMPORTANT

Abans d'acoblar l'accessori balança, assegureu-vos que el bol i el cargol de fixació s'hagin tret del robot de cuina.

- 1 Poseu el robot de cuina sobre l'accessori balança. Nota: les vores del robot de cuina han de quedar alineades amb les vores de l'accessori.
- 2 Inserir el cargol de fixació a l'orifici del pedestal i gireu-lo en el sentit de les agulles del rellotge perquè quedi ben fixat.

Pesatge

Consulteu les il·lustracions I - J

IMPORTANT

- Assegureu-vos que els peus de les cèl·lules de càrrega de l'accessori estiguin nets i secs abans de l'ús.
- Col·loqueu sempre la unitat muntada sobre una superfície neta, seca i plana abans de pesar els ingredients.

- 1 Acobleu el bol i gireu-lo en el sentit de les agulles del rellotge perquè quedi ben fixat.
- 2 Premeu el botó tàctil ON/ZERO per encendre la balança.
- 3 Quan aparegui un "0" a la pantalla, poseu els ingredients que s'hagin de pesar dins del bol. El pes apareixerà a la pantalla.
- 4 Per pesar més d'un ingredient, premeu el botó ON/ZERO abans de pesar cada ingredient.

Nota: la balança mostrarà "0-LLd" si intenta pesar per sobre de la seva capacitat de 6 kg.

entre les diferents unitats. Cada vegada que es premi el botó tàctil, la unitat mostrada alternarà entre K i g, i lb i oz.

Desconnexió automàtica

Si la balança mostra la mateixa lectura de pes durant 2 minuts o si no s'ha premut cap botó durant 4 minuts, es produirà la desconnexió automàtica.

Desconnexió manual

Per conservar la càrrega de les piles, apagueu la balança quan no la feu servir. Per fer-ho, mantingueu premut el botó tàctil "on/zero" fins que la pantalla desaparegui.

Selecció de les unitats de pes

Consulteu la il·lustració **K**

- 1 Després d'encendre la balança, premeu el botó tàctil kg/lb per canviar

- Aquest aparell compleix el Reglament (CE) 1935/2004 sobre els materials i objectes destinats a entrar en contacte amb aliments.

Servei tècnic i atenció al client

- Si teniu cap problema amb el funcionament del vostre aparell, abans de sol·licitar assistència, consulteu la secció "Guia de resolució de problemes" del manual o visiteu www.kenwoodworld.com.
- Tingueu en compte que el vostre producte està cobert per una garantia que compleix totes les disposicions legals relatives a qualsevol garantia existent i als drets dels consumidors vigents al país on es va comprar el producte.
- Si el vostre producte Kenwood funciona malament o si trobeu algun defecte, envieu-lo o porteu-lo a un centre de serveis autoritzat de KENWOOD. Per trobar informació actualitzada sobre el vostre centre de serveis autoritzat de KENWOOD més proper, visiteu www.kenwoodworld.com o el lloc web específic del vostre país.
- Fabricat a la Xina.



INFORMACIÓ IMPORTANT PER A L'ELIMINACIÓ CORRECTA DEL PRODUCTE DE CONFORMITAT AMB LA DIRECTIVA EUROPEA SOBRE RESIDUS D'APARELLS ELÈCTRICS I ELECTRÒNICS (RAEE)

Al final de la seva vida útil, el producte no s'ha de llençar com a residu domèstic. S'ha de dur a un centre especial de recollida diferenciada de residus dispostat per l'autoritat local o a un distribuïdor que presti aquest servei.

Guia de resolució de problemes

Problema	Causa	Solució
La pantalla no registra les quantitats petites.	La quantitat pesada és massa petita.	Per mesurar quantitats molt petites, feu servir culleradetes o cullerades.
El pes ha canviat a la pantalla.	L'aparell s'ha mogut durant el funcionament. El capçal de la batidora s'ha aixecat o baixat durant el funcionament.	Col·loqueu sempre l'aparell sobre una superfície seca, plana i estable abans de pesar els ingredients. Assegureu-vos que el cable d'alimentació no estigui tens. No moveu l'aparell durant l'ús de la funció de pesatge. Poseu la pantalla a zero abans de pesar els ingredients següents.
No es pot canviar ràpidament de les unitats mètriques a les imperials.	L'aparell s'està reconfigurant per mostrar la unitat i la mesura seleccionades prèviament.	Espereu 5 segons i torneu-ho a provar.
La pantalla mostra "- -".	La balança s'està posant a zero.	Funcionament normal.
La pantalla no mostra zero o té una lectura negativa.	La pantalla no s'ha posat a zero i bé els ingredients, bé el bol s'ha tret. Els ingredients o els aliments estan pressionats contra o sota l'aparell. L'aparell està pressionat contra un objecte. Afectat per les condicions ambientals.	Poseu la pantalla a zero, torneu a posar els ingredients que falten o torneu a col·locar el bol. Comproveu que no hi hagi ingredients o aliments pressionats contra o sota l'aparell. Assegureu-vos que hi hagi espai entre l'aparell i qualsevol paret. Poseu la pantalla a zero abans de pesar els ingredients següents.
La pantalla mostra "Lo"	Les piles estan baixes.	Canvieu les piles. Consulteu la secció "Instal·lació de les piles" d'aquest manual.
La pantalla mostra "0-Ld"	La balança s'ha sobrecarregat. Els aliments a la balança pesen més de 6 kg.	Traieu l'excés de pes de la balança. Peseu els articles en lots més petits.
La pantalla s'enfosqueix.	Es mostra el mateix pes durant 30 segons. 2 minuts des que es va prémer el darrer botó.	Funcionament normal.
La pantalla està apagada.	Es mostra el mateix pes durant 2 minuts. 4 minuts des que es va prémer el darrer botó.	Funcionament normal.

Sikkerhed

- Læs denne brugervejledning nøje, og opbevar den i tilfælde af, at du får brug for at slå noget op i den.
- Fjern al emballage og mærkater.
- Brug 3 x AAA-batterier (medfølger i pakken).
- Før batterierne sættes i, fjernes eller udskiftes, skal du sørge for at tilbehøret er fjernet fra køkkenmaskinen.
- Du installerer batterierne ved at åbne batteridækslet. Læg batterierne i, og sørg for, at de vender rigtigt i forhold til +/- . Sæt batteridækslet på igen, og luk det.
- Sørg for, at batterierne er isat med +/- den rigtige vej.
- Ikke-opladelige batterier må ikke oplades.
- Du må ikke blande forskellige typer batterier eller nye og brugte batterier.
- Brug kun zink-/alkalinebatterier, når du udskifter batterierne. Brug ikke lithiumbatterier.
- ADVARSEL: Nye og brugte batterier skal opbevares utilgængeligt for børn. Hvis du mener, at en person kan have slugt et batteri eller anbragt et batteri i en kropsdel, kan det føre til kemiske forbrændinger, perforation af blødt væv og død. Der kan opstå alvorlige forbrændinger inden for 2 timer. Søg straks lægehjælp.
- ADVARSEL: Brugte og lækkende batterier skal tages ud af apparatet og straks bortskaffes sikkert i overensstemmelse med lokale affaldsregler.
- Hvis vægten skal opbevares uden at bruges i en længere periode, skal batterierne udtages.
- Batteriklemmerne må ikke kortsluttes.
- Børn, der er mindst 8, kan bruge, rengøre og foretage brugervedligeholdelse på dette apparat iht. til den medleverede brugsvejledning, forudsat at de overvåges af en person, der er ansvarlig for deres sikkerhed, og at de har fået instrukser i brug af apparatet og er opmærksomme på de iboende farer.
- Personer med reducerede fysiske, sansemæssige eller mentale evner, eller mangel på kendskab, der bruger dette apparat, skal være blevet vejledt eller givet instrukser i sikker brug af apparatet og skal være opmærksom på de iboende farer.
- Børn skal holdes under opsyn for at sikre, at de ikke leger med apparatet, og at det er utilgængeligt for børn under 8 år.
- Sørg altid for, at tilbehøret er helt rent og tørt, før du bruger det.
- Når du vejer, skal du sørge for, at køkkenmaskinen og væggtilbehøret står på et vandret og plant underlag, og at køkkenmaskinen er slukket.
- Du må ikke veje i skålen, mens køkkenmaskinen kører.
- Lad være med at bruge for mange kræfter, når du trykker på berøringsfladerne, og anvend aldrig en skarp genstand til at betjene dem.
- Overbelast ikke vægten ved at overskride den maksimale kapacitet på 6 kg, da det kan beskadige vægtsensoren.
- Udsæt ikke vægten for urimelig kraft.
- Drej køkkenmaskinens hastighedsvælger til "OFF", og tag stikket ud, før redskaber/tilbehør sættes på eller tages af, efter brug og før rengøring.

- Læg ikke varm mad eller varme beholdere såsom gryder på afvejningsplatformen.
- Anvend kun apparatet til husholdningsbrug. Kenwood påtager sig intet erstatningsansvar, hvis apparatet ikke anvendes korrekt eller disse instruktioner ikke følges.

Rengøring

- Må ikke lægges i vand. Tilbehør kan ikke vaskes i opvaskemaskine.
- Tør af med en fugtig klud, og tør grundigt.
- Brug ikke slibende eller kemiske rengøringsmidler.

Se hovedinstruktionsbogen til køkkenmaskinen for yderligere sikkerhedsadvarsler.

Forklaring

- ① Vægt
- ② Fastgøringsskrue
- ③ Display
- ④ 'on/zero' (tændt/nul) berøringsflade
- ⑤ kg/lb-knap
- ⑥ Vejecellefødder
- ⑦ Batterihylster

Montering af batteri

Se Illustration **C** - **E**

VIGTIGT

Før batterierne lægges i eller udskiftes, skal du sørge for, at vægttilbehøret er taget af køkkenmaskinen.

- 1 Fjern batteridækslet på vægtens underside.
 - 2 Læg 3 x AAA-batterier i batterirummet, så de vender rigtigt - se illustration D.
 - 3 Sæt batteridækslet på.
- Bemærk - Hvis batterisymbolet "Lo" vises på displayet under brug, betyder det at strømmen til batteriet er lav, og at batterierne skal udskiftes.

Montering af vægttilbehøret

Se Illustration **F** - **H**

VIGTIGT

Før du sætter vægttilbehøret på, skal du sørge for, at skålen og fastgøringsskruen er fjernet fra køkkenmaskinen.

- 1 Sæt køkkenmaskinen på vægttilbehøret. Bemærk: Køkkenmaskinens kanter skal flugte med tilbehørets kanter.
- 2 Indsæt fastgøringsskruen i hullet i foden, og drej med uret for at spænde den.

Sådan vejer du

Se Illustration **I** - **J**

VIGTIGT

- Sørg for, at tilbehørets vejecellefødder er rene og tørre før brug.
- Anbring altid den samlede enhed på et rent, tørt og plant underlag før vejning.

- 1 Sæt skålen på, og drej med uret for at låse.
- 2 Tryk på knappen ON/ZERO for at tænde for vægten.
- 3 Når displayet viser "0", anbringes det, der skal vejes, i skålen. Vægten bliver vist i displayet.

- 4 Hvis du vil veje flere ting, trykker du på knappen ON/ZERO, før du vejer hver ting.
Bemærk: Vægten viser "0.00", hvis du forsøger at veje noget på over 6 kg.

Sådan vælger du vægtenheder

Se illustration **K**

- 1 Når du tænder for vægten, kan du trykke du på kg/lb-knappen for at skifte mellem forskellige måleenheder. Hver gang du trykker på knappen, skifter den viste enhed mellem kilo og gram og pounds og ounces.

Automatisk slukning

Vægten slukker automatisk, når den har vist den samme vægt i 2 minutter, eller der ikke har været trykket på nogen knapper i 4 minutter.

Manuel slukning

For at spare på batterierne slukkes vægten når den ikke er i brug. Dette gøres ved at trykke på 'on/zero' (tændt/nul) berøringsfladen, indtil displayet forsvinder.

- Dette apparat overholder EF-forordning 1935/2004 om materialer og genstande, der kommer i kontakt med levnedsmidler.

Service og kundepleje

- Hvis du oplever nogen problemer med betjening af dit apparat, skal du, før du anmoder om hjælp, se afsnittet "Fejlsøgningsguide" i manualen eller besøge www.kenwoodworld.com.
- Bemærk, at dit produkt er dækket af en garanti, som overholder alle lovbestemmelser, vedrørende evt. eksisterende garanti- og forbrugerrettigheder i det land, hvor produktet er blevet købt.
- Hvis dit Kenwood-produkt er defekt, eller du finder nogen fejl, skal du sende det eller bringe det til et autoriseret KENWOOD-servicecenter. For at finde opdaterede oplysninger om dit nærmeste autoriserede KENWOOD-servicecenter kan du gå til www.kenwoodworld.com eller webstedet for dit land.
- Fremstillet i Kina.



VIGTIG INFORMATION ANGÅENDE KORREKT BORTSKAFFELSE AF PRODUKTET I OVERENSSTEMMELSE MED EU-DIREKTIVET OM AFFALD AF ELEKTRISK OG ELEKTRONISK Udstyr (WEEE)

Når produktet er udtjent, må det ikke bortskaffes som almindeligt affald. Det skal afleveres på et specialiseret lokalt genbrugscenter eller til en forhandler, der yder denne service.

Fejlsøgningsguide

Problem	Årsag	Løsning
Displayskærm registrerer ikke små mængder.	Vejet mængde for lille.	Brug teske- eller spiseskemål til meget små mængder.
Vægten ændret på displayskærmen.	Apparatet flyttet under drift. Mikserhovedet hæves eller sænkes under drift.	Sæt altid apparatet på en tør, flad og stabil overflade inden vejning. Sørg for, at strømkablet ikke er spændt. Flyt ikke apparatet, og berør ikke skålen under brug af vejefunktionen. Nulstil displayet før afvejning af de næste ingredienser.
Kan ikke skifte hurtigt mellem metriske og engelske måleenheder.	Apparatet omstiller og viser tidligere valgt enhed og måling.	Vent 5 minutter, og forsøg igen.
Displayskærmen viser "- -".	Vægten nulstilles.	Normal funktion.
Displayskærmen viser ikke nul eller viser en negativ værdi.	Display ikke nulstillet, og enten ingredienser eller skålen er blevet fjernet. Ingredienser eller genstande trykket mod eller under apparatet. Apparatet er trykket mod en genstand. Påvirket af miljøforhold.	Enten nulstil skærmen, kom de manglende ingredienser i, eller sæt skålen på igen. Sørg for, at der ikke er nogen ingredienser eller genstande trykket mod eller under apparatet. Sørg for, at der er mellemrum mellem apparatet og eventuelle vægge. Nulstil displayet før afvejning af de næste ingredienser.
Display viser "Lo".	Batteriniveauet er lavt.	Udskift batterierne. Se afsnittet "Montering af batteri" i denne manual.
Display viser "0-Ld".	Vægten er overbelastet. Genstande på vægten vejer over 6 kg.	Fjern overskydende vægt fra vægten. Vej i mindre portioner.
Displayskærm lyser svagere.	Samme vægt vist i 30 sekunder. 2 minutter siden sidste tryk på en knap.	Normal drift.
Displayskærm slukket.	Samme vægt vist i 2 minutter. 4 minutter siden sidste tryk på en knap.	Normal drift.

Säkerhet

- Läs bruksanvisningen noggrant och spara den för framtida bruk.
- Avlägsna allt emballage och alla etiketter.
- Använd 3 st. AAA-batterier (medföljer i förpackningen).
- Innan du sätter i, tar ut eller byter batterier ska du se till att tillbehöret har monterats bort från köksmaskinen.
- Öppna och avlägsna batterifacket lucka för att installera batterierna. Sätt i batterierna och se till att de är rätt orienterade mot +/- . Stäng luckan till batterifacket.
- Se till att batterierna är rätt orienterade mot +/-.
- Ej uppladdningsbara batterier ska inte laddas.
- Blanda inte olika slags batterier eller blanda inte nya och använda batterier.
- Byt endast till zink-alkalibatterier. Använd inte litiumbatterier.
- **WARNING!** Förvara nya och gamla batterier utom räckhåll för barn. Om du tror att ett batteri kan ha svalts eller placerats inuti någon kroppsdel kan det leda till kemiska brännskador, perforering av mjukvävnad och dödsfall. Allvarliga brännskador kan uppstå inom två timmar efter förtäring. Sök läkarvård omedelbart.
- **WARNING!** Använda och läckande batterier ska avlägsnas från apparaten och kasseras omedelbart på ett säkert sätt, i enlighet med myndigheternas föreskrifter för sophantering.
- Ta ut batterierna om vågen inte ska användas under en längre tidsperiod.
- Batteripolerna får inte kortslutas.
- Barn från 8-års ålder får använda, rengöra och utföra användarunderhåll på denna apparat i enlighet med användaranvisningarna, under förutsättning att de övervakas av en person som ansvarar för deras säkerhet och att de har fått anvisningarna om hur apparaten ska användas och känner till riskerna.
- Personer med nedsatt fysisk, sensorisk eller mental förmåga eller bristande kunskap som använder denna apparat måste övervakas eller få instruktioner om säker användning och de måste känna till riskerna.
- Barn måste hållas under uppsikt så att de inte leker med apparaten och se till att den är utom räckhåll för barn mindre än 8 år.
- Se alltid till att tillbehöret är noggrant rengjort och torrt innan det används.
- Vid vägning ska du se till att köksmaskinen och vågtillbehöret står på en plan, horisontell yta och att köksmaskinen är avstängd.
- Väg inte i skålen under tiden köksmaskinen körs.
- Ta inte i för hårt när du trycker på pekplattan och använd aldrig vassa föremål på den.
- Överbelasta inte vågen genom att överstiga maxkapaciteten (6 kg). Då kan sensorn skadas.
- Utsätt inte vågen för våld.
- Vrid hastighetsreglaget på köksmaskinen till läge "AV" och dra ur sladden innan du monterar eller tar bort verktyg/tillbehör, efter användning och före rengöring
- Placera inte varma livsmedel eller varma behållare, t.ex. kastruller, på vågplattan.

- Använd apparaten endast för avsett ändamål i hemmet. Kenwood tar inte på sig något ansvar om apparaten används på felaktigt sätt eller om dessa instruktioner inte följs.

Rengöring

- Sänk inte ner i vatten. Tillbehöret tål inte maskindisk.
- Torka av med en fuktig trasa och torka noggrant.
- Använd inte slipande eller kemiskt medel för att rengöra.

Se bruksanvisningen för köksmaskinen för ytterligare säkerhetsvarningar.

Förklaring till bilder

- ① Våg
- ② Fästskruv
- ③ Display
- ④ "on/zero" (på/nollställ) pekplatta
- ⑤ kg/lb-pekplatta
- ⑥ Laddcellsfötter
- ⑦ Batterifack

Sätta i batterier

Se illustrationerna **C** - **E**

VIKTIGT

Innan du sätter i eller byter batterier ska du se till att vågtillbehöret har monterats bort från köksmaskinen.

- 1 Lossa batteriluckan på undersidan av vågen.
- 2 Sätt i 3 st. AAA-batterier, rätt orienterade, i batterifacket - se bild D.
- 3 Sätt tillbaka batteriluckan.

Obs! Om batterisymbolen "Lo" visas på displayen under användning, betyder det att batterieffekten är låg och att batterierna ska bytas ut.

Montera vågtillbehöret

Se illustrationerna **F** - **H**

VIKTIGT

Innan du monterar vågtillbehöret ska du se till att skålen och fästskruven är borttagna från köksmaskinen.

- 1 Placera köksmaskinen ovanpå vågtillbehöret. Obs! Köksmaskinen ska vara kant-i-kant med tillbehöret.
- 2 För in fästskruven i hålet i sockeln och vrid medurs för att låsa fast på plats.

Väga

Se illustrationerna **I** - **J**

VIKTIGT

- Se till att lastcellsfötterna på tillbehöret är rena och torra före användning.
- Placera alltid den hopmonterade köksapparaten på en torr, plan yta före vägning.

- 1 Montera skålen och vrid medurs för att låsa den.
- 2 Tryck på PÅ/NOLL-pekplattan för att slå på vågen.
- 3 När displayen visar "0" placerar du det som ska vägas i skålen. Vikten visas på displayen.
- 4 För att väga mer än en vara trycker du på PÅ/NOLL-knappen innan du vägen nästa vara.
Obs! Vågen kommer att visa "0-Ld" om du försöker väga något över dess maxkapacitet på 6 kg.

Ställa in måttenhet

Se illustrationerna **K**

- 1 När vågen är påslagen kan du växla mellan enheter genom att trycka på kg/lb-pekplattan. Varje gång du trycker på plattan alterneras enheten mellan kg och g, och lb och oz.

Automatisk avstängning

Automatic switch off will occur if the scale shows the same weight reading for 2 minutes or no button has been pressed for 4 minutes.

Manuell avstängning

Spara på batterierna genom att stänga av vågen när den inte används. Gör detta genom att hålla "on/zero" (på/nollställning) nedtryckt tills displayen släcks.

- Den här apparaten uppfyller EG förordning 1935/2004 om material och produkter avsedda att komma i kontakt med livsmedel.

Service och kundtjänst

- Om du får problem med att använda apparaten ber vi dig att läsa avsnittet om "Problemsökning" i bruksanvisningen eller på www.kenwoodworld.com innan du ringer kundtjänst.
- Produkten omfattas av en garanti som efterföljer alla lagstadgade bestämmelser vad gäller garanti och konsumenträttigheter i inköpslandet.
- Om din Kenwood-produkt inte fungerar som den ska eller om du upptäcker fel ber vi dig att lämna eller skicka in den till ett godkänt KENWOOD-servicecenter. För aktuell information om närmaste godkända KENWOOD-servicecenter besök www.kenwoodworld.com eller Kenwoods webbplats för ditt land.
- Tillverkad i Kina.



VIKTIG INFORMATION OM HUR PRODUKTEN SKALL KASSERAS I ENLIGHET MED EUROPEISKA DIREKTIV OM AVFALL SOM UTGÖRS AV ELLER INNEHÅLLER ELEKTRISK OCH ELEKTRONISK UTRUSTNING (WEEE)

När produktens livslängd är över får den inte slängas i hushållssoporna. Den kan överlämnas till lokala myndigheters avfallssorteringscentraler eller till en återförsäljare som ger denna service.

Problemsökningsguide		
Problem	Orsak	Lösning
Displayen registrerar inte små mängder.	För liten mängd vägs.	Använd teskeds- eller matskeds-mått för mycket små mängder.
Vikten ändrades på displayen.	Apparaten flyttades under drift. Mixerhuvudet är höjt eller sänkt vid användning.	Placera alltid apparaten på en torr, platt och stabil yta innan du använder vågen. Kontrollera att sladden inte är spänd. Flytta inte på apparaten eller rör vid skålen medan du väger. Nollställ displayen innan du väger
Det gick inte att växla snabbt mellan metriska och brittiska enheter.	Apparaten omkonfigurerar till att visa tidigare valda enheter och mått.	Vänta i fem sekunder och försök igen.
Displayen visar "-- --".	Vågen nollställs.	Normal drift.
Displayen visar inte noll eller ger minusavläsning.	Displayen har inte nollställts och antingen har ingredienserna eller skålen tagits bort. Ingredienser eller andra objekt trycker mot eller sitter under apparaten. Apparaten pressas mot ett föremål. Påverkas av miljöförhållanden.	Antingen kan du nollställa vågen, lägga tillbaka de saknade ingredienserna eller ställa tillbaka skålen. Se till att inga ingredienser eller föremål pressas mot apparaten från sidan eller underifrån. Se till att det är ett mellanrum mellan apparaten och eventuella väggar. Nollställ displayen innan du väger nästa ingrediens.
Displayen visar 'Lo'	Batterieffekten är låg	Byt ut batterierna. Se avsnittet "Installation av batterier" i denna handbok.
Displayen visar '⚠-Ld'	Vågen har överbelastats. Ingredienserna i skålen väger mer än 6 kilo.	Ta bort den extra vikten från vågen. Väg mindre kvantiteter av ingredienserna.
Displayskärmen nedtonad.	En oförändrad vikt visas i 30 sekunder. 2 minuter sedan det sista knapptrycket.	Normal drift.
Displayskärmen är avstängd.	Oförändrad vikt visas i 2 minuter. 4 minuter sedan det sista knapptrycket.	Normal drift.

Sikkerhet

- Les nøye gjennom denne bruksanvisningen og ta vare på den slik at du kan slå opp i den senere.
- Fjern all emballasje og eventuelle merkesedler.
- Bruk 3 x AAA-batterier (følger med i pakken).
- Før du monterer, fjerner eller skifter batterier, sørg for at tilbehøret er fjernet fra kjøkkenmaskinen.
- For å sette inn batteriene, åpne og fjern batteri-dekselet. Sett inn batteriene og sørg for at de er satt i riktig +/-retning. Skift ut og lukk batterirommets deksel.
- Pass på at du setter batteriene inn riktig vei (+/-).
- Du må ikke lade opp batterier som ikke er oppladbare.
- Ikke bland forskjellige typer batterier eller nye og brukte batterier.
- Når du skifter batterier, bruk kun sink/alkaliske batterier. Ikke bruk litiumbatterier.
- ADVARSEL: Nye og brukte batterier skal oppbevares utilgjengelig for barn. Hvis du mener, at en person kan have slugt et batteri eller anbragt et batteri i en kropsdel, kan det føre til kemiske forbrændinger, perforation af blødt væv og død. Der kan opstå alvorlige forbrændinger inden for 2 timer. Søg straks lægehjælp.
- ADVARSEL: Brugte og lækkende batterier skal tages ud af apparatet og straks bortskaffes sikkert i overensstemmelse med lokale affaldsregler.
- Hvis vekten skal oppbevares i lengre tid, må batteriene tas ut.
- Batteriforsyningsklemmene skal ikke kortsluttes.
- Barn fra 8 år og oppover kan bruke, rengjøre og vedlikeholde dette apparatet i samsvar med brukerinstruksjonene som fulgte med, gitt at de overvåkes av en person som er ansvarlig for deres sikkerhet og at de har fått opplæring i bruk av apparatet og er klar over farene.
- Personer med reduserte fysiske eller psykiske evner eller mangel på kunnskap om bruk av apparatet må ha fått opplæring i trygg bruk og være klar over farene.
- Barn må holdes øye med for å sikre at de ikke leker med apparatet, og det må være utenfor rekkevidden til barn under 8 år.
- Sørg alltid for at tilbehøret er grundig rent og tørt før hver bruk.
- Når du veier, sørg for at kjøkkenmaskinen og vekten står på en flat horisontal overflate og at kjøkkenmaskinen er slått av.
- Ikke vei inn i bollen mens kjøkkenmaskinen går.
- Ikke bruk for mye makt når du trykker på knappene, og bruk ikke skarpe gjenstander til å trykke på dem.
- Ikke belast vekten for mye ved å overstige maksimal veiekapasitet på 6 kg, da dette kan skade veiesensoren.
- Ikke utsett vekten for overdrevet kraft.
- Vri hastighetskontrollen på kjøkkenmaskinen til "AV"-posisjon og trekk ut støpselet før montering eller fjerning av verktøy/tilbehør, etter bruk og før rengjøring.
- Ikke sett varm mat eller varme beholdere, som kjeler, på veieplattformen.

- Bruk bare apparatet til dets tiltenkte hjemlige bruk. Kenwood frasier seg ethvert ansvar ved feilaktig bruk eller dersom apparatet ikke er brukt i henhold til denne bruksanvisningen.

Rengjøring

- Må ikke senkes ned i vann. Tilbehøret er ikke egnet for vask i oppvaskmaskin.
- Tørk av med en fuktig klut og tørk grundig.
- Ikke bruk slipende eller kjemiske midler til rengjøring.

Se din hovedinstruksjonsbok for kjøkkenmaskinen for ytterligere sikkerhetsadvarsler.

Deler

- ① Vekt
- ② Festeskruer
- ③ Display
- ④ "on/zero" (på/av) berøringsknapp
- ⑤ kg/lb Touch Pad
- ⑥ Lastecellefot
- ⑦ Batterirom

Installere batteri

Se illustrasjonene **C** - **E**

VIKTIG

Før du monterer eller skifter ut batteriene, forsikre deg om at vekttilbehøret er fjernet fra din kjøkkenmaskin.

- 1 Ta av batteridekselet på undersiden av vekten.
- 2 Sett inn 3 x AAA batteriene inn i batterirommet i riktig retning - se illustrasjonen D.
- 3 Skift ut batteridekselet.

Merk - Hvis batterisymbolet "Lo" (lavt) kommer fram på displayet når vekten er i bruk, betyr det at batteriet begynner å bli utladet og må skiftes ut.

For å montere ditt vekttilbehør

Se illustrasjonene **F** - **H**

VIKTIG

Før du monterer vekttilbehøret, sikre at bollen og festeskruen er fjernet fra din kjøkkenmaskin.

- 1 Plasser kjøkkenmaskinen din på vekttilbehøret. Merk: kantene på kjøkkenmaskinen din bør være på linje med kantene på redskapet.
- 2 Sett festeskruen inn i hullet i sokkelen og vri i retning med klokken for å feste den på plass.

Veie

Se illustrasjonene **I** - **J**

VIKTIG

- Sørg for at lastecelleføttene til tilbehøret er rene og tørre før bruk.
- Plasser alltid den monterte enheten på en ren, tørr og flat overflate før veiing.

- 1 Monter bollen, vri i retning med låsen.
- 2 Trykk på ON/ZERO touch pad for å skru på vekten.
- 3 Når displayet viser "0-Ld", plasser gjenstandene som skal veies i bollen. Vekten vises på displayet.
- 4 For å veie mer enn en ting, trykk på ON/ZERO knappen før du veier hver enkelt av dem.
Merk: Skalene vil vise '0-Ld' dersom den veier noe som er tyngre enn 6 kg.

Velge vektenheter

Se illustrasjon **K**

- 1 Etter å ha slått på vekten, trykk på kg/lb-berøringsplaten for å bytte mellom ulike enheter. Hver gang touch paden trykkes på, vil enheten som vises veksle mellom K og g og lb og oz.

Manuell avslåing

Spar på batteriene ved å slå av vekten når den ikke er i bruk. Dette gjøres ved å trykke inn og holde på "on/zero"-knappen til displayet forsvinner.

Automatisk avslåing

Automatisk avslåing vil skje hvis skalaen viser samme vektavlesning i 2 minutter eller ingen knapp har blitt trykket på løpet av 4 minutter.

- Dette apparatet overholder EU-forordning 1935/2004 om materialer og gjenstander som er bestemt å komme i kontakt med næringsmidler

Service og kundetjeneste

- Hvis du har problemer med å bruke apparatet ditt, må du sjekke «Feilsøkningsveiledningen» i håndboken eller gå til www.kenwoodworld.com før du kontakter oss for hjelp.
- Vennligst merk at produktet ditt dekkes av en garanti som overholder alle lovforskrifter angående eksisterende garanti- og forbrukerrettigheter i landet der produktet ble kjøpt.
- Hvis Kenwood-produktet ditt har funksjonssvikt eller du finner defekter på det, må du sende eller ta det med til et autorisert KENWOOD-servicesenter. Du finner oppdatert informasjon om hvor ditt nærmeste autoriserte KENWOOD-servicesenter er, på www.kenwoodworld.com eller på nettstedet for landet ditt.
- Laget i Kina.



VIKTIG INFORMASJON OM KORREKT KASTING AV PRODUKTET I HENHOLD TIL EU-DIREKTIVET OM ELEKTRISK OG ELEKTRONISK UTSTYR SOM AVFALL (WEEE)

På slutten av levetiden må ikke produktet kastes som vanlig avfall.

Det må tas med til et lokalt kildesorteringssenter eller til en forhandler som tilbyr denne tjenesten.

Feilsøkingsveiledning

Problem	Årsak	Løsning
Skjermen registrerer ikke små mengder.	Veid mengde for liten.	Bruk teskje- eller spiseskjemål for svært små mengder.
Vekten endret seg på skjermen.	Apparatet flyttet på seg under veiing. Mikserhode hevet eller senket under bruk.	Plasser alltid apparatet på et tørt, flatt og stabilt underlag før veiing. Kontroller at ikke strø姆ledningen ligger i klem. Du må ikke flytte på apparatet eller berøre bollen ved bruk av veiefunksjonen. Nullstill skjermen før veiing av neste ingrediens.
Kan ikke veksle raskt mellom metriske og britiske måleenheter	Apparatet rekonfigureres til å vise tidligere valgt enhet og måling.	Vent 5 sekunder og prøv igjen.
Skjermen viser “- -”.	Vekten nullstilles.	Normal drift.
Displayskjermer viser ikke null eller man leser av minus.	Displayet er ikke nullstilt og enten ingrediensene eller bollen er fjernet. Ingrediensene eller gjenstandene presses mot undersiden av apparatet. Apparatet trykkes mot et objekt. Påvirket av miljømessige forhold.	Enten nullstill skjermen, legg tilbake ingrediensene eller sett på plass bollen igjen. Påse at det ikke er noen ingredienser eller deler som trykkes mot eller på undersiden av apparatet. Påse at det er mellomrom mellom apparatet og eventuelle vegger. Nullstill skjermen før du veier neste ingrediens.
Skjermen viser “Lo”.	Lavt batteri.	Skift ut batterier. Se ‘Batteri installasjonsdelen i denne håndboken.
Skjermen viser “0-Ld”.	Vekten har vært overbelastet. Gjenstander på vekten veier mer enn 6 kg.	Fjern overflødig vekt fra vekten. Vei varer i mindre partier.
Skjermen dimmes.	Jevn vekt vises i 30 sekunder. 2 minutter siden siste knapp ble trykket på.	Normal bruk.
Skjermen er skrudd av.	Jevn vekt vises i 2 minutter. 4 minutter siden siste knapp ble trykket på.	Normal bruk.

Turvallisuus

- Lue nämä ohjeet huolella ja säilytä ne myöhempiä tarvetta varten.
- Poista pakkauksen osat ja mahdolliset tarrat.
- Aseta paikoilleen 3 AAA-paristoa (sisältyvät toimitukseen).
- Varmista ennen paristojen asennusta, poistamista tai vaihtamista, että lisälaite on irrotettu keittiökoneesta.
- Asenna paristot avaamalla ja poistamalla paris-tokotelon kansi. Asenna paristot ja varmista, että paristoilla on oikea +/- -napaisuus. Kiinnitä paristokotelon kansi takaisin paikalleen ja sulje se.
- Varmista, että paristot ovat napaisuuden suhteen oikein päin.
- Älä lataa kertakäyttöisiä paristoja.
- Älä sekoita keskenään erityyppisiä paristoja tai uusia ja käytettyjä paristoja.
- Käytä paristoja vaihtaessasi ainoastaan sinkki-/alkaliparistoja. Älä käytä litiumparistoja.
- VAROITUS: Pidä uudet ja käytetyt paristot poissa lasten ulottuvilta. Jos epäilet, että paristo on nieltä tai että se on päätynyt jonnekin vartalon sisälle, toimi välittömästi. Muussa tapauksessa seurauksena voi olla kemiallinen palovamma, pehmytkudoksen repeytyminen tai kuolema. Vakavia palovammoja voi syntyä 2 tunnin kuluessa nielemisestä. Hanki lääkäriapua välittömästi.
- VAROITUS: Käytetyt ja vuotavat paristot tulee poistaa laitteesta ja hävittää välittömästi ja turvallisesti paikallisviranomaisten hävityskäytännön mukaisesti.
- Jos vaaka on pitkään käyttämättä, poista paristot siitä.
- Paristojen virtaliittimiä ei saa saattaa oikosulkuun.
- 8 vuotta täyttäneet lapset saavat käyttää, puhdistaa ja kunnossapitää tätä laitetta sen mukana toimitettuja käyttöohjeita noudattaen, jos heidän turvallisuuttaan valvotaan, heille on annettu opastusta laitteen käyttämisestä ja he ovat tietoisia vaaroista.
- Henkilöille, joiden fyysiset tai henkiset kyvyt tai aistit ovat heikentyneet, on annettava opastusta, jotta he osaavat käyttää tätä laitetta turvallisesti ja ovat tietoisia vaaroista.
- Lapsia on valvottava, jotta he eivät leiki kodinkoneella. Se on pidettävä poissa alle 8-vuotiaiden lasten ulottuvilta.
- Varmista aina ennen jokaista käyttöä, että lisälaite on täysin puhdas ja kuiva.
- Varmista punnituksen yhteydessä, että keittiökone ja vaakalisälaite ovat tasaisella vaakasuoralla pinnalla ja että virta on katkaistu keittiökoneesta.
- Älä punnitse mitään kulhossa keittiökoneen ollessa käynnissä.
- Älä paina kosketuspainikkeita liian voimakkaasti. Älä paina niitä terävällä esineellä.
- Vaakaa ei saa ylikuormittaa ylittämällä enimmäiskapasiteettia (6 kg), sillä painoanturi voi vioittua.
- Vaakaan ei saa kohdistaa liiallista voimaa.
- Käännä keittiökoneen nopeussäädin asentoon "OFF" ja irrota laite pistorasiasta ennen työkalujen/lisälaitteiden kiinnitystä tai irrotusta, käytön jälkeen ja ennen puhdistusta.
- Älä aseta punnitusaluslalle kuumaa ruokaa tai kuumia astioita, kuten kattiloita.

- Käytä laitetta ainoastaan sille tarkoitettuun kotitalouskäyttöön. Kenwood-yhtiö ei ole korvausvelvollinen, jos laitetta on käytetty väärin tai näitä ohjeita ei ole noudatettu.

Perushuolto

- Älä upota veteen. Lisälaitetta ei saa laittaa astianpesukoneeseen.
- Pyyhi kostealla kankaalla ja kuivaa perusteellisesti.
- Älä käytä puhdistuksessa hiovia tai kemiallisia puhdistusaineita.

Katso muut turvallisuusvaroitukset keittiökoneen varsinaisesta ohjekirjasta.

Selite

- ① Vaaka
- ② Kiinnitysruuvi
- ③ Näyttö
- ④ Virta- ja nollaamispainike
- ⑤ kg/lb Kosketuspainike
- ⑥ Punnituskennolliset jalat
- ⑦ Paristolokero

Pariston asennus

Katso kuvia **C** - **E**

TÄRKEÄÄ

Varmista ennen paristojen asentamista tai vaihtamista, että vaakalisälaite on irrotettu keittiökoneesta.

- 1 Avaa vaa'an alapuolella oleva paristokotelon kansi.
- 2 Aseta 3 x AAA-paristoa paristokoteloon niin, että paristojen napaisuus on oikea – ks. kuva D.
- 3 Asenna paristokotelon kansi takaisin paikalleen.

Huomautus: Jos käyttämisen aikana näyttöön tulee "Lo" -symboli, paristot ovat tyhjenemässä, joten ne täytyy vaihtaa.

Vaakalisälaitteen kiinnitys

Katso kuvia **F** - **H**

TÄRKEÄÄ

Varmista ennen vaakalisälaitteen kiinnitystä, että kulho ja kiinnitysruuvi on irrotettu keittiökoneesta.

- 1 Aseta keittiökone vaakalisälaitteen päälle. Huomaa: keittiökoneen reunojen tulee kohdistua lisälaitteen reunoihin.
- 2 Työnnä kiinnitysruuvi jalustan reikään ja kiinnitä laite paikalleen vastapäivään kiertämällä.

Punnitseminen

Katso kuvia **I** - **J**

TÄRKEÄÄ

- Varmista, että lisälaitteen punnituskennolliset jalat ovat puhtaat ja kuivat ennen laitteen käyttöä.
- Aseta koottu Yksikkö aina puhtaalle, kuivalle ja tasaiselle pinnalle ennen punnitusta.

- 1 Kiinnitä kulho ja lukitse se paikalleen vastapäivään kiertämällä.
- 2 Painamalla kosketuspainiketta ON/ZERO saat kytkettyä vaa'an virran päälle.
- 3 Kun näytössä näkyy "0", aseta punnittavat kappaleet kulhoon. Paino näkyy näytössä.
- 4 Jos haluat punnita useamman kuin yhden kappaleen, paina painiketta ON/ZERO ennen kunkin kappaleen punnitusta.
Huomaa: Vaa'assa näkyy lukema "0.00", jos yritetään punnita sen 6 kg:n kapasiteetin ylittävää kappaletta.

Painoyksiköiden valitseminen

Katso kuvaa **K**

- 1 Kun vaa'assa on virta päällä, painamalla kosketuspainiketta kg/lb voit vaihtaa yksiköstä toiseen. Aina, kun kosketuspainiketta painetaan, yksikköinä vaihtelevat K ja g sekä lb (pauna) ja oz (unssi).

Virran katkaisu automaattisesti

Virta katkeaa automaattisesti, jos vaa'assa näkyy sama painolukema 2 minuutin ajan tai jos mitään painiketta ei paineta 4 minuuttiin.

Virran katkaisu käsin

Säästät paristoja, kun katkaiset vaa'asta virran, kun sitä ei käytetä. Paina virta-/nollauspainiketta, kunnes näyttö pimenee.

- Tämä laite täyttää EU-asetuksen 1935/2004 elintarvikkeiden kanssa kosketuksiin joutuvista materiaaleista ja tarvikkeista.

Huolto ja asiakaspalvelu

- Jos laitteen käyttämisen aikana ilmenee ongelmia, katso lisätietoja käyttöohjeen ongelmanratkaisuohteista tai siirry osoitteeseen www.kenwoodworld.com ennen avun pyytämistä.
- Tuotteesi takuu koostuu sen varsinaisesta takuusta ja ostomaan kuluttajansuojasta.
- Jos Kenwood-tuotteesi vikaantuu tai siihen tulee toimintahäiriö, toimita tai lähetä se valtuutettuun KENWOOD-huoltokorjaamoon. Löydät lähimmän valtuutetun KENWOOD-huoltokorjaamon tiedot osoitteesta www.kenwoodworld.com tai maakohtaisesta sivustosta.
- Valmistettu Kiinassa.



TÄRKEITÄ TIETOJA TUOTTEEN HÄVITTÄMISEKSI OIKEIN SÄHKÖ- JA ELEKTRONIIKKALAITEROMUSTA ANNETUN ASETUKSEN MUKAISESTI (WEEE)

Tuotetta ei saa hävittää yhdessä tavallisten kotitalousjätteiden kanssa sen lopullisen käytöstä poiston yhteydessä.

Vie se paikallisten viranomaisten hyväksymään kierrätyskeskukseen tai anna se jälleenmyyjän hävitettäväksi, mikäli kyseinen palvelu kuuluu jälleenmyyjän toimialaan.

Ongelmanratkaisu		
Ongelma	Syy	Ratkaisu
Pienet määrät eivät näy näytössä.	Punnittu määrä on liian pieni.	Mittaa erittäin pienet määrät tee- tai ruokalusikalla.
Näytössä näkyvä paino muuttuu.	Monitoimikonetta on siirretty käytön aikana. Sekoituspää on nostettu ylös tai laskettu alas käytön aikana.	Aseta monitoimikone aina kuivalle, tasaiselle ja vakaalle alustalle ennen punnitsemista. Tarkista, että sähköjohto ei ole liian tiukalla. Älä siirrä monitoimikonetta tai kosketa kulhoa punnitsemisen aikana. Nollaa näyttö ennen seuraavien ainesosien punnitsemista.
Metristen ja englantilaisten mittayksiköiden välillä ei voi vaihtaa nopeasti.	Monitoimikoneen asetuksia määritetään, jotta se voi näyttää aiemmin valitun yksikön ja mittauksen.	Odota 5 sekunnin ajan ja yritä uudelleen.
Näytössä näkyy "- -".	Asteikko nollataan.	Normaali toiminta.
Näytössä ei näy nollaa tai siinä näkyy miinusmerkkinen lukema.	Näyttöä ei nollattu ja ainesosia tai kulho on poistettu. Ainesosia on painautunut laitetta vasten tai sen alle. Laitetta painetaan esinettä vasten. Ympäristöolosuhteet vaikuttavat asiaan.	Nollaa näyttö, lisää puuttuvat ainesosat tai aseta kulho takaisin paikalleen. Varmista, että ainesosia ei ole painautunut monitoimikonetta vasten tai sen alle. Varmista, että monitoimikoneen ja seinän väliin jää tilaa. Nollaa näyttö ennen seuraavien ainesosien punnitsemista.
Näytössä näkyy "Lo".	Paristojen varaus alhainen.	Vaihda paristot. Katso näiden ohjeiden osaa "Paristojen asennus".
Näytössä näkyy "Ld".	Vaakaa on ylikuormitettu. Vaa'assa olevat kappaleet painavat yli 6 kg.	Poista liika paino vaa'alta. Punnitse kappaleet pienempinä erinä.
Näyttö himmenee	Muuttumaton paino näytössä 30 sekunnin ajan. 2 minuuttia viimeisestä painikkeen painamisesta.	Normaali toiminta.
Näyttö sammutettu.	Muuttumaton paino näytössä 2 minuutin ajan. 4 minuuttia viimeisestä painikkeen painamisesta.	Normaali toiminta.

Güvenlik

- Bu talimatları dikkatle okuyun ve gelecekteki kullanımlar için saklayın.
- Tüm ambalajları ve etiketleri çıkartın.
- 3 x AAA pil kullanın (paketin içindedir).
- Pilleri takmadan, çıkartmadan veya değiştirmeden önce, eklentinin Mutfak Robotunuzdan çıkartılmış olduğundan emin olun.
- Pilleri takmak için pil yuvası kapağını açın ve çıkartın. Pillerin doğru +/- yönlerinde takıldığından emin olarak pilleri takın. Pilleri takın, pil yuvası kapağını yerine yerleştirin ve kapatın.
- Pillerin doğru +/- yönlerinde takıldığından emin olun.
- Şarj edilebilir olmayan piller şarj edilmemelidir.
- Farklı türde piller ya da yeni ve kullanılmış piller bir arada kullanılmamalıdır.
- Pilleri değiştirirken sadece Çinko/Alkalin Pilleri kullanın. Lityum pilleri kullanmayın.
- UYARI: Yeni ve kullanılmış pilleri çocukların erişemeyeceği bir yerde muhafaza edin. Bir pilin yutulmuş olabileceğini veya vücudun herhangi bir parçasının içine kaçmış olabileceğini düşünüyorsanız, bu kimyasal yanıklara, yumuşak doku delinmesine ve ölüme yol açabilir. Ciddi yanıklar yutmayı takip eden 2 saat içinde gerçekleşebilir. Hemen tıbbi yardım alın.
- UYARI: Kullanılmış ve sızdıran piller cihazdan çıkartılmalı ve yerel yetkililerin bertaraf etme politikasına uygun şekilde hemen ve güvenli biçimde bertaraf edilmelidir.
- Tartı uzun süre kullanılmadan saklanacaksa, piller çıkartılmalıdır.
- Pil terminallerine kısa devre yapılmamalıdır.
- 8 yaş ve üzeri çocuklar bu cihazı Kullanma Talimatlarına uygun şekilde kullanabilir, temizleyebilir ve kullanıcı bakım işlemlerini gerçekleştirebilir, ancak bunun için güvenliklerinden sorumlu bir kişinin gözetiminde olmaları ve cihazın kullanımına ilişkin talimatları ve mevcut tehlikeleri öğrenmiş olmaları gereklidir.
- Fiziki, algılama veya zihinsel yetersizliği olan kişiler ya da bu cihazı kullanmayı bilmeyen kişiler denetim altında kullanılmalı veya güvenli kullanımı hakkında bilgilendirilmeli ve olası tehlikeler öğretilmelidir.
- Çocukların cihazla oynamamalarını sağlamak için gözetim altında tutulmaları gereklidir ve cihaz 8 yaşından küçük çocukların erişemeyeceği yerde tutulmalıdır.
- Kullanmadan önce, eklentinin tamamen temiz ve kuru olduğundan emin olun.
- Tartım yaparken, Mutfak Robotunun ve terazi eklentisinin düz bir zeminde olduğundan ve Mutfak Robotunun kapalı olduğundan emin olun.
- Mutfak Robotu çalışırken kase içinde tartım yapmayın.
- Dokunmatik düğmelere basarken aşırı güç uygulamayın ve bunlara asla sivri bir nesne ile basmayın.
- Tartıya maksimum ağırlık tartma kapasitesi olan 6 kg değerini geçecek şekilde malzeme yüklemeyin, çünkü bu durum ağırlık tartma sensörüne zarar verebilir.
- Tartı üzerine aşırı güç kullanmayınız.
- Aletleri/eklentileri takmadan veya çıkartmadan önce, kullandıktan sonra ve temizlemeden önce Mutfak Robotunuzun hız kontrolünü 'KAPALI' konuma getirin ve fişini prizden çekin.

- Sıcak yiyecekleri veya sos tavası gibi sıcak şeyleri tartma platformu üzerine koymayın.
- Bu cihazı sadece iç mekanlarda kullanım alanının olduğu yerlerde kullanın. Kenwood, cihaz uygunsuz kullanımlara maruz kaldığı ya da bu talimatlara uyulmadığı takdirde hiç bir sorumluluk kabul etmez.

Temizlik

- Suya sokmayın. Eklenti bulaşık makinesinde yıkanmaya uygun değildir.
- Islak bir bezle silin, sonra iyice kurulayın.
- Temizlerken aşındırıcı veya kimyasal maddeler kullanmayın.

İlave güvenlik uyarıları için Mutfak Robotunuzun kullanma talimatına bakın.

Parçalar

- ① Terazi
- ② Sabitleme Vidası
- ③ Gösterge
- ④ 'Açma/sıfırlama' dokunmatik düğmesi
- ⑤ kg/lb Dokunmatik Ped
- ⑥ Yük Hücresi Ayakları
- ⑦ Pil yuvası

Pillerin takılması

Çizimlere **C** - **E** bakın

ÖNEMLİ

Pilleri takmadan veya değiştirmeden önce, terazi eklentisinin Mutfak Robotunuzdan çıkartılmış olduğundan emin olun.

- 1 Tartının altındaki pil kapağının klipsini açın.
 - 2 Pil yuvasına doğru yönlere dikkat ederek 3 x AAA pil takın - bkz. çizim D.
 - 3 Pil kapağını kapatın.
- Not - Kullanım sırasında göstergede pil sembolü '**L0**' belirirse, bu pilin zayıfladığı ve değiştirilmesi gerektiğini gösterir.

Terazi Eklentinizi Takma

Çizimlere **F** - **H** bakın

ÖNEMLİ

Terazi eklentisini takmadan önce, kaseinin ve sabitleme vidalarının Mutfak Robotunuzdan çıkartılmış olduğundan emin olun.

- 1 Mutfak robotunuzu terazi eklentisinin üzerine yerleştirin. Not: mutfak robotunuzun kenarları, eklentinin kenarları ile hizalanmalıdır.
- 2 Sabitleme vidalarını tabandaki deliklere yerleştirin ve saat yönünde çevirerek kilitleyin.

Tartmak için

Çizimlere **I** - **J** bakın

ÖNEMLİ

- Kullanmadan önce eklentinin yük hücresi ayaklarının temiz ve kuru olduğundan emin olun.
- Tartma işlemine başlamadan önce, birleştirilmiş üniteyi daima temiz, kuru ve düz bir yüzey üzerine yerleştirin.

- 1 Kaseyi takın, kilitlemek için saat yönünde çevirin.
- 2 Teraziyi açmak için ON/ZERO (AÇMA-SIFIRLAMA) dokunmatik düğmesine basın.

- 3 Göstergede '0' görüntülediğinde, tartmak istediğiniz şeyi kaseyin içine koyun. Göstergede ağırlık gösterilecektir.
- 4 Birden fazla şeyi tartmak için, her ögenin tartılmasından önce ON/ZERO (AÇMA-SIFIRLAMA) düğmesine basın. Not: Terazi tartma kapasitesi olan 6 kg üzerinde bir ağırlık tartmaya çalışılırsa '0-Ld' gösterilecektir.

Ağırlık birimlerinin seçilmesi

Çizime **K** bakın

- 1 Teraziyi açtıktan sonra farklı ölçüm birimleri arasında geçiş yapmak için kg/lb dokunmatik düğmesine basın. Dokunmatik düğmeye her basışınızda, ağırlık birimi K ve g ile lb ve oz arasında değişecektir.

- Bu cihaz gıda ile temas eden malzemeler ve maddeler ile ilgili EC 1935/2004 Yönetmeliğine uygundur.

Servis ve müşteri hizmetleri

- Cihazınızın çalışması ile ilgili herhangi bir sorun yaşarsanız, yardım istemeden önce bu kılavuzdaki "Sorun giderme kılavuzu" bölümüne bakın veya www.kenwoodworld.com adresini ziyaret edin.
- Lütfen unutmayın, ürün ürünün satıldığı ülkedeki mevcut tüm garanti ve tüketici hakları ile ilgili yasal mevzuata uygun bir garanti kapsamındadır.
- Kenwood ürününüz arızalanırsa veya herhangi bir kusur bulursanız yetkili KENWOOD Servis Merkezine gönderin veya götürün. Size en yakın yetkili KENWOOD Servis Merkezinin güncel bilgilerine ulaşmak için www.kenwoodworld.com adresini veya ülkenize özel web sitesini ziyaret edin.
- Çin'de üretilmiştir.



ÜRÜNÜN ATIK ELEKTRİKLİ VE ELEKTRONİK EKİPMANIN BERTARAF EDİLMESİNE İLİŞKİN AVRUPA DİREKTİFİNE UYGUN ŞEKİLDE BERTARAF EDİLMESİ HAKKINDA ÖNEMLİ BİLGİ (WEEE)

Kullanım ömrünün sonunda ürün evsel atıklarla birlikte atılmamalıdır.

Ürün yerel yetkililerce belirlenmiş atık toplama merkezine veya bu hizmeti sağlayan bir satıcıya götürülmelidir.

Otomatik durma

Terazi aynı ağırlık ölçümünü 2 dakika boyunca gösterirse veya 4 dakika boyunca herhangi bir düğmeye basılmazsa otomatik kapanma gerçekleşecektir.

Elle güç kesimi

Pil gücünü korumak için kullanmadığınızda tartiyı kapatın. Bunu yapmak için gösterge kapanana kadar 'on/zero' (açma/sıfırlama) dokunmatik düğmesine basın.

Sorun giderme kılavuzu

Problem	Nedeni	Çözüm
Ekran küçük miktarlarda değişmiyor.	Tartılan miktar fazla küçük.	Çok küçük miktarlar için çay kaşığı ve yemek kaşığı ölçülerini kullanın.
Gösterge ekranındaki ağırlık değişti.	İşlem sırasında cihaz hareket ettirildi. Çalışma sırasında karıştırıcı kafası kaldırılmış veya alçaltılmış.	Tartma işlemine başlamadan önce cihazı daima kuru, düz ve dengeli bir yüzeyin üzerine koyun. Güç kablosunun gerilmediğinden emin olun. Tartma işlemi sırasında cihazı hareket ettirmeyin veya kaseye dokunmayın. Bir sonraki maddeyi tartmadan önce ekranı sıfırlayın.
Metrik ve İngiliz ölçü birimleri arasında hızlı bir şekilde geçiş yapılamıyor.	Cihaz, önceden seçilen birimi ve ölçümü gösterecek şekilde yeniden yapılandırılıyor.	5 saniye bekleyin ve tekrar deneyin.
Gösterge ekranı '- -' gösteriyor.	Terazi sıfırlanıyor.	Normal çalışma.
Gösterge ekranı sıfır göstermiyor veya eksi okuma var.	Gösterge sıfırlanmadı veya malzemeler ya da kase çıkarıldı. Malzemeler veya öğeler cihazın üzerine veya altına bastırılır. Cihaz bir nesneye bastırılmış. Çevresel koşullardan etkilenmiş.	Ekranı sıfırlayıp eksik malzemeleri değiştirin veya kaseyi yerine takın. Malzeme veya öğelerin cihazın üzerine veya altına bastırılmadığından emin olun. Cihaz ile duvarlar arasında boşluk olduğundan emin olun. Bir sonraki maddeyi tartmadan önce ekranı sıfırlayın.
Ekran 'Lo' gösteriliyor	Piller zayıflamış	Pilleri değiştirin. Bu kılavuzdaki Pilleri Değiştirme bölümüne bakın.
Ekran '0-Ld' gösteriliyor	Terazilerde aşırı yük var. Terazilerin üstündeki malzemeler 6 kg'dan fazla.	Terazilerdeki fazla ağırlıkları alın. Malzemeleri daha küçük partiler halinde tartın.
Ekran kararıyor.	30 saniye boyunca aynı ağırlık kaldı. 2 dakika boyunca herhangi bir düğmeye basılmadı.	Normal çalışma.
Ekran kapandı.	2 dakika boyunca aynı ağırlık kaldı. 4 dakika boyunca herhangi bir düğmeye basılmadı.	Normal çalışma.

Bezpečnost

- Přečtěte si pečlivě pokyny v této příručce a uschovejte ji pro budoucí použití.
- Odstraňte veškerý obalový materiál a nálepky.
- Použijte 3 x baterie AAA (dodané v balení).
- Než budete vkládat, vyjímat nebo měnit baterie, vždy nástavec sundejte z kuchyňského robota.
- Při instalaci baterií otevřete a sundejte kryt prostoru pro baterie. Vložte baterie a dbejte při tom na to, aby byly vloženy se správnou orientací pólů +/-.
- Nasadte a zavřete kryt prostoru pro baterie.
- Dbejte na to, aby byly baterie vloženy se správnou orientací +/-.
- Nedobíjecí baterie nedobíjejte.
- Nepoužívejte současně různé typy baterií nebo nové a použité baterie.
- Při výměně baterií používejte pouze zinkové/alkalické baterie. Nepoužívejte lithiové baterie.
- **UPOZORNĚNÍ:** Nové i použité baterie uchovávejte mimo dosah dětí. Máte-li za to, že došlo ke spolknutí baterie nebo k jejímu zasunutí do kterékoliv části těla, může to vést k poleptání, perforaci měkkých tkání a k úmrtí. K závažnému poleptání může dojít do dvou hodin od požití. Neprodleně vyhledejte lékařskou pomoc.
- **UPOZORNĚNÍ:** - Použité nebo vyteklé baterie je třeba vyjmout z přístroje a neprodleně je bezpečně zlikvidovat v souladu s místními předpisy.
- Pokud bude váha delší dobu nepoužívána, měli byste baterie vyjmout.
- Koncovky baterií musí být chráněny před zkratem.
- Děti starší 8 let mohou provádět čištění a uživatelskou údržbu spotřebiče v souladu s návodem k obsluze, pokud jsou pod dozorem osoby zodpovědné za jejich bezpečnost a byly poučeny o používání spotřebiče a vědí o hrozících nebezpečích.
- Osoby se sníženými fyzickými, smyslovými či mentálními schopnostmi nebo nedostatkem znalostí o používání tohoto spotřebiče musí být pod dozorem nebo poučeny o jeho bezpečném používání a rozumět tomu, jaká nebezpečí hrozí.
- Děti musí být pod dozorem, aby se zaručilo, že si se spotřebičem nemohou hrát a že je mimo dosah dětí mladších 8 let.
- Před použitím nástavce vždy prověřte, zda je zcela čistý a suchý.
- Při vážení prověřte, zda je kuchyňský robot i váha na rovném vodorovném povrchu a kuchyňský robot je vypnutý.
- Neprovádějte vážení do mísy, pokud je kuchyňský robot v provozu.
- Nepoužívejte nadměrné síly při stisku dotykových tlačítek a nikdy ke stisknutí nepoužívejte ostré předměty.
- Váhu nepřetěžujte a nepřekračujte maximální nosnost váhy 6 kg, protože by tím mohlo dojít k poškození snímače hmotnosti.
- Nevystavujte váhu působení nadměrné síly.
- Otočte ovladač rychlosti kuchyňského robota do polohy ‚vypnuto‘ a odpojte přístroj od zdroje napájení před nasazováním nebo sundáváním nástrojů/nástavců, po použití přístroje a před čištěním.
- Na vážící plochu nepokládejte horké potraviny ani nádoby, například hrnce.

- Toto zařízení je určeno pouze pro domácí použití. Společnost Kenwood vylučuje veškerou odpovědnost v případech, že zařízení bylo nesprávně používáno nebo pokud nebyly dodrženy tyto pokyny.

Čištění

- Neponořujte nástavec do vody. Nástavec nelze mýt v myčce.
- Otřete nástavec vlhkým hadříkem a důkladně ho osušte.
- Nepoužívejte čisticí píský a chemikálie.

Další bezpečnostní upozornění najdete v hlavním návodu k použití pro kuchyňský robot.

Popis

- ① Váha
- ② Upevňovací šroub
- ③ Displej
- ④ Dotekové tlačítko pro zapnutí/vynulování „on/zero“
- ⑤ Tlačítko pro přepínání mezi kg a librami
- ⑥ Nožičky snímače zatížení
- ⑦ Prostor pro baterii

Instalace baterií

Viz ilustrace **C - E**

DŮLEŽITÉ UPOZORNĚNÍ

Před vkládáním nebo výměnou baterií vždy váhu sundejte z kuchyňského robota.

- 1 Uvolněte kryt baterií na spodní straně váhy.
- 2 Vložte se správnou orientací tři baterie AAA do prostoru pro baterie – viz ilustrace D.
- 3 Nasadte zpět kryt prostoru pro baterie.

Poznámka – pokud se během užívání váhy objeví na displeji symbol „Lo“, znamená to, že baterie je téměř vybitá (low) a je nutné ji vyměnit.

Nasazení váhy

Viz ilustrace **F - H**

DŮLEŽITÉ UPOZORNĚNÍ

Před nasazením váhy sundejte z kuchyňského robota mísu a upevňovací šroub.

- 1 Položte kuchyňského robota na váhu. Poznámka: Okraje kuchyňského robota by měly být zarovnané s okraji nástavce.
- 2 Vložte od otvoru v podstavci upevňovací šroub a otočením po směru hodinových ručiček nástavec zajistěte.

Vážení

Viz ilustrace **I - J**

DŮLEŽITÉ UPOZORNĚNÍ

- Před použitím nástavce proveďte, zda jsou zcela čisté a suché nožičky snímače zatížení.
- Sestavený přístroj před vážení vždy postavte na čistý, suchý a rovný povrch.

- 1 Nasadte mísu a otočením po směru hodinových ručiček ji zajistěte.
- 2 Zapněte váhu stisknutím vypínače/nulovacího tlačítka.
- 3 Jakmile se na displeji objeví ‚0‘, vložte do mísy obsah, který chcete zvážit. Na displeji se zobrazí hmotnost.
- 4 Pokud chcete vážít více ingrediencí, stiskněte před vážení každého z nich vypínač/nulovací tlačítko.

Poznámka: Pokud se budete snažit zvážit obsah, který přesahuje kapacitu váhy 6 kg, zobrazí se na displeji „0-Ld“.

Nastavení jednotek hmotnosti

Viz ilustrace **K**

- 1 Po zapnutí váhy přepínejte mezi kg a librami tlačítkem pro přepínání jednotek. Při každém stisknutí tlačítka se jednotka přepne mezi kg / g a librami / uncemi.

Automatické vypnutí

Pokud bude na váze po dobu 2 minut zobrazena stále stejná hmotnost nebo pokud 4 minuty nestisknete žádné tlačítko, váha se automaticky vypne.

Manuální vypnutí

Aby se šetřila energie baterie, vypněte váhu, pokud ji nepoužíváte. Toto provedete stisknutím a podržením tlačítka „on/zero“ (zapnout/vynulovat), dokud displej nezhasne.

- Tento spotřebič splňuje nařízení ES č. 1935/2004 o materiálech a předmětech určených pro styk s potravinami.

Servis a údržba

- Pokud při používání spotřebiče narazíte na jakékoli problémy, před vyžádáním pomoci si přečtete část „Průvodce odstraňováním problémů“ v návodu nebo navštivte stránky www.kenwoodworld.com.
- Upozorňujeme, že na váš výrobek se vztahuje záruka, která je v souladu se všemi zákonnými ustanoveními ohledně všech existujících záručních práv a práv spotřebitelů v zemi, kde byl výrobek zakoupen.
- Pokud se váš výrobek Kenwood porouchá nebo u něj zjistíte závady, zašlete nebo odnesete jej prosím do autorizovaného servisního centra KENWOOD. Aktuální informace o nejbližším autorizovaném servisním centru KENWOOD najdete na webu www.kenwoodworld.com nebo na webu společnosti Kenwood pro vaši zemi.
- Vyrobeno v Číně.



DŮLEŽITÉ INFORMACE PRO SPRÁVNOU LIKVIDACI VÝROBKU V SOULADU S EVROPSKOU SMĚRNICÍ O ODPADNÍCH ELEKTRICKÝCH A ELEKTRONICKÝCH ZAŘÍZENÍCH (OEEZ)

Po ukončení doby provozní životnosti se tento výrobek nesmí likvidovat společně s domácím odpadem.

Výrobek se musí odevzdat na specializovaném místě pro sběr tříděného odpadu, zřízeném městskou správou anebo prodejcem, kde se tato služba poskytuje.

Průvodce odstraňováním problémů

Popis problému	Příčina	Řešení
Na displeji se nezobrazují malá množství.	Vážené množství je příliš malé.	Velmi malá množství odměřujte lžičkou nebo lžící.
Hmotnost na displeji se změnila.	Přístroj se za provozu posunul. Za provozu byla zvednuta nebo spuštěna hlavice mixéru.	Před vážením přístroj vždy postavte na suchý, rovný a stabilní povrch. Zkontrolujte, zda není napnutý napájecí kabel. Při vážení přístroj nepřesunujte a nedotýkejte se misky. Před vážením dalších ingrediencí vynulujte displej.
Nelze rychle přepínat mezi metrickými a britskými jednotkami.	Přístroj mění konfiguraci k zobrazení předchozí zvolené jednotky a hodnoty.	Počkejte 5 sekund a úkon opakujte.
Na displeji se zobrazuje „-“.	Váhy se nulují.	Běžný provoz.
Na displeji se nezobrazuje nula nebo se zobrazuje záporná hodnota.	Displej nebyl vynulovaný a byly odebrány ingredience nebo mísa. Přístroje se z boku nebo zespodu dotýkají nějaké předměty. Přístroj se dotýká nějakého objektu. Funkčnost přístroje ovlivňují podmínky vnějšího prostředí.	Vynulujte obrazovku, vraťte chybějící ingredience nebo znovu nasadte mísu. Zkontrolujte, zda se přístroje z boku nebo zespodu nedotýkají ingredience nebo jiné předměty. Zkontrolujte, zda je mezi přístrojem a zdí volný prostor. Před vážením dalších ingrediencí vynulujte displej.
Na displeji se zobrazuje „Lo“.	Baterie jsou téměř vybité.	Vyměňte baterie. Postupujte podle pokynů v části „Instalace baterií“ v této příručce.
Na displeji se zobrazuje „Ld“.	Váha je přetížená. Na váze jsou předměty těžší než 6 kg.	Odstraňte z váhy nadměrné předměty. Važte předměty po menších dávkách.
Displej potmění.	Po dobu 30 sekund je zobrazena stejná hmotnost. Uplynuly 2 minuty od posledního stisknutí tlačítka.	Běžný provoz.
Displej se vypne.	Po dobu 2 minut je zobrazena stejná hmotnost. Uplynuly 4 minuty od posledního stisknutí tlačítka.	Běžný provoz.

Első a biztonság

- Alaposan olvassa át ezeket az utasításokat és őrizze meg későbbi felhasználásra!
- Távolítsa el minden csomagolóanyagot és címkét!
- 3 x AAA elemet használjon (megtalálható a csomagban).
- Az elemek behelyezése, eltávolítása vagy cseréje előtt a tartozékot vegye le a konyhagépről.
- Az elemek behelyezéséhez nyissa fel, majd vegye ki az elemtartó fedelét. Ügyeljen arra, hogy az elemeket helyes polaritással helyezze be. Helyezze vissza és zárja be az elemtartó fedelét.
- Ügyeljen arra, hogy az elemeket helyes polaritással helyezze be.
- A nem újratölthető elemeket ne próbálja meg újratölteni.
- Ne helyezzen be vegyesen különböző típusú vagy új és használt elemeket.
- Az elemek cseréjekor csak cink/alkáli elemeket használjon. Ne használjon lítium elemeket.
- FIGYELEM: Az új és használt elemeket tartsa gyermekek elől elzárva. Ha egy elemet lenyelnek vagy a test bármely részébe helyeznek, az kémiai égési sérüléseket, a légszövetek perforációját és akár halált is okozhat. A lenyelést követő 2 órán belül súlyos égési sérülések léphetnek fel. Azonnal orvoshoz kell fordulni.
- FIGYELEM: A használt vagy szivárgó elemeket ki kell venni a készülékből, és a helyi hatóságok előírásainak megfelelően azonnal és biztonságosan ártalmatlanítani kell.
- Ha a mérleget hosszabb ideig nem használja, akkor vegye ki az elemeket, és úgy tárolja a mérleget.
- Az elemtartóban a csatlakozókat ne zárja rövidre.
- A 8 éves és annál idősebb gyermekek a használati utasításnak megfelelően kezelhetik, tisztíthatják és karbantarthatják a készüléket, amennyiben ezt a biztonságukért felelős személy felügyelete alatt teszik, a készülék használatára kioktatták őket és tisztában vannak a veszélyekkel.
- Az olyan személyek, akiknek a fizikai, érzékelési vagy mentális képességei gyengébbek, vagy nincs kellő tapasztalatuk és tudásuk, csak felügyelet alatt használhatják a készüléket, vagy ha annak használatára megfelelően be vannak tanítva és tisztában vannak a veszélyekkel.
- A gyermekekre figyelni kell, nehogy játszanak a készülékkel, és ügyelni kell arra, hogy a készülékhez 8 év alatti gyermekek ne férjenek hozzá.
- Használat előtt mindig ügyeljen arra, hogy a tartozék tiszta és száraz legyen.
- Méréskor ügyeljen arra, hogy a konyhagép és a mérleg tartozék sík, vízszintes felületen legyen, és a konyhagép ki legyen kapcsolva.
- Ne mérjen az edényben, ha a konyhagép működik.
- Ne alkalmazzon túl nagy erőt az érintő felület lenyomásakor, és soha ne használjon éles tárgyat a működtetéséhez.
- Ne terhelje túl a mérleget azzal, hogy a maximális 6 kg-os teherbírást túllépi, mert ez károsíthatja a mérőérzékelőt.
- Ne tegye ki a mérleget túl nagy erőhatásnak.

- A keverőfejek és tartozékok fel- és leszerelése előtt, használat után és tisztítás előtt állítsa a konyhagép sebességszabályozóját a kikapcsolt állásba és húzza ki a hálózati csatlakozót.
- Ne helyezzen forró ételt vagy forró edényt vagy lábast a mérőfelületre.
- A készüléket csak a rendeltetésének megfelelő háztartási célra használja! A Kenwood nem vállal felelősséget, ha a készüléket nem rendeltetésszerűen használták, illetve ha ezeket az utasításokat nem tartják be.

Tisztítása

- Tilos vízbe meríteni. A tartozék nem tisztítható mosogatógépben.
- Törölje meg egy nedves törölrönggyel, majd alaposan szárítsa meg.
- Ne használjon súrolószert vagy vegyi anyagokat a tisztításhoz.

A további biztonsági figyelmeztetésekkel kapcsolatban nézze át a konyhagép általános használati utasítását.

A készülék részei

- ① Mérleg
- ② Rögzítőcsavar
- ③ Kijelző
- ④ 'on/zero' érintőgomb
- ⑤ kg/lb érintőgomb
- ⑥ Terhelésérzékelő lábak
- ⑦ Elemház

Elemek behelyezése

Lásd **C - E** ábrák

Figyelem!

Az elemek behelyezése vagy cseréje előtt a mérleg tartozékot vegye le a konyhagépről.

- 1 A mérleg alján vegye le az elemtartó fedelét.
 - 2 Helyezzen be 3xAAA elemet az elemtartóba a megfelelő irányban – lásd a D ábrát.
 - 3 Helyezze vissza az elemtartó fedelét.
- Megjegyzés – Használat közben, ha az „**Lo**” szimbólum jelenik meg a kijelzőn, ez azt jelenti, hogy az elemek lemerültek és ki kell őket cserélni.

A mérleg tartozék felszerelése

Lásd **F - H** ábrák

Figyelem!

A mérleg tartozék felszerelése előtt az edényt és a rögzítőcsavart vegye le a konyhagépről.

- 1 Helyezze a konyhagépet a mérleg tartozékra. Megjegyzés: a konyhagép széleinek egy vonalban kell lenniük a tartozék széleivel.
- 2 Illesse a rögzítőcsavart a talapzatban levő lyukba, és jobbra elfordítva rögzítse.

Mérés

Lásd **I - J** ábrák

Figyelem!

- Használat előtt győződjön meg arról, hogy a tartozék terhelésérzékelő lábai tiszták és szárazak.
- A mérés előtt az összeszerelt egységet mindig tiszta, száraz és sík felületre helyezze.

- 1 Helyezze be az edényt, és jobbra elfordítva rögzítse.
- 2 A mérleg bekapcsolásához nyomja meg az ON/ZERO érintőgombot.
- 3 Amikor a kijelzőn „0” látható, helyezze a mérendő hozzávalókat az edénybe. A súly megjelenik a kijelzőn.

- 4 Ha egynél több hozzávalót szeretne lemérni, nyomja meg az ON/ZERO gombot az egyes mérések között.
Megjegyzés: A mérleg „0-Ld” értéket fog mutatni, ha a mérleg 6 kg-os kapacitása felett próbál mérni.

A mértékegység kiválasztása

Lásd az ábrát

- 1 A mérleg bekapcsolása után nyomja meg a kg/lb érintőgombot a mértékegységek közötti váltáshoz. Minden alkalommal, amikor megnyomja az érintőgombot, a megjelenített egység váltakozik kg/g, valamint lb/oz között.

Automatikus kikapcsolás

A mérleg automatikusan kikapcsol, ha a mérleg 2 percig ugyanazt a súlyértéket mutatja, vagy 4 percig nem nyomta meg a gombot.

Kézi kikapcsolás

Az elemmel való takarékoskodás céljából kapcsolja ki a mérleget, ha nem használja. Ehhez nyomja le és tartsa lenyomva az ON/ZERO érintőgombot, amíg a jelzés el nem tűnik a kijelzőről.

- A készülék megfelel az élelmiszerekkel rendeltetésszerűen érintkezésbe kerülő anyagokról és tárgyokról szóló 1935/2004/EK rendelet követelményeinek.

Szerviz és vevőszolgálat

- Ha bármilyen problémát tapasztal a készülék használata során, olvassa el a használati utasítás „Hibaelhárítási útmutató” fejezetét vagy látogasson el a www.kenwoodworld.com webhelyre, mielőtt segítséget kérne.
- A termékre garanciát vállalunk, amely megfelel az összes olyan előírásnak, amely a garanciális és a fogyasztói jogokat szabályozza abban az országban, ahol a terméket vásárolta.
- Ha a Kenwood termék meghibásodik, vagy bármilyen hibát észlel, akkor küldje el vagy vigye el egy hivatalos KENWOOD szervizközpontba. A legközelebbi hivatalos KENWOOD szervizközpontok elérhetőségét megtalálja a www.kenwoodworld.com weblapon vagy annak magyar verzióján.
- Készült Kínában.



FONTOS TUDNIVALÓK AZ EURÓPAI UNIÓ ELEKTROMOS ÉS ELEKTRONIKUS BERENDEZÉSEK HULLADÉKAIRA (WEEE) VONATKOZÓ IRÁNYELVÉRŐL

A hasznos élettartamának végére érkezett készüléket nem szabad kommunális hulladékként kezelni.

A termék az önkormányzatok által fenntartott szelektív hulladékgyűjtő helyeken vagy az ilyen szolgáltatást biztosító kereskedőknél adható le.

Hibaelhárítási útmutató		
Hiba	A hiba lehetséges oka	Megoldás
A kijelző nem mutatja a kis mennyiségeket.	Túl kicsi a mért mennyiség.	A nagyon kis mennyiségekhez egységként a teáskanalat vagy az evőkanalat használja.
A súly megváltozott a kijelzőn.	A készüléket működés közben odébb helyezték. A gépkart működés közben felemelte vagy leengedte.	A mérés előtt a készüléket mindig helyezze száraz, sima, stabil felületre. Ügyeljen arra, hogy a hálózati kábel ne feszüljön. Ne mozgassa a készüléket és ne érjen hozzá az edényhez a mérési funkció használata közben. Nullázza a kijelzőt az újabb hozzávalók mérlegelése előtt.
Nem lehet gyorsan váltani a metrikus és a régi brit mértékegység között.	A készülék újrakonfigurálódik, hogy megjelenítse az előzőleg kiválasztott mértékegységet és a mérést.	Várjon 5 másodpercet, és próbálja meg újra.
A kijelzőn ez látható: „-“.	A mérleg nullázódik.	Normál működés.
A kijelző nem mutat nullát, vagy a kijelzőn negatív érték látható.	Elmaradt a kijelző nullázása és vagy kivett hozzávalókat vagy levette az edényt. Hozzávalók vagy egyébek nyomódnak a készülékhez vagy szorultak be alá. A készülék egy tárgyhoz szorul. Környezeti feltételek befolyásolják.	Nullázza a kijelzőt, tegye vissza a hiányzó hozzávalókat vagy helyezze vissza az edényt. Ellenőrizze, hogy hozzávalók vagy egyébek ne nyomódjanak a készülékhez és ne legyenek beszorulva alá. Ellenőrizze, hogy legyen szabad hely a készülék és a falak között. Nullázza a kijelzőt az újabb hozzávalók mérlegelése előtt.
A kijelzőn ez látható: „Lo”.	Az elemek lemerültek.	Cserélje ki az elemeket. Lásd a jelen kézikönyv „Elemek behelyezése” című részét.
A kijelzőn ez látható: „0-Ld”.	A mérleget túlterhelték. A mérlegen lévő súly meghaladja a 6 kg-ot.	Távolítsa el a túlsúlyt a mérlegről. Mérje le az adagokat kisebb tételekben.
A kijelző sötét.	Változatlan súlyértéket mutatott 30 másodpercig. 2 perc eltelt az utolsó gombnyomás óta.	Normál működés.
A kijelző ki van kapcsolva.	Változatlan súlyértéket mutatott 2 percig. 4 perc eltelt az utolsó gombnyomás óta.	Normál működés.

Bezpieczeństwo obsługi

- Przeczytać uważnie poniższą instrukcję i zachować na wypadek potrzeby skorzystania z niej w przyszłości.
- Usunąć wszelkie materiały pakunkowe i etykiety.
- Używać trzech baterii AAA (załączonych w zestawie).
- Przed wkładaniem, wyjmowaniem lub wymianą baterii należy zdjąć nasadkę z robota kuchennego.
- Aby zainstalować baterie, otworzyć komorę na baterie i zdjąć zakrywkę. Należy pamiętać o właściwym ułożeniu baterii (zgodnie z biegunami +/-). Ponownie założyć zakrywkę komory na baterie.
- Należy pamiętać o właściwym ułożeniu baterii (zgodnie z biegunami +/-).
- Zwykłych baterii nie wolno ponownie ładować.
- Nie stosować równocześnie baterii różnego typu ani baterii nowych z używanymi.
- Wymieniając baterie, stosować wyłącznie baterie cynkowe/alkaliczne. Nie stosować baterii litowych.
- OSTRZEŻENIE: Nowe i zużyte baterie należy przechowywać w miejscu niedostępnym dla dzieci. Połknięcie baterii lub umieszczenie jej w jakiegokolwiek części ciała może prowadzić do oparzeń chemicznych, perforacji tkanek miękkich i zgonu. W ciągu 2 godzin od połknięcia mogą wystąpić poważne oparzenia. Natychmiast zasięgnąć porady lekarza.
- OSTRZEŻENIE: Wyczerpane i wyciekające baterie należy wyjąć z urządzenia i natychmiast zutylizować w bezpieczny sposób, zgodnie z miejscowymi przepisami.
- Jeżeli waga ma nie być używana przez dłuższy czas, należy z niej wyjąć baterie.
- Nie wolno doprowadzać do zwarcí styków baterii.
- Dzieci od 8. roku życia mogą korzystać z urządzenia, a także dokonywać jego czyszczenia i czynności konserwacyjnych zgodnie z zaleceniami podanymi w instrukcji obsługi, pod warunkiem że nadzór nad nimi sprawuje odpowiedzialna za ich bezpieczeństwo osoba dorosła, a one otrzymały instrukcje dotyczące użytkowania niniejszego urządzenia i są świadome zagrożeń z tym związanych.
- Nad osobami o obniżonej sprawności fizycznej, zmysłowej lub umysłowej lub niemającymi doświadczenia ani wiedzy na temat użytkowania niniejszego urządzenia należy sprawować nadzór bądź udzielić im instrukcji dotyczących bezpiecznego użytkowania urządzenia i uświadomić zagrożenia z tym związane.
- Dzieciom nie wolno bawić się urządzeniem. Urządzenie i przewód sieciowy należy przechowywać w miejscu niedostępnym dla dzieci poniżej 8. roku życia.
- Przed każdym użyciem należy sprawdzić, czy nasadka jest całkowicie czysta i sucha.
- Podczas ważenia robot kuchenny i waga powinny stać na płaskiej poziomej powierzchni, a robot powinien być wyłączony.
- Nie ważyć składników w misce w czasie pracy robota.
- Podczas wciskania przycisków dotykowych nie używać zbyt dużej siły i nigdy

nie używać do tego celu ostrych przedmiotów.

- Nie przeciążać wagi powyżej maksymalnego dopuszczalnego ciężaru wynoszącego 6 kg, gdyż może to doprowadzić do uszkodzenia czujnika układu ważącego.
- Nie wywierać nadmiernej siły na wagę.
- Przed zakładaniem i wyjmowaniem końcówek/nasadek, po użyciu urządzenia oraz przed przystępowaniem do czyszczenia przesunąć regulator prędkości robota kuchennego do pozycji „OFF”(wyłączony) i wyjąć wtyczkę z gniazda zasilającego.
- Bezpośrednio na szali nie wolno umieszczać gorących produktów ani gorących pojemników, np. garnków.
- Urządzenie jest przeznaczone wyłącznie do zgodnego z przeznaczeniem użytku domowego. Firma Kenwood nie ponosi odpowiedzialności za wypadki i uszkodzenia powstałe podczas niewłaściwej eksploatacji urządzenia lub w wyniku nieprzestrzegania niniejszej instrukcji.

Czyszczenie

- Nie zanurzać w wodzie. Nasadka nie jest przeznaczona do mycia w zmywarce do naczyń.
- Wytrzeć wilgotną szmatką, a następnie dobrze wysuszyć.
- Do czyszczenia nie używać preparatów chemicznych ani zawierających środki ścierne.

Dodatkowe informacje na temat bezpieczeństwa znajdują się w instrukcji obsługi robota kuchennego, do którego przeznaczona jest nasadka.

Oznaczenia

- ① Waga
- ② Śruba mocująca
- ③ Wyświetlacz
- ④ Przycisk dotykowy „on/zero” – włącznik
- ⑤ Przycisk dotykowy zmiany jednostki (kg/lb)
- ⑥ Nóżki szali
- ⑦ Komora na baterie

- 2 Do komory włożyć trzy baterie AAA, zachowując właściwe położenie biegunów – zob. ilustracja D.
- 3 Ponownie założyć pokrywę komory na baterie.

Uwaga – pojawienie się symbolu „Lo” na wyświetlaczu podczas eksploatacji wagi oznacza, że baterie wyładowały się i należy je wymienić.

Montowanie wagi

Zob. ilustracje F - H

UWAGA!

Przed zamontowaniem wagi sprawdzić, czy z robota kuchennego zdjęto miskę i śrubę mocującą.

Instalacja baterii

Zob. ilustracje C - E

UWAGA!

Przed wkładaniem lub wymianą baterii należy wyjąć wagę z robota kuchennego.

- 1 Otworzyć pokrywę komory na baterie w spodniej części wagi.

- 1 Robot kuchenny umieścić na wadze. Uwaga: krawędzie podstawy robota powinny pokrywać się z krawędziami wagi.

- 2 Wsunąć śrubę mocującą w otwór w podstawie i przekręcić w kierunku zgodnym z ruchem wskazówek zegara, aby zabezpieczyć ją na miejscu.

Ważenie

Zob. ilustracje **I** - **J**

UWAGA!

- Przed użyciem sprawdzić, czy nożyki szali są czyste i suche.
- Przed ważeniem złożone urządzenie należy umieścić na czystej, suchej i płaskiej powierzchni.

- 1 Zamocować miskę i przekręcić ją w kierunku zgodnym z ruchem wskazówek zegara, aby ją zablokować.
- 2 Nacisnąć przycisk dotykowy ON/ZERO, aby włączyć wagę.
- 3 Po pojawieniu się na wyświetlaczu cyfry 0 włożyć do miski produkty, które mają zostać zważone. Na wyświetlaczu pojawi się ich waga.
- 4 Aby zważyć więcej niż jeden składnik, przed ważeniem każdego składnika nacisnąć przycisk ON/ZERO.
Uwaga: W przypadku, gdy ciężar ważonych składników przekroczy

maksymalne dopuszczalne obciążenie wagi wynoszące 6 kg, na wyświetlaczu pojawi się napis „**U-L d**”.

Wybór jednostki masy

Zob. ilustracja **K**

- 1 Po włączeniu wagi nacisnąć przycisk dotykowy „kg/lb”, aby (w razie takiej potrzeby) zmienić jednostkę masy. Każde przyciśnięcie tego przycisku spowoduje zmianę jednostki: z „kg” i „g” na „lb” i „oz”, i odwrotnie.

Automatyczne wyłączenie wagi

Waga wyłączy się automatycznie, jeśli wyświetlacz będzie pokazywał ten sam odczyt przez 2 minuty lub jeżeli przez 4 minuty nie zostanie naciśnięty żaden przycisk.

Ręczne wyłączenie wagi

Aby przedłużyć żywotność baterii, wagę należy wyłączyć, jeśli nie znajduje się w użyciu. W tym celu wcisnąć i przytrzymać przycisk dotykowy „on/zero”, aż wyświetlacz zgaśnie.

- Urządzenie spełnia wymogi rozporządzenia Wspólnoty Europejskiej nr 1935/2004 dotyczącego materiałów i wyrobów przeznaczonych do kontaktu z żywnością.

Serwis i punkty obsługi klienta

- W razie wszelkich problemów z obsługą urządzenia przed zwróceniem się o pomoc należy zapoznać się ze wskazówkami w części pt.: „Rozwiązywanie problemów” w instrukcji obsługi urządzenia lub odwiedzić stronę internetową www.kenwoodworld.com.
- Prosimy pamiętać, że niniejszy produkt objęty jest gwarancją, która spełnia wszystkie wymogi prawne dotyczące wszelkich istniejących praw konsumenta oraz gwarancyjnych w kraju, w którym produkt został zakupiony.
- W razie wadliwego działania produktu marki Kenwood lub wykrycia wszelkich usterek prosimy przesłać lub dostarczyć urządzenie do autoryzowanego punktu serwisowego firmy KENWOOD. Aktualne informacje na temat najbliższych punktów serwisowych firmy KENWOOD znajdują się na stronie internetowej firmy, pod adresem www.kenwoodworld.com lub adresem właściwym dla danego kraju.
- Wyprodukowano w Chinach.

Uwagi dotyczące prawidłowego usuwania produktu.

Na koniec okresu użyteczności produktu nie należy wyrzucać do odpadów miejskich. Można go dostarczyć do odpowiednich ośrodków segregujących odpady przygotowanych przez władze miejskie lub do jednostek zapewniających takie usługi. Osobne usuwanie sprzętu AGD pozwala uniknąć negatywnych skutków dla środowiska naturalnego i zdrowia z powodu jego nieodpowiedniego usuwania i umożliwia odzyskiwanie materiałów, z których jest złożony, w celu uzyskania znaczącej oszczędności energii i zasobów. Zużyty sprzęt może mieć szkodliwy wpływ na środowisko i zdrowie ludzi, z uwagi na potencjalną zawartość niebezpiecznych substancji, mieszanin oraz części składowych. Na obowiązek osobnego usuwania sprzętu AGD wskazuje umieszczony na produkcie symbol przekreślonego pojemnika na śmieci.



Rozwiązywanie problemów		
Problem	Przyczyna	Rozwiązanie
Wyświetlacz nie rejestruje małych ilości.	Ważona ilość jest zbyt mała.	Do odmierzania bardzo małych ilości użyć łyżeczki lub łyżki stołowej.
Pokazywana na wyświetlaczu waga zmieniła się.	Urządzenie zostało poruszone podczas pracy. Głowica miksera została podniesiona lub opuszczona podczas pracy.	Przed ważeniem urządzenie należy umieścić na suchej, płaskiej i stabilnej powierzchni. Sprawdzić, czy kabel zasilający nie jest naciągnięty. Podczas pracy wagi nie należy przesuwac urządzenia ani nie dotykać miski. Przed zważeniem następných składników wyzerować wyświetlacz.
Nie jest możliwa szybka zmiana z systemu metrycznego na system angielski.	Urządzenie jest w trakcie ponownej konfiguracji, aby wyświetlać wybraną wcześniej jednostkę i miarę.	Odczekać 5 sekund i spróbować ponownie.
Na ekranie wyświetlacza widnieje symbol „-”.	Szala jest zerowana.	Działanie normalne.
Na wyświetlaczu nie widnieje cyfra zero lub wyświetlana jest na nim wartość ujemna.	Wyświetlacz nie został wyzerowany i składniki albo miska zostały zdjęte. Składniki lub przedmioty naciskają na urządzenie lub znajdują się pod nim. Urządzenie jest przyciśnięte do jakiegoś przedmiotu. Na urządzenie wpływają czynniki środowiskowe.	Należy albo wyzerować wyświetlacz i ponownie położyć na szali brakujące składniki, albo ponownie zamocować miskę. Upewnić się, że żadne składniki ani przedmioty nie naciskają na urządzenie ani nie znajdują się pod nim. Upewnić się, że między urządzeniem a wszelkimi ścianami jest przerwa. Przed zważeniem następných składników wyzerować wyświetlacz.

Problem	Przyczyna	Rozwiązanie
Wyświetlacz pokazuje symbol „Lo”.	Niski stan baterii.	Wymienić baterie. Zob. część pt. „Instalacja baterii” w niniejszej instrukcji.
Wyświetlacz pokazuje symbol „Ld”.	Waga została przeciążona. Składniki na szali przekraczają wagę 6 kg.	Zdjąć nadmierny ciężar z szali. Ważyć składniki mniejszymi partiami.
Wyświetlacz przyciemnia się.	Na wyświetlaczu przez 30 sekund wyświetlana była ta sama waga. Od naciśnięcia ostatniego przycisku minęły 2 minuty.	Działanie normalne.
Wyświetlacz wyłączył się.	Na wyświetlaczu przez 2 minuty wyświetlana była ta sama waga. Od naciśnięcia ostatniego przycisku minęły 4 minuty.	Działanie normalne.

Ασφάλεια

- Διαβάστε προσεκτικά τις οδηγίες και φυλάξτε τις για μελλοντική αναφορά.
- Αφαιρέστε τη συσκευασία και τυχόν ετικέτες.
- Χρησιμοποιήστε 3 x μπαταρίες AAA (παρέχονται στη συσκευασία).
- Πριν τοποθετήσετε, αφαιρέσετε ή αντικαταστήσετε τις μπαταρίες, βεβαιωθείτε ότι το εξάρτημα έχει αφαιρεθεί από την Κουζινομηχανή.
- Για να τοποθετήσετε τις μπαταρίες, ανοίξτε και αφαιρέστε το κάλυμμα της θήκης μπαταριών. Τοποθετήστε τις μπαταρίες διασφαλίζοντας ότι είναι τοποθετημένες με τον σωστό προσανατολισμό +/- . Ξανατοποθετήστε και κλείστε το κάλυμμα της θήκης μπαταριών.
- Βεβαιωθείτε ότι οι μπαταρίες είναι τοποθετημένες με τη σωστή κατεύθυνση +/-.
- Οι μη επαναφορτιζόμενες μπαταρίες δεν πρέπει να επαναφορτίζονται.
- Μην αναμειγνύετε διαφορετικούς τύπους μπαταριών ή νέες και μεταχειρισμένες μπαταρίες.
- Κατά την αντικατάσταση των μπαταριών, να χρησιμοποιείτε μόνο μπαταρίες ψευδαργύρου/αλκαλικές. Μην χρησιμοποιείτε μπαταρίες λιθίου.
- ΠΡΟΕΙΔΟΠΟΙΗΣΗ: Φυλάσσετε τις νέες και τις χρησιμοποιημένες μπαταρίες μακριά από παιδιά. Εάν πιστεύετε ότι υπάρχει το ενδεχόμενο κάποια μπαταρία να έχει καταποθεί ή να έχει τοποθετηθεί μέσα σε οποιοδήποτε μέρος του σώματος, μπορεί να προκαλέσει χημικά εγκαύματα, διάτρηση των μαλακών ιστών και θάνατο. Εντός 2 ωρών από την κατάποση μπορεί να προκύψουν σοβαρά εγκαύματα. Αναζητήστε αμέσως ιατρική βοήθεια.
- ΠΡΟΕΙΔΟΠΟΙΗΣΗ: Οι μπαταρίες που έχουν χρησιμοποιηθεί και έχουν διαρροή πρέπει να αφαιρούνται από τη συσκευή και να απορρίπτονται αμέσως με ασφάλεια σύμφωνα με την πολιτική απόρριψης της τοπικής αρχής.
- Εάν η ζυγαριά πρόκειται να αποθηκευτεί και να μην χρησιμοποιηθεί για μεγάλο χρονικό διάστημα, οι μπαταρίες θα πρέπει να αφαιρεθούν.
- Οι ακροδέκτες τροφοδοσίας της μπαταρίας δεν πρέπει να βραχυκυκλώνονται.
- Τα παιδιά ηλικίας άνω των 8 ετών μπορούν να χρησιμοποιούν, να καθαρίζουν και να πραγματοποιούν συντήρηση χρήστη σε αυτή τη συσκευή σύμφωνα με τις Οδηγίες χρήστη, εφόσον βρίσκονται υπό την επίβλεψη ατόμου που είναι υπεύθυνο για την ασφάλειά τους και τους έχουν δοθεί οδηγίες σχετικά με τη χρήση της συσκευής και έχουν επίγνωση των κινδύνων.
- Τα άτομα με μειωμένες σωματικές, αισθητηριακές ή νοητικές ικανότητες ή έλλειψη πείρας που χρησιμοποιούν αυτή τη συσκευή πρέπει να βρίσκονται υπό επίβλεψη ή να έχουν λάβει οδηγίες σχετικά με την ασφαλή χρήση της και να έχουν επίγνωση των κινδύνων.
- Τα παιδιά πρέπει να επιβλέπονται έτσι ώστε να διασφαλίζεται ότι δεν παίζουν με τη συσκευή και ότι βρίσκεται σε σημείο που δεν προσεγγίζουν παιδιά κάτω των 8 ετών.
- Πάντα να διασφαλίζετε ότι το εξάρτημα είναι εντελώς καθαρό και στεγνό πριν από κάθε χρήση.

- Όταν ζυγίζετε, βεβαιωθείτε ότι η Κουζίνομηχανή και το εξάρτημα ζυγαριάς βρίσκονται σε επίπεδη οριζόντια επιφάνεια και ότι η Κουζίνομηχανή είναι εκτός λειτουργίας.
- Μην ζυγίζετε μέσα στο μπολ ενώ η Κουζίνομηχανή βρίσκεται σε λειτουργία.
- Μην ασκείτε υπερβολική δύναμη όταν πατάτε τους διακόπτες αφής και μην χρησιμοποιείτε ποτέ αιχμηρά αντικείμενα για το χειρισμό τους.
- Μην υπερφορτώνετε τη ζυγαριά υπερβαίνοντας το μέγιστο βάρος των 6 kg, καθώς μπορεί να προκληθεί βλάβη στον αισθητήρα βάρους.
- Μην ασκείτε υπερβολική πίεση στη ζυγαριά.
- Γυρίστε το κουμπί ελέγχου ταχύτητας της Κουζίνομηχανής στη θέση απενεργοποίησης «OFF» και αποσυνδέστε τη συσκευή από την πρίζα πριν από την τοποθέτηση ή την αφαίρεση εργαλείων/εξαρτημάτων, μετά από τη χρήση και πριν από τον καθαρισμό.
- Μην τοποθετείτε ζεστό φαγητό ή ζεστά μαγειρικά σκεύη, όπως κατσαρόλες, πάνω στο δίσκο ζυγίσματος.
- Να χρησιμοποιείτε τη συσκευή μόνο για την οικιακή χρήση για την οποία προορίζεται. Η Kenwood δεν θα φέρει καμία ευθύνη εάν η συσκευή χρησιμοποιηθεί με ακατάλληλο τρόπο ή σε περίπτωση μη συμμόρφωσης με αυτές τις οδηγίες.

Καθαρισμός

- Μην βυθίζετε σε νερό. Εξάρτημα ακατάλληλο για χρήση στο πλυντήριο πιάτων.
- Σκουπίστε με υγρό πανί και στεγνώστε καλά.
- Μην χρησιμοποιείτε αποξεστικά ή χημικά προϊόντα καθαρισμού.

Για πρόσθετες προειδοποιήσεις ασφαλείας, ανατρέξτε στο βασικό βιβλίο οδηγιών της Κουζίνομηχανής σας.

Επεξήγηση συμβόλων

- ① Ζυγαριά
- ② Βίδα στερέωσης
- ③ Οθόνη
- ④ Διακόπτης αφής «on/zero» (εντός/εκτός λειτουργίας)
- ⑤ Διακόπτης αφής kg/lb
- ⑥ Πόδια κυψέλης φορτίου
- ⑦ Θήκη μπαταριών

- 1 Απασφαλίστε το κάλυμμα των μπαταριών στο κάτω μέρος της ζυγαριάς.
- 2 Τοποθετήστε 3 μπαταρίες AAA στη θήκη μπαταριών με τον σωστό προσανατολισμό - ανατρέξτε στην εικόνα D.
- 3 Ξανατοποθετήστε το κάλυμμα μπαταριών.

Σημείωση - Κατά τη χρήση, εάν το σύμβολο της μπαταρίας «Lo» εμφανιστεί στην οθόνη, σημαίνει ότι η ισχύς των μπαταριών είναι χαμηλή και οι μπαταρίες θα πρέπει να αντικατασταθούν.

Τοποθέτηση μπαταριών

Ανατρέξτε στις εικόνες **C - **E****

ΣΗΜΑΝΤΙΚΟ

Πριν τοποθετήσετε ή αντικαταστήσετε τις μπαταρίες, βεβαιωθείτε ότι το εξάρτημα της ζυγαριάς έχει αφαιρεθεί από την Κουζίνομηχανή.

Τοποθέτηση του εξαρτήματος ζυγαριάς

Ανατρέξτε στις εικόνες **F - H**

ΣΗΜΑΝΤΙΚΟ

Πριν τοποθετήσετε το εξάρτημα ζυγαριάς, βεβαιωθείτε ότι το μπολ και η βίδα στερέωσης έχουν αφαιρεθεί από την Κουζινομηχανή σας.

- 1 Τοποθετήστε την Κουζινομηχανή πάνω στο εξάρτημα ζυγαριάς. Σημείωση: οι άκρες της κουζινομηχανής θα πρέπει να ευθυγραμμίζονται με τις άκρες του εξαρτήματος.
- 2 Τοποθετήστε τη βίδα στερέωσης στην οπή της βάσης και στρέψτε δεξιόστροφα για να ασφαλίσει στη θέση της.

Για τη ζύγιση

Ανατρέξτε στις εικόνες **I - J**

ΣΗΜΑΝΤΙΚΟ

- Πριν από τη χρήση, βεβαιωθείτε ότι τα πόδια της κυψέλης φορτίου του εξαρτήματος είναι καθαρά και στεγνά.
- Τοποθετείτε πάντα τη συναρμολογημένη μονάδα επάνω σε καθαρή, στεγνή και επίπεδη επιφάνεια πριν τη χρησιμοποιήσετε για να ζυγίσετε.

- 1 Τοποθετήστε το μπολ, στρέψτε δεξιόστροφα για να ασφαλίσει.
- 2 Πατήστε τον διακόπτη αφής ON/ZERO για να θέσετε σε λειτουργία τη ζυγαριά.
- 3 Όταν εμφανιστεί το σύμβολο «0» στην οθόνη, τοποθετήστε τα τρόφιμα που πρόκειται να ζυγίσετε μέσα στο μπολ. Το βάρος θα εμφανιστεί στην οθόνη.
- 4 Για να ζυγίσετε περισσότερα από ένα τρόφιμα, πατήστε το κουμπί ON/ZERO πριν από τη ζύγιση κάθε τροφίμου.

Σημείωση: Η ζυγαριά θα δείξει «**g-Ld**» εάν προσπαθεί να ζυγίσει βάρος μεγαλύτερο από τη χωρητικότητα της των 6 kg.

Για να επιλέξετε τις μονάδες βάρους

Ανατρέξτε στην εικόνα **K**

- 1 Αφού θέσετε σε λειτουργία τη ζυγαριά, πατήστε τον διακόπτη αφής kg/lb για να αλλάξετε μεταξύ των διαφόρων μονάδων βάρους. Κάθε φορά που θα πατάτε τον διακόπτη αφής, η μονάδα βάρους θα εναλλάσσεται μεταξύ K και g, lb και oz.

Αυτόματη απενεργοποίηση

Η συσκευή τίθεται αυτόματα εκτός λειτουργίας όταν στην οθόνη εμφανίζεται η ίδια ένδειξη βάρους για 2 λεπτά ή δεν έχει πατηθεί κανένα κουμπί για 4 λεπτά.

Μη αυτόματη απενεργοποίηση:

Για να εξοικονομήσετε την ισχύ της μπαταρίας, θέστε τη ζυγαριά εκτός λειτουργίας όταν δεν τη χρησιμοποιείτε. Για να το επιτύχετε, πατήστε και κρατήστε πατημένο τον διακόπτη αφής «on/zero» μέχρις ότου εξαφανιστεί η ένδειξη.

- Αυτή η συσκευή συμμορφώνεται με τον Κανονισμό ΕΚ 1935/2004 σχετικά με τα υλικά και τα αντικείμενα που προορίζονται να έρθουν σε επαφή με τρόφιμα.

Σέρβις και εξυπηρέτηση πελατών

- Εάν αντιμετωπίζετε προβλήματα με τη λειτουργία της συσκευής σας, προτού ζητήσετε βοήθεια ανατρέξτε στην ενότητα «Οδηγός αντιμετώπισης προβλημάτων» του βιβλίου οδηγιών ή επισκεφθείτε τη διαδικτυακή τοποθεσία www.kenwoodworld.com.
- Έχετε υπ' όψιν ότι το προϊόν καλύπτεται από εγγύηση, η οποία είναι σύμφωνη με όλες τις νομικές διατάξεις που αφορούν τυχόν υφιστάμενη εγγύηση και δικαιώματα καταναλωτών στη χώρα στην οποία αγοράστηκε το προϊόν.
- Εάν το προϊόν Kenwood που έχετε αγοράσει δυσλειτουργεί ή βρείτε τυχόν ελαττώματα, στείλτε το ή παραδώστε το σε εξουσιοδοτημένο Κέντρο Σέρβις της KENWOOD. Για ενημερωμένα στοιχεία σχετικά με το πλησιέστερο εξουσιοδοτημένο Κέντρο Σέρβις της KENWOOD, επισκεφθείτε τη διαδικτυακή τοποθεσία www.kenwoodworld.com ή τη διαδικτυακή τοποθεσία που αφορά συγκεκριμένα τη χώρα σας.
- Κατασκευάστηκε στην Κίνα.



ΣΗΜΑΝΤΙΚΕΣ ΠΛΗΡΟΦΟΡΙΕΣ ΓΙΑ ΤΗ ΣΩΣΤΗ ΑΠΟΡΡΙΨΗ ΤΟΥ ΠΡΟΪΟΝΤΟΣ ΣΥΜΦΩΝΑ ΜΕ ΤΗΝ ΕΥΡΩΠΑΪΚΗ ΟΔΗΓΙΑ ΣΧΕΤΙΚΑ ΜΕ ΤΑ ΑΠΟΒΛΗΤΑ ΗΛΕΚΤΡΙΚΟΥ ΚΑΙ ΗΛΕΚΤΡΟΝΙΚΟΥ ΕΞΟΠΛΙΣΜΟΥ (ΑΗΗΕ)

Στο τέλος της ωφέλιμης ζωής του, το προϊόν δεν πρέπει να απορρίπτεται με τα αστικά απορρίμματα.

Πρέπει να απορριφθεί σε ειδικά κέντρα διαφοροποιημένης συλλογής απορριμμάτων που ορίζουν οι δημοτικές αρχές ή στους φορείς που παρέχουν αυτήν την υπηρεσία.

Οδηγός αντιμετώπισης προβλημάτων

Πρόβλημα	Αιτία	Λύση
Η οθόνη ενδείξεων δεν καταγράφει τις μικρές ποσότητες.	Το βάρος που ζυγίζετε είναι πολύ μικρό.	Χρησιμοποιήστε το κουταλάκι του γλυκού ή το κουτάλι της σούπας ως μεζούρες για τις πολύ μικρές ποσότητες.
Το βάρος άλλαξε στην οθόνη ενδείξεων.	Η συσκευή μετακινήθηκε κατά τη διάρκεια της λειτουργίας. Η κεφαλή του μίξερ ανασκώνεται ή χαμηλώνει κατά τη λειτουργία.	Να τοποθετείτε πάντα τη συσκευή σε στεγνή επίπεδη σταθερή επιφάνεια πριν από τη ζύγιση. Βεβαιωθείτε ότι το καλώδιο τροφοδοσίας δεν είναι τεντωμένο. Μην μετακινείτε τη συσκευή κατά τη λειτουργία ζύγισης και μην αγγίζετε το μπολ κατά τη διάρκεια της λειτουργίας ζύγισης. Μηδενίστε την ένδειξη στην οθόνη προτού ζυγίσετε τα επόμενα υλικά.
Δεν είναι δυνατή η γρήγορη εναλλαγή ανάμεσα σε μετρικό και βρετανικό σύστημα μέτρησης.	Η συσκευή επαναρυθμίζεται έτσι ώστε να εμφανίζει την προηγούμενη επιλεγμένη μονάδα και σύστημα μέτρησης.	Περιμένετε 5 δευτερόλεπτα και δοκιμάστε ξανά.
Στην οθόνη ενδείξεων εμφανίζεται η ένδειξη «- -».	Η ζυγαριά μηδενίζεται.	Κανονική λειτουργία.
Η οθόνη ενδείξεων δεν έχει μηδενιστεί ή εμφανίζει το σύμβολο του μείον.	Η οθόνη δεν μηδενίστηκε ενώ έχουν αφαιρεθεί τα υλικά ή το μπολ. Υπάρχουν υλικά ή αντικείμενα κολλημένα επάνω ή κάτω από τη συσκευή. Η συσκευή είναι κολλημένη σε ένα αντικείμενο. Επηρεάζεται από τις περιβαλλοντικές συνθήκες.	Μηδενίστε την οθόνη ή αντικαταστήστε τα συστατικά που λείπουν ή τοποθετήστε ξανά το μπολ. Βεβαιωθείτε ότι δεν υπάρχουν υλικά ή αντικείμενα κολλημένα επάνω ή κάτω από τη συσκευή. Βεβαιωθείτε ότι υπάρχει χώρος ανάμεσα στη συσκευή και στον τοίχο. Μηδενίστε την οθόνη προτού ζυγίσετε τα επόμενα υλικά.
Στην οθόνη εμφανίζεται η ένδειξη «Lo».	Η στάθμη των μπαταριών είναι χαμηλή	Αντικαταστήστε τις μπαταρίες. Ανατρέξτε στην ενότητα «Τοποθέτηση μπαταριών» αυτού του βιβλίου οδηγιών.
Στην οθόνη εμφανίζεται η ένδειξη «U-Ld».	Η ζυγαριά έχει υπερφορτωθεί. Τα προϊόντα πάνω στη ζυγαριά ζυγίζουν πάνω από 6 kg.	Αφαιρέστε το επιπλέον βάρος από τη ζυγαριά. Να ζυγίζετε τα προϊόντα σε μικρότερες παρτίδες.

Πρόβλημα	Αιτία	Λύση
Ο φωτισμός της οθόνης μειώνεται.	Στην οθόνη εμφανιζόταν σταθερά η ένδειξη βάρους για 30 δευτερόλεπτα. 2 λεπτά από την τελευταία φορά που πατήθηκε ένα κουμπί.	Φυσιολογική λειτουργία.
Η οθόνη έσβησε.	Στην οθόνη εμφανιζόταν σταθερά η ένδειξη βάρους για 2 λεπτά. 4 λεπτά από την τελευταία φορά που πατήθηκε ένα κουμπί.	Φυσιολογική λειτουργία.

Меры безопасности

- Внимательно прочтите и сохраните эту инструкцию.
- Распакуйте изделие и снимите все упаковочные ярлыки.
- Используйте 3 батарейки класса ААА (из комплекта поставки).
- Перед установкой, извлечением или заменой батареек убедитесь, что насадка снята с кухонной машины.
- Чтобы установить батарейки, откройте и снимите крышку батарейного отсека. Установите батарейки, убедившись, что они установлены в правильной ориентации +/- . Установите и закройте крышку батарейного отсека.
- Убедитесь в том, что положительный и отрицательный полюсы батареек ориентированы правильно.
- Одноразовые батарейки перезаряжать не следует.
- Не смешивайте батарейки разного типа или новые и использованные батарейки.
- При замене батареек используйте только цинковые/щелочные батарейки. Не используйте литиевые батареи.
- ПРЕДУПРЕЖДЕНИЕ: Храните новые и использованные батарейки в недоступном для детей месте. Если вы считаете, что батарейку могли проглотить или поместить внутрь какой-либо части тела, это может привести к химическим ожогам, перфорации мягких тканей и смерти. Тяжелые ожоги могут возникнуть в течение 2 часов после попадания батарейки в организм. Немедленно обратитесь за медицинской помощью.
- ПРЕДУПРЕЖДЕНИЕ: Использованные и подтекающие батарейки следует немедленно извлечь из прибора и безопасно утилизировать в соответствии с правилами утилизации, установленными местными органами власти.
- Если весы будут долго оставаться без использования, то батарейки следует вынуть.
- Не допускается короткое замыкание клемм питания аккумулятора.
- Дети старше 8 лет могут использовать, чистить прибор и выполнять его обслуживание согласно Руководству пользователя при условии, что они находятся под присмотром лица, ответственного за их безопасность, и проинструктированы относительно правил эксплуатации и потенциальных рисков.
- Лица с ограниченными физическими, сенсорными или умственными способностями, а также лица, незнакомые с принципами работы прибора, должны пользоваться им под наблюдением или пройти инструктаж по его безопасному использованию и потенциальным рискам.
- За детьми необходимо присматривать, чтобы они не играли с прибором, и не оставляли его в местах, доступных для детей в возрасте до 8 лет.
- Всегда следите за тем, чтобы насадка была абсолютно чистой и сухой перед каждым использованием.
- При взвешивании убедитесь, что кухонная машина и насадка весов находятся на ровной горизонтальной поверхности и кухонная машина выключена.

- Не производите взвешивание в чаше при включенной кухонной машине.
- Не применяйте избыточную силу при нажатии на сенсорные кнопки и не используйте для этого острые предметы.
- Не перегружайте весы, превышая при взвешивании их максимально допустимую нагрузочную способность, составляющую 6 кг, так как это может привести к повреждению датчика веса.
- Не применяйте избыточную силу при обращении с весами.
- Перед установкой или снятием инструментов/насадок, после использования и перед чисткой переведите регулятор скорости кухонной машины в положение “OFF” и отсоедините вилку от сети.
- Не кладите горячие продукты и не ставьте горячие емкости, например, кастрюли, на платформу весов.
- Этот бытовой электроприбор разрешается использовать только по его прямому назначению. Компания Kenwood не несет ответственности, если прибор используется не по назначению или не в соответствии с данной инструкцией.

Чистка

- Не погружайте в воду. Насадку нельзя мыть в посудомоечной машине.
- Протрите влажной тканью и тщательно высушите.
- Не используйте для чистки абразивные или химические средства.

Дополнительные предупреждения по технике безопасности содержатся в основной инструкции к кухонной машине.

ОСНОВНЫЕ КОМПОНЕНТЫ

- ① Весы
- ② Крепежный винт
- ③ Дисплей
- ④ Сенсорная кнопка ‘on/zero’
включение/сброс
- ⑤ кг/фунт Сенсорная панель
- ⑥ Ножки тензодатчика
- ⑦ Отсек для батареек

- 2 Вставьте 3 батарейки AAA в батарейный отсек в правильной ориентации - см. рисунок D.
- 3 Установите крышку батарейного отсека на место.

Внимание – Если во время использования на дисплее появляется символ “Lo”, это означает, что заряд батареек заканчивается, и их необходимо заменить.

Установка элементов питания

См. иллюстрации C - E

ВАЖНО

Перед установкой или заменой батарей убедитесь, что насадка для весов снята с вашей кухонной машины.

- 1 Отсоедините крышку батарейного отсека на нижней стороне весов.

Установка насадки для весов

См. иллюстрации F - H

ВАЖНО

Перед установкой насадки для весов убедитесь, что чаша и крепежный винт сняты с кухонной машины.

- 1 Установите кухонную машину на насадку для весов. Примечание: края кухонной машины должны совпадать с краями насадки.

- 2 Вставьте крепежный винт в отверстие в подставке и поверните по часовой стрелке, чтобы зафиксировать его на месте.

Взвешивание

См. иллюстрации **I** - **J**

ВАЖНО

- Перед использованием убедитесь, что ножки тензодатчика насадки чистые и сухие.
- Перед взвешиванием всегда кладите собранный блок на чистую, сухую и ровную поверхность.

- 1 Установите чашу, поверните по часовой стрелке до фиксации.
- 2 Нажмите на сенсорную панель ВКЛ./НОЛЬ (ON/ZERO), чтобы включить весы.
- 3 Когда на дисплее отобразится "0", поместите взвешиваемые предметы в чашу. На дисплее появится значение веса.
- 4 Чтобы взвесить более одного предмета, нажмите на кнопку ВКЛ./НОЛЬ перед взвешиванием каждого предмета.
Примечание: Весы покажут "0-1.0" при попытке взвесить более 6 кг. то есть превысить лимит взвешивания.

Выбор единиц измерения веса

См. иллюстрацию **K**

- 1 После включения весов нажмите на сенсорную панель кг/фунт для переключения между различными единицами измерения. При каждом нажатии на сенсорную панель отображаемые единицы будут попеременно варьироваться между килограммами и граммами, а также фунтами и унциями.

Автоматическое отключение

Automatic switch off will occur if the scale shows the same weight reading for 2 minutes or no button has been pressed for 4 minutes.

Ручное выключение

Чтобы продлить срок работы батареек, выключайте весы, если вы ими не пользуетесь. Для того чтобы выключить весы, нажмите кнопку 'on/zero' (включение/сброс) и удерживайте ее до тех пор, пока дисплей не погаснет.

- Прибор соответствует Директиве ЕС 1935 / 2004 о материалах и изделиях, предназначенных для контакта с пищевыми продуктами.

Обслуживание и забота о покупателях

- Если в работе прибора возникли какие-либо неполадки, перед обращением в службу поддержки прочтите раздел «Таблица поиска и устранения неисправностей» в данном руководстве или зайдите на сайт www.kenwoodworld.com.
- Помните, что на прибор распространяется гарантия, отвечающая всем законным положениям относительно существующей гарантии и прав потребителя в той стране, где прибор был приобретен.
- При возникновении неисправности в работе прибора Kenwood или при обнаружении каких-либо дефектов, пожалуйста, отправьте или принесите прибор в авторизованный сервисный центр KENWOOD. Актуальные контактные данные сервисных центров KENWOOD вы найдете на сайте www.kenwoodworld.com или на сайте для вашей страны.
- Сделано в Китае.



ВАЖНАЯ ИНФОРМАЦИЯ ПО ПРАВИЛЬНОЙ УТИЛИЗАЦИИ ИЗДЕЛИЯ СОГЛАСНО ДИРЕКТИВЕ ЕС ПО УТИЛИЗАЦИИ ЭЛЕКТРИЧЕСКОГО И ЭЛЕКТРОННОГО ОБОРУДОВАНИЯ (WEEE)

По истечении срока службы изделие нельзя выбрасывать как бытовые (городские) отходы.

Изделие следует передать в специальный коммунальный пункт раздельного сбора отходов, местное учреждение или в предприятие, оказывающее подобные услуги.

Поиск и устранение неисправностей

Проблема	Причина	Решение
На дисплее не отображаются малые количества.	Взвешивается слишком малое количество.	Используйте чайную или столовую ложку для измерения очень малых объемов.
На дисплее меняется показатель веса.	Во время работы прибор перемещался. В процессе работы головка миксера приподнята или опущена.	Всегда устанавливайте прибор на сухой, ровной, устойчивой поверхности перед взвешиванием. Убедитесь, что на кабель питания ничего не давит. Не перемещайте прибор и не прикасайтесь к чаше в процессе работы функции взвешивания. Обнулите дисплей перед тем, как взвешивать следующие ингредиенты.
Невозможно быстро переключиться между метрическими британскими единицами измерения.	Прибор перенастраивается на отображение выбранной ранее единицы и системы измерения.	Подождите 5 секунд и попробуйте снова.
На дисплее отображается “- -”.	Шкала обнуляется.	Нормальная работа.
Экран дисплея не показывает ноль или отображает число со знаком минус.	Дисплей не обнулен и либо чаша, либо ингредиенты удалены. Ингредиенты или предметы прижаты к нижней поверхности прибора или находятся под ним. Прибор прижат к какому-то предмету. Подвержен воздействию окружающей среды.	Либо обнулите экран, восполните недостающие ингредиенты или снова установите чашу. Не должно быть ингредиентов или предметов, прижатых к прибору, или находящихся под ним. Между прибором и стенами должно быть определенное пространство. Обнулите дисплей перед тем, как взвешивать следующие ингредиенты.
На дисплее показано “Lo”.	Низкий уровень заряда батареек.	Замените батареи. См. раздел данного руководства «Установка батарей».
На дисплее показано “O-Ld”.	Весы перегружены Вес предметов на весах превышает 6 кг	Удалите лишний вес с весов. Взвешивайте предметы меньшими партиями.

Проблема	Причина	Решение
Экран дисплея притухает.	Отображается неизменный вес в течение 30 секунд. Прошло 2 минуты с момента последнего нажатия кнопки.	Нормальная работа прибора.
Экран дисплея погас.	Отображается неизменный вес в течение 2 минут. Прошло 4 минуты с момента последнего нажатия кнопки.	Нормальная работа прибора.

Қауіпсіздік

- Осы нұсқаулықтарды мұқият оқыңыз және келешекте пайдалануға сақтаңыз.
- Барлық орауышты және белгілерін алып тастаңыз.
- 3 x AAA батареясын (бумада берілген) қолданыңыз.
- Батареяларды орнату, алу немесе ауыстыру алдында қондырманың ас үй машинасынан алынғанына көз жеткізіңіз.
- Батареяларды орнату үшін батарея бөлімінің қақпағын ашып, алыңыз. Батареялардың дұрыс +/- бағдарында орнатылғанына көз жеткізіңіз. Батарея бөлімінің қақпағын орнына салып, жабыңыз.
- Батареяларды дұрыс +/- бағдарында салынғанын қамтамасыз етіңіз.
- Зарядталмалы емес батареялар қайта зарядталмайды.
- Батареялардың алуан түрлерін немесе жаңа және пайдаланылған батареяларды бірге пайдаланбаңыз.
- Батареяларды ауыстырған кезде, тек мырыш/сілтілі батареяларды пайдаланыңыз. Литий батареяларын пайдаланбаңыз.
- ЕСКЕРТУ: жаңа және пайдаланылған батареяларды балалардың қолы жетпейтін жерде сақтаңыз. Батареяны жұтып қойған немесе ол дененің кез келген бөлігіне тиіп кеткен деп ойласаңыз, химиялық күйікке, жұмсақ тіндердің тесілуіне және өлімге әкелуі мүмкін. Жұтып қойғаннан кейін, 2 сағат ішінде ауыр күйік пайда болуы мүмкін. Дереву медициналық көмекке жүгініңіз.
- ЕСКЕРТУ: пайдаланылған және ағып жатқан батареяларды құрылғыдан шығарып, жергілікті биліктің кәдеге жарату саясатына сәйкес дереу әрі қауіпсіз түрде қоқысқа тастау керек.
- Таразы ұзақ уақыт бойына қолданбай сақталатын болса, батареяларды алу керек.
- Батареяның қуат беру терминалдарын қысқа тұйықтауға болмайды.
- 8 жастағы және одан үлкен балалардың олардың қауіпсіздігіне жауапты және құрылғыны қолдану бойынша нұсқау беретін және қауіптер туралы білетін адамның басшылығымен, берілген пайдаланушы нұсқауларына сәйкес осы құрылғыны пайдалануына, тазалауына және пайдаланушы әрекеттерін орындауына болады.
- Физикалық, сенсорлық немесе ойлау қабілеттері шектеулі немесе білімі аз адамдар осы құрылғыны қолданған кезде, оны қауіпсіз қолдану бойынша басшылық немесе нұсқау берілуі тиіс және ол қауіптер туралы білу керек.
- Құрылғымен ойнамауы үшін балаларды қадағалау және құрылғыны 8 жасқа жетпеген балалардың қолы жетпейтін жерге қою керек.
- Әр пайдалану алдында қондырманың мұқият таза әрі құрғақ екеніне көз жеткізіңіз.
- Өлшеу кезінде ас үй машинасы мен таразы қондырмасының тегіс көлденең бетте тұрғанына және ас үй машинасының өшірілгеніне көз жеткізіңіз.
- Ас үй машинасы жұмыс істеп тұрғанда, ыдысқа салмақ салмаңыз.
- Сенсорлы тақталарды басқан кезде шамадан тыс күш жұмсамаңыз және ешқашан оларды іске қосу үшін өткір затты қолданбаңыз.

- 6 кг максималды салмақ көлемінен асыру арқылы таразыны шамадан тыс жүктемеңіз, салмақ датчигі зақымдалуы мүмкін.
- Таразыны шамадан тыс күш жұмсап қолданбаңыз.
- Құралдарды/қондырмаларды орнату немесе алу алдында, пайдаланудан кейін және тазалау алдында ас үй машинасының жылдамдық реттегішін “ӨШІРУЛІ” күйіне бұрап, розеткадан суырыңыз.
- Таразы платформасына ыстық тағамды немесе кастрөл сияқты ыстық контейнерді қоймаңыз.
- Құрылғыны тек үй шаруасына байланысты қолданыңыз. Егер құрылғы өз міндетіне сай мақсатта қолданылмаса немесе берілген нұсқаулықты дұрыс сақтамаған жағдайда, Kenwood компаниясы ешқандай жауапкершілікті өз мойнына алмайды.

Тазалау

- Суға батырмаңыз. Қондырма ыдыс жуатын машинада жууға жарамсыз.
- Ылғал шүберекпен сүртіп, мұқият құрғатыңыз.
- Тазалау үшін абразивті немесе химиялық заттарды қолданбаңыз.

Қосымша қауіпсіздік ескертулерін негізгі Ас үй машинасының нұсқаулық кітабынан қараңыз.

Перне

- ① Таразы
- ② Бекіту бұрандасы
- ③ Дисплей
- ④ «on/zero (Қосу/Нөлдеу)» сенсорлық тақтасы
- ⑤ кг/фунт сенсорлық тақтасы
- ⑥ Таразы датчигінің тіректері
- ⑦ Батарея бөлімі

Ескертпе. Құрылғы қосылып тұрған кезде дисплейде «Lo» батарея таңбасы пайда болса, бұл батарея қуатының төмен екенін және батареяларды ауыстыру керектігін білдіреді.

Таразы қондырмасын бекіту жолы

F - H суреттерін қараңыз

Маңызды

Таразы қондырмасын бекітпес бұрын, ас үй машинасынан ыдыс пен бекіту бұрандасының алынғанына көз жеткізіңіз.

Батареяны салу

C - E суреттерін қараңыз

Маңызды

Батареяларды орнату немесе ауыстыру алдында таразы қондырмасының ас үй машинасынан алынғанына көз жеткізіңіз.

- 1 Таразының астыңғы жағындағы батарея қақпағын ашыңыз.
- 2 3 дана AAA батареясын батарея бөліміне дұрыс бағдарда салыңыз - D суретін қараңыз.
- 3 Батарея қақпағын орнына салыңыз.

- 1 Ас үй машинаңызды таразы қондырмасына қойыңыз. Ескертпе: ас үй машинасының жиектері қондырманың жиектерімен сәйкес келуі керек.
- 2 Бекіту бұрандасын тұғырдағы тесікке салып, орнына бекіту үшін сағат тілі бағытымен бұраңыз.

Өлшеу

I - J суреттерін қараңыз

Маңызды

- Пайдаланар алдында қондырманың таразы датчигі тіректерінің таза әрі құрғақ екеніне көз жеткізіңіз.
- Құрастырылған құрылғыны салмақ өлшеу алдында үнемі таза, құрғақ әрі тегіс бетке қойыңыз.

- 1 Ыдысты орнатып, құлыптау үшін сағат тілі бағытымен бұраңыз.
- 2 Таразыны қосу үшін ҚОСУ/НӨЛДЕУ сенсорлық тақтасын басыңыз.
- 3 Дисплейде “0” көрсетілгенде, өлшенетін заттарды ыдысқа салыңыз. Дисплейде салмақ көрсетіледі.
- 4 Бірнеше затты өлшеу үшін әрқайсысын өлшеу алдында ҚОСУ/НӨЛДЕУ түймесін басыңыз. Ескертпе: 6 кг сыйымдылықтан артық салмақ өлшеуге әрекет жасалса, таразыда «**U-Ld**» жазуы көрсетіледі.

- Бұл құрылғы тағаммен бірге қолданылатын материалдар мен заттар бойынша 1935/2004 ЕС ережесіне сай келеді.

Өлшеу бірліктерін таңдау

K суретін қараңыз

- 1 Таразыны қосқаннан кейін, әртүрлі өлшем бірліктері арасында ауысу үшін кг/фунт сенсорлық тақтасын басыңыз. Сенсорлық тақтаны басқан сайын көрсетілетін өлшем бірлігі кг және г, фунт және унция арасында ауысып отырады.

Құрылғының автоматты түрде өшуі

Таразыда 2 минут бойы бірдей салмақ көрсеткіші көрсетілсе немесе 4 минут бойы ешбір түйме басылмаса, таразы автоматты түрде өшеді.

Қолмен өшіру

Батарея қуатын үнемдеу үшін таразыны пайдаланбайтын кезде өшіріп қойыңыз. Ол үшін дисплей өшкенше «on/zero (қосу/нөлдеу)» сенсорлық тақтасын басып ұстап тұрыңыз.

Қызмет көрсету және тұтынушыларға кеңес

- Құрылғының жұмысында қандай да болмасын ақаулық туындайтын болса, көмек сұрамас бұрын, нұсқаулықтағы «Ақаулықтарды жою нұсқаулығы» бөлімін қараңыз немесе www.kenwoodworld.com торабына өтіңіз.
- Өнім өнімді сатып алған елдегі тұтынушы құқықтары мен кез келген бар кепілдемеге қатысты барлық заңдарға сәйкес кепілдемемен берілетінін ескеріңіз.
- Kenwood өнімі дұрыс жұмыс істемесе немесе қандай да болмасын кемшіліктер табылған болса, оны өкілетті KENWOOD қызмет көрсету орталығына әкеліңіз немесе беріп жіберіңіз. Ең жақын орналасқан KENWOOD қызмет көрсету орталығының жаңартылған деректерін www.kenwoodworld.com торабынан немесе еліңізге тән веб-тораптан қараңыз.
- Қытайда жасалған.



ЭЛЕКТР ЖӘНЕ ЭЛЕКТРОНДЫҚ ЖАБДЫҚТЫҢ ҚАЛДЫҚТАРЫ БОЙЫНША ЕУРОПАЛЫҚ (WEEE) ДИРЕКТИВАМЕН БІРГЕ ҚОЛДАНЫЛАТЫН ӨНІМДІ ДҰРЫС ТАСТАУҒА АРНАЛҒАН МАҢЫЗДЫ МӘЛІМЕТТЕР

Өз жұмысын тоқтатқан кезде, өнім қалалық қалдық сияқты пайдаға асырылмауы керек. Ол қалдықтарды сыныптайтын қызметті атқаратын жергілікті биліктің арнайы мекемесіне немесе осы қызметті беруші сатушының орталығына жіберілуі керек.

Ақаулықтарды жою нұсқаулығы		
Ақаулық	Себеп	Шешім
Дисплей экраны кішігірім мөлшерлерді тіркемеуде.	Өлшенген мөлшер тым аз.	Өте аз мөлшерлер үшін шәй қасық немесе ас қасық өлшемдерін пайдаланыңыз.
Дисплей экранында салмақ өзгереді.	Жұмыс барысында құрылғы қозғалады. Жұмыс барысында миксер басы көтерілген немесе төмендетілген.	Өлшеуден бұрын құрылғыны әрқашан құрғақ тегіс тұрақты беткейге орналастырыңыз. Қуат кабелінің керілмегеніне көз жеткізіңіз. Өлшеу функциясы жұмыс істеп тұрған кезде құрылғыны қозғамаңыз немесе тостағанды ұстамаңыз. Келесі ингредиенттерді өлшеуден бұрын дисплейді нөлдік мәнге келтіріңіз.
Метрикалық және британдық бірліктер арасында ауысып отыру мүмкін емес.	Құрылғы алдыңғы таңдалған бірлік пен өлшемді көрсету үшін қайта конфигурациялануда.	5 секунд күте тұрып, әрекетті қайталаңыз.
Дисплей экраны «- -» белгісін көрсетеді.	Таразы нөл мәніне орнатылуда.	Қалыпты жұмыс.
Дисплей экранында нөл көрсетілмейді немесе минус көрсеткіші көрсетіліп тұр.	Дисплей нөлденбеді және ингредиенттер немесе тостаған алынып тасталды. Ингредиенттер немесе элементтер құрылғыға жабысып қалды немесе құрылғының астында қысылып қалды. Құрылғы бір затқа соғылған. Қоршаған орта жағдайлары әсер еткен.	Экранды нөлдеп, жетіспеген ингредиенттерді ауыстырыңыз немесе тостағанды қайта орнатыңыз. Құрылғыға қарсы немесе құрылғының астында ешбір ингредиенттердің қысылып қалмайтынына көз жеткізіңіз. Құрылғы мен қабырғалардың арасында бос орынның бар екеніне көз жеткізіңіз. Келесі ингредиенттерді өлшеуден бұрын дисплейді нөлдік мәнге орнатыңыз.
Дисплейде «Lo» жазуы көрсетіледі.	Батареялар заряды төмен.	Батареяларды ауыстырыңыз. Осы нұсқаулықтың «Батареяны орнату» бөлімін қараңыз.
Дисплейде «E-Ld» жазуы көрсетіледі.	Таразы шамадан тыс жүктелген. Таразыдағы заттардың салмағы 6 кг-нан асады.	Таразыдан артық салмақты алып тастаңыз. Заттарды азырақ партиялармен өлшеңіз.
Дисплей экраны күңгірттенеді.	Тұрақты салмақ 30 секунд бойы көрсетіледі. Соңғы түйме басылғаннан бері 2 минут өтті.	Қалыпты жұмыс.
Дисплей экраны өшірілген.	Тұрақты салмақ 2 минут бойы көрсетіледі. Соңғы түйме басылғаннан бері 4 минут өтті.	Қалыпты жұмыс.

Bezpečnosť

- Pozorne si prečítajte tieto inštrukcie a uchovajte si ich pre budúcu potrebu.
- Odstráňte všetky obaly a štítky.
- Používajte 3 batérie typu AAA (dodané v balení).
- Pred tým ako nasadíte, vyberiete alebo vymeníte batérie sa uistite, že sa z kuchynského robota odstránil nástavec.
- Ak chcete vložiť batérie, otvorte a odstráňte kryt priestoru pre batérie. Vložte batérie a uistite sa, že sú vložené správne orientované +/- . Založte kryt späť a priestor pre batérie zatvorte.
- Batérie musia byť založené v správnej orientácii +/-.
- Nedobíjateľné batérie sa nemajú dobíjať.
- Nekombinujte rôzne typy batérií a ani nové a použité batérie.
- Pri výmene batérií používajte iba zinkové/alkalické batérie. Nepoužívajte lítiové batérie.
- UPOZORNENIE: Nové a použité batérie uchovávajú mimo dosahu detí. Ak si myslíte, že batéria mohla byť prehlnutá alebo ak by mohla byť umiestnená v ktorejkoľvek časti tela, môže to viesť k chemickým popáleninám, perforácii mäkkých tkanív a k úmrtiu. Ťažké popáleniny sa môžu vyskytnúť do 2 hodín po požití. Okamžite vyhľadajte lekársku pomoc.
- UPOZORNENIE: Použité a vytečené batérie sa musia zo zariadenia vybrať a okamžite a bezpečne zlikvidovať v súlade s postupmi pre likvidáciu podľa miestnych orgánov.
- Ak má byť váha dlhé obdobie odložená bez používania, batérie z nej treba vybrať.
- Napájacie svorky batérie nesmú byť skratované.
- Deti vo veku od 8 rokov môžu používať a čistiť toto zariadenie, ako aj vykonávať jeho používateľskú údržbu podľa pokynov pre používateľov za predpokladu, že to budú robiť pod dohľadom osoby zodpovednej za ich bezpečnosť, že budú poučené o obsluhu tohto zariadenia a že budú poznať súvisiace riziká.
- Osoby, ktoré majú znížené fyzické, sensorické alebo mentálne schopnosti alebo majú o takýchto zariadeniach málo vedomostí, môžu toto zariadenie používať len pod dohľadom alebo po poučení o jeho bezpečnej obsluhu, pričom musia poznať súvisiace riziká.
- Deti musia byť pod dohľadom, aby sa zabezpečilo, že sa nebudú s týmto zariadením hrať. Toto zariadenie musí byť mimo dosahu detí vo veku do 8 rokov.
- Pred každým použitím sa vždy uistite, že je nástavec dôkladne vyčistený a suchý.
- Pri vážení sa uistite, že sú kuchynský robot a váha na rovnom vodorovnom povrchu a že je kuchynský robot vypnutý.
- Keď je kuchynský robot v prevádzke do misky nevážte.
- Dotykové tlačidlá nestláčajte nadmernou silou ani ostrými predmetmi.
- Nepreťažujte váhu prekročovaním maximálnej kapacity váhy, ktorá je 6 kg. Môže to poškodiť vážiaci senzor.
- Nevystavujte váhu prílišnej sile.

- Pred tým, ako po použití a pred čistením nasadíte alebo odstránite nástroje/nástavce, otočte ovládač rýchlosti kuchynského robota do polohy „VYPNUTÉ“ (OFF) a odpojte ho od elektrickej siete.
- Nekladte horúce potraviny ani horúce nádoby, ako sú napríklad panvice, na vážiacu plochu.
- Toto zariadenie používajte len v domácnosti na stanovený účel. Firma Kenwood nepreberie žiadnu zodpovednosť za následky nesprávneho používania zariadenia, ani za následky nerešpektovania týchto inštrukcií.

Čistenie

- Neponárajte do vody. Nástavec nie je vhodný na použitie v umývačke riadu.
- Utrite vlhkou handričkou a dôkladne osušte.
- Na čistenie nepoužívajte abrazívne ani chemické prostriedky.

Ďalšie bezpečnostné upozornenia nájdete v hlavnom návode na obsluhu kuchynského robota.

Legenda

- ① Meradlo
- ② Upevňovacia skrutka
- ③ Displej
- ④ Dotykové tlačidlo „on/zero“ (zapnúť/vynulovať)
- ⑤ 5 Dotykový panel kg/lb
- ⑥ Bunka na založenie nôh
- ⑦ Priestor pre batérie

Inštalácia batérií

Pozrite si obrázky C - E

DÔLEŽITÉ

Pred tým ako batérie vložíte alebo vymeníte sa uistite, že z kuchynského robota bol odstránený nastavac na váhu.

- 1 Odopnite kryt batérie na spodnej strane váhy.
 - 2 Vložte 3 x AAA batérie do priestoru na batérie správne orientované - pozrite si obrázok D.
 - 3 Nasadte kryt batérií.
- Poznámka - Ak sa na displeji počas používania objaví symbol batérie „Lo“, znamená to, že batéria je takmer vybitá a treba ju vymeniť.

Prispôsobenie sa vášmu nastavcu na váhu

Pozrite si obrázky F - H

DÔLEŽITÉ

Pred nasadením nastavca na váhu sa uistite, že sa z kuchynského robota odstránila nádoba a upevňovacia skrutka.

- 1 Dajte kuchynský robot na nastavac na váhu. Upozornenie: okraje kuchynského robota by s okrajmi nastavca mali byť zarovnané.
- 2 Upevňovaciu skrutku vložte do otvoru v podstavci a otáčaním v smere chodu hodinových ručičiek ju zaistite.

Váženie

Pozrite si obrázky I - J

DÔLEŽITÉ

- Pred použitím sa uistite, že sú nožičky snímača zaťaženia čisté a suché.
- Pred vážением položte zostavenú jednotku vždy na čistý, suchý a rovný povrch.

- 1 Nasadte nádobu a zaistite ju otočením v smere chodu hodinových ručičiek.

- 2 Váhu zapnete stlačením dotykového panela ON/ZERO.
- 3 Keď sa na displeji zobrazí „0“, vložte do misky to, čo chcete odvážiť. Na displeji sa zobrazí hmotnosť.
- 4 Pred vážením každej položky stlačte tlačidlo ON/ZERO, ak chcete odvážiť viac ako jednu položku.
Upozornenie: Na displeji sa zobrazí „-Ld“, ak sa váha pokúša vážiť nad svoju kapacitu 6 kg.

Voľba hmotnostných jednotiek

Pozrite si obrázok

- 1 Po zapnutí váhy stlačte dotykový panel kg/lb na prepínanie medzi rôznymi jednotkami. Zakaždým, keď sa stlačí dotykový panel, budú sa striedať jednotky medzi K a g a lb a oz.

- Toto zariadenie spĺňa požiadavky nariadenia Európskeho parlamentu a Rady (ES) č. 1935/2004 o materiáloch a predmetoch určených na styk s potravinami.

Servis a starostlivosť o zákazníkov

- Ak pri používaní tohto zariadenia narazíte na nejaké problémy, pred vyžiadanim pomoci si najprv prečítajte časť „Riešenie problémov“ v príručke alebo navštívte webovú lokalitu www.kenwoodworld.com.
- Na váš výrobok sa vzťahuje záruka vyhovujúca všetkým právnym ustanoveniam týkajúcim sa akýchkoľvek záruk a spotrebiteľských práv existujúcim v krajine, v ktorej bol výrobok zakúpený.
- Ak váš výrobok Kenwood zlyhá alebo na ňom nájdete nejaké chyby, pošlite alebo odnesť ho autorizovanému servisnému centru KENWOOD. Najbližšie autorizované servisné centrum KENWOOD môžete nájsť na webovej lokalite www.kenwoodworld.com alebo na jej stránke špecifickej pre vašu krajinu.
- Vyrobené v Číne.



DÔLEŽITÉ INFORMÁCIE PRE SPRÁVNÚ LIKVIDÁCIU PRODUKTU PODĽA EURÓPSKEJ SMERNICE O ODPADE Z ELEKTRICKÝCH A ELEKTRONICKÝCH ZARIADENÍ (OEEZ)

Po skončení životnosti sa tento výrobok nesmie likvidovať spoločne s domácim odpadom. Musí sa odovzdať na príslušné zberné miesto špecializované na triedenie odpadu alebo predajcovi, ktorý poskytuje takúto službu.

Automatické vypnutie

Váha sa automaticky vypne, ak ukazuje rovnakú hodnotu hmotnosti počas 2 minút alebo ak sa počas 4 minút nestlačí žiadne tlačidlo.

Manuálne vypnutie

V prípade nepoužívania váhu vypnite, šetríte tým životnosť batérií. Váhu vypnete podržaním dotykového tlačidla „on/zero“ (zapnúť/vynulovať), až dokiaľ displej nezhasne.

Riešenie problémov		
Problém	Príčina	Riešenie
Obrazovka displeja neregistruje malé množstvá.	Odvážené množstvo je príliš malé.	Na veľmi malé množstvá použite lyžičku alebo polievkovú lyžicu.
Hmotnosť zmenená na obrazovke displeja.	Spotrebič sa počas prevádzky posunul. Hlava mixéra je počas prevádzky zvýšená alebo znížená.	Spotrebič vždy umiestnite na suchý, rovný, a stabilný povrch, skôr ako prísady odvážite. Skontrolujte, či napájací kábel nie je napnutý. Počas prevádzky s funkciou váženia nepohybujte spotrebičom ani sa nedotýkajte misy. Pred odvážením nových prísad vynulujte displej.
Nie je možné prepínať rýchlo medzi metrickými a imperiálnymi jednotkami.	Spotrebič sa rekonfiguruje na zobrazovanie predtým zvolenej jednotky a merania.	Počkajte 5 sekúnd a skúste znova.
Obrazovka displeja zobrazuje „-“.	Stupnica sa vynuluje.	Bežná prevádzka.
Displej nezobrazuje nulu alebo zobrazuje a mínusovú hodnotu.	Displej nie je vynulovaný a buď prísady alebo misa boli odstránené. Prísady alebo zložky sú pritláčané oproti alebo pod zariadenie. Zariadenie je pritlačené k nejakému predmetu. Ovplyvnené podmienkami prostredia.	Buď vynulujte obrazovku, vymeňte chýbajúce prísady, alebo nasadte späť misu. Uistite sa, že na zariadení ani pod ním nie sú pritlačené žiadne prísady alebo predmety. Uistite sa, že medzi spotrebičom a akýmkoľvek stenami je dostatočný priestor. Pred odvážením nových prísad displej vynulujte.
Displej zobrazuje „Lo“	Batérie sú vybité	Vymeňte batérie. V tejto príručke si pozrite časť „Inštalácia batérií“.
Displej zobrazuje „0-Ld“	Váha bola preťažená. Položky na váhe vážia viac ako 6 kg.	Odstráňte z váhy prebytočnú váhu. Vážte položky v menších dávkach.
Displej stmavne.	Na 30 sekúnd sa zobrazí stála hmotnosť. 2 minúty od posledného stlačenia tlačidla.	Normálna prevádzka.
Vypnutý displej obrazovky	Na 2 minúty sa zobrazí stála hmotnosť. 4 minúty od posledného stlačenia tlačidla.	Normálna prevádzka.

Заходи безпеки

- Уважно прочитайте інструкцію та збережіть її для подальшого використання.
- Зніміть упаковку та всі етикетки.
- Використовуйте 3 батарейки ААА (входять у комплект).
- Перед встановленням, вийманням або заміною батарейок переконайтеся, що насадку від'єднано від кухонної машини.
- Щоб встановити батарейки, відкрийте і зніміть кришку відсіку для батарейок. Встановіть батареї, дотримуючись правильної орієнтації +/-.
- Замініть і закрийте кришку батарейного відсіку.
- Переконайтеся, що батарейки встановлені правильно щодо полярності +/-.
- Не заряджайте батарейки, непристосовані для цього.
- Не змішуйте різні типи батарейок або нові та використані батарейки.
- При заміні батарейок використовуйте тільки цинкові/лужні батарейки. Не використовуйте літєві батареї.
- **ЗАСТЕРЕЖЕННЯ:** Зберігайте нові та використані батарейки в недоступному для дітей місці. Якщо ви вважаєте, що батарейку могли проковтнути або помістити в якусь частину тіла, це може призвести до хімічних опіків, перфорації м'яких тканин і смерті. Сильні опіки можуть виникнути упродовж 2 годин після прийому всередину. Негайно зверніться до лікаря.
- **ЗАСТЕРЕЖЕННЯ:** Використані та негерметичні батареї слід вийняти з приладу та негайно і безпечно утилізувати згідно з місцевими правилами утилізації.
- За необхідності зберігати ваги і не використовувати їх протягом тривалого періоду часу витягніть батарейки з пристрою.
- Клеми живлення акумулятора не повинні бути короткозамкнені.
- Діти старші за 8 років можуть використовувати, чистити та обслуговувати пристрій відповідно до Посібника користувача за умов, що вони знаходяться під наглядом особи, яка несе відповідальність за їхню безпеку, та якщо вони проінструктовані щодо правил експлуатації та заходів безпеки.
- Особи з обмеженими фізичними, сенсорними або психічними здібностями, а також особи, які незнайомі з принципом роботи пристрою, мають експлуатувати його під наглядом або пройти інструктаж з заходів безпеки.
- Необхідно стежити за дітьми, щоб вони не грали з приладом, при цьому прилад повинен знаходитись поза досяжністю для дітей до 8 років.
- Перед кожним використанням переконайтеся, що насадка ретельно очищена і суха.
- Під час зважування переконайтеся, що кухонна машина та насадка для ваг розташовані на рівній горизонтальній поверхні, а кухонний комбайн вимкнено.
- Не завантажуйте продукти в чашу під час роботи кухонного комбайна.
- Не докладайте зусиль для натискання сенсорних кнопок та не використовуйте гострі предмети, щоби натискати ці кнопки.

- Не перевищуйте максимально дозволена масу продуктів для зважування, а саме 6 кг, оскільки це може пошкодити датчик.
- Не прикладайте зайвих зусиль під час експлуатації пристрою.
- Переведіть регулятор швидкості кухонного комбайна в положення «OFF» і вимикайте з розетки перед установленням або зніманням інструментів/насадок, після використання і перед чищенням.
- Не ставте гарячу їжу або гарячі контейнери, такі як каструлі, на платформу ваг.
- Цей прилад призначений виключно для використання у побуті. Компанія Kenwood не несе відповідальності за невідповідне використання приладу або порушення правил експлуатації, викладених у цій інструкції.

Чищення

- Не занурювати у воду. Насадка не підходить для миття в посудомийній машині.
- Протерти вологою ганчіркою і ретельно висушити.
- Не використовуйте абразивні або хімічні засоби для чищення.

Додаткові застереження з техніки безпеки див. в основній інструкції з експлуатації кухонного комбайна.

Показчик

- ① Ваги
- ② Фіксувальний гвинт
- ③ Екран
- ④ Сенсорна кнопка 'on/zero' (увімкнути/обнулити показники)
- ⑤ кг/фунт Сенсорна панель
- ⑥ Ніжки тензодатчика
- ⑦ Відсік для батарейок

Встановлення батарейок

Див. ілюстрації C - E

ВАЖЛИВО

Перед встановленням або заміною батарей переконайтеся, що насадку ваги знято з кухонного комбайна.

- 1 Зніміть кришку акумулятора на нижній стороні ваги.
- 2 Вставте 3 батарейки типу ААА у відсік для батарейок у правильній орієнтації (див. ілюстрацію D).
- 3 Встановіть кришку відсіку акумулятора на місце.

Увага – Якщо під час використання на екрані з'явиться символ «Lo», це буде означати, що заряд батарейок закінчується і їх необхідно замінити.

Встановлення насадки для зважування

Див. ілюстрації F - H

ВАЖЛИВО

Перш ніж встановлювати насадку для зважування, переконайтеся, що чашу та кріпильний гвинт знято з кухонного комбайна.

- 1 Встановіть кухонний комбайн на насадку для зважування. Примітка: край вашого кухонного комбайна повинні бути на одному рівні з краями насадки.
- 2 Вставте кріпильний гвинт в отвір на підставці і поверніть за годинниковою стрілкою, щоб зафіксувати його на місці.

Зважування

Див. ілюстрації **I** - **J**

ВАЖЛИВО

- Перед використанням переконайтеся, що ніжки насадки чисті та сухі.
- Перед зважуванням завжди кладіть зібраний пристрій на чисту, суху і рівну поверхню.

- 1 Встановіть чашу, поверніть за годинниковою стрілкою, щоб зафіксувати.
- 2 Натисніть сенсорну кнопку ON/ZERO, щоб увімкнути ваги.
- 3 Коли на дисплеї з'явиться «0», покладіть у чашу предмети, які потрібно зважити. На дисплеї з'явиться вага.
- 4 Щоб зважити більше одного предмета, натискайте кнопку ON/ZERO перед зважуванням кожного предмета.
Примітка: Ваги покажуть «**0-Ld**» при спробі зважити понад 6 кг.

Вибір одиниць вимірювання ваги

Див. ілюстрацію **K**

- 1 Після увімкнення ваг натисніть сенсорну панель кг/фунт для перемикання між різними одиницями виміру. Із кожним доторком до екрана чергуватимуться одиниці виміру К і g, а також lb і oz.

Автоматичне вимкнення

Автоматичне вимкнення відбудеться, якщо ваги показують однакові показники ваги упродовж 2 хвилин або протягом 4 хвилин не було натиснуто жодної кнопки.

Вимкнення приладу вручну

Для збереження заряду батарейки вимикайте ваги, якщо не користуєтесь ними. Для цього слід натиснути кнопку 'on/zero' (увімкнути/обнулити показники) і утримувати її, доки дисплей не вимкнеться.

- Цей прилад відповідає вимогам директиви ЄС 1935/2004 стосовно матеріалів, що безпосередньо контактують з їжею.

Обслуговування та ремонт

- Якщо в роботі приладу виникли будь-які неполадки, перед зверненням до служби підтримки прочитайте розділ «Усунення несправностей» в цьому посібнику або зайдіть на сайт www.kenwoodworld.com.
- Пам'ятайте, що на прилад поширюється гарантія, що відповідає всім законним положенням щодо існуючої гарантії та прав споживача в тій країні, де прилад був придбаний.
- При виникненні несправності в роботі приладу Kenwood або при виявленні будь-яких дефектів, будь ласка, надішліть або принесіть прилад в авторизований сервісний центр KENWOOD. Актуальні контактні дані сервісних центрів KENWOOD ви знайдете на сайті www.kenwoodworld.com або на сайті для вашої країни.
- Зроблено в Китаї.



ВАЖЛИВА ІНФОРМАЦІЯ СТОСОВНО НАЛЕЖНОЇ УТИЛІЗАЦІЇ ПРОДУКТУ ЗГІДНО ІЗ ДИРЕКТИВОЮ ПРО УТИЛІЗАЦІЮ ЕЛЕКТРИЧНОГО ТА ЕЛЕКТРОННОГО ОБЛАДНАННЯ (WEEE)

Після закінчення терміну експлуатації не викидайте цей прилад з іншими побутовими відходами.

Віднесіть прилад до місцевого спеціального авторизованого центру збирання відходів або до дилера, який може надати такі послуги.

Усунення несправностей		
Проблема	Причина	Усунення
На екрані не відображаються невеликі кількості.	Зважена кількість занадто мала.	Використовуйте міри, рівні чайній або столовій ложці, для дуже малих кількостей.
Вага змінилася на дисплеї.	Прилад перемістився під час роботи. Верхня частина підіймається або опускається під час роботи.	Завжди кладіть прилад на суху рівну стійку поверхню до зважування. Перевірте, що кабель живлення не натягнутий. Не суньте прилад і не торкайтеся чаші під час зважування. Обнулiть дисплей перед зважуванням наступних інгредієнтів.
Не вдається швидко переключитися між метричними та імперськими одиницями виміру.	Пристрій перенастроюється на відображення раніше вибраних одиниць вимірювання.	Зачекайте 5 секунд і повторіть спробу.
На екрані відображається «- -».	Шкала обнулена.	Нормальна робота.
Екран дисплея не показує нуль або показує від'ємне значення.	На екрані не виставлено нуль, чаша порожня або не встановлена. Інгредієнти або предмети притиснуті до приладу або знаходяться під ним. Прилад притиснуто до предмета. Постраждав від впливу доквілля.	Виставте на екрані нуль, або покладіть бракуючі інгредієнти, або встановіть чашу ще раз. Переконайтеся, що інгредієнти або предмети не притиснуті до приладу або під ним. Переконайтеся, що є місце між приладом і будь-якими стінками. Обнулiть екран до того, як зважувати наступні інгредієнти.
Дисплей показує «Lo»	Батареї розряджені.	Замініть батареї. Див. розділ "Встановлення батарейок" у цьому посібнику.
Дисплей показує «O-Ld»	Ваги перевантажені. Предмети на вагах важать понад 6 кг.	Зніміть зайві елементи з ваг. Зважуйте товари меншими партіями.
Екран дисплея тьмяніє.	Відображається постійна вага протягом 30 секунд. 2 хвилини з моменту останнього натискання кнопки.	Нормальне функціонування.
Екран дисплея вимкнено.	Стабільна вага відображається протягом 2 хвилин. 4 хвилини з моменту останнього натискання кнопки.	Нормальне функціонування.

Sigurnost

- Pažljivo pročitajte ove upute i sačuvajte za kasnije.
- Skinite svo pakovanje i naljepnice ako ih ima.
- Koristite 3 AAA baterije (priložene).
- Prije stavljanja, vađenja ili zamjene baterija osigurajte da je dodatak skinut s vašeg Kuhinjskog Robota. Da biste instalirali baterije, otvorite i skinite poklopac otvora za baterije. Namjestite baterije tako da su u ispravnom +/- smjeru. Stavite natrag i zatvorite poklopac otvora za baterije.
- Provjerite jesu li baterije u ispravnom +/- smjeru.
- Baterije koje se ne pune ne smiju se pokušati napuniti.
- Nemojte miješati razne vrste baterija ili nove i stare baterije.
- Kad mijenjate baterije, koristite samo cink/alkalične baterije. Nemojte koristiti litijske baterije.
- Baterije koje su ispražnjene ili koje cure treba izvaditi iz uređaja i odložiti na siguran način u skladu sa smjernicama lokalne vlasti o odlaganju.
- UPOZORENJE: Držite nove i korištene baterije izvan dohvata djece. Ako mislite da je baterija progutana ili stavljena u neki dio tijela, to može dovesti do kemijskih opekotina, oštećenja mekog tkiva i smrti. Ozbiljne opekotine se mogu pojaviti dva sata nakon gutanja. Odmah potražite liječničku pomoć.
- UPOZORENJE: Korištene i oštećene baterije koje cure treba izvaditi iz uređaja i odložiti što prije i na siguran način u skladu s politikom o odlaganju lokalnih vlasti.
- Ako će vaga biti spremljena i nekorištena duže vrijeme, baterije treba izvaditi.
- Terminali za punjenje baterije ne smije se izlagati kratkom spoju.
- Djeca starija od 8 godina mogu koristiti, čistiti i održavati ovaj uređaj u skladu s Uputama za korisnika pod uvjetom da su pod nadzorom osobe odgovorne za njihovu sigurnost koja je primila upute u vezi uporabe uređaja i svjesna je opasnosti.
- Osobe sa smanjenim fizičkim, osjetilnim ili mentalnim sposobnostima ili nedostatkom znanja kako koristiti ovaj uređaj trebaju biti pod nadzorom ili primiti upute kako ga sigurno koristiti i biti upoznate s opasnostima.
- Djecu treba nadgledati kako bi se osiguralo da se ne igraju s uređajem i da bude van dosega djece mlađe od 8 godina.
- Uvijek provjerite je li dodatak potpuno čist i suh prije svake uporabe.
- Kod vaganja, osigurajte da su dodaci za Kuhinjskog Robota i vagu na ravnoj horizontalnoj površini i da je Kuhinjski Robot ugašen.
- Nemojte vagati u posudi dok Kuhinjski Robot radi.
- Nemojte koristiti pretjeranu snagu dok pritišćete na dodirna polja i nemojte nikada koristiti oštre predmete kako biste njima upravljali.
- Nemojte pretrpati vagu i staviti više od maksimalne težine od 6 kg/13 lbs 3oz jer to može oštetiti senzor za vaganje.
- Nemojte koristiti pretjeranu snagu kad rukujete s vagonom.
- Ugasite kontrolu brzine vašeg Kuhinjskog Robota i stavite u OFF položaj, i isključite prije podešavanja ili vađenja alata/dodataka, nakon uporabe i prije čišćenja.
- Nemojte stavljati vruću hranu ili vruće posude kao što su lonci na dodatke vagi

- Koristite ovaj uređaj samo za namjenu u domaćinstvu za koju je namijenjen. Kenwood neće prihvatiti nikakvu odgovornost ako se uređaj nije koristio ispravno ili se nisu slijedile Ove upute za uporabu.

Čišćenje

- Nemojte stavljati u vodu. Dodatak se ne smije prati u perilici suđa.
- Obrišite vlažnom krpom i potpuno osušite.
- Nemojte koristiti abrazivna ili kemijska sredstva za čišćenje.

U vašoj glavnoj knjizi s uputama za uporabu Kuhinjskog Robota potražite dodatna upozorenja o sigurnosti.

Legenda:

- ① Vaga
- ② Vijak za učvršćivanje
- ③ Zaslon
- ④ 'on/zero' Dodirno polje
- ⑤ kg/lb Dodirno polje
- ⑥ Noge
- ⑦ Prostor za baterije

Stavljanje baterija

Pogledajte ilustracije **C** - **E**

VAŽNO

Prije stavljanja, vađenja ili zamjene baterija osigurajte da je dodatak vagi skinut s vašeg Kuhinjskog Robota.

- 1 Odvojite poklopac prostora za baterije na poledini vage.
- 2 Umetnite 3 x AAA baterije u prostor za baterije u ispravnom smjeru - pogledajte sliku D.
- 3 Vratite poklopac prostora za baterije. Primjedba - Tijekom uporabe, ako simbol za baterije pokazuje „Lo“ na zaslonu, znači da su baterije skoro prazne i treba ih zamijeniti.

Podešavanje vaše vage Dodatak

Pogledajte ilustracije **F** - **H**

VAŽNO

Prije instaliranja dodatka vagi, provjerite jesu li posuda i vijak za pričvršćivanje skinuti s vašeg Kuhinjskog Robota.

- 1 Stavite svojeg Kuhinjskog Robota na dodatak za vagu. Primjedba: rubovi vašeg Kuhinjskog Robota bi trebali biti poravnati s rubovima dodatka.
- 2 Umetnite vijak za pričvršćivanje u rupu na podnožju i zavrtite u smjeru kazaljke na satu da biste ga učvrstili.

Vaganje

Pogledajte ilustracije **I** - **J**

VAŽNO

- Osigurajte da su noge od posude za vaganje na dodatku čiste i suhe prije uporabe.
- Uvijek stavljajte sastavljeni uređaj na čistu, suhu i ravnu površinu prije vaganja.

- 1 Namjestite posudu, okrenite u smjeru kazaljke na satu da biste je uglavili.
- 2 Pritisnite ON/ZERO dodirno polje kako biste uključili vagu.
- 3 Kada zaslon pokazuje „0“ stavite ono što želite izvagati u posudu. Težina će se pokazati na zaslonu.
- 4 Da biste izvagali više od jedne stvari, pritisnite na ON/ZERO gumb prije vaganja svake stvari. Primjedba: Vaga će pokazati „0.00“ ako je težina predmeta kojeg želite izvagati iznad kapaciteta vage od 6 kg.

Biranje mjernih jedinice za vaganje

Pogledajte sliku **K**

- 1 Nakon uključivanja vage, pritisnite kg/lb dodirno polje kako biste promijenili jedinice. Svaki put kada se dodirno Polje dotakne, zaslon uređaja mijenjat će se između K i g, i lb i oz.

Automatsko isključivanje

Do automatskog isključivanja doći će ako vaga pokazuje isto očitavanje težine tijekom 2 minute ili se tijekom 4 minute ne pritisne niti jedan gumb.

Ručno isključivanje

Da biste sačuvali vijek baterije, ugasite vagu kad je ne koristite. Da biste to napravili, pritisnite i držite dodirno polje. Dok prikaz na zaslonu ne nestane.

- Ovaj uređaj je u skladu s EC Direktivom 1935/2004 o materijalima i predmetima koji su namijenjeni za kontakt s hranom.

Servis i služba za korisnike

- Ako doživite probleme s radom vašeg uređaja, prije nego zatražite pomoć, pogledajte u odjeljak „Vodič za rješavanje problema“ u priručniku ili posjetite www.kenwoodworld.com.
- Molimo vas imajte na umu da je vaš proizvod pod garancijom, koja je u skladu sa svim zakonskim odredbama glede postojećeg jamstva i prava potrošača u zemlji gdje je proizvod kupljen.
- Ako se vaš Kenwood proizvod pokvari ili pronađete neke greške, molimo pošaljite ga ili ga odnesite u servisni centar ovlašten za Kenwood proizvode. Da biste pronašli ažurirane podatke o vašem najbližem Servisnom centru ovlaštenom za Kenwood proizvode otiđite na www.kenwoodworld.com ili na web stranicu specifičnu za vašu zemlju.
- Proizvedeno u Kini.



VAŽNE INFORMACIJE ZA ISPRAVNO ODLAGANJE PROIZVODA U SKLADU S EUROPSKOM DIREKTIVOM O ELEKTRIČNIM I ELEKTRONIČKIM UREĐAJIMA ZA OTPAD (WASTE ELECTRICAL AND ELECTRONIC EQUIPMENT) (WEEE)

Dotrajali proizvod ne smije se baciti u gradski otpad. Treba ga odnijeti u specijalni mjesni centar za sortiranje otpada ili kod distributera koji nudi tu uslugu.

Vodič za rješavanje problema

Uzrok	Rješenje	Solution
Zaslon ne registrira male količine.	Količina koju važete je premala.	Koristite žlicu za čaj ili za juhu kako biste izmjerili vrlo male količine.
Težina se promijenila na zaslonu uređaja	Uređaj je pomaknut za vrijeme rada. Glava miksera se podigla ili spustila tijekom rada	Uvijek stavljajte uređaj na čistu, suhu i ravnu površinu prije vaganja. Provjerite da kabel za struju nije previše nategnut. Nemojte micati uređaj za vrijeme vaganja. Vratite zaslon na nulu prije vaganja sljedećeg sastojka.
Nije moguće brzo promijeniti s metričkog na imperijalni način mjerenja.	Uređaj se ponovno konfigurira kako bi prikazao prethodno odabrane jedinice i mjere.	Pričekajte 5 sekundi i pokušajte ponovno.
Zaslon pokazuje „-“.	Vaga se vraća na nulu.	Normalan rad.
Zaslon ne prikazuje nulu ili pokazuje negativan broj.	Zaslon nije vraćen na nulu i skinuta je ili posuda ili sastojci. Sastojci ili predmeti su naslonjeni uz ili ispod uređaja. Uređaj je gurnut uz neki predmet. Na njega djeluju vanjski uvjeti.	Vratite zaslon na nulu, stavite sastojke koji nedostaju ili namjestite posudu. Osigurajte da nema sastojaka ili predmeta naslonjenih uz uređaj ili ispod uređaja. Osigurajte da ima prostora između uređaja i zida. Vratite zaslon na nulu prije vaganja sljedećeg sastojka.
Zaslon pokazuje „Lo“	Baterije su skoro prazne	Zamijenite baterije. Pogledajte u odjeljak ovog priručnika „Instaliranje baterija“.
Zaslon pokazuje „Ld“	Vaga je prenatrpana. Predmeti na vagi teže preko 6kg.	Uklonite višak težine s vage. Važite manje količine sastojaka.
Zaslon se zatamnio.	Postojana težina se prikazuje 30 sekundi. Dvije minute od posljednjeg pritiska na gumb.	Normalan rad.
Zaslon je isključen.	Postojana težina se prikazuje 2 minute. Četiri minute od posljednjeg pritiska na gumb.	Normalan rad.

Varnost

- Pred uporabo naprave natančno preberite ta navodila in jih shranite za kasnejšo uporabo.
- Odstranite vso embalažo in nalepke.
- Uporabite 3 baterije tipa AAA (priložene v embalaži).
- Preden vstavite, odstranite ali zamenjate baterije se prepričajte, da je priključek odstranjen s kuhinjskega robota.
- Da vstavite baterije, odprite in odstranite pokrov predala za baterije. Vstavite baterije in preverite, ali so vstavljene s pravilno polarnostjo +/- . Znova namestite in zaprite pokrov predala za baterije.
- Preverite, ali so baterije vstavljene s pravilno polarnostjo +/-.
- Baterij, ki niso namenjene za polnjenje, ne smete polniti.
- Ne uporabljajte različnih vrst baterij ali novih in starih baterij skupaj.
- Pri menjavi baterij uporabljajte samo cinkove alkalne baterije. Ne uporabljajte litijevih baterij.
- **OPOZORILO:** Nove in izrabljene baterije hranite izven dosega otrok. Če menite, da je kdo zaužil gumbasto a baterijo ali jo vstavil v kateri koli del svojega telesa, lahko to privede do kemičnih opeklin, poškodb mehkih tkiv in smrti. V 2 urah po zaužitju lahko pride do hudih opeklin. Nemudoma poiščite zdravniško pomoč.
- **OPOZORILO:** Izrabljene baterije in baterije, ki puščajo, je treba odstraniti iz naprave in jih takoj zavreči na varen način in v skladu z lokalnimi predpisi od ravnanju z odpadki.
- Če nameravate tehtnico shraniti za dalj časa, iz nje odstranite baterije.
- Napajalnih priključkov baterije ne smete zvezati v kratek stik.
- To napravo lahko uporabljajo, čistijo in izvajajo uporabniško vzdrževanje ob upoštevanju navodil za uporabo tudi otroci, stari 8 let ali več, če jih nadzira oseba, odgovorna za njihovo varnost, in če so bili poučeni glede uporabe naprave ter se zavedajo prisotnih nevarnosti.
- To napravo lahko uporabljajo osebe z zmanjšanimi fizičnimi, senzoričnimi ali psihičnimi sposobnostmi ali s pomanjkanjem izkušenj ter znanja, če so pod nadzorom ali so dobile navodila o varni uporabi naprave ter razumejo možne nevarnosti.
- Otroci naj bodo pod nadzorom, da se z aparatom ne bi igrali. Hranite aparat izven dosega otrok, mlajših od 8 let.
- Pred vsako uporabo preverite, ali je priključek aparata temeljito očiščen in posušen.
- Pri tehtanju morata biti kuhinjski robot in priključek tehtnice na ravni vodoravni podlagi in kuhinjski robot mora biti izključen.
- Ne dodajajte sestavin v posodo med tehtanjem, če kuhinjski robot deluje.
- Ne pritiskajte na tipke s preveliko silo ali z ostrimi predmeti.
- Na tehtnico ne polagajte predmetov, težjih od 6 kg/13 lb 3oz, saj se lahko zaradi preobremenitve tipalo teže poškoduje.
- Tehtnica ne sme biti pod preveliko mehansko obremenitvijo.
- Preden namestite ali odstranite orodje ali priključek, po uporabi in pred čiščenjem, zavrtite gumb za upravljanje hitrosti vašega kuhinjskega robota v položaj »OFF«

- Na priključek tehtnice ne polagajte vročih jedi ali posod, kot na primer ponev.
- Aparat uporabljajte samo za predvideno domačo rabo. Podjetje Kenwood ne prevzema odgovornosti, če se naprava uporablja na napačen način ali v nasprotju s temi navodili.

Čiščenje

- Ne potaplajte v vodo. Priključek ni primeren za čiščenje v stroju za pomivanje posode.
- Obrišite ga z vlažno krpo, nato pa naj se temeljito posuši.
- Ne uporabljajte abrazivnih čistil in kemičnih sredstev.

Dodatna varnostna opozorila najdete v navodilo za uporabo vašega kuhinjskega robota.

Tipka

- ① Tehtnica
- ② Pritrdilni vijak
- ③ Zaslon
- ④ Tipka za vklop in ponastavitev na nič
- ⑤ Tipka za preklop enot kg/lb
- ⑥ Nožice s tipali teže
- ⑦ Predal za baterije

Namestitev baterij

Glejte slike C - E

POMEMBNO

Preden vstavite ali zamenjate baterije se prepričajte, da je priključek odstranjen s kuhinjskega robota.

- 1 Odprite pokrov predala za baterije na spodnji strani tehtnice.
- 2 V predal za baterije vstavite 3 baterije tipa AAA, pri tem pazite na pravilno usmerjenost - glejte sliko D.
- 3 Znova namestite pokrov predala za baterije.

Opomba - Če se med uporabo na zaslonu prikaže obves-tilo »Lo«, so baterije izrabljene in jih je treba zamenjati.

Namestitev tehtnice Priključek

Glejte slike F - H

POMEMBNO

Preden namestite priključek s tehtnico, preverite, ali sta posoda in pritrdilni vijak odstranjena z vašega kuhinjskega robota.

- 1 Postavite vaš kuhinjski robot na priključek s tehtnico. Opomba: robovi kuhinjskega robota se morajo poravnati z robovi tehtnice.
- 2 V luknjo na podnožju vtaknite pritrdilni vijak in ga zavrtite v smeri urnega kazalca, da se zaskoči.

Tehtanje

Glejte slike I - J

POMEMBNO

- Pred uporabo preverite, ali so nožice s tipali teže na tehtnici čiste in suhe.
- Pred tehtanjem položite sestavljeno enoto na čisto, suho in ravno površino.

- 1 Namestite posodo in jo zavrtite v smeri urnega kazalca, da se zaskoči.
- 2 Pritisnite na tipko ON/ZERO in vključite tehtnico.
- 3 Ko je na zaslonu prikazana številka 0, v posodo po-ložite sestavine, ki jih želite tehtati. Na zaslonu se prikaže teža.

- 4 Če želite tehtati več sestavin zaporedoma, pred dodajanjem nove vsebine znova pritisnite na tipko ON/ZERO.
- Opomba: Če se na zaslonu tehtnice prikaže napis »**kg**«, je teža večja od zmogljivosti tehtnice 6 kg.

Izbira enot

Glejte sliko **K**

- 1 Ko je tehtnica vključena, lahko s pritiskom na tipko »kg/lb« spremenite prikazane enote. Z vsakim pritiskom na tipko spremenite prikaz enote med kg, g, lb in oz.

Samodejni izklop

Če tehtnica kaže isto težo dlje kot 2 minuti ali če niste pritisnili nobene tipke dlje kot 4 minute, se samodejno izklopi.

Ročni izklop

Da se baterije prehitro ne izrabijo, tehtnico izklopite, ko je ne potrebujete. Da izklopite tehtnico, pritisnite in zadržite tipko ON/ZERO, dokler zaslon ne ugasne.

- Ta aparat je skladen z uredbo ES 1935/2004 o materialih in izdelkih, namenjenih za stik z živili.

Servis in podpora strankam

- Če imate kakršne koli težave z delovanjem vašega aparata, najprej preberite razdelek »Vodič za odpravljanje težav« v tem priročniku ali obiščite spletno mesto www.kenwoodworld.com in šele nato zahtevajte pomoč.
- Upoštevajte, da za vaš izdelek velja garancija, skladna z vsemi zakonskimi zahtevami vseh obstoječih garancij in pravic potrošnikov v državi, v kateri ste izdelek kupili.
- Če vaš izdelek Kenwood ne deluje pravilno ali če odkrijete kakršne koli napake, ga pošljite ali prinesite na pooblaščen servisni center KENWOOD. Najnovejše naslove vam najbližjih pooblaščenih servisnih centrov KENWOOD najdete na spletnem mestu www.kenwoodworld.com ali na ustreznem spletnem mestu za vašo državo.
- Izdelano na Kitajskem.



POMEMBNE INFORMACIJE GLEDE PRAVILNEGA ODSTRANJEVANJA IZDELKA MED ODPADKE V SKLADU Z EVROPSKO DIREKTIVO O ODPADNI ELEKTRIČNI IN ELEKTRONSKI OPREMI (OEEEO)

Ob koncu življenjske dobe izdelka ga ne smete zavreči med gospodinjske odpadke. Predati ga morate v namenskem lokalnem centru za ravnanje z odpadki ali prodajalcu, če ponuja storitev prevzema izrabljenih aparatov.

Vodič za odpravljanje težav

Težava	Vzrok	Rešitev
Zaslon tehtnice ne kaže teže manjših količin sestavin.	Teža sestavine je premajhna.	Manjše količine sestavin odmerjajte z žlico ali čajno žličko.
Teža na zaslonu se spremeni	Morda ste tehtnico med tehtanjem premaknili. Glava mešalnika se med tehtanjem dvigne ali spusti.	Pred tehtanjem položite sestavljeno enoto na čisto, suho in ravno površino. Preverite, ali je napajalni kabel pod natezno silo. Aparata med tehtanjem ne premikajte. Pred tehtanjem naslednje sestavine ponastavite zaslon na nič.
Preklop med metričnimi in imperialnimi enotami je počasen.	Naprava se mora prekonfigurirati za prikaz nove enote in vrednosti.	Počakajte 5 sekund in poskusite znova.
Zaslon prikazuje »- «.	Tehtnica se ponastavlja na nič.	Tako delovanje je običajno.
Zaslon ne prikazuje ničel ali je prikaz negativ.	Zaslon ni bil ponastavljen na nič ali pa ste odstranili sestavino ali posodo. Sestavine ali predmeti so ob ali pod aparatom. Aparat je pritisnjen ob drug predmet. Pod vplivom okoljskih pogojev.	Ponastavite zaslon na nič, dodajte manjkajočo sestavino ali znova namestite posodo. Preverite, ali so sestavine ali predmeti ob ali pod aparatom. Med aparatom in steno mora biti dovolj prostega prostora. Pred tehtanjem naslednje sestavine ponastavite zaslon na nič.
Na zaslonu je prikazano obvestilo »Lo «	Baterije so skoraj prazne.	Zamenjajte baterije. Glejte na-vodila za menjavo baterij v tem priročniku.
Na zaslonu je prikazano obvestilo »Ld «	Tehtnica je preobremenjena. Predmet na tehtnici tehta več kot 6 kg.	S tehtnice odstranite presežno težo. Tehtajte sestavine v več manjših odmerkih.
Zaslon se zatemni.	Enaka teža je prikazana dlje kot 30 sekund. Od zadnjega pritiska tipke je poteklo več kot 2 minuti.	To je običajno delovanje.
Zaslon je ugasnjen.	Enaka teža je prikazana dlje kot 2 minuti. Od zadnjega pritiska tipke je poteklo več kot 4 minute.	To je običajno delovanje.

Ohutus

- Lugege need juhised hoolikalt läbi ja hoidke alles edaspidiseks kasutamiseks.
- Eemaldage kõik pakendid ja sildid.
- Kasutage 3 x AAA patareid (komplektiga kaasas).
- Enne patareide kohale asetamist, eemaldamist või välja-vahetamist veenduge, et tarvik on kõõgimasinalt eemaldatud.
- Patareide kohaleasetamiseks avage ja eemaldage patareipesa kate.. Asetage patareid kohale, veendudes, et need on õiges +/- asendis. Asetage tagasi ja sulgege patareipesa kate.
- Veenduge, et patareid on õiges +/- asendis.
- Mittelaetavaid patareid ei tohi uuesti laadida.
- Ärge kasutage koos erinevat tüüpi patareid ega uusi ja kasutatud patareid.
- Patareide vahetamisel kasutage ainult tsink-/leelispatareid. Ärge kasutage liitiumpatareid.
- HOIATUS: Hoidke uusi ja kasutatud patareid lastele kättesaamatus kohas. Kui arvate, et patarei on alla neelatud mõnda kehaõõnsusesse pandud, võib see põhjustada keemilisi põletusi, pehmete kudede perforatsiooni ja surma. Rasked põletused võivad tekkida 2 tunni jooksul pärast allaneelamist. Pöörduge viivitamatult arsti poole.
- HOIATUS: Kasutatud ja lekkivad patareid tuleb seadmest eemaldada ning viivitamatult ja ohutult kõrvaldada vastavalt kohaliku omavalitsuse jäätmekõrvalduskorrale.
- Kui kavatsete kaalu pikka aega kasutamata jätta, tuleb patareid sealt eemaldada.
- Patarei toiteklemme ei tohi lühistada.
- 8-aastased ja vanemad lapsed võivad seda seadet kasutada, ja hooldada vastavalt kasutusjuhendile, eeldusel, et neid juhendab nende ohutuse eest vastutav isik ja neile on antud seadme kasutamise juhiseid ning nad on ohtudest teadlikud.
- Vähenenud füüsiliste, sensorsete või vaimsete võimetega või selle seadme kasutamise teadmiste puudumisega isikuid tuleb juhendada või neid tuleb teavitada seadme ohutust kasutamisest ning nad peavad olema teadlikud ohtudest.
- Lapsi tuleb jälgida, et nad ei mängiks seadmega ja et seade oleks alla 8-aastastele lastele kättesaamatus kohas.
- Enne iga kasutamist veenduge, et tarvik oleks põhjalikult puhas ja kuiv.
- Kaalumisel veenduge, et kõõgimasin ja kaalu kinnitus asetsevad tasasel horisontaalsel pinnal ning kõõgimasin on välja lülitatud
- Ärge kaaluge toiduaineid kaussi, kui kõõgimasin töötab.
- Ärge kasutage puuteplaatidele vajutades liigset jõudu ega kasutage neid puudutades teravaid esemeid.
- Ärge koormake kaalu üle, kui ületate maksimaalse kaalumisvõimsuse 6 kg/13 naela 3 untsi, kuna see võib kaaluandurit kahjustada.
- Ärge käsitsege kaalu liigse jõuga.
- Keerake kõõgimasina kiiruse regulaator asendisse 'OFF' (väljas) ja eemaldage vooluvõrgust enne tööriistade/tarvikute paigaldamist või eemaldamist, pärast kasutamist ja enne puhastamist.

- Ärge asetage kaalu kinnitusele kuuma toitu ega kuumi anumaid (nt kastruleid).
- Kasutage seadet ainult selleks ettenähtud koduseks kasutamiseks. Kenwood ei võta endale vastutust juhul, kui seadet kasutatakse ebaõigesti või juhised eirates.

Puhastamine

- Ärge kastke vette. Seade ei sobi kasutamiseks nõudepesumasinas.
- Pühkige seade niiske lapiga puhtaks ja kuivatage seejärel põhjalikult.
- Ärge kasutage puhastamiseks abrasiivseid ega keemilisi aineid.

Täiendavad ohutusjuhised on kirjas teie peamise köögimasina kasutusjuhendis.

Võti

- ① Kaal
- ② Kinnituskruvi
- ③ Kuvaekraan
- ④ 'sees/null' puuteplaat
- ⑤ kg/lb puuteplaat
- ⑥ Koormuseandurid
- ⑦ Patareipesa

Patareide paigaldamine

Vaadake jooniseid **C** - **E**

TÄHTIS

Enne patareide paigaldamist või vahetamist veenduge, et kaal on teie köögimasinalt eemaldatud.

- 1 Vabastage kaalu alumisel küljel olev patareide kate.
- 2 Assetage kohale 3 x AAA patareid patareipesasse õiges suunas - vaadake joonist D.

3 Asetage patareide kate tagasi.

Märkus - Kui ekraanile ilmub kasutamise ajal patarei sümbol "Lo", tähendab see, et patarei on tühi ja patareid tuleks välja vahetada.

Kaalu paigaldamine

Vaadake illustatsioone **F** - **H**

TÄHTIS

Enne kaalu kinnituse paigaldamist veenduge, et kauss ja kinnituskruvi on teie köögimasinalt eemaldatud.

- 1 Asetage oma köögimasin kaalule. Märkus: teie köögimasina servad peaksid olema ühel joonel lisaseadme servadega.
- 2 Sisestage kinnituskruvi alusel olevasse avasse ja keerake päripäeva, et see paigale kinnitada.

Kaalumine

Vaadake illustatsioone **I** - **J**

TÄHTIS

Enne kasutamist veenduge, et lisaseadme koormuseandurid on puhtad ja kuivad. Asetage kokkupandud köögikombain enne kaalumist alati kuivale tasapinnale.

- 1 Asetage kohale kauss, keerake seda lukustamiseks päripäeva.
- 2 Kaalu sisselülitamiseks vajutage puuteplaati ON/ZERO nuppu.
- 3 Kui ekraanil kuvatakse "0", asetage kaalutavad esemed kaussi. Ekraanile ilmub kaal.
- 4 Rohkem kui ühe eseme kaalumiseks vajutage enne iga eseme kaalumist nuppu ON/ZERO. Märkus: Kaal näitab "0-Ld", kui see proovib kaaluda üle 6 kg raskusi koguseid.

Kaaluühikute valimine

Vaadake illustratsiooni **K**

- 1 Pärast kaalu sisselülitamist vajutage erinevate mõõteühikute vahel valimiseks puuteplaati kg/lb. Iga kord, kui vajutatakse puuteplaati, kuvatakse vaheldumisi K ja g ning lb ja oz.

Automaatne väljalülitamine

Seade lülitub automaatselt välja siis, kui kaal kuvab sama näitu 2 minuti jooksul või kui 4 minuti jooksul pole ühtegi nuppu vajutatud.

Käsitsi väljalülitamine

Aku säästmiseks lülitage kaal välja, kui seda ei kasutata. Selleks vaju-tage ja hoidke all puuteplaati nuppu 'on/zero' (sees/null), kuni kuva kaob.

- Käesolev seade vastab EL'i määrusele 1935/2004 materjalide ja esemete kohta, mis puutuvad kokku toiduga.

Teenindus ja kliendihoolitus

- Kui teil tekib seadme kasutamisel tõrkeid, siis enne abi palumist palun lugege jaotist "Rikete kõrvaldamise juhised" kasutusjuhises või vaadake lehte www.kenwoodworld.com.
- Tuletame teile meelde, et teie toodet kaitseb garantii, mis on kooskõlas kõikide seaduslike sätetega, mis puudutavad olemasolevaid garantiisid ja tarbijaõigusi riigis, kus seade osteti.
- Kui teie Kenwoodi seadmel esineb rikkeid või kui te leiate seadmelt kahjustuse, palun saatke see või tooge see volitatud KENWOODi teeninduskeskusesse. Ajakohastatud andmed teile lähimast volitatud KENWOODi teeninduskeskusest on veebilehel www.kenwoodworld.com või teie asukohariigi KENWOODi veebilehel.
- Disainitud ja välja töötanud Kenwood Ühendkuningriigis.
- Valmistatud Hiinas.



OLULINE TEAVE TOOTE ÕIGE KÕRVALDAMISE KOHTA KOOSKÕLAS EUROOPA ELEKTRI- JA ELEKTROONIKASEADMETEST TEKKINUD JÄÄTMETE DIREKTIIVIGA (WEEE)

Toote töökõlbliku ea lõppedes ei tohi toodet kõrvaldada majapidamisjäätmete hulka. Toode tuleb viia eriomasesse kohaliku omavalitsuse jäätmekõrvalduskeskusesse või edasimüüjale, kes vastavat teenust pakub.

Tõrkeotsingu juhend		
Põhjus	Lahendus	Solution
Kuvaekraan ei registreeri väikeseid koguseid.	Kaalutud kogus oli liiga väike.	Kasutage teelusikatäie või supilusikatäie mõõdikuid väga väikeste koguste mõõtmiseks.
Kaal on ekraanil muutunud.	Seade liikus töötamise ajal. Mikseri pead tõsteti või langetati töötamise ajal.	Asetage köögikombain enne kaalumist alati kuivale kindlale tasapinnale. Veenduge, et toitekaabel ei oleks pingul. Kaalumisfunktsiooni töötamise ajal ei tohi seadet liigutada. Enne järgmiste koostisainete kaalumist nullige näidik.
Ei saa kiiresti ümber lülitada meetermõõdustiku ja impeeriumi mõõtühikute vahel.	Seade konfigureerib ennast uuesti, et kuvada varem valitud ühikud ja mõõdud.	Oodake 5 sekundit ja proovige uuesti.
Ekraanil kuvatakse “- -”.	Skaala nullitakse.	Tavapärane käitus.
Kuvaekraan ei näita nulli või seal on miinuslugem.	Ekraani ei ole nullitud ja kas koostisosad või kauss on eemaldatud. Koostisosad või esemed surutakse seadme vastu või selle all. Seadet surutakse mõne objekti vastu. Seadet mõjutavad keskkonnatingimused	Võite kas nullida ekraani või asendada puuduvad koostisosad või asetada uuesti kohale kausi. Veenduge, et seadme vastu või alla ei oleks surutud koostisosi ega esemeid. Veenduge, et seadme ja seina vahel oleks ruumi. Enne järgmiste koostisainete kaalumist nullige näidik.
Ekraanil kuvatakse “Lo”.	Patareid hakkavad tühjaks saama	Vahetage patareid välja. Vaadake selle juhendi jaotist “Patareide paigaldamine”.
Ekraanil kuvatakse “0-Ld”.	Kaalud on ülekoormatud. Kaaludel olevad esemed kaaluvad üle 6kg.	Eemaldage kaalult liigne koormusl. Kaaluge esemeid väiksemate kogustena.
Ekraan hämardub.	Sama kaalunäitu kuvatakse 30 sekundi jooksul 2 minutit viimasest nupuvajutusest.	Tavapärane töö.
Ekraan on välja lülitatud.	Sama kaalunäitu kuvatakse 2 minuti jooksul 4 minutit viimasest nupuvajutusest.	Tavapärane töö.

Sauga

- Atidžiai perskaitykite šią instrukciją ir jos neišmeskite, nes vėliau gali prireikti ją paskaityti.
- Pašalinkite visas pakavimo medžiagas ir etiketes.
- Naudokite tris AAA tipo maitinimo elementus (yra pakuotėje).
- Prieš dėdami, išimdami ar keisdami maitinimo elementus nuo virtuvės prietaiso nuimkite darbo įrankį.
- Susiruošę įdėti maitinimo elementus atidarykite ir nuimkite maitinimo elementų skyriaus dangtelį. Dėdami maitinimo elementus nesumaišykite ženklais + ir - paženklintų galų. Uždėkite ir uždarykite maitinimo elementų skyriaus dangtelį.
- Nesumaišykite ženklais + ir - paženklintų maitinimo elemento galų.
- Draudžiama bandyti įkrauti neįkraunamuosius maitinimo elementus.
- Kartu nedėkite skirtingų tipų arba naujų ir naudotų maitinimo elementų.
- Keisdami dėkite tik cinko / šarminius maitinimo elementus. Ličio maitinimo elementų nenaudokite.
- ĮSPĖJIMAS: Naujus ir panaudotus maitinimo elementus laikykite vaikams nepasiekiamoje vietoje. Jei manote, kad maitinimo elementas galėjo būti prarytas arba įdėtas į bet kurią kūno dalį, tai gali sukelti cheminius nudegimus, minkštųjų audinių plyšimą ir mirtį. Sunkūs nudegimai gali pasireikšti per 2 valandas nuo nurijimo. Nedelsdami kreipkitės į gydytoją.
- ĮSPĖJIMAS: Panaudotus ir nesandarius maitinimo elementus reikia išimti iš prietaiso ir nedelsiant saugiai pašalinti, kaip nurodyta vietinės valdžios institucijos parengtoje šalinimo tvarkoje.
- Jei svarstyklės ketinate ilgai laikyti nenaudojamas, maitinimo elementus reikia išimti.
- Draudžiama vieną su kitu sujungti maitinimo elementų gnybtus.
- Šį prietaisą naudoti, valyti ir prižiūrėti pagal šioje instrukcijoje pateikiamus reikalavimus leidžiama ne jaunesniems kaip 8 metų amžiaus vaikams, jei juos prižiūri už jų saugą atsakingas asmuo ir jei jie instruktuojami, kaip naudoti prietaisą, ir žino apie pavojus.
- Asmenis, turinčius ribotų fizinių, jutiminių ar protinių gebėjimų arba neturinčius šio prietaiso naudojimo žinių, reikia prižiūrėti arba instrukuoti, kaip prietaisą saugiai naudoti, tai pat jie turi žinoti apie pavojus.
- Vaikus reikia prižiūrėti, kad jie su prietaisu nežaistų. Prietaisą reikia laikyti jaunesniems kaip 8 metų amžiaus vaikams nepasiekiamoje vietoje.
- Kas kartą prieš naudodami prietaisą įsitinkinkite, kad jis yra nepriekaištingai švarus ir sausas.
- Sverdami žiūrėkite, kad virtuvės prietaisas ir pridedamosios svarstyklės stovi ant horizontalaus paviršiaus ir kad virtuvės prietaisas išjungtas.
- Kol virtuvės prietaisas veikia, produktų į dubenį nesverkite.
- Liesdami jutiklinius valdymo elementus jų smarkiai nespauskite ir jokia būdu nelieskite jų aštriu daiktu.
- Svarstyklių neperkraudkite, nes kils pavojus sugadinti svorio jutiklius. Didžiausia svėrimo gėba yra 6 kg.
- Dirbdami su svarstyklėmis nenaudokite didelės jėgos.

- Prieš tvirtindami arba išimdami virtuvės prietaiso įrankius / darbinius priedus, prieš jį valydami ir kai jo nebenaudojate, pasukite virtuvės prietaiso greičio reguliavimo rankenėlę į padėtį OFF (išjungta).
- Ant pridedamųjų svarstyklių nedėkite karšto maisto ar įkaitusių indų.
- Prietaisą naudokite tik pagal paskirtį. „Kenwood“ neprisiima jokios atsakomybės, jei prietaisas naudojamas netinkamai arba nesilaikant šių nurodymų.

Valymas

- Nenardinkite į vandenį. Priedas nepritaikytas plauti indaplovėje.
- Nušluostykite drėgna šluoste ir gerai nusausinkite.
- Nevalykite abrazyviniais ar cheminiais valikliais.

Daugiau saugos įspėjimų pateikiama pagrindinio virtuvės prietaiso instrukcijoje.

Sudedamosios dalys

- ① Svarstyklės
- ② Tvirtinimo varžtas
- ③ Ekranas
- ④ Jutiklinis elementas „on/zero“ (įjungti / nulis)
- ⑤ Jutiklinis elementas „kg/lb“ (kilogramai / svarai)
- ⑥ Atramos su svorio jutikliais
- ⑦ Maitinimo elementų skyrius

Maitinimo elementų įdėjimas

Žr **C** - **E** iliustracijas

SVARBU

Prieš dėdami ar keisdami maitinimo elementus nuo virtuvės prietaiso nuimkite darbo įrankį.

1. Atkabinkite svarstyklių dugne esantį maitinimo elementų skyriaus dangtelį.
2. Į maitinimo elementų skyrių įdėkite tinkamai orientuotus 3 AAA dydžio maitinimo elementus. Žr. iliustraciją D.
3. Uždėkite maitinimo elementų skyriaus dangtelį.

Atminkite, kad jei naudojant prietaisą jo ekrane atsiranda maitinimo elementų simbolis „Lo“, maitinimo elementai baigia išsikrauti ir juos reikia pakeisti.

Pridedamųjų svarstyklių tvirtinimas

Žr **F** - **H** iliustracijas

SVARBU

Prieš tvirtindami pridedamąsias svarstykles nuo virtuvės prietaiso nuimkite dubenį ir išsukite tvirtinimo varžtą.

1. Uždėkite virtuvės prietaisą ant pridedamųjų svarstyklių. Atminkite, kad virtuvės prietaiso kraštai turi sutapti su priedo kraštais.
2. Į pade esančią kiaurymę įkiškite tvirtinimo varžtą ir sukdami pagal laikrodžio rodyklę jį priveržkite.

Svėrimas

Žr **I** - **J** iliustracijas

SVARBU

- Prieš naudojimą įsitinkinkite, kad priedo atramos su svorio jutikliais yra švarios ir sausos.
- Prieš sverdami sujungtą prietaisų sąranką pastatykite ant švaraus, sauso ir horizontalaus paviršiaus.

1. Uždėkite dubenį ir pasukite jį pagal laikrodžio rodyklę, kad užsifikuotų.
2. Svarstyklėms įjungti palieskite jutiklinį elementą „on/zero“ (įjungti / nulis).

3. Kai ekrane atsiras 0, į dubenį sudėkite produktą, kurį reikia pasverti. Ekrane rodoma svorio vertė.
4. Jei sverti reikia ne vieną produktą, prieš kiekvieną svėrimą palieskite „on/zero“ (įjungti / nulis).
Pastaba. Jei bandysite pasverti daugiau už svarstyklių svėrimo ribą (6 kg), ekrane atsiras užrašas „-Ld“.

iš „k“ (kilogramai) į „g“ (gramai) ir iš „lb“ (svarai) į „oz“ (uncijos) ir atvirkščiai.

Automatinis išjungimas

Automatinis išjungimas įvyks, jei svarstyklės rodo tą patį svorį 2 minutes arba nebuvo paspaustas joks mygtukas 4 minutes.

Svorio matavimo vienetų parinkimas

Žr. iliustraciją

1. Matavimo vienetams pakeisti įjunkite svarstyklės ir palieskite jutiklinį elementą „kg/lb“ (kilogramai / svarai). Liečiant jutiklinį elementą rodomi matavimo vienetai kas kartą pasikeičia

Rankinis išjungimas

Taupydami maitinimo elementų energiją svarstyklės išjunkite, jei jų nenaudojate. Norėdami tai padaryti, palieskite jutiklinį elementą „on/zero“ (įjungti / nulis) ir pirštą ant jo palaikykite, kol rodmenys ekrane išnyks.

- Šis prietaisas atitinka EB reglamentą 1935/2004 dėl žaliavų ir gaminių, skirtų liestis su maistu.

Aptarnavimas ir pagalba klientams

- Kilus sunkumams dėl prietaiso naudojimo, prieš kreipdamiesi pagalbos, pirmiausia informacijos ieškokite „Trikčių diagnostikos“ skyriuje vartotojo vadove arba apsilankykite www.kenwoodworld.com.
- Atkreipkite dėmesį, kad jūsų gaminiui yra taikoma garantija, kuri atitinka visas teises nuostatas dėl esamų garantijų ir vartotojų teisių šalyje, kurioje gaminyje buvo nupirktas.
- Sugedus jūsų „Kenwood“ gaminiui arba pastebėjus defektą, prašome išsiųsti jį arba pristatyti į įgaliotą KENWOOD aptarnavimo centrą. Norėdami rasti naujausius duomenis apie artimiausią įgaliotą KENWOOD paslaugų centrą, apsilankykite www.kenwoodworld.com arba konkrečioje savo šaliai skirtoje svetainėje.
- Pagamintas Kinijoje.



SVARBI INFORMACIJA DĖL TINKAMO GAMINIO UTILIZAVIMO VADOVAUJANTIS EUROPOS DIREKTYVA DĖL ELEKTROS IR ELEKTRONINĖS ĮRANGOS ATLEIKŲ (EEI)

Pasibaigus prietaiso eksploatavimo laikui, prietaiso negalima utilizuoti kartu su buitinėmis atliekomis.

Jį reikia pristatyti į specializuotą, vietos valdžios nurodytą atliekų surinkimo centrą arba šią paslaugą teikiančiam pardavėjui.

Trikčių nustatymo ir šalinimo rekomendacijos		
Trikitis	Priežastis	Sprendimas
Ekrane nerodomas mažo svorio vertės.	Per mažas sveriamas kiekis.	Labai mažą kiekį matuokite arbatiniu šaukšteliu arba valgomuoju šaukštu.
Ekrane pasikeitė svoris.	Veikimo metu prietaisas pajudintas. Veikimo metu pakelta arba nuleista maišytuvo galva.	Prieš svėrimą prietaisą būtinai pastatykite ant sauso horizontalaus ir stabilaus paviršiaus. Žiūrėkite, kad maitinimo laidas nebūtų įtemptas. Veikiant svėrimo funkcijai prietaiso nejudinkite. Prieš sverdami kitus produktus nustatykite rodmenų nulį.
Nepavyksta sparčiai pakeisti matavimo vienetų iš metrinųjų imperinius ir atvirkščiai.	Prietaisas keičia konfigūraciją rengdamasis rodyti parinktus matavimo vienetus ir išmatuotus dydžius.	Palaukite 5 sekundes ir pabandykite dar kartą.
Ekrane rodoma „-“.	Nustatomas svarstyklių nulis.	Normalus veikimas.
Ekrane nerodomas nulis arba rodoma su minusu.	Nenustatytas rodmenų nulis ir išimtas kuris nors produktas arba nuimtas dubuo. Prie prietaiso glaudžiasi arba po juo yra produktų ar kitų daiktų. Prietaisas priglaustas prie objekto. Aplinkos sąlygų poveikis.	Atitinkamai nustatykite rodmenų nulį, sudėkite trūkstamus produktus arba uždėkite dubenį. Žiūrėkite, kad prie prietaiso nesiglaustų ir po juo nebūtų palindusių produktų ar kitų daiktų. Žiūrėkite, kad tarp prietaiso ir sienų būtų tarpas. Prieš sverdami kitus produktus nustatykite rodmenų nulį.
Ekrane rodomas užrašas „Lo“.	Baigia išsikrauti maitinimo elementai.	Pakeiskite maitinimo elementus. Žr. šios instrukcijos skyrių „Maitinimo elementų įdėjimas“.
Ekrane rodomas užrašas „0-Ld“.	Svarstyklės perkrautos. Produktai ant svarstyklių sveria daugiau kaip 6 kg.	Pašalinkite nuo svarstyklių perteklinį svorį. Produktus sverkite mažesnėmis porcijomis.
Ekrano ekranas užtamsėja.	Rodomas pastovus svoris 30 sekundžių. 2 minutės nuo paskutinio mygtuko paspaudimo.	Normalus veikimas.
Ekranas išjungtas.	Pastovus svoris rodomas 2 minutes. 4 minutės nuo paskutinio mygtuko paspaudimo.	Normalus veikimas.

Drošība

- Uzmanīgi izlasiet šos norādījumus un saglabājiet nākotnes vajadzībām.
- Noņemiet visus iesaiņojuma materiālus un uzlīmes.
- Lietojiet 3 AAA baterijas (iekļautas komplektācijā).
- Pirms bateriju uzstādīšanas, izņemšanas vai nomainīšanas pārlicinieties, ka papildpiederums ir noņemts no virtuves iekārtas.
- Lai uzstādītu baterijas, atveriet un noņemiet bateriju nodalījuma vāku. Uzstādiet baterijas atbilstoši pareizajai +/- orientācijai. Uzstādiet baterijas un aizveriet bateriju nodalījuma vāku.
- Pārlicinieties, ka baterijas ir uzstādītas atbilstoši pareizajai +/- orientācijai.
- Neuzlādējamās baterijas nevar atkārtoti uzlādēt.
- Nelietojiet kopā dažādu veidu baterijas vai jaunas un lietotas baterijas.
- Nomainot baterijas, lietojiet tikai cinka/sārma baterijas. Nelietojiet litija baterijas.
- BRĪDINĀJUMS: glabājiet jaunas un lietotas baterijas bērniem nepieejamā vietā. Ja domājat, ka kāds būtu varējis norīt bateriju vai ievietojis to kādā ķermeņa daļā, tas var izraisīt ķīmiskus apdegumus, mīksto audu perforāciju un nāvi. Nopietnus apdegumus var gūt 2 stundu laikā pēc bateriju norīšanas. Nekavējoties meklējiet medicīnisko palīdzību.
- BRĪDINĀJUMS: lietotas un noplūdušas baterijas jāizņem no ierīces un nekavējoties un droši jālikvidē saskaņā ar vietējās pašvaldības atkritumu apstrādes politiku.
- Ja svarus ilgstoši glabā, baterijas jāizņem.
- Bateriju barošanas spaiļes nedrīkst būt īsslēgtas.
- Bērni no 8 gadu vecuma var lietot un tīrīt šo ierīci un veikt tās apkopi saskaņā ar pievienotajiem Lietošanas norādījumiem, ja viņus uzrauga par viņu drošību atbildīgā persona un ja viņiem ir sniegti norādījumi par ierīces lietošanu, kā arī tad, ja viņi saprot ar to saistīto risku.
- Personas ar ierobežotām fiziskām, sensorām vai garīgām spējām vai pieredzes un zināšanu trūkumu par šīs ierīces lietošanu jāuzrauga vai tām jāsniedz norādījumi par ierīces drošu lietošanu, un viņiem jāizprot ar to saistītais risks.
- Bērni jāuzrauga, lai viņi nerotaļātos ar ierīci, un ierīce jāglabā vietā, kas nav pieejama bērniem, kas jaunāki par 8 gadiem.
- Pirms katras lietošanas reizes pārlicinieties, ka papildpiederums ir tīrs un sauss.
- Sverot produktus, pārlicinieties, ka virtuves kombains un svaru papildpiederums novietoti uz plakanas virsmas un virtuves kombains ir izslēgts.
- Nesveriet bļodā, kamēr darbojas virtuves kombains.
- Piespiežot skārienpaliktnus, nelietojiet pārmērīgu spēku un nekad neizmantojiet asu priekšmetu, lai tos ekspluatētu.
- Nepārslogojiet svarus, pārsniedzot maksimālo svēršanas jaudu 6 kg, jo tas var sabojāt svēršanas sensoru.
- Nepakļaujiet svarus pārmērīgam spēkam.
- Pirms rīku/papildpiederumu uzstādīšanas vai noņemšanas, pēc lietošanas un pirms tīrīšanas pagrieziet virtuves kombaina ātruma kontroli pozīcijā "IZSLĒGTS" un atvienojiet to.

- Nelieciet karstu ēdienu vai karstus traukus, piemēram, kastroļus, uz svaru papildpiederuma.
- Šī iekārta paredzēta lietošanai tikai mājāsaimniecības apstākļos. Kenwood neuzņemsies atbildību, ja ierīce netiek lietota pareizi vai ja jūs neizpildīsiet šīs instrukcijas.

Tīrīšana

- Neiegremdējiet ūdenī. Papildpiederumu nevar mazgāt trauku mazgājamajā mašīnā.
- Noslaukiet ar mitru drānu, tad rūpīgi nosusiniet.
- Neizmantojiet abrazīvus vai ķīmiskus tīrīšanas līdzekļus.

Papildu brīdinājumus par drošību skatiet galvenās virtuves kombaina instrukcijās.

Atšifrējums

- ① Svāri
- ② Fiksēšanas skrūve
- ③ Displejs
- ④ "on/zero" (ieslēgts/nulle) skārienpaliktņis
- ⑤ "Kg/lb" skārienpaliktņis
- ⑥ Spēka sensora kājiņas
- ⑦ Bateriju nodalījums

Bateriju uzstādīšana

Skatiet attēlus **C** - **E**

SVARĪGI

Pirms bateriju uzstādīšanas vai nomaiņas pārlicinieties, ka papildpiederums ir noņemts no virtuves iekārtas.

1. Atveriet akumulatora vāciņu, kas atrodas svaru apakšpusē.
2. Ievietojiet baterijas nodalījumā 3 x AAA baterijas pareizā virzienā – skatiet D attēlu.
3. Uzlieciet bateriju nodalījuma vāku. Piezīme. Lietošanas laikā, ja displejā parādās baterijas simbols "Lo", tas nozīmē, ka bateriju jauda ir zema un baterijas nepieciešams nomainīt.

Svaru uzstādīšana

Papildpiederums

Skatiet attēlus **F** - **H**

SVARĪGI

Pirms svaru papildpiederuma uzstādīšanas pārlicinieties, ka bļoda un fiksēšanas skrūve ir noņemta no virtuves kombaina.

1. Novietojiet virtuves kombainu uz svaru papildpiederuma. Piezīme: virtuves kombaina malām jāsakrīt ar papildpiederuma malām.
2. Ievietojiet fiksēšanas skrūvi pamatnes atverē un pagrieziet pulksteņa rādītāja virzienā, lai nofiksētu.

Svēršana

Skatiet attēlus **I** - **J**

SVARĪGI

- Pirms lietošanas pārlicinieties, ka papildpiederuma spēka sensora kājiņas ir tīras un sausas.
- Pirms svēršanas vienmēr novietojiet samontēto ierīci uz tīras, sausas un līdzenas virsmas.

1. Uzstādiet bļodu, pagrieziet to pulksteņa rādītāja virzienā, lai nofiksētu.
2. Piespiediet ON/ZERO (ieslēgts/nulle) skārienpaliktņi, lai ieslēgtu svarus.

3. Kad displejā parādās "0", ielieciet bļodā sveramos priekšmetus. Svars būs redzams displejā.
4. Lai nosvērtu vairāk nekā vienu priekšmetu, pirms katra priekšmeta svēršanas spiediet ON/ZERO (ieslēgts/nulle) skārienpaliktni. Piezīme: Ja svars pārsniegs 6 kg, svāri uzrādīs "0-Ld".

kad piespiedīsiet skārienpaliktni, mērvienība mainīsies no K uz g un no lb uz oz.

Automātiskā izslēgšana

Ja svāri 2 minūtes uzrādīs vienu un to pašu svaru vai jūs nepiespiedīsiet nevienu pogu, tie automātiski izslēgsies.

Manuālā izslēgšana

Kad nelietojat svarus, izslēdziet tos, lai taupītu baterijas. Lai to izdarītu, piespiediet un turiet piespiestu skārienpaliktni "on/zero" (ieslēgts/nulle), līdz displejs izdziest.

Svara vienību atlasīšana

Skatiet attēlu **K**

1. Pēc svaru ieslēgšanas nospiediet kg/lb skārienpaliktni, lai pārslēgtos starp dažādām vienībām. Katru reizi,

- Šī ierīce atbilst Eiropas Padomes Regulai 1935/2004 par materiāliem un izstrādājumiem, kas paredzēti saskarei ar pārtikas produktiem.

Serviss un klientu apkalpošana

- Ja jums rodas ar ierīces ekspluatāciju saistītas problēmas, pirms lūdzat palīdzību, aplūkojiet „Problēmrisināšanas” sadaļu rokasgrāmatā vai apmeklējiet vietni www.kenwoodworld.com.
- Lūdzu, ņemiet vērā, ka uz jūsu izstrādājumu attiecas garantija, kas atbilst visām tiesisko normu prasībām par esošajām garantijām un patērētāju tiesībām valstī, kurā izstrādājums ir nopirkts.
- Ja jūsu Kenwood izstrādājums darbojas nepareizi vai jūs atrodāt kādus defektus, lūdzu, aiznesiet to uz pilnvarotu KENWOOD servisa centru. Lai uzzinātu sīkāk par tuvāko pilnvaroto KENWOOD servisa centru, apmeklējiet www.kenwoodworld.com vai jūsu konkrētajai valstij paredzēto vietni.
- Ražots Ķīnā.



SVARĪGA INFORMĀCIJA PAR PAREIZU ATBRĪVOŠANOS NO IZSTRĀDĀJUMA ATBILSTOŠI EIROPAS DIREKTĪVAI PAR ELEKTRISKO UN ELEKTRONISKO IEKĀRTU ATKRITUMIEM (EEIA)

Izstrādājuma darbmūža beigās no tā nedrīkst atbrīvoties kopā ar sadzīves atkritumiem. Tas jānogādā īpašā pašvaldības atkritumu šķirošanas centrā vai pie tirgotāja, kas piedāvā šādu pakalpojumu.

Traucējummeklēšanas rokasgrāmata		
Problēma	Cēlonis	Risinājums
Displeja ekrāns neregistrē mazus daudzumus.	Produktu ir pārāk maz, lai tos varētu nosvērt.	Lietojiet tējkaroti vai ēdamkaroti mazu daudzumu mērīšanai.
Svars mainās displeja ekrānā.	Ekspluatācijas laikā ierīce ir pārvietota. Ekspluatācijas laikā miksera galviņa ir bijusi pacelta vai nolaista.	Pirms svēršanas vienmēr novietojiet ierīci uz sausas, līdzenas un stabilas virsmas. Pārliecinieties, ka strāvas vads nav nostiepts. Nepārvietojiet ierīci svēršanas funkcijas izmantošanas laikā. Pirms nākamo sastāvdaļu svēršanas iestatiet displeju uz nulli.
Nevar ātri pārslēgties starp metrisko un angļu mērvienību sistēmām.	Ierīce ir iestatīta tā, lai parādītu iepriekš atlasīto vienību un mērvienību.	Nogaidiet 5 sekundes un mēģiniet vēlreiz.
Displeja ekrānā redzams “- -”.	Svariem tiek iestatīta nulle.	Normāla darbība.
Displeja ekrāns nerāda nulli, vai tam ir negatīvs rādījums.	Displejā nav iestatīta nulle, un sastāvdaļas vai bļoda ir noņemti. Sastāvdaļas vai priekšmeti ir piespiesti pret ierīci vai zem tās. Ierīce ir piespiesta pie kāda priekšmeta. To ietekmē vides apstākļi.	Iestatiet svarus uz nulli, nolieciet atpakaļ iztrūkstošās sastāvdaļas vai uzlieciet bļodu. Pārliecinieties, ka pret ierīci vai zem tās nav piespiestas sastāvdaļas vai priekšmeti. Pārliecinieties, ka starp ierīci un sienu ir atstarpe. Pirms nākamo sastāvdaļu svēršanas iestatiet displeju uz nulli.
Displejā redzams “Lo”.	Zems bateriju lādiņš	Nomainiet baterijas. Skatiet šīs rokasgrāmatas sadaļu “Bateriju uzstādīšana”.
Displejā redzams “0-Ld”.	Svari ir pārslogoti. Uz svariem uzliktie priekšmeti sver vairāk nekā 6 kg.	Noņemiet no svariem lieko svaru. Sveriet priekšmetus mazākās porcijās.
Displeja ekrāns kļūst blāvāks.	Stabils svars redzams 30 sekundes. Poga pēdējo reizi piespiesta pirms 2 minūtēm.	Normāla darbība.
Displeja ekrāns izslēdzas.	Stabils svars redzams 2 minūtes. Poga pēdējo reizi piespiesta pirms 4 minūtēm.	Normāla darbība.

دليل استكشاف المشكلات وحلها

المشكلة	السبب المحتمل	الحل
شاشة العرض لا تسجل الكميات الصغيرة.	الكمية الموزونة صغيرة جدًا.	استخدمي ملعقة صغيرة أو ملعقة كبيرة لقياس الكميات الصغيرة جدًا.
الوزن تغير على شاشة العرض.	تم تحريك الجهاز أثناء التشغيل. تم رفع رأس الخلاط أو خفضها أثناء التشغيل.	احرصي دائمًا على وضع الجهاز على سطح جاف ومستو وثابت قبل الوزن. تأكدي من أن كابل الطاقة غير مشدود. لا تحركي الجهاز أو تلمسي السلطانية أثناء تشغيل وظيفة الوزن. قومي بتصفير الشاشة قبل وزن المكونات التالية.
يتعذر التحويل بسرعة بين وحدات القياس المترية والإمبراطورية.	تتم إعادة تهيئة الجهاز لعرض الوحدة والقياس المحددين مسبقًا.	انتظري ٥ ثوانٍ وحاولي مرة أخرى.
شاشة العرض تعرض " _ - "	تم تصفير الميزان.	التشغيل العادي.
شاشة العرض لا تعرض صفر أو تعرض قراءة سالبة.	لم يتم تصفير شاشة العرض وتمت إزالة إما المكونات أو السلطانية. المكونات أو العناصر تضغط على الجهاز من الأعلى أو الأسفل. الجهاز مضغوط على شيء ما. متأثر بالظروف البيئية.	قومي إما بتصفير الشاشة، وأعيدي وضع المكوّن الناقص أو أعيدي تركيب السلطانية. تأكدي من عدم وجود مكونات أو عناصر تضغط على الجهاز من الأعلى أو الأسفل. تأكدي من وجود مساحة بين الجهاز وأي جدران. قومي بتصفير شاشة العرض قبل وزن المكونات التالية.
الشاشة تعرض "Lo"	البطارية منخفضة	استبدلي البطاريات. ارجعي إلى قسم «تركيب البطارية» في هذا الدليل.
الشاشة تعرض "Ld-L"	تم تحميل الموازين فوق طاقتها. الأصناف الموضوعة على الميزان تزن أكثر من ٦ كجم.	أزيلي الوزن الزائد من الميزان. زني الأصناف على دفعات أصغر.
شاشة العرض معتمة.	عرض وزن ثابت لمدة ٣٠ ثانية. مرت دقيقتان منذ آخر ضغط على الزر.	التشغيل العادي.
شاشة العرض مغلقة.	عرض وزن ثابت لمدة دقيقتين. مرت ٤ دقائق منذ آخر ضغط على الزر.	التشغيل العادي.

• يتوافق هذا الجهاز مع تنظيمات الاتحاد الأوروبي 2004/1935 المتعلقة بالمواد والأجسام المتلامسة مع الأطعمة.

الصيانة ورعاية العملاء

- في حالة مواجهة أية مشكلة متعلقة بتشغيل الجهاز، قبل الاتصال لطلب المساعدة، يرجى مراجعة قسم «دليل اكتشاف المشكلات وحلها» في الدليل أو زيارة موقع الويب www.kenwoodworld.com.
- يرجى الملاحظة بأن جهازك مشمول بضمان، هذا الضمان يتوافق مع كافة الأحكام القانونية المعمول بها والمتعلقة بحقوق الضمان والمستهلك في البلد التي تم شراء المنتج منها.
- في حالة تعطل منتج Kenwood عن العمل أو في حالة وجود أي عيوب، فيرجى إرساله أو إحضاره إلى مركز خدمة معتمد من KENWOOD. للحصول على معلومات محدثة حول أقرب مركز خدمة معتمد من KENWOOD، يرجى زيارة موقع الويب www.kenwoodworld.com، أو موقع الويب المخصص لذلك.
- صنع في الصين.



معلومات هامة هو الكيفية الصحيحة للتخلص من المنتج وفقاً لتوجيهات الاتحاد الأوروبي المتعلقة بنفايات المعدات الكهربائية والإلكترونية (WEEE)

في نهاية العمر التشغيلي للجهاز، يجب عدم التخلص من الجهاز في نفايات المناطق الحضرية. بل يجب أخذه إلى مركز تجميع خاص بجهة محلية متخصصة في التخلص من هذه النفايات أو إلى تاجر يقدم هذه الخدمة.

التنظيف

- لا تعمريه في الماء. الملح غير مناسب للاستخدام في غسالة الأطباق.
- امسحيه بقطعة قماش مبللة، وجففيه تمامًا.
- لا تستخدم مواد كاشطة أو كيميائية للتنظيف.

ارجعي إلى دليل التعليمات الرئيسي لجهاز المطبخ المتكامل للاطلاع على تحذيرات إضافية تتعلق بالسلامة.

للوزن

ارجعي إلى الرسوم التوضيحية من **I** إلى **J**

مهم

- تأكدي من أن قدم خلية الحمل للملح نظيفة وجافة قبل الاستخدام.
- احرصي دائمًا على وضع الوحدة المجمعة على سطح جاف ومستوٍ قبل الوزن.

مفتاح الرسم التوضيحي

- ① الميزان
- ② برغي التثبيت
- ③ الشاشة
- ④ زر اختيار وحدة الوزن
- ⑤ لوحة للمس kg/lb للتحويل بين الكيلوجرام/الرطل
- ⑥ قدم خلية الحمل
- ⑦ تجويف البطارية

تركيب البطارية

ارجعي إلى الرسوم التوضيحية من **C** إلى **E**

مهم

قبل تركيب البطاريات أو استبدالها، تأكدي من إزالة ملحوظ الميزان من جهاز المطبخ المتكامل.

- ١ ركبِي السلطانية، ولفيها في اتجاه عقارب الساعة إلى أن تستقر في موضعها.
- ٢ اضغطي على لوحة للمس ON / ZERO (تشغيل/تصغير) لتشغيل الميزان.
- ٣ عندما يظهر على الشاشة "O"، ضعي الأصناف المراد وزنها في السلطانية. سيظهر الوزن على الشاشة.
- ٤ لوزن أكثر من صنف واحد، اضغطي على زر ON/ZERO قبل وزن كل صنف. ملحوظة: سيعرض الميزان قراءة "E-Ld" إذا كان يحاول الوزن فوق سعته البالغة ٦ كجم.

لاانتقاء وحدات الوزن

ارجعي إلى الرسم التوضيحي **K**

- ١ بعد تشغيل الميزان، اضغطي على لوحة للمس kg/lb للتبديل بين الوحدات المختلفة. في كل مرة يتم فيها الضغط على لوحة للمس، ستبديل الوحدة المعروضة بين كجم (K)، وجرام (g)، ورطل (lb)، وأوقية (oz).

التوقف الأوتوماتيكي

سيحذف إيقاف التشغيل التلقائي إذا أظهر الميزان نفس قراءة الوزن لمدة دقيقتين أو لم يتم الضغط على أي زر لمدة ٤ دقائق.

الايقاف اليدوي

لتوفير طاقة البطارية، أوقف تشغيل الميزان في حالة عدم استخدامه. للقيام بذلك، اضغطي مع الاستمرار على زر للمس "On/Zero" (تشغيل/تصغير) حتى تختفي أي قراءة معروضة على الشاشة.

- ١ فكي غطاء البطارية الموجود على الجانب السفلي من الميزان.
- ٢ أدخلي ٣ بطاريات مقاس AAA في حجرة البطارية بالاتجاه الصحيح - راجعي الرسم التوضيحي D.
- ٣ أعيدي تركيب غطاء البطارية.

ملاحظة - خلال الاستخدام، في حالة ظهور رمز انخفاض طاقة البطارية "Lo" على الشاشة، فإن ذلك يشير إلى انخفاض طاقة البطارية ويجب استبدالها.

تركيب ملحوظ الميزان

ارجعي إلى الرسوم التوضيحية من **F** إلى **H**

مهم

قبل تركيب ملحوظ الميزان، تأكدي من إزالة السلطانية وبرغي التثبيت من جهاز المطبخ المتكامل.

- ١ ضعي جهاز المطبخ المتكامل على ملحوظ الميزان. ملاحظة: يجب أن تتطابق حواف جهاز المطبخ المتكامل مع حواف الملحوظ.
- ٢ أدخلي برغي التثبيت في الفتحة الموجودة في القاعدة ولفيه في اتجاه عقارب الساعة لتثبيته في مكانه.

سلامتك

- اقرئي التعليمات التالية واحتفظي بها في المتناول للاستخدامات المستقبلية المرجعية.
- أزيلتي مكونات التغليف وأية ملصقات.
- استخدمتي عدد ٣ بطارية من الحجم AAA (مزودة داخل عبوة البيع).
- قبل تركيب البطاريات أو إزالتها أو استبدالها، تأكدي من إزالة الملحق من جهاز المطبخ المتكامل.
- لتركيب البطاريات، افتحي غطاء حجرة البطارية وقومي بإزالته. ركبّي البطاريات مع التأكد من تركيبها في الاتجاه $-/+$ الصحيح. أعيدي تركيب غطاء حجرة البطارية وأغلقيه.
- تأكدي من صحة تركيب البطاريات حسب القطبية الصحيحة $-/+$.
- يجب عدم إعادة شحن البطارية غير القابلة لإعادة الشحن.
- لا تخلطي بين أنواع مختلفة من البطاريات أو بين البطاريات الجديدة والمستعملة.
- عند استبدال البطاريات، استخدمتي فقط بطاريات الزنك/البطاريات القلوية. لا تستخدمتي بطاريات الليثيوم.
- تحذير: احتفظ بالبطاريات الجديدة والمستخدمة بعيداً عن متناول أيدي الأطفال. إذا كنت تعتقد أن البطارية ربما تم ابتلاعها أو وضعها داخل أي جزء من الجسم، فقد يؤدي ذلك إلى حروق كيميائية، وانتقاب الأنسجة الرخوة، والوفاة. قد تحدث حروق شديدة في غضون ساعتين من الابتلاع. احصل على الرعاية الطبية على الفور.
- تحذير: يجب إزالة البطاريات المستعملة والمسربة من الجهاز والتخلص منها على الفور وبأمان وفقاً لسياسة التخلص المعتمدة من السلطة المحلية.
- في حالة تخزين الميزان أو عدم استخدامه لفترة طويلة من الوقت، يجب في هذه الحالة إزالة البطاريات عنه.
- يجب ألا تكون أطراف توصيل البطارية قصيرة الدائرة.
- يمكن للأطفال الذين تتراوح أعمارهم من ٨ سنوات وما فوق استخدام وتنظيف وصيانة الجهاز وفقاً لتعليمات الاستخدام، شريطة أن يتم الإشراف عليهم من قبل شخص مسئول عن سلامتهم ومنحهم تعليمات بشأن استخدام الجهاز وإدراكهم للمخاطر المنطوية على استخدامه.
- الأشخاص ذوي القدرات الجسدية أو الحسية أو العقلية المنخفضة ومنهم ليست لديهم معرفة باستخدام الجهاز يجب الإشراف عليهم أو منحهم التعليمات الخاصة باستخدام الجهاز بطريقة آمنة مع إدراك المخاطر التي تنطوي على استخدام الجهاز.
- يجب مراقبة الأطفال للتأكد من عدم عبثهم بالجهاز بالإضافة إلى وضعه بعيداً عن متناول الأطفال ممن هم دون ٨ سنوات من العمر.
- تأكدي دائماً من أن الملحق نظيف وجاف تماماً قبل كل استخدام.
- عند قياس الوزن، تأكدي من أن جهاز المطبخ المتكامل وملحق الميزان على سطح أفقي مسطح، وتأكدي من أن جهاز المطبخ المتكامل مغلق.
- لا تزني في السلطانية أثناء تشغيل جهاز المطبخ المتكامل.
- لا تستخدمتي قوة مفرطة عند الضغط على زرّي اللمس ويحظر استخدام جسم حاد للضغط عليهما.
- لا تتجاوزي سعة الوزن القصوى للميزان وهي ٦ كيلوغرامات، حيث يؤدي ذلك إلى تلف مجس الوزن.
- لا تعرضي الميزان لقوة مفرطة.
- اضبطي مفتاح التحكم في سرعات جهاز المطبخ المتكامل على وضع "إيقاف التشغيل".
- وافصلي الجهاز قبل تركيب الأدوات/الملحقات أو إزالتها، وبعد الاستخدام وقبل التنظيف.
- لا تضعي الأطعمة الساخنة أو الحاويات الساخنة مثل مقلاة الصلصة على سطح الوزن.
- استخدمتي الجهاز فقط في الاستخدامات المنزلية المخصص لها. لن تتحمل شركة Kenwood أية مسؤولية في حالة استخدام الجهاز بطريقة غير صحيحة أو عدم الامتثال للتعليمات المذكورة.

Kenwood Ltd

New Lane
Havant
Hampshire
PO9 2NH

kenwoodworld.com

© Copyright 2023 Kenwood Limited. All rights reserved



5720071705/1