

# Panasonic

Operating Instructions  
(Household use) AC/Rechargeable Hair Clipper  
Model No. ER-GC71/ER-GC63/ER-GC53

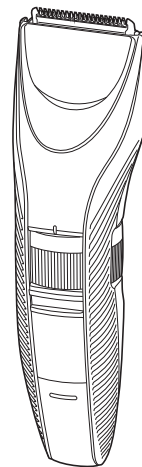

<b>English</b>	<b>3</b>	<b>Português</b>	<b>125</b>	<b>Česky</b>	<b>247</b>
<b>Deutsch</b>	<b>21</b>	<b>Svenska</b>	<b>145</b>	<b>Slovensky</b>	<b>267</b>
<b>Français</b>	<b>43</b>	<b>Dansk</b>	<b>165</b>	<b>Magyar</b>	<b>287</b>
<b>Italiano</b>	<b>63</b>	<b>Norsk</b>	<b>185</b>	<b>Română</b>	<b>309</b>
<b>Español</b>	<b>83</b>	<b>Suomi</b>	<b>205</b>	<b>Türkçe</b>	<b>329</b>
<b>Nederlands</b>	<b>105</b>	<b>Polski</b>	<b>225</b>		



Operating Instructions  
(Household use) AC/Rechargeable Hair Clipper  
Model No. ER-GC71/ER-GC63/ER-GC53

## Contents

---

<b>Safety precautions</b> .....	<b>6</b>	<b>Troubleshooting</b> .....	<b>17</b>
<b>Important information</b> .....	<b>9</b>	<b>Blade life</b> .....	<b>18</b>
<b>Parts identification</b> .....	<b>10</b>	<b>Battery life</b> .....	<b>18</b>
<b>Preparation</b> .....	<b>11</b>	<b>Removing the built-in rechargeable battery</b> .....	<b>18</b>
<b>Using the clipper</b> .....	<b>12</b>	<b>Specifications</b> .....	<b>19</b>
<b>Maintenance</b> .....	<b>15</b>		

Thank you for purchasing this Panasonic product.

**Before operating this unit, please read these instructions completely and save them for future use.**

## Warning

- This appliance can be used by children aged from 8 years and above and persons with reduced physical, sensory or mental capabilities or lack of experience and knowledge if they have been given supervision or instruction concerning use of the appliance in a safe way and understand the hazards involved. Children shall not play with the appliance. Cleaning and user maintenance shall not be made by children without supervision.
- The supply cord cannot be replaced. If the cord is damaged, the AC adaptor should be scrapped.
- The following symbol means suitable for cleaning under an open water tap.



- Do not clean with water when the AC adaptor is attached.
- Do not use anything other than the supplied AC adaptor for any purpose.

Also, do not use any other product with the supplied AC adaptor. (See page 10.)

- The following symbol indicates that a specific detachable power supply unit is required for connecting the electrical appliance to the supply mains. The type reference of power supply unit is marked near the symbol.

(One of the power supply units specified is provided with this appliance.)





## Safety precautions



To reduce the risk of injury, loss of life, electric shock, fire, and damage to property, always observe the following safety precautions.

### Explanation of symbols

The following symbols are used to classify and describe the level of hazard, injury, and property damage caused when the denotation is disregarded and improper use is performed.

 <b>DANGER</b>	Denotes a potential hazard that will result in serious injury or death.
 <b>WARNING</b>	Denotes a potential hazard that could result in serious injury or death.
 <b>CAUTION</b>	Denotes a hazard that could result in minor injury or property damage.

The following symbols are used to classify and describe the type of instructions to be observed.

	This symbol is used to alert users to a specific operating procedure that must not be performed.
	This symbol is used to alert users to a specific operating procedure that must be followed in order to operate the unit safely.

## WARNING

### ► This product

**This product has a built-in rechargeable battery. Do not throw into flame or heat.**

-  - Doing so may cause fluid leak, overheating, or explosion.

**Do not modify or repair.**

-  - Doing so may cause fire, electric shock, or injury. Contact an authorized service centre for repair (battery change, etc.).

**Never disassemble except when disposing of the product.**

-  - Doing so may cause fire, electric shock, or injury.

**► In case of an abnormality or malfunction Immediately stop using and remove the adaptor if there is an abnormality or malfunction.**

- Failure to do so may cause fire, electric shock, or injury.

**<Abnormality or malfunction cases>**

-  • **The main body or AC adaptor is deformed or abnormally hot.**
- **The main body or AC adaptor smells of burning.**
- **There is abnormal sound during use or charging of the main body or AC adaptor.**
- Immediately request inspection or repair at an authorized service centre.



# WARNING

## ► Power supply



**Do not connect or disconnect the adaptor to a household outlet with a wet hand.**

- Doing so may cause electric shock or injury.

**Do not immerse the AC adaptor in water or wash with water.**

**Do not place the AC adaptor over or near water filled sink or bathtub.**

**Never use the appliance if the AC adaptor is damaged or if the power plug fits loosely in a household outlet.**



**Do not damage the cord or power plug.**

• **Do not deface, modify, forcefully bend or pull the cord or power plug.**

**Also, do not place anything heavy on, twist or pinch the cord.**

- Doing so may cause electric shock or fire due to a short circuit.

**Do not use in a way exceeding the rating of the household outlet or the wiring.**



- Exceeding the rating by connecting too many plugs to one household outlet may cause fire due to overheating.

**Always ensure the appliance is operated on an electric power source matched to the rated voltage indicated on the AC adaptor. Fully insert the adaptor.**



- Failure to do so may cause fire or electric shock.



**Always unplug the adaptor from a household outlet when cleaning.**

- Failure to do so may cause electric shock or injury.

**Regularly clean the power plug and the appliance plug to prevent dust from accumulating.**



- Failure to do so may cause fire due to insulation failure caused by humidity.

-> Disconnect the adaptor and wipe with a dry cloth.

## ► Preventing accidents

**Do not store within the reach of children or infants. Do not let them use it.**



- Putting parts or accessories in the mouth may cause an accident or injury.

**If the oil is consumed accidentally, do not induce vomiting, drink a large amount of water, and contact a physician.**



**If the oil comes into contact with eyes, immediately wash thoroughly with running water, and contact a physician.**

- Failure to do so may result in physical problems.



## CAUTION

### ► Protecting the skin

**Do not press the blade strongly on your lip or skin.**

**Do not use this product for any purpose other than trimming beard and hair.**



**Do not directly apply the blades on ears or rough skin (such as swellings, injuries or blemishes).**

- Doing so may cause skin injury.



**Check that the blades are not damaged or deformed before use.**

- Failure to do so may cause skin injury.

### ► Note the following precautions

**Do not allow metal objects or trash to adhere to the power plug or the appliance plug.**



- Doing so may cause electric shock or fire due to a short circuit.



**Do not drop or hit against other objects.**

- Doing so may cause injury.

**Do not wrap the cord around the adaptor and main body when storing.**



- Doing so may cause the wire in the cord to break with the load, and may cause fire due to short circuit.

**Disconnect the adaptor from the household outlet when not using.**



- Failure to do so may cause electric shock or fire due to electrical leakage resulting from insulation deterioration.

**Disconnect the adaptor or the appliance plug by holding onto the adaptor or the appliance plug instead of the cord.**



- Failure to do so may cause electric shock or injury.

## Handling of the removed battery when disposing



## DANGER

**The rechargeable battery is exclusively for use with this appliance. Do not use the battery with other products.**

**Do not charge the battery after it has been removed from the product.**

**Do not throw into fire or apply heat.**

**Do not solder, disassemble, or modify the battery.**



**Do not let the positive and negative terminals of the battery get in contact with each other through metallic objects.**

**Do not carry or store the battery together with metallic jewellery such as necklaces and hairpins.**

**Never peel off the tube.**

- Doing so may cause fluid leak, overheating, or explosion.



## DANGER

**The battery contains alkaline fluid. If it comes in contact with the eyes, do not rub the eyes, and thoroughly rinse with clean water, such as tap water.**



- Failure to do so may cause loss of vision.
- >Consult a physician immediately.



## WARNING

**After removing the rechargeable battery, do not keep it within reach of children and infants.**



- The battery will harm the body if accidentally swallowed.
- If this happens, consult a physician immediately.



**The battery contains alkaline fluid. If it comes in contact with the skin or clothes, rinse off with clean water, such as tap water.**

- Failure to do so may cause skin injury.

## Important information

- Before using an attachment, check that it has been installed correctly. Failure to do so may cause hair to be cut too short.
- The appliance should not be used on animals.
- Before and after each use, apply oil at the places marked with arrows. (See page 17.) Failure to apply the oil may cause the following problems.
  - The blade has become blunt.
  - Shorter operating time.
  - Louder sound.
- Store the main body in a place with low humidity after use. Failure to do so may cause malfunction due to condensation or rust.
- The appliance may become warm during operation and/or charging. This is normal.
- Charge the appliance correctly according to these Operating Instructions. (See page 11 "Charging".)
- This appliance contains battery that is only replaceable by skilled persons. Please contact an authorized service centre for the details of repair.

# Parts identification

English

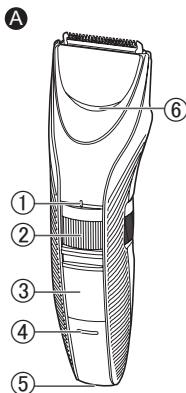

## A Main body

- ① Trimming height indication mark
- ② Dial (Height adjustment control)
- ③ Power switch [O/I]
- ④ Charge indicator lamp (→)
- ⑤ Appliance socket
- ⑥ Water inlet

## B Blade

- ER-GC71**
- ER-GC63/ER-GC53**
- ⑦ Cleaning lever
- ⑧ Moving blade

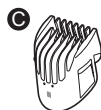
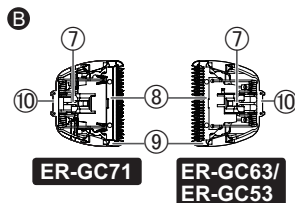

- ⑨ Stationary blade
- ⑩ Mounting hook
- C Comb attachment [A]**  
(1 mm to 10 mm)
- D Comb attachment [B]**  
**ER-GC71/ER-GC63**  
(11 mm to 20 mm)
- E AC adaptor**  
(RE9-49/RE9-52/RE9-86)

- The shape of the AC adaptor differs depending on the area.
- One of the power supply units specified is provided with this appliance.

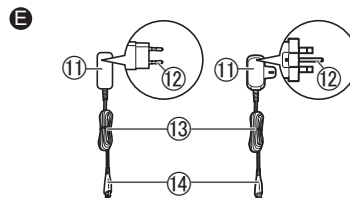

## F



## G



## H

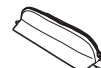

- ⑪ Adaptor
- ⑫ Power plug
- ⑬ Cord
- ⑭ Appliance plug

## Accessories

- F** Cleaning brush
- G** Oil
- H** Pouch **ER-GC71**



## Preparation

### Charging

- Make sure that the clipper is turned off.

**1 Connect the appliance plug to the appliance socket.**

**2 Plug in the adaptor into a household outlet.**

- Charging is completed after approx. 8 hours.
- Check that the charge indicator lamp (➡) glows.

**3 Disconnect the adaptor after charging is completed.**

(for safety and to reduce energy usage)

The charge indicator lamp (➡) continues to glow after charging is complete. There is no indication to show that “charging is complete”.

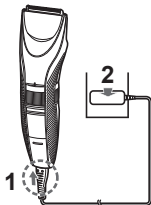

### Notes

- To keep charging the battery will not affect battery performance.
- If there is crackling noise on radios or other devices while charging, charge the clipper using a different household outlet.
- When the appliance is not used for 6 months or more, the battery will weaken (leak battery fluid, etc.). Fully charge the battery once every 6 months.
- When charging the clipper for the first time or when it has not been in use for more than 6 months, the charging time may change or the lamp on the main body may not glow for a few minutes. Please charge it for more than 16 hours in such cases.
- Recommended ambient temperature for charging is 0 °C – 35 °C. Battery performance may decrease outside of the recommended temperature.
- A full charge supplies enough power for approximately 40 minutes of use. (Based on dry using at 20 °C – 30 °C.)  
The operating time may differ depending on the frequency of use, the operating method and the ambient temperature.
- You can charge the battery before it is completely discharged. However, it is recommended to charge when the battery is completely discharged. The battery life depends strongly on factors such as how it is used and stored.

## AC operation

If you connect the AC adaptor to the clipper in the same way as for charging, and turn on the power, you can use it.

- If the remaining battery is too low, the blades may move slowly or stop, even with the AC operation. In this case, charge the battery for 3 minutes or more.
- The battery will be discharged, even with the AC operation.

## Using the clipper

- Make sure that the clipper is turned off.
- Apply the oil to the clipper before and after each use. (See page 17.)
- The appliance may not operate in an ambient temperature approximately 0 °C or lower.

### 1 Mount the desired comb attachment and adjust the trimming height as needed. (See pages 12 and 13.)

- It can also be used without the comb attachment. (Trimming height: approx. 0.5 mm)

### 2 Slide the power switch on the main body to the “ | ” position to turn on the power.

Trimming hair ➡ (See pages 13 and 14.)

Trimming beard ➡ (See pages 14 and 15.)

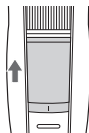

## Removing and mounting the comb attachments

- Take care not to injure hands, etc., with the blade when removing or mounting the attachment.

### Removing the comb attachment

Hold the main body securely and remove the comb attachment from the main body.



### Mounting the comb attachment

Mount the comb attachment to the main body until it clicks.

- If the comb attachment is not attached correctly, it may shift and end up cutting too much during use.

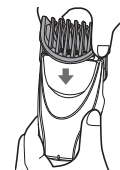

## How to adjust the trimming height

- Make sure that the clipper is turned off.

Turn the dial and adjust the trimming height indication mark (a) to the desired height.

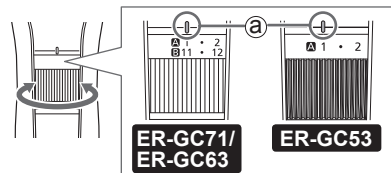

### A ▶ Comb attachment

**[A]**

Trimming height  
(estimate):  
1 mm to 10 mm



Indicator	1	•	2	•	3	•	4	•	5	•
Trimming height (mm) (estimate)	1	1.5	2	2.5	3	3.5	4	4.5	5	5.5

Indicator	6	•	7	•	8	•	9	•	10
Trimming height (mm) (estimate)	6	6.5	7	7.5	8	8.5	9	9.5	10

### B ▶ Comb attachment

**[B]**

Trimming height (estimate):  
11 mm to 20 mm

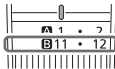

Indicator	11	•	12	•	13	•	14	•	15	•
Trimming height (mm) (estimate)	11	11.5	12	12.5	13	13.5	14	14.5	15	15.5

Indicator	16	•	17	•	18	•	19	•	20
Trimming height (mm) (estimate)	16	16.5	17	17.5	18	18.5	19	19.5	20

### Notes

- Actual hair length will be a little longer than the height you set.
- Setting of 10.5 mm is unavailable.
- It can also be used without the comb attachment. (Trimming height: approx. 0.5 mm)

## Trimming hair

- Do not use when the hair is wet. A wet hair may stick to the skin or bunch up, making it difficult to trim.
- To maintain sharpness, remove hair trimmings between usages.
- Before trimming, comb your hair with a comb.

### Adjusting the length around the ears and sides

Holding the clipper with the power switch facing outwards, trim around the ears and sides by lifting the tip of the comb attachment little by little from the hairline.

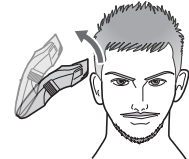

- Trim your hair while holding down your ear with one hand.



### How to align the length at the neckline and at the back of your head

Holding the clipper with the power switch facing outwards, trim from the neckline to the back of your head by lifting the tip of the comb attachment little by little from the hairline.

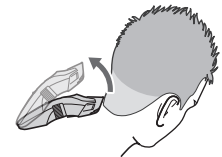

## Shaping your sideburns

### Without comb attachment

Holding the clipper with the power switch at the bottom, keep the blade at an angle of  $90^\circ$  against the sideburns and move the clipper from top to bottom along the skin to trim the sideburns.

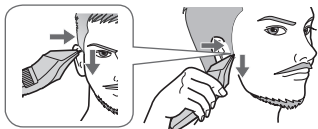

## Trimming the downy hair around the neckline

### Without comb attachment

Holding the clipper with the power switch at the bottom, touching the blade perpendicular to the area of downy hair, and move the clipper downward along the skin.

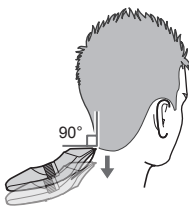

## Trimming to an even length

Holding the clipper with the power switch facing outwards, trim slowly while crisscrossing from various directions to avoid missing any spots.

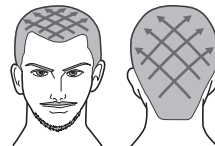

### Notes

- It is recommended to ask someone else to trim around your own ears and neckline.
- The desired results may not be achieved if hair is too long. In this case, trim the hair to a length of about 2 cm before using the clipper.

## Trimming beard

- Do not use with shaving foam applied or when the beard is wet. A wet beard may stick to the skin or bunch up, making it difficult to trim.
- Before trimming, comb your moustache with a comb.

## Trimming to an even length

Holding the clipper with the power switch facing outwards, trim by bringing the blade in contact with the skin and moving the clipper against the flow of the beard.

- Hair trimmings may collect inside the comb attachment when a large volume of beard is cut, so discard hair trimmings after each use.

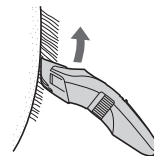

## Trimming the downy hair

### Without comb attachment

Holding the clipper with the power switch facing outwards, trim by bringing the blade in contact with the skin.

- The clipper cannot trim hair to lengths less than 0.5 mm.

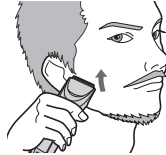

## Maintenance

- Clean the clipper and the blade after each use. (If not cleaned, the motion will become poor and the sharpness will worsen.)
- Make sure that the clipper is turned off.
- Remove the clipper from the AC adaptor.
- Do not use thinner, benzene, alcohol or other chemicals. Doing so may cause failure, cracking or discoloration of the main body. Clean the main body only with a soft cloth slightly dampened with tap water or soapy tap water.

## Cleaning with water

### Main body, blade and comb attachment

#### To remove light dirt

1. Remove the comb attachment and turn the clipper on.
2. Run water down the water inlet at the front of the main body, rinse thoroughly for approximately 20 seconds, and then turn the clipper off.

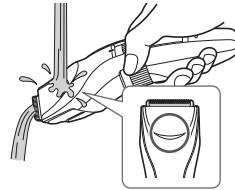

#### To remove heavy dirt

1. Remove the comb attachment and blade.
2. Clean the clipper, the blade and the comb attachments with running water.

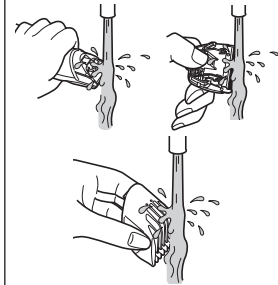

- Shake up and down several times to remove the water.
- Be careful not to hit the main body on the sink or any other object while draining the water. Failure to do so may cause malfunction.

3. Wipe off the water with a towel and let it dry naturally.

- It will dry faster with the blade removed.

4. Apply the oil to the blade after drying. (See page 17.)

5. Attach the blade and attachment to the main body.

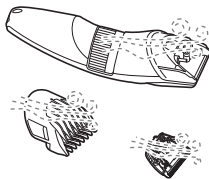

## Cleaning with the brush

### Main body and blade

• Remove the blade. (See this page.)

1. Brush off any hair trimmings from the main body and from around the blade.

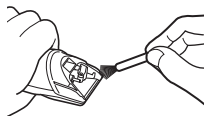

2. Brush off the hairs from the blade edge.

3. Brush any hair trimmings out from between the stationary blade and the moving blade while pressing down the cleaning lever (a) to raise the moving blade.

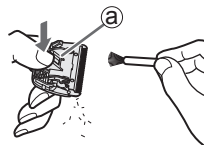

4. Apply the oil to the blade. (See page 17.)

5. Attach the blade and attachment to the main body.

## Removing and mounting the blade

### Removing the blade

Hold the clipper with the switch facing upward and push the blade with your thumb while catching the blade in your other hand.

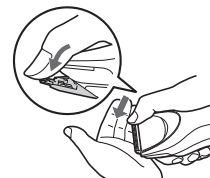

### Mounting the blade

Fit the mounting hook (B) into the blade mounting (A) on the clipper and then push in until you hear a click.

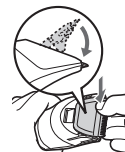
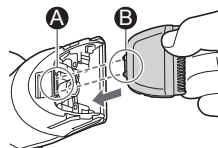

## Lubrication

- Apply the oil to the clipper before and after each use.
- Make sure that the clipper is turned off.

- 1 Remove the blade.**
- 2 Apply a drop of the oil to each indicated point.**
- 3 Attach the blade to the main body, turn on the power and allow to run for approximately 5 seconds.**

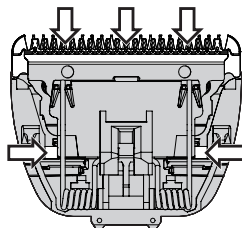

**ER-GC71**

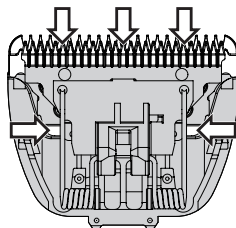

**ER-GC63/ER-GC53**

## ► Replacement parts

Replacement part is available at your dealer or Service Centre.

Replacement parts for ER-GC71/ ER-GC63/ER-GC53	Blade	ER-GC71:WER9615 ER-GC63/ ER-GC53:WER9605
	Oil	WES003

- Do not use any blade other than the one dedicated as it may cause defect in performance.
- We recommend Panasonic oil WES003.

## Troubleshooting

Perform the following actions.

If the problems still cannot be solved, contact the store where you purchased the unit or a service centre authorized by Panasonic for repair.

Problem	Action
The blade has not been cleaned properly.	► When the clipper is very dirty, remove the blade and wash with water. (See page 15.)
Makes a loud sound.	► Confirm that the blade is properly attached. ► Replace the blade. (See page 16.)
The clipper has become blunt.	► Clean the blade and apply oil. (See pages 15 to 17.)

Problem	Action
Clipper stopped functioning.	<ul style="list-style-type: none"> <li>▶ Charge the clipper.</li> <li>▶ Or use with the AC operation. (See pages 11 and 12.)</li> </ul>
Operating time is short.	<ul style="list-style-type: none"> <li>▶ Charge the battery for approximately 16 hours continuously to rejuvenate it. If few uses remain even after charging, the battery has reached the end of its life. (Fluid may be leaking due to degradation at the end of battery life.)</li> <li>▶ Contact an authorized service centre for repair.</li> </ul>
The clipper cannot be charged.	<ul style="list-style-type: none"> <li>▶ Push the appliance plug into the main body all the way and make sure the charge indicator lamp (→) glows.</li> <li>▶ Charge within the recommended charging temperature of 0 °C to 35 °C.</li> </ul>
Clipper can be used for only about 10 minutes even after charging.	<ul style="list-style-type: none"> <li>▶ Have the battery replaced by an authorized service centre.</li> </ul>

## Blade life

Blade life varies according to the frequency and period of use of the clipper.

For example, the blade life is approximately 2 years when using the clipper for 20 minutes twice a month. Replace the blades if cutting efficiency reduces substantially despite proper maintenance.

## Battery life

Battery life will vary according to the frequency and length of use. If the battery is charged once a month, the service life will be approximately 3 years.

If the operating time is significantly shorter even after a full charge, the battery has reached the end of its life.

## Removing the built-in rechargeable battery

**Remove the built-in rechargeable battery before disposing of the clipper.**

The battery is to be disposed of safely.

Please make sure that the battery is disposed of at an officially designated location if there is one.



This figure must only be used when disposing of the clipper, and must not be used to repair it. If you dismantle the clipper yourself, it will no longer be waterproof, which may cause it to malfunction.

- Remove the clipper from the AC adaptor.
- Slide the power switch to turn on the power and then keep the power on until the battery is completely discharged.
- Perform steps ① to ⑭ and lift the battery, and then remove it.
- Take care not to short-circuit the positive and negative terminals of the removed battery, and insulate the terminals by applying tape to them.

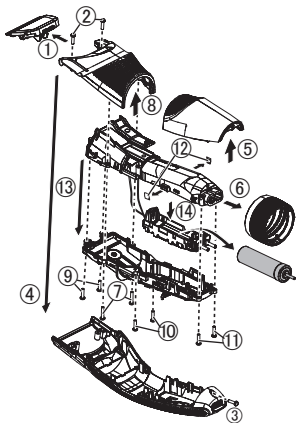

### For environmental protection and recycling of materials

This clipper contains a Nickel-Metal Hydride battery. Please make sure that the battery is disposed of at an officially assigned location, if there is one in your country.

### Specifications

Power source	See the name plate on the AC adaptor. (Automatic voltage conversion)
Motor voltage	1.2 V $\overline{=}$
Charging time	Approx. 8 hours
Airborne Acoustical Noise	60 (dB (A) re 1 pW)

This product is intended for household use only.

## Disposal of Old Equipment and Batteries Only for European Union and countries with recycling systems



These symbols on the products, packaging, and/or accompanying documents mean that used electrical and electronic products and batteries must not be mixed with general household waste.

For proper treatment, recovery and recycling of old products and used batteries, please take them to applicable collection points in accordance with your national legislation.

By disposing of them correctly, you will help to save valuable resources and prevent any potential negative effects on human health and the environment. For more information about collection and recycling, please contact your local authority.

Penalties may be applicable for incorrect disposal of this waste, in accordance with national legislation.

### **Note for the battery symbol (bottom symbol)**

This symbol might be used in combination with a chemical symbol. In this case it complies with the requirement set by the Directive for the chemical involved.

### Inhalt

---

<b>Sicherheitsvorkehrungen .....</b>	<b>24</b>	<b>Fehlersuche .....</b>	<b>38</b>
<b>Wichtige Informationen.....</b>	<b>28</b>	<b>Lebensdauer der Klinge.....</b>	<b>39</b>
<b>Bezeichnung der Bauteile.....</b>	<b>29</b>	<b>Lebensdauer des Akkus .....</b>	<b>39</b>
<b>Vorbereitung .....</b>	<b>30</b>	<b>Entnehmen des integrierten Akkus .....</b>	<b>39</b>
<b>Benutzen der Haarschneidemaschine .....</b>	<b>31</b>	<b>Technische Daten .....</b>	<b>40</b>
<b>Wartung .....</b>	<b>35</b>		

Vielen Dank, dass Sie sich für den Kauf dieses Panasonic-Produkts entschieden haben.

**Bevor Sie dieses Gerät in Betrieb nehmen, lesen Sie sich bitte diese Anleitung vollständig durch und bewahren Sie sie für ein späteres Nachschlagen auf.**

## Warnung

- Dieses Gerät kann von Kindern ab 8 Jahren und von Personen mit eingeschränkten physischen, sensorischen oder mentalen Fähigkeiten verwendet werden, oder von Personen, denen entsprechende Kenntnisse und Erfahrungen fehlen. Voraussetzung ist, dass sie dabei beaufsichtigt werden oder ihnen eine Einweisung gegeben wurde, wie sie das Gerät sicher verwenden können, und sie die damit verbundenen Risiken verstanden haben. Kinder dürfen nicht mit dem Gerät spielen. Die Reinigung und Wartung sollte nicht von Kindern ohne Aufsicht durchgeführt werden.
- Das Netzkabel kann nicht ersetzt werden. Wenn das Kabel beschädigt ist, muss der Netzadapter verschrottet werden.
- Das folgende Symbol bedeutet, dass das Gerät für die Reinigung unter einem offenen Wasserhahn geeignet ist.



- Nicht mit Wasser reinigen, wenn der Netzadapter angeschlossen ist.
- Verwenden Sie keinen anderen als den mitgelieferten Netzadapter, egal zu welchem Zweck.  
Verwenden Sie auch kein anderes Produkt mit dem mitgelieferten Netzadapter. (Siehe Seite 29.)
- Das folgende Symbol zeigt an, dass ein spezielles abnehmbares Netzteil für den Anschluss des elektrischen Gerätes an das Versorgungsnetz erforderlich ist. Die Typenbezeichnung des Netzteils ist neben dem Symbol angegeben.  
(Eines der angegebenen Netzteile ist im Lieferumfang dieses Geräts enthalten.)





## Sicherheitsvorkehrungen

Um das Risiko von Verletzungen, Tod, elektrischem Schlag, Brand und Sachschäden zu reduzieren, beachten Sie immer die folgenden Sicherheitsmaßnahmen.

### Erklärung der Symbole

Die folgenden Symbole werden verwendet, um die Größe der Gefahr, Verletzung und Schäden am Eigentum zu beschreiben, die verursacht werden, wenn die Beschreibung nicht beachtet wird und ein unsachgemäßer Gebrauch erfolgt.

 <b>GEFAHR</b>	Bezeichnet eine mögliche Gefahr, die zu ernsthaften Verletzungen oder zum Tod führt.
 <b>WARNUNG</b>	Bezeichnet eine mögliche Gefahr, die zu ernsthaften Verletzungen oder zum Tod führen könnte.
 <b>VORSICHT</b>	Bezeichnet eine Gefahr, die zu kleineren Verletzungen oder Sachschäden führen kann.

Die folgenden Symbole werden verwendet, um die Art der Anleitungen, die beachtet werden müssen, zu klassifizieren und zu beschreiben.



Dieses Symbol wird verwendet, um die Benutzer auf einen speziellen Betriebsablauf aufmerksam zu machen, der nicht ausgeführt werden darf.



Dieses Symbol wird verwendet, um die Benutzer auf einen bestimmten Betriebsablauf aufmerksam zu machen, der befolgt werden muss, um das Gerät sicher zu betreiben.



## WARNUNG

### ► Dieses Produkt

**Dieses Produkt hat einen eingebauten, wiederaufladbaren Akku. Nicht Akku in**



**Flamme oder Wärmequelle werfen.**

- Nichtbeachtung führt zu Überhitzung, Zündung oder Explosion.

**Nicht verändern oder reparieren.**

- Sonst kann zu Brand, elektrischem Schlag oder Verletzungen kommen.



Zur Reparatur setzen Sie sich mit einem autorisierten Kundenzentrum in Verbindung (Akku austauschen, usw.).



## WARNUNG

Zerlegen Sie niemals das Produkt, außer wenn Sie es entsorgen.



- Sonst kann zu Brand, elektrischem Schlag oder Verletzungen kommen.

- Bei einer Anormalität oder Fehlfunktion Stoppen Sie sofort den Gebrauch und entfernen Sie den Adapter, wenn sich das Gerät ungewöhnlich verhält oder eine Fehlfunktion auftritt.

- Andernfalls kann es zu Brand, einem elektrischen Schlag oder Verletzungen kommen.

<Anomalität oder Störungsfälle>



• Das Gerät oder der Netzadapter ist deformiert oder ungewöhnlich heiß.

• Das Gerät oder der Netzadapter riecht verbrannt.

• Während des Gebrauchs oder Aufladens des Geräts oder Netzadapters ist ein ungewöhnlicher Ton zu hören.

- Fordern Sie augenblicklich eine Überprüfung oder Reparatur bei einem autorisierten Kundenzentrum an.

- Stromversorgung

Nicht den Adapter mit nassen Händen weder in die Steckdose stecken noch von ihr abziehen.



- Sonst kann zu einem elektrischem Schlag oder Verletzungen kommen.

Nicht den Netzadapter unter Wasser tauchen und nicht mit Wasser abwaschen.

Stellen Sie den Netzadapter nicht über oder in die Nähe mit Wasser gefüllter Waschbecken oder Badewannen.

Benutzen Sie den Apparat auf keinen Fall, wenn der Netzadapter beschädigt ist oder falls der Netzstecker lose in einer Steckdose sitzt.



Das Netzkabel oder den Netzstecker nicht beschädigen.

• Das Netzkabel oder den Netzstecker nicht deformieren, verändern, gewaltsam biegen oder ziehen.

Stellen Sie auch nichts Schweres auf das Netzkabel, verdrehen Sie es nicht und klemmen Sie es nicht ein.

- Ansonsten kann es durch einen Kurzschluss zu einem elektrischen Schlag oder Brand kommen.

Nicht auf eine Art verwenden, welche die Nennleistung der Steckdose oder der Kabel übersteigt.



- Wird die Nennleistung überschritten, weil zu viele Stecker in einer Steckdose stecken, kann dies zu Brand durch Überhitzung führen.



## WARNUNG

Stellen Sie immer sicher, dass das Gerät mit einer elektrischen Stromquelle betrieben wird, die zu der Nennspannung passt, die auf dem Netzadapter angegeben ist.

**Stecken Sie den Adapter vollständig hinein.**

- Andernfalls kann es zu Brand oder einem elektrischen Schlag kommen.

**Trennen Sie immer den Adapter von der Steckdose, wenn Sie ihn reinigen.**

- Andernfalls kann es zu elektrischem Schlag oder Verletzungen kommen.

**Reinigen Sie regelmäßig Netzstecker und Gerätestecker, um zu verhindern, dass sich Staub ansammelt.**

- Andernfalls kann es aufgrund eines Isolationsfehlers durch Feuchtigkeit zu Brand kommen.

- Stecken Sie den Adapter ab, und reinigen Sie ihn mit einem trockenen Tuch.

► **Verhindern von Unfällen**

**Nicht in Reichweite von Kindern oder Kleinkindern lagern. Lassen Sie es nicht benutzen.**

- Wenn Teile oder Zubehör in den Mund genommen werden, kann dies einen Unfall oder eine Verletzung verursachen.

Wenn versehentlich das Öl verschluckt wird, regen Sie nicht Erbrechen an, sondern trinken Sie eine große Menge Wasser und suchen Sie einen Arzt auf.



Wenn die Augen in Kontakt mit dem Öl kommen, waschen Sie sie sofort unter laufendem Wasser aus und suchen Sie einen Arzt auf.

- Andernfalls kann es zu körperlichen Problemen kommen.



## VORSICHT

► **Schützen der Haut**

Drücken Sie die Klinge nur vorsichtig gegen die Lippen oder Haut.

Verwenden Sie dieses Produkt nicht für andere Zwecke als das Schneiden von Bart und Haar.



Verwenden Sie die Klängen nicht direkt auf den Ohren oder auf rauer Haut (wie zum Beispiel auf Schwellungen, Verletzungen oder Flecken).

- Andernfalls kann es zu Hautverletzungen kommen.

**Überprüfen Sie vor dem Gebrauch, dass die Klängen unbeschädigt und nicht verformt sind.**







- Geschieht das nicht, kann es zu Hautverletzungen kommen.





## VORSICHT

- **Beachten Sie folgende Vorsichtsmaßnahmen**  
**Stellen Sie sicher, dass sich an Netzstecker oder Anschlussstecker keine Metallobjekte oder Schmutz ansammeln.**
-  - Ansonsten kann es durch einen Kurzschluss zu einem elektrischen Schlag oder Brand kommen.
- 
- Nicht fallen lassen oder an andere Gegenstände anstoßen lassen.**
-  - Andernfalls kann es zu Verletzungen kommen.
- 
- Nicht das Netzkabel um den Adapter oder das Gerät wickeln, wenn Sie dieses aufbewahren.**
-  - Andernfalls kann es passieren, dass das Netzkabel unter der Last bricht und es so zu einem Brand durch Kurzschluss kommt.
- 
- Ziehen Sie den Adapter aus der Steckdose, wenn Sie das Gerät nicht verwenden.**
-  - Eine Zuwiderhandlung kann einen elektrischen Schlag oder Brand aufgrund eines elektrischen Leckstroms durch die Verschlechterung der Isolierung verursachen.
- 
- Ziehen Sie den Adapter oder den Gerätestecker vom Strom ab, indem Sie den Adapter oder den Gerätestecker statt des Netzkabels festhalten.**
-  - Andernfalls kann es zu elektrischem Schlag oder Verletzungen kommen.

## Handhabung des ausgebauten Akkus beim Entsorgen



## GEFAHR

- Der Akku ist ausschließlich für die Benutzung mit dieser Haarschneidemaschine bestimmt. Verwenden Sie den Akku nicht für andere Geräte.**
- Laden Sie den Akku nicht mehr auf, nachdem dieser entfernt wurde.**
- Werfen Sie den Akku nicht ins Feuer und setzen Sie sie nicht Hitze aus.**
-  **Den Akku nicht löten, zerlegen oder modifizieren.**
- Lassen Sie die positiv und negativ geladenen Pole nicht mittels metallener Objekte miteinander in Berührung kommen. Bewahren Sie keinen metallenen Schmuck oder Haarnadeln in der Nähe des Akkus auf. Ziehen Sie niemals die Hülsen ab.**
- Nichtbeachtung führt zu Überhitzung, Zündung oder Explosion.



## GEFAHR

**Der Akku enthält alkalische Flüssigkeit. Wenn die Augen in Kontakt mit der Flüssigkeit kommen, fassen Sie sich nicht an die Augen und spülen Sie diese gründlich mit klarem Wasser (wie z. B. Leitungswasser) aus.**

- Geschieht das nicht, kann es zu einem Verlust des Augenlichts kommen.
- Verständigen Sie bitte sofort einen Arzt.



## WARNUNG

**Nach der Entfernung des Akkus bewahren Sie diesen außer Reichweite von Kindern auf.**



- Wird der Akku versehentlich verschluckt, kann sie körperlichen Schaden verursachen.
- Sollte es dazu kommen, verständigen Sie bitte sofort einen Arzt.

**Der Akku enthält alkalische Flüssigkeit. Wenn diese in Kontakt mit der Haut oder Kleidung kommt, spülen Sie sie gründlich mit klarem Wasser (wie z. B. Leitungswasser) ab.**



- Geschieht das nicht, kann es zu Hautverletzungen kommen.

## Wichtige Informationen

- Bevor Sie Zubehör verwenden, prüfen Sie, dass es richtig montiert wurde. Ansonsten kann es passieren, dass die Haare zu kurz geschnitten werden.
- Das Gerät sollte nicht an Tieren angewendet werden.
- Vor und nach jedem Gebrauch Öl an den mit Pfeilen markierten Stellen auftragen. (Siehe Seite 37.) Wird kein Öl aufgetragen, können folgende Probleme entstehen.
  - Die Klinge wird stumpf.
  - Kürzere Betriebszeit.
  - Lauterer Ton.
- Lagern Sie den Bartschneider nach dem Gebrauch an einem Ort mit niedriger Luftfeuchtigkeit. Andernfalls kann es zu Fehlfunktionen aufgrund von Kondensation oder Rost kommen.
- Die Haarschneidemaschine kann während des Gebrauchs und/oder des Ladens warm werden. Das ist normal.
- Laden Sie das Gerät korrekt entsprechend dieser Bedienungsanleitung auf. (Siehe Seite 30 „Aufladen“.)
- Dieses Gerät enthält einen Akku, der nur von Fachpersonal ausgetauscht werden kann. Kontaktieren Sie bitte ein autorisiertes Kundenzentrum für die Einzelheiten zur Reparatur.

# Bezeichnung der Bauteile

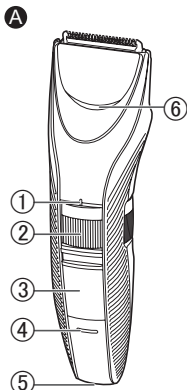

## A Haarschneider

- ① Schnitthöhe-Anzeigemarkierung
- ② Wahlschalter (Schnittlänge)
- ③ Netzschalter [O/I]
- ④ Ladeanzeige (➔)
- ⑤ Steckeranschluss
- ⑥ Wassereingang

## B Klingen

- ER-GC71**
- ER-GC63/ER-GC53**
- ⑦ Reinigungshebel
- ⑧ Bewegliche Klinge

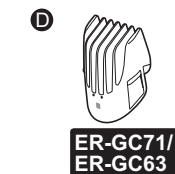
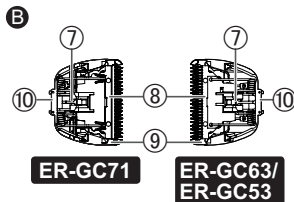

## C Kammaufsatz [A]

(1 mm bis 10 mm)

## D Kammaufsatz [B]

**ER-GC71/ER-GC63**  
(11 mm bis 20 mm)

## E Netzadapter

(RE9-49/RE9-52/RE9-86)

- Die Form des Netzadapters unterscheidet sich je nach Bereich.

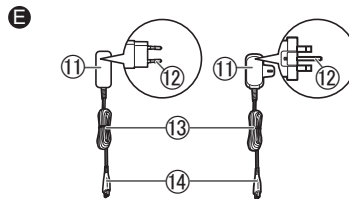

- Eines der angegebenen Netzteile ist im Lieferumfang dieses Geräts enthalten.
- ① Adapter
- ② Netzstecker
- ③ Netzkabel
- ④ Anschlussstecker

Zubehör

- F** Reinigungsbürste
- G** Öl
- H** Tasche **ER-GC71**

## Vorbereitung

### Aufladen

- Achten Sie darauf, dass die Haarschneidemaschine ausgeschaltet ist.

**1 Schließen Sie den Anschlussstecker am Steckeranschluss an.**

**2 Schließen Sie den Adapter an einer Wandsteckdose an.**

- Das Aufladen ist etwa nach 8 Stunden abgeschlossen.
- Stellen Sie sicher, dass die Ladeanzeige (➡) leuchtet.

**3 Trennen Sie den Adapter nach dem Aufladen ab.** (aus Sicherheitsgründen und um den Energieverbrauch zu senken)  
Die Ladeanzeige (➡) leuchtet weiter, nachdem das Laden abgeschlossen ist. Es gibt keine Anzeige, dass das „Laden abgeschlossen“ ist.

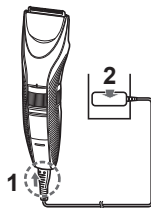

### Hinweise

- Weiteres Aufladen der Batterie hat keinen Einfluss auf die Leistung.
- Wenn Knistern auf Funkgeräten oder anderen Geräten während des Ladevorgangs zu hören ist, laden Sie die Haarschneidemaschine an einer anderen Steckdose auf.
- Wenn das Gerät 6 Monate oder länger nicht verwendet wird, wird der Akku schwächer (Akkuflüssigkeit läuft aus usw.). Laden Sie den Akku alle 6 Monate vollständig auf.
- Beim erstmaligen Laden der Haarschneidemaschine oder wenn sie länger als 6 Monate nicht verwendet wurde, kann sich die Ladezeit ändern oder die Leuchte am Haarschneider kann einige Minuten lang nicht leuchten. In solchen Fällen laden Sie sie bitte länger als 16 Stunden.
- Die empfohlene Umgebungstemperatur beim Laden ist 0 °C – 35 °C. Die Akku-Leistung kann sich außerhalb der empfohlenen Temperatur verringern.
- Ein vollständig aufgeladenes Gerät hat genug Strom für eine Anwendung von etwa 40 Minuten. (Basierend auf einer Verwendung bei 20-30 °C.) Die Betriebszeit kann unterschiedlich sein und hängt von der Häufigkeit des Gebrauchs, der Betriebsmethode und der Umgebungstemperatur ab.
- Sie können den Akku aufladen, bevor er vollständig entladen ist. Es wird jedoch empfohlen, ihn aufzuladen, wenn er vollständig entladen ist. Die Lebensdauer des Akkus hängt stark von einigen Faktoren ab, zum Beispiel wie das Gerät verwendet und aufbewahrt wird.

## Netzbetrieb

Wenn Sie den Netzadapter an die Haarschneidemaschine anschließen, so wie Sie dies auch im Falle der Aufladung tun, und das Gerät einschalten, können Sie es verwenden.

- Wenn die verbleibende Akkuleistung niedrig ist, kann es sein, dass sich die Klingen langsam bewegen oder stoppen, selbst mit Netzstrom. In diesem Fall laden Sie den Akku 3 Minuten oder länger auf.
- Der Akku wird trotz Netzstrom entladen.

## Benutzen der Haarschneidemaschine

- Achten Sie darauf, dass die Haarschneidemaschine ausgeschaltet ist.
- Tragen Sie das Öl vor und nach jedem Gebrauch der Haarschneidemaschine auf. (Siehe Seite 37.)
- Das Gerät arbeitet möglicherweise nicht bei Umgebungstemperaturen von etwa 0 °C oder weniger.

### 1 Montieren Sie den gewünschten Kammaufsatz und stellen Sie die Schnitthöhe je nach Bedarf ein. (Siehe Seiten 31 und 32.)

- Es kann auch ohne Kammaufsatz verwendet werden. (Schnitthöhe: etwa 0,5 mm)

### 2 Schieben Sie den Netzschalter am Haarschneider auf die „I“-Position, um das Gerät einzuschalten.

- Haare schneiden ➔ (Siehe Seiten 32 bis 34.)
- Bart schneiden ➔ (Siehe Seite 34.)

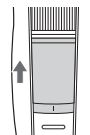

## Entfernen und Befestigen der Kammaufsätze

- Achten Sie beim Entfernen oder Anbringen des Aufsatzes darauf, sich nicht an den Klingen zu schneiden.

### Entfernen des Kammaufsatzes

Halten Sie den Haarschneider fest und entfernen Sie den Kammaufsatz vom Haarschneider.



### Anbringen des Kammaufsatzes

Montieren Sie den Kammaufsatz auf das Gehäuse, bis es klickt.

- Wenn der Kammaufsatz nicht richtig angebracht wird, kann er sich verschieben und dazu führen, dass bei der Verwendung zu viel Haar abgeschnitten wird.

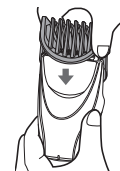

## Einstellen der Schnitthöhe

- Achten Sie darauf, dass die Haarschneidemaschine ausgeschaltet ist.

Drehen Sie den Wahlschalter und stellen Sie die Schnitthöhe-Anzeigemarkierung (a) auf die gewünschte Höhe ein.

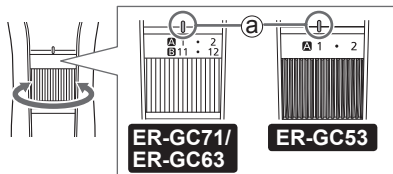

### ► Kammaufsatz [A]



Schnitthöhe  
(Schätzung):  
1 mm bis 10 mm

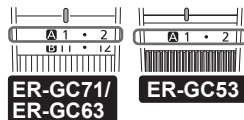

Anzeige	1	•	2	•	3	•	4	•	5	•
Schnitthöhe (mm) (Schätzung)	1	1,5	2	2,5	3	3,5	4	4,5	5	5,5

Anzeige	6	•	7	•	8	•	9	•	10
Schnitthöhe (mm) (Schätzung)	6	6,5	7	7,5	8	8,5	9	9,5	10



### ► Kammaufsatz [B]

**ER-GC71/ER-GC63**

Schnitthöhe (Schätzung):  
11 mm bis 20 mm

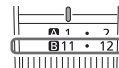

Anzeige	11	•	12	•	13	•	14	•	15	•
Schnitthöhe (mm) (Schätzung)	11	11,5	12	12,5	13	13,5	14	14,5	15	15,5

Anzeige	16	•	17	•	18	•	19	•	20
Schnitthöhe (mm) (Schätzung)	16	16,5	17	17,5	18	18,5	19	19,5	20

## Hinweise

- Die tatsächliche Haarlänge wird etwas länger sein als die von Ihnen eingestellte Höhe.
- Die Einstellung von 10,5 mm ist nicht möglich.
- Es kann auch ohne Kammaufsatz verwendet werden. (Schnitthöhe: etwa 0,5 mm)

## Haare schneiden

- Nicht bei nassen Haaren verwenden. Nasses Haar kann auf der Haut kleben bleiben oder Ansammlungen bilden, so dass es schwierig wird, es zu schneiden.
- Um die Schärfe zu erhalten, entfernen Sie die Haarabschnitte zwischen den Anwendungen.
- Kämmen Sie Ihr Haar vor dem Schneiden mit einem Kamm.

## Die Länge um die Ohren und an den Seiten einstellen

Halten Sie die Haarschneidemaschine so, dass der Netzschalter nach außen gerichtet ist, schneiden Sie um die Ohren herum und an den Seiten, indem Sie die Spitze des Kammaufsatzes immer ein kleines bisschen von der Haarlinie anheben.

- Schneiden Sie Ihr Haar, während Sie Ihr Ohr mit einer Hand festhalten.

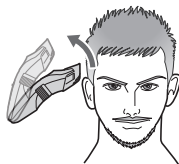

## Ausrichten der Länge der Nackenlinie und an der Rückseite Ihres Kopfes

Halten Sie die Haarschneidemaschine so, dass der Netzschalter nach außen gerichtet ist, und schneiden Sie von der Nackenlinie zur Rückseite Ihres Kopfes, indem Sie die Spitze des Kammaufsatzes immer ein kleines bisschen von der Haarlinie anheben.

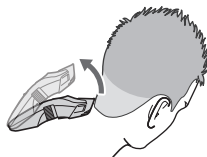

## Formgeben Ihrer Koteletten

### Ohne den Kammaufsatz

Halten Sie die Haarschneidemaschine so, dass der Netzschalter nach unten gerichtet ist, halten Sie die Klingen in einem Winkel von  $90^\circ$  gegen die Koteletten und bewegen Sie die Haarschneidemaschine von oben nach unten an der Haut entlang, um die Koteletten zu schneiden.

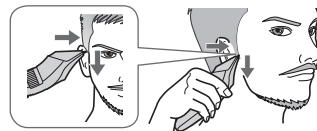

## Das flaumige Haar um die Nackenlinie herum schneiden

### Ohne den Kammaufsatz

Halten Sie die Haarschneidemaschine so, dass der Netzschalter nach unten gerichtet ist, wobei die Klingen senkrecht auf den Bereich des Haarflaums gerichtet sind, und bewegen Sie die Haarschneidemaschine an der Haut entlang nach unten.

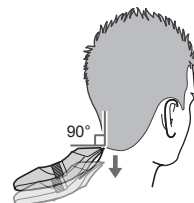

### Auf gleiche Länge schneiden

Halten Sie die Haarschneidemaschine so, dass der Netzschalter nach außen gerichtet ist, schneiden Sie langsam hin und her in verschiedenen Richtungen, um zu vermeiden, dass Stellen ausgelassen werden.

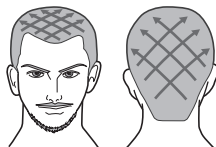

#### Hinweise

- Es wird empfohlen, eine andere Person zu bitten, die Bereiche um Ohren und Nackenlinie zu schneiden.
- Die gewünschten Ergebnisse können nicht erzielt werden, wenn das Haar zu lang ist. In diesem Fall, schneiden Sie das Haar auf eine Länge von etwa 2 cm, bevor Sie die Haarschneidemaschine verwenden.

### Bart schneiden

- Verwenden Sie das Gerät nicht mit Rasierschaum oder wenn der Bart nass ist. Ein nasser Bart kann auf der Haut kleben bleiben oder Ansammlungen bilden, so dass es schwierig wird, ihn zu schneiden.
- Kämmen Sie Ihren Schnurrbart vor dem Schneiden mit einem Kamm.

### Auf gleiche Länge schneiden

Halten Sie die Haarschneidemaschine so, dass der Netzschalter nach außen ausgerichtet ist, und schneiden Sie, indem Sie die Klingen in Kontakt mit der Haut bringen und die Haarschneidemaschine gegen die Bartwuchsrichtung bewegen.

- Es kann sein, dass sich Haarabschnitte innerhalb des Kammaufsatzes ansammeln, wenn eine große Menge Bart geschnitten wird. Sie sollten also die Haarabschnitte nach jedem Gebrauch entfernen.

### Schneiden des Haarflaums

#### Ohne den Kammaufsatz

Halten Sie die Haarschneidemaschine so, dass der Netzschalter nach außen gerichtet ist, während die Klingen Kontakt mit der Haut haben.

- Die Haarschneidemaschine kann kein Haar auf kürzere Längen als 0,5 mm schneiden.

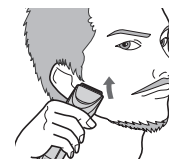
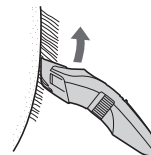



## Wartung

- Reinigen Sie die Haarschneidemaschine und die Klinge nach jedem Gebrauch.  
(Wenn die Teile nicht sauber sind, wird die Bewegung schlechter und die Schärfe geringer.)
- Achten Sie darauf, dass die Haarschneidemaschine ausgeschaltet ist.
- Trennen Sie den Haarschneider vom Netzadapter.
- Keinen Verdünner, Benzin, Alkohol oder andere Chemikalien verwenden. Andernfalls können Fehlfunktionen, Rissbildung oder Verfärbung des Haarschneiders entstehen. Reinigen Sie den Haarschneider nur mit einem weichen, leicht mit Leitungswasser oder seifigen Leitungswasser angefeuchteten Tuch.

## Reinigung mit Wasser

### Haarschneider, Klingen und Kammaufsatz

#### Um leichten Schmutz zu entfernen

1. Entfernen Sie den Kammaufsatz und schalten Sie die Haarschneidemaschine ein.
2. Lassen Sie Wasser in den Wassereingang auf der Vorderseite des Haarschneiders herunterlaufen, spülen Sie sorgfältig etwa 20 Sekunden und schalten Sie dann die Haarschneidemaschine aus.

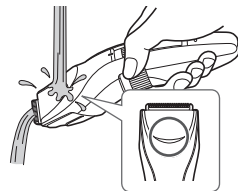

#### Um schwere Verschmutzung zu entfernen

1. Entfernen Sie den Kammaufsatz und Klinge.
2. Reinigen Sie die Haarschneidemaschine, die Klingen und die Kammaufsätze unter laufendem Wasser.

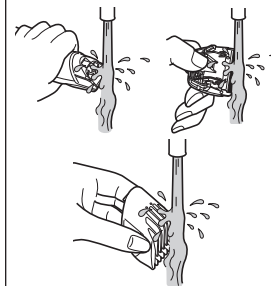

- Schütteln Sie ihn mehrmals auf und ab, um das Wasser zu entfernen.
- Achten Sie darauf, den Bartschneider nicht gegen das Waschbecken o.ä. zu stoßen, wenn Sie das Wasser abschütteln. Andernfalls kann es zu Fehlfunktionen des Geräts kommen.

3. Wischen Sie das Wasser mit einem Handtuch ab und lassen Sie das Gerät natürlich trocknen.

- Es trocknet schneller, wenn die Scherfolie entfernt wird.

4. Tragen Sie das Öl nach dem Trocknen auf die Klinge auf. (Siehe Seite 37.)

5. Bringen Sie die Klingen und den Aufsatz an den Haarschneider an.

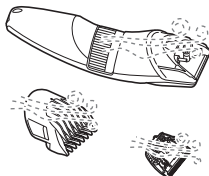

## Reinigung unter Verwendung einer Bürste

### Haarschneider und Klingen

- Entfernen Sie die Klingen. (Siehe Seite 37.)

1. Bürsten Sie Bartreste vom Hauptgehäuse und vom Klingensbereich ab.

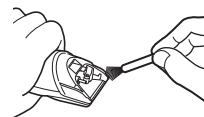

2. Bürsten Sie die Haare von der Klingenkante ab.

3. Bürsten Sie Haarreste vom Bereich zwischen der feststehenden und der beweglichen Klinge ab, indem Sie den Reinigungshebel (a) herunterdrücken, um die beweglichen Klingen anzuheben.

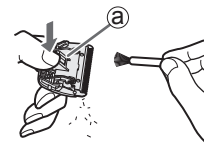

4. Tragen Sie das Öl auf die Klinge auf. (Siehe Seite 37.)

5. Bringen Sie die Klingen und den Aufsatz an den Haarschneider an.

## Entfernen und Befestigen der Klinge

### Entfernen der Klinge

Halten Sie die Haarschneidemaschine mit dem Schalter nach obenweisend und schieben Sie die Klinge mit Ihrem Daumen heraus, während Sie die Klinge mit Ihrer anderen Hand auffangen.

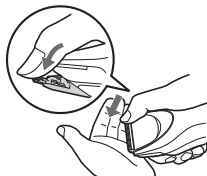

### Befestigen der Klinge

Stecken Sie den Befestigungshaken (B) in die Klingenhalterung (A) an der Haarschneidemaschine und drücken Sie ihn hinein, bis Sie ein Klicken hören.

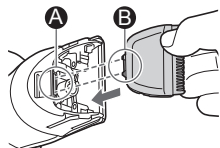

## Einfettung

- Tragen Sie das Öl vor und nach jedem Gebrauch der Haarschneidemaschine auf.
- Achten Sie darauf, dass die Haarschneidemaschine ausgeschaltet ist.

- 1 Entfernen Sie die Klengen.
- 2 Bringen Sie einen Tropfen Öl auf jeden angezeigten Punkt auf.
- 3 Bringen Sie die Klengen am Haarschneider an, stellen Sie den Strom an und lassen Sie das Gerät etwa 5 Sekunden laufen.

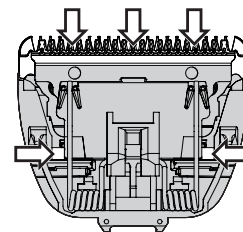

ER-GC71

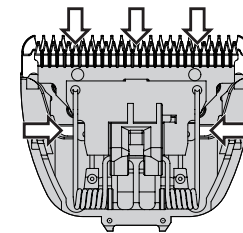

ER-GC63/ER-GC53

### ► Ersatzteile

Ersatzteile, die bei Ihrem Händler oder im Panasonic Servicecenter erhältlich sind.

Ersatzteile für ER-GC71/ ER-GC63/ER-GC53	Klingen	ER-GC71:WER9615 ER-GC63/ ER-GC53:WER9605
	Öl	WES003

- Verwenden Sie keine anderen Klingen als die dafür vorgesehenen, da es ansonsten zu einer Beeinträchtigung der Geräteleistung kommen kann.
- Wir empfehlen das Panasonic Öl WES003.

### Fehlersuche

Führen Sie die folgenden Maßnahmen aus. Wenn die Probleme immer noch nicht gelöst werden können, wenden Sie sich an das Geschäft, wo Sie das Gerät erworben haben, oder an einen Kundendienst, der von Panasonic zur Reparatur autorisiert wurde.

Problem	Handlung
Die Klingen wurden nicht richtig gesäubert.	► Wenn die Haarschneidemaschine sehr schmutzig ist, entfernen Sie die Klingen und waschen Sie sie mit Wasser ab. (Siehe Seite 35.)

Problem	Handlung
Er macht ein lautes Geräusch.	► Bestätigen Sie, dass die Klinge richtig angebracht wurde.
Der Haarschneider ist stumpf geworden.	► Ersetzen Sie die Klinge. (Siehe Seite 37.)
	► Reinigen Sie die Klinge und bringen Sie Öl auf. (Siehe Seiten 35 bis 37.)
Der Haarschneider funktioniert nicht mehr.	Laden Sie den Haarschneider.
	► Oder benutzen Sie das Gerät im Netzbetrieb. (Siehe Seiten 30 und 31.)
Die Betriebszeit ist kurz.	Laden Sie den Akku etwa 16 Stunden kontinuierlich, um ihn wieder zu regenerieren.
	► Wenn nur noch wenige Anwendungen nach dem Laden verbleiben, hat der Akku sein Lebensende erreicht. (Es kann sein, dass Flüssigkeit aufgrund Zersetzung zum Akku-Lebensende austritt.) Kontaktieren Sie ein autorisiertes Kundenzentrum zur Reparatur.

Problem	Handlung
Der Haarschneider kann nicht geladen werden.	<p>▶ Drücken Sie den Anschlussstecker vollständig in den Haarschneider hinein und achten Sie darauf, dass die Ladeanzeige (➡) leuchtet.</p> <p>▶ Laden Sie innerhalb der empfohlenen Ladetemperatur von 0 °C bis 35 °C.</p>
Der Haarschneider kann nur etwa 10 Minuten verwendet werden, selbst nach dem Laden.	<p>▶ Lassen Sie den Akku durch einen autorisierten Kundendienst austauschen.</p>

## Lebensdauer der Klinge

Die Lebensdauer der Klingen hängt davon ab, wie häufig und wie lange Sie die Haarschneidemaschine verwenden.

So beträgt zum Beispiel die Lebensdauer der Klingen ca. 2 Jahre, wenn Sie die Haarschneidemaschine 2 Mal im Monat für 20 Minuten verwenden. Tauschen Sie die Klingen aus, wenn die Qualität des Schneidens trotz richtiger Pflege des Geräts wesentlich abnimmt.

## Lebensdauer des Akkus

Die Lebensdauer des Akkus hängt davon ab, wie häufig und wie lange Sie das Gerät verwenden. Wenn der Akku einmal im Monat geladen wird, beträgt die Betriebsdauer etwa 3 Jahre.

Wenn die Betriebszeit deutlich kürzer ist, auch nach einer vollen Ladung, hat der Akku das Ende seiner Lebensdauer erreicht.

## Entnehmen des integrierten Akkus

**Entfernen Sie den eingebauten, wiederaufladbaren Akku vor der Entsorgung aus dem Haarschneidegerät.**

Der Akku muss auf sichere Weise entsorgt werden. Achten Sie darauf, dass der Akku an einem offiziell dafür vorgesehenen Ort entsorgt wird, wenn es einen in Ihrem Land gibt.

Diese Abbildung darf nur zur Entworgung der Haarschneidemaschine verwendet werden und nicht, um sie zu reparieren. Wenn Sie die Haarschneidemaschine selbst auseinandernehmen, ist sie nicht mehr wasserfest, was zu einer Fehlfunktion führen kann.

- Trennen Sie den Haarschneider vom Netzadapter.
- Schieben Sie den Netzschalter, um den Strom einzuschalten und lassen Sie ihn dann eingeschaltet, bis der Akku vollständig entladen ist.

- Führen Sie die Schritte ① bis ⑭ aus und heben Sie den Akku an und dann entfernen Sie ihn.
- Achten Sie darauf, die Plus- und Minuskontakte des entfernten Akkus nicht kurzzuschließen, und isolieren Sie die Kontakte, indem Sie Klebeband darüber kleben.

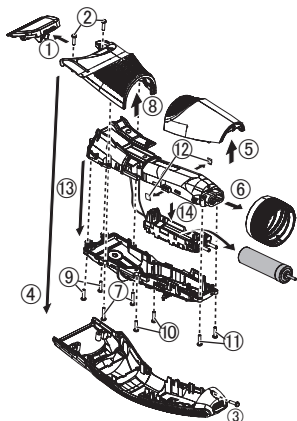

### Umweltschutz und Recycling

Diese Haarschneidemaschine enthält einen Nickel-Metallhydrid-Akku.

Bitte sorgen Sie dafür, dass der Akku von einer offiziell anerkannten Stelle entsorgt wird, wenn es eine in Ihrem Land gibt.

## Technische Daten

Stromquelle	Siehe Etikett auf dem Netzadapter. (automatische Spannungskonvertierung)
Motorspannung	1,2 V---
Ladezeit	Etwa 8 Stunden
Durch die Luft übertragener akustischer Schall	60 (dB (A) bei 1 pW)

Dieses Gerät ist ausschließlich für die private Verwendung vorgesehen.

## Entsorgung von Altgeräten und Batterien Nur für die Europäische Union und Länder mit Recyclingsystemen



Dieses Symbol, auf den Produkten, der Verpackung und/oder den Begleitdokumenten, bedeutet, dass gebrauchte elektrische und elektronische Produkte sowie Batterien nicht in den allgemeinen Hausmüll gegeben werden dürfen.

Bitte führen Sie alte Produkte und verbrauchte Batterien zur Behandlung, Aufarbeitung bzw. zum Recycling gemäß den gesetzlichen Bestimmungen den zuständigen Sammelpunkten zu.

Endnutzer sind in Deutschland gesetzlich zur Rückgabe von Altbatterien an einer geeigneten Annahmestelle verpflichtet.

Batterien können im Handelsgeschäft unentgeltlich zurückgegeben werden.

Indem Sie diese Produkte und Batterien ordnungsgemäß entsorgen, helfen Sie dabei, wertvolle Ressourcen zu schützen und eventuelle negative Auswirkungen auf die menschliche Gesundheit und die Umwelt zu vermeiden.

Für mehr Informationen zu Sammlung und Recycling, wenden Sie sich bitte an Ihren örtlichen Abfallentsorgungsdienstleister. Gemäß Landesvorschriften können wegen nicht ordnungsgemäßer Entsorgung dieses Abfalls Strafgeelder verhängt werden.



## Hinweis für das Batteriesymbol (Symbol unten)

Dieses Symbol kann in Kombination mit einem chemischen Symbol abgebildet sein. In diesem Fall erfolgt dieses auf Grund der Anforderungen derjenigen Richtlinien, die für die betreffende Chemikalie erlassen wurden.





## Table des matières

<b>Consignes de sécurité .....</b>	<b>46</b>	<b>Dépannage .....</b>	<b>59</b>
<b>Informations importantes .....</b>	<b>50</b>	<b>Durée de vie de la lame .....</b>	<b>60</b>
<b>Identification des composants.....</b>	<b>51</b>	<b>Durée de vie de la batterie .....</b>	<b>60</b>
<b>Préparation.....</b>	<b>52</b>	<b>Retrait de la batterie rechargeable intégrée .....</b>	<b>61</b>
<b>Utilisation de la tondeuse .....</b>	<b>53</b>	<b>Caractéristiques .....</b>	<b>62</b>
<b>Entretien .....</b>	<b>57</b>		

Merci d'avoir choisi ce produit Panasonic.

**Avant de faire fonctionner cet appareil, veuillez lire toutes les instructions et les conserver pour une utilisation ultérieure.**

## Avertissement

- Cet appareil peut être utilisé par des enfants d'au moins 8 ans et des personnes aux capacités physiques, sensorielles ou mentales réduites ou manquant d'expérience et de connaissances s'ils sont sous surveillance ou si des instructions leur ont été données concernant l'utilisation de l'appareil d'une manière sûre et s'ils comprennent les dangers impliqués. Les enfants ne doivent pas jouer avec l'appareil. Les procédures de nettoyage et d'entretien ne doivent pas être effectuées par des enfants sans surveillance.
- Le cordon d'alimentation ne peut pas être remplacé. Si le cordon est endommagé, l'adaptateur CA doit être mis au rebut.
- Le symbole suivant signifie qu'un nettoyage sous un robinet d'eau ouvert est approprié.



- Ne pas nettoyer avec de l'eau quand l'adaptateur CA est fixé.
- Ne pas utiliser autre chose que l'adaptateur CA fourni pour quelque usage que ce soit.  
Et ne pas utiliser un autre produit à l'aide que l'adaptateur CA fourni. (Voir page 51.)
- Le symbole suivant indique qu'une unité d'alimentation électrique détachable spécifique est nécessaire pour raccorder l'appareil électrique au réseau d'alimentation. La référence du type d'unité d'alimentation électrique est indiquée près du symbole.  
(L'une des unités d'alimentation électrique spécifiées est fournie avec cet appareil.)



## Consignes de sécurité



Afin de réduire le risque de blessure, de choc électrique, d'incendie ou de dégâts à la propriété, respectez toujours les consignes de sécurité suivantes.

### Explication des symboles

Les symboles suivants sont utilisés pour répertorier et décrire le niveau de risque, de blessures et de dommages à la propriété pouvant être causés lorsque les consignes sont ignorées et que l'appareil n'est pas utilisé de manière conforme.

 <b>DANGER</b>	Signale un danger potentiel pouvant entraîner des blessures graves ou la mort.
 <b>AVERTISSEMENT</b>	Signale un danger potentiel qui peut entraîner des blessures graves ou la mort.
 <b>ATTENTION</b>	Signale un danger susceptible d'entraîner des blessures mineures ou des dégâts matériels.

Les symboles suivants sont utilisés pour répertorier et décrire le type de consignes à observer.

	Ce symbole est utilisé pour avertir les utilisateurs qu'il s'agit d'une procédure de fonctionnement spécifique qui ne doit pas être effectuée.
	Ce symbole est utilisé pour avertir les utilisateurs qu'il s'agit d'une procédure de fonctionnement spécifique qui doit être suivie afin de pouvoir utiliser l'appareil en toute sécurité.

## AVERTISSEMENT

### ► Ce produit

**Ce produit dispose d'une batterie rechargeable intégrée. Ne pas la jeter dans le feu ni l'exposer à la chaleur.**

-  - Tout manquement à ce qui précède peut entraîner une surchauffe, une inflammation ou une explosion de l'appareil.

**Ne pas modifier, ni réparer l'appareil.**

-  - Ceci pourrait provoquer un incendie, un choc électrique ou des blessures.  
Contacter un centre de service agréé pour les réparations (remplacement de la batterie, etc.).



## AVERTISSEMENT

**Ne jamais démonter l'appareil, sauf lors de sa mise au rebut.**



- Ceci pourrait provoquer un incendie, un choc électrique ou des blessures.

► **En cas d'anomalie ou de dysfonctionnement Cesser immédiatement d'utiliser l'appareil et retirer l'adaptateur en cas d'anomalie ou de dysfonctionnement.**

- Sinon, ceci pourrait provoquer un incendie, un choc électrique ou des blessures.

<En cas d'anomalie ou de défaillance>



• **Le corps principal ou l'adaptateur CA est déformé ou anormalement chaud.**

• **Le corps principal ou l'adaptateur CA sent le brûlé.**

• **Un bruit anormal est constaté au cours de l'utilisation ou du chargement du corps principal ou de l'adaptateur CA.**

- Faire immédiatement vérifier ou réparer l'appareil dans un centre de service agréé.

► **Alimentation électrique**

**Ne pas brancher l'adaptateur à une prise secteur ou le débrancher avec les mains humides.**



- Ceci pourrait entraîner un choc électrique ou des blessures.

**Ne pas tremper l'adaptateur CA dans l'eau ou le nettoyer avec de l'eau.**

**Ne pas placer l'adaptateur CA au-dessus ou à proximité d'un lavabo ou d'une baignoire remplie.**

**Ne jamais utiliser l'appareil si l'adaptateur CA est endommagé ou si la fiche d'alimentation n'est pas correctement insérée dans une prise secteur.**



**Ne pas endommager le cordon ou la fiche d'alimentation.**

• **Ne pas dégrader, modifier, plier ou tirer sur le cordon ou la fiche d'alimentation.**

**Et ne pas placer d'objet lourd sur le cordon, ni le tordre ou le pincer.**

- Ceci pourrait provoquer un choc électrique ou un incendie dû à un court-circuit.

**Ne pas utiliser une tension nominale supérieure à celle de la prise ou du câble secteur.**



- Un dépassement de tension nominale en connectant une quantité trop importante de fiches dans une prise secteur peut entraîner un incendie dû à une surchauffe.



## AVERTISSEMENT

**S'assurer de toujours faire fonctionner l'appareil par le biais d'une source d'alimentation électrique dont la tension correspond à la tension nominale indiquée sur l'adaptateur CA.**



**Insérer complètement l'adaptateur.**

- Sinon, ceci pourrait provoquer un incendie ou choc électrique.

**Toujours débrancher l'adaptateur de la prise secteur avant de le nettoyer.**



- Sinon, ceci pourrait provoquer un choc électrique ou des blessures.

**Nettoyer régulièrement la fiche d'alimentation et la fiche de l'appareil pour éviter l'accumulation de poussière.**



- Sinon, ceci pourrait provoquer un incendie dû à un défaut d'isolement provoqué par l'humidité.  
- Débrancher l'adaptateur et l'essuyer avec un chiffon sec.

### ► Prévention des accidents

**Ne pas le ranger dans un endroit à portée des enfants. Ne pas les laisser l'utiliser.**



- Placer des pièces et des accessoires dans la bouche risque d'engendrer des accidents ou des blessures.

**Si l'huile est ingérée accidentellement, ne provoquez pas le vomissement, buvez une grande quantité d'eau et contactez un médecin.**



**Si l'huile entre en contact avec les yeux, rincez-les immédiatement à l'eau courante et consultez un médecin.**

- Dans le cas contraire, vous pourriez rencontrer des complications physiques.



## ATTENTION

### ► Protection de la peau

**Ne pas appuyer la lame fortement contre les lèvres ou la peau.**

**Ne pas utiliser ce produit dans un quelconque autre but que la taille de la barbe et des cheveux.**



**N'appliquez pas les lames directement sur les oreilles ou une peau irritée (gonflements, blessures ou tâches).**

- Ceci pourrait aggraver votre peau.



**Vérifiez que les lames ne sont pas endommagées ni déformées avant utilisation.**

- Sinon, ceci pourrait blesser la peau.

### ► Veuillez tenir compte des précautions suivantes

**Ne pas laisser d'objets en métal ou de déchets adhérer à la fiche d'alimentation ou à la fiche du cordon d'alimentation.**



- Ceci pourrait provoquer un choc électrique ou un incendie dû à un court-circuit.



## ATTENTION



**Ne pas le laisser tomber ou le heurter contre d'autres objets.**

- Ceci pourrait provoquer des blessures.



**Ne pas enrrouler le cordon autour de l'adaptateur ou du corps principal avant de ranger.**

- Ceci risquerait de rompre le fil du cordon avec la charge, et causer un incendie dû à un court-circuit.



**Débranchez l'adaptateur de la prise secteur lorsque vous ne l'utilisez pas.**

- Sinon, ceci pourrait provoquer un choc électrique ou un incendie dû à une fuite électrique résultant d'une détérioration de l'isolement.



**Débranchez l'adaptateur ou la fiche de l'appareil en les maintenant plutôt qu'en tirant sur le cordon.**

- Sinon, ceci pourrait provoquer un choc électrique ou des blessures.

**Gestion de la batterie retirée lors de la mise au rebut**



## DANGER

**La batterie rechargeable s'utilise uniquement avec cette tondeuse. Ne pas utiliser la batterie avec un quelconque autre appareil. Ne pas recharger la batterie une fois qu'elle a été retirée de l'appareil.**

**Ne pas la jeter au feu ou la soumettre à une source de chaleur.**

**Ne pas souder, démonter, ou modifier la batterie.**



**Ne pas laisser les bornes positives et négatives de la batterie entrer en contact l'une avec l'autre via des objets en métal.**

**Ne pas ranger ou transporter la batterie avec des bijoux métalliques, comme des colliers ou des épingles à cheveux.**

**Ne jamais enlever la protection de la batterie.**

- Tout manquement à ce qui précède peut entraîner une surchauffe, une inflammation ou une explosion de l'appareil.



## DANGER

**La batterie contient du liquide alcalin. Si ce liquide fuit et entre en contact avec les yeux, ne pas frotter les yeux, mais rincer soigneusement avec de l'eau propre, comme l'eau du robinet.**



- Le non-respect de cette consigne peut entraîner une perte de vision.
- > Consulter immédiatement un médecin.



## AVERTISSEMENT

**Une fois la batterie rechargeable retirée, ne pas la laisser à portée des enfants ou des nourrissons.**



- En cas d'absorption accidentelle, la batterie est nocive pour le corps.
- En pareil cas, consulter un médecin immédiatement.



**La batterie contient du liquide alcalin. Si ce liquide fuit et entre en contact avec la peau ou les vêtements, rincer à l'eau propre, comme l'eau du robinet.**

- Sinon, ceci pourrait blesser la peau.

## Informations importantes

- Avant d'utiliser un accessoire, vérifiez qu'il a été installé correctement. Sinon ceci pourrait couper trop court les cheveux.
- L'appareil ne doit pas être utilisé sur des animaux.
- Avant et après chaque utilisation, appliquez de l'huile aux endroits indiqués par des flèches. (Voir page 59.)  
Ne pas appliquer l'huile risque de causer les problèmes suivants:
  - La lame n'est plus aussi aiguisée.
  - Durée de fonctionnement plus courte.
  - Bruit plus fort.
- Ranger le corps principal dans un endroit à basse humidité après son utilisation. Sinon des dysfonctionnements dus à la condensation ou à la rouille risquent de se produire.
- Cet appareil peut chauffer durant le fonctionnement et/ou le chargement. Ceci est normal.
- Recharger l'appareil correctement conformément à ces consignes d'utilisation. (Voir page 52 « Charge ».)
- Cet appareil contient une pile qui ne peut être remplacée que par du personnel qualifié. Veuillez contacter un centre de service agréé pour les détails de la réparation.



## Identification des composants

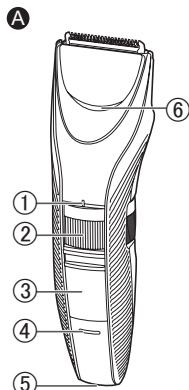

### A Corps principal

- ① Indicateur de la hauteur de coupe
- ② Molette (Commande de réglage de hauteur)
- ③ Bouton de mise en marche [O/I]
- ④ Témoin de recharge (→)
- ⑤ Prise
- ⑥ Entrée d'eau

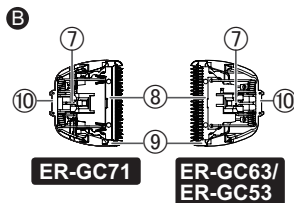

### B Lame

- ER-GC71**
- ER-GC63/ER-GC53**
- ⑦ Levier de nettoyage
- ⑧ Lame mobile
- ⑨ Lame fixe
- ⑩ Crochet d'installation

### C Sabot [A]

(1 mm à 10 mm)

### D Sabot [B]

**ER-GC71/ER-GC63**  
(11 mm à 20 mm)

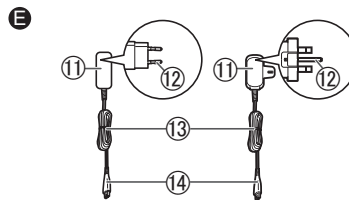

### E Adaptateur CA

(RE9-49/RE9-52/RE9-86)

- La forme de l'adaptateur CA est différente suivant la région.
- L'une des unités d'alimentation électrique spécifiées est fournie avec cet appareil.

- ① Adaptateur
- ② Fiche d'alimentation
- ③ Cordon
- ④ Fiche du cordon d'alimentation

Accessoires

**F Brosse de nettoyage**

**G Huile**

**H Pochette de rangement** **ER-GC71**

# Préparation

## Charge

- S'assurer que la tondeuse est hors tension.

### 1 Raccordez la fiche du cordon d'alimentation à la prise.

### 2 Branchez l'adaptateur sur une prise du secteur.

- La recharge dure 8 heures environ.
- Vérifiez que le témoin de recharge (➡) s'allume.

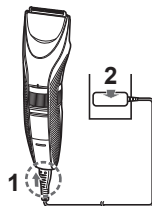

### 3 Débrancher l'adaptateur une fois la recharge terminée.

(par sécurité et afin de réduire la consommation d'énergie)

Le témoin de recharge (➡) reste allumé une fois la recharge terminée. Rien n'indique que la « Recharge est terminée ».

## Notes

- Laisser charger la batterie au-delà du temps de charge indicatif n'affectera pas les performances de celle-ci.
- S'il existe un grésillement sur des radios ou d'autres appareils lors de la recharge, recharger la tondeuse en utilisant une autre prise secteur.
- Lorsque l'appareil n'est pas utilisé pendant 6 mois ou plus, la batterie s'affaiblit (fuite du liquide de batterie, etc.). Rechargez entièrement la batterie une fois tous les 6 mois.
- Lorsque vous chargez la tondeuse pour la première fois ou si elle n'a pas été utilisée pendant plus de 6 mois, la durée de recharge peut changer ou le témoin sur le corps principal risque de ne pas s'allumer pendant quelques minutes. Veuillez charger la tondeuse pendant plus de 16 heures dans ce cas.
- La température ambiante recommandée pour recharger va de 0 °C à 35 °C. La performance de la batterie risque de baisser en dehors de la plage de températures recommandée.
- Une recharge complète fournit assez d'énergie pour environ 40 minutes utilisation. (Sur la base d'une utilisation à 20 °C –30 °C.)  
La durée de fonctionnement peut varier selon la fréquence d'utilisation, le mode opératoire et la température ambiante.

- Vous pouvez recharger la batterie avant qu'elle ne soit complètement déchargée. Toutefois, il est recommandé de recharger l'appareil lorsque la batterie est complètement déchargée. La durée de vie de la batterie dépend fortement de facteurs tels le mode d'utilisation et de rangement.

## Fonctionnement sur courant CA du secteur

Il est possible d'utiliser la tondeuse en branchant l'adaptateur CA comme pour une recharge classique.

- Si la batterie est trop faible, les lames peuvent se déplacer lentement ou s'arrêter, même si l'appareil est branché sur secteur. Dans ce cas, rechargez la batterie pendant au moins 3 minutes.
- La batterie sera déchargée, même branchée sur secteur.

## Utilisation de la tondeuse

- S'assurer que la tondeuse est hors tension.
- Appliquez quelques gouttes d'huile sur la tondeuse avant et après chaque utilisation. (Voir page 59.)
- L'appareil risque de ne pas fonctionner lorsque la température ambiante est d'environ ou inférieure à 0 °C.

### 1 Installez le sabot souhaité et réglez la hauteur de coupe au besoin. (Voir les pages 53 et 54.)

- Vous pouvez également l'utiliser sans le sabot. (Hauteur de coupe : environ 0,5 mm)

### 2 Glisser le bouton de mise en marche sur le corps principal sur la position « | » pour mettre la tondeuse sous tension.

- ➔ Coupe des cheveux ➔ (Voir pages 54 à 56.)
- ➔ Taille de la barbe ➔ (Voir page 56.)

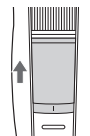

## Démontage et mise en place de l'accessoire peigne

- Prendre garde de ne pas se blesser les mains, etc. avec la lame lors du retrait ou du montage de l'accessoire.

### Retrait du sabot

Tenir fermement le corps principal et retirer le sabot du corps principal.



### Montage du sabot

Montez le sabot sur le corps principal de l'appareil jusqu'à ce qu'il s'encliquète.

- Si le sabot n'est pas correctement fixé, il peut se décaler et finir par trop couper durant l'utilisation.

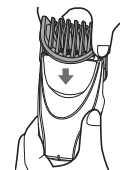

## Comment régler la hauteur de coupe

- S'assurer que la tondeuse est hors tension.

Tournez la molette et ajustez l'indicateur de la hauteur de coupe (a) à la hauteur souhaitée.

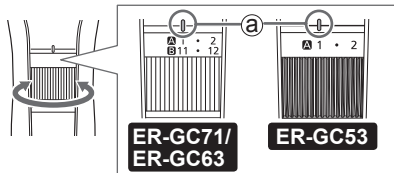

- A** Sabot [A]  
Hauteur de coupe (estimation):  
1 mm à 10 mm

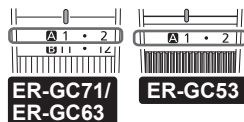

Indicateur	1	•	2	•	3	•	4	•	5	•
Hauteur de coupe (mm) (estimation)	1	1,5	2	2,5	3	3,5	4	4,5	5	5,5

Indicateur	6	•	7	•	8	•	9	•	10
Hauteur de coupe (mm) (estimation)	6	6,5	7	7,5	8	8,5	9	9,5	10

- B** Sabot [B]  
**ER-GC71/ER-GC63**

Hauteur de coupe (estimation):  
11 mm à 20 mm

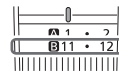

Indicateur	11	•	12	•	13	•	14	•	15	•
Hauteur de coupe (mm) (estimation)	11	11,5	12	12,5	13	13,5	14	14,5	15	15,5

Indicateur	16	•	17	•	18	•	19	•	20
Hauteur de coupe (mm) (estimation)	16	16,5	17	17,5	18	18,5	19	19,5	20

### Notes

- La longueur du cheveu sera à peine plus longue que la hauteur sélectionnée.
- Le réglage sur 10,5 mm n'est pas disponible.
- Vous pouvez également l'utiliser sans le sabot. (Hauteur de coupe : environ 0,5 mm)

### Coupe des cheveux

- Ne pas utiliser lorsque les cheveux sont humides. Des cheveux humides risquent de coller à la peau ou de faire des touffes, les rendant difficiles à couper.
- Pour un travail de précision, retirer les dépôts de cheveux entre les utilisations.
- Avant de couper, peignez vos cheveux.

## Réglage de la longueur autour des oreilles et sur les côtés

Tout en maintenant le bouton de mise en marche de la tondeuse vers l'extérieur, coupez autour des oreilles et sur les côtés en soulevant petit à petit l'extrémité du sabot de la ligne des cheveux.

- Coupez vos cheveux tout en maintenant votre oreille d'une main.

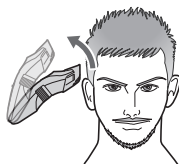

## Comment aligner la longueur au niveau de la nuque et à l'arrière de votre tête

Tout en maintenant le bouton de mise en marche de la tondeuse vers l'extérieur, couper depuis la nuque vers l'arrière de votre tête en soulevant petit à petit l'extrémité du sabot de la ligne des cheveux.

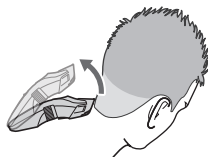

## Faire des pattes

### Sans sabot

Tout en tenant la tondeuse avec le bouton de mise en marche vers le bas, maintenir la lame à un angle de 90 ° contre les pattes et déplacer la tondeuse de haut en bas le long de la peau pour couper les pattes.

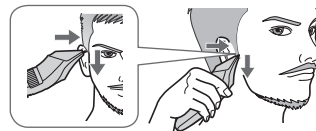

### Coupe du duvet autour de la nuque

### Sans sabot

Tout en tenant la tondeuse avec le bouton de mise en marche vers le bas, toucher perpendiculairement avec la lame le duvet, et déplacer la tondeuse vers le bas le long de la peau.

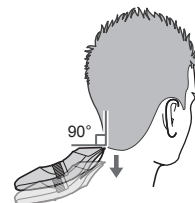

### Coupe à une longueur égale

Tout en tenant la tondeuse avec le bouton de mise en marche face vers l'extérieur, couper lentement tout en zigzaguant dans différentes directions afin de ne rater aucune zone.

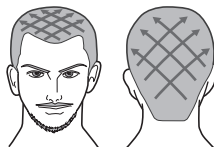

#### Notes

- Il est conseillé de demander à une autre personne pour la coupe autour de vos oreilles et de la nuque.
- Les résultats escomptés risquent de ne pas être atteints si les cheveux sont trop longs. Dans ce cas, coupez les cheveux à une longueur d'environ 2 cm avant d'utiliser la tondeuse.

#### Taille de la barbe

- Ne pas utiliser avec de la mousse à raser ou lorsque la barbe est humide. Une barbe humide risque de coller à la peau ou de faire des touffes, la rendant difficile à couper.
- Avant de couper, peignez votre moustache.

### Coupe à une longueur égale

Tout en maintenant la tondeuse avec le bouton de mise en marche face vers l'extérieur, taillez la barbe en mettant la lame au contact de la peau et en déplaçant la tondeuse à contre sens du poil de la barbe.

- Des poils de barbe peuvent s'accumuler à l'intérieur du sabot lorsqu'une barbe volumineuse est coupée. Éliminez donc tous les poils de barbe du sabot après chaque utilisation.

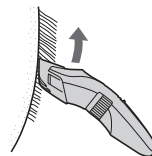

### Coupe du duvet

#### Sans sabot

Tout en maintenant la tondeuse avec le bouton de mise en marche face vers l'extérieur, taillez la barbe en mettant la lame au contact de la peau.

- La tondeuse ne peut pas couper les poils à des longueurs inférieures à 0,5 mm.

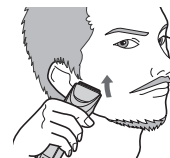

## Entretien

- Nettoyez la tondeuse et la lame après chaque utilisation.  
(Faute de nettoyage, le déplacement deviendra difficile et l'appareil sera de moins en moins précis.)
- S'assurer que la tondeuse est hors tension.
- Enlevez la tondeuse de l'adaptateur CA.
- Ne pas utiliser de diluant, de benzène, d'alcool ou d'autres produits chimiques. Ceci risquerait de causer une panne, des craquelures ou une décoloration du corps principal. Nettoyer le corps principal uniquement avec un chiffon doux trempé dans de l'eau du robinet ou de l'eau savonneuse.

## Nettoyage à l'eau

### Corps principal, lame et sabot

#### Pour enlever les petites impuretés

1. Retirez le sabot et allumez la tondeuse.
2. Faites couler de l'eau dans l'entrée d'eau située à l'avant du corps principal de l'appareil, rincez soigneusement pendant environ 20 secondes, puis éteignez la tondeuse.

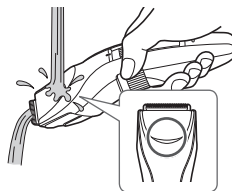

#### Pour enlever les grosses impuretés

1. Retirez le sabot et la lame.
2. Nettoyez la tondeuse, la lame et les sabots à l'eau courante.

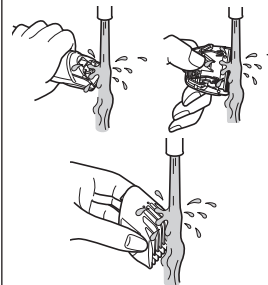

- Secouer plusieurs fois pour enlever l'eau.
- Veiller à ne pas cogner le corps principal sur l'évier ou tout autre objet pendant l'assèchement de l'appareil. Le contraire peut provoquer un dysfonctionnement.

3. Essuyez la tondeuse à l'aide d'une serviette, puis laissez sécher naturellement.
  - La lame séchera plus rapidement si elle est retirée.
4. Appliquez quelques gouttes d'huile sur la lame une fois sèche. (Voir page 59.)
5. Fixez la lame et le sabot sur le corps principal.

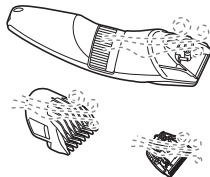

## Nettoyage avec la brosse

### Corps principal et lame

- Démontez la lame. (Voir cette page.)

1. Brossez pour enlever tous les poils du corps principal et des alentours de la lame.

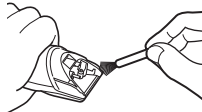

2. Retirez les poils sur le bord de lame.
3. Brossez pour enlever tous les poils qui ont été taillés entre la lame fixe et la lame mobile tout en pressant sur le levier de nettoyage (a) pour relever la lame mobile.

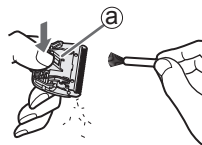

4. Appliquez quelques gouttes d'huile sur la lame. (Voir page 59.)
5. Fixez la lame et le sabot sur le corps principal.

## Démontage et mise en place de la lame

### Démontage de la lame

Tenez la tondeuse en plaçant l'interrupteur vers le haut, puis poussez la lame avec le pouce tout en récupérant la lame de l'autre main.

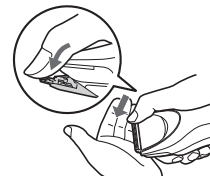

### Installation de la lame

Fixez le crochet d'installation (B) dans le montage de lame (A) sur la tondeuse et poussez-le jusqu'à ce qu'il s'enclenche.

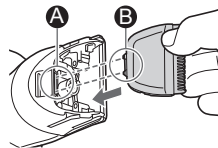

## Lubrification

- Appliquez quelques gouttes d'huile sur la tondeuse avant et après chaque utilisation.
- S'assurer que la tondeuse est hors tension.



- 1 Démontez la lame.
- 2 Appliquez une goutte d'huile sur chaque point indiqué.
- 3 Fixer la lame sur le corps principal, mettre sous tension et laisser fonctionner environ 5 secondes.

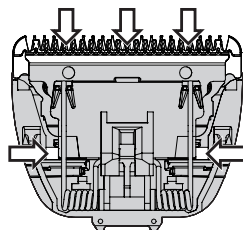

**ER-GC71**

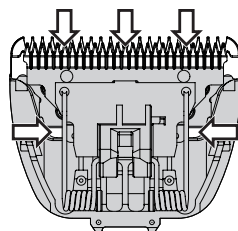

**ER-GC63/ER-GC53**

#### ► Pièces de remplacement

Les pièces de rechange sont disponibles chez votre marchand ou dans votre centre de services après-vente.

Pièces de remplacement pour ER-GC71/ ER-GC63/ER-GC53	Lame	ER-GC71:WER9615 ER-GC63/ ER-GC53:WER9605
	Huile	WES003

- Ne pas utiliser une autre lame que celle dédiée car cela pourrait causer des défauts de performance.
- Nous recommandons l'huile Panasonic WES003.

## Dépannage

Effectuez les actions suivantes.

Si vous ne parvenez toujours pas à résoudre les problèmes, contactez le magasin où vous avez acheté l'unité ou un centre de service autorisé par Panasonic pour la réparation.

Problème	Action
La lame a mal été nettoyée.	► Lorsque la tondeuse est très sale, retirez la lame et lavez l'appareil à l'eau. (Voir page 57.)
Émet un bruit fort.	► Vérifiez que la lame est bien fixée.
La tondeuse n'est plus aussi aiguisée.	► Remplacez la lame. (Voir page 58.)
	► Nettoyez la lame et huilez-la. (Voir pages 57 à 59.)

Problème	Action
La tondeuse a cessé de fonctionner.	<p>Chargez la tondeuse. Ou bien utilisez l'adaptateur CA. (Voir les pages 52 et 53.)</p>
Le temps de fonctionnement est court.	<p>Mettez en charge la batterie pendant environ 16 heures en continu pour la recharger complètement. S'il ne reste que quelques utilisations même après le chargement, la batterie est en fin de vie. (une fuite de liquide engendré par la dégradation de la batterie en fin de vie est possible.) Veuillez contacter un service après-vente agréé pour réparation.</p>
Impossible de charger la batterie.	<p>Poussez entièrement la fiche du cordon d'alimentation dans le corps principal et veillez à ce que le témoin de recharge (→) soit allumé.</p> <p>Chargez à la température de chargement recommandée de 0 °C à 35 °C.</p>

Problème	Action
La tondeuse peut être utilisée pendant seulement environ 10 minutes, même après chargement.	<p>Faites remplacer la batterie par un centre de service agréé.</p>

### Durée de vie de la lame

La durée de vie de la lame varie selon la fréquence et la durée d'utilisation de la tondeuse.  
Par exemple, la durée de la lame est approximativement de 2 ans lorsque la tondeuse est utilisée pendant 20 minutes, deux fois par mois. Même avec un entretien approprié, remplacer les lames si l'efficacité de la coupe réduit de façon considérable.

### Durée de vie de la batterie

La durée de vie de la batterie varie en fonction de la fréquence et de la durée d'utilisation.  
Si le délai de fonctionnement est sensiblement plus court même après une recharge complète, cela signifie que la batterie a atteint la fin de sa vie.

## Retrait de la batterie rechargeable intégrée

**Retirer la batterie rechargeable intégrée avant de jeter la tondeuse.**

La batterie doit être entreposée en toute sécurité. Veuillez vous assurer que la batterie est mise au rebut dans un endroit officiellement prévu à cet effet, le cas échéant.

Cette illustration peut uniquement être utilisée lors de la mise au rebut de la tondeuse et ne doit pas être utilisée pour sa réparation. Si vous démontez vous-même la tondeuse, elle ne sera plus étanche, ce qui pourrait engendrer son dysfonctionnement.

- Enlevez la tondeuse de l'adaptateur CA.
- Appuyez sur le bouton de mise en marche pour mettre l'appareil sous tension, puis laissez-le sous tension jusqu'à ce que la batterie soit entièrement déchargée.
- Effectuez les étapes ① à ⑭ et soulevez la batterie, puis l'enlevez.
- Faites attention à ne pas court-circuiter les bornes positive et négative de la batterie retirée et isolez-les en appliquant du ruban adhésif.

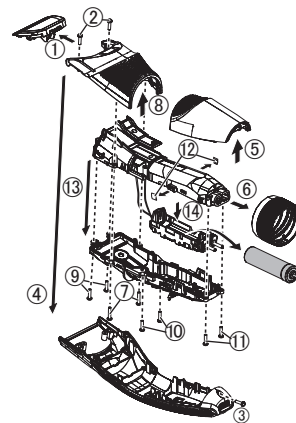

### Protection de l'environnement et recyclage des matériaux

Cette tondeuse contient une batterie rechargeable au Nickel-Métal Hydride.

Veuillez vous assurer que la batterie est jetée dans un emplacement officiellement destiné à cet usage, s'il en existe dans votre pays.

## Caractéristiques

Source d'alimentation	Voir la plaque signalétique sur l'adaptateur CA. (Conversion de tension automatique)
Tension du moteur	1,2 V---
Temps de chargement	Env. 8 heures
Perturbation acoustique	60 (dB (A) re 1 pW)

Ce produit est destiné uniquement à l'usage domestique.

## L'élimination des équipements et des piles/batteries usagés

**Applicable uniquement dans les pays membres de l'Union européenne et les pays disposant de systèmes de recyclage.**



Apposé sur le produit lui-même, sur son emballage, ou figurant dans la documentation qui l'accompagne, ce pictogramme indique que les piles/batteries, appareils électriques et électroniques usagés, doivent être séparés des ordures ménagères.

Afin de permettre le traitement, la valorisation et le recyclage adéquats des piles/batteries et des appareils usagés, veuillez les porter à l'un des points de collecte prévus, conformément à la législation nationale en vigueur.

En les éliminant conformément à la réglementation en vigueur, vous contribuez à éviter le gaspillage de ressources précieuses ainsi qu'à protéger la santé humaine et l'environnement.

Pour de plus amples renseignements sur la collecte et le recyclage, veuillez vous renseigner auprès des collectivités locales. Le non-respect de la réglementation relative à l'élimination des déchets est passible d'une peine d'amende.

### Note relative au pictogramme à apposer sur les piles/batteries (pictogramme du bas)



Si ce pictogramme est combiné avec un symbole chimique, il répond également aux exigences posées par la Directive relative au produit chimique concerné.

(Uso domestico) Tagliacapelli con alimentazione a rete o con batteria ricaricabile

N. di modello ER-GC71/ER-GC63/ER-GC53

### Indice

<b>Precauzioni di sicurezza.....</b>	<b>66</b>	<b>Risoluzione dei problemi.....</b>	<b>79</b>
<b>Informazioni importanti.....</b>	<b>70</b>	<b>Durata della lama.....</b>	<b>80</b>
<b>Identificazione dei componenti.....</b>	<b>71</b>	<b>Durata della batteria.....</b>	<b>81</b>
<b>Preparazione.....</b>	<b>72</b>	<b>Rimozione della batteria ricaricabile incorporata.....</b>	<b>81</b>
<b>Uso del tagliacapelli.....</b>	<b>73</b>	<b>Caratteristiche.....</b>	<b>82</b>
<b>Manutenzione.....</b>	<b>77</b>		

Grazie per aver acquistato questo prodotto Panasonic.

**Prima di utilizzare questa unità, leggere le presenti istruzioni per intero e conservarle per eventuale consultazione futura.**

## Avvertenza

- Questo dispositivo può essere utilizzato da bambini di età pari o superiore a 8 anni e da persone con capacità fisiche, sensoriali o mentali ridotte, o prive di esperienza e delle necessarie conoscenze, soltanto sotto supervisione o dietro istruzioni relative all'uso sicuro del dispositivo e a condizione che ne comprendano i relativi rischi. Tenere fuori dalla portata dei bambini. Senza supervisione, i bambini non devono effettuare operazioni di pulizia e manutenzione del dispositivo.
- Non è possibile sostituire il cavo di alimentazione. Se il cavo è danneggiato, gettare l'adattatore CA.
- Il simbolo seguente indica che l'apparecchio può essere pulito sotto il rubinetto con acqua corrente.



- Non pulire con acqua quando l'adattatore CA è collegato.
- Non utilizzare oggetti diversi dall'adattatore CA fornito in dotazione per qualsiasi scopo.  
Inoltre, non servirsi dall'adattatore CA fornito per altri prodotti. (Vedere pagina 71.)
- Il seguente simbolo indica la necessità di disporre di una specifica unità di alimentazione staccabile per collegare l'apparecchio elettrico alla presa di corrente. Il tipo di unità di alimentazione di riferimento è indicato accanto al simbolo.  
(Una delle unità di alimentazione specificate è fornita con questo apparecchio.)





## Precauzioni di sicurezza

Per ridurre il rischio di lesioni, decesso, scosse elettriche, incendi e danni a oggetti, osservare sempre le precauzioni di sicurezza seguenti.

### Spiegazione dei simboli

I simboli seguenti sono utilizzati per classificare e descrivere il livello di rischio, di lesioni e di danni a oggetti causati in caso di mancato rispetto delle indicazioni e di uso improprio.

	<b>PERICOLO</b>	Denota un rischio potenziale che può provocare gravi lesioni o decesso.
	<b>AVVERTENZA</b>	Denota un rischio potenziale che potrebbe portare a gravi lesioni o al decesso.
	<b>ATTENZIONE</b>	Denota un rischio che potrebbe provocare lesioni di minore entità o danni alle cose.

I simboli seguenti sono utilizzati per classificare e descrivere il tipo di istruzioni da osservare.



Questo simbolo è utilizzato per avvisare gli utenti circa le modalità d'uso del prodotto da non seguire.



Questo simbolo è utilizzato per avvisare gli utenti circa le modalità d'uso del prodotto che devono essere seguite per consentire il funzionamento sicuro dell'unità.



## AVVERTENZA

### ► Questo prodotto

**Questo prodotto è dotato di una batteria ricaricabile integrata. Non esporla a fiamme o a calore.**



- Così facendo potrebbe surriscaldarsi, incendiarsi o esplodere.

### **Non modificarlo né ripararlo.**



- Si potrebbero causare incendi, scosse elettriche o lesioni.

Per la riparazione (sostituzione della batteria ecc.), contattare un centro di assistenza autorizzato.





## AVVERTENZA

**Non smontare mai il prodotto fatta eccezione per il caso in cui si procede al suo smaltimento.**



- Si potrebbero causare incendi, scosse elettriche o lesioni.

► **In caso di anomalie o malfunzionamento**  
**In caso di anomalie o malfunzionamento, interrompere immediatamente l'uso e rimuovere l'adattatore.**

- Altrimenti, si potrebbero causare incendi, scosse elettriche o lesioni.

**<Casi di anomalie o guasti>**

• **Il corpo principale o l'adattatore CA sono deformati o surriscaldati in modo anomalo.**

• **Il corpo principale o l'adattatore CA emanano odore di bruciato.**

• **Durante l'uso o la ricarica del corpo principale o dell'adattatore CA, si avverte un rumore anomalo.**

- Rivolgersi immediatamente a un centro di assistenza autorizzato per un controllo o una riparazione.



### ► Alimentazione



**Non collegare né scollegare l'adattatore a una presa a muro con le mani bagnate.**

- Si potrebbero causare scosse elettriche o lesioni.

**Non immergere l'adattatore CA in acqua, né lavarlo con acqua.**

**Non utilizzare mai l'adattatore CA vicino ai rubinetti in bagno o nella cabina doccia.**

**Non utilizzare l'apparecchio se l'adattatore CA è danneggiato o se la spina di alimentazione si muove liberamente all'interno della presa elettrica.**



**Non danneggiare il cavo o la spina di alimentazione.**

• **Non rovinare, modificare, piegare forzatamente o tirare il cavo o la spina di alimentazione.**

**Inoltre, non collocare oggetti pesanti sul cavo, non torcerlo né schiacciarlo.**

- Si potrebbero causare scosse elettriche o incendi a causa di un corto circuito.

**Non utilizzarlo in modo tale da superare la corrente nominale della presa a muro o del cablaggio.**



- Il superamento della corrente nominale mediante l'uso di un numero eccessivo di spine su una presa a muro potrebbe causare incendi dovuti al surriscaldamento.



## AVVERTENZA

Verificare sempre che l'apparecchio sia alimentato da una fonte elettrica il cui voltaggio corrisponda a quello indicato sull'adattatore CA.



**Inserire completamente l'adattatore.**

- Altrimenti si potrebbero causare incendi o scosse elettriche.

**Scollegare sempre l'adattatore dalla presa a muro durante la pulizia.**



- Altrimenti, si potrebbero causare scosse elettriche o lesioni.

**Pulire regolarmente la spina di alimentazione e la spina dell'apparecchio per evitare l'accumulo di polvere.**



- Altrimenti si possono causare incendi a causa di un mancato isolamento dovuto all'umidità.  
→ Scollegare l'adattatore e strofinarlo con un panno asciutto.

► **Prevenzione di incidenti**

**Non conservare alla portata di bambini e neonati. Non lasciare che ci giochino.**



- L'introduzione in bocca di parti o accessori può causare incidenti o lesioni.

Se l'olio viene ingerito accidentalmente, non provocare il vomito, bere molta acqua e contattare un medico.



**In caso di contatto dell'olio con gli occhi, lavare immediatamente con acqua corrente e contattare un medico.**

- Altrimenti si possono provocare lesioni fisiche.



## ATTENZIONE

► **Protezione della pelle**

**Non premere con decisione la lama su pelle e labbra.**

**Non utilizzare questo prodotto per un utilizzo diverso dal taglio della barba e dei capelli.**



**Non applicare direttamente le lame sulle orecchie o sulla pelle con imperfezioni (come gonfiori, lesioni o foruncoli).**

- Così facendo si possono provocare lesioni alla pelle.

**Prima dell'uso, verificare che le lame non siano danneggiate o deformate.**



- Altrimenti si potrebbero causare lesioni alla pelle.

► **Adottare le seguenti precauzioni**

**Non lasciare che oggetti metallici o rifiuti aderiscano alla spina di alimentazione o alla spina dell'apparecchio.**



- Si potrebbero causare scosse elettriche o incendi a causa di un corto circuito.

## **ATTENZIONE**

 **Non farlo cadere ed evitare che urti contro altri oggetti.**

- Così facendo si possono provocare lesioni.

**Non avvolgere il cavo attorno all'adattatore e il corpo principale quando si ripone quest'ultimo.**

 - Così facendo si potrebbe rompere il filo all'interno del cavo e si potrebbero causare incendi dovuti a cortocircuiti.

**Scollegare l'adattatore dalla presa a muro quando non lo si utilizza.**

 - Altrimenti si possono causare scosse elettriche o incendi a causa di dispersioni elettriche dovute al deterioramento dell'isolamento.

**Scollegare l'adattatore o la spina dell'apparecchio afferrando l'adattatore o la spina invece del cavo.**

 - Altrimenti, si potrebbero causare scosse elettriche o lesioni.

## Gestione della batteria rimossa durante lo smaltimento

### **PERICOLO**

La batteria ricaricabile va usata esclusivamente con questo tagliacapelli. Non utilizzare la batteria con altri prodotti. Non caricare la batteria dopo che è stata rimossa dal prodotto.

Non gettarla nel fuoco né riscaldarla. Non saldare, smontare o modificare la batteria.

 Non lasciare che i contatti positivi e negativi della batteria entrino in contatto l'uno con l'altro mediante oggetti metallici.

Non trasportare né conservare la batteria insieme a bigiotteria in metallo come collane e spille per capelli.

Non rimuovere la pellicola esterna.  
- Così facendo potrebbe surriscaldarsi, incendiarsi o esplodere.



## PERICOLO

**La batteria contiene fluido alcalino. Se questo entra in contatto con gli occhi, non strofinarli e sciacquare bene con acqua fresca come acqua corrente.**



- Altrimenti si potrebbe causare la perdita della vista.

->Consultare immediatamente un medico.



## AVVERTENZA

**Una volta rimossa la batteria ricaricabile, non tenerla a portata di mano di bambini e neonati.**



- Se ingerita accidentalmente, la batteria può arrecare danni alla persona.

->Se ciò avviene, consultare immediatamente un medico.

**La batteria contiene fluido alcalino. Se questo entra in contatto con la pelle o i vestiti, sciacquare con acqua fresca come acqua corrente.**



- Altrimenti si potrebbero causare lesioni alla pelle.

## Informazioni importanti

- Prima di utilizzare un accessorio, controllare che sia stato installato correttamente. Non facendolo si rischia che i capelli siano tagliati troppo corti.
- L'apparecchio non dev'essere utilizzato su animali.
- Prima e dopo ogni utilizzo, applicare dell'olio nei punti indicati dalle frecce. (Vedere pagina 79.)

La mancata applicazione di olio potrebbe causare i problemi seguenti.

- La lama non taglia più.

- Riduzione del tempo di funzionamento.

- Rumorosità più elevata.

- Dopo l'utilizzo, riporre il corpo principale in un luogo con basso livello di umidità. La mancata osservanza di questa indicazione potrebbe determinare malfunzionamento a causa di condensa o ruggine.
- Il tagliacapelli può riscaldarsi durante il funzionamento e/o la ricarica. Ciò è normale.
- Caricare l'apparecchio correttamente secondo queste istruzioni d'uso. (Vedere pagina 72 "Caricamento".)
- Quest'apparecchio contiene la batteria che è sostituibile solo da personale specializzato. Contattare un centro di manutenzione autorizzato per le informazioni sulla riparazione.

## Identificazione dei componenti

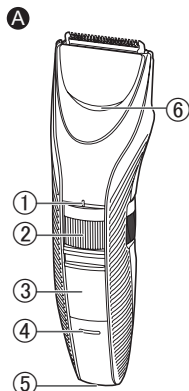

### A Corpo principale

- ① Segno di indicazione lunghezza di taglio
- ② Quadrante (Controllo di regolazione della lunghezza)
- ③ Interruttore di accensione [O/I]
- ④ Spia di ricarica (→)
- ⑤ Ingresso della spina
- ⑥ Ingresso acqua

### B Lama

**ER-GC71**  
**ER-GC63/ER-GC53**

- ⑦ Leva di pulizia
- ⑧ Lama mobile

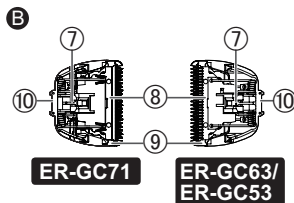

- ⑨ Lama fissa
  - ⑩ Gancio di montaggio
- C Accessorio pettine [A]**  
(da 1 a 10 mm)

- D Accessorio pettine [B]**  
**ER-GC71/ER-GC63**  
(da 11 a 20 mm)

- E Adattatore CA**  
(RE9-49/RE9-52/RE9-86)

- La forma dell'adattatore CA cambia a seconda dei paesi.
- Una delle unità di alimentazione specificate è fornita con questo apparecchio.

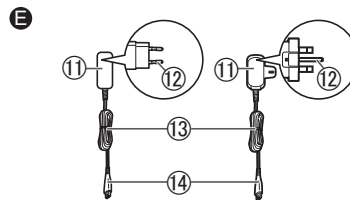

- ⑪ Adattatore
- ⑫ Spina di alimentazione
- ⑬ Cavo
- ⑭ Spina dell'apparecchio

Accessori

- F Spazzola per la pulizia**  
**G Olio**  
**H Custodia ER-GC71**

## Preparazione

### Caricamento

- Assicurarsi che il tagliacapelli sia spento.

#### 1 Connettere la spina dell'apparecchio all'ingresso della spina.

#### 2 Collegare l'adattatore in una presa di corrente domestica.

- La carica è completa dopo circa 8 ore.
- Controllare che la spia di ricarica (→) si illumini.

#### 3 Quando la carica è completa, scollegare l'adattatore.

(per sicurezza e per ridurre l'utilizzo di energia)  
La spia di ricarica (→) rimane accesa una volta completata la ricarica. Non vi sono indicazioni che segnalano "il completamento della ricarica".

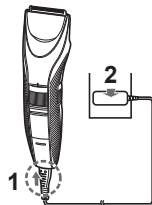

### Nota

- Continuare a caricare la batteria non ne compromette le prestazioni.
- Se durante la ricarica si avverte un crepitio dalla radio o da altri dispositivi, caricare il tagliacapelli utilizzando una presa domestica diversa.
- Se l'apparecchio non viene utilizzato per 6 mesi o più, la batteria si indebolisce (perdita di fluido dalla batteria, ecc.). Caricare completamente la batteria una volta ogni 6 mesi.
- Quando si carica il tagliacapelli per la prima volta o quando non è stato utilizzato per più di 6 mesi, il tempo di carica potrebbe variare o la spia sul corpo principale potrebbe non accendersi per alcuni minuti. In questi casi ricaricarlo per almeno 16 ore.
- La temperatura ambiente consigliata per la ricarica è 0 °C – 35 °C. Le prestazioni della batteria possono diminuire al di fuori della temperatura consigliata.
- Una carica completa fornisce alimentazione sufficiente per circa 40 minuti di utilizzo. (Basato su un uso a 20 °C – 30 °C.)  
Il tempo di funzionamento può differire a seconda della frequenza d'uso, della modalità operativa e della temperatura dell'ambiente.
- È possibile caricare la batteria prima che sia completamente scarica. Tuttavia, si raccomanda di caricare quando la batteria è completamente scarica. La durata della batteria dipende prevalentemente da fattori quali le modalità di utilizzo e la conservazione.

## Funzionamento CA

Collegando l'adattatore CA al tagliacapelli, nello stesso modo che per la ricarica, e premendo l'interruttore di accensione, è possibile utilizzare il tagliacapelli.

- Se la batteria residua è troppo bassa, le lame potrebbero muoversi lentamente o fermarsi, anche con il cavo di alimentazione CA collegato. In questo caso, ricaricare la batteria per altri 3 minuti o più.
- La batteria si scaricherà, anche con la fonte di alimentazione CA collegata.

## Uso del tagliacapelli

- Assicurarsi che il tagliacapelli sia spento.
- Applicare l'olio al tagliacapelli prima e dopo ogni uso. (Vedere pagina 79.)
- L'apparecchio potrebbe non funzionare se la temperatura ambiente è pari o inferiore a circa 0 °C.

### 1 Montare l'accessorio pettine desiderato e regolare la lunghezza di taglio secondo le necessità. (Vedere pagine 73 e 74.)

- Si può utilizzare anche senza l'accessorio pettine. (Lunghezza di taglio: 0,5 mm circa)

### 2 Far scorrere l'interruttore di accensione sul corpo principale in posizione " | " per attivare l'alimentazione.

**Taglio dei capelli** ➔ (Vedere pagine da 74 a 76.)

**Taglio della barba** ➔ (Vedere pagina 76.)

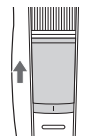

## Smontaggio e montaggio degli accessori pettine

- Attenzione a non ferirsi le mani ecc con la lama quando si applica o rimuove l'accessorio.

### Rimozione dell'accessorio pettine

Tenere saldamente il corpo principale e rimuovere l'accessorio pettine dal corpo principale.



### Montaggio dell'accessorio pettine

Montare l'accessorio pettine sul corpo principale finché non emette un clic.

- Se l'accessorio pettine non è fissato correttamente, potrebbe spostarsi e tagliare in maniera eccessiva durante l'uso.

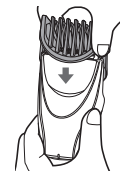

## Come regolare la lunghezza di taglio

- Assicurarsi che il tagliacapelli sia spento.

Ruotare il quadrante e regolare il segno di indicazione lunghezza di taglio (A) alla lunghezza desiderata.

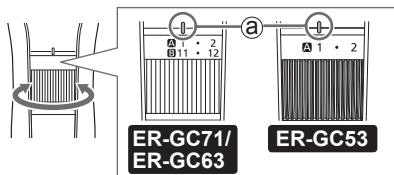

### ► Accessorio pettine [A]

Lunghezza di taglio (valore approssimativo): da 1 a 10 mm



Indicatore	1	•	2	•	3	•	4	•	5	•
Lunghezza di taglio (mm) (valore approssimativo)	1	1,5	2	2,5	3	3,5	4	4,5	5	5,5

Indicatore	6	•	7	•	8	•	9	•	10
Lunghezza di taglio (mm) (valore approssimativo)	6	6,5	7	7,5	8	8,5	9	9,5	10

### ► Accessorio pettine [B]

**ER-GC71/ER-GC63**

Lunghezza di taglio (valore approssimativo): da 11 a 20 mm

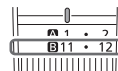

Indicatore	11	•	12	•	13	•	14	•	15	•
Lunghezza di taglio (mm) (valore approssimativo)	11	11,5	12	12,5	13	13,5	14	14,5	15	15,5

Indicatore	16	•	17	•	18	•	19	•	20
Lunghezza di taglio (mm) (valore approssimativo)	16	16,5	17	17,5	18	18,5	19	19,5	20

### Nota

- La lunghezza effettiva dei capelli risulterà leggermente superiore rispetto a quella impostata.
- Il settaggio di 10,5 mm non è disponibile.
- Si può utilizzare anche senza l'accessorio pettine. (Lunghezza di taglio: 0,5 mm circa)

### Taglio dei capelli

- Non utilizzare se i capelli sono bagnati. I capelli bagnati possono aderire alla pelle o annodarsi, rendendo difficile il taglio.
- Per mantenere le lame affilate, rimuovere i residui di peli/capelli dopo ciascun utilizzo.
- Prima di tagliare, pettinare i capelli con un pettine.



### Regolazione della lunghezza intorno alle orecchie e ai lati

Tenendo il tagliacapelli con l'interruttore di accensione rivolto verso l'esterno, tagliare intorno alle orecchie e ai lati sollevando la punta dell'accessorio pettine a poco a poco dalla riga dei capelli.

- Tagliare i capelli tenendo fermo l'orecchio con una mano.

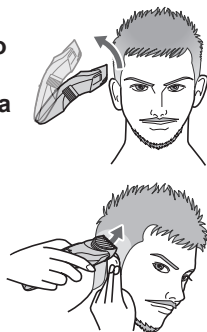

### Come allineare la lunghezza all'altezza del collo e sulla parte posteriore della testa

Tenendo il tagliacapelli con l'interruttore di accensione rivolto verso l'esterno, tagliare dall'altezza del collo alla parte posteriore della testa sollevando la punta dell'accessorio pettine a poco a poco dall'attaccatura dei capelli.

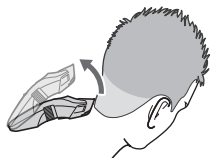

### Accorciare le basette

#### Senza accessorio pettine

Tenendo il tagliacapelli con l'interruttore di accensione in basso, mantenere la lama a un'angolazione di 90° contro le basette e spostare il tagliacapelli dall'alto verso il basso lungo la pelle per tagliare le basette.

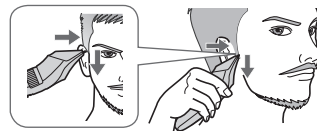

### Tagliare la peluria intorno alla linea del collo

#### Senza accessorio pettine

Tenere il tagliacapelli con l'interruttore di accensione in basso, appoggiare la lama perpendicolarmente all'area del pelo, e spostare il tagliacapelli verso il basso lungo la pelle.

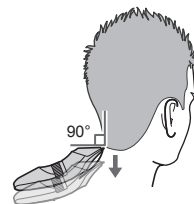

### Taglio a una lunghezza uniforme

Tenendo il tagliacapelli con l'interruttore di accensione rivolto verso l'esterno, tagliare lentamente andando avanti e indietro da varie direzioni per evitare di tralasciare dei punti.

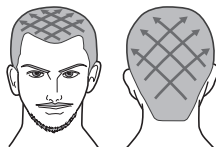

#### Nota

- Si consiglia di chiedere a qualcun altro di tagliare i capelli intorno alle orecchie e alla linea del collo.
- Se i peli sono troppo lunghi, potrebbe non essere possibile ottenere i risultati desiderati. In questo caso, tagliare i peli a una lunghezza di circa 2 cm prima di utilizzare il tagliacapelli.

### Taglio della barba

- Non utilizzare se si sono applicate schiume da barba o quando la barba è umida. La barba umida potrebbe aderire alla pelle o creare dei ciuffi rendendo difficile la rasatura.
- Prima di tagliarli, pettinare i baffi con un pettine.

### Taglio a una lunghezza uniforme

Tenendo il tagliacapelli con l'interruttore di accensione rivolto verso l'esterno, tagliare portando la lama a contatto con la pelle e facendo scorrere il tagliacapelli contropelo.

- Quando si taglia un volume consistente di barba, è possibile che i peli tagliati si accumulino all'interno dell'accessorio pettine; dopo ogni utilizzo è quindi necessario eliminare tutti i peli residui.

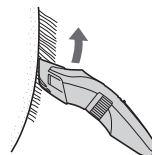

### Taglio della peluria

#### Senza accessorio pettine

Tenendo il tagliacapelli con l'interruttore di accensione rivolto verso l'esterno, tagliare portando la lama a contatto con la pelle.

- Il tagliacapelli non consente di tagliare peli di lunghezza inferiore a 0,5 mm.

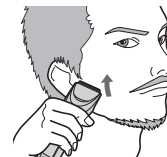

## Manutenzione

- Pulire il tagliacapelli e la lama dopo ogni utilizzo. (Se l'accessorio non è pulito, il movimento risulterà ridotto e la capacità di taglio sarà inferiore.)
- Assicurarci che il tagliacapelli sia spento.
- Rimuovere il tagliacapelli dall'adattatore CA.
- Non usare diluenti, benzina, alcol o altre sostanze chimiche. Ciò potrebbe causare guasti, rotture o scolorimento del corpo principale. Pulire il corpo principale solo con un panno morbido leggermente inumidito con acqua del rubinetto o acqua del rubinetto e sapone.

## Lavare con acqua

### Corpo principale, lama e accessorio pettine

#### Per rimuovere lo sporco leggero

1. Rimuovere l'accessorio pettine e accendere il tagliacapelli.
2. Far scorrere l'acqua nell'ingresso acqua posto sul lato anteriore del corpo principale, sciacquare abbondantemente per circa 20 secondi, quindi spegnere il tagliacapelli.

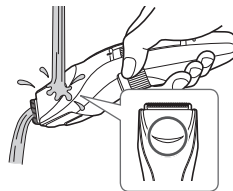

#### Per rimuovere lo sporco consistente

1. Rimuovere l'accessorio pettine e la lama.
2. Pulire il tagliacapelli, la lama e gli accessori pettine con acqua corrente.

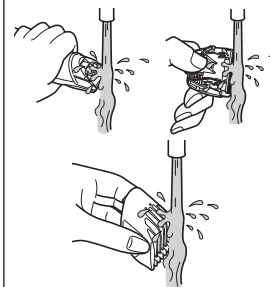

- Scuotere ripetutamente per eliminare eventuali gocce.
- Fare attenzione a non urtare il corpo principale contro il lavandino o qualsiasi altro oggetto in fase di drenaggio dell'acqua. Il mancato rispetto di questa avvertenza potrebbe causare malfunzionamenti.

3. Rimuovere l'acqua con un asciugamano e far asciugare naturalmente.
  - Si asciugherà più velocemente con la lama rimossa.
4. Applicare l'olio alla lama una volta asciutta. (Vedere pagina 79.)
5. Attaccare la lama e l'accessorio pettine al corpo principale.

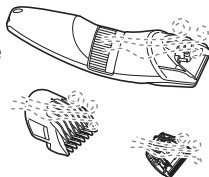

## Pulizia con la spazzola

### Corpo principale e lama

- Rimozione della lama. (Vedere questa pagina.)

1. Spazzolare via eventuali residui di capelli dal corpo principale e intorno alle lame.

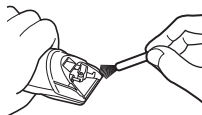

2. Spazzolare via i capelli dal filo della lama.

3. Spazzolare via eventuali residui di peli tra la lama fissa e la lama mobile, premendo allo stesso tempo la leva di pulizia (a) verso il basso in modo da sollevare la lama mobile.

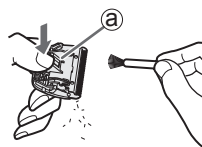

4. Applicare l'olio alla lama. (Vedere pagina 79.)

5. Attaccare la lama e l'accessorio pettine al corpo principale.

## Rimozione e montaggio della lama

### Rimozione della lama

Tenere il tagliacapelli con l'interruttore rivolto verso l'alto e spingere la lama con il pollice. Afferrare la lama con l'altra mano.

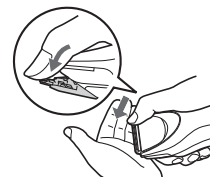

### Montaggio della lama

Inserire il gancio di montaggio (B) nell'attacco della lama (A) sul tagliacapelli e premerlo fino a quando si avvertirà uno scatto.

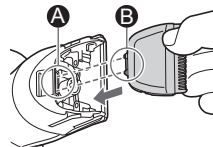

## Lubrificazione

- Applicare l'olio al tagliacapelli prima e dopo ogni uso.
- Assicurarsi che il tagliacapelli sia spento.

- 1 Rimozione della lama.
- 2 Applicare una goccia d'olio su ogni punto indicato.
- 3 Fissare la lama al corpo principale, accendere l'apparecchio e lasciarlo in funzione per circa 5 secondi.

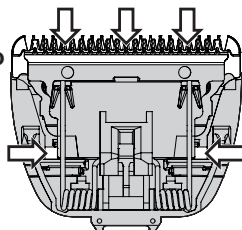

ER-GC71

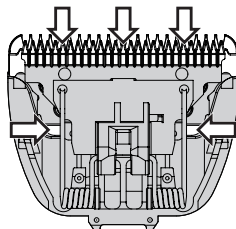

ER-GC63/ER-GC53

## ► Parti di ricambio

Le parti di ricambio sono disponibili presso il vostro rivenditore o Centro di Manutenzione.

Parti di ricambio per ER-GC71/ ER-GC63/ER-GC53	Lama	ER-GC71:WER9615 ER-GC63/ ER-GC53:WER9605
	Olio	WES003

- Non utilizzare alcuna lama diversa da quella in dotazione, poiché ciò potrebbe causare una riduzione delle prestazioni.
- Si consiglia di utilizzare olio Panasonic WES003.

## Risoluzione dei problemi

Eseguire le seguenti operazioni.  
Se non è possibile risolvere i problemi precedenti tramite le azioni indicate, contattare il negozio in cui si è acquistata l'unità o un centro di servizi autorizzato da Panasonic per la riparazione.

Problema	Azione
La lama non è stata pulita correttamente.	► Quando il tagliacapelli è molto sporco, rimuovere la lama e lavarla con acqua. (Vedere pagina 77.)
Emette un rumore elevato.	► Assicurarsi che la lama sia collegata correttamente.

Problema	Azione
Il tagliacapelli non taglia più.	<ul style="list-style-type: none"> <li>▶ Sostituire la lama. (Vedere pagina 78.)</li> <li>▶ Pulire la lama e applicare dell'olio. (Vedere pagine da 77 a 79.)</li> </ul>
Il tagliacapelli ha smesso di funzionare.	<ul style="list-style-type: none"> <li>▶ Caricare il tagliacapelli. O utilizzarlo collegandolo all'adattatore CA. (Vedere pagine 72 e 73.)</li> </ul>
Il tempo di funzionamento è breve.	<ul style="list-style-type: none"> <li>▶ Caricare la batteria per 16 ore circa senza interruzioni per rinnovarla. Se anche dopo la ricarica l'autonomia è scarsa, la batteria ha terminato la sua vita utile. (Alla fine della durata della batteria, del liquido potrebbe fuoriuscire a causa del suo degrado.) Contattare un centro di assistenza autorizzato per la riparazione.</li> </ul>

Problema	Azione
Non è possibile caricare il tagliacapelli.	<ul style="list-style-type: none"> <li>▶ Spingere la spina dell'apparecchio nel corpo principale fino in fondo e assicurarsi che la spia di ricarica (→) si illumini.</li> <li>▶ Caricare entro la temperatura di carica consigliata di 0 °C – 35 °C.</li> </ul>
Il tagliacapelli può essere usato per soli 10 minuti circa dopo la ricarica.	<ul style="list-style-type: none"> <li>▶ Far sostituire la batteria da un centro di servizi autorizzato.</li> </ul>

### Durata della lama

La durata della lama varia in base alla frequenza e ai tempi d'utilizzo del regolabarba/tagliacapelli. Ad esempio, la durata della lama è di circa 2 anni se si utilizza il tagliacapelli per 20 minuti due volte al mese. Sostituire le lame se l'efficacia di taglio diminuisce notevolmente nonostante un'adeguata manutenzione.

## Durata della batteria

La durata della batteria varia in base alla frequenza e ai tempi di utilizzo. Se la batteria viene caricata una volta al mese, la durata di servizio sarà di circa 3 anni. Se il tempo di funzionamento è significativamente ridotto anche dopo una ricarica completa, la batteria è esaurita.

## Rimozione della batteria ricaricabile incorporata

**Rimuovere la batteria ricaricabile incorporata prima di procedere allo smaltimento del tagliacapelli.**

La batteria deve essere smaltita in sicurezza.

Assicurarsi che la batteria venga smaltita presso un centro autorizzato, se presente.

Questa figura va utilizzata soltanto quando si getta il tagliacapelli e non va utilizzata per ripararlo. Se si smonta il tagliacapelli da soli, non è più resistente all'acqua, e ciò può provocare malfunzionamenti.

- Rimuovere il tagliacapelli dall'adattatore CA.
- Far scorrere l'interruttore di accensione per accendere l'apparecchio, quindi tenerlo in funzione fino a quando la batteria non sarà completamente scarica.
- Seguire i passaggi da ① a ⑭ e sollevare la batteria, quindi rimuoverla.
- Prestare attenzione a non mandare in corto circuito i poli positivo e negativo della batteria rimossa e isolarli applicandovi del nastro adesivo.

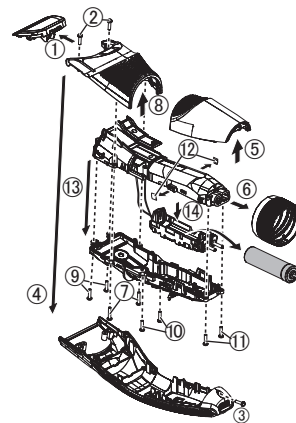

### Per la salvaguardia dell'ambiente e il riciclo dei materiali

Questo tagliacapelli contiene una batteria all'idruro di nickel metallico.

Assicurarsi che la batteria venga smaltita presso un centro autorizzato, se presente nel proprio Paese di residenza.

## Caratteristiche

Sorgente di alimentazione	Fare riferimento all'etichetta sull'adattatore CA. (Conversione tensione automatica)
Tensione motore	1,2 V---
Tempo di carica	Circa 8 ore
Rumore acustico via aria	60 (dB (A) re 1 pW)

Questo prodotto è progettato esclusivamente per uso domestico.

Italiano

### Smaltimento di vecchie apparecchiature e batterie usate

#### Solo per Unione Europea e Nazioni con sistemi di raccolta e smaltimento



Questi simboli sui prodotti, sull'imballaggio e/o sulle documentazioni o manuali accompagnanti i prodotti indicano che i prodotti elettrici, elettronici e le batterie usate non devono essere smaltiti come rifiuti urbani ma deve essere effettuata una raccolta separata.

Per un trattamento adeguato, recupero e riciclaggio di vecchi prodotti e batterie usate vi invitiamo a consegnarli agli appositi punti di raccolta secondo la legislazione vigente nel vostro paese. Con uno smaltimento corretto, contribuirete a salvare importanti risorse e ad evitare i potenziali effetti negativi sulla salute umana e sull'ambiente.

Per ulteriori informazioni su raccolta e riciclaggio, vi invitiamo a contattare il vostro comune.

Lo smaltimento non corretto di questi rifiuti potrebbe comportare sanzioni in accordo con la legislazione nazionale.

#### Note per il simbolo batterie (simbolo sotto)

Questo simbolo può essere usato in combinazione con un simbolo chimico. In questo caso è conforme ai requisiti indicati dalla Direttiva per il prodotto chimico in questione.





# Panasonic

Instrucciones de funcionamiento  
(Uso doméstico) Recortador de Cabello Recargable AC  
Modelo n.º ER-GC71/ER-GC63/ER-GC53

## Contenido

<b>Precauciones de seguridad</b> .....	<b>86</b>	<b>Solución de problemas</b> .....	<b>99</b>
<b>Información importante</b> .....	<b>90</b>	<b>Duración de la cuchilla</b> .....	<b>100</b>
<b>Identificación de las piezas</b> .....	<b>91</b>	<b>Vida de la batería</b> .....	<b>101</b>
<b>Preparación</b> .....	<b>92</b>	<b>Extracción de la batería recargable interna</b> .....	<b>101</b>
<b>Uso del recortador</b> .....	<b>93</b>	<b>Especificaciones</b> .....	<b>102</b>
<b>Mantenimiento</b> .....	<b>97</b>		

Gracias por comprar este producto Panasonic.

**Antes de poner esta unidad en funcionamiento, lea las instrucciones en su totalidad y guárdelas para su uso en el futuro.**

## Advertencia

- Este aparato puede ser utilizado por niños mayores de 8 años y personas con capacidades físicas, sensoriales o mentales reducidas o con falta de conocimiento y experiencia sólo si se encuentran bajo supervisión o se les han dado instrucciones acerca del uso seguro de este aparato y entienden los peligros existentes. Los niños no deben jugar con el aparato. La limpieza y mantenimiento no debe realizarse por niños sin supervisión.
- El cable de alimentación no se puede sustituir. Si se daña el cable, el adaptador de CA debe desecharse.
- El símbolo que figura a continuación indica que el aparato puede limpiarse bajo un chorro de agua del grifo.



- No limpie el aparato con agua si el adaptador de CA está acoplado.
- No utilice un adaptador distinto del adaptador de CA suministrado para ningún fin.  
Asimismo, no utilice otro producto con el adaptador de CA suministrado. (Ver página 91.)
- El siguiente símbolo indica que se necesita una unidad de alimentación para conectar el aparato eléctrico a la red de suministro. La referencia de tipo de unidad de alimentación está marcada cerca del símbolo.  
(Se proporciona una de las unidades de fuente de alimentación especificadas con este aparato.)





## Precauciones de seguridad



Para reducir el riesgo de sufrir lesiones, descargas eléctricas, o incluso el fallecimiento, y de provocar un incendio o daños en la propiedad, cumpla siempre las precauciones de seguridad que figuran a continuación.

### Explicación de los símbolos

Los siguientes símbolos se usan para clasificar y describir el nivel de peligro, lesión y daño a la propiedad que pueden provocarse debido al incumplimiento de las instrucciones y al uso indebido.

 <b>PELIGRO</b>	Denota un peligro potencial que resultará en una lesión grave o la muerte.
 <b>ADVERTENCIA</b>	Denota un peligro potencial que podría resultar en una lesión grave o la muerte.
 <b>PRECAUCIÓN</b>	Denota un peligro que podría resultar en una lesión leve o daños a la propiedad.



Los siguientes símbolos se usan para clasificar y describir el tipo de instrucciones que deben cumplirse.

	Este símbolo se utiliza para advertir a los usuarios de un procedimiento específico de funcionamiento que no debe realizarse.
	Este símbolo se utiliza para advertir a los usuarios de un procedimiento específico de funcionamiento que debe seguirse para hacer funcionar la unidad de forma segura.

## ADVERTENCIA

### ► Este producto

**Este producto tiene una batería recargable integrada. No lo arroje al fuego o a una llama.**

-  - De lo contrario, podría provocar un sobrecalentamiento, un incendio o una explosión.
- 
- No lo modifique ni lo repare.**
-  - De lo contrario, podría provocar un incendio, una descarga eléctrica o sufrir lesiones. Póngase en contacto con un centro de servicio autorizado para su reparación (cambio de batería, etc.).



## ADVERTENCIA

**Nunca lo desmonte, excepto cuando se deshaga del producto.**



- De lo contrario, podría provocar un incendio, una descarga eléctrica o sufrir lesiones.

► **En caso de anomalía o fallo de funcionamiento suspenda inmediatamente el uso y retire el adaptador si hay una anomalía o un funcionamiento incorrecto.**

- De lo contrario, podría provocar un incendio, sufrir una descarga eléctrica o lesiones.

**<Casos de anomalía o avería>**



• **El cuerpo principal o el adaptador de CA están deformados o anormalmente calientes.**

• **El cuerpo principal o el adaptador de CA huelen a quemado.**

• **Se escucha un ruido extraño durante el uso o la carga procedente del cuerpo principal o del adaptador de CA.**

- Solicite inmediatamente una revisión o reparación en un centro de servicio autorizado.

► **Alimentación**

**No conecte ni desconecte el adaptador a una toma de corriente si tiene las manos mojadas.**



- De lo contrario, podría sufrir descargas eléctricas o lesiones.

**No sumerja el adaptador de CA en agua ni lo lave con agua.**

**No coloque el adaptador de CA sobre o cerca de un fregadero o una bañera llenos de agua.**

**No utilice el aparato si el adaptador de CA está dañado o si la clavija de alimentación queda floja al conectarla en una toma de corriente.**



**No dañe el cable o la clavija del cable de alimentación.**

• **No desfigure, modifique, doble con fuerza o tire del cable o de la clavija del cable de alimentación.**

**Además, no coloque objetos pesados sobre el mismo, ni lo gire, ni lo pellizque.**

- De lo contrario, podría provocar una descarga eléctrica o un incendio debido a un cortocircuito.

**No lo utilice de manera que supere la capacidad nominal de la toma de corriente o del cableado.**



- Superar el valor nominal al conectar demasiados enchufes a una toma de corriente puede causar un incendio debido al sobrecalentamiento.



## ADVERTENCIA

Asegúrese siempre de que el aparato esté operando desde una fuente de energía eléctrica acorde con la tensión nominal indicada en el adaptador de CA.



**Introduzca completamente el adaptador.**

- De lo contrario, podría provocar un incendio o sufrir una descarga eléctrica.

**Desenchufe siempre el adaptador de la toma de corriente antes de limpiar el aparato.**



- De lo contrario, podría sufrir una descarga eléctrica o lesiones.

**Limpie regularmente la clavija del cable de alimentación y del aparato para evitar la acumulación de polvo.**



- De lo contrario, podría provocar un incendio debido a un fallo del aislamiento provocado por la humedad.

- Desconecte el adaptador y límpielo con un paño seco.

► **Evitar accidentes**

**Guárdelo fuera del alcance de los niños o bebés. No les permita utilizarlo.**



- Introducir las piezas o accesorios en la boca puede provocar accidentes y lesiones.

Si se ingiere accidentalmente el aceite, no induzca el vómito. Beba una gran cantidad de agua y póngase en contacto con un médico.



**Si el aceite entra en contacto con los ojos, enjuáguelos inmediatamente con abundante agua y póngase en contacto con un médico.**  
- De lo contrario, podría sufrir problemas físicos.



## PRECAUCIÓN

► **Proteger la piel**

**No empuje la cuchilla fuertemente contra sus labios o su piel.**

**No utilice este producto con ningún fin distinto de recortar la barba y el pelo.**



**No aplique las cuchillas directamente sobre las orejas o la piel áspera (como, por ejemplo, inflamaciones, heridas o manchas).**  
- De lo contrario, puede sufrir lesiones cutáneas.

**Antes de utilizar el aparato, compruebe que las cuchillas no estén ni dañadas ni deformadas.**



- De lo contrario, podría sufrir lesiones cutáneas.

► **Tenga en cuenta las siguientes precauciones**

**No permita que objetos metálicos o suciedad se introduzcan en la clavija del cable de alimentación o en la clavija del aparato.**



- De lo contrario, podría provocar una descarga eléctrica o un incendio debido a un cortocircuito.



## PRECAUCIÓN



**No permita que el aparato sufra caídas o impactos contra otros objetos.**

- De lo contrario, puede provocar lesiones.



**No enrolle el cable alrededor del adaptador y el cuerpo principal cuando lo guarde.**

- De lo contrario, puede causar que el alambre del cable de alimentación se rompa y provocar un incendio debido a un cortocircuito.



**Desconecte el adaptador de la toma de corriente cuando no lo esté utilizando.**

- De lo contrario, podría provocar descarga eléctrica o un incendio debido a una fuga eléctrica resultante de un deterioro del aislamiento.



**Desconecte el adaptador o la clavija del aparato sujetándolos, evitando tirar del cable.**

- De lo contrario, podría sufrir una descarga eléctrica o lesiones.

## Manipulación de la batería extraída para la eliminación



## PELIGRO

**La batería recargable debe utilizarse exclusivamente con este recortador. No utilice la batería con otros productos. No cargue la batería una vez retirada del producto.**

**No la arroje al fuego ni le aplique calor. No suelde, desmonte ni modifique la batería.**



**No permita que los terminales positivo y negativo de la batería entren en contacto entre ellos a través de objetos metálicos. No transporte ni almacene la batería junto con joyas metálicas como por ejemplo collares u horquillas para el pelo. No pele el tubo.**

- De lo contrario, podría provocar un sobrecalentamiento, un incendio o una explosión.



## PELIGRO

**La batería contiene líquido alcalino. Si entra en contacto con los ojos, no los frote, lávelos con abundante agua limpia, como el agua del grifo.**



- De lo contrario, podría provocar pérdida de visión.
- Consulte a un médico inmediatamente.



## ADVERTENCIA

**Tras retirar la batería recargable, manténgala fuera del alcance de los bebés y los niños.**



- La batería produciría lesiones corporales si se ingeriera accidentalmente.
- Si esto sucediera, consulte con un médico inmediatamente.



**La batería contiene líquido alcalino. Si entra en contacto con la piel o la ropa, lávelo con abundante agua limpia, como el agua del grifo.**

- De lo contrario, podría sufrir lesiones cutáneas.

## Información importante

- Antes de utilizar un accesorio, compruebe que lo ha instalado correctamente. De lo contrario, podría recortar el pelo demasiado corto.
- El aparato no se debe utilizar en animales.
- Antes y después de cada uso, aplique aceite en todas las partes marcadas con flechas. (Ver página 99.)  
No aplicar aceite puede causar los siguientes problemas.
  - La cuchilla puede perder eficacia de corte.
  - Tiempo de funcionamiento más breve.
  - Un ruido de funcionamiento más elevado.
- Guarde el cuerpo principal en un lugar poco húmedo después de utilizarlo. De lo contrario, la condensación o la corrosión pueden provocar un fallo en el funcionamiento.
- El recortador puede calentarse durante el uso y/o la carga. Se trata de algo normal.
- Cargue el aparato correctamente según estas instrucciones de funcionamiento. (Consulte la página 92 "Carga".)
- Este aparato contiene una batería que puede ser reemplazada solamente por personal cualificado. Póngase en contacto con un centro de servicios autorizado para obtener información sobre su reparación.



## Identificación de las piezas

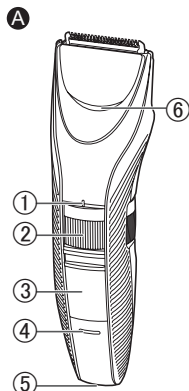

### A Cuerpo principal

- ① Marca indicativa de longitud de corte
- ② Dial (Control de ajuste de altura)
- ③ Interruptor de encendido [O / I]
- ④ Lámpara indicadora de carga (→)
- ⑤ Receptáculo de clavija
- ⑥ Entrada de agua

### B Cuchilla

**ER-GC71**  
**ER-GC63/ER-GC53**

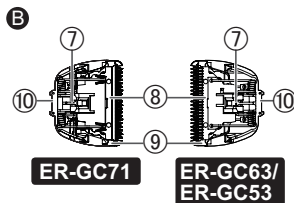

### C Peine [A]

(de 1 mm a 10 mm)

### D Peine [B]

**ER-GC71/ER-GC63**  
(de 11 mm a 20 mm)

### E Adaptador de CA

(RE9-49/RE9-52/RE9-86)

- La forma del adaptador de CA difiere dependiendo del área.

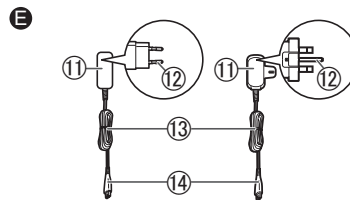

- Se proporciona una de las unidades de fuente de alimentación especificadas con este aparato.

- ① Adaptador
- ② Clavija del cable de alimentación
- ③ Cable
- ④ Clavija del aparato

### Accesorios

- F Cepillo de limpieza
- G Aceite
- H Estuche **ER-GC71**

## Preparación

### Carga

- Asegúrese de que el recortador esté apagado.

**1 Conecte la clavija del aparato en el receptáculo de clavija.**

**2 Conecte el adaptador en la toma de corriente.**

- La carga se completa tras 8 horas aproximadamente.
- Compruebe que la lámpara indicadora de carga (➡) se ilumine.

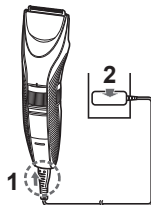

**3 Desconecte el adaptador una vez que se haya completado la carga.**

(por seguridad y para reducir el uso de energía)

La lámpara indicadora de carga (➡) continúa iluminada después de que se complete la carga.

No hay indicación que muestre que la “carga se ha completado”.

### Notas

- Cuando la carga está completa, seguir cargando la batería no afectará al rendimiento de la misma.
- Si hay un ruido de interferencias en radios u otros aparatos mientras se carga, cargue el recortador utilizando una toma de corriente diferente.
- Cuando el aparato no se utilice durante 6 meses o un periodo de tiempo superior, la batería se debilitará (fugas de líquido de la batería, etc.). Cargue la batería por completo una vez cada 6 meses.
- Cuando cargue la máquina de cortar el pelo por primera vez o cuando no la haya utilizado durante más de 6 meses, el tiempo de carga puede variar o el piloto indicador del cuerpo principal podría no iluminarse durante unos minutos. En tales casos, cárguelo durante más de 16 horas.
- La temperatura ambiente recomendada para la carga es de 0 °C – 35 °C. El rendimiento de la batería puede disminuir fuera de la temperatura recomendada.
- Una carga completa suministra suficiente potencia para aproximadamente 40 minutos de uso. (Basado en un uso de 20 °C – 30 °C.)  
El tiempo de funcionamiento puede variar en función de la frecuencia de uso, el método de funcionamiento y la temperatura ambiente.
- Puede cargar la batería antes de que esté completamente descargada. Sin embargo, se recomienda cargar cuando la pila esté completamente descargada. La duración de la batería depende mucho de factores tales como la forma de uso y el almacenamiento.

## Funcionamiento con CA

Si conecta el adaptador de CA en el recortador del mismo modo que para cargar, y enciende la alimentación, puede utilizarlo.

- Si el nivel de carga de la batería es demasiado bajo, las cuchillas pueden moverse lentamente o detenerse, incluso cuando la fuente de alimentación de CA esté enchufada. En este caso, cargue la batería durante un mínimo de 3 minutos.
- La batería se descargará, incluso con la fuente de alimentación de CA.

## Uso del recortador

- Asegúrese de que el recortador esté apagado.
- Aplique el aceite en el recortador antes y después de cada uso. (Ver página 99.)
- El aparato no puede utilizarse cuando la temperatura ambiente sea de aproximadamente 0 °C o inferior.

### 1 Coloque el peine deseado y ajuste la longitud de corte. (Ver las páginas 93 y 94.)

- También se puede utilizar sin el peine.  
(Longitud de corte: aprox. 0,5 mm)

### 2 Deslice el interruptor de encendido en el cuerpo principal hasta la posición “ | ” para encender el aparato.

Corte de pelo ➔ (Ver las páginas 94 a la 96.)

Recorte de la barba ➔ (Ver página 96.)

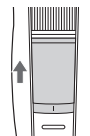

## Extracción y colocación de los accesorios de peine

- Tenga cuidado de no lesionar las manos, etc., con la cuchilla cuando quite o coloque los accesorios.

### Retirar el peine

Sujete firmemente el cuerpo principal y retire el peine del mismo.



### Colocación del peine

Coloque el peine en el cuerpo principal hasta que se oiga un clic.

- Si el peine no se acopla de forma correcta, puede desplazarse y acabar cortando demasiado durante el uso.

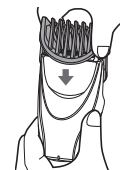

## Cómo ajustar la longitud de corte

• Asegúrese de que el recortador esté apagado.

**Gire el dial y ajuste la marca indicativa de longitud de corte (A) en la posición deseada.**

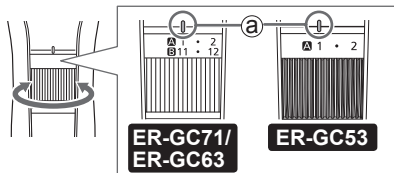

### ► Peine [A]

Longitud de corte (estimación):  
de 1 mm a 10 mm

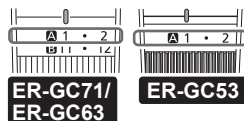

Indicador	1	•	2	•	3	•	4	•	5	•
Longitud de corte (mm) (estimación)	1	1,5	2	2,5	3	3,5	4	4,5	5	5,5

Indicador	6	•	7	•	8	•	9	•	10
Longitud de corte (mm) (estimación)	6	6,5	7	7,5	8	8,5	9	9,5	10



### ► Peine [B]

**ER-GC71/ER-GC63**

Longitud de corte (estimación):  
de 11 mm a 20 mm

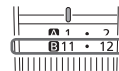

Indicador	11	•	12	•	13	•	14	•	15	•
Longitud de corte (mm) (estimación)	11	11,5	12	12,5	13	13,5	14	14,5	15	15,5

Indicador	16	•	17	•	18	•	19	•	20
Longitud de corte (mm) (estimación)	16	16,5	17	17,5	18	18,5	19	19,5	20

### Notas

- La longitud real del pelo será un poco superior a la altura que defina.
- Nivel de 10,5 mm no disponible.
- También se puede utilizar sin el peine. (Longitud de corte: aprox. 0,5 mm)

### Corte de pelo

- No utilizar con el pelo mojado. El pelo mojado puede pegarse a la piel o amontonarse, dificultando el corte.
- Para mantener la precisión, retire los recortes de pelo después de cada uso.
- Antes de realizar el corte, péñese el pelo.

### Ajuste de la longitud alrededor de las orejas y en los lados

Sujete la máquina de cortar el pelo con el interruptor de encendido mirando hacia fuera y corte alrededor de las orejas y los lados, levantando gradualmente la punta del peine de la línea del pelo.

- Mantenga la oreja doblada hacia abajo con una mano mientras con la otra corta el pelo.

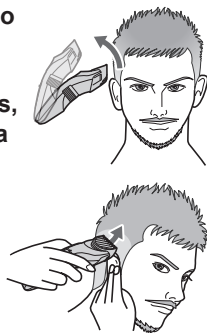

### Cómo alinear la longitud en la línea de la nuca y en la parte posterior de la cabeza

Sujete la máquina de cortar el pelo con el interruptor de encendido mirando hacia fuera y corte desde la línea de la nuca hacia la parte posterior de la cabeza, levantando gradualmente la punta del peine de la línea del pelo.

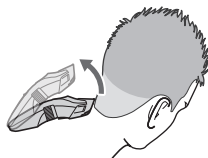

### Cómo dar forma a las patillas

#### Sin el peine

Sujete la máquina de cortar el pelo con el interruptor de encendido situado en la parte inferior, coloque la cuchilla en un ángulo de 90° contra las patillas y desplace la máquina de cortar el pelo de arriba a abajo, siguiendo la piel, para recortar las patillas.

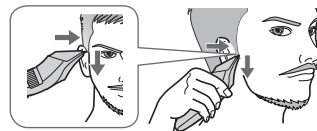

### Cortar el vello alrededor de la línea de la nuca

#### Sin el peine

Sujete la máquina de cortar el pelo con el interruptor de encendido situado en la parte inferior, coloque la cuchilla perpendicular a la zona con vello suave y desplace la máquina de cortar el pelo en dirección descendente, siguiendo la piel.

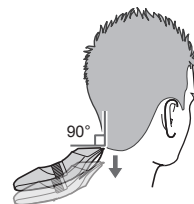

## Corte de pelo a una longitud uniforme

Sujete la máquina de cortar el pelo con el interruptor de encendido mirando hacia fuera y recorte lentamente mientras entrecruza las pasadas desde distintas direcciones, para evitar dejarse alguna zona.

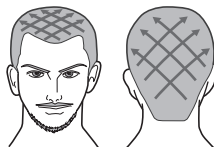

### Notas

- Se recomienda que otra persona se ocupe de cortar el pelo alrededor de las orejas y la línea de la nuca.
- Es posible que no se obtengan los resultados deseados si el pelo es demasiado largo. En tal caso, corte el pelo hasta una longitud de 2 cm antes de utilizar la máquina de cortar el pelo.

## Recorte de la barba

- No lo utilice cuando aplique espuma de afeitar o cuando la barba esté mojada. La barba mojada puede pegarse a la piel o amontonarse, dificultando el corte.
- Antes de empezar a cortar, péínese el bigote.

## Corte de pelo a una longitud uniforme

Sujete la máquina de cortar el pelo con el interruptor de encendido mirando hacia fuera, toque la piel con la cuchilla y recorte desplazando la máquina de cortar el pelo en la dirección opuesta al nacimiento de la barba.

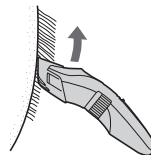

- Pueden acumularse restos de pelo dentro del peine cuando se corta una gran cantidad de barba, por lo que deben eliminarse los restos de pelo después de cada uso.

## Cómo cortar el vello fino

### Sin el peine

Sujete la máquina de cortar el pelo con el interruptor de encendido mirando hacia fuera y toque la piel con la cuchilla para recortar.

- La máquina de cortar el pelo no puede cortar pelo con una longitud inferior a los 0,5 mm.

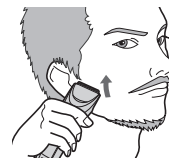

## Mantenimiento

- Limpie el recortador y la cuchilla tras cada uso. (Si no están limpios, el movimiento se debilita y empeora el afilado).
- Asegúrese de que el recortador esté apagado.
- Retire el cortador de pelo del adaptador de CA.
- No utilice disolvente, benceno, alcohol ni otros productos químicos. De lo contrario puede provocar un fallo, agrietamiento o decoloración del cuerpo principal. Limpie el cuerpo principal solo con un paño suave ligeramente humedecido con agua del grifo o agua del grifo con jabón.

## Limpieza con agua

### Cuerpo principal, cuchilla y peine

#### Para eliminar pequeñas manchas

1. Retire el peine y encienda la máquina de cortar el pelo.
2. Deje correr el agua por la entrada de agua situada en la parte frontal del cuerpo principal; enjuague durante aproximadamente 20 segundos y, a continuación, apague la máquina de cortar el pelo.

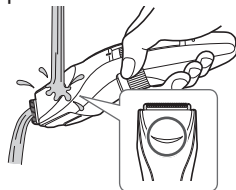

#### Para eliminar una gran cantidad de suciedad

1. Retire el peine y la cuchilla.
2. Lave la máquina de cortar el pelo, la cuchilla y los peines con agua corriente.

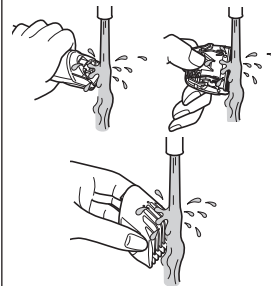

- Agite varias veces arriba y abajo para eliminar el agua.
- Tenga cuidado de no golpear el cuerpo principal con el lavabo o con otro objeto cuando escurra el agua. De lo contrario puede provocar averías.

3. Limpie el agua con una toalla y deje que seque de forma natural.

- Se secará más rápido si se retira la cuchilla.

4. Aplique el aceite a la cuchilla después de que se seque. (Ver página 99.)

5. Coloque la cuchilla y el accesorio en el cuerpo principal.

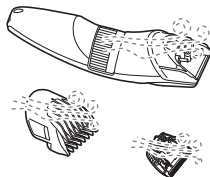

## Limpieza con la escobilla

### Cuerpo principal y cuchilla

- Retire la cuchilla. (Vea esta página.)

1. Cepille y quite cualquier cabello del cuerpo principal y alrededor de la cuchilla.

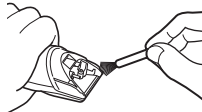

2. Cepille los pelos acumulados en el borde de la cuchilla.

3. Cepille y elimine los restos de pelo acumulados entre la cuchilla estacionaria y la cuchilla de movimiento mientras presiona hacia abajo la palanca de limpieza (A) para levantar la cuchilla de movimiento.

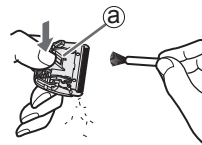

4. Aplique el aceite a la cuchilla. (Ver página 99.)

5. Coloque la cuchilla y el accesorio en el cuerpo principal.

## Remoción y montaje de la cuchilla

### Remoción de la cuchilla

Sostenga el recortador con el interruptor viendo hacia arriba y empuje la cuchilla con su dedo para dejarlo caer en su otra mano.

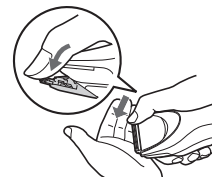

### Montaje de la cuchilla

Coloque el gancho de montaje (B) en la montura de la cuchilla (A) de la máquina de cortar el pelo y, a continuación, empuje hacia dentro hasta que oiga un clic.

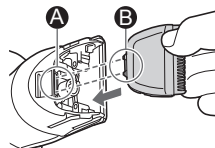



## Lubricación

- Aplique el aceite en el recortador antes y después de cada uso.
- Asegúrese de que el recortador esté apagado.

- 1 Retire la cuchilla.**
- 2 Aplique una gota de aceite en cada punto indicado.**
- 3 Coloque la cuchilla en el cuerpo principal, enciéndalo y deje que funcione durante aproximadamente 5 segundos.**

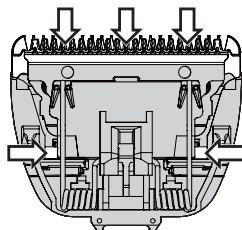

**ER-GC71**

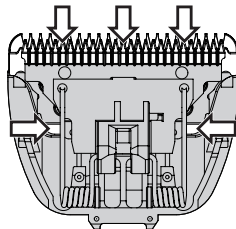

**ER-GC63/ER-GC53**

## ► Piezas de repuesto

Las piezas de repuesto están disponibles en su distribuidor o en el Centro de Servicio.

Partes de repuesto para el modelo ER-GC71/ ER-GC63/ER-GC53	Cuchilla	ER-GC71:WER9615 ER-GC63/ ER-GC53:WER9605
	Aceite	WES003

- No utilice otra cuchilla que no sea la suministrada, ya que podría afectar al rendimiento.
- Recomendamos el aceite Panasonic WES003.

## Solución de problemas

Realice las siguientes acciones.

Si los problemas persisten, póngase en contacto con el establecimiento en el que adquirió la unidad o con un servicio técnico autorizado por Panasonic para su reparación.

Problema	Acción
La cuchilla no se ha limpiado correctamente.	► Cuando la máquina de cortar el pelo esté muy sucia, retire la cuchilla y lávela con agua. (Ver página 97.)
Emite un sonido agudo.	► Confirme que la cuchilla están correctamente colocadas.

Problema	Acción
El cortador de pelo ha perdido eficacia de corte.	<ul style="list-style-type: none"> <li>▶ Sustituya la cuchilla. (Ver página 98.)</li> <li>▶ Limpie la cuchilla y aplique aceite. (Ver las páginas 97 a la 99.)</li> </ul>
El cortador de pelo ha dejado de funcionar.	<ul style="list-style-type: none"> <li>▶ Cargue el cortador de pelo. O utilícelo con el adaptador de CA. (Ver las páginas 92 y 93.)</li> </ul>
El tiempo de funcionamiento es corto.	<p>Cargue la batería durante 16 horas aproximadamente de forma continua para optimizar su estado.</p> <p>Si quedan pocos usos, incluso tras haber efectuado la carga, la batería ha llegado al final de su vida útil. (Es posible que haya fugas de líquido debido a la degradación al final de la vida útil de la batería).</p> <p>Póngase en contacto con un servicio autorizado para su reparación.</p>

Problema	Acción
El cortador de pelo no carga.	<ul style="list-style-type: none"> <li>▶ Introduzca completamente la clavija del aparato en el cuerpo principal y compruebe que la lámpara indicadora de carga (➔) se ilumine.</li> <li>▶ Cargue en un entorno con la temperatura de carga recomendada de entre 0 °C y 35 °C.</li> </ul>
El cortador de pelo puede utilizarse únicamente 10 minutos, incluso después de haberlo cargado.	<ul style="list-style-type: none"> <li>▶ Solicite a un servicio técnico autorizado que sustituyan la batería.</li> </ul>

## Duración de la cuchilla

La duración de la cuchilla varía de acuerdo con la frecuencia y periodo de uso de la máquina de cortar el pelo.

Por ejemplo, la duración de la cuchilla es aproximadamente de 2 años cuando la máquina de cortar el pelo se utiliza durante 20 minutos dos veces al mes. Sustituya las cuchillas si la eficiencia de corte se reduce a pesar de un mantenimiento adecuado.

## Vida de la batería

La vida de la batería variará según la frecuencia y la duración del uso. Si la batería se carga una vez al mes, su vida útil será de aproximadamente 3 años. Si el tiempo de funcionamiento es significativamente más corto, incluso después de una carga completa, esto indica que la batería ha alcanzado el final de su vida.

## Extracción de la batería recargable interna

**Extraiga la batería recargable incorporada antes de desechar el cortapelos.**

Se debe desechar la batería de forma segura.

Por favor asegúrese de que la batería sea desechada en un lugar oficialmente designado, si existe alguno.

Esta figura solo debe utilizarse en el momento de desechar la máquina de cortar el pelo; no debe utilizarse para repararla. Si desmonta usted mismo la máquina de cortar el pelo, esta dejará de ser hermética, lo que puede provocar un funcionamiento incorrecto.

- Retire el cortador de pelo del adaptador de CA.
- Deslice el interruptor de encendido para encender el aparato y entonces déjelo encendido hasta que la batería esté completamente descargada.
- Siga los pasos ① a ⑭, levante la batería, y a continuación extráigala.
- Evite que se produzca un cortocircuito en los terminales positivo y negativo de la batería extraída y aisle los terminales colocando cinta adhesiva sobre los mismos.

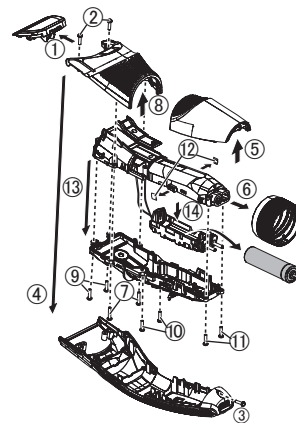

**Para protección ambiental y reciclaje de materiales**  
Este recortador contiene una batería de Hidruro Metal-Níquel.

Asegúrese de que la batería sea desechada en algún lugar oficialmente designado, si es que existe alguno en su país.

## Especificaciones

Fuente de energía	Anote el número de placa que se encuentra en el adaptador de CA. (Conversión de voltaje automática)
Voltaje del motor	1,2 V $\overline{=}$
Tiempo de carga	Aprox. 8 horas
Ruido acústico aerotransportado	60 (dB (A) re 1 pW)

Este producto está destinado solamente para su uso doméstico.

## Eliminación de Aparatos Viejos y de Pilas y Baterías Solamente para la Unión Europea y países con sistemas de reciclado.



Estos símbolos en los productos, su embalaje o en los documentos que los acompañen significan que los productos eléctricos y electrónicos y pilas y baterías usadas no deben mezclarse con los residuos domésticos.

Para el adecuado tratamiento, recuperación y reciclaje de los productos viejos y pilas y baterías usadas llévelos a los puntos de recogida de acuerdo con su legislación nacional. En España, los usuarios están obligados a entregar las pilas en los correspondientes puntos de recogida. En cualquier caso, la entrega por los usuarios será sin coste alguno para éstos. El coste de la gestión medioambiental de los residuos de pilas y baterías está incluido en el precio de venta. Si los elimina correctamente ayudará a preservar valiosos recursos y evitará potenciales efectos negativos sobre la salud de las personas y sobre el medio ambiente. Para más información sobre la recogida u reciclaje, por favor contacte con su ayuntamiento.

Puede haber sanciones por una incorrecta eliminación de este residuo, de acuerdo con la legislación nacional.



**Nota para el símbolo de pilas y baterías  
(símbolo debajo)**

Este símbolo puede usarse en combinación con el símbolo químico. En este caso, cumple con los requisitos de la Directiva del producto químico indicado.



# Panasonic

Gebruiksaanwijzing

(Huishoudelijk gebruik) Wisselstroom/oplaadbare haartrimmer

Model Nr. ER-GC71/ER-GC63/ER-GC53

## Inhoud

---

<b>Veiligheidsmaatregelen.....</b>	<b>108</b>	<b>Problemen oplossen .....</b>	<b>121</b>
<b>Belangrijke informatie.....</b>	<b>112</b>	<b>Levensduur van het mes .....</b>	<b>122</b>
<b>Benaming van de onderdelen .....</b>	<b>113</b>	<b>Levensduur van de batterij.....</b>	<b>123</b>
<b>Vorbereiding .....</b>	<b>114</b>	<b>De ingebouwde oplaadbare batterij verwijderen.....</b>	<b>123</b>
<b>De trimmer gebruiken .....</b>	<b>115</b>	<b>Specificaties.....</b>	<b>124</b>
<b>Onderhoud .....</b>	<b>119</b>		

Hartelijk dank voor uw aankoop van dit Panasonic product.

**Lees voor gebruik van dit apparaat deze instructies en bewaar ze om ze later te raadplegen.**

## Waarschuwing

- Dit toestel kan worden gebruikt door kinderen van 8 jaar en ouder, en door personen met beperkte fysieke, zintuiglijke of mentale capaciteit, of met een gebrek aan ervaring en kennis, indien dit onder toezicht gebeurt of als ze aangeleerd werd hoe het toestel op een veilige manier te gebruiken en ze de betrokken gevaren begrijpen. Kinderen mogen niet met het apparaat spelen. Reiniging en gebruiksonderhoud mag niet zonder toezicht door kinderen worden uitgevoerd.
- Het snoer kan niet worden vervangen. Als het snoer beschadigd is, moet de wisselstroomadapter worden weggegooid.



- De volgende symbolen betekenen dat het apparaat onder stromend kraanwater kan worden schoongemaakt.



- Maak het apparaat niet schoon wanneer de wisselstroomadapter is aangekoppeld.
- Gebruik nooit iets anders dan de meegeleverde wisselstroomadapter voor enig doel. Gebruik ook geen ander apparaat met de meegeleverde wisselstroomadapter. (Zie pagina 113.)
- Het volgende symbool geeft aan dat een specifieke, afneembare voeding nodig is om het elektrische apparaat op de stroomvoorziening aan te sluiten. Het type voeding staat naast het symbool aangegeven. (Een van de gespecificeerde voedingseenheden wordt bij dit apparaat geleverd.)



## Veiligheidsmaatregelen

Hanteer altijd de volgende veiligheidsmaatregelen om het risico op letsel, dood, elektrische schokken, brand en beschadiging aan eigendommen te voorkomen.

### Verklaring van de symbolen

De volgende symbolen worden gebruikt voor het beschrijven en indelen van het niveau van gevaar, letsel en schade aan eigendommen wat kan ontstaan wanneer deze maatregelen niet worden nageleefd en het apparaat verkeerd wordt gebruikt.



## GEVAAR

Duidt een potentieel gevaar aan dat tot ernstig letsel of de dood leidt.



## WAARSCHUWING

Duidt een potentieel gevaar aan dat tot ernstig letsel of de dood kan leiden.



## OPGELET

Duidt een gevaar aan dat tot licht letsel of eigendomsschade kan leiden.

De volgende symbolen worden gebruikt om het soort na te leven instructies te beschrijven en in te delen.



Dit symbool wordt gebruikt om de aandacht van de gebruiker te trekken op een bedieningsprocedure die niet mag worden uitgevoerd.



Dit symbool wordt gebruikt om de aandacht van de gebruiker te trekken op een bedieningsprocedure die moet worden uitgevoerd om het apparaat in alle veiligheid te gebruiken.



## WAARSCHUWING

### ► Dit product

**Dit product heeft een ingebouwde, herlaadbare batterij. Gooi deze niet in vuur en stel deze niet bloot aan hitte.**



- Anders kan dit leiden tot oververhitting, ontbranding of explosie.

### **Niet wijzigen of repareren.**



- Anders kan dit brand, elektrische schokken of een letsel veroorzaken.

Neem voor reparatie (batterij vervangen, enz.) contact op met een erkende reparateur.



## WAARSCHUWING

**Nooit demonteren, tenzij bij het weggooien van het product.**



- Anders kan dit brand, elektrische schokken of een letsel veroorzaken.

► **Bij een ongebruikelijke situatie of defect Stop onmiddellijk met het gebruik van het apparaat en verwijder de adapter, bij een ongebruikelijke situatie of een defect.**

- Indien u dit niet doet, kan dit brand, elektrische schokken of letsel veroorzaken.

**<Ongebruikelijke situatie of defect>**



- **Het apparaat of de netadapter is vervormd of abnormaal heet.**
- **Het apparaat of de netadapter verspreidt een brandlucht.**
- **Er is een abnormaal geluid te horen tijdens het gebruik of het opladen van het apparaat of de netadapter.**
- Laat het apparaat onmiddellijk controleren of repareren bij een erkende reparateur.

► **Stroomvoorziening**

**Steek de adapter niet in een stopcontact of trek hem er niet uit met een natte hand.**



- Anders kan dit elektrische schokken of letsel veroorzaken.

**Dompel de wisselstroomadapter niet onder in water of was hem niet met water.**

**Plaats de wisselstroomadapter niet boven of in de buurt van een met water gevulde wastafel of badkuip.**

**Gebruik het apparaat nooit als de wisselstroomadapter beschadigd is, of als de stroomstekker loszit in een stopcontact.**



**Beschadig het netsnoer of de stekker niet.**

• **Het netsnoer of de stekker niet beschadigen, wijzigen, krachtig buigen of trekken.**  
**Plaats niets zwaars op het netsnoer, draai of knijp het niet.**

- Anders kan dit leiden tot elektrische schokken als gevolg van kortsluiting.

**Niet gebruiken op een manier waarop het vermogen van het stopcontact of de huisbedrading wordt overschreden.**



- Dit vermogen overschrijden door teveel apparaten op één stopcontact aan te sluiten, kan door overhitting tot brand leiden.



## WAARSCHUWING

Zorg ervoor dat het apparaat altijd is aangesloten op een stopcontact met dezelfde spanningswaarden als de waarden die op de wisselstroomadapter vermeld staan.



Zorg dat de adapter stevig is aangesloten.

- Indien u dit niet doet, kan dit brand of elektrische schokken veroorzaken.

Trek de adapter altijd uit het stopcontact wanneer u het apparaat reinigt.



- Indien u dit niet doet, kan dit elektrische schokken of letsel veroorzaken.

Reinig regelmatig de stroomstekker en de apparaatstekker om te voorkomen dat stof zich opstapelt.



- Indien u dit niet doet, kan dit brand veroorzaken door een gebrekkige isolatie die veroorzaakt wordt door vochtigheid.

→ Trek de adapter uit het stopcontact en wrijf hem schoon met een droge doek.

### ► Ongelukken voorkomen

Buiten het bereik van kinderen bewaren. Laat hen het apparaat niet gebruiken.



- Onderdelen of accessoires in de mond stoppen kan ongelukken of verwonding veroorzaken.

Als de olie per ongeluk wordt ingeslikt, niet braken, een grote hoeveelheid water drinken en contact opnemen met een arts.



Als de olie in contact komt met de ogen, deze onmiddellijk grondig uitwassen met stromend water en contact opnemen met een arts.

- Indien u dit niet doet, kunnen er fysieke problemen optreden.



## OPGELET

### ► De huid beschermen

Druk het mes niet hard tegen uw huid of lippen.

Gebruik dit product niet voor andere doeleinden dan voor het trimmen van de baard en het hoofdhaar.



De messen niet direct gebruiken op de oren of ruwe huid (zoals zwellingen, verwondingen of moedervlekken).

- Alle andere toepassingen kunnen leiden tot huidbeschadigingen.



Controleer voor gebruik of het blad niet beschadigd of vervormd is.

- Anders kan dit letsel aan de huid veroorzaken.



## OPGELET

- **Let op de volgende voorzorgsmaatregelen**
- Laat vuil of metalen voorwerpen zich niet aan de stekker of de apparaatstekker hechten.**
- Anders kan dit leiden tot elektrische schokken als gevolg van kortsluiting.
- 
- Niet laten vallen of niet tegen andere voorwerpen slaan.**
- Dit kan letsel veroorzaken.
- 
- Wikkel het netsnoer bij het opbergen niet rond de adapter en het apparaat.**
- Indien u dit doet, kan de draad in het netsnoer bij belasting breken, hetgeen brand kan veroorzaken door kortsluiting.
- 
- Verwijder de adapter uit het stopcontact wanneer u het apparaat niet gebruikt.**
- Anders kan dit elektrische schok of brand veroorzaken, door elektrische lekkage als gevolg van beschadiging van de isolatie.
- 
- Houd bij het loskoppelen altijd de adapter of apparaatstekker zelf vast en nooit het netsnoer.**
- Indien u dit niet doet, kan dit elektrische schokken of letsel veroorzaken.

Hoe om te gaan met de verwijderde batterij wanneer deze voor recycling ingeleverd wordt



## GEVAAR

- De oplaadbare batterij kan uitsluitend met deze trimmer worden gebruikt. Gebruik de batterij niet met andere producten.**
- Laad de batterij niet op nadat deze uit het apparaat werd verwijderd.**
- Gooi de batterij niet in het vuur en stel de batterij niet bloot aan hitte.**
- Soldeer, demonteer of modificeer de batterij niet.**
- Laat de positieve en negatieve polen van de batterij niet met elkaar in contact komen via metalen voorwerpen.
- Vervoer of bewaar de batterij niet samen met metalen juwelen, zoals halskettingen en haarspelden.**
- Verwijder nooit het omhulsel van de batterij.**
- Anders kan dit leiden tot oververhitting, ontbranding of explosie.



## GEVAAR

**De batterij bevat alkalische vloeistof. Als die in aanraking komt met de ogen, moet u niet in de ogen wrijven maar grondig spoelen met schoon water, zoals kraanwater.**



- Indien u dit niet doet, kan dit leiden tot schade aan de ogen.
- Raadpleeg onmiddellijk een arts.



## WAARSCHUWING

**Na het verwijderen van de oplaadbare batterij, moet deze buiten het bereik van kinderen en peuters worden bewaard.**



- De batterij is schadelijk voor het lichaam als deze per ongeluk wordt ingeslikt.
- Als dit gebeurt, raadpleeg dan onmiddellijk een arts.



**De batterij bevat alkalische vloeistof. Als die met de huid of kleding in aanraking komt, moet u deze afspoelen met schoon water, zoals kraanwater.**

- Anders kan dit letsel aan de huid veroorzaken.

## Belangrijke informatie

- Alvorens een opzetstuk te gebruiken, controleer of dit goed is bevestigd. Als u dit niet doet, kan het haar te kort worden geknipt.
- Het apparaat mag niet op dieren worden gebruikt.
- Breng voor en na gebruik altijd olie aan op de plaatsen die zijn aangeduid met pijlen.  
(Zie pagina 121.)  
Indien u geen olie aanbrengt, kan dit de volgende problemen veroorzaken.
  - Het mes is bot geworden.
  - Verkorte werkingstijd.
  - Luidruchtiger.
- Bewaar het apparaat na gebruik op een plaats met een lage vochtigheid. Luchtvochtigheid zorgt voor storingen als gevolg van condensvorming of roest.
- De trimmer kan warm worden tijdens gebruik en/of het opladen. Dit is normaal.
- Laad het apparaat volgens deze gebruiksaanwijzing correct op. (Zie pagina 114 "Opladen".)
- Dit apparaat bevat batterijen die alleen door vakmensen kunnen worden vervangen. Neem contact op met een erkend servicecentrum voor de details van de reparatie.

## Benaming van de onderdelen

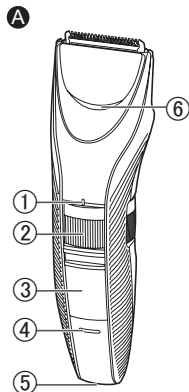

### A Hoofdbehuizing

- ① Kniphoogte indicatormerkpunt
- ② Rotatieknop (afstelling van de hoogte)
- ③ Stroomschakelaar [O/I]
- ④ Laad indicator (→)
- ⑤ Stroomaansluiting
- ⑥ Waterinlaat

### B Mesje

**ER-GC71**

**ER-GC63/ER-GC53**

- ⑦ Reinigingshendel
- ⑧ Bewegend mesje

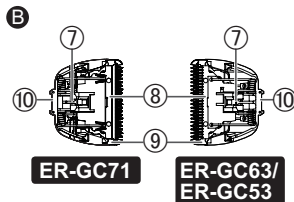

- ⑨ Vaste mesje
- ⑩ Bevestigingshaak

**C Kamhulpstuk [A]**  
(1 mm tot 10 mm)

**D Kamhulpstuk [B]**  
**ER-GC71/ER-GC63**  
(11 mm tot 20 mm)

**E Wisselstroomadapter**  
(RE9-49/RE9-52/RE9-86)

- De vorm van de wisselstroomadapter hangt af van het gebied.

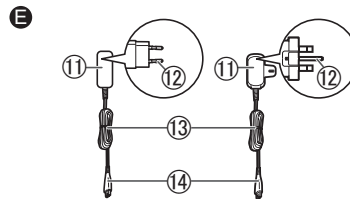

- Een van de gespecificeerde voedingseenheden wordt bij dit apparaat geleverd.

- ① Adapter
- ② Stekker
- ③ Netsnoer
- ④ Apparaatstekker

Accessoires

**F Reinigingsborstel**

**G Olie**

**H Opbergzakje ER-GC71**

## Vorbereitung

### Opladen

- Zorg ervoor dat de trimmer is uitgeschakeld.

**1 Sluit de apparaatstekker op de stroomaansluiting aan.**

**2 Sluit de adapter aan op een stopcontact.**

- Het opladen is na ongeveer 8 uur volledig beëindigd.
- Controleer of de laadindicator (→) brandt.

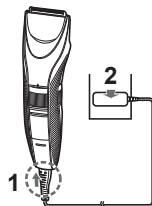

**3 Koppel de adapter na het opladen los.**

(omwille van de veiligheid en om energie te besparen)

Het opaadindicatorlampje (→) blijft branden wanneer het opladen beëindigd is. Er is geen aanduiding dat het "opladen beëindigd is".

### Opmerkingen

- Het blijven opladen van de batterij heeft geen invloed op de batterij-prestaties.
- Als er een krakend geluid is op radio's of andere apparaten tijdens het opladen, laad de trimmer op met gebruik van een ander stopcontact.
- Wanneer het apparaat gedurende 6 maanden of langer niet wordt gebruikt, zal de batterij verzwakken (lekkage van de batterijvloeistof, enz.). Laad om de 6 maanden de batterij volledig op.
- Wanneer de trimmer voor de eerste keer wordt opgeladen, of wanneer deze meer dan 6 maanden niet is gebruikt, kan het zijn dat het opladen langer duurt of dat het lampje op de hoofdbehuizing enkele minuten niet brandt. Laad de trimmer in dergelijke situaties langer op dan 16 uur.
- Aanbevolen omgevingstemperatuur voor het opladen is 0 °C – 35 °C. De levensduur van de batterij kan verminderen buiten de aanbevolen omgevingstemperatuur.
- Volledig opgeladen levert de batterij voldoende vermogen voor ongeveer 40 minuten gebruik. (Gebaseerd op gebruik bij 20 °C - 30 °C.) De werkingsduur hangt af van de frequentie en de manier waarop het apparaat wordt gebruikt, en van de omgevingstemperatuur.
- U kunt de batterij opladen voordat ze volledig ontladen is. Maar het is aanbevolen om op te laden wanneer de batterij volledig ontladen is. De levensduur van de batterij is sterk afhankelijk van factoren zoals hoe ze wordt gebruikt en opgeslagen.



## Gebruik op wisselstroom

Wanneer u de wisselstroomadapter aansluit op de trimmer, zoals bij het opladen, en u schakelt de stroom in, dan kunt u het toestel gebruiken.

- Als het overblijvende vermogen van de batterij te laag is, kunnen de mesjes traag draaien of stoppen, zelfs als het apparaat op het lichtnet is aangesloten. Laad in een dergelijke situatie de batterij gedurende 3 minuten of langer op.
- De batterij zal worden ontladen, zelfs wanneer aangesloten op een wisselstroombron.

## De trimmer gebruiken

- Zorg ervoor dat de trimmer is uitgeschakeld.
- Breng de olie voor en na elk gebruik aan op de tondeuse. (Zie pagina 121.)
- Het apparaat mag niet werken bij een omgevingstemperatuur van ongeveer 0 °C of lager.

### 1 Monteer het gewenste kamhulpstuk en stel de gewenste kniphoogte in. (Zie pagina's 115 en 116.)

- Het apparaat kan ook zonder kamhulpstuk worden gebruikt.  
(Trimhoogte: ca. 0,5 mm)

### 2 Schuif de stroomschakelaar op de hoofdbehuizing in de stand " | " om de trimmer aan te zetten.

**Knippen van het hoofdhaar** ➔ (Zie pagina's 116 t/m 118.)

**Knippen van de baard** ➔ (Zie pagina 118.)

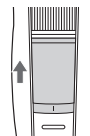

## De kamopzetstukken verwijderen en monteren

- Let erop dat u niet u handen bezeerd met het mes als u het opzetstuk bevestigd of losmaakt.

### Verwijderen van het kamhulpstuk

Houd de hoofdbehuizing stevig vast en verwijder het kamhulpstuk van de hoofdbehuizing.



### Het kamhulpstuk monteren

Monteer het kamhulpstuk op de hoofdbehuizing tot het vastklikt.

- Als het kamhulpstuk niet goed gemonteerd wordt, dan kan het verschuiven en tijdens gebruik te veel trimmen.

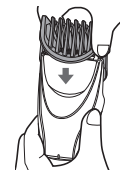

## Aanpassen van de trimhoogte

• Zorg ervoor dat de trimmer is uitgeschakeld.

**Draai de rotatieknop totdat het kniphooft indicatormerkpunt (Ⓐ) op de gewenste kniphooft komt te staan.**

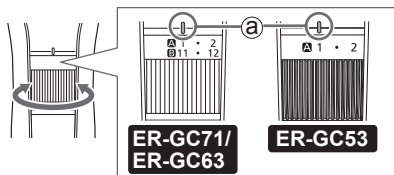

### ► Kamhulpstuk [A]

Trimhoogte  
(ongeveer):  
1 mm tot 10 mm

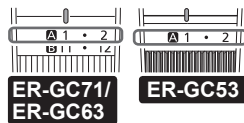

Indicator	1	•	2	•	3	•	4	•	5	•
Trimhoogte (mm) (ongeveer)	1	1,5	2	2,5	3	3,5	4	4,5	5	5,5

Indicator	6	•	7	•	8	•	9	•	10
Trimhoogte (mm) (ongeveer)	6	6,5	7	7,5	8	8,5	9	9,5	10



### ► Kamhulpstuk [B]

**ER-GC71/ER-GC63**

Trimhoogte (ongeveer):  
11 mm tot 20 mm

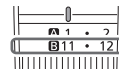

Indicator	11	•	12	•	13	•	14	•	15	•
Trimhoogte (mm) (ongeveer)	11	11,5	12	12,5	13	13,5	14	14,5	15	15,5

Indicator	16	•	17	•	18	•	19	•	20
Trimhoogte (mm) (ongeveer)	16	16,5	17	17,5	18	18,5	19	19,5	20

### Opmerkingen

- De werkelijke haarlengte zal iets langer zijn dan de ingestelde hoogte.
- 10,5 mm stand is niet beschikbaar.
- Het apparaat kan ook zonder kamhulpstuk worden gebruikt.  
(Trimhoogte: ca. 0,5 mm)

### Knippen van het hoofdhaar

- Niet gebruiken als het haar nat is.  
Nat haar kan aan de huid vastplakken of samenklonteren, waardoor het haar moeilijk te knippen is.
- Om ervoor te zorgen dat het mesje scherp blijft, moeten achtergebleven haartjes na elk gebruik verwijderd worden.
- Kam uw haar met een kam voordat u het knipt.

### De lengte rondom de oren en de zijkanten instellen

Houd de trimmer vast met de stroomschakelaar van u af gericht en knip rondom de oren en de zijkanten door de punt van het kamhulpstuk beetje voor beetje van de haarlijn omhoog te tillen.

- Houd uw oor met de ene hand vast terwijl u met de andere hand het haar met de trimmer knipt.



### De haarlijn in de nek en de haarlengte van het haar op uw achterhoofd instellen

Houd de trimmer vast met de stroomschakelaar van u af gericht en knip vanaf de haarlijn in de nek naar uw hoofd door de punt van het kamhulpstuk beetje voor beetje van de haarlijn omhoog te tillen.

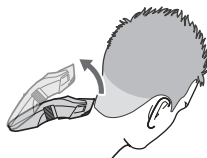

### Uw bakkebaarden in model brengen

#### Zonder kamhulpstuk

Houd de trimmer met de stroomschakelaar naar beneden gericht, houd het mesje in een hoek van 90° tegen de bakkebaarden en beweeg de trimmer van boven naar beneden langs de huid om de bakkebaarden te knippen.

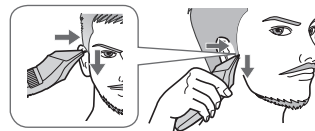

#### Het knippen van de nekhaartjes

#### Zonder kamhulpstuk

Houd de trimmer met de stroomschakelaar naar beneden, met het mesje loodrecht op het gedeelte met de donshaartjes, en beweeg de trimmer langs de huid naar beneden.

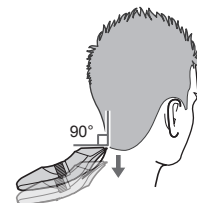

### Knippen tot een gelijke lengte

Houd de trimmer met de stroomschakelaar van u af gericht, knip langzaam kriskras vanuit verschillende richtingen om geen plekjes te missen.

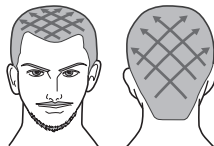

#### Opmerkingen

- Het wordt aanbevolen om iemand anders rondom uw oren en hals te laten knippen.
- Het gewenste resultaat wordt mogelijk niet behaald als het haar te lang is. Knip het haar in dat geval tot een lengte van ongeveer 2 cm voordat u de trimmer gebruikt.

### Knippen van de baard

- Niet gebruiken met aangebracht scheerschuim of wanneer de baard nat is. Natte baardharen kunnen aan de huid vastplakken of samenklonten waardoor ze moeilijk te knippen zijn.
- Kam uw baard met een kam voordat u deze knipt.

### Knippen tot een gelijke lengte

Houd de trimmer vast met de stroomschakelaar van u af gericht en knip de baard door het mesje in contact te brengen met de huid en de trimmer te bewegen tegen de richting van de baardgroei in.

- Geknipt haar kan zich in het kamhulpstuk ophopen wanneer een grote hoeveelheid baardhaar wordt geknipt, verwijder dus geknipt haar na elk gebruik.

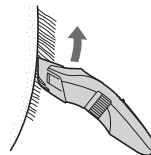

### Het donshaar knippen

#### Zonder kamhulpstuk

Houd de trimmer vast met de stroomschakelaar van u af gericht en knip door het mesje in contact met de huid te brengen.

- De trimmer kan geen haar knippen met lengtes van minder dan 0,5 mm.

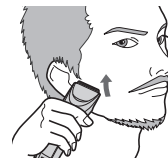

## Onderhoud

- Reinig de trimmer en het mesje na elk gebruik. (Indien niet gereinigd, wordt de beweging moeilijk en verslechtert de scherpste.)
- Zorg ervoor dat de trimmer is uitgeschakeld.
- Koppel de tondeuse los van de wisselstroomadapter.
- Gebruik geen verdunner, benzine, alcohol of andere chemicaliën. Dit kan een defect, scheuren of verkleuring aan de hoofdbehuizing veroorzaken. Reinig de hoofdbehuizing alleen met een zachte doek lichtjes bevochtigd met leidingwater of zeepachtig leidingwater.

## Reinigen met water

### Hoofdbehuizing, mesje en kamhulpstuk

#### Verwijderen van lichte vervuiling

1. Verwijder het kamhulpstuk en zet de trimmer aan.
2. Laat water in de waterinlaat lopen aan de voorkant van de hoofdbehuizing. Spoel gedurende 20 seconden goed na en zet de trimmer uit.

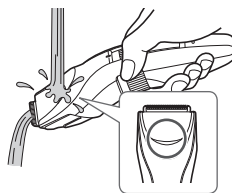

#### Om sterke vervuiling te verwijderen

1. Verwijder het kamhulpstuk en het mes.
2. Reinig de trimmer, het mesje en de kamhulpstukken onder de kraan.

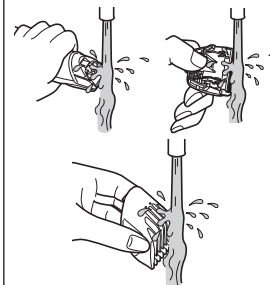

- Schud het verschillende keren naar boven en naar beneden om het water te verwijderen.
- Zorg ervoor dat het apparaat niet de wastafel of een ander object raakt terwijl u het water afvoert. Indien u dit niet doet, kan dit storingen veroorzaken.

3. Veeg het water af met een handdoek en laat het natuurlijk drogen.

- Het droogt sneller met het mesje verwijderd.

4. Breng na het drogen van het mes wat olie aan. (Zie pagina 121.)

5. Bevestig het mesje en het kamhulpstuk aan de hoofdbehuizing.

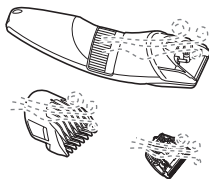

## Reinigen met het borsteltje

### Hoofdbehuizing en mesje

- Verwijder het mesje. (Zie deze pagina.)

1. Borstel afgeknipte haartjes op de hoofdbehuizing en rond de messen weg.

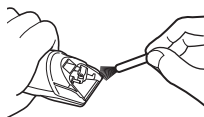

2. Borstel de haartjes van de rand van het mesje.

3. Druk de reinigingshendel (a) omlaag om het bewegende mesje omhoog te zetten en borstel afgeknipte haartjes tussen het vaste mesje en het bewegende mesje weg.

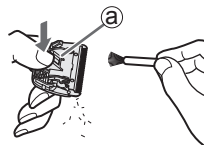

4. Breng wat olie aan op het mes. (Zie pagina 121.)

5. Bevestig het mesje en het kamhulpstuk aan de hoofdbehuizing.

## Het mesje verwijderen en monteren

### Het mesje verwijderen

Houd de trimmer vast met de schakelaar naar boven gericht en duw met de duim op het mesje terwijl u het met de andere hand opvangt.

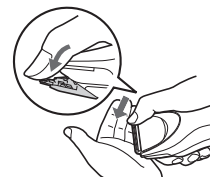

### Het mesje monteren

Plaats het bevestigingshaakje (B) in de bevestigde mesjes (A) op de trimmer en druk erop totdat u een klik hoort.

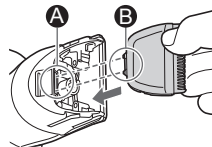

## Smering

- Breng de olie voor en na elk gebruik aan op de tondeuse.
- Zorg ervoor dat de trimmer is uitgeschakeld.

- 1 **Verwijder het mesje.**
- 2 **Breng een druppel olie op elk aangegeven punt aan.**
- 3 **Bevestig het mesje aan de hoofdbehuizing, schakel de stroom in en laat ongeveer 5 seconden werken.**

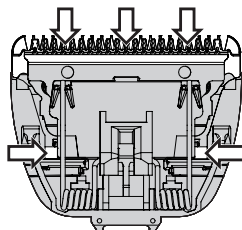

**ER-GC71**

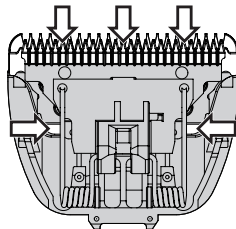

**ER-GC63/ER-GC53**

## ► Vervangende onderdelen

Vervangende onderdelen zijn verkrijgbaar bij uw dealer of servicecentrum.

Vervangende onderdelen voor ER-GC71/ ER-GC63/ER-GC53	Mesje	ER-GC71:WER9615 ER-GC63/ ER-GC53:WER9605
	Olie	WES003

- Gebruik voor de juiste prestaties uitsluitend het aangegeven mesje.
- We adviseren de olie WES003 van Panasonic.

## Problemen oplossen

Doe het volgende.

Als de problemen nog steeds niet zijn opgelost, neem contact op met de winkel waar u het apparaat hebt gekocht of met een door Panasonic erkend service center voor reparatie.

Probleem	Actie
Het mesje is niet goed gereinigd.	► Verwijder het mesje en spoel het af met water als de trimmer zeer vuil is. (Zie pagina 119.)
Maakt veel lawaai.	► Controleer of het mes goed is bevestigd.

Probleem	Actie
De tondeuse is bot geworden.	<ul style="list-style-type: none"> <li>▶ Vervang het mes. (Zie pagina 120.)</li> <li>▶ Reinig het mes en breng olie aan. (Zie pagina's 119 t/m 121.)</li> </ul>
De tondeuse werkt niet meer.	<ul style="list-style-type: none"> <li>▶ Laad de tondeuse op. Of gebruik de trimmer op wisselstroom. (Zie pagina's 114 en 115.)</li> </ul>
De werktijd is kort.	<ul style="list-style-type: none"> <li>▶ Laad de batterij ongeveer 16 uur op zonder onderbreking om deze te regenereren. Als er na het opladen weinig gebruiksbeurten overblijven, heeft de batterij het einde van de levensduur bereikt. (Op het einde van de levensduur van de batterij kan er vloeistof lekken door de ontarding.) Neem voor reparatie contact op met een erkend servicebedrijf.</li> </ul>

Probleem	Actie
De tondeuse kan niet worden opgeladen.	<ul style="list-style-type: none"> <li>▶ Duw de apparaatstekker stevig in de hoofdbehuizing en zorg ervoor dat de laadindicator (→) brandt.</li> <li>▶ Laad op binnen de aanbevolen temperatuur van 0 °C tot 35 °C.</li> </ul>
De tondeuse kan maar ongeveer 10 minuten worden gebruikt, zelfs na het opladen.	<ul style="list-style-type: none"> <li>▶ Laat de batterij van de trimmer vervangen door een erkend service center.</li> </ul>

## Levensduur van het mes

De levensduur van het mesje varieert afhankelijk van de frequentie en de duur van het gebruik van de trimmer.

De levensduur van het mesje is bijvoorbeeld ongeveer 2 jaar wanneer de trimmer tweemaal per maand gedurende 20 minuten wordt gebruikt. Vervang de mesjes als het knipvermogen ondanks juist onderhoud aanzienlijk afneemt.



## Levensduur van de batterij

De levensduur van de batterij varieert afhankelijk van hoe vaak en hoe lang deze per keer wordt gebruikt. Als de batterij eenmaal per maand wordt opgeladen, zal deze ongeveer 3 jaar meegaan.

Als de gebruiksduur aanzienlijk korter is, zelfs wanneer de batterij volledig is opgeladen, heeft de batterij het einde van zijn levensduur bereikt.

## De ingebouwde oplaadbare batterij verwijderen

**Verwijder de ingebouwde oplaadbare batterij voordat de tondeuse wordt weggegooid.**

De batterij moet op een veilige manier worden weggegooid.

Lever de batterij in op een speciaal daarvoor bestemd verzamelpunt bij u in de buurt.

Onderstaande afbeelding is bestemd voor het inleveren van de trimmer bij een inzamelpunt en mag niet worden gebruikt voor reparaties aan de trimmer. Als u de trimmer zelf demonteert, is deze niet langer meer waterdicht, wat storingen kan veroorzaken.

- Koppel de tondeuse los van de wisselstroomadapter.
- Druk op de stroomschakelaar om de spanning in te schakelen en houdt de spanning ingeschakeld totdat de batterij volledig ontladen is.
- Voer de stappen ① t/m ⑭ uit, til de batterij op en haal deze eruit.

- Zorg ervoor dat de positieve en negatieve polen van de verwijderde batterij niet worden kortgesloten en isoleer de contactpunten door er tape op te plakken.

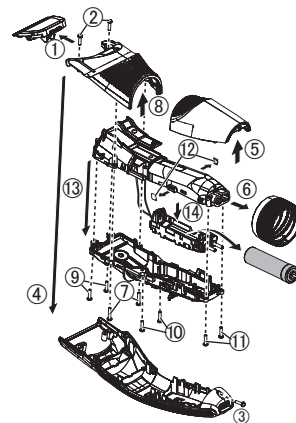

### Bescherming van het milieu en hergebruik van materialen

Deze trimmer bevat een NiMh-batterij.

Lever de accu in op een speciaal daarvoor bestemd verzamelpunt bij u in de buurt.

## Specificaties

Voedingsbron	Zie het naamplaatje op de wisselstroomadapter. (automatische spanningsomzetting)
Motorspanning	1,2 V---
Oplaadtijd	Ongeveer 8 uur
Geluidsniveau	60 (dB (A) re 1 pW)

Dit product is uitsluitend bestemd voor huishoudelijk gebruik.

## Het ontdoen van oude apparatuur en batterijen. Enkel voor de Europese Unie en landen met recycle systemen.



Deze symbolen op de producten, verpakkingen en/of begeleidende documenten betekenen dat gebruikte elektrische en elektronische producten en batterijen niet samen mogen worden weggegooid met de rest van het huishoudelijk afval.

Voor een juiste verwerking, hergebruik en recycling van oude producten en batterijen, gelieve deze in te leveren bij de desbetreffende inleverpunten in overeenstemming met uw nationale wetgeving.

Door ze op de juiste wijze weg te gooien, helpt u mee met het besparen van kostbare hulpbronnen en voorkomt u potentiële negatieve effecten op de volksgezondheid en het milieu.

Voor meer informatie over inzameling en recycling kunt u contact opnemen met uw plaatselijke gemeente.

Afhankelijk van uw nationale wetgeving kunnen er boetes worden opgelegd bij het onjuist weggooien van dit soort afval.

### Let op: het batterij symbool (Onderstaand symbool)



Dit symbool kan in combinatie met een chemisch symbool gebruikt worden. In dit geval volstaan de eisen, die zijn vastgesteld in de richtlijnen van de desbetreffende chemische stof.

# Panasonic

Instruções de Funcionamento  
Cortador de cabelo AC/recarregável (com bateria recarregável)  
(Utilização doméstica)  
Modelo n.º ER-GC71/ER-GC63/ER-GC53

## Índice

---

<b>Precauções de segurança.....</b>	<b>128</b>	<b>Resolução de problemas.....</b>	<b>141</b>
<b>Informação importante.....</b>	<b>132</b>	<b>Tempo de vida da lâmina.....</b>	<b>142</b>
<b>Identificação das peças.....</b>	<b>133</b>	<b>Vida da bateria.....</b>	<b>143</b>
<b>Preparação.....</b>	<b>134</b>	<b>Remoção da bateria recarregável incorporada.....</b>	<b>143</b>
<b>Usar o aparador.....</b>	<b>135</b>	<b>Especificações.....</b>	<b>144</b>
<b>Manutenção.....</b>	<b>139</b>		

Obrigado por adquirir este produto Panasonic.

**Antes de utilizar este aparelho, leia estas instruções completamente e guarde-as para futuras consultas.**

## Advertência

- Este aparelho pode ser utilizado por crianças a partir dos 8 anos e pessoas com capacidades físicas, sensoriais ou mentais reduzidas ou sem experiência e conhecimento de utilização caso tenham recebido supervisão ou instruções relativas à utilização segura do aparelho e compreendam os perigos envolvidos. As crianças não devem brincar com o aparelho. A limpeza e manutenção não devem ser realizadas por crianças sem supervisão.
- O cabo de alimentação não pode ser substituído. Se o cabo ficar danificado, o transformador de CA terá de ser eliminado.
- O símbolo seguinte significa que é adequado para limpeza sob uma torneira de água aberta.



- Não utilize água enquanto o transformador CA estiver encaixado.
- Não utilize qualquer outro dispositivo além do transformador de CA incluído para qualquer efeito. Além disso, não utilize qualquer outro aparelho com o transformador de CA incluído. (Consulte a página 133.)
- O símbolo seguinte significa que é necessária uma fonte de alimentação amovível específica para ligar o aparelho à corrente elétrica. A referência do tipo de fonte de alimentação está indicada junto do símbolo. (Uma das unidades de alimentação elétrica especificada é fornecida com este aparelho.)



## Precauções de segurança

Para reduzir o risco de ferimentos, morte, choque elétrico, incêndio e danos materiais, respeite sempre as precauções de segurança apresentadas em seguida.

### Explicação dos símbolos

Os símbolos seguintes são utilizados para classificar e descrever o nível de perigo, ferimentos e danos materiais causados quando as instruções não são respeitadas e o aparelho é utilizado incorretamente.



## PERIGO

Indica um perigo potencial que resultará em ferimentos graves ou morte.



## ADVERTÊNCIA

Indica um perigo potencial que poderá resultar em ferimentos graves ou morte.



## CUIDADO

Indica um perigo que poderá resultar em ferimentos menores ou danos materiais.

Os símbolos seguintes são utilizados para classificar e descrever o tipo de instruções a respeitar.



Este símbolo alerta os utilizadores para um procedimento de funcionamento específico que não deve ser realizado.



Este símbolo alerta os utilizadores para um procedimento de funcionamento específico que tem de ser seguido para utilizar o aparelho em segurança.



## ADVERTÊNCIA

### ► Este produto

**Este produto possui uma bateria recarregável incorporada. Não o atire para chamas ou outras fontes de calor.**



- Caso contrário, poderá ocorrer sobreaquecimento, ignição ou explosão.

**Não modifique nem repare o aparelho pelos seus próprios meios.**



- Caso contrário, poderá ocorrer um incêndio, choque elétrico ou ferimentos. Contacte um centro de assistência autorizado para reparar o aparelho (substituição da bateria, etc.).



## ADVERTÊNCIA

**Nunca desmonte o aparelho, exceto quando proceder à sua eliminação.**



- Caso contrário, poderá ocorrer um incêndio, choque elétrico ou ferimentos.

► **Em caso de uma anormalidade ou falha Pare imediatamente de utilizar o aparelho e remova o transformador se ocorrer uma anormalidade ou avaria.**

- Se não o fizer, poderá ocorrer um incêndio, choque elétrico ou ferimentos.

**<Casos de anormalidade ou falha>**

• **A unidade principal ou o transformador de CA está deformado ou anormalmente quente.**



• **O corpo principal ou o transformador de CA cheira a queimado.**

• **É emitido um som anormal durante a utilização ou carregamento do corpo principal ou a partir do transformador de CA.**

- Solicite imediatamente a inspeção ou reparação num centro de assistência autorizado.

### ► Alimentação elétrica

**Não conecte ou desconecte o transformador da tomada elétrica com uma mão molhada.**



- Caso contrário, poderá ocorrer um choque elétrico ou ferimentos.

**Não mergulhe o transformador de CA em água nem o lave com água.**

**Não coloque o transformador CA sobre ou perto de um lavatório ou banheira com água. Nunca utilize o aparelho se o transformador de CA estiver danificado ou se a ficha de alimentação encaixar com folga na tomada elétrica.**



**Não danifique o cabo ou a ficha de alimentação.**

• **Não deforme, modifique, dobre ou puxe forçosamente o cabo ou a ficha de alimentação.**

**Além disso, não coloque nada pesado em cima, não torça ou comprima o cabo.**

- Caso contrário, poderá ocorrer um choque elétrico ou incêndio devido a um curto-circuito.

**Não utilize o aparelho de forma que exceda a potência nominal da tomada elétrica ou da instalação elétrica.**



- Exceder a potência nominal ao ligar demasiadas fichas à tomada elétrica poderá causar um incêndio devido a sobreaquecimento.



## ADVERTÊNCIA

**Certifique-se sempre de que o aparelho é utilizado numa fonte de alimentação que corresponda à tensão nominal indicada no transformador de CA.**



**Insira completamente o transformador.**

- Se não o fizer, poderá ocorrer um incêndio ou choque elétrico.

**Desligue sempre o transformador da tomada elétrica quando limpar o aparelho.**



- Se não o fizer, poderá ocorrer um choque elétrico ou ferimentos.

**Limpe periodicamente a ficha de alimentação e a ficha do aparelho para impedir a acumulação de pó.**



- Se não o fizer, poderá ocorrer um incêndio devido a uma falha de isolamento causada por humidade.  
- Desligue o transformador e limpe com um pano seco.

### ► Prevenção de acidentes

**Não o guarde ao alcance de crianças ou bebês. Não os deixe utilizar o aparelho.**



- Colocar peças ou acessórios na boca pode causar um acidente ou ferimentos.

**Se ingerir óleo acidentalmente, não induza vômito, beba uma grande quantidade de água e contacte um médico.**



**Se o óleo entrar em contacto com os olhos, lave imediatamente com água corrente em abundância e contacte um médico.**

- Se não o fizer, poderão ocorrer problemas físicos.



## CUIDADO

### ► Proteção da pele

**Não prima a lâmina com força contra o seu lábio ou pele.**

**Não utilize este aparelho para outros fins que não para aparar a barba e o cabelo.**



**Não aplique as lâminas diretamente sobre as orelhas ou pele áspera (como, por exemplo, inchaços, ferimentos ou manchas).**

- Caso contrário, poderão ocorrer ferimentos na pele.

**Verifique se as lâminas não estão danificadas ou deformadas antes de usar.**



- Se não o fizer, poderão ocorrer ferimentos na pele.





## CUIDADO

### ► Precauções a ter em conta

**Não permita que objetos metálicos ou lixo se colem à ficha de alimentação ou à ficha do aparelho.**



- Caso contrário, poderá ocorrer um choque elétrico ou incêndio devido a um curto-circuito.

**Não deixe cair o aparelho e evite que bata contra outros objetos.**



- Caso contrário, poderão ocorrer ferimentos.

**Não enrole o cabo à volta do transformador ou do corpo principal o armazenar.**



- Caso contrário, o fio no cabo poderá partir-se com a carga e ocorrer um incêndio devido a um curto-circuito.

**Desligue o transformador da tomada elétrica quando não estiver a utilizá-lo.**



- Se não o fizer, poderá ocorrer um choque elétrico ou incêndio devido a fuga elétrica resultante da deterioração do isolamento.

**Quando desligar o transformador ou a ficha do aparelho, segure no transformador ou na ficha e não no cabo.**



- Se não o fizer, poderá ocorrer um choque elétrico ou ferimentos.

## Manuseamento da bateria ao dispor do produto



## PERIGO

**A bateria recarregável destina-se a ser utilizada apenas com este aparador. Não use a bateria com outros aparelhos.**

**Não carregue a bateria depois de esta ter sido retirada do aparelho.**

**Não deite a bateria para o fogo nem a aqueça.**

**Não solde, desmonte ou modifique a bateria.**



**Evite que os terminais positivo e negativo da bateria entrem em contacto através de objetos metálicos.**

**Não transporte nem guarde a bateria juntamente com peças metálicas, tal como colares e ganchos de cabelo.**

**Nunca retire o revestimento do tubo.**

- Caso contrário, poderá ocorrer sobreaquecimento, ignição ou explosão.



## PERIGO

**A bateria contém líquido alcalino. Se entrar em contacto com os olhos, não esfregue os olhos e enxague minuciosamente com água limpa, tal como a água da torneira.**

- Se não o fizer, poderá ocorrer perda de visão.
- Consulte imediatamente um médico.



## ADVERTÊNCIA

**Depois de retirar a bateria recarregável, mantenha-a fora do alcance de crianças e bebés.**



- A bateria irá prejudicar o organismo se for ingerida acidentalmente.
- Se isso acontecer, consulte imediatamente um médico.

**A bateria contém líquido alcalino. Se este entrar em contacto com a pele ou o vestuário, enxague com água limpa, como a água da torneira.**



- Se não o fizer, poderão ocorrer ferimentos na pele.

## Informação importante

- Antes de utilizar um acessório, verifique se este foi corretamente instalado. Se não o fizer, o cabelo poderá ser cortado demasiado curto.
- O aparelho não deve ser usado em animais.
- Antes e depois de cada utilização, aplique óleo nos locais assinalados com setas.  
(Consulte a página 141.)  
A não aplicação de óleo poderá causar os seguintes problemas:
  - A lâmina ficou romba.
  - Tempo de funcionamento reduzido.
  - Som mais elevado.
- Após a utilização, guarde o corpo principal num local com pouca humidade. Se não o fizer, poderão ocorrer problemas de funcionamento devido à condensação ou ferrugem.
- O aparador poderá aquecer durante o funcionamento e/ou carregamento. Esta situação é normal.
- Carregue o aparelho corretamente, de acordo com as Instruções de Funcionamento. (Consultar a página 134 “Carregar”.)
- Este aparelho contém uma bateria que é substituível apenas por pessoas devidamente qualificadas. Contacte um centro de assistência autorizado para obter as informações de reparação.

## Identificação das peças

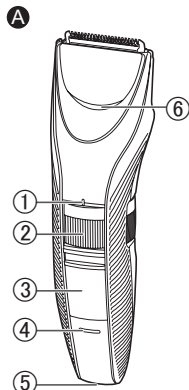

### A Corpo principal

- ① Marca de indicação da altura de corte
- ② Disco (Controlo de ajuste de comprimento)
- ③ Interruptor de funcionamento [0/1]
- ④ Lâmpada indicadora de carga (→)
- ⑤ Recetáculo da ficha
- ⑥ Entrada de água

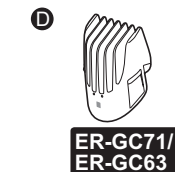
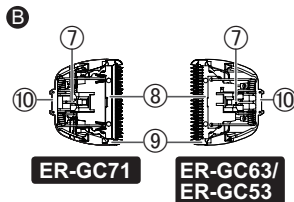

### B Lâmina

**ER-GC71**  
**ER-GC63/ER-GC53**

- ⑦ Alavanca de limpeza
- ⑧ Lâmina móvel
- ⑨ Lâmina estacionária
- ⑩ Gancho de montagem

### C Acessório pente [A] (1 mm a 10 mm)

### D Acessório pente [B] **ER-GC71/ER-GC63** (11 mm a 20 mm)

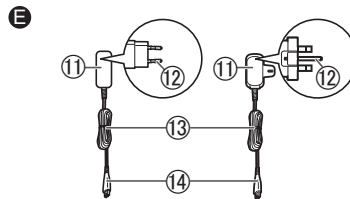

### E Transformador CA (RE9-49/RE9-52/RE9-86)

- A forma do transformador de CA difere consoante a região.
- Uma das unidades de alimentação elétrica especificada é fornecida com este aparelho.

- ⑪ Transformador
- ⑫ Ficha de alimentação
- ⑬ Cabo
- ⑭ Ficha do aparelho

Acessórios

### F Escova de limpeza

### G Óleo

### H Bolsa **ER-GC71**

## Preparação

### Carregar

- Certifique-se de que o aparelho está desligado.

**1 Ligue a ficha do aparelho ao recetáculo da ficha.**

**2 Ligue o transformador a uma tomada com corrente.**

- O carregamento estará concluído após aproximadamente 8 horas.
- Verifique se a lâmpada indicadora de carga (→) se acende.

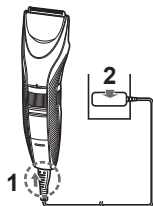

**3 Desligue o transformador depois de o carregamento estar concluído.**

(por segurança e para reduzir o consumo de energia)

A lâmpada indicadora de carga (→) continua acesa após o carregamento estar concluído. Não há indicação para mostrar que “o carregamento está concluído”.

### Notas

- A continuação do carregamento da bateria não irá afetar o seu funcionamento.
- Caso ouça ruídos de interferência em rádios ou outros aparelhos durante o carregamento, carregue o aparelho noutra tomada elétrica.
- Quando o aparelho não é utilizado durante 6 meses ou mais, a bateria irá enfraquecer (fuga de fluido da bateria, etc.). Carregue totalmente a bateria uma vez a cada 6 meses.
- Quando carregar o aparelho pela primeira vez, ou quando não o utilizar há mais de 6 meses, o tempo de carregamento poderá ser diferente ou a lâmpada indicadora situada no corpo principal poderá não se acender durante alguns minutos. Nesses casos, carregue o aparelho durante mais de 16 horas.
- A temperatura ambiente recomendada para o carregamento é de 0 °C – 35 °C. O desempenho da bateria poderá ser inferior fora da temperatura recomendada.
- Um carregamento completo fornece energia suficiente para aproximadamente 40 minutos de uso. (Com base numa utilização a 20 °C – 30 °C.) O tempo de funcionamento poderá diferir em função da frequência de utilização, do método de funcionamento e da temperatura ambiente.
- Pode carregar a bateria antes de estar completamente descarregada. No entanto, é recomendável carregar quando a bateria estiver completamente descarregada. A vida útil da bateria depende muito de fatores como a forma como é utilizada e arrumada.

## Utilização com CA

Se conectar o transformador CA ao aparador da mesma forma que quando efetua o carregamento e ligar a alimentação, pode usá-lo.

- Se a carga restante da bateria for demasiado baixa, as lâminas poderão mover-se lentamente ou parar, mesmo com a fonte de alimentação CA. Neste caso, carregue a bateria durante 3 minutos ou mais.
- A bateria ficará descarregada, mesmo com a fonte de alimentação CA.

## Usar o aparador

- Certifique-se de que o aparador está desligado.
- Aplique o óleo no aparador antes e depois de cada utilização. (Consulte a página 141.)
- O aparelho poderá não funcionar em ambientes com uma temperatura de, aproximadamente, 0 °C ou inferior.

### 1 Monte o acessório pente pretendido e ajuste a altura de corte conforme necessário. (Consulte as páginas 135 e 136.)

- É também possível utilizar sem o acessório pente.  
(Altura de corte: aprox. 0,5 mm)

### 2 Faça deslizar o interruptor de funcionamento do corpo principal para a posição “ | ” para ligar o aparelho.

- Aparar o cabelo ➔ (Consulte as páginas 136 a 138.)
- Aparar a barba ➔ (Consulte a página 138.)

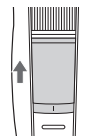

## Remoção e montagem dos acessórios pentes

- Tenha cuidado para não ferir as mãos, etc., com a lâmina ao remover ou montar o acessório.

### Remover o acessório pente

Segure firmemente no corpo principal e remova o acessório pente do corpo principal.



### Montar o acessório pente

Monte o acessório pente no corpo principal até ouvir um estalido.

- Se o acessório pente não for instalado corretamente, poderá mover-se e acabar por cortar em demasia durante a utilização.

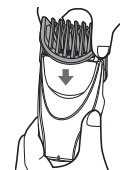

## Como ajustar a altura de corte

• Certifique-se de que o aparador está desligado.

Rode o disco e ajuste a marca de indicação da altura de corte (a) para a altura pretendida.

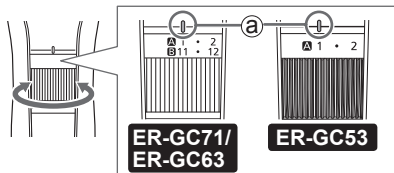

### ► Acessório pente [A]



Altura de corte (estimado):  
1 mm a 10 mm

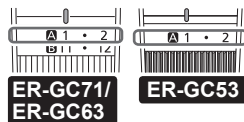

Indicador	1	•	2	•	3	•	4	•	5	•
Altura de corte (mm) (estimado)	1	1,5	2	2,5	3	3,5	4	4,5	5	5,5

Indicador	6	•	7	•	8	•	9	•	10
Altura de corte (mm) (estimado)	6	6,5	7	7,5	8	8,5	9	9,5	10

### ► Acessório pente [B]



**ER-GC71/ER-GC63**

Altura de corte (estimado):  
11 mm a 20 mm

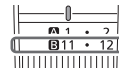

Indicador	11	•	12	•	13	•	14	•	15	•
Altura de corte (mm) (estimado)	11	11,5	12	12,5	13	13,5	14	14,5	15	15,5

Indicador	16	•	17	•	18	•	19	•	20
Altura de corte (mm) (estimado)	16	16,5	17	17,5	18	18,5	19	19,5	20

### Notas

- O comprimento real do cabelo será um pouco mais longo que a altura definida.
- A definição de 10,5 mm está indisponível.
- É também possível utilizar sem o acessório pente. (Altura de corte: aprox. 0,5 mm)

### Aparar o cabelo

- Não utilize quando o cabelo estiver molhado. Se o cabelo estiver molhado, poderá aderir à pele ou acumular e será mais difícil aparar.
- Para manter a intensidade de corte, remova os cabelos aparados entre as utilizações.
- Antes de aparar o cabelo, penteie-o com um pente.

## Ajustar o comprimento à volta das orelhas e dos lados

Ao mesmo tempo que segura no aparador com o interruptor de funcionamento voltado para fora, apare à volta das orelhas e dos lados levantando pouco a pouco a ponta do acessório pente da linha do cabelo.

- Apare o cabelo enquanto dobra a orelha com uma mão.

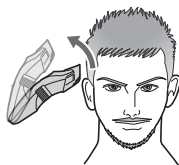

## Como acertar o comprimento na linha do pescoço e na parte posterior da cabeça

Ao mesmo tempo que segura no aparador com o interruptor de funcionamento voltado para fora, apare desde a linha do pescoço até à parte posterior da cabeça levantando pouco a pouco a ponta do acessório pente da linha do cabelo.

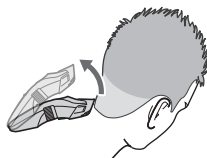

## Dar forma às patilhas

### Sem o acessório pente

Ao mesmo tempo que segura no aparador com o interruptor de funcionamento voltado para baixo, mantenha a lâmina num ângulo de 90° relativamente às patilhas e mova o aparador de cima para baixo ao longo da pele para aparar as patilhas.

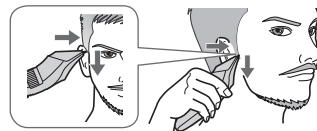

## Aparar o cabelo mais curto à volta da linha do pescoço

### Sem o acessório pente

Ao mesmo tempo que segura no aparador com o interruptor de funcionamento voltado para baixo, toque com a lâmina em posição perpendicular na área do cabelo mais curto e mova o aparador para baixo ao longo da pele.

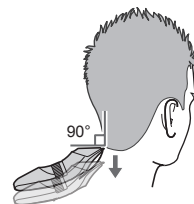

## Aparar um comprimento uniforme

Ao mesmo tempo que segura no aparador com o interruptor de funcionamento voltado para fora, apare lentamente cruzando em várias direções para evitar falhar algum ponto.

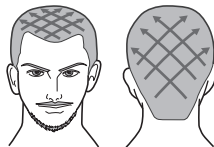

### Notas

- Recomenda-se que peça a outra pessoa que apare à volta das suas orelhas e linha do pescoço.
- Se o cabelo for demasiado comprido, poderão não ser obtidos os resultados pretendidos. Neste caso, apare o cabelo até um comprimento de cerca de 2 cm antes de utilizar o aparador.

## Aparar a barba

- Não utilize com espuma de barbear aplicada na cara ou quando a barba está molhada. Se a barba estiver molhada, pode aderir à pele ou acumular e será mais difícil aparar.
- Antes de aparar o bigode, penteie-o com um pente.

## Aparar um comprimento uniforme

Ao mesmo tempo que segura no aparador com o interruptor de funcionamento voltado para fora, apare encostando a lâmina à pele e movendo o aparador no sentido contrário ao do crescimento dos pelos da barba.

- Ao aparar um grande volume de barba, poderão acumular-se pelos no interior do acessório pente, pelo que deverá limpá-lo após cada utilização.

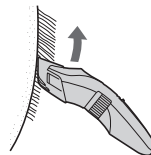

## Aparar os pelos mais curtos

### Sem o acessório pente

Ao mesmo tempo que segura no aparador com o interruptor de funcionamento voltado para fora, apare encostando a lâmina à pele.

- O aparador não tem capacidade para aparar pelos para comprimentos inferiores a 0,5 mm.

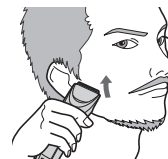



## Manutenção

- Limpe o aparador e a lâmina após cada utilização. (Se não estiver limpo, o acessório move-se com dificuldade e fica menos afiado.)
- Certifique-se de que o aparador está desligado.
- Remova o aparador do transformador de CA.
- Não utilize diluente, benzina, álcool ou outros produtos químicos. Caso contrário, poderá causar falhas, avarias ou descoloração do corpo principal. Limpe o corpo principal apenas com um pano macio ligeiramente humedecido com água ou água com sabão.

## Limpar com água

### Corpo principal, lâmina e acessório do pente

#### Para remover sujeidade ligeira

1. Remova o acessório pente e ligue o aparador.
2. Deixe correr água pela entrada de água na parte frontal do corpo principal, enxague abundantemente durante cerca de 20 segundos e depois desligue o aparador.

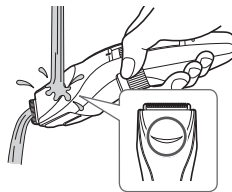

#### Para remover sujeidade abundante

1. Remova o acessório pente e a lâmina.
2. Limpe o aparador, a lâmina e os acessórios pentes com água corrente.

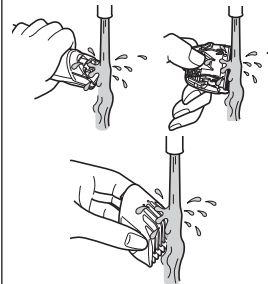

- Agite várias vezes para remover a água.
- Tenha atenção para não bater com o corpo principal no lavatório ou outros locais enquanto retira a água. Caso contrário, pode causar um mau funcionamento.

3. Limpe a água com uma toalha e deixe o aparador secar naturalmente.

- Secará mais rápido com a lâmina removida.

4. Aplique o óleo na lâmina depois de secar.  
(Consulte a página 141.)

5. Encaixe a lâmina e o acessório no corpo principal.

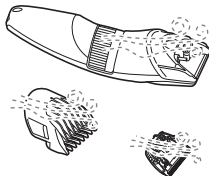

## Limpeza com o pincel

### Corpo principal e lâmina

• Remova a lâmina. (Consulte esta página.)

1. Retire com o pincel quaisquer cabelos cortados do corpo principal e da proximidade das lâminas.

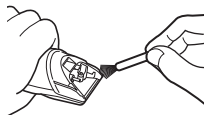

2. Limpe os cabelos da extremidade da lâmina utilizando uma escova.

3. Escove quaisquer cabelos e pelos aparados de entre a lâmina estacionária e a lâmina móvel enquanto prime a alavanca de limpeza (a) para elevar a lâmina móvel.

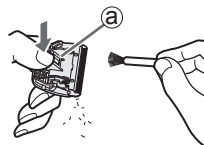

4. Aplique o óleo na lâmina. (Consulte a página 141.)

5. Encaixe a lâmina e o acessório no corpo principal.

## Remoção e montagem da lâmina

### Remoção da lâmina

Segure o aparador com o interruptor virado para cima e empurre a lâmina com o polegar enquanto segura na lâmina com a outra mão.

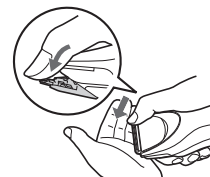

### Montagem da lâmina

Encaixe o gancho de montagem (B) no suporte da lâmina (A) situado no aparador e empurre-o até ouvir um clique.

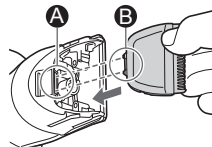

## Lubrificação

- Aplique o óleo no aparador antes e depois de cada utilização.
- Certifique-se de que o aparador está desligado.

- 1 Remova a lâmina.
- 2 Aplique uma gota de óleo em cada área indicada.
- 3 Aplique a lâmina no corpo principal, ligue o aparador e deixe-o a funcionar durante aproximadamente 5 segundos.

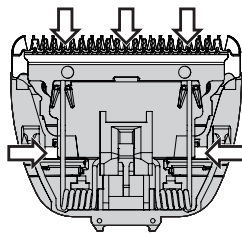

ER-GC71

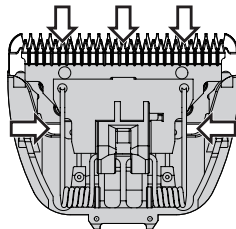

ER-GC63/ER-GC53

## ► Peças de reposição

Peças de reposição podem ser obtidas com o seu representante ou em um Centro de serviço.

Peças de reposição para ER-GC71/ER-GC63/ER-GC53	Lâmina	ER-GC71:WER9615 ER-GC63/ ER-GC53:WER9605
	Óleo	WES003

- Não use nenhuma lâmina que não seja a adequada, caso contrário pode provocar problemas de desempenho.
- Recomendamos o óleo Panasonic WES003.

## Resolução de problemas

Efetue as ações seguintes.

Se mesmo assim não conseguir resolver os problemas, contacte a loja onde adquiriu a unidade ou um centro de assistência autorizado pela Panasonic para reparação.

Problema	Ação
A lâmina não foi devidamente limpa.	▶ Quando o aparador estiver muito sujo, remova a lâmina e lave com água. (Consulte a página 139.)
É emitido um som elevado.	▶ Verifique se a lâmina está corretamente montada.

Problema	Ação
O aparador ficou rombo.	<ul style="list-style-type: none"> <li>▶ Substitua a lâmina. (Consulte a página 140.)</li> <li>▶ Limpe a lâmina e aplique óleo. (Consulte as páginas 139 a 141.)</li> </ul>
O aparador deixou de funcionar.	<ul style="list-style-type: none"> <li>▶ Carregue o aparador. Ou use a operação CA. (Consulte as páginas 134 e 135.)</li> </ul>
O tempo de funcionamento é reduzido.	<ul style="list-style-type: none"> <li>▶ Carregue a bateria de forma contínua e durante aproximadamente 16 horas para a renovar. Se, mesmo depois de carregar a bateria, restarem poucas utilizações, isso significa que a bateria chegou ao fim do respetivo tempo de vida. (A bateria poderá verter líquido devido à degradação que ocorre no final do respetivo tempo de vida.) Contacte um centro de assistência autorizado para efeitos de reparação.</li> </ul>

Problema	Ação
Não é possível carregar o aparador.	<ul style="list-style-type: none"> <li>▶ Encaixe totalmente a ficha do aparelho no corpo principal e certifique-se de que a lâmpada indicadora de carga (→) se acende.</li> <li>▶ Carregue o aparador dentro do intervalo de temperatura de carregamento recomendado de 0 °C a 35 °C.</li> </ul>
O aparador pode ser utilizado por apenas cerca de 10 minutos mesmo depois de ser carregado.	<ul style="list-style-type: none"> <li>▶ A bateria deve ser substituída num centro de assistência autorizado.</li> </ul>

### Tempo de vida da lâmina

O tempo de vida da lâmina varia conforme a frequência e duração de uso do aparador. Por exemplo, o tempo de vida da lâmina é de cerca de 2 anos se o aparador for usado durante 20 minutos, duas vezes por mês. Substitua as lâminas se a eficiência de corte diminuir consideravelmente apesar de uma manutenção correta.

## Vida da bateria

O tempo de vida da bateria irá variar conforme a frequência e tempo de uso. Se a bateria for carregada uma vez por mês, a vida útil rondará os 3 anos. Se o tempo de funcionamento for significativamente inferior, mesmo depois de um carregamento completo, isso significa que a bateria chegou ao fim da respectiva vida útil.

## Remoção da bateria recarregável incorporada

**Remova a bateria recarregável incorporada antes de deitar fora o aparelho.**

A bateria deve ser eliminada em segurança. Certifique-se de que a bateria é eliminada num local designado oficialmente para o efeito, se existir um. Este diagrama deve ser utilizado apenas quando deitar fora o aparelho e nunca para o reparar. Se desmontar o aparelho sozinho, este deixará de ser à prova de água, o que poderá provocar problemas de funcionamento.

- Remova o aparelho do transformador de CA.
- Faça deslizar o interruptor de funcionamento para ligar o aparelho e mantenha o aparelho ligado até que a bateria esteja completamente descarregada.

- Execute as operações dos pontos ① ao ⑭, levante a bateria e, em seguida, remova-a.
- Tenha cuidado para não provocar um curto-circuito nos terminais positivo e negativo da bateria removida e isole os terminais com fita adesiva.

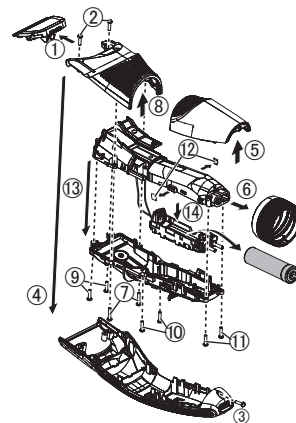

### Para proteção ambiental e reciclagem dos materiais

Este aparelho contém uma bateria de hidreto metálico de níquel.

Certifique-se de que a bateria é eliminada num local designado oficialmente, se existir um no seu país.

## Especificações

Fonte de alimentação	Veja a placa identificativa no transformador de CA. (Conversão automática de voltagem)
Voltagem do motor	1,2 V <sub>---</sub>
Tempo de carregamento	Aprox. 8 horas
Ruído acústico aéreo	60 (dB (A) re 1 pW)

Este produto foi concebido apenas para utilização doméstica.

## Eliminação de Equipamentos Usados e Baterias Apenas para a União Europeia e países com sistemas de reciclagem



Estes símbolos nos produtos, embalagens, e/ou documentos que os acompanham indicam que os produtos elétricos e eletrónicos e as baterias usados não podem ser misturados com os resíduos urbanos indiferenciados.

Para um tratamento adequado, reutilização e reciclagem de produtos e baterias usados, solicitamos que os coloque em pontos de recolha próprios, em conformidade com a respetiva legislação nacional.

Ao eliminar estes produtos corretamente estará a ajudar a poupar recursos valiosos e a prevenir quaisquer potenciais efeitos negativos sobre o ambiente e a saúde humana.

Para mais informações acerca da recolha e reciclagem, por favor contacte a sua autarquia local.

De acordo com a legislação nacional podem ser aplicadas contraordenações pela eliminação incorreta destes resíduos.

### **Nota para o símbolo da bateria (símbolo na parte inferior)**

Este símbolo pode ser utilizado conjuntamente com um símbolo químico. Neste caso estará em conformidade com o estabelecido na Diretiva referente aos produtos químicos em causa.



# Panasonic

## Bruksanvisning

(Hushållsbruk) Trimsax för nät/laddningsbart batteri

Modellnr. ER-GC71/ER-GC63/ER-GC53

### Innehåll

---

<b>Säkerhetsföreskrifter .....</b>	<b>148</b>	<b>Felsökning.....</b>	<b>160</b>
<b>Viktig information .....</b>	<b>152</b>	<b>Bladets livslängd.....</b>	<b>161</b>
<b>Delidentifikation.....</b>	<b>153</b>	<b>Batteriets livslängd .....</b>	<b>161</b>
<b>Förberedelser.....</b>	<b>154</b>	<b>Ta ut det inbyggda uppladdningsbara batteriet .....</b>	<b>162</b>
<b>Använda hårklyppningsmaskinen ...</b>	<b>155</b>	<b>Specifikationer.....</b>	<b>163</b>
<b>Underhåll .....</b>	<b>158</b>		

Tack för att du köpt denna produkt från Panasonic.

**Läs igenom denna bruksanvisningen noga innan du börjar använda apparaten. Spara bruksanvisningen för framtida bruk.**

## Varning

- Denna apparat kan användas av barn från 8 års ålder och personer med nedsatta fysiska, sensoriska eller mentala färdigheter, eller brist på erfarenhet eller kunskap, om de fått instruktioner eller övervakning avseende säker användning av apparaten och förstår de därtill kopplade riskerna. Barn får inte leka med apparaten. Rengöring och underhåll får inte utföras av barn utan övervakning av vuxen.
- Strömsladden kan inte bytas ut. Om strömsladden går sönder ska AC-adaptern kasseras.
- Följande symbol anger att den är lämplig för rengöring under rinnande vatten.





- Rengör inte med vatten när AC-adaptorn är ansluten.
- Använd inte något annat än den medföljande AC-adaptorn för annat syfte.  
Använd inte heller någon annan produkt med den medföljande AC-adaptorn. (Se sidan 153.)
- Följande symbol indikerar att en specifik löstagbar strömförsörjningsenhet krävs för att ansluta den elektriska apparaten till elförsörjningen. Typpreferensen för strömförsörjningsenheten är markerad nära symbolen.  
(En av de angivna strömförsörjningsenheterna är försedda med denna apparat.)





## Säkerhetsföreskrifter



För att minska risken för personskada, dödsfall, elstöt, brand och skada på egendom, måste du alltid följa säkerhetsföreskrifterna nedan.

### Förklaring av symboler

Följande symboler används för att klassificera och beskriva nivån av fara, personskada och egendomsskada som kan uppstå om säkerhetsföreskriften inte åtföljs och apparaten används på ett felaktigt sätt.

 <b>FARA</b>	Betecknar en potentiell risk som kommer att resultera i allvarlig personskada eller dödsfall.
 <b>VARNING</b>	Betecknar en potentiell risk som kan resultera i allvarlig personskada eller dödsfall.
 <b>FÖRSIKTIGHET</b>	Betecknar en fara som kan resultera i en mindre personskada eller skada på egendom.

Följande symboler används för att klassificera och beskriva den typ av instruktioner som ska beaktas.

- |   |  |
|---|--|
|  | Denna symbol används för att uppmärksamma användaren på en specifik användningsprocedur som inte får utföras.                                |
|  | Denna symbol används för att uppmärksamma användaren på en specifik användningsprocedur som måste utföras för säker användning av apparaten. |

## **VARNING**

### ► Denna produkt

**Denna apparat har ett inbyggt, laddningsbart batteri. Apparaten får inte kastas in i öppen eld eller hetta.**

- Det kan i så fall orsaka överhettning, antändning eller explosion.

### **Modifiering eller reparation är inte tillåtet.**

- Det kan orsaka brand, elstöt eller personskada. Kontakta ett auktoriserat servicecenter för reparation (batteribyte osv.).

**Apparaten får inte monteras isär, med undantag för vid kassering.**

- Det kan orsaka brand, elstöt eller personskada.



## VARNING

### ► Vid onormal eller felaktig funktion

Avbryt genast användningen och koppla bort adaptern från vägguttaget vid onormal eller felaktig funktion.

- Underlåtenhet att göra detta kan resultera i brand, elstöt eller kroppsskada.

#### <Onormal funktion eller fel>

• Huvudenheten eller AC-adaptren är defomerad eller ovanligt varm.

• Huvudenheten eller AC-adaptren luktar bränt.

• Det hörs konstiga ljud under användning eller laddning av huvudenheten eller AC-adaptren.

- Begär genast en kontroll eller reparation hos ett auktoriserat servicecenter.

### ► Strömförsörjning



Anslut inte och koppla inte bort adaptren till ett vägguttag med fuktiga händer.

- Det kan det orsaka elstöt eller personskada.

Sänk inte ner AC-adaptren i vatten och tvätta inte av den med vatten.

Placera inte AC-adaptren över eller nära ett vattenfyllt handfat eller badkar.

Använd aldrig apparaten om AC-adaptren är trasig eller om strömkontakten sitter alltför löst i vägguttaget.



Skada inte strömsladden eller strömkontakten.

• Förstör inte, modifiera, böj kraftigt eller dra i strömsladden eller strömkontakten.

Placera inte heller några tunga föremål ovanpå strömsladden och se till att den inte kommer i kläm.

- I annat fall kan det resultera i elstöt eller brand pga. kortslutning.

Använd inte apparaten på ett sätt som överskrider graderingen för nätströmmen eller sladdragningen.



- Att överskrida graderingen genom att ansluta alltför många kontakter till ett och samma vägguttag kan orsaka brand pga. överhettning.



## VARNING

Se alltid till att apparaten används med en strömkälla som stämmer med märkspänningen som indikeras på AC-adaptorn.



**För in adaptorn helt.**

- Underlåtenhet att göra detta kan resultera i brand eller elstöt.

**Koppla alltid bort adaptorn från vägguttaget inför rengöring.**



- I annat fall kan det resultera i elstöt eller personskada.

**Rengör regelbundet strömkontakten och apparatens kontakt för att förhindra att damm ansamlas.**



- I annat fall kan det uppstå brand på grund av isoleringsfel som orsakats av fukt.  
→ Koppla bort adaptorn och torka av den med en torr trasa.

### ► Förhindra olyckor

**Apparaten ska förvaras utom räckhåll för barn. Låt inga barn använda apparaten.**



- Om delar eller tillbehör kommer i munnen kan det resultera i personskada eller skada på apparaten.

Om oljan sväljs av misstag, framkalla inte kräkning utan drick rikligt med vatten och kontakta läkare.



Om oljan kommer i kontakt med ögonen, skölj genast grundligt under rinnande vatten och kontakta läkare.

- Underlåtenhet att göra detta kan leda till fysiska problem.



## FÖRSIKTIGHET

### ► Skydda huden

Tryck inte bladet hårt mot din hud eller mot dina läppar.

Använd inte denna produkt för annat syfte än trimning av skägg och hår.



Placera inte bladen på öron eller grov hud (såsom svullnader, skador eller skönhetsfläckar).

- Detta kan resultera i hudskada.

**Kontrollera före bruk att bladen inte är skadade eller deformerade.**



- Underlåtenhet att göra detta kan resultera i skada på huden.

### ► Observera följande försiktighetsåtgärder

**Låt inga metallföremål eller skräp fastna på strömkontakten eller stickproppen.**



- I annat fall kan det resultera i elstöt eller brand pga. kortslutning.



## FÖRSIKTIGHET



**Apparaten får inte tappas eller slås mot andra föremål.**

- Detta kan orsaka personskada.

**Linda inte sladden runt adaptern och huvudenheten vid förvaring.**



- Då kan strömsladden gå sönder av belastningen och orsaka brand pga. kortslutning.

**Koppla bort adaptern från vägguttaget när den inte används.**



- Om du inte gör detta kan det resultera i elstöt eller brand pga. läckström orsakad av försämrad isolering.

**Koppla bort adapter eller apparatkontakt genom att hålla i adapter eller apparatkontakt, inte i strömsladden.**



- I annat fall kan det resultera i elstöt eller personskada.

## Hantering av urtaget batteri vid kassering



## FARA

**Det laddningsbara batteriet är endast till för användning i denna trimsax. Använd inte batteriet med andra produkter.**

**Ladda inte batteriet när det har tagits bort från produkten.**

**Kasta inte i eld eller applicera värme.**

**Varken löd, ta isär eller modifiera batteriet.**



**Låt inte batteriets positiva och negativa poler komma i kontakt med varandra genom något metallföremål.**

**Bär inte eller förvara inte batteriet tillsammans med metallsmycken, såsom Halsband och hårnålar.**

**Ta aldrig av höljet på batteriet.**

- Det kan i så fall orsaka överhettning, antändning eller explosion.

**Batteriet innehåller batterivätska. Om den kommer i kontakt med ögonen, gnid inte**



**ögonen och skölj ordentligt med rent vatten, så som kranvatten.**

- I annat fall kan det orsaka synförlust.

-> Kontakta läkare omedelbart.



## VARNING

**Efter att du tagit bort batteriet, förvara det inte inom räckhåll för barn och spädbarn.**



- Batteriet orsakar skador på kroppen om du råkar svälja det.

- Om detta inträffar, kontakta läkare omedelbart.

**Batteriet innehåller batterivätska. Om batterivätska kommer i kontakt med hud eller kläder, skölj med rent vatten, så som kranvatten.**



- Underlåtenhet att göra detta kan resultera i skada på huden.

## Viktig information

- Innan ett tillbehör används, kontrollera att det har monterats ordentligt. Om detta inte gör kan håret trimmas för kort.
- Apparaten får inte användas på djur.
- Applicera olja på punkterna markerade med pilar före och efter varje användning. (Se sidan 160.)  
Om olja inte appliceras kan följande problem uppstå.
  - Bladet är slött.
  - Förkortad drifttid.
  - Högre ljud.
- Förvara huvudenheten på en plats med låg luftfuktighet efter användning. I annat fall kan det resultera i felaktig funktion på grund av kondens eller rost.
- Trimsax kan bli varm under användning och/eller laddning. Detta är normalt.
- Ladda apparaten på ett korrekt sätt enligt denna bruksanvisning. (Se sidan 154 "Laddning".)
- Denna apparat innehåller ett batteri som endast kan bytas ut av kvalificerade personer. Kontakta ett auktoriserat servicecenter för information om reparation.

# Delidentifikation

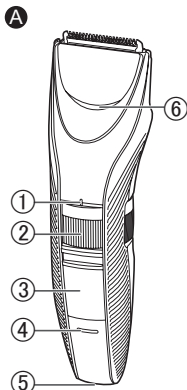

## A Huvuddel

- ① Trimlängdens indikation
- ② Reglage (höjdjustering)
- ③ Strömbrytare [O/I]
- ④ Laddningsindikeringslampa  
(➔)
- ⑤ Kontakt
- ⑥ Vatteninlopp

## B Skärblad

- ER-GC71**
- ER-GC63/ER-GC53**
- ⑦ Rengöringsspak
- ⑧ Rörligt skärblad

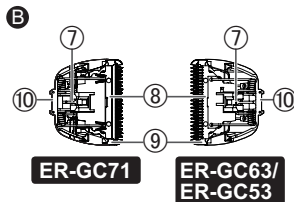

- ⑨ Fast skärblad
- ⑩ Monteringskrok
- C Kamtillbehör [A]**  
(1 mm till 10 mm)

- D Kamtillbehör [B]**  
**ER-GC71/ER-GC63**

- E AC-adapter**  
(RE9-49/RE9-52/RE9-86)

- Formen på AC-adaptorn varierar beroende på område.
- En av de angivna strömförsörjningsenheterna är försedda med denna apparat.

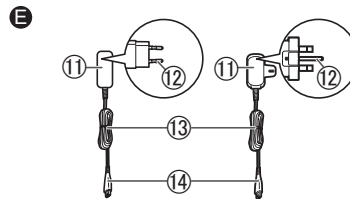

- ⑪ Adapter
- ⑫ Strömkontakt
- ⑬ Strömladd
- ⑭ Stickpropp
- Tillbehör
- F Rengöringsborste**
- G Olja**
- H Väska ER-GC71**

## Förberedelser

### Laddning

- Se till att trimsaxen är avstängd.

#### 1 Anslut stickproppen till kontakten.

#### 2 Anslut adaptern till nätet.

- Laddning är klar efter ca 8 timmar.
- Kontrollera att laddningsindikeringslampan (➡) lyser.

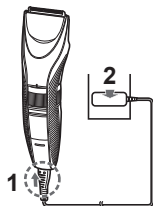

#### 3 Koppla bort adaptern efter det att laddning är klar.

(av säkerhetsskäl och för att minska energiförbrukningen)

Laddningsindikeringslampan (➡) fortsätter att lysa efter att laddningen avslutats. Det finns ingen indikation som visar att "laddningen avslutats".

### OBS!

- Fortsatt laddning av batteriet kommer inte att påverka dess prestanda.
- Om du hör brus från radioapparater eller andra enheter under laddningen, ladda trimsaxen med hjälp av ett annat vägguttag.
- När apparaten inte används under 6 månader eller längre kommer batteriet att försvagas (läcka batterivätska, etc.). Ladda upp batteriet en gång var 6:e månad.
- När man laddar trimsaxen för första gången eller när den inte har använts på mer än 6 månader kan det hända att laddningstiden ändras eller lampan på huvuddelen inte lyser under ett par minuter. I dessa fall ska den laddas i minst 16 timmar.
- Rekommenderad omgivningstemperatur vid laddning är 0 °C – 35 °C. Batterikapaciteten kan minska utanför rekommenderad temperatur.
- En full laddning ger tillräckligt med ström för ca. 40 minuters användning. (Baserad på användning vid 20 °C–30 °C.)  
Drifttiden kan variera beroende på hur ofta apparaten används, hur den används och omgivande temperatur.
- Du kan ladda batteriet innan det är helt urladdat. Det rekommenderas dock att ladda när batteriet är helt urladdat. Batterilivslängden beror huvudsakligen på faktorer som hur det används och förvaras.



## Nät drift

Om man kopplar AC-adaptorn till trimsaxen på samma sätt som för laddning och slår på strömmen kan du använda den.

- Om återstående batteri är lågt kan skärbladen röra sig långsamt eller stanna, även med nätkraftkälla. Om detta är fallet, ladda batteriet 3 minuter eller längre.
- Batteriet kommer att ladda ur även med nätkraftkälla.

## Använda hårklippningsmaskinen

- Se till att trimsaxen är avstängd.
- Applicera olja före och efter varje användning. (Se sidan 160.)
- Apparaten kanske inte fungerar i en omgivningstemperatur på cirka 0 °C eller lägre.

### 1 Montera önskat kamtillbehör och justera trimningshöjden efter behov. (Se sidorna 155 och 156.)

- Det kan även användas utan kamtillbehöret. (Trimlängd: ca 0,5 mm)

### 2 Skjut strömbrytaren på huvuddelen till läget " | " för att slå på strömmen.

- Trimma hår → (Se sidorna 156 och 157.)
- Trimning av skägg → (Se sidorna 157 och 158.)

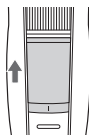

## Ta bort och montera kamtillbehör

- Var försiktig så att du inte skadar dina händer och dylikt med skärbladet när du tar bort eller monterar tillbehöret.

### Borttagning av kamtillbehör

Håll i huvuddelen ordentligt och ta bort kamtillbehöret från huvuddelen.



### Montera kamtillbehöret

För ned kamtillbehöret på huvudenheten tills det att ett klick hörs.

- Om kamtillbehöret inte är monterat korrekt kan det flytta sig och leda till att det skär för mycket under användning.

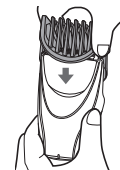

## Hur man justerar trimlängden

- Se till att trimsaxen är avstängd.

Vrid reglaget och justera trimlängdens indikation (a) till önskad längd.

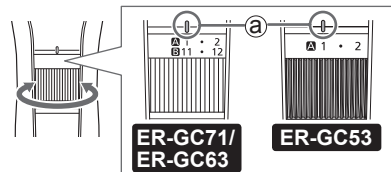



### ► Kamtillbehör [A]

Trimlängd  
(uppskattning):  
1 mm till 10 mm

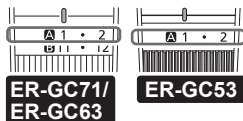

Indikator	1	•	2	•	3	•	4	•	5	•
Trimlängd (mm) (uppskattning)	1	1,5	2	2,5	3	3,5	4	4,5	5	5,5

Indikator	6	•	7	•	8	•	9	•	10
Trimlängd (mm) (uppskattning)	6	6,5	7	7,5	8	8,5	9	9,5	10



### ► Kamtillbehör [B]

**ER-GC71/ER-GC63**  
Trimlängd (uppskattning):  
11 mm till 20 mm

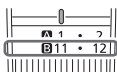

Indikator	11	•	12	•	13	•	14	•	15	•
Trimlängd (mm) (uppskattning)	11	11,5	12	12,5	13	13,5	14	14,5	15	15,5

Indikator	16	•	17	•	18	•	19	•	20
Trimlängd (mm) (uppskattning)	16	16,5	17	17,5	18	18,5	19	19,5	20

### OBS!

- Den faktiska hårlängden kommer att vara lite längre än höjden du ställer in.
- Inställning för 10,5 mm är ej möjlig.
- Det kan även användas utan kamtillbehöret.  
(Trimlängd: ca 0,5 mm)

## Trimma hår

- Använd inte när håret är vått.  
Blött hår kan fastna på huden eller klumpa ihop sig vilket gör det svårt att trimma.
- För att hålla den vass, avlägsna trimmat hår mellan användningar.
- Kamma ditt hår före trimning.

### Justera längden runt öronen och sidorna

Håll trimm saxen med strömbrytaren utåt, trimma runt öronen och sidorna genom att lyfta kamtillbehörets spets lite i taget från hårfästet.

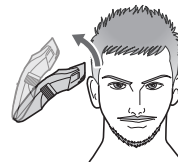

- Trimma ditt hår medan du håller ner örat med en hand.



### Hur man justerar längden vid nacken och på baksidan huvudet

Håll trimm saxen med strömbrytaren utåt, trimma från nacken mot bakhuvudet genom att lyfta kamtillbehörets spets lite i taget från hårfästet.

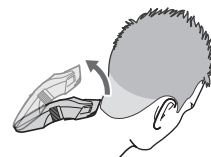

## Forma polisonger

### Utan kamtillbehör

Håll trimsaxen med strömbrytaren vänd nedåt, håll skärbladet med en vinkel på 90° mot polisongerna och flytta trimsaxen uppifrån och ner längs med huden för att trimma polisongerna.

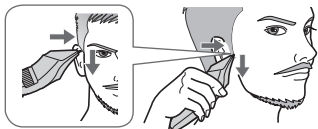

## Trimning av mjukt hår runt nacken

### Utan kamtillbehör

Håll trimsaxen med strömbrytaren vänd nedåt, låt skärbladet vidröra området med mjukt hår vinkelrätt och flytta trimsaxen nedåt längs med huden.

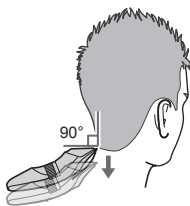

## Trimma till en jämn längd

Håll trimsaxen med strömbrytaren utåt, trimma långsamt korsvis från olika håll för att undvika att missa någon punkt.

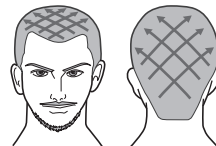

### OBS!

- Vi rekommenderar att du ber någon att trimma runt öronen och nacken.
- Önskade resultat kanske inte uppnås om håret är för långt. Om det är det, trimma håret till ca 2 cm innan du använder trimsaxen.

## Trimning av skägg

- Använd inte med raklödder eller när skägget är blött. Ett blött skägg kan fastna på huden eller klumpa ihop sig vilket gör det svårt att trimma.
- Kamma din mustasch före trimning.

## Trimma till en jämn längd

Håll trimsaxen med strömbrytaren utåt, trimma genom att hålla skärbladet i kontakt med huden och rör trimsaxen mot skäggets riktning.

- Hårrester kan samlas inuti kamtillbehöret när stora mängder skägg klipps, så dessa bör avlägsnas efter varje användning.

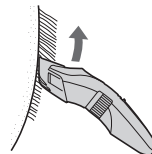

## Trimma mjukt hår

### Utan kamtillbehör

Håll trimsaxen med strömbrytaren vänd utåt, trimma genom att sätta skärbladet mot huden.

- Trimsaxen kan inte trimma hår till kortare än 0,5 mm.

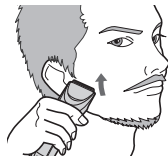

## Underhåll

- Rengör trimsaxen och skärbladet efter varje användning. (Om det inte rengörs leder det till en dålig rörelse och sämre skärpa.)
- Se till att trimsaxen är avstängd.
- Avlägsna klipparen från AC-adaptorn.
- Använd inte thinner, bensin, alkohol eller andra kemikalier. Detta kan orsaka funktionsfel, sprickor eller missfärgning på huvuddelen. Gör endast rent huvuddelen med en mjuk trasa som lätt fuktats med kranvatten eller tvål och vatten.

## Rengöring med vatten

### Huvuddel, skärblad och kamtillbehör

#### Avlägsna lätt smuts

1. Avlägsna kamtillbehöret och starta trimsaxen.
2. Håll vatten genom vatteninloppet på framsidan av huvuddelen och skölj grundligt under ca 20 sekunder och stäng sedan av trimsaxen.

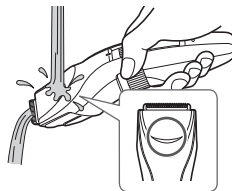

#### Avlägsna tungt smuts

1. Avlägsna kamtillbehöret och bladet.
2. Rengör trimsaxen, skärbladet och kamtillbehören under rinnande vatten.

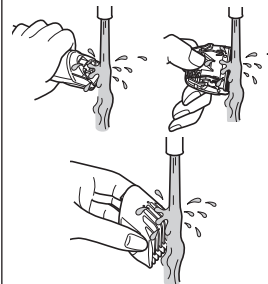

- Skaka upp och ner upprepade gånger för att få bort vattnet.
- Var noga med att inte stöta emot handfatet eller något annat föremål medan dränering av vatten på huvuddelen sker. Underlåtenhet att göra detta kan orsaka fel.

3. Torka av vattnet med en handduk och låt den själv torka.

- Den torkar snabbare med bladet borttaget.

4. Applicera olja på bladet när det är torrt. (Se sidan 160.)

5. Sätt på skärbladet och tillbehöret på huvuddelen.

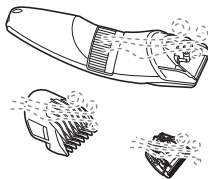

## Rengöring med borsten

### Huvuddel och skärblad

- Ta av skärbladet. (Se denna sida.)

1. Borsta bort eventuellt hår från huvuddelen och runt knivbladen.

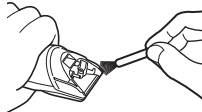

2. Borsta bort hår från skärbladets kanter.

3. Borsta bort eventuellt hår mellan det fasta och rörliga skärbladet och tryck samtidigt ned rengöringsspaken (a) för att lyfta det rörliga skärbladet.

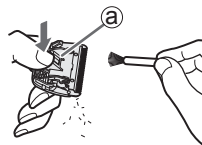

4. Applicera olja på bladet. (Se sidan 160.)

5. Sätt på skärbladet och tillbehöret på huvuddelen.

## Ta av och sätta på skärbladet

### Ta av skärbladet

Håll hårklippningsmaskinen så att knappen pekar uppåt och tryck på skärbladet med tummen och fånga skärbladet med den andra handen.

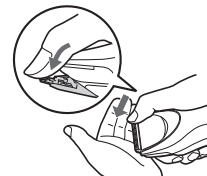

### Att sätta på bladet

Placera monteringskroken (B) i skärbladet (A) på trimsaxen och tryck sedan in tills du hör att det klickar till.

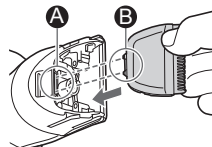

## Smörjning

- Applicera olja före och efter varje användning.
- Se till att trimsaxen är avstängd.

- 1 Ta av skärbladet.
- 2 Applicera en droppe olja på varje punkt som indikeras.
- 3 Fäst skärbladet till huvuddelen, sätt på strömmen och låt den gå i ungefär 5 sekunder.

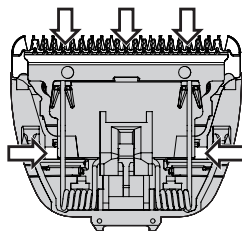

ER-GC71

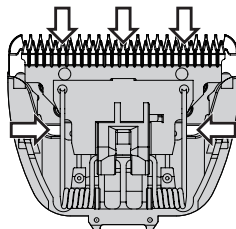

ER-GC63/ER-GC53

## ► Utbytbara delar

Utbytbara delar kan inhandlas hos din återförsäljare eller servicecenter.

Utbytbara delar för ER-GC71/ ER-GC63/ER-GC53	Skärblad	ER-GC71:WER9615 ER-GC63/ ER-GC53:WER9605
	Olja	WES003

- Använd inte andra skärblad än det avsedda då det kan orsaka försämrade prestanda.
- Vi rekommenderar Panasonic olja WES003.

## Felsökning

Utför följande åtgärder.

Om problemen inte kan lösas, kontakta butiken där du köpte enheten eller en serviceverkstad auktoriserad av Panasonic för reparation.

Problem	Åtgärd
Skärbladet är inte ordentligt rengjort.	► Ta bort skärbladet och spola med vatten när trimsaxen är mycket smutsig. (Se sidan 158.)
Ett högt ljud hörs.	► Se till att bladet monterats riktigt.
Klipparen är slö.	► Byt ut bladet. (Se sidan 159.)
	► Gör rent bladet och stryk på olja. (Se sidorna 158 till 160.)

Problem	Åtgärd
Klipparen slutade att fungera.	<p>Ladda klipparen.            Eller använd med nätsladden ansluten.            (Se sidorna 154 och 155.)</p> <p>Ladda batteriet kontinuerligt under ungefär 16 timmar för att återställa det.</p>
Användningstiden är kort.	<p>Om få användningar återstår efter laddningen är batterilivet slut. (Det kan läcka vätska på grund av en försämring i slutet av batteriets livslängd.)            Kontakta en auktoriserad serviceverkstad för reparation.</p>
Klipparen kan inte laddas.	<p>Tryck in stickproppen helt i huvuddelen och se till att laddningsindikeringslampan (➡) lyser.</p> <p>Ladda inom rekommenderad laddningstemperatur på 0 °C till 35 °C.</p>
Klipparen kan endast användas under ca 10 minuter även efter laddningen.	<p>Byt ut batteriet hos en auktoriserad serviceverkstad.</p>

## Bladets livslängd

Skärbladets livslängd varierar beroende på hur ofta och länge trimsaxen används.

Till exempel; skärbladets livslängd är cirka 2 år om trimsaxen används 20 minuter två gånger i månaden. Byt ut skärbladen om trimningens effektivitet minskar betydligt trots noggrant underhåll.

## Batteriets livslängd

Batteriets livslängd varierar beroende på hur ofta och länge trimmern används. Om batteriet laddas en gång per månad är dess livslängd ca 3 år.

Om drifttiden är avsevärt kortare även efter en full laddning kan batteriet ha nått slutet av dess livslängd.

## Ta ut det inbyggda uppladdningsbara batteriet

**Ta bort det inbyggda uppladdningsbara batteriet innan du kasserar trimmern.**

Batteriet måste kasseras på ett säkert sätt.

Lämna in batteriet på en återvinningsstation för batterier om en sådan finns.

Den här bilden ska endast följas vid kassering av trimsaxen, och får inte användas för att reparera den. Om du monterar ned trimsaxen själv är den inte längre vattentät, vilket kan leda till funktionsfel.

- Avlägsna klipparen från AC-adaptren.
- Skjut strömbrytaren för att slå på strömmen och låt sedan strömmen vara på till dess att batteriet är helt urladdat.
- Gå igenom steg ① till ⑭ och lyft upp batteriet. Sedan tar du bort det.
- Var försiktig så att inte plus- och minuspolerna på borttagna batterier kortsluts och isolera polerna genom att sätta tejp på dem.

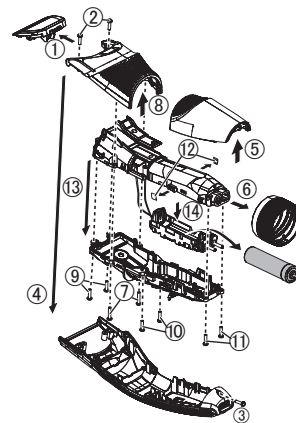

### Miljöskydd och återvinningsbara material

Denna hårklypningsmaskin innehåller ett nickelmetall hydridbatteri.

Lämna in batteriet på en återvinningsstation för batterier om en sådan finns där du bor.



## Specifikationer

Kraftkälla	Se AC-adaptorns märkplåt. (automatisk spänningskonvertering)
Motorspänning	1,2 V $\text{---}$
Laddningstid	Cirka 8 timmar
Luftburet akustiskt buller	60 (dB (A) re 1 pW)

Produkten är endast avsedd för användning i hemmet.

## Avfallshantering av produkter och batterier Endast för Europeiska Unionen och länder med återvinningssystem



Dessa symboler på produkter, förpackningar och/eller medföljande dokument betyder att förbrukade elektriska och elektroniska produkter och batterier inte får blandas med vanliga hushållssopor. För att gamla produkter och använda batterier ska hanteras och återvinnas på rätt sätt ska dom lämnas till passande uppsamlingsställe i enlighet med nationella bestämmelser.

Genom att sortera korrekt hjälper du till att spara värdefulla resurser och förhindrar eventuella negativa effekter på människors hälsa och på miljön.

För mer information om insamling och återvinning kontakta din kommun. Olämplig avfallshantering kan beläggas med böter i enlighet med nationella bestämmelser.



### Notering till batterisymbolen (nedanför)

Denna symbol kan användas i kombination med en kemisk symbol. I detta fall uppfyller den de krav som ställs i direktivet för den aktuella kemikalien.



# Panasonic

## Brugsanvisning

(Husholdningsbrug) AC/Genopladelig hårsaks

Modelnummer ER-GC71/ER-GC63/ER-GC53

### Indhold

---

<b>Sikkerhedsforanstaltninger ...</b>	<b>168</b>	Fejlfinding .....	181
Vigtig information .....	172	Bladets levetid .....	182
Identifikation af dele .....	173	Batterilevetid .....	182
Klargøring .....	174	Udtagelse af det indbyggede genopladelige batteri .....	182
Brug af klipperen .....	175	Specifikationer .....	183
Vedligeholdelse .....	178		

Tak fordi du valgte dette Panasonic-produkt.

Læs venligst alle instruktioner inden brug, og opbevar denne brugsanvisning på et sikkert sted.

## Advarsel

- Dette apparat kan anvendes af børn i alderen fra 8 år og opefter samt af personer med reducerede fysiske, sensoriske eller mentale evner eller manglende erfaring og viden, såfremt de har fået vejledning eller instruktioner i, hvordan de skal bruge apparatet på en sikker måde og forstår de farer, der kan opstå. Børn må ikke lege med apparatet. Rengøring og brugervedligeholdelse må ikke foretages af børn uden opsyn.
- Ledningen kan ikke udskiftes. Hvis ledningen er beskadiget, bør AC-adaptoren kasseres.
- Følgende symbol betyder egnet til rengøring under rindende vand.



- Rengør ikke klipperen, når AC-adaptoren er tilsluttet el-nettet.
- Brug ikke andet end den medfølgende AC-adaptor til noget formål.

Desuden må den medfølgende AC-adaptor ikke anvendes til andre produkter. (Se side 173.)

- Det følgende symbol angiver, at der kræves en specifik aftagelig strømforsyning for at slutte det elektriske apparat til el-nettet. Strømforsyningens typereference er markeret i nærheden af symbolet.  
(En af strømforsyningsenhederne, der følger med dette apparat.)





## Sikkerhedsforanstaltninger



For at reducere risikoen for personskade, tab af menneskeliv, elektrisk stød, brand og tingskade skal følgende sikkerhedsforanstaltninger altid overholdes.

### Symbolforklaring

Følgende symboler anvendes til at klassificere og beskrive fareniveauet samt graden af person- eller tingskade, der kan forekomme, hvis betegnelsen tilsidesættes, og der forekommer forkert anvendelse.

 <b>FARE</b>	Angiver en potentiel fare, der vil resultere i alvorlig tilskadekomst eller dødsfald.
 <b>ADVARSEL</b>	Angiver en potentiel fare, der kan resultere i alvorlig tilskadekomst eller dødsfald.
 <b>FORSIGTIG</b>	Angiver en fare, der kan resultere i mindre tilskadekomst eller tingskade.

Følgende symboler anvendes til at klassificere og beskrive typen af anvisninger, der skal overholdes.

 Dette symbol bruges til at advare brugere om en bestemt anvendelsesmetode, der ikke må udføres.
 Dette symbol bruges til at advare brugere om en bestemt fremgangsmåde, der skal overholdes for at bruge apparatet på sikker vis.

## ADVARSEL

### ► Dette produkt

**Dette produkt har et indbygget, genopladeligt batteri. Må ikke udsættes for ild eller høj varme.**



- Dette kan resultere i overophedning, antændelse eller eksplosion.

**Produktet må ikke ændres eller repareres.**

- Dette kan resultere i brand, elektrisk stød eller personskade.



Kontakt et autoriseret servicecenter for at få foretaget reparationer (udskiftning af batteri, m.m.).

**Produktet må aldrig skilles ad, på nær ved bortskaffelse.**



- Dette kan resultere i brand, elektrisk stød eller personskade.



## ADVARSEL

### ► I tilfælde af en uregelmæssighed eller funktionsfejl

Afbryd omgående enhver anvendelse og tag adaptoren fra, hvis der forekommer en uregelmæssighed eller funktionsfejl.

- Undladelse heraf kan resultere i brand, elektrisk stød eller tilskadekomst.

<Tilfælde af uregelmæssighed eller fejl>

• Hovedkomponenten eller AC-adapteren er deform eller unormalt varm.

• Hovedkomponenten eller AC-adapteren lugter brændt.

• Der forekommer en unormal lyd ved anvendelse eller opladning af hovedkomponenten eller AC-adapteren.

- Anmod omgående om eftersyn eller reparation hos et autoriseret servicecenter.

### ► Strømforsyning

Adaptoren må aldrig sættes i stikkontakten eller tages ud med våde hænder.

- Dette kan resultere i elektrisk stød eller personskade.

AC-adaptoren må ikke nedsænkes i vand eller vaskes med vand.

Anbring ikke AC-adaptoren over eller i nærheden af en håndvask eller et badekar, der er fyldt med vand.

Benyt aldrig apparatet, hvis AC-adaptoren er beskadiget, eller hvis strømstikket sidder løst i stikkontakten.



Du må ikke beskadige ledningen eller strømstikket.

• Du må ikke annullere, ændre, bøje ledningen kraftfuldt eller trække kontakten ud strømstikket.

Ydermere må du heller ikke placere noget tungt på den, dreje eller klemme ledningen.

- Dette kan resultere i elektrisk stød eller brand som følge af kortslutning.

Produktet må ikke anvendes på nogen måde der overstiger den angivne kapacitet for stikkontakten eller ledningsnettet.



- Hvis den angivne kapacitet overskrides ved at der tilsluttes for mange stik til én kontakt, kan det forårsage brand som følge af overophedning.



## ADVARSEL

Sørg altid for, at apparatet anvendes med en elektrisk strømkilde, der passer til den normerede spænding, som er angivet på AC-adaptoren.



**Sæt adaptoren helt ind.**

- Undladelse heraf kan resultere i brand eller elektrisk stød.

**Tag altid adaptoren ud af stikkontakten ved rengøring.**



- Undladelse heraf kan resultere i elektrisk stød eller personskade.

**Rengør strømstikket og stikket til apparatet regelmæssigt for at forhindre støvansamling.**



- Undladelse heraf kan resultere i brand som følge af isoleringsfejl forårsaget af fugt.

→ Afbryd adaptoren, og tør den af med en tør klud.

### ► Forhindring af ulykker

**Må ikke opbevares inden for rækkevidde af børn eller babyer. Lad ikke børn bruge produktet.**



- Dele og tilbehør må ikke kommes i munden, da dette kan medføre ulykke eller skade.

Hvis olien indtages ved et uheld, må der ikke fremkaldes opkastning. Drik en stor mængde vand, og kontakt en læge.



Hvis olien kommer i kontakt med øjnene, skal der omgående skylles grundigt med rindende vand. Kontakt derefter en læge.

- Undladelse heraf kan resultere i fysiske problemer.



## FORSIGTIG

### ► Beskyttelse af huden

Du må ikke presse bladet kraftigt mod din hud eller læber.

Brug ikke dette produkt til andre formål end at trimme skæg og hår.



**Anvend ikke bladene direkte på ørerne eller på ujævn hud (f.eks. hævelser, skader eller skønhedspletter).**

- Gøres dette, kan det resultere i hudskader.



**Tjek, at bladene ikke er beskadigede eller deformerede inden brug.**

- Undladelse heraf kan resultere i hudskader.

### ► Bemærk følgende forholdsregler

**Lad ikke metalgenstande eller affald sidde på strømstikket eller stikket til apparatet.**



- Dette kan resultere i elektrisk stød eller brand som følge af kortslutning.





## FORSIGTIG



**Må ikke tabes eller stødes imod andre genstande.**

- Gøres dette, kan det resultere i personskade.

**Du må ikke vikle ledningen rundt om adapteren eller hovedkomponenten når den opbevares.**



- Dette kan forårsage, at ledningstråden afbryder ved belastning, og kan resultere i brand som følge af kortslutning.

**Tag adaptoren ud af stikkontakten, når den ikke anvendes.**



- Undladelse heraf kan forårsage elektrisk stød eller brand på grund af overgang som følge af isoleringsforringelse.

**Tag adaptoren eller stikket til apparatet fra ved at holde fast i adaptoren eller apparatet frem for i ledningen.**



- Undladelse heraf kan resultere i elektrisk stød eller personskade.

## Varetagelse af det udtagne batteri ved bortskaffelse



## FARE

**Det genopladelige batteri må kun benyttes til denne klipper. Brug ikke batteriet til andre produkter.**

**Oplad ikke batteriet, efter det er blevet fjernet fra produktet.**

**Må ikke brændes eller udsættes for varme. Batteriet må ikke loddes, adskilles eller ændres.**



**Lad ikke de positive og negative poler på batteriet få kontakt med hinanden ved brug af metalgenstande.**

**Bær og opbevar ikke batteriet sammen med metalliske smykker, såsom halskæder og hårnåle.**

**Fjern aldrig røret.**

- Dette kan det resultere i overophedning, antændelse eller eksplosion.



## FARE

**Batteriet indeholder alkalisk væske. Hvis det kommer i kontakt med øjnene, må du ikke gnide dig i øjnene, men skylle omhyggeligt med rent vand som fx vand fra hanen.**

- Undladelse heraf kan resultere i synstab.
- Kontakt en læge med det samme.



## ADVARSEL

**Efter det genopladelige batteri er taget ud, må det ikke opbevares inden for børn og spædbørns rækkevidde.**



- Batteriet vil skade kroppen, hvis det sluges ved et uheld.
- Hvis dette sker, skal en læge kontaktes med det samme.



**Batteriet indeholder alkalisk væske. Hvis det kommer i kontakt med huden eller tøj, skal der skylles med rent vand som fx vand fra hanen.**

- Undladelse heraf kan resultere i hudskader.

## Vigtig information

- Inden brug af et tilbehør skal det kontrolleres, at det er monteret korrekt. Undladelse af dette kan medføre, at håret bliver klippet for kort.
- Apparatet bør ikke bruges på dyr.
- Inden og efter brug skal du hver gang påføre olie på de steder, der er markeret med pile. (Se side 180.) Hvis der ikke påføres olie, kan det muligvis forårsage de følgende problemer.
  - Trimmeren er blevet sløv.
  - Kortere brugsstid.
  - Højere lyd.
- Opbevar hovedkomponenten et sted med lav luftfugtighed efter brug. Undladelse af dette kan medføre funktionsfejl, der skyldes kondensering eller rust.
- Klipper kan blive varm under brug og/eller opladning. Dette er normalt.
- Oplad apparatet korrekt i henhold til denne betjeningsvejledning. (Se side 174 "Opladning".)
- Dette apparat indeholder et batteri, som kun kan udskiftes af fagfolk. Du bedes kontakte et autoriseret servicecenter for nærmere oplysninger om reparation.

## Identifikation af dele

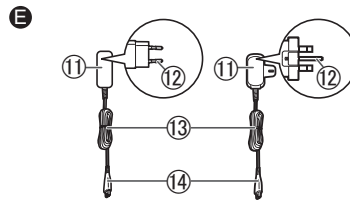
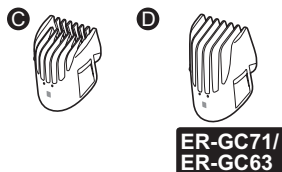
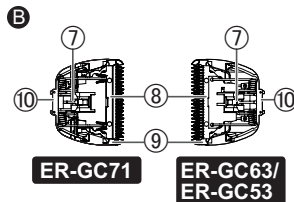
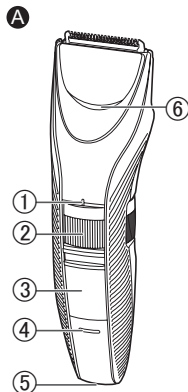

### A Apparatets krop

- ① Indikatormarkering for trimmelængde
- ② Skive (højdejusteringskontrol)
- ③ Afbryderkontakt [O/I]
- ④ Opladningsindikatorlampe (→)
- ⑤ Udskiftning af stik
- ⑥ Vandindtag

### B Blad

- ER-GC71**  
**ER-GC63/ER-GC53**
- ⑦ Rensepind
  - ⑧ Bevægeligt blad

⑨ Det fastsiddende blad

⑩ Monteringskrog

### C Kamaggregat [A]

(1 mm til 10 mm)

### D Kamaggregat [B]

**ER-GC71/ER-GC63**  
(11 mm til 20 mm)

### E AC-adaptør

(RE9-49/RE9-52/RE9-86)

- AC-adaptorens udformning er forskellig afhængigt af området.
- En af strømforsyningsenhederne, der følger med dette apparat.

⑪ Adaptor

⑫ Strømktil

⑬ Ledning

⑭ Stik til apparat

Tilbehør

**F Rensebørste**

**G Olie**

**H Pose **ER-GC71****

# Klargøring

## Opladning

- Sørg for, at klipperen er slukket.

**1 Sæt stikket til apparatet ind i apparatets kontakt.**

**2 Sæt adaptoren i en stikkontakt.**

- Opladningen er gennemført efter ca. 8 timer.
- Kontrollér, at opladningsindikatorlampen (⇒) lyser.

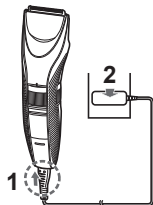

**3 Afbryd adaptoren efter opladningen er gennemført.**

(af hensyn til sikkerhed og for at reducere energiforbrug)  
Opladningsindikatorlampen (⇒) fortsætter med at lyse, efter opladningen er gennemført. Der er ingen angivelse, som viser at "opladning er gennemført".

## Noter

- At blive ved med at oplade batteriet vil ikke påvirke batteriets ydeevne.
- Hvis der høres knitrende støj på radioer eller andre enheder under opladning, skal klipperen oplades vha. en anden stikkontakt.
- Når apparatet ikke anvendes i 6 måneder eller mere, vil batteriet blive svækket (lække batterivæske osv.). Lad batteriet helt op én gang hver 6. måned.
- Når klipperen oplades første gang, eller når den ikke har været brugt i over 6 måneder, kan opladningstiden ændre sig eller lampen på apparatets krop lyser muligvis ikke i et par minutter. Hvis dette sker, skal den oplades i mere end 16 timer.
- Anbefalet omgivelsestemperatur for opladning er 0 °C – 35 °C. Batteriydelsen forringes muligvis uden for den anbefalede temperatur.
- En fuld opladning giver nok strøm til cirka 40 minutters brug. (Baseret på brug ved 20 °C – 30 °C.) Brugstiden varierer muligvis afhængigt af anvendelsesfrekvensen, driftsmetoden og omgivelsestemperaturen.
- Du kan oplade batteriet, inden det er helt afladet. Men det anbefales at oplade, når batteriet er helt afladet. Batteriets levetid afhænger kraftigt af faktorer, som f.eks. hvordan det anvendes og opbevares.

## AC-funktion

Hvis du slutter AC-adapteren til klipperen på samme måde som ved opladning og tænder for strømmen, kan du bruge den.

- Hvis batteriniveauet er for lavt, bevæger bladene sig muligvis langsomt eller stopper, selv med AC-strømkilden. I dette tilfælde skal du oplade batteriet i 3 minutter eller mere.
- Batteriet vil blive afladet, selv med AC-strømkilden.

## Brug af klipperen

- Sørg for, at klipperen er slukket.
- Påfør olie, både før og efter hvert brug af klipperen. (Se side 180.)
- Apparatet fungerer muligvis ikke i omgivelsestemperaturer på 0 °C eller lavere.

### 1 Monter det ønskede kamaggregat på trimmeren og justér trimmelængden efter behov. (Se siderne 175 og 176.)

- Den kan også bruges uden afstandskam. (Trimmelængde: ca. 0,5 mm)

### 2 Skub afbryderkontakten på apparatets krop hen på " | " -positionen for at tænde for strømmen.

Trimning af hår ➔ (Se siderne 176 og 177.)

Trimning af skæg ➔ (Se siderne 177 og 178.)

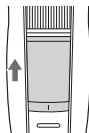

## Sådan fjernes og monteres kamtilbehøret

- Vær forsigtig ikke at skade dine hænder m.m. med bladet når du aftager eller monterer tilbehøret.

### Aftagning af kamaggregatet

Hold godt fast på apparatets krop og aftag kamaggregatet fra apparatets krop.



### Montering af kamaggregat

Monter kamaggregatet på hoveddelen, indtil det klikker.

- Hvis kamaggregatet ikke er korrekt monteret, kan det flytte sig og ende med at klippe for meget hår af under brug.

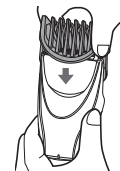

## Sådan justeres trimmelængden

- Sørg for, at klipperen er slukket.

Drej skiven og juster indikatormarkeringen for trimmelængde (a) til den ønskede længde.

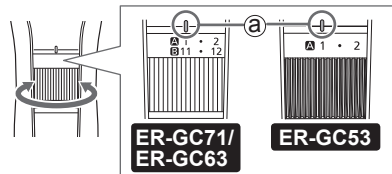



### ► Kamaggregat [A]

Trimmelængde  
(cirka):  
1 mm til 10 mm

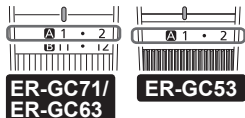

ER-GC71/  
ER-GC63

ER-GC53

Indikator	1	•	2	•	3	•	4	•	5	•
Trimmelængde (mm) (cirka)	1	1,5	2	2,5	3	3,5	4	4,5	5	5,5

Indikator	6	•	7	•	8	•	9	•	10
Trimmelængde (mm) (cirka)	6	6,5	7	7,5	8	8,5	9	9,5	10



### ► Kamaggregat [B]

Trimmelængde (cirka):  
11 mm til 20 mm

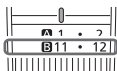

ER-GC71/ER-GC63

Indikator	11	•	12	•	13	•	14	•	15	•
Trimmelængde (mm) (cirka)	11	11,5	12	12,5	13	13,5	14	14,5	15	15,5

Indikator	16	•	17	•	18	•	19	•	20
Trimmelængde (mm) (cirka)	16	16,5	17	17,5	18	18,5	19	19,5	20

### Noter

- Den reelle hårlængde vil være en smule længere end den længde, du har indstillet.
- Det er ikke muligt at foretage en indstilling på 10,5 mm.
- Den kan også bruges uden afstandskam.  
(Trimmelængde: ca. 0,5 mm)

## Trimning af hår

- Brug ikke apparatet, når håret er vådt.  
Et vådt hår kan klistre til huden eller klumpe sig, hvilket kan gøre det svært at trimme.
- Fjern hårresterne mellem hver trimning for at holde bladet skarpt.
- Inden du starter med at trimme håret, skal du frisere det med en kam.

## Justering af længden omkring ørerne og siderne

Hold fast på klipperen med afbryderkontakten udad, og trim omkring ørerne og siderne ved at løfte kamaggregatets spids lidt efter lidt fra hågrænsen.

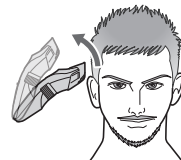

- Trim dit hår, mens du holder øret nede med en hånd.



### Sådan justerer du længden ved halsudskæringen og bag på hovedet

Hold fast på klipperen med afbryderkontakten udad, og trim fra halsudskæringen til bag på hovedet ved at løfte kamaggregatets spids lidt efter lidt fra hågrænsen.

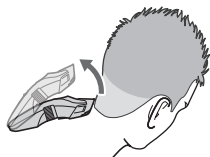

### Afretning af dine bakkenbarter

#### Uden kamaggregat

Hold fast på klipperen med afbryderkontakten nederst, hold bladet i en vinkel på 90° mod bakkenbarterne, og bevæg klipperen fra oven og nedefter langs huden for at trimme bakkenbarterne.



### Trimning af de små hår omkring halsudskæringen

#### Uden kamaggregat

Hold fast på klipperen med afbryderkontakten nederst, og lad bladet røre vinkelret på området med de dunede hår, mens klipperen bevæges nedad langs huden.

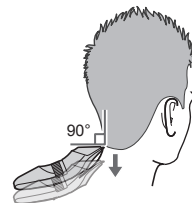

### Trimning til en lige længde

Hold fast på klipperen med afbryderkontakten udad, trim langsomt på kryds og på tværs fra forskellige retninger for at undgå, at nogle områder ikke bliver trimmet.

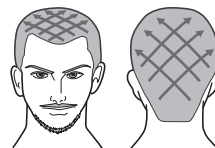

#### Noter

- Det anbefales, at du beder en anden person om at trimme omkring ørerne og halsudskæringen.
- Det ønskede resultat kan muligvis ikke opnås, hvis håret er for langt. I dette tilfælde skal du trimme håret til en længde på ca. 2 cm, før klipperen anvendes.

## Trimning af skæg

- Brug ikke med nogen former for barberskum, eller når skægget er vådt.  
Et vådt skæg kan klistre til huden eller klumpe sig, hvilket kan gøre det svært at trimme.
- Inden du starter med at trimme overskægget, skal du frisere det med en kam.

## Trimning til en lige længde

**Hold fast på klipperen med afbryderkontakten udad, og trim ved at sætte bladet mod huden og bevæge klipperen imod skægretningen.**

- Hårrester kan samle sig inden i kamaggregatet, når større mængder skæg er klippet, så tøm for hårrester efter hver brug.

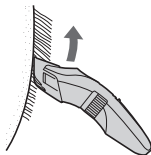

## Trimning af dunet hår

### Uden kamaggregat

**Hold fast på klipperen med afbryderkontakten udad, og trim ved at sætte bladet mod huden.**

- Klipperen kan ikke trimme hår til længder kortere end 0,5 mm.

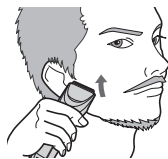

## Vedligeholdelse

- Rens klipperen og bladet efter hver anvendelse.  
(Hvis der ikke foretages rengøring, vil bevægelsen blive dårlig, og skarpheden vil forværres.)
- Sørg for, at klipperen er slukket.
- Fjern klippemaskinen fra AC- adaptoren.
- Brug ikke fortynder, rensbenzin, sprit eller andre kemikalier. Gør du det, kan det forårsage funktionsfejl, revner eller affarvning af apparatets krop. Rengør kun apparatets krop med en blød klud let fugtet med vand fra vandhanen eller vand fra hanen med sæbe i.



## Rengøring med vand

### Apparatets krop, bladet og kamaggregatet

For at fjerne let snavs

1. Fjern kamaggregatet, og tænd for klipperen.
2. Kom vand ind gennem vandindtaget foran på apparatets krop, skyl grundigt i ca. 20 sekunder, og sluk derefter klipperen.

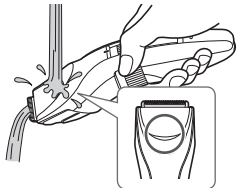

- Ryst den flere gange for at fjerne vandet.
- Pas på ikke at banke hoveddelen på vasken eller andre genstande, når du dræner vandet. I modsat fald kan der opstå fejlfunktionalitet.

Sådan fjerner du meget snavs

1. Fjern kamaggregatet og bladet.
2. Rengør klipperen, bladet og kamaggregatet under rindende vand.

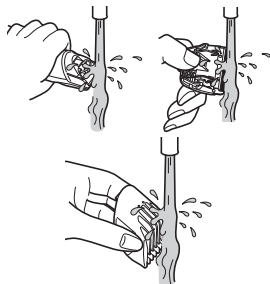

3. Tør vandet af med et håndklæde, og lad den lufttørre.

- Det tørrer hurtigere, når bladet er afmonteret.

4. Påfør olie på bladet efter tørring. (Se side 180.)
5. Fastgør kammen og fastgøring den til apparatets krop.

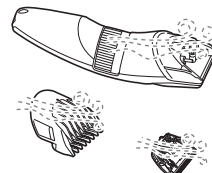

## Rengøring med børsten

### Apparatets krop og blad

- Fjern bladet. (Se side 180.)

1. Børst eventuelle hårrester af apparatets krop og omkring bladet.

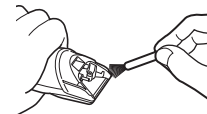

2. Børst hårene af bladets æg.
3. Børst eventuelle hårrester ud fra mellem det fastsiddende blad og det bevægelige blad, mens du trykker rensepinden (a) ned for at hæve det bevægelige blad.

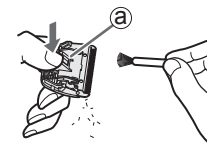

4. Påfør olie på bladet. (Se side 180.)
5. Fastgør kammen og fastgøring den til apparatets krop.

## Sådan monteres og fjernes bladet

### Sådan fjernes bladet

Hold klipperen med kontakten opad og skub bladet med tommelfingeren, mens du griber bladet med den anden hånd.



### Montering af bladet

Sæt monteringskrogen (B) ind i bladrammen (A) på klipperen og tryk på den, indtil du hører et klik.

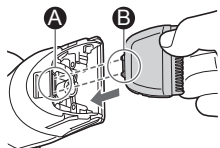

## Smøring

- Påfør olie, både før og efter hvert brug af klipperen.
- Sørg for, at klipperen er slukket.

- 1 Fjern bladet.
- 2 Påfør en dråbe olie på hvert indikeret punkt.
- 3 Monter bladet på apparatets krop, tænd for strømmen og lad den køre i ca. 5 sekunder.

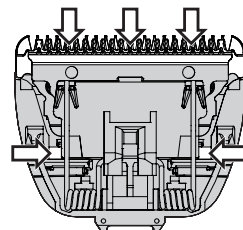

ER-GC71

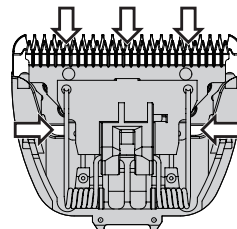

ER-GC63/ER-GC53

### ► Reservedele

Reservedele kan købes hos din forhandler eller servicecenter.

Reservedele til ER-GC71/ ER-GC63/ER-GC53	Blad	ER-GC71:WER9615 ER-GC63/ ER-GC53:WER9605
	Olie	WES003

- Brug ikke andre blade end det blad der passer til, da det ellers kan medføre funktionsfejl.
- Vi anbefaler olie WES003 fra Panasonic.

## Fejlfinding

Udfør følgende handlinger.

Hvis problemerne stadig ikke kan løses, skal du kontakte den butik, hvor du købte enheden eller et autoriseret Panasonic-servicecenter, angående reparation.

Problem	Handling
Bladet er ikke blevet ordentligt rengjort.	► Hvis klipperen er meget snavset, skal bladet fjernes og vaskes med vand. (Se side 179.)
Laver en høj lyd.	► Kontrollér, at bladet er sat rigtigt på.

Problem	Handling
Klippemaskinen er blevet sløv.	► Skift bladet ud. (Se side 180.)
	► Rens bladet, og smør det med olie. (Se side 178 til 180.)
Klippemaskinen er holdt op med at virke.	► Oplad klippemaskinen. Eller benyt netledningen i stedet for. (Se siderne 174 og 175.)
	► Oplad batteriet i ca. 16 timer uden afbrydelse for at genopfriske det. Hvis der stadig kun er få anvendelsesgange tilbage efter opladning, er batteriet slidt op. (Der kan forekomme væskelækage som følge af nedbrydning ved udgangen af batteriets levetid.) Kontakt en autoriseret forhandler for reparation.
Driftstiden er kort.	►

Problem	Handling
Klippemaskinen kan ikke oplades.	<p>Skub stikket til apparatet helt ind i apparatets krop, og sørg for, at opladningsindikatorlampen (➡) lyser.</p> <p>Oplad inden for den anbefalede opladningstemperatur på mellem 0 °C og 35 °C.</p>
Klippemaskinen kan kun bruges i ca. 10 minutter selv efter opladning.	<p>Få batteriet udskiftet af et autoriseret servicecenter.</p>

## Bladets levetid

Bladets levetid varierer, alt efter hvor ofte og hvor længe klipperen bruges.

For eksempel er bladets levetid ca. 2 år ved brug af klipperen i 20 minutter to gange om måneden. Udskift bladene, hvis deres skæreevne reduceres betydeligt på trods af korrekt vedligeholdelse.

## Batterilevetid

Batteriets levetid vil variere alt efter hyppighed og længde af anvendelse. Hvis batteriet oplades én gang månedligt, vil produktlevetiden være ca. 3 år. Hvis driftstiden er væsentlig kortere, selv efter en fuld opladning, er batteriets levetid slut.

## Udtagelse af det indbyggede genopladelige batteri

### Fjern det indbyggede genopladelige batteri inden klipperen bortskaffes.

Batteriet skal afskaffes på sikker vis.

Sørg venligst for, at batteriet indleveres på et sted, der er officielt beregnet til dette formål, hvis der findes et sådant.

Denne figur må kun bruges ved bortskaffelse af klipperen, og må ikke bruges til reparation. Hvis du selv skiller klipperen ad, vil den ikke længere være vandtæt, hvilket kan medføre fejlfunktion.

- Fjern klippemaskinen fra AC- adaptoren.
- Tænd for apparatet ved at skubbe afbryderkontakten op, og lad det være tændt, indtil batteriet er helt afladet.
- Udfør trin ① til ⑭ og løft batteriet op, og fjern det herefter.
- Sørg for, at du ikke kortlutter de positive og negative terminaler på batteriet, og isoler terminalerne ved at vikke tape omkring dem.

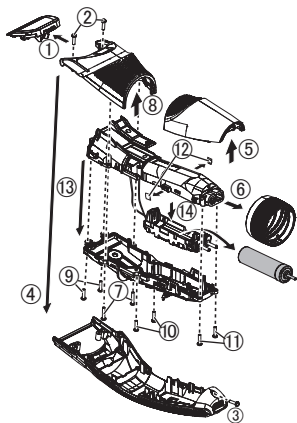

#### For miljømæssig beskyttelse og genbrug af materialer

Denne klipper indeholder et nikkel-metalhybridbatteri. Vær venligst sikker på at batteriet bortskaffes på en officielt udvalgt lokation, hvis der er en i dit land.

## Specifikationer

Strømforsyning	Se navnepladen på AC-adaptoren. (Automatisk spændingskonvertering)
Motorspænding	1,2 V---
Opladningstid	Ca. 8 timer
Luftbåren akustisk støj	60 (dB (A) re 1 pW)

Dette produkt er kun beregnet til hjemmebrug.

## Indsamling af elektronikskrot og brugte batterier Kun for Den Europæiske Union og lande med retursystemer



Disse symboler på produkter, emballage og/eller ledsagedokumenter betyder, at brugte elektriske og elektroniske produkter og batterier ikke må blandes med almindeligt husholdningsaffald.

For korrekt behandling, indsamling og genbrug af gamle produkter og batterier, skal du tage dem til indsamlingssteder i overensstemmelse med den nationale lovgivning.

Ved at skaffe sig af med dem på korrekt vis hjælper du med til at spare værdifulde ressourcer og forhindre eventuelle negative påvirkninger af menneskers sundhed og miljøet.

Ønsker du mere udførlig information om indsamling og genbrug skal du kontakte din kommune.

Usagkyndig bortskaffelse af elektronikskrot og batterier kan eventuelt udløse bødeforlæggelse.

### Information om batterisymbol (eksempler nedenfor)

Dette symbol kan anvendes sammen med et kemisk symbol. I så fald opfylder det kravene for det direktiv, som er blevet fastlagt for det pågældende kemikalie.



Brukerinstruksjoner  
(Husholdningsbruk) AC/Oppladbar hårklippemaskin  
Modellnr. ER-GC71/ER-GC63/ER-GC53

## Innhold

---

<b>Sikkerhetsforholdsregler .....</b>	<b>188</b>	<b>Problemløsning .....</b>	<b>201</b>
<b>Viktig informasjon .....</b>	<b>192</b>	<b>Bladets levetid .....</b>	<b>202</b>
<b>Identifisere deler.....</b>	<b>193</b>	<b>Batteriets levetid.....</b>	<b>202</b>
<b>Forberedelse .....</b>	<b>194</b>	<b>Ta ut det innebygde oppladbare batteriet.....</b>	<b>202</b>
<b>Bruke klipperen .....</b>	<b>195</b>	<b>Spesifikasjoner .....</b>	<b>203</b>
<b>Vedlikehold.....</b>	<b>198</b>		

Takk for at du har kjøpt dette Panasonic-produktet.

**Før du begynner å bruke produktet ber vi deg lese godt igjennom denne informasjonen og ta vare på den for senere bruk.**

## Advarsel

Norsk

- Dette apparatet kan brukes av barn som er 8 år eller eldre og av personer med redusert fysiske, sensoriske eller mentale funksjoner eller manglende erfaring og kunnskap når de får tilsyn og opplæring i bruk av apparatet på en sikker måte og forstår farene. Barn må ikke leke med apparatet. Rengjøring og brukervedlikehold skal ikke utføres av barn uten opplæring.
- Strømledningen kan ikke byttes. Hvis ledningen blir ødelagt, må vekselstrømsadapteren kastes.
- Det følgende symbolet betyr at apparatet er egnet for rengjøring under en rennende vannkran.





- Ikke rengjør med vann når vekselstrømsadapteren er koblet til.
- Ikke bruk noe annet enn den medfølgende vekselstrømsadapteren til noe formål.

Man skal heller ikke lade andre apparater med den medfølgende vekselstrømadapteren. (Se side 193.)

- Følgende symbol indikerer at en særskilt avtakbar strømforsyning kreves for å koble det elektriske apparatet til strømnettet. Typereferansen for strømforsyningsenhet er merket i nærheten av symbolet.

(En av de angitte strømtilførselsenhetene følger med apparatet.)





## Sikkerhetsforholdsregler



For å redusere risiko for skade, død, elektrisk støt, brann, og skade på eiendom bør man alltid ta hensyn til følgende sikkerhetsforholdsregler.

### Symbolforklaring

Følgende symboler er brukt for å klassifisere og beskrive nivået for risiko, skade og skade på eiendom forårsaket når betegnelser blir ignorert og utstyret ikke brukes riktig.

 <b>FARE</b>	Betegner en potensiell risiko som medfører alvorlig skade eller død.
 <b>ADVARSEL</b>	Betegner en potensiell risiko som kan medføre alvorlig skade eller død.
 <b>FORSIKTIG</b>	Betegner en risiko som kan medføre lettere skade eller skade på eiendom.

Følgende symboler brukes for å klassifisere og beskrive hvilken type instruksjoner som skal følges.

	Dette symbolet brukes for å varsle brukerne om en bestemt prosedyre som ikke må utføres.
	Dette symbolet brukes for å varsle brukerne om en bestemt prosedyre som må følges for å bruke apparatet på en trygg måte.

## ADVARSEL

### ► Dette produktet

**Dette produktet har et innebygget ladbart batteri. Ikke brenn eller utsett batteriet for sterk varme.**



- Dette kan medføre overoppheting, antennelse eller eksplosjon.

**Ikke gjør endringer eller reparasjoner på apparatet.**



- Dette kan medføre brann, elektrisk støt eller skade.

Kontakt autorisert serviceverksted for reparasjoner (skifting batteri osv.)

**Ta aldri apparatet fra hverandre, dette skal kun gjøres når apparatet skal kastes.**



- Dette kan medføre brann, elektrisk støt eller skade.



## ADVARSEL

### ► I tilfelle avvik eller funksjonsfeil

Man må slutte å bruke apparatet og fjerne adapteren umiddelbart dersom det oppstår en unormalitet eller feil.

- Hvis ikke kan dette medføre brann, elektrisk støt eller skade.

<Tilfeller med unormalitet og feil>

• Hoveddelen eller vekselstrømsadapteret er ødelagt eller unormalt varm.

• Hoveddelen eller vekselstrømsadapteret lukter brent.

• Det er en uvanlig lyd under bruk eller lading av hoveddelen eller vekselstrømsadapteren.

- Be umiddelbart om en gjennomgang eller reparasjon av apparatet hos et autorisert verksted.



### ► Strømforsyning



**Ikke koble til/fra adapteren med våte hender.**  
- Dette kan medføre elektrisk støt eller skade.

**Ikke senk eller vask vekselstrømsadapteren i vann.**

**Ikke plasser vekselstrømsadapteren over eller i nærheten av håndvask eller badekar som er fylt med vann.**

**Aldri bruk apparatet hvis**

**vekselstrømsadapteren er skadet eller**



**overopphetet eller hvis støpselet sitter løst i stikkontakten.**

**Ikke skad strømkabelen eller støpselet.**

• **Ikke ødelegg, bøy med makt eller dra i strømkabelen eller støpselet.**

**I tillegg, ikke plasser noe tungt oppå, vri eller klem strømkabelen.**

- Dette kan føre til elektrisk støt eller brann grunnet kortslutning.

**Ikke bruk på en måte som overbelaster strømmettet eller ledningsnettet.**



- Overbelastning av strømmettet ved å koble til for mange støpsler til en stikkontakt kan medføre brann grunnet overoppheting.



## ADVARSEL

Sørg alltid for at apparatet er koblet til en elektrisk strømkilde. Den må være kompatibel med den angitte spenningen for vekselstrømsadapteren.



**Pass på at adapteret er satt helt inn.**

- Hvis ikke kan det medføre brann eller elektrisk støt.

**Koble alltid fra adapteren fra stikkontakten når den skal rengjøres.**



- Hvis ikke kan dette medføre elektrisk støt eller skade.

**Apparatpluggen og støpselet skal rengjøres med jevne mellomrom for å unngå oppsamling av støv.**



- Hvis man unnlater å gjøre dette kan det forårsake brann på grunn av isolasjonsfeil som skyldes fuktighet.

- Koble fra adapteren og tørk med en tørr klut.

### ► Forebygging av ulykker

**Ikke oppbevar batteriet tilgjengelig for spedbarn og små barn. Må heller ikke brukes av spedbarn og små barn.**



- Å putte deler eller tilbehør i munnen kan forårsake en ulykke eller personskafe.

Dersom oljen svelges ved et uhell må man ikke tvinges til å kaste opp, man skal heller drikke store mengder vann og kontakte lege.



Dersom oljen kommer i kontakt med øynene skal man umiddelbart skylde dem grundig med rennende vann og kontakte lege.

- Hvis ikke kan det medføre fysiske problemer.



## FORSIKTIG

### ► Beskyttelse av huden

Ikke trykk bladet for hardt mot leppene eller huden din.



Ikke bruk produktet til andre formål enn trimming av skjegg og hår.

Ikke sett bladene direkte på ørene eller ru hud (så som hevelser, skader eller eksem).

- Det kan føre til skade på huden.

**Kontroller at bladene ikke er skadet eller deformert før bruk.**



- Å unnlate å gjøre dette kan føre til skade på huden.

### ► Merknader til følgende forebyggende tiltak

**Ikke la metallgjenstander eller søppel feste seg til støpselet eller utstyrspuggen.**



- Dette kan føre til elektrisk støt eller brann grunnet kortslutning.



## FORSIKTIG



**Må ikke slippes i gulvet eller slås mot andre gjenstander.**

- Dette kan medføre skade.



**Ikke snurr ledningen rundt adapteren eller apparatet når det lagres.**

- Det kan medføre at ledningen i strømkabelen ryker grunnet belastningen, det kan igjen føre til brann på grunn av kortslutning.



**Adapteren skal tas ut av stikkkontakten når den ikke er i bruk.**

- Hvis man ikke gjør det kan dette føre til elektrisk støt eller brann grunnet elektrisk lekkasje som følge av isolasjonsdefekt.



**Adapteren eller apparatpluggen skal kobles fra ved holde i pluggen/støpselet, ikke ved å dra i strømkabelen.**

- Hvis ikke kan dette medføre elektrisk støt eller skade.

Håndtering av batteriet etter at det er tatt ut av apparatet, ved avhending



## FARE

**Det oppladbare batteriet er kun til bruk med denne klipperen. Ikke bruk batteriet på andre produkter.**

**Ikke lad batteriet etter at det er fjernet fra produktet.**

**Må ikke kastes i åpne flammer eller tilføres varme.**

**Ikke lodd, demonter eller gjør endringer på batteriet.**



**Den positive og den negative polen må ikke komme i kontakt med hverandre eller i kontakt via andre metallgjenstander.**

**Batteriet skal ikke bæres eller lagres sammen med smykker av metall som for eksempel halskjeder og hårnåler.**

**Den ytre emballasjen skal aldri tas av.**

- Dette kan medføre overoppheting, antennelse eller eksplosjon.



## FARE

**Batteriet inneholder alkalisk væske. Dersom det kommer i kontakt med øynene, ikke gni deg i øynene, og skyll godt med rent vann, slik som springvann.**



- Dersom dette ikke gjøres kan det medføre tap av synet.
- Rådfør deg umiddelbart med en lege.



## ADVARSEL

**Når man har tatt ut det oppladbare batteriet skal det lagres utilgjengelig for små barn og babyer.**



- Batteriet er skadelig hvis det svelges.
- Hvis det skjer må man kontakte lege umiddelbart.



**Batteriet inneholder alkalisk væske. Hvis den kommer i kontakt med hud eller klær, må du skylle med rent vann, f.eks. springvann.**

- Å unnlate å gjøre dette kan føre til skade på huden.

## Viktig informasjon

- Før tilbehør brukes, sjekk at det har blitt satt riktig på. Unnløtelse fra å gjøre det kan føre til at hår blir klippet for kort.
- Apparatet skal ikke brukes på dyr.
- Påfør olje på stedene merket med piler før og etter trimmeren brukes. (Se side 200.) Dersom olje ikke blir påført, kan følgende problemer oppstå.
  - Bladet har blitt sløvt.
  - Kortere driftstid.
  - Høyere lyd.
- Lagre hoveddelen på et sted med lav luftfuktighet etter bruk. Unnløtelse av å gjøre dette kan forårsake funksjonsfeil på grunn av kondens eller rust.
- Klipperen kan bli varm under bruk og/eller lading. Dette er vanlig.
- Lad enheten på rett måte i overensstemmelse med disse brukerinstruksjonene. (Se side 194 "Lading".)
- Dette apparatet inneholder batteri som kun kan skiftes ut av en kyndig person. Kontakt et autorisert servicesenter for reparasjon.

# Identifisere deler

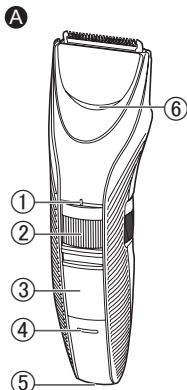

## A Hoveddeksel

- ① Indikasjonsmerke for trimmehøyde
- ② Skive (høydejusteringskontroll)
- ③ Strømbryter [O/I]
- ④ Ladelampe (→)
- ⑤ Pluggmottak
- ⑥ Vanninntak

## B Blad

- ER-GC71**
- ER-GC63/ER-GC53**
- ⑦ Rensespake
- ⑧ Bevegelig blad

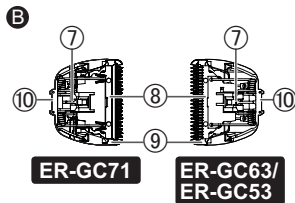

- ⑨ Fast blad
- ⑩ Festekrok
- C Kamtilbehør [A]**  
(1 mm til 10 mm)
- D Kamtilbehør [B]**  
**ER-GC71/ER-GC63**  
(11 mm til 20 mm)
- E Vekselstrømsadapter**  
(RE9-49/RE9-52/RE9-86)

- Utseende på vekselstrømsadapteren varierer fra land til land.
- En av de angitte strømtilførselsenheterne følger med apparatet.

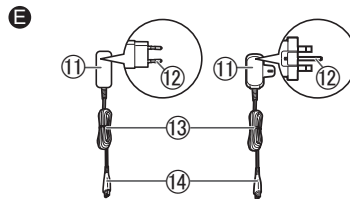

- ⑪ Adapter
- ⑫ Støpsel
- ⑬ Strømkabel
- ⑭ Utstøpsplugg
- Tilbehør
- F Rensebørste**
- G Olje**
- H Veske ER-GC71**

## Forberedelse

### Lading

- Sørg for at klipperen er avslått.

#### 1 Koble utstyspluggen til stikkontakten.

#### 2 Plugg adapteren i strømmettets uttak.

- Lading fullføres etter omtrent 8 timer.
- Kontroller at ladelampen (➔) lyser.

#### 3 Koble fra adapteren etter lading er fullført.

(Dette for økt sikkerhet og strømbesparing)  
Ladelampen (➔) lyser selv etter at ladingen er fullført. Det er ingen identifikasjon som viser at "ladingen er fullført".

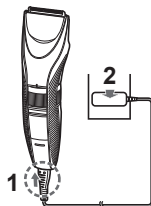

### Notater

- Fortsatt lading vil ikke påvirke batteriets ytelse.
- Dersom det kommer knitreløydere fra radioer eller andre enheter under lading, skal klipperen lades fra en annen stikkontakt.
- Når apparatet ikke brukes på 6 måneder eller mer, svekkes batteriet (lekke batterivæske osv.). Lad batteriet helt hver 6. måned.
- Når du lader klipperen første gang eller dersom det er mer enn 6 måneder siden den ble brukt, kan ladetiden endres og det kan ta noen minutter før lyset på hoveddekselet lyser. I slike tilfeller skal klipperen lades i mer enn 16 timer.
- Anbefalt romtemperatur for lading er 0 °C – 35 °C. Batteriets ytelse kan svekkes utenfor denne anbefalte temperaturen.
- Når batteriet er fulladet, har det nok batteristrøm til omtrent 40 minutters bruk. (Basert på bruk i 20 °C – 30 °C.)  
Driftstiden kan variere avhengig av bruksfrekvens, driftsmåte og omgivelsestemperatur.
- Du kan lade batteriet før det er helt utladet. Men vi anbefaler at du lader etter at batteriet er helt utladet. Batteriets levetid avhenger i stor grad av faktorer som hvordan det brukes og oppbevares.



## Vekselstrømsdrift

Hvis du kobler vekselstrømadapteren til klipperen som ved lading og slår på strømmen, kan du bruke den.

- Hvis gjenstående batteri er for lavt, kan bladene bevege seg sakte eller stoppe, selv med vekselstrømkilde. I dette tilfellet lader du batteriet i 3 minutter eller mer.
- Batteriet vil tømmes selv med vekselstrømkilden.

## Bruke klipperen

- Sørg for at klipperen er avslått.
- Smør med olje klipperen før og etter hver gangs bruk. (Se side 200.)
- Det kan hende at apparatet ikke fungerer i omgivelsestemperaturer på omtrent 0 °C eller lavere.

### 1 Fest ønsket kamtilbehør og juster til nødvendig trimmehøyde. (Se side 194 og 196.)

- Den kan også brukes uten kamtilbehør. (Trimmehøyde: ca. 0,5 mm)

### 2 For å slå på klipperen, skyver du strømbryteren på hoveddekselet til " | "-stillingen.

Trimming av hår ➡ (Se side 196 og 197.)

Trimming av skjegg ➡ (Se side 198.)

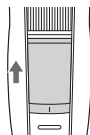

## Fjerning og montering av kamtilbehøret

- Pass på at du ikke skader hender osv. på bladet når du fjerner og monterer tilbehøret.

### Fjerning av kamtilbehøret

Hold hoveddekselet godt og fjern kamtilbehøret fra hoveddekselet.



### Montering av kamtilbehøret

Fest kamtilbehøret til karosseriet helt til det klikker på plass.

- Dersom kamtilbehøret ikke monteres riktig, kan det forskyves og klippe for mye under bruk.

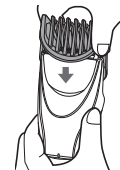

## Slik justerer du trimmehøyde

- Sørg for at klipperen er avslått.

Vri skiven og juster indikasjonsmerket for trimmehøyde (a) til ønsket lengde.

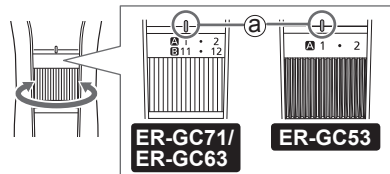



### ► Kamtilbehør [A]

Trimme­høyde  
(omtrentlig):  
1 mm til 10 mm



Indikator	1	•	2	•	3	•	4	•	5	•
Trimme­høyde (mm) (omtrentlig)	1	1,5	2	2,5	3	3,5	4	4,5	5	5,5

Indikator	6	•	7	•	8	•	9	•	10
Trimme­høyde (mm) (omtrentlig)	6	6,5	7	7,5	8	8,5	9	9,5	10



### ► Kamtilbehør [B]

**ER-GC71/ER-GC63**  
Trimme­høyde (omtrentlig):  
11 mm til 20 mm

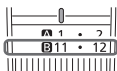

Indikator	11	•	12	•	13	•	14	•	15	•
Trimme­høyde (mm) (omtrentlig)	11	11,5	12	12,5	13	13,5	14	14,5	15	15,5

Indikator	16	•	17	•	18	•	19	•	20
Trimme­høyde (mm) (omtrentlig)	16	16,5	17	17,5	18	18,5	19	19,5	20

## Notater

- Virkelig hårlengde vil være litt lenger enn den høyden du stiller inn.
- Innstilling på 10,5 mm er ikke tilgjengelig.
- Den kan også brukes uten kamtilbehøret.  
(Trimme­høyde: ca. 0,5 mm)

## Trimming av hår

- Ikke bruk når håret er vått.  
Vått hår kan feste seg til huden eller hope seg opp, noe som gjør det vanskelig å trimme.
- Fjern hårrester mellom hver trimming for at trimmeren skal forbli skarp.
- Før trimming, bør du kjemme håret med en kam.

## Justering av lengden rundt ørene og sidene

Hold klipperen slik at strømbryteren er vendt utover, trim rundt ørene og sidene ved å løfte tuppen av kamtilbehøret litt etter litt fra hårfestet.

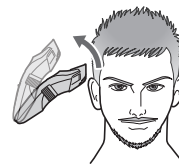

- Trim håret mens du holder øret ned med den ene hånden.



**Slik retter du inn lengden ved nakken og baksiden av hodet**

Hold klipperen slik at strømbryteren er vendt utover, trim fra nakken til baksiden av hodet ved å løfte tuppen av kamtilbehøret litt etter litt fra hårfestet.

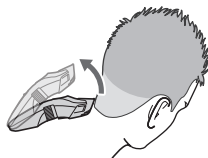

**Utforming av kinnskjegget**

**Uten kamtilbehør**

Hold klipperen med strømbryteren nederst, hold bladet i en vinkel på 90° mot kinnskjegget og flytt klipperen fra topp til bunn langs huden for å trimme kinnskjegget.



**Trimming av det dunete håret i nakken**

**Uten kamtilbehør**

Hold klipperen med strømbryteren nederst, berør bladet vinkelrett mot området med dunet hår og beveg klipperen nedover langs huden.

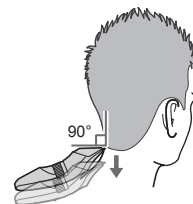

**Trimming til en jevn lengde**

Hold klipperen med strømbryteren vendt utover, trim sakte mens du beveger på kryss og tvers fra forskjellige retninger for å unngå at du går glipp av områder.

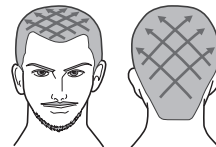

**Notater**

- Vi anbefaler at du får hjelp av noen til å trimme håret rundt ørene og i nakken.
- Det er ikke sikkert at ønsket resultat oppnås dersom håret er for langt. I et slikt tilfelle, må du trimme håret til en lengde på omtrent 2 cm før klipperen brukes.

## Trimming av skjegg

- Ikke bruk trimmeren når man har brukt barberskum eller dersom skjegget er vått. Et vått skjegg kan feste seg til huden eller hope seg opp, noe som gjør det vanskelig å trimme.
- Før trimming, bør du kjemme barten med en kam.

### Trimming til en jevn lengde

**Hold klipperen slik at strømbryteren peker utover, og trim ved å føre bladet i kontakt med huden, beveg deretter klipperen mot skjeggets retning.**

- Hårrester kan samle seg på innsiden av kamtilbehøret ved trimming av mye skjegg, fjern derfor håravfall hver gang du har brukt klipperen.

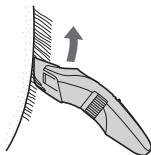

### Trimming av dunet hår

#### Uten kamtilbehør

**Hold klipperen slik at strømbryteren peker utover, og trim ved å føre bladet i kontakt med huden.**

- Klipperen kan ikke trimme hårlengder kortere enn 0,5 mm.

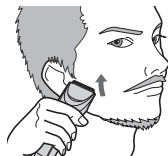

## Vedlikehold

- Rengjør klipperen og bladet etter hver bruk. (Ved mangelfullt renhold vil bevegeligheten og skarpheten hemmes.)
- Sørg for at klipperen er avslått.
- Fjern klipperen fra vekselstrømsadapteren.
- Ikke bruk tynnere, lettbensin, alkohol eller andre kjemikalier. Dersom disse blir brukt, kan det føre til sprekker eller misfarging av hoveddekselet. Hoveddekselet skal bare rengjøres med en myk klut som er fuktet med springvann eller såpevann.

## Rengjøring med vann

### Hoveddel, blad og kamtilbehør

#### For å fjerne litt smuss

1. Fjern kamtilbehøret og slå på klipperen.
2. La vannet renne inn i vanninntaket som er foran på hoveddekslet, rengjør grundig i ca. 20 sekunder og slå deretter av klipperen.

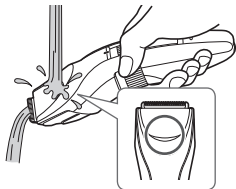

- Rist opp og ned flere ganger for å fjerne vannet.
- Vær forsiktig så du ikke slår hoveddelen mot vasken, eller et annet hardt objekt, mens du får ut vannet. Dette kan føre til feilfunksjon.

#### Fjerne gjenstridig smuss

1. Fjern kamtilbehør og bladet.
2. Rengjør klipperen, bladet og kamtilbehøret med rennende vann.

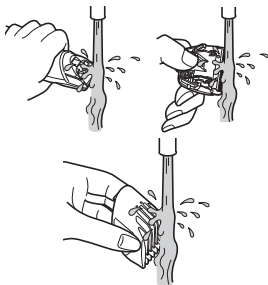

3. Tørk av med et håndkle og la den tørke av seg selv.
  - Det vil tørke raskere med skjærekniv fjernet.
4. Smør olje på bladet etter tørking. (Se side 200.)
5. Fest bladet og tilbehøret til hoveddelen.

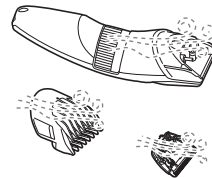

## Rengjøring med børste

### Hoveddel og blad

- Fjern bladet. (Se side 200.)
- 1. Børst bort eventuelle hårrester fra hoveddelen og fra rundt bladet.

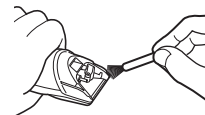

2. Børst hår av bladkanten.
3. Børst bort eventuelle hårrester mellom det faste bladet og det bevegelige bladet, mens du trykker ned rensespaken (a) for å heve det bevegelige bladet.

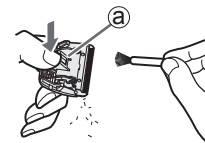

4. Smør olje på bladet. (Se side 200.)
5. Fest bladet og tilbehøret til hoveddelen.

## Fjerne og montere bladet

Norsk

### Fjerne bladet

Hold klipperen med bryteren vendt opp og skyv bladet ut med tommelen mens du fanger det opp med den andre hånden.



### Montere bladet

Sett festekroken (B) i bladinnfatningen (A) på klipperen og press til du hører et klikk.

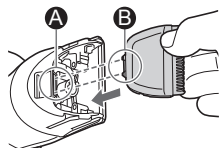

## Smøring

- Smør med olje klipperen før og etter hver gangs bruk.
- Sørg for at klipperen er avslått.

- 1 Fjern bladet.
- 2 Påfør en oljedråpe på hvert anviste punkt.
- 3 Fest bladet til hoveddekselet, slå på strømmen og la den kjøre i ca. 5 sekunder.

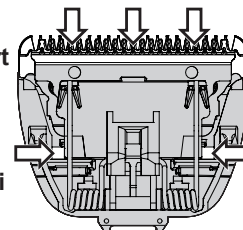

ER-GC71

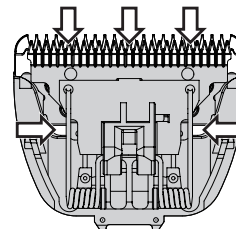

ER-GC63/ER-GC53

## ► Reservedeler

Reservedeler fås hos forhandleren eller et serviceverksted.

Reservedeler for ER-GC71/ ER-GC63/ER-GC53	Blad	ER-GC71:WER9615 ER-GC63/ ER-GC53:WER9605
	Olje	WES003

- Bruk av andre blader enn det som er beregnet til produktet kan medføre nedsatt ytelse.
- Vi anbefaler Panasonic olje WES003.

## Problemløsning

Utfør følgende handlinger.

Hvis problemet ikke kan løses, kontakt butikken du kjøpte enheten fra eller et serviceverksted som er autorisert av Panasonic for reparasjon.

Problem	Handling
Bladet har ikke blitt riktig rengjort.	► Hvis klipperen er veldig skitten, må du fjerne bladet og vaske med vann. (Se side 199.)
Lager en lyd.	► Kontroller at bladet er montert riktig.
Klipperen er sløv.	► Bytt blad. (Se side 200.)
	► Rengjør bladet og ha på olje. (Se side 198 til 200.)

Problem	Handling
Klipperen sluttet å fungere.  Driftstiden er kort.	Lad klipperen. ► Eller bruk med strømledningen. (Se side 194 og 195.)  Lad batteriet kontinuerlig i ca. 16 timer for å revitalisere den. Dersom klipperen fremdeles bare fungerer få ganger etter lading er batteriet dødt og må byttes ut. (Det kan lekke væske fordi batteriet nærmer seg slutten på levetiden.) Kontakt autorisert servicesenter for reparasjon.
	Klipperen lades ikke.
Klipperen kan bare brukes i ca 10 minutter etter lading.	► Få batteriet byttet av et autorisert serviceverksted.

## Bladets levetid

Bladets levetid varierer etter hvor hyppig og hvor lenge du bruker klipperen.

Bladet levetid er for eksempel omtrent 2 år hvis klipperen brukes i 20 minutter to ganger i måneden. Bytt bladene hvis klippe-effektiviteten reduseres sterkt til tross for riktig vedlikehold.

## Batteriets levetid

Batteriets levetid varierer med bruksfrekvens og -lengde. Hvis batteriene lades én gang hver måned vil levetiden være ca 3 år.

Dersom brukstid er betydelig kortere etter fullstendig opplading, betyr det at batteriet har nådd slutten av levetiden.

## Ta ut det innebygde oppladbare batteriet

**Fjern det innebygde oppladbare batteriet før du kasserer klipperen.**

Batteriet må avhendes på en trygg måte.

Pass på å kassere batteriet på en miljøstasjon hvis det finnes en.

Dette bildet må kun brukes ved kassering av klipperen, det skal ikke brukes til reparasjon. Dersom du demonterer klipperen, vil den ikke lenger være vannett, noe som kan føre til funksjonssvikt.

- Fjern klipperen fra vekselstrømsadapteren.
- Skyv på strømbryteren for å slå apparatet på, og la det være på helt til batteriet er fullstendig utladet.
- Utfør trinn ① til ⑭ og løft batteriet, og deretter ta det ut.
- Pass på at du ikke kortslutter positive og negative terminaler på brukte batterier. Terminaler skal isoleres ved å bruke limbånd.

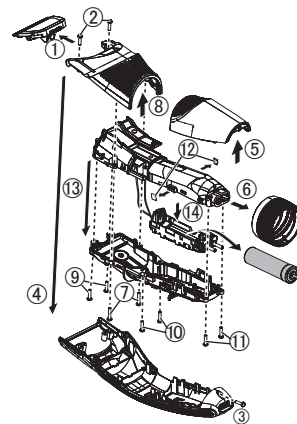

### Miljøvern og gjenbruk av materialer

Denne klipperen inneholder et nikkelmetallhybrid-batteri.

Påse at batteriet kasseres på en miljøstasjon, dersom det er en slik der du bor.



## Spesifikasjoner

Strømkilde	Se merkeplaten på vekselstrømsadapteren. (Automatisk spenningsomformer)
Motorspenning	1,2 V---
Ladetid	Omtrent 8 timer
Luftbåren akustisk støy	60 (dB (A) re 1 pW)

Dette produktet er kun beregnet til husholdningsbruk.

## Brukerinformasjon om innsamling av gammelt utstyr og brukte batterier

### Bare for EU og land med retursystemer



Slike symboler på produkter, emballasje, og/eller på medfølgende dokumenter betyr at brukte elektriske/elektroniske produkter og batterier ikke må blandes med vanlig husholdningsavfall.

For riktig håndtering og gjenvinning av gamle produkter og brukte batterier, vennligst lever dem til innsamlingssteder i samsvar med nasjonal lovgivning. Ved riktig håndtering av disse produktene og batteriene, hjelper du til med å spare verdifulle ressurser og forhindre potensielle negative effekter på menneskers helse og miljø.

For mer informasjon om innsamling og gjenvinning vennligst ta kontakt med din kommune.

Ukorrekt håndtering av dette avfallet kan medføre straffansvar, i overensstemmelse med nasjonal lovgivning.

### Merknader for batterisymbolet (nederste symbol)

Dette symbolet kan bli brukt i kombinasjon med et kjemisk symbol. I dette tilfellet etterkommer det kravet satt av direktivet for det kjemikaliet det gjelder.





## Käyttöohjeet

Verkkoladattava hiusten leikkaaja (Kotitalouskäyttöön)

Mallinro ER-GC71/ER-GC63/ER-GC53

### Sisältö

<b>Turvatoimet.....</b>	<b>208</b>	<b>Huolto .....</b>	<b>219</b>
<b>Tärkeää tietoa .....</b>	<b>212</b>	<b>Vianetsintä .....</b>	<b>221</b>
<b>Osat.....</b>	<b>213</b>	<b>Terän käyttöikä .....</b>	<b>222</b>
<b>Valmistelu.....</b>	<b>214</b>	<b>Akun käyttöikä .....</b>	<b>222</b>
<b>Hiustenleikkauskoneen käyttäminen.....</b>	<b>215</b>	<b>Sisäänrakennetun akun poisto .....</b>	<b>222</b>
		<b>Tekniset tiedot .....</b>	<b>223</b>

Kiitos että valitsit tämän Panasonic-tuotteen.

**Lue ohjeet kokonaan ennen laitteen käyttämistä ja säästä ne myöhempää käyttöä varten.**

## Varoitus

- Laitetta saavat käyttää yli 8-vuotiaat lapset ja henkilöt, joiden fyysiset, aistinvaraiset tai henkiset ominaisuudet ovat heikentyneet tai joilta puuttuu kokemus ja tieto, jos heitä valvotaan laitteen käytössä, ja heille on annettu ohjeet laitteen turvallisesta käytöstä, ja he ymmärtävät laitteeseen liittyvät vaarat. Lapset eivät saa leikkiä laitteella. Lapset eivät saa puhdistaa laitetta tai tehdä kunnossapitotoimia laitteelle ilman valvontaa.
- Virtajohtoa ei voi vaihtaa. Jos johto on vahingoittunut, verkkolaite tulee hävittää.
- Tämä symboli merkitsee sitä, että laite voidaan puhdistaa juoksevan veden alla.



- Älä puhdista vedellä, jos verkkovirtaliitin on kiinnitettyinä.
- Älä käytä mitään muuta kuin toimitettua verkkolaitetta mihinkään tarkoitukseen.  
Älä myöskään käytä mitään muuta tuotetta toimitetulla verkkolaitteella. (Katso sivu 213.)
- Tämä symboli ilmaisee, että sähkölaitteen yhdistäminen verkkovirtaan vaatii erityisen irrotettavan verkkolaitteen. Verkkolaitteen tyyppiviite on merkitty lähelle symbolia. (Yksi virtalähdeyksiköistä, joka on määritetty toimitetaan tämän laitteen kanssa.)



## Turvatoimet

Jotta vältetään loukkaantumisen, hengen menetyksen, sähköiskun, tulipalon ja omaisuusvahinkojen vaaralta, seuraavia turvatoimia tulee aina noudattaa.

### Kuvakkeiden selitykset

Seuraavia kuvakkeita käytetään luokittelemaan ja kuvaamaan vaaran, loukkaantumisen ja omaisuuden vahingoittumisen taso, jos varoitukset jätetään huomiotta ja laitetta käytetään väärin.



## VAARA

Ilmaisee vakavaan loukkaantumiseen tai kuolemaan johtavan mahdollisen vaaran.



## VAROITUS

Ilmaisee mahdollisen vaaran joka voi aiheuttaa vakavan loukkaantumisen tai hengenmenetyksen.



## HUOMIO

Ilmaisee vaaran joka voi aiheuttaa lievän loukkaantumisen tai omaisuusvahingon.

Seuraavia kuvakkeita käytetään luokittelemaan ja kuvaamaan noudatettavien ohjeiden tyyppiä.



Tätä kuvaketta käytetään hälyttämään käyttäjiä tietystä käyttömenettelytavasta jota ei tule noudattaa.



Tätä kuvaketta käytetään hälyttämään käyttäjiä tietystä käyttömenettelytavasta jota tulee noudattaa yksikön turvallisen käytön varmistamiseksi.



## VAROITUS

### ► Tämä tuote

**Tuotteessa on kiinteä ladattava akku. Älä heitä tuotetta tuleen tai kuumaan paikkaan.**



- Niin toimiminen voi aiheuttaa ylikuumenemisen, syttymisen tai räjähtämisen.

**Älä muuntele tai korjaa laitetta.**



- Niin tekeminen voi aiheuttaa tulipalon, sähköiskun tai loukkaantumisen.

Ota yhteyttä valtuutettuun huoltoliikkeeseen korjaamista varten (akun vaihto jne.).

**Älä pura laitetta koskaan, paitsi sitä**



**hävittäessäsi.**

- Niin tekeminen voi aiheuttaa tulipalon, sähköiskun tai loukkaantumisen.



# VAROITUS

## ► Poikkeavuuksien tai virhetoimintojen tapauksessa

Jos verkkolaitteen toiminta on tavallisuudesta poikkeavaa tai siinä on virhetoimintoja, lopeta muuntajan käyttö välittömästi ja irrota verkkolaite.

- Ohjeen noudattamatta jättäminen voi aiheuttaa tulipalon, sähköiskun tai loukkaantumisen.

<Poikkeavuus tai toimintahäiriöt>



• Pääyksikkö tai AC-sovitin on menettänyt muotonsa tai on epänormaalin kuuma.

• Pääyksikkö tai johto tuottaa palamisen tuoksua.

• Pääyksikön, sovittimen tai AC-sovittimen osalta kuuluu latauksen aikana epänormaalia ääntä.

- Ota heti yhteyttä valtuutettuun huoltoliikkeeseen ja pyydä laitteen tarkistusta tai korjausta.

## ► Syöttövirta

**Älä liitä muuntajaa pistorasiaan tai irrota sitä pistorasiasta jos kätesi ovat märät.**



- Näin toimiminen voi aiheuttaa sähköiskun tai loukkaantumisen.

Älä upota verkkolaitetta veteen tai pese sitä vedellä.

Verkkovirtaliitintä ei saa asettaa vedellä täytetyn pesualtaan tai ammeen yläpuolelle tai niiden lähelle.

Älä koskaan käytä laitetta jos sen verkkolaite on vahingoittunut tai jos virtapistoke on pistorasiaan väliä.



Älä vahingoita virtajohtoa tai virtapistoketta.

• Älä tuota virtajohtolle tai virtapistokkeelle pintavaurioita, muuta niitä, väännä tai vedä väkisin.

Älä myöskään aseta virtajohton päälle mitään raskasta, kierrä sitä tai aseta puristuksiin.

- Niin tekeminen voi aiheuttaa oikosulusta johtuvan sähköiskun tai tulipalon.

**Älä käytä tavalla jossa pistorasian tai johdotuksen nimellisteho ylittyy.**



- Nimellistehon ylittäminen, joka johtuu siitä että liian monta pistoketta on yhdistetty yhteen pistorasiaan, voi aiheuttaa ylikuumenemisesta johtuvan tulipalon.

**Varmista aina, että laitetta käytetään voimalähteellä, joka on yhteensopiva verkkolaitteen nimellisjännitteen kanssa.**



**Työnnä muuntaja kokonaan paikalleen.**

- Ohjeen noudattamatta jättäminen voi aiheuttaa tulipalon tai sähköiskun.



## VAROITUS



**Irrota muuntaja pistorasiasta aina ennen puhdistusta.**

- Ohjeen noudattamatta jättäminen voi aiheuttaa sähköiskun tai loukkaantumisen.

**Puhdista virtapistoke ja laitteen pistoke säännöllisesti estääksesi pölyn kerääntymisen.**



- Ohjeen noudattamatta jättäminen voi aiheuttaa tulipalon kosteudesta johtuvan eristyshäiriön seurauksena.

- Irrota muuntaja ja pyyhi se kuivalla kankaalla.

► **Onnettomuuksien ehkäiseminen**

**Älä säilytä lasten ulottuvilla. Älä anna lasten käyttää laitetta.**



- Osien tai tarvikkeiden laittaminen suuhun voi aiheuttaa tapaturman tai vamman.

**Jos öljyä niellään vahingossa, älä yritä oksennuttaa sitä pois, juo paljon vettä ja ota yhteyttä lääkäriin.**



**Jos öljyä menee silmiin, pese ne välittömästi juoksevalla vedellä ja ota yhteys lääkäriin.**

- Ohjeen noudattamatta jättäminen voi johtaa terveysongelmiin.



## HUOMIO

► **Ihon suojeleminen**

**Älä paina terää voimakkaasti ihoasi tai huuliasi vasten.**

**Älä käytä tätä tuotetta mihinkään muuhun tarkoitukseen kuin parran ja hiusten trimmaamiseen.**



**Älä laita teriä suoraan korvien tai epätasaisen ihon päälle (esim. paisumien, vammojen tai kauneusvirheiden).**

- Niin tekeminen voi aiheuttaa vaurioita.



**Tarkista ennen käyttöä, että terät eivät ole vahingoittuneet tai vääntyneet.**

- Ohjeen noudattamatta jättäminen voi aiheuttaa ihovaurion.

► **Huomioi seuraavat varoitukset**

**Älä anna metalliesineiden tai roskien kiinnittyä virtapistokkeeseen tai laitepistokkeeseen.**



- Niin tekeminen voi aiheuttaa oikosulusta johtuvan sähköiskun tai tulipalon.



**Älä pudota laitetta tai iske sitä muita esineitä vasten.**

- Niin tekeminen voi aiheuttaa loukkaantumisen.



**Älä kierrä virtajohtoa sovittimen tai laitteen ympärille säilytyksen ajaksi.**

- Niin tekeminen voi aiheuttaa virtajohdon katkeamisen tai oikosulusta johtuvan tulipalon.





## HUOMIO

**Irrota muuntaja pistorasiasta, kun laite ei ole käytössä.**



- Ohjeen noudattamatta jättäminen voi aiheuttaa sähköiskun tai tulipalon eristyksen heikkenemisestä aiheutuvan sähkövuodon vuoksi.

**Irrota muuntaja tai laitteen pistoke niin, että pidät kiinni muuntajan tai laitteen pistokkeesta, eikä virtajohdosta vetämällä.**



- Ohjeen noudattamatta jättäminen voi aiheuttaa sähköiskun tai loukkaantumisen.

**Poistetun akun käsittely hävittämisen yhteydessä**



## VAARA

**Ladattava akku on tarkoitettu käytettäväksi vain tässä hiustenleikkaukoneessa. Älä käytä akkua muiden tuotteiden kanssa.**

**Älä lataa akkua sen jälkeen kun se on poistettu laitteesta.**

**Älä heitä tuleen tai altista kuumuudelle.**

**Älä juota, pura tai muuta akkua.**



**Älä anna akun positiivisen ja negatiivisen navan olla yhteydessä metallisten esineiden kautta.**

**Älä kannaa tai säilytä akkua yhdessä metallisten korujen, kuten kaulakorujen ja hiussolkien, kanssa.**

**Älä koskaan kuori putkea.**

- Niin toimiminen voi aiheuttaa ylikuumenemisen, syttymisen tai räjähtämisen.



## VAARA

**Akku sisältää alkaliininesettä. Jos se tulee kosketuksiin silmien kanssa, älä hiero silmiä ja huuhtele perusteellisesti puhtaalla vedellä kuten hanavesi.**

- Tämän laiminlyönti voi aiheuttaa näkökyvyn menetyksen.
- Ota välittömästi yhteys lääkäriin.



## VAROITUS

**Pidä ladattava akku poissa lasten ja pikkulasten ulottuvilta poistamisen jälkeen.**



- Akku vaurioittaa elimistöä jos sen niellään vahingossa.
- Jos tämä tapahtuu, ota välittömästi yhteys lääkäriin.



**Akku sisältää alkaliininesettä. Jos se tulee kosketuksiin ihon tai vaateiden kanssa, huuhtele hanaveden kaltaisella puhtaalla vedellä.**

- Ohjeen noudattamatta jättäminen voi aiheuttaa ihovaurion.

## Tärkeää tietoa

- Tarkista ennen lisävarusteen käyttämistä, että se on kiinnitetty oikein. Tämän tekemättä jättäminen voi aiheuttaa liian lyhyet hiukset.
- Laitteella ei saa trimmata eläimiä.
- Laita öljyä nuolilla merkittyihin kohtiin ennen ja jälkeen käytön. (Katso sivu 221.)  
Öljyn laittamatta jättäminen saattaa aiheuttaa seuraavia ongelmia.
  - Terä on tylsynyt.
  - Lyhentynyt käyttöaika.
  - Kovempi ääni.
- Säilytä päälaitetta käytön jälkeen paikassa, joka omaa matalan kosteuden. Tämän noudattamatta jättäminen saattaa aiheuttaa toimintahäiriön kondensaation tai ruosteen takia.
- Hiusten leikkaaja saattaa lämmitä käytön ja/tai latauksen aikana. Tämä on normaalia.
- Lataa laite oikein näiden käyttöohjeiden mukaisesti. (Katso sivu 214 "Lataaminen".)
- Tämä laite sisältää akun, joka on vain vaihdettavissa osaavien henkilöiden toimesta. Ota yhteyttä valtuutettuun palvelukeskukseen korjauksen tietojen osalta.

# Osat

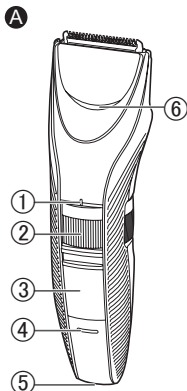

## A Runko

- ① Leikkuukorkeuden osoitinmerkki
- ② Valitsin (korkeuden säädin)
- ③ Käyttökytin [O/I]
- ④ Latauksen merkkivalo (→)
- ⑤ Pistokkeen liitin
- ⑥ Vedentulo

## B Terä

- ER-GC71**  
**ER-GC63/ER-GC53**
- ⑦ Puhdistusvipu
  - ⑧ Liikkuva terä

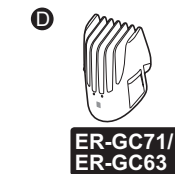
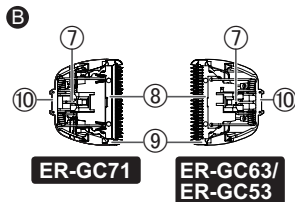

## ⑨ Kiinteä terä

- ⑩ Kiinnityskoukku

## C Kampaosa [A]

(1–10 mm)

## D Kampaosa [B]

**ER-GC71/ER-GC63**

(11–20 mm)

## E Verkkovirtaliitin

(RE9-49/RE9-52/RE9-86)

- Verkkolaitteen muoto vaihtelee alueesta riippuen.
- Yksi virtalähdeyksiköistä, joka on määritetty toimitetaan tämän laitteen kanssa.

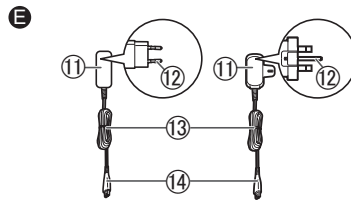

## ⑪ Muuntaja

⑫ Virtapistoke

⑬ Virtajohto

⑭ Pistoke

Lisätarvikkeet

**F Puhdistusharja**

**G Öljy**

**H Pussi ER-GC71**

## Valmistelu

### Lataaminen

Suomi

- Varmista, että hiustenleikkauskone on kytketty pois päältä.

#### 1 Yhdistä pistoke laitteen pistorasiaan.

#### 2 Liitä verkkovirtaliitin pistorasiaan.

- Lataus päättyy noin 8 tunnin kuluttua.
- Tarkista, että latauksen merkkivalo (→) palaa.

#### 3 Ota muuntaja seinästä latauksen ollessa valmis. (turvallisuuden ja energiankulutuksen takia) Latauksen merkkivalo (→) jatkaa palamista, kun lataaminen on valmis. Mikään merkkivalo ei ilmaise, että "lataaminen on valmis".

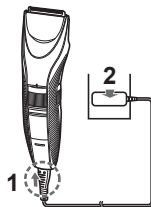

### Huomautuksia

- Akun latauksen jatkaminen ei vaikuta akun suorituskykyyn.
- Jos radioista tai muista laitteista kuuluu rätisevää ääntä lataamisen aikana, lataa hiustenleikkauskone käyttäen toista pistorasiaa.
- Jos laitetta ei käytetä 6 kuukauteen tai pidempään, akku heikkenee (akkunestettä vuotaa jne.). Lataa akku täyteen joka 6. kuukausi.
- Jos lataat hiustenleikkauskonetta ensimmäistä kertaa tai laitetta ei ole käytetty yli 6 kuukauteen, latausaika saattaa muuttua tai rungon merkkivalo ei ehkä pala muutamaan minuuttiin. Lataa laitetta tällöin yli 16 tuntia.
- Suositeltu latauslämpötila on 0 °C – 35 °C. Akun suorituskyky saattaa heiketä suositellun lämpötilan ulkopuolella.
- Täydellä latauksella laitetta voi käyttää noin 40 minuuttia. (Pohjautuen käyttöön 20 – 30 °C lämpötilassa.) Käyttöaika voi olla erilainen riippuen käyttöiheydestä, käyttötavasta ja ympäristön lämpötilasta.
- Voit ladata akun ennen kuin se on täysin purkautunut. On kuitenkin suositeltavaa ladata, kun akku on täysin purkautunut. Akun kestoikä riippuu voimakkaasti sellaisista tekijöistä kuin käyttötavasta ja säilyttämisestä.

## Verkkovirtakäyttö

Jos liität verkkovirtaliittimen hiustenleikkauskoneeseen samalla tavalla kuin latausta varten, ja kytket laitteeseen virran, voit käyttää laitetta.

- Jos akun jäljellä oleva teho on liian alhainen, terät voivat liikkua hitaasti tai pysähtyä myös verkkovirtakäytössä. Lataa tässä tapauksessa akkua vähintään 3 minuuttia.
- Akku purkautuu myös verkkovirtakäytössä.

## Hiustenleikkauskoneen käyttäminen

- Varmista, että hiustenleikkauskone on kytketty pois päältä.
- Lisää öljyä ennen jokaista käyttökertaa sekä jokaisen käyttökerran jälkeen. (Katso sivu 221.)
- Laite ei ehkä toimi, mikäli ympäristön lämpötila on noin 0 °C tai sen alle.

### 1 Kiinnitä haluamasi kampaosa ja säädä leikkuukorkeus tarpeen mukaan. (Ks. sivut 215 ja 216.)

- Sitä voi käyttää myös ilman kampaosaa. (Leikkuukorkeus: noin 0,5 mm)

### 2 Kytke virta päälle liu'uttamalla rungon käyttökytkin " | "-asentoon.

- Hiusten leikkaaminen ➡ (Ks. sivut 216-218.)  
Parran leikkaaminen ➡ (Katso sivu 218.)

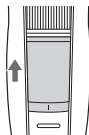

## Kampalisävarusteiden irrottaminen ja asentaminen

- Varmista, ettei vahingoita käsiä jne., terän kanssa, liitäntäosaa irrottaessa tai kiinnittäessä.

### Kampaosan irrottaminen

Pidä runkoa turvallisesti paikallaan ja poista kampaosa rungosta.



### Kampaosan kiinnitys

Kiinnitä kampaosa päärunkoon niin, että se napsahtaa.

- Jos kampaosaa ei liitetä oikein, se voi siirtyä ja leikata liikaa käytön aikana.



## Kuinka säätää leikkauskorkeutta

- Varmista, että hiustenleikkakone on kytketty pois päältä.

Käännä valitsinta ja säädä leikkuukorkeuden osoitinmerkki (@) haluamaasi korkeuteen.

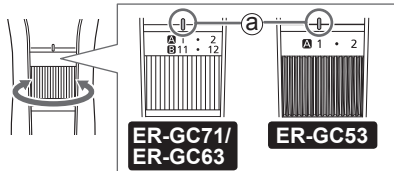

### ► Kampaosa [A]

Leikkuukorkeus  
(arvio):  
1–10 mm

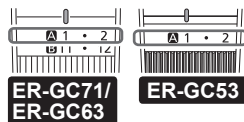

Osoitin	1	•	2	•	3	•	4	•	5	•
Leikkuukorkeus (mm) (arvio)	1	1,5	2	2,5	3	3,5	4	4,5	5	5,5

Osoitin	6	•	7	•	8	•	9	•	10
Leikkuukorkeus (mm) (arvio)	6	6,5	7	7,5	8	8,5	9	9,5	10



### ► Kampaosa [B]

**ER-GC71/ER-GC63**

Leikkuukorkeus (arvio):  
11–20 mm

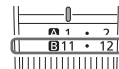

Osoitin	11	•	12	•	13	•	14	•	15	•
Leikkuukorkeus (mm) (arvio)	11	11,5	12	12,5	13	13,5	14	14,5	15	15,5

Osoitin	16	•	17	•	18	•	19	•	20
Leikkuukorkeus (mm) (arvio)	16	16,5	17	17,5	18	18,5	19	19,5	20

## Huomautuksia

- Todellinen hiusten pituus on hieman pidempi kuin säätämäsi korkeus.
- 10,5 mm:n asetus ei ole käytettävissä.
- Sitä voi käyttää myös ilman kampaosaa. (Leikkuukorkeus: noin 0,5 mm)

## Hiusten leikkaaminen

- Älä käytä laitetta hiusten ollessa märät. Märät hiukset voivat tarttua ihoon tai kasaantua, mikä vaikeuttaa leikkaamista.
- Terävyyden säilyttääksesi poista leikattu karva käyttökertojen välillä.
- Kampaa hiuksesi kammalla ennen leikkaamista.

## Korvien alueen ja sivujen pituuden säätäminen

Pidä hiustenleikkuukonetta niin, että käyttökytkin on ulospäin, ja leikkaa korvien ja sivujen ympäriltä nostamalla kampaosaa vähän kerrallaan hiusrajasta.

- Leikkaa hiuksiasi pitäen samalla toisella kädellä korvaasi alhaalla.

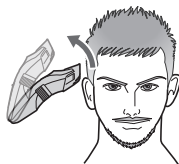

## Kuinka kohdistaa pituus niskassa ja pään takaosassa

Pidä hiustenleikkuukonetta niin, että käyttökytkin on ulospäin leikkaa niskan hiusrajasta pään takaosaan nostamalla kampaosaa vähän kerrallaan hiusrajasta.

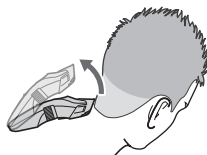

## Pulisonkien muotoilu

### Ilman kampaosaa

Pidä hiustenleikkuukonetta niin, että käyttökytkin on alhaalla ja terä on 90° kulmassa pulisonkeja vasten ja liikuta hiustenleikkuukonetta ylhäältä alas ihon myötäisesti trimmataksesi pulisonkisi.

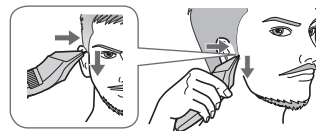

### Niskassa olevan nukkamaisen karvoituksen leikkaaminen

### Ilman kampaosaa

Pidä hiustenleikkuukonetta niin, että käyttökytkin on alhaalla, ja pitäen terää kohtisuoraan hiusuntuva-alueita vasten, liikuta hiustenleikkuukonetta alaspäin ihoa myöten.

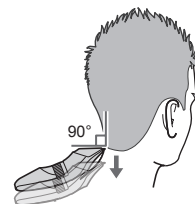

### Tasapituuteen leikkaaminen

Pidä hiustenleikkuukonetta niin, että käyttökytkin on ulospäin, leikkaa hitaasti tehden ristikkäisiä liikkeitä eri suunnista niin, ettet jätä kohtia ajamatta.

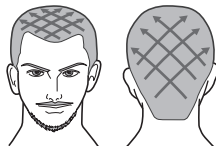

### Huomautuksia

- Suosittelemme, että pyydät jotakuta toista leikkaamaan alueen korviesi ja niskasi ympäriltä.
- Toivottuja tuloksia ei ehkä saavuteta, jos karva on liian pitkää. Leikkaa karva siinä tapauksessa 2 cm pituuteen ennen kuin käytät hiustenleikkuukonetta.

### Parran leikkaaminen

- Älä käytä, jos olet laittanut partavaahtoa tai jos parta on märkä. Märkä parta voi tarttua ihoon tai kasaantua, mikä vaikeuttaa leikkaamista.
- Kampaa viiksesi kammalla ennen trimmaamista.

### Tasapituuteen leikkaaminen

Pidä hiustenleikkuukonetta niin, että käyttökytkin on ulospäin, leikkaa pitämällä terää ihoa vasten ja liikuttamalla hiustenleikkuukonetta vastakarvaan.

- Leikattuja partakarvoja voi kerääntyä kampaosan sisään, jos partaa leikataan paljon, joten poista karvat jokaisen käytön jälkeen.

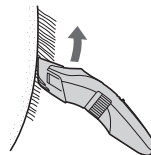

### Untuvaisen karvan trimmaaminen

#### Ilman kampaosaa

Pidä hiustenleikkuukonetta niin, että käyttökytkin on ulospäin, ja leikkaa pitämällä terää ihoa vasten.

- Hiustenleikkuukoneella ei voi leikata alle 0,5 mm pituuksia.

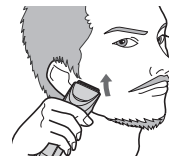



## Huolto

- Puhdista hiustenleikkauskone ja terä jokaisen käyttökerran jälkeen.  
(Jos ei puhdisteta, liike heikkenee ja terävyys huononee.)
- Varmista, että hiustenleikkauskone on kytketty pois päältä.
- Irrota kotiparturi verkkolaitteesta.
- Älä käytä tinneriä, bensiiniä, alkoholia tai muita kemikaaleja. Kyseiset aineet voivat aiheuttaa toimintahäiriön, rungon murtumisen tai värjäytymisen. Puhdista runko vain vedellä tai saippuavedellä hieman kostutetulla pehmeällä liinalla.

## Puhdistus vedellä

### Runko, terä ja kampaosa

Kevyen lian puhdistaminen	Suuren likamäärän poistamiseksi
<ol style="list-style-type: none"><li>1. Irrota kampaosa ja kytke hiustenleikkauskone päälle.</li><li>2. Laske vettä vedentuloon rungon edessä, huuhtelee perusteellisesti noin 20 sekunnin ajan ja kytke sitten hiustenleikkauskone pois päältä.</li></ol> 	<ol style="list-style-type: none"><li>1. Irrota kampaosa ja terä.</li><li>2. Puhdista hiustenleikkauskone, terä ja kampaosat juoksevilla vedellä.</li></ol> 
<ul style="list-style-type: none"><li>• Ravistele useita kertoja veden poistamiseksi.</li><li>• Varo ettet iske päärunkoa vesialtaaseen tai muuhun kohteeseen vettä poistaessasi. Toimiesi toisin, tuloksena voi olla vikatila.</li></ul>	

3. Pyyhi vesi pois pyyhkeellä ja anna kuivua itseksen.

- Laite kuivuu nopeammin, jos terä on irrotettu.

4. Lisää terään öljyä kuivumisen jälkeen. (Katso sivu 221.)

5. Liitä terä ja liite runkoon.

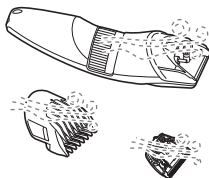

## Puhdistus harjalla

### Runko ja terä

- Poista terä. (Katso tämä sivu.)

1. Harjaa irtohiukset rungosta ja terien ympäriltä.

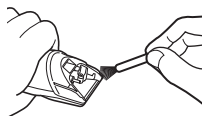

2. Harjaa pois hiukset terän reunasta.

3. Harjaa irtohiukset kiinteän ja liikkuvan terän välistä; nosta liikkuva terä pitämällä puhdistusvipua (a) painettuna.

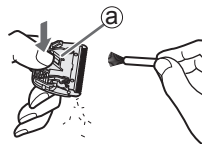

4. Lisää terään öljyä. (Katso sivu 221.)

5. Liitä terä ja liite runkoon.

## Terän irrottaminen ja asentaminen

### Terän irrottaminen

Pidä hiustenleikkauskonetta niin, että kytkin osoittaa ylöspäin, ja työnnä terää peukalollasi samalla kun otat terät toiseen käteesi.

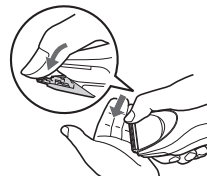

### Terän asentaminen

Kiinnitä kiinnityskoukku (B) hiustenleikkauskoneen teränpitimeen (A) ja työnnä kunnes kuulet napsahduksen.

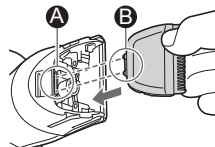

## Voitelu

- Lisää öljyä ennen jokaista käyttökertaa sekä jokaisen käyttökerran jälkeen.
- Varmista, että hiustenleikkauskone on kytketty pois päältä.

- 1 Poista terä.
- 2 Lisää tippa öljyä jokaiseen merkittyyn kohtaan.
- 3 Kiinnitä terä runkoon, kytke virta päälle ja anna käydä noin 5 sekuntia.

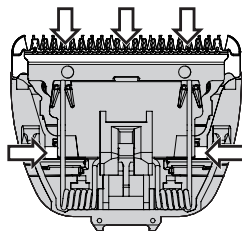

ER-GC71

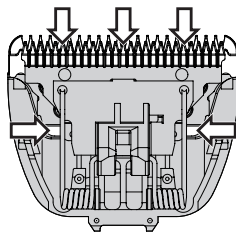

ER-GC63/ER-GC53

## ► Varaosat

Varaosia on saatavilla jälleenmyyjälläsi tai huoltoliikkeessä.

Varaosat malliin ER-GC71/ ER-GC63/ER-GC53	Terä	ER-GC71:WER9615 ER-GC63/ ER-GC53:WER9605
	Öljy	WES003

- Älä käytä mitään muuta kuin osoitettua osaa, koska se saattaa aiheuttaa suorituskyvyn vajeen.
- Suosittelemme Panasonicin öljy WES003.

## Vianetsintä

Suorita seuraavat toimet.

Jos ongelmat eivät vielääkään ratkea, ota yhteys liikkeeseen, josta ostit laitteen tai Panasonicin korjauksiin valtuuttamaan huoltoliikkeeseen.

Ongelma	Tehtävä asia
Terää ei ole puhdistettu oikein.	► Kun hiustenleikkauskone on likainen, poista terä ja pese vedellä. (Katso sivu 219.)
Aiheuttaa kovan äänen.	► Varmista, että terä on kiinnitetty oikein.
Kotiparturi on tylsynyt.	► Vaihda terä. (Katso sivu 220.)
	► Puhdista terä ja laita öljyä. (Ks. sivut 219-221.)

Ongelma	Tehtävä asia
Kotiparturi lakkasi toimimasta.	<p>Lataa kotiparturi.</p> <ul style="list-style-type: none"> <li>Tai käytä verkkovirralla. (Ks. sivut 214 ja 215.)</li> </ul>
Toiminta-aika on lyhyt.	<p>Lataa akkua noin 16 tunnin ajan yhtäjaksoisesti saadaksesi sen uudelleen toimimaan.</p> <p>Jos latauksen jälkeenkin jää vain muutama käyttökerta,</p> <ul style="list-style-type: none"> <li>akun käyttöikä on loppunut. (Nestettä saattaa vuotaa kulumisen takia akun käyttöiän lopussa.)</li> </ul> <p>Ota yhteyttä valtuutettuun huoltoliikkeeseen korjaamista varten.</p>
Kotiparturia ei voi ladata.	<p>Työnnä pistoke runkoon koko matkalle ja varmista, että latauksen merkkivalo (→) palaa.</p> <ul style="list-style-type: none"> <li>Lataa suositellussa latauslämpötilassa 0 °C – 35 °C.</li> </ul>
Kotiparturia voidaan käyttää vain noin 10 minuutin ajan latauksen jälkeen.	<ul style="list-style-type: none"> <li>Akku on vaihdettava valtuutetussa huoltoliikkeessä.</li> </ul>

## Terän käyttöikä

Terän käyttöikä vaihtelee hiustenleikkuukoneen käyttötaajuuden ja käytön pituuden mukaan. Terän käyttöikä on esimerkiksi 2 vuotta, jos hiustenleikkuukonetta käytetään 20 minuutin ajan kahdesti kuussa. Vaihda terät, jos leikkuuteho laskee merkittävästi asianmukaisesta hoidosta huolimatta.

## Akun käyttöikä

Akkujen käyttöikä riippuu käyttöiheydestä ja käytön pituudesta. Jos akku ladataan kerran kuukaudessa, käyttöikä on noin kolme vuotta. Jos käyttöikä on merkittävästi lyhyempi jopa täyteen latauksen jälkeen, akku on tullut käyttöikänsä päähän.

## Sisäänrakennetun akun poisto

**Poista sisäänrakennettu, uudelleenladattava akku ennen hiustenleikkauskoneen hävittämistä.**

Akku tulee irrottaa turvallisesti.

Varmista, että akku hävitetään ongelmajätokeskuksen kautta, mikäli maassasi on sellainen.

Kuvaa tulee käyttää vain silloin kun hiustenleikkuukonetta poistetaan käytöstä, ei sen korjaamiseen. Jos purat hiustenleikkuukoneen itse, se ei enää ole vedenkestävä ja saattaa toimia väärin.

- Irrota kotiparturi verkkolaitteesta.
- Kytke virta päälle liu'uttamalla käyttökytkintä, ja pidä virta päällä, kunnes akku on purkautunut kokonaan.
- Suorita vaiheet ① – ⑭, nosta akkua ja poista se.
- Varo oikosulkemasta irrotetun akun positiivisia ja negatiivisia terminaleja, eristä terminaalit teipillä.

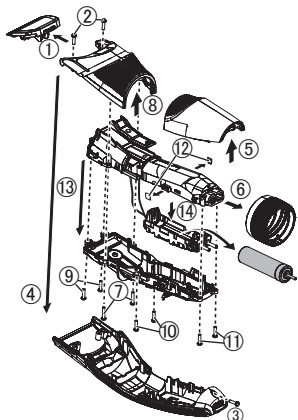

#### Ympäristönsuojelu ja materiaalien kierrätys

Tässä hiustenleikkaukoneessa käytetään nikkeli-metallihydridiparistoa. Varmista, että akku hävitetään ongelmajätekeskuksen kautta, mikäli maassasi on sellainen.

## Tekniset tiedot

Virtalähde	Katso verkkolaitteen arvokilvestä. (automaattinen jännitteenvaihtaja)
Moottorin jännite	1,2 V $\overline{=}$
Latausaika	Noin 8 tuntia
Ilmaääni	60 (dB (A) re 1 pW)

Tämä tuote on tarkoitettu vain kotitalouskäyttöön.

## Vanhojen laitteiden ja paristojen hävittäminen Vain EU-jäsenmaille ja kierrätysjärjestelmää käyttävillä maille



Tämä symboli tuotteissa, pakkauksessa ja/ tai asiakirjoissa tarkoittaa, että käytettyjä sähköllä toimivia ja elektronisia tuotteita eikä paristoja ei saa laittaa yleisiin talousjätteisiin.

Johda vanhat tuotteet ja käytetyt paristot käsittelyä, uusiointia tai kierrätystä varten vastaaviin keräyspisteisiin laissa annettujen määräysten mukaisesti. Hävittämällä tuotteet asiaankuuluvasti, autat samalla suojaamaan arvokkaita luonnonvaroja ja estämään mahdollisia negatiivisia vaikutuksia ihmiseen ja luontoon. Lisätietoa keräämisestä ja kierrätyksestä saa paikalliselta jätehuollosta vastuulliselta viranomaiselta.

Maiden lainsäädännön mukaisesti tämän jätteen määräystenvastaisesta hävittämisestä voidaan antaa sakkorangaistuksia.

### **Huomautus paristosymbolista (symboli alhaalla)**

Tämä symboli voidaan näyttää jonkin kemiallisen symbolin yhteydessä. Siinä tapauksessa se perustuu vastaaviin direktiiveihin, jotka on annettu kyseessä olevalle kemikaalille.



(Do użytku domowego) Maszynka do włosów (zasilanie z sieci lub akumulatora)

Nr modelu ER-GC71/ER-GC63/ER-GC53

## Spis treści

<b>Środki ostrożności</b> .....	<b>228</b>	<b>Rozwiązywanie problemów</b> .....	<b>241</b>
<b>Ważne informacje</b> .....	<b>232</b>	<b>Trwałość ostrza</b> .....	<b>242</b>
<b>Opis części</b> .....	<b>233</b>	<b>Żywotność akumulatora</b> .....	<b>242</b>
<b>Przygotowanie</b> .....	<b>234</b>	<b>Wymywanie wbudowanego akumulatora</b> .....	<b>243</b>
<b>Używanie maszynki</b> .....	<b>235</b>	<b>Dane techniczne</b> .....	<b>244</b>
<b>Konserwacja</b> .....	<b>239</b>		

Dziękujemy za wybór produktu firmy Panasonic.

**Przed rozpoczęciem użytkowania tego urządzenia prosimy o przeczytanie całej instrukcji i zachowanie jej do wykorzystania w przyszłości.**

## Ostrzeżenie

- To urządzenie może być używane przez dzieci w wieku powyżej 8 lat, przez osoby o ograniczonej sprawności ruchowej, sensorycznej lub intelektualnej oraz przez osoby nieposiadające odpowiedniego doświadczenia i umiejętności, jeśli są one odpowiednio nadzorowane lub zostały poinstruowane w zakresie używania urządzenia w bezpieczny sposób i rozumieją związane z tym ryzyko. Nie należy pozwalać dzieciom na zabawę urządzeniem. Czyszczenie oraz konserwacja urządzenia nie powinny być wykonywane przez dzieci pozostawione bez nadzoru.
- Przewód zasilający jest niewymienialny. Jeśli przewód zasilający ulegnie uszkodzeniu, zasilacz należy wymienić na nowy.



- Następujący symbol oznacza, że urządzenie może być czyszczone pod bieżącą wodą.



- Nie należy czyścić wodą, kiedy podłączony jest zasilacz.
- Nie używaj do jakichkolwiek czynności żadnego innego zasilacza niż ten dostarczony z produktem. Ponadto nie używaj żadnych innych urządzeń z zasilaczem. (Patrz strona 233).
- Poniższy symbol wskazuje, że określony odłączalny zasilacz jest wymagany w celu podłączenia urządzenia elektrycznego do sieci elektrycznej. Oznaczenie typu zasilacza znajduje się obok symbolu.  
(Do urządzenia dołączono jeden z wymienionych zasilaczy.)



## Środki ostrożności

Aby zmniejszyć ryzyko urazu, utraty życia, porażenia prądem elektrycznym, pożaru i uszkodzenia mienia, należy przestrzegać następujących środków ostrożności.

### Wyjaśnienie użytych symboli

Poniższe symbole klasyfikują i opisują poziom zagrożenia, rodzaj urazu oraz uszkodzenia własności w przypadku niezastosowania się do ostrzeżenia i nieprawidłowego użycia produktu.



### NIEBEZPIECZEŃSTWO

Sygnalizuje potencjalne zagrożenie, które spowoduje poważne uszkodzenie ciała lub śmierć.



### OSTRZEŻENIE

Sygnalizuje potencjalne zagrożenie, które może spowodować poważne uszkodzenie ciała lub śmierć.



### UWAGA

Sygnalizuje zagrożenie, które może spowodować drobne urazy ciała lub szkody materialne.

Poniższe symbole klasyfikują i opisują typ instrukcji, których należy przestrzegać.



Ten symbol oznacza, że nie należy wykonywać określonej procedury.



Ten symbol oznacza, że procedura musi zostać wykonana, aby obsługa urządzenia była bezpieczna.



## OSTRZEŻENIE

### ► Ten produkt

**Ten produkt posiada wbudowany akumulator.**

**Nie należy wrzucać go do ognia ani umieszczać blisko źródeł ciepła.**



- Może to spowodować przegrzanie, zapłon lub wybuch.

**Nie należy modyfikować ani naprawiać urządzenia.**



- Może to spowodować pożar, porażenie prądem lub obrażenia ciała.

Skontaktuj się z autoryzowanym serwisem w celu przeprowadzenia naprawy (wymiana akumulatora itp.).



**Nigdy nie należy demontować produktu, z wyjątkiem sytuacji wyrzucania produktu.**

- Może to spowodować pożar, porażenie prądem lub obrażenia ciała.



## OSTRZEŻENIE

### ► W przypadku wystąpienia nieprawidłowości lub awarii

Natychmiast zaprzestań używania adaptora i odłącz go, jeśli wystąpią jakiegokolwiek nieprawidłowości lub awaria.

- W przeciwnym razie może dojść do pożaru, porażenia prądem lub uszkodzenia ciała.

<Przypadki nieprawidłowości lub usterek>

• Korpus lub zasilacz są zdeformowane lub nietypowo gorące.



• Korpus lub zasilacz wydzielają zapach spalenizny.

• Występują nietypowe odgłosy podczas ładowania lub używania korpusu urządzenia lub zasilacza.

- Należy natychmiast zażądać sprawdzenia lub naprawy w autoryzowanym punkcie serwisowym.

### ► Zasilanie

Nie podłączaj ani nie odłączaj adaptora do/z gniazda elektrycznego mokrą ręką.



- Może to spowodować porażenie prądem lub obrażenia ciała.

Nie wolno zanurzać zasilacza w wodzie ani myć go wodą.

Nie umieszczaj zasilacza w pobliżu zlewu czy wanny lub nad nimi, jeśli znajduje się w nich woda.

W żadnym wypadku nie używaj urządzenia, jeżeli zasilacz został uszkodzony, lub jeżeli wtyczka zasilania wetknięta do kontaktu jest poluzowana.



Nie niszczyć przewodu ani wtyczki zasilania.

• Nie niszczyć, nie modyfikuj, nie zginaj na siłę ani nie ciągnij przewodu lub wtyczki zasilania.

Nie wolno również kłaść ciężkich przedmiotów na przewodzie zasilającym, skręcać ani przytrząskiwać przewodu zasilającego.

- Może to spowodować porażenie prądem lub pożar z powodu zwarcia.

Nie należy używać urządzenia niezgodnie z parametrami domowej instalacji lub sieci elektrycznej.



- Przekroczenie parametrów, poprzez podłączenie zbyt wielu wtyczek do jednego gniazda elektrycznego, może spowodować pożar w wyniku przegrzania.



## OSTRZEŻENIE

Pamiętaj, aby urządzenie było zawsze zasilane ze źródła energii elektrycznej zgodnego z napięciem znamionowym wskazanym na zasilaczu.



**Włóż do końca adaptor.**

- W przeciwnym razie może dojść do pożaru lub porażenia prądem.

**Zawsze należy wyjmować adaptor z gniazda elektrycznego podczas czyszczenia urządzenia.**



- W przeciwnym razie może dojść do porażenia prądem lub urazów ciała.

**Należy regularnie czyścić wtyczkę zasilacza oraz wtyczkę urządzenia, aby zapobiec gromadzeniu się kurzu.**



- Niezastosowanie się do tego zalecenia może spowodować pożar na skutek usterki izolacji spowodowanej wilgotnością.  
→ Odłącz adaptor i wytrzyj go suchą szmatką.

### ► Zapobieganie wypadkom

**Nie należy przechowywać w miejscu dostępnym dla dzieci lub niemowląt. Nie pozwolić, aby dzieci używały tego urządzenia.**



- Włożenie części urządzenia lub akcesoriów do buzi grozi wypadkiem lub obrażeniami.

W przypadku spożycia oleju nie wolno wywoływać wymiotów; należy wypić dużą ilość wody i skontaktować się z lekarzem.



**Jeśli olej dostanie się do oczu, należy go natychmiast spłukać dokładnie bieżącą wodą i skontaktować się z lekarzem.**

- Niezastosowanie się do tego zalecenia może skutkować obrażeniami ciała.



## UWAGA

### ► Ochrona skóry

**Nie dociskaj ostrza zbyt mocno do ust lub skóry.**

**Nie używaj tego produktu do celu innego niż przycinanie zarostu i włosów.**



**Ostrzy nie stosować bezpośrednio do uszu lub podrażnionej skóry (jak obrzęki, rany lub wypryski).**

- W przeciwnym razie może dojść do uszkodzenia skóry.

**Przed rozpoczęciem użytkowania sprawdź, czy ostrza nie są uszkodzone lub odkształcone.**



- W przeciwnym razie może dojść do uszkodzenia skóry.

## **UWAGA**

### ► Należy przestrzegać następujących środków ostrożności

 Nie można dopuścić, aby metalowe obiekty lub śmieci przylegały do wtyczki zasilania lub wtyczki urządzenia.

- Może to spowodować porażenie prądem lub pożar z powodu zwarcia.

 Nie należy upuszczać urządzenia, ani uderzać nim o inne przedmioty.

- Może to spowodować uszkodzenie ciała.

**Podczas przechowywania przewodów nie może być nawinięty na zasilacz ani korpus.**

 - W przeciwnym razie może dojść do wyrwania przewodu na skutek naprężenia i w rezultacie spowodować pożar z powodu zwarcia.

**Odłącz adaptor od gniazda elektrycznego, gdy urządzenie nie jest używane.**

 - W przeciwnym razie może dojść do porażenia prądem lub pożaru na skutek przebiecia elektrycznego spowodowanego pogorszeniem stanu izolacji.

 **Odłączaj wtyczkę adaptora lub urządzenia trzymając za nie. Nie ciągnij za przewód.**  
- W przeciwnym razie może dojść do porażenia prądem lub urazów ciała.

## Postępowanie z wyjętym do utylizacji akumulatorem

## **NIEBEZPIECZEŃSTWO**

Akumulator jest przeznaczony do użytku wyłącznie z opisywanym urządzeniem. Nie używaj akumulatora z innymi produktami. Nie ładuj akumulatora po wyjęciu go z produktu.

**Nie wrzucaj go do ognia i nie podgrzewaj. Nie lutuj, nie demontuj ani nie modyfikuj akumulatora.**

 Nie pozwalaj, aby dodatni i ujemny styk akumulatora zetknęły się ze sobą poprzez inne metalowe przedmioty.

**Nie przenoś ani nie przechowuj akumulatora wraz z metalową biżuterią, taką jak naszyjniki i spinki do włosów.**

**Nigdy nie zdzieraj powłoki.**

- Może to spowodować przegrzanie, zapłon lub wybuch.



## NIEBEZPIECZEŃSTWO

**Akumulator zawiera płyn alkaliczny. Jeśli dostanie się do oczu, nie należy ich pocierać. Oczy należy dokładnie przepłukać czystą wodą, np. wodą bieżącą.**



- Zaniechanie tej czynności może doprowadzić do utraty wzroku.
- Należy natychmiast skontaktować się z lekarzem.



## OSTRZEŻENIE

**Po wyjęciu akumulatora nie przechowuj go w zasięgu niemowląt i małych dzieci.**



- Przypadkowe połknięcie akumulatora spowoduje obrażenia ciała.
- W takim przypadku natychmiast skontaktuj się z lekarzem.

**Akumulator zawiera płyn alkaliczny. Jeśli zetknie się on ze skórą lub ubraniem, należy ją dokładnie spłukać czystą wodą, np. wodą bieżącą.**



- W przeciwnym razie może dojść do uszkodzenia skóry.

## Ważne informacje

- Przed użyciem końcówki sprawdzić, czy jest poprawnie zainstalowana. Nieprawidłowy montaż może być przyczyną zbyt krótkiego przycięcia włosów.
- Nie używaj urządzenia do strzyżenia zwierząt.
- Przed i po każdym użyciu nałóż olej w miejscach oznaczonych strzałkami. (Patrz strona 241). Pominięcie zastosowania oleju może spowodować poniższe problemy.
  - Stępienie ostrza.
  - Krótszy czas działania.
  - Głośniejsza praca.
- Po zakończeniu użytkowania korpus należy przechowywać w suchym miejscu. W przeciwnym razie może dojść do awarii ze względu na zawilgocenie wewnątrz urządzenia lub rdzę.
- Maszynka może się nagrzewać podczas używania lub ładowania. Jest to normalne.
- Ładuj urządzenie prawidłowo zgodnie z instrukcją obsługi. (Patrz strona 234 „Ładowanie”).
- Urządzenie zawiera akumulator, który wymienić może wyłącznie wykwalifikowany serwisant. Skontaktuj się z autoryzowanym centrum serwisowym w celu ustalenia szczegółów naprawy.

## Opis części

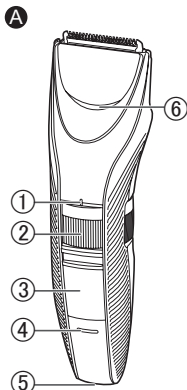

### A Korpus

- ① Znak wskazujący długość strzyżenia
- ② Pokrętko (Regulacja wysokości)
- ③ Włącznik zasilania [O/I]
- ④ Kontrolka ładowania akumulatora (→)
- ⑤ Gniazdko
- ⑥ Wlot wody

### B Ostrze

**ER-GC71**  
**ER-GC63/ER-GC53**

- ⑦ Dźwignia czyszczenia
- ⑧ Ruchoże ostrze

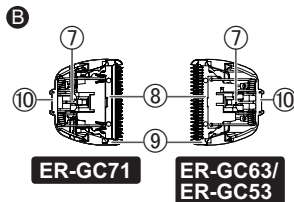

- ⑨ Ostrze nieruchome
- ⑩ Hak mocujący

**C Końcówka grzebieniowa [A]**  
(1 mm do 10 mm)

**D Końcówka grzebieniowa [B]**  
**ER-GC71/ER-GC63**  
(11 mm do 20 mm)

**E Zasilacz**  
(RE9-49/RE9-52/RE9-86)

- Kształt zasilacza różni się w zależności od miejsca użytkowania.
- Do urządzenia dołączono jeden z wymienionych zasilaczy.

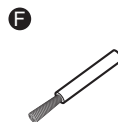
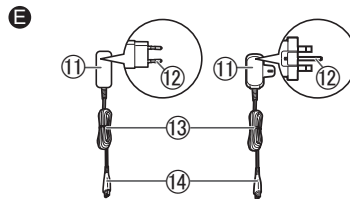

- ⑪ Adaptor
- ⑫ Wtyczka zasilania
- ⑬ Przewód
- ⑭ Wtyczka

Akcesoria

- F** Szczoteczka do czyszczenia  
**G** Olej  
**H** Pokrowiec **ER-GC71**

## Przygotowanie

### Ładowanie

- Sprawdzić, czy maszynka jest wyłączona.

#### 1 Podłącz wtyczkę do gniazdka.

#### 2 Podłącz zasilacz do gniazdka elektrycznego.

- Ładowanie trwa ok. 8 godzin.
- Sprawdź, czy kontrolka ładowania akumulatora (➔) świeci.

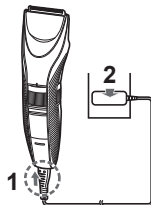

#### 3 Odłącz adaptor po zakończeniu ładowania.

(z powodów bezpieczeństwa i w celu redukcji zużycia energii)

Kontrolka ładowania akumulatora (➔) świeci po zakończeniu ładowania. Nie ma sygnału wskazującego na zakończenie ładowania.

### Uwagi

- Dłuższe ładowanie akumulatora nie wpływa na jego wydajność.
- Jeśli podczas ładowania słychać trzaski w radiu lub innych urządzeniach, należy ładować maszynkę, korzystając z innego gniazda elektrycznego.
- Gdy urządzenie nie jest użytkowane przez ponad 6 miesięcy, akumulator rozładowuje się (wycieki płynu z akumulatora itp.). Co 6 miesięcy należy akumulator w pełni naładować.
- Kiedy maszynka jest ładowana po raz pierwszy lub jeśli nie była używana przez ponad 6 miesięcy, czas ładowania może się zmienić lub kontrolka na korpusie może nie świecić się przez kilka minut. W takich przypadkach należy ładować urządzenie przez ponad 16 godzin.
- Zalecana temperatura otoczenia przy ładowaniu wynosi 0 °C – 35 °C. Poza tym zakresem wydajność akumulatora może się zmniejszyć.
- Całkowite naładowanie dostarcza energii na około 40 minut pracy. (W przypadku użycia w temperaturze 20°C –30°C).  
Czas pracy może się różnić w zależności od częstotliwości użytkowania, sposobu użytkowania oraz temperatury otoczenia.
- Akumulator można ładować zanim zupełnie się rozładuje. Jednakże zaleca się ładowanie po pełnym rozładowaniu akumulatora. Okres użytkowania akumulatora zależy w głównej mierze od warunków jego użytkowania i przechowywania.



## Praca przy zasilaniu z sieci przez zasilacz

Maszynki można używać po podłączeniu do niej zasilacza w taki sposób jak do ładowania akumulatora.

- Jeśli stan naładowania akumulatora nie jest wystarczający, ostrza mogą poruszać się wolniej lub mogą zatrzymać się, nawet przy podłączonym zasilaniu sieciowym. W takim wypadku należy ładować akumulator jeszcze przez co najmniej 3 minuty.
- Akumulator rozładowuje się, nawet przy podłączonym zasilaniu sieciowym.

## Używanie maszynki

- Sprawdzić, czy maszynka jest wyłączona.
- Smaruj maszynkę olejem przed i po każdym użyciu. (Patrz strona 241).
- Urządzenie nie może działać przy temperaturze otoczenia około 0 °C lub niższej.

### 1 Zamocuj wybraną końcówkę grzebieniową i dostosuj odpowiednio długość przycinania. (Patrz strony 235 i 236).

- Maszynka może też być używana bez końcówki grzebieniowej. (długość przycinania: ok. 0,5 mm)

### 2 W celu włączenia maszynki należy przesunąć włącznik zasilania znajdujący się na korpusie w pozycję „I”.

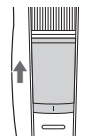

- Przycinanie włosów ➔ (Patrz strony 237 i 238).
- Przycinanie zarostu ➔ (Patrz strona 238).

## Zdejmowanie i mocowanie nasadek grzebieniowych

- Zachowaj ostrożność, aby podczas zdejmowania lub zakładania końcówki nie skaleczyć ostrzem dłoni itp.

### Zdejmowanie końcówki grzebieniowej

Przytrzymaj mocno korpus i zdejmij z niego końcówkę grzebieniową.



### Mocowanie końcówki grzebieniowej

Zamocuj końcówkę grzebieniową do korpusu, aż do usłyszenia kliknięcia.

- Jeśli końcówka grzebieniowa nie jest zamocowana prawidłowo, może się przesuwać, powodując nadmierne cięcie podczas użycia.

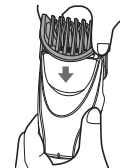

## Regulacja długości strzyżenia

- Sprawdzić, czy maszynka jest wyłączona.

Przekręć pokrętkę i ustaw znak wskazujący długość strzyżenia (Ⓐ) na żądanej długości.

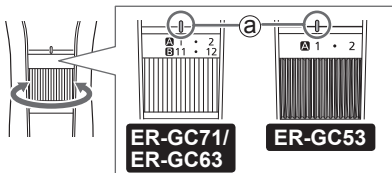

- **Końcówka grzebieniowa [A]**  
długość przycinania (przybliżona):  
1 mm do 10 mm

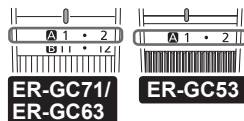

Wskaźnik	1	•	2	•	3	•	4	•	5	•
długość przycinania (mm) (przybliżona)	1	1,5	2	2,5	3	3,5	4	4,5	5	5,5

Wskaźnik	6	•	7	•	8	•	9	•	10
długość przycinania (mm) (przybliżona)	6	6,5	7	7,5	8	8,5	9	9,5	10

## ► Końcówka grzebieniowa

[B]



**ER-GC71/ER-GC63**

długość przycinania (przybliżona):  
11 mm do 20 mm

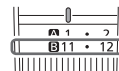

Wskaźnik	11	•	12	•	13	•	14	•	15	•
długość przycinania (mm) (przybliżona)	11	11,5	12	12,5	13	13,5	14	14,5	15	15,5

Wskaźnik	16	•	17	•	18	•	19	•	20
długość przycinania (mm) (przybliżona)	16	16,5	17	17,5	18	18,5	19	19,5	20

## Uwagi

- Rzeczywista długość włosów po strzyżeniu będzie nieznacznie dłuższa od ustawionej.
- Ustawienie 10,5 mm jest nieosiągalne.
- Maszynka może też być używana bez końcówki grzebieniowej.  
(długość przycinania: ok. 0,5 mm)

## Przycinanie włosów

- Nie używać, kiedy włosy są mokre. Mokre włosy mogą przyklejać się do skóry lub tworzyć kępkę, utrudniając przycinanie.
- Aby utrzymać ostrość ostrza, należy usuwać co jakiś czas resztki ściętych włosów.
- Przed rozpoczęciem przycinania należy uczesać włosy grzebieniem.

## Regulacja długości w okolicach uszu i z boków

Trzymając maszynkę z włącznikiem zasilania skierowanym na zewnątrz, przycinaj włosy w okolicach uszu i z boków, unosząc powoli czubek końcówki grzebieniowej nad linii włosów.

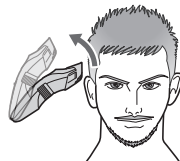

- Przycinaj włosy, przytrzymując ucho jedną ręką.

## Regulacja długości w okolicach szyi i z tyłu głowy

Trzymając maszynkę z włącznikiem zasilania skierowanym na zewnątrz, przycinaj włosy od szyi do tyłu głowy, unosząc powoli czubek końcówki grzebieniowej nad linii włosów.

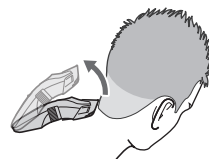

## Formowanie baków

### Bez końcówki grzebieniowej

Trzymając maszynkę z włącznikiem zasilania znajdującym się u dołu, przyłóż ostrze pod kątem 90° do baków i przesuwaj maszynkę od góry do dołu wzdłuż skóry, aby przyciąć baki.

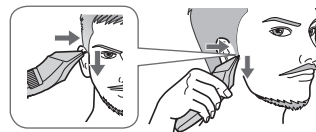

## Przycinanie meszku w okolicy szyi

### Bez końcówki grzebieniowej

Trzymając maszynkę z włącznikiem zasilania znajdującym się u dołu, przyłóż ostrze prostopadłe do obszaru z meszkiem i przesuwaj maszynką do dołu wzdłuż skóry.

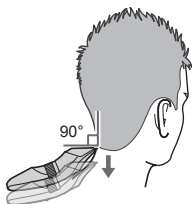

### Przycinanie do równej długości

Trzymając maszynkę z włącznikiem zasilania skierowanym na zewnątrz, przycinaj powoli włosy, przesuwając maszynkę w różnych kierunkach, aby nie pominąć żadnych miejsc.

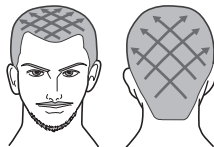

### Uwagi

- Zaleca się, aby podczas przycinania w okolicach uszu i szyi poprosić o pomoc drugą osobę.
- Osiągnięcie żądanych wyników może być niemożliwe, jeśli włosy są zbyt długie. W takim przypadku, przed użyciem maszynki, przytnij włosy do długości około 2 cm.

## Przycinanie zarostu

- Nie należy używać maszynki po nałożeniu pianki do golenia lub kiedy zarost jest wilgotny. Mokry zarost może przyklejać się do skóry lub tworzyć kępki, utrudniając przycinanie.
- Przed rozpoczęciem przycinania należy uczesać wąsy grzebieniem.

### Przycinanie do równej długości

Przytrzymaj maszynkę z włącznikiem zasilania skierowanym na zewnątrz, a następnie przytnij zarost, przytykając ostrze do skóry i przesuwając maszynką pod włos.

- W przypadku przycinania obfitego zarostu, obcięte włosy mogą gromadzić się wewnątrz końcówki grzebieniowej, dlatego należy usuwać je po każdym użyciu.

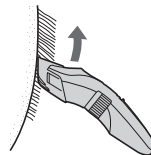

### Przycinanie meszku

#### Bez końcówki grzebieniowej

Przytrzymaj maszynkę z włącznikiem zasilania skierowanym na zewnątrz, a następnie przytnij zarost, przytykając ostrze do skóry.

- Maszynka nie umożliwia przycinania włosów poniżej 0,5 mm.

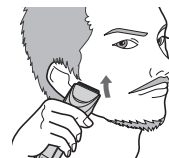

## Konserwacja

- Czyścić maszynkę i ostrze po każdym użyciu. (Jeśli nie będzie czysta, ruch będzie słabszy i zmniejszy się ostrość.)
- Sprawdzić, czy maszynka jest wyłączona.
- Wyjmij maszynkę z zasilacza.
- Nie stosować rozcieńczalników, benzyny, alkoholu lub innych chemikaliów. Niezastosowanie się do tych instrukcji może spowodować awarię, pęknięcie lub odbarwienie korpusu. Korpus należy czyścić tylko miękką szmatką, delikatnie zwilżoną wodą z kranu lub wodą rozrobioną z mydłem.

## Czyszczenie wodą

### Korpus, ostrze i końcówka grzebieniowa

#### Aby usunąć lekkie zabrudzenie

1. Zdejmij końcówkę grzebieniową i włącz maszynkę.
2. Wlej wodę przez wlot wody z przodu korpusu, płucz dokładnie przez około 20 sekund, a następnie wyłącz maszynkę.

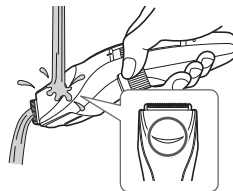

#### Aby usunąć poważne zabrudzenie

1. Zdejmij końcówkę grzebieniową i ostrze.
2. Umyj maszynkę, ostrze i końcówki grzebieniowe pod bieżącą wodą.

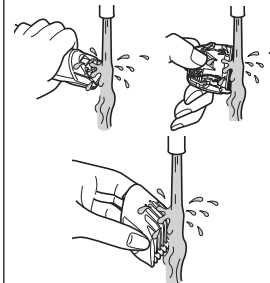

- Potrząśnij kilka razy, aby usunąć wodę.
- Uważaj, aby w trakcie osuszania nie uderzyć korpusem maszynki w zlew lub inny przedmiot. W przeciwnym razie może dojść do awarii.

3. Zetrzyj wodę ręcznikiem i pozostaw do wyschnięcia.
  - Urządzenie wyschnie szybciej po wyjęciu ostrza.
4. Po wysuszeniu nałóż olej na ostrze. (Patrz strona 241).
5. Zamontuj ostrze i nakładkę regulującą na korpus.

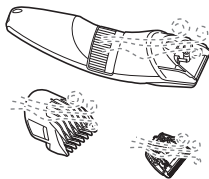

## Czyszczenie szczoteczką

### Korpus i ostrze

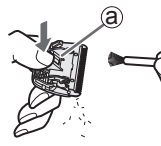
- Zdejmij ostrze. (Patrz instrukcje na tej stronie).
1. Usuń pędzlem wszelkie resztki włosów z korpusu i wokół ostrza.
 
  2. Usunąć szczoteczką włosy z krawędzi ostrza.
  3. Usuń pędzlem wszelkie resztki włosów z przestrzeni pomiędzy ostrzem nieruchomym a ostrzem ruchomym, naciskając na dźwignię do czyszczenia (@) w celu podniesienia ostrza ruchomego.
 
  4. Nałóż olej na ostrze. (Patrz strona 241).
  5. Zamontuj ostrze i nakładkę regulującą na korpus.

## Zdejmowanie i mocowanie ostrza

### Zdejmowanie ostrza

Przytrzymaj maszynkę włącznikiem skierowaną do góry, pchnij ostrze kciukiem i złap je drugą ręką.

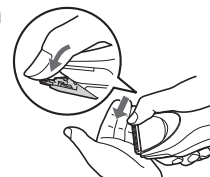

### Mocowanie ostrza

Zamocuj hak mocujący (B) w zaczepie ostrza (A), a następnie naciśnij go aż do usłyszenia kliknięcia.

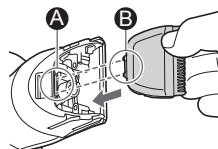

## Smarowanie

- Smaruj maszynkę olejem przed i po każdym użyciu.
- Sprawdzić, czy maszynka jest wyłączona.

- 1 Zdejmij ostrze.
- 2 Na każdy wskazany punkt nanieś kroplę oleju.
- 3 Zamocować ostrze w korpusie, włączyć zasilanie i pozostawić działającą maszynkę na ok. 5 sekund.

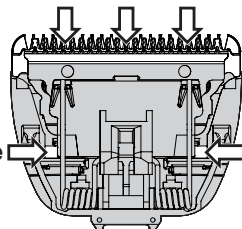

ER-GC71

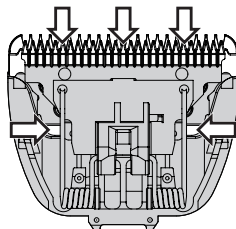

ER-GC63/ER-GC53

## ► Części zamienne

Części zamienne dostępne są u sprzedawcy lub w Autoryzowanym Centrum Serwisowym.

Części zamienne dla ER-GC71/ER-GC63/ER-GC53	Ostrze	ER-GC71:WER9615 ER-GC63/ ER-GC53:WER9605
	Olej	WES003

- Nie używaj ostrzy innych niż przeznaczone do tego urządzenia, ponieważ może to spowodować nieprawidłowe działanie.
- Zalecamy stosowanie oleju Panasonic WES003.

## Rozwiązywanie problemów

Wykonaj następujące czynności. Jeżeli problemy nadal nie ustępują, należy skontaktować się z punktem zakupu urządzenia lub autoryzowanym centrum serwisowym Panasonic.

Problem	Działanie
Ostrze nie zostało wyczyszczone prawidłowo.	Gdy maszynka jest bardzo zabrudzona, zdejmij ostrze i umyj wodą. (Patrz strona 239).
Pojawia się głośny dźwięk.	► Upewnij się, że ostrze jest właściwie zamocowane.
Maszynka stępiła się.	► Wymień ostrze. (Patrz strona 240). ► Wyczyść ostrze i nałóż na nie olej. (Patrz strony 239-241).

Problem	Działanie
Maszynka przestała działać. Czas pracy jest krótki.	<p>Naładuj maszynkę. Lub podłącz maszynkę do sieci przez zasilacz. (Patrz strony 234 i 235).</p> <p>Ładuj akumulator bez przerwy przez około 16 godzin w celu poprawienia jej działania. Jeżeli maszynka nadal działa krótko, nawet po naładowaniu akumulatora, oznacza to, że akumulator się zużył. (Oznaką zużycia się akumulatora może być wyciekający z niej płyn). W celu naprawy skontaktuj się z autoryzowanym serwisem.</p>
Nie można naładować maszyny.	<p>Włóż dokładnie wtyczkę urządzenia do korpusu i</p> <p>► sprawdź, czy świeci się kontrolka ładowania akumulatora (→).</p> <p>Ładowanie należy przeprowadzać przy zalecanej temperaturze ładowania 0 °C do 35 °C.</p>

Problem	Działanie
Maszynka działa tylko przez około 10 minut, nawet po naładowaniu.	► Wymienić akumulator w autoryzowanym serwisie.

## Trwałość ostrza

Trwałość ostrza zależy od częstotliwości i czasu korzystania z maszyny.

Na przykład, w przypadku stosowania maszyny przez 20 minut dwa razy w miesiącu, trwałość ostrza wynosi około 2 lat. Wymień ostrza, jeśli wydajność cięcia znacznie spadnie mimo przeprowadzania odpowiedniej konserwacji.

## Żywotność akumulatora

Żywotność akumulatora będzie się różnić w zależności od częstotliwości i długości użycia. Jeśli akumulator jest ładowany raz na miesiąc, czas eksploatacji wyniesie około 3 lat.

Jeżeli czas działania urządzenia jest wyraźnie krótszy, nawet po pełnym naładowaniu, akumulator osiągnął kres swojej przydatności.



## Wymowanie wbudowanego akumulatora

**Przed zutylizowaniem maszyny należy wyjąć wbudowany akumulator.**

Akumulator należy zutylizować zgodnie z powszechnie przyjętymi zasadami bezpieczeństwa.

Upewnij się, że akumulator wyrzucany jest w oficjalnie wyznaczonym miejscu, jeżeli takie miejsce jest dostępne.

Ze wskazówek podanych na tym rysunku należy skorzystać tylko wówczas, gdy wyrzucamy maszynkę — nie można z nich korzystać przy naprawie maszyny. Jeżeli rozmontujesz maszynkę samodzielnie, przestanie ona być wodoszczelna, co może spowodować jej zepsucie.

- Wyjmij maszynkę z zasilacza.
- Przesuń włącznik zasilania, aby włączyć zasilanie i nie wyłączaj go, aż bateria rozładuje się całkowicie.
- Wykonaj kroki od ① do ⑭, unieś akumulator, a następnie wyjmij go.
- Zachowaj ostrożność, aby złącza dodatnie i ujemne wyjętego akumulatora nie zostały zwarte. Zaizoluj złącza taśmą klejącą.

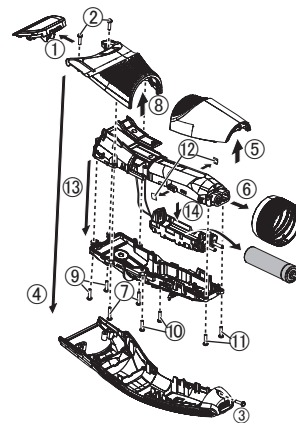

### Ochrona środowiska i recykling materiałów

Ta maszyna zawiera akumulator niklo-wodorkowy.

Upewnij się, że akumulator wyrzucany jest w wyznaczonym punkcie gromadzenia odpadów, jeżeli takie miejsce znajduje się w Twoim kraju.

## Dane techniczne

Źródło zasilania	Patrz tabliczka znamionowa na zasilaczu. (automatyczna zmiana napięcia zasilania)
Napięcie pracy silnika	1,2 V $\text{---}$
Czas ładowania	Okolo 8 godzin
Poziom hałasu	60 (dB (A) re 1 pW)

Ten produkt jest przeznaczony jedynie do użytku w gospodarstwach domowych.

**Pozbywanie się zużytych urządzeń elektrycznych i elektronicznych oraz baterii.**

**Dotyczy wyłącznie obszaru Unii Europejskiej oraz krajów posiadających systemy zbiórki i recyklingu.**



Niniejsze symbole umieszczone na produktach, opakowaniach i/lub w dokumentacji towarzyszącej oznaczają, że nie wolno mieszać zużytych urządzeń elektrycznych i elektronicznych oraz baterii z innymi odpadami domowymi/komunalnymi. W celu zapewnienia właściwego przetwarzania, utylizacji oraz recyklingu zużytych urządzeń elektrycznych i elektronicznych oraz zużytych baterii, należy oddawać je do wyznaczonych punktów gromadzenia odpadów zgodnie z przepisami prawa krajowego. Poprzez prawidłowe pozbywanie się zużytych urządzeń elektrycznych i elektronicznych oraz zużytych baterii pomagasz oszczędzać cenne zasoby naturalne oraz zapobiegać potencjalnemu negatywnemu wpływowi na zdrowie człowieka oraz na stan środowiska naturalnego. W celu uzyskania informacji o zbiórce oraz recyklingu zużytych urządzeń elektrycznych i elektronicznych oraz baterii prosimy o kontakt z władzami lokalnymi. Za niewłaściwe pozbywanie się tych odpadów mogą grozić kary przewidziane przepisami prawa krajowego.



**Dotyczy symbolu baterii  
(symbol poniżej)**

Ten symbol może występować wraz z symbolem pierwiastka chemicznego. W takim przypadku wymagania Dyrektywy w sprawie określonego środka chemicznego są spełnione.



# Panasonic

Provozní pokyny

(Pro domácí použití) Elektrický/dobíjecí zastříhávač vlasů

Model č. ER-GC71/ER-GC63/ER-GC53

## Obsah

<b>Bezpečnostní opatření.....</b>	<b>250</b>	<b>Řešení potíží .....</b>	<b>263</b>
Důležité informace.....	254	Životnost čepele .....	264
Identifikace dílů .....	255	Životnost baterie.....	264
Příprava .....	256	Vyjmutí zabudované dobíjecí baterie .....	264
Jak zastříhovač používat .....	257	Specifikace.....	265
Údržba .....	260		

Děkujeme vám za zakoupení tohoto výrobku Panasonic.

**Před zahájením provozu tohoto přístroje si přečtěte všechny tyto pokyny a uložte je pro budoucí použití.**

## Varování

- Tento spotřebič mohou používat děti od 8 let výše a osoby s omezenými fyzickými, smyslovými nebo duševními schopnostmi nebo nedostatkem zkušeností a znalostí, pokud jsou pod dohledem nebo pokud obdržely informace o bezpečném používání spotřebiče a chápou možná rizika. Děti si se spotřebičem hrát nesmějí. Čištění a uživatelskou údržbu nesmějí děti provádět bez dohledu.
- Přívodní kabel nelze nahradit. Je-li kabel poškozen, je třeba síťový adaptér vyhodit.
- Následující symbol znamená, že spotřebič je vhodný pro čištění pod tekoucí vodou.



- Nečistěte spotřebič vodou, pokud je síťový adaptér připojen.
- Nepoužívejte žádný jiný, než dodávaný síťový adaptér, k žádnému jinému účelu.  
Dodaným síťovým adaptérem nenabíjejte žádný jiný výrobek. (Viz str. 255.)
- Následující symbol znamená, že k připojení elektrického spotřebiče k rozvodné síti je nutná specifická odnímatelná napájecí jednotka. Označení typu napájecí jednotky je vyznačené vedle symbolu. (S tímto přístrojem je dodáván jeden z uvedených napájecích zdrojů.)



## Bezpečnostní opatření

Pro snížení rizika zranění, úmrtí, úrazu elektrickým proudem, požáru a poškození majetku, vždy dodržujte následující bezpečnostní opatření.

### Vysvětlení použitých symbolů

Následující symboly jsou použity pro označení a popis stupně nebezpečí, zranění a poškození majetku, způsobené ignorováním upozornění a nesprávným používáním.



## NEBEZPEČÍ

Označuje potenciální riziko, které skončí vážným zraněním nebo úmrtím.



## VAROVÁNÍ

Označuje potenciální riziko, které může skončit vážným zraněním nebo úmrtím.



## UPOZORNĚNÍ

Označuje nebezpečí, které může vést k lehkému zranění nebo k poškození majetku.

Následující symboly jsou používány pro klasifikaci a popis typů instrukcí, které je nutno dodržovat.



Tento symbol se používá pro upozornění uživatelů na konkrétní postup, který nesmí být prováděn.



Tento symbol se používá pro upozornění uživatelů na konkrétní postup, který musí být dodržen v zájmu bezpečného provozu zařízení.



## VAROVÁNÍ

### ► Tento spotřebič

**Tento produkt má vestavěnou dobíjecí baterii.**

**Nevhazujte ji do ohně a nevystavujte ji žáru.**



- Takové chování může způsobit přehřátí, vznícení nebo explozi.

**Výrobek neopravujte ani neopravujte.**



- Takové chování může způsobit požár, úraz elektrickým proudem nebo zranění.

Kvůli opravám (výměna baterie atd.) se obraťte na autorizované servisní středisko.

**S výjimkou jeho likvidace výrobek nikdy nerozebírejte.**



- Takové chování může způsobit požár, úraz elektrickým proudem nebo zranění.





## VAROVÁNÍ

► V případě jakékoliv abnormality nebo selhání Adaptér přestaňte okamžitě používat a odpojte jej, pokud dojde k nějaké abnormalitě nebo k selhání.

- Nedodržení tohoto pokynu může způsobit požár, úraz elektrickým proudem nebo zranění.

<Případy abnormality nebo selhání>



• Hlavní jednotka nebo síťový adaptér jsou deformované nebo abnormálně horké.

• Z hlavní jednotky nebo síťového adaptéru je cítit spálená elektroinstalace.

• Z hlavní jednotky nebo ze síťového adaptéru se během používání nebo nabíjení ozývají abnormální zvuky.

- Okamžitě vyžádejte kontrolu nebo opravu v autorizovaném servisním středisku.

► **Napájení**

**Napájecí adaptér do zásuvky nezapojujte ani jej neodpojujte mokřýma rukama.**



- Takové chování může způsobit úraz elektrickým proudem nebo zranění.

Síťový adaptér neponořujte do vody, ani jej neomývejte vodou.

Síťový adaptér neumísťujte nad umývadlo nebo vanu, které jsou naplněny vodou, nebo do jejich blízkosti.

Přístroj nikdy nepoužívejte, je-li síťový adaptér poškozený nebo je-li napájecí vidlice připojena k zásuvce volně.



**Nepoškozujte kabel ani napájecí konektor.**

• Kabel ani napájecí konektor nepoškozujte, neupravujte jej ani silně neohýbejte, netahajte za něj ani jím nekrutěte.

Nepokládejte na kabel nic těžkého a vyvarujte se jeho skřípnutí.

- Takové chování může způsobit úraz elektrickým proudem nebo požár v důsledku zkratu.

**Nepoužívejte způsobem přesahujícím jmenovité napětí nebo vedení zásuvky elektrické sítě.**



- Překročení napětí připojením příliš mnoha zástrček k jedné zásuvce elektrické sítě může způsobit požár v důsledku přehřátí.

**Vždy se ujistěte, zda je přístroj zapojený do rozvodné sítě odpovídajícího napětí, které je uvedené na síťovém adaptéru.**



**Adaptér zcela zasuňte.**

- Nedodržení tohoto pokynu může způsobit požár nebo úraz elektrickým proudem.



## VAROVÁNÍ



Při čištění adaptér vždy z elektrické zásuvky odpojte.

- Pokud tak neučiníte, může dojít k úrazu elektrickým proudem nebo zranění.

**Napájecí vidlici i zástrčku spotřebiče pravidelně čistěte, abyste zabránili hromadění prachu.**



- Pokud tak neučiníte, může dojít ke vzniku požáru v důsledku závady izolace, způsobené vlhkostí.

→ Adaptér odpojte a otřete jej suchým hadříkem.

### ► Prevence nehod

**Neskladujte v dosahu dětí nebo kojenců.**



**Nedovolte jim přístroj používat.**

- Vkládání částí nebo příslušenství do úst může způsobit úraz nebo zranění.

**Je-li náhodně požit olej, nevyvolávejte zvracení, vypijte velké množství vody a kontaktujte lékaře.**



**Pokud se olej dostane do kontaktu s očima, okamžitě je důkladně propláchněte tekoucí vodou a kontaktujte lékaře.**

- Nedodržení tohoto pokynu může způsobit fyzické problémy.



## UPOZORNĚNÍ

### ► Ochrana pokožky

**Netlačte břitem na rty nebo pokožku příliš silně.**

**Nepoužívejte tento výrobek pro jiný účel, než pro zastříhávání vousů a vlasů.**



**Planžetu nepřikládejte přímo na uši nebo drsnou kůži (např. jizvy, zranění nebo znaménka).**

- Mohlo by dojít k poranění pokožky.



**Před použitím zkontrolujte, jestli břity nejsou poškozené nebo zdeformované.**

- Nedodržení tohoto pokynu může způsobit poranění pokožky.

### ► Dodržujte ve vlastním zájmu následující bezpečnostní opatření



**Nedovolte, aby se do napájecího konektoru nebo do přípojky spotřebiče dostaly kovové předměty nebo smetí.**

- Takové chování může způsobit úraz elektrickým proudem nebo požár v důsledku zkratu.



**Vyvarujte se upuštění přístroje, ani jej neházejte na jiné předměty.**

- Mohlo by dojít ke zranění.



**Při skladování nenamotávejte kabel kolem adaptéru nebo těla přístroje.**

- Takové počínání může způsobit zlomení drátů kabelu pod tlakem a následný požár v důsledku zkratu.



## UPOZORNĚNÍ

**Odpojte adaptér od zásuvky elektrické sítě, pokud ho nepoužíváte.**



- Pokud tak neučiníte, můžete způsobit úraz elektrickým proudem nebo požár v důsledku probíjení elektřiny, způsobeného poškozením izolace.

**Odpojte adaptér nebo zástrčku spotřebiče, přičemž tahejte za adaptér nebo zástrčku spotřebiče, nikoli za kabel.**



- Pokud tak neučiníte, může dojít k úrazu elektrickým proudem nebo zranění.

## Manipulace s vyjmutou baterií při likvidaci



## NEBEZPEČÍ

**Nabíjecí baterie je určena k použití výhradně pro tento přístroj. Nepoužívejte baterii s žádnými jinými výrobky.**

**Baterii nenabíjejte po jejím vyjmutí z výrobku. Nevhazujte ji do ohně a nevystavujte teplu.**

**Baterii neletujte, nerozebírejte ani neupravujte.**



**Kladný a záporný pól baterie vzájemně nepropojujte pomocí jiných kovových předmětů.**

**Baterii nepřevážejte ani neskladujte společně s kovovými šperky, jako jsou náhrdelníky a vlásenky.**

**Nikdy trubici nezbavujte pláště.**

- Takové chování může způsobit přehřátí, vznícení nebo explozi.



## NEBEZPEČÍ

**Baterie obsahuje alkalickou tekutinu. Pokud se dostane do kontaktu s očima, nemněte si je, a důkladně je propláchněte čistou vodou, například z kohoutku.**



-Nedodržení tohoto pokynu může způsobit ztrátu zraku.

-Neprodleně se obraťte na lékaře.



## VAROVÁNÍ

**Po vyjmutí z přístroje nenechávejte nabíjecí baterii v dosahu dětí či kojenců.**



-V případě náhodného požití baterie hrozí nebezpečí zranění.

→Pokud k tomu dojde, neprodleně se obraťte na lékaře.



**Baterie obsahuje alkalickou tekutinu. Pokud přijde do kontaktu s pokožkou nebo oděvem, důkladně je opláchněte čistou vodou, například z kohoutku.**

-Nedodržení tohoto pokynu může způsobit poranění pokožky.

## Důležité informace

- Před použitím nástavce zkontrolujte, zda je správně nasazen. Pokud tomu tak není, může dojít k příliš krátkému zastříhnutí vlasů.
- Strojek nepoužívejte na zvířatech.
- Před a po každém použití naneste na místa, označená šipkou, olej. (Viz str. 262.)  
Pokud olej neaplikujete, může dojít k následujícím problémům.
  - Břit se otupil.
  - Kratší provozní doba.
  - Hlučnost.
- Tělo přístroje po použití skladujte na místě s nízkou vlhkostí. Při nedodržení tohoto pokynu může dojít k poruše, způsobené kondenzací nebo rzí.
- Zastřihovač se může při provozu a/nebo nabíjení zahřát. To je normální.
- Nabíjejte přístroj v souladu s návodem k použití. (Viz strany 256 "Nabíjení".)
- Přístroj obsahuje baterii, kterou smí vyměnit pouze kvalifikované osoby. Pro více informací o opravě kontaktujte autorizovaný servis.

## Identifikace dílů

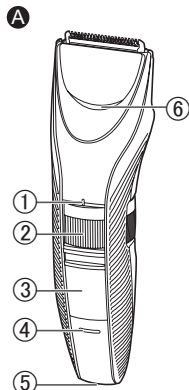

### A Hlavní část

- ① Kontrolka výšky zastíhávání
- ② Stupnice (pro výšku zastíhávání)
- ③ Spínač [O/I]
- ④ Kontrolka nabíjení (→)
- ⑤ Zdíčka
- ⑥ Přívod vody

### B Čepel

- ER-GC71**  
**ER-GC63/ER-GC53**
- ⑦ Čistící páčka
  - ⑧ Pohyblivá čepel

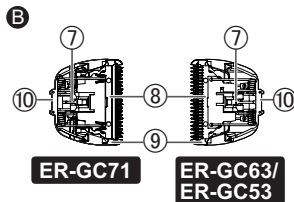

- ⑨ Statická čepel
  - ⑩ Připevňovací háček
- C Hřebenový nástavec [A]**  
(1 mm až 10 mm)

- D Hřebenový nástavec [B]**  
**ER-GC71/ER-GC63**  
(11 mm až 20 mm)

- E Síťový adaptér**  
(RE9-49/RE9-52/RE9-86)
- Tvar síťového adaptéru se liší v závislosti na oblasti.
  - S tímto přístrojem je dodáván jeden z uvedených napájecích zdrojů.

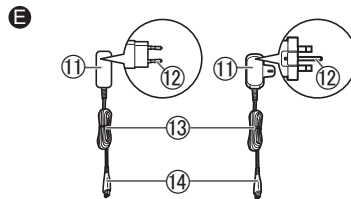

- ⑪ Adaptér
  - ⑫ Napájecí konektor
  - ⑬ Kabel
  - ⑭ Přípojka spotřebiče
- Příslušenství
- F Čistící kartáček**  
**G Olej**  
**H Pouzdro ER-GC71**

## Příprava

### Nabíjení

- Ujistěte se, zda je zastříhovač vypnutý.

**1 Připojte přípojku spotřebiče do zdiřky.**

**2 Zapojte adaptér do zásuvky.**

- Nabíjení je skončeno přibližně po 8 hodinách.
- Přesvědčte se, že kontrolka nabíjení (→) svítí.

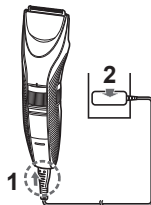

**3 Adaptér po dokončení nabíjení odpojte.**

(z bezpečnostních důvodů i kvůli snížení spotřeby energie)

Po dokončení nabíjení kontrolka nabíjení (→) nadále svítí. Žádný indikátor, který by ukázal, že "nabíjení je ukončeno" neexistuje.

### Poznámky

- Trvalé nabíjení baterie její výkonnost neovlivní.
- Pokud při nabíjení slyšíte praskavé zvuky z rádia nebo z jiných zařízení, nabíjejte zastříhovač v jiné zásuvce.
- Když se přístroj nepoužívá 6 měsíců nebo déle, baterie zeslábne (únik kapaliny, atd.). Baterii plně dobijte každých 6 měsíců.
- Při prvním nabíjení zastříhovače, nebo pokud nebyl používán déle než 6 měsíců, se čas nabíjení může změnit nebo se kontrolka na hlavní části nemusí několik minut rozsvítit. V těchto případech nabíjejte zastříhovač déle než 16 hodin.
- Doporučená okolní teplota pro nabíjení je 0 °C – 35 °C. Mimo doporučený teplotní rozsah se může výkon baterie snížit.
- Plně nabitý strojek má dostatek energie pro přibližně 40 minut použití. (Při použití nasucho při teplotě 20 °C – 30 °C.)  
Provozní doba se může lišit v závislosti na frekvenci použití, způsobu použití a okolní teplotě.
- Baterii můžete nabíjet i dříve, než je zcela vybitá. Nicméně se doporučuje nabíjet, až je baterie zcela vybitá. Životnost baterie velmi závisí na faktorech, jak je používána a skladována.

## Provoz ze sítě

Pokud zapojíte síťový adaptér do strojku stejně jako při nabíjení a strojek zapnete, můžete jej používat.

- Je-li zbyváající baterie příliš slabá, čepele se mohou pohybovat pomaleji nebo se zastavit, i s napájením ze sítě. V takovém případě dobíjejte baterii 3 minuty nebo více.
- Baterie se vybije i při nabíjení ze sítě.

## Jak zastříhovač používat

- Ujistěte se, zda je zastříhovač vypnutý.
- Olej na zastříhovač aplikujte před a po každém použití. (Viz str. 262.)
- Příklad nemůže fungovat při okolní teplotě zhruba 0 °C nebo nižší.

### 1 Nasadte požadovaný hřebenový nástavec a podle potřeby nastavte výšku zastříhávání. (Viz strany 257 a 258.)

- Můžete jej použít i bez hřebenového nástavce. (Výška zastřížení: přibl.. 0,5 mm)

### 2 Zastříhovač zapnete přesunutím spínače na hlavní části do polohy " | ".

Zastříhávání vlasů ➡ (Viz strany 258 a 259.)

Zastříhávání vousů ➡ (Viz str. 260.)

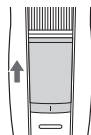

## Demontáž a montáž hřebenových nástavců

- Buďte opatrní, abyste si při nasazování nebo snímání nástavce neporanili ruce.

### Sundání hřebenového nástavce

Hlavní část držte bezpečně a sejměte z ní hřebenový nástavec.



### Montáž hřebenového nástavce

Nasadte hřebenový nástavec na tělo přístroje, dokud nezacvakne.

- Není-li hřebenový nástavec nasazen správně, může se uvolnit a způsobit příliš velké zastřížení.

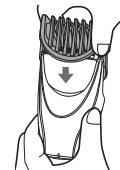

Česky

## Jak nastavit výšku zastříhávání

- Ujistěte se, zda je zastříhovač vypnutý.

Otáčejte stupnici a seřídte kontrolu výšky zastříhávání (a) na požadovanou výšku.

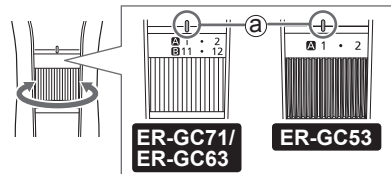



### ► Hřebenový nástavec [A]

Výška zastřížení (přibližně):  
1 mm až 10 mm



Indikátor	1	•	2	•	3	•	4	•	5	•
Výška zastřížení (mm) (přibližně)	1	1,5	2	2,5	3	3,5	4	4,5	5	5,5

Indikátor	6	•	7	•	8	•	9	•	10
Výška zastřížení (mm) (přibližně)	6	6,5	7	7,5	8	8,5	9	9,5	10



### ► Hřebenový nástavec [B]

**ER-GC71/ER-GC63**

Výška zastřížení (přibližně):  
11 mm až 20 mm

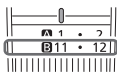

Indikátor	11	•	12	•	13	•	14	•	15	•
Výška zastřížení (mm) (přibližně)	11	11,5	12	12,5	13	13,5	14	14,5	15	15,5

Indikátor	16	•	17	•	18	•	19	•	20
Výška zastřížení (mm) (přibližně)	16	16,5	17	17,5	18	18,5	19	19,5	20

### Poznámky

- Skutečná délka vlasů bude poněkud delší než nastavená.
- Nastavení 10,5 mm není možné.
- Můžete jej použít i bez hřebenového nástavce. (Výška zastřížení: přibl.. 0,5 mm)

### Zastřihávání vlasů

- Nepoužívejte, máte-li mokré vlasy. Mokré vlasy se mohou přilepit k pokožce nebo se slepit, což jejich zastřihávání ztíží.
- Pro zachování ostroty břitů během zastřihování odstraňujte nahromaděné odstřížky vlasů.
- Před zastřihováním vykartáčujte své vlasy kartáčem.

### Úprava délky v okolí uší a po stranách

Zastřihovač držte tak, aby spinač směřoval ven, zastřihujte v okolí uší a po stranách tak, že hřebenový nástavec během zastřihávání mírně nadzvednete.

- Ucho přidržte jednou rukou a druhou rukou provádějte zastřihování vlasů.

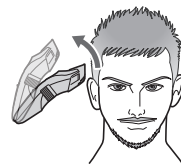



## Jak nastavit délku na krku a v zadní části hlavy

Zastříhovač držte tak, aby spínač směřoval ven, zastříhujte ve směru od vašeho krku k zadní části hlavy tak, že hřebenový nástavec během zastříhávání mírně nadzvednete.

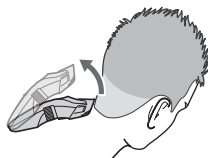

## Tvarování vašich licousů

### Bez hřebenového nástavce

Zastříhovač přidrže tak, aby byl spínač ve spodní části, čepel držte k licousům v úhlu 90° a zastříhovačem přejíždějte shora dolů tak, abyste provedli zastřížení licousů.

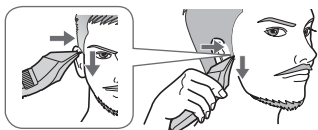

## Zastříhávání jemných vlasů v okolí krku

### Bez hřebenového nástavce

Zastříhovač přidrže tak, aby byl spínač ve spodní části, čepel držte kolmo k oblasti podsady a zastříhovačem přejíždějte dolů po pokožce.

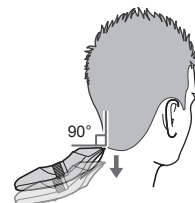

### Zastříhávání do stejné délky

Zastříhovač držte tak, aby spínač směřoval ven, pomalu provádějte zastříhování provádějte různými směry tak, abyste nevynechali žádné místo.

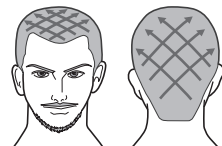

### Poznámky

- Doporučujeme, abyste při zastříhování v oblasti uší a krku požádali o pomoc jinou osobu.
- Jsou-li vlasy příliš dlouhé, nemusí být požadovaných výsledků dosaženo. V tom případě předtím, než zastříhovač použijete, vlasy zastříhnete na délku asi 2 cm.

## Zastřihávání vousů

- Pokud jste aplikovali pěnu na holení nebo máte-li vousy mokré, strojek nepoužívejte. Mokrý vousy se mohou přilepit k pokožce nebo se slepit, což jejich zastřihávání ztěžuje.
- Před zastřihováním vykartáčujte svůj knírek kartáčem.

### Zastřihávání do stejné délky

**Držte zastřihovač tak, aby spínač směřoval ven a stříhejte tak, aby se čepel dotýkala pokožky a zastřihovačem přejíždějte proti růstu vousů.**

- Pokud stříháte delší vousy, mohou se kousky vousů nahromadit v hřebenovém nástavci, proto po každém použití kousky vousů vysypejte.

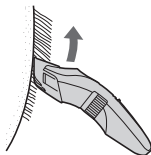

### Zastřihávání vlasové podsady

#### Bez hřebenového nástavce

**Držte zastřihovač tak, aby spínač směřoval ven, a zastřihávejte tak, aby se čepel dotýkala pokožky.**

- Zastřihovač nemůže zastřihnout vlasy kratší než 0,5 mm.

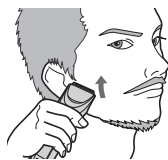

## Údržba

- Zastřihovač a čepel čistěte po každém použití. (Nebude-li vyčištěný, bude pohyb slabý a čepel se ztupí.)
- Ujistěte se, zda je zastřihovač vypnutý.
- Odpojte zastřihovač ze síťového adaptéru.
- Nepoužívejte ředidla, benzín, alkohol ani jiné chemikálie. Nedodržení tohoto pokynu může způsobit poruchu, prasknutí nebo změnu barvy hlavní části. Hlavní část čistěte jen měkkým hadříkem, lehce navlhčeným v pitné vodě, nebo v mýdlové pitné vodě.

## Čištění vodou

### Hlavní část, čepel a hřebenový nástavec

#### Pro odstranění lehčí špíny

1. Odpojte hřebenový nástavec a zapněte zastříhovač.
2. Do otvoru pro přívod vody na přední straně hlavní části pusťte vodu, asi 20 sekund přístroj důkladně oplachujte a potom zastříhovač vypněte.

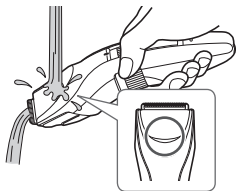

- Několikrát přístrojem zatřeste, abyste odstranili vodu.
- Dávejte pozor, abyste při vytřepávání vody hlavní jednotkou neudeřili o umyvadlo nebo jakýkoli jiný předmět. Nedodržení tohoto pokynu může způsobit poruchu.

#### Odstranění větších nečistot

1. Odstraňte hřebenový nástavec a planžetu.
2. Zastříhovač, čepel a hřebenový nástavec očistěte pod tekoucí vodou.

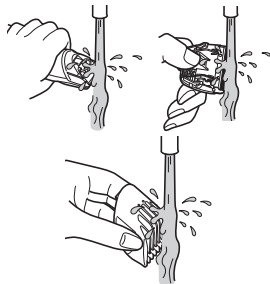

3. Setřete vodu ručníkem a nechte oschnout.
  - Uschne rychleji, bude-li čepel vyjmuta.
4. Olej na planžetu aplikujte po uschnutí. (Viz str. 262.)
5. Připevněte čepel a nástavec na tělo přístroje.

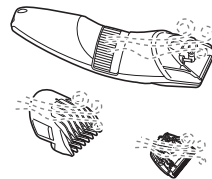

## Čištění pomocí kartáčku

### Hlavní část a čepel

- Sejměte čepel. (Viz str. 262.)

1. Smeťte všechny ústřížky vlasů z hlavní části a z okolí čepele.

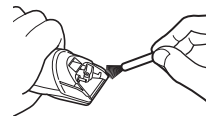

2. Z okraje čepele vykartáčujte vlasy.

3. Smeťte všechny zbytky vlasů, které se nacházejí mezi statickou a pohyblivou čepelí, zatímco tlačíte na čisticí páčku (@), aby pohyblivá čepel byla zdvižená.

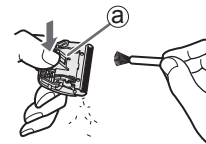

4. Aplikujte na planžetu olej. (Viz str. 262.)
5. Připevněte čepel a nástavec na tělo přístroje.

## Sejmutí a připevnění čepele

### Sejmutí čepele

Uchopte zastříhovač tak, aby byl přepínač nahoře a zatlačte na čepel palcem. Čepel zachyťte druhou rukou.



### Připevnění čepele

Vložte připevňovací háček (B) do držáku čepele (A) na zastříhovači a poté zatlačte tak, abyste uslyšeli cvaknutí.

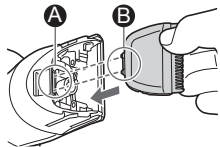

## Mazání

- Olej na zastříhovač aplikujte před a po každém použití.
- Ujistěte se, zda je zastříhovač vypnutý.

- 1 Sejměte čepel.
- 2 Na každý označený bod naneste kapku oleje.
- 3 Připojte čepel k hlavní části, zapněte napájení a nechejte jej běžet asi 5 sekund.

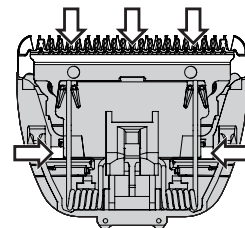

ER-GC71

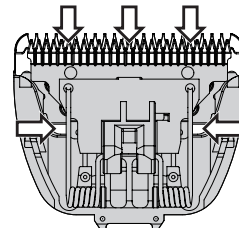

ER-GC63/ER-GC53

## ► Náhradní díly

Náhradní díly jsou k dispozici u vašeho prodejce nebo servisního střediska.

Náhradní díly pro model ER-GC71/ER-GC63/ER-GC53	Břit	ER-GC71:WER9615 ER-GC63/ ER-GC53:WER9605
	Olej	WES003

- Nepoužívejte jiný břit než k tomu určený, protože by mohl způsobit zhoršení výkonu.
- Doporučujeme olej Panasonic WES003.

## Řešení potíží

Proveďte následující.

Pokud problémy nelze vyřešit, kontaktujte obchod, kde jste výrobek zakoupili nebo servisní centrum autorizované společností Panasonic a požádejte o opravu.

Problém	Akce
Čepel nebyla vyčištěna správně.	► Je-li zastříhovač hodně zašpiněný, vyjměte čepel a opláchněte ji vodou. (Viz str. 261.)
Vydává hlasitý zvuk.	► Zkontrolujte, zda je planžeta správně vložena.

Problém	Akce
Zastříhovač se může otupit.	► Vyměňte břit. (Viz str. 262.) ► Planžetu očistěte a naneste na ni olej. (Viz strany 260 až 262.)
Zastříhovač přestal fungovat.	Zastříhovač nabijte. ► Nebo použijte zapojený do sítě. (Viz strany 256 a 257.) Baterii obnovíte nepřetržitým dobíjením po dobu zhruba 16 hodin. Pokud i po dobití zbývá několik použití, dosáhla baterie konce své životnosti. (Z důvodu ukončení životnosti může z baterie vytékat kapalina.) Pro opravu kontaktujte autorizované servisní centrum.
Provozní doba je krátká.	► Přípojku spotřebiče zcela zasuňte do hlavní části a přesvědčte se, zda kontrolka nabíjení (→) svítí. Dobíjejte v rámci doporučené teploty pro dobíjení - 0 °C až 35 °C.
Zastříhovač nelze dobit.	► Baterii nechte vyměnit v autorizovaném servisním středisku.
Zastříhovač lze po dobití použít zhruba 10 minut.	

## Životnost čepele

Životnost čepele se liší podle četnosti a délky používání zastříhovače.

Například pokud zastříhovač používáte dvakrát za měsíc po dobu 20 minut, vydrží čepel asi 2 roky. Pokud se i navzdory dobré údržbě významně sníží účinnost stříhu, čepele vyměňte.

## Životnost baterie

Životnost baterie závisí na četnosti a délce používání. Pokud se baterie nabíjí jednou měsíčně, provozní životnost bude přibližně 3 roky.

Pokud je provozní doba podstatně kratší, a to i po plném nabití, znamená to, že baterie dosáhla konce své životnosti.

## Vyjmutí zabudované dobíjecí baterie

Před likvidací zastříhovače vyjměte vestavěnou nabíjecí baterii.

Baterie musí být zlikvidována bezpečným způsobem. Baterii prosím odevzdejte k likvidaci na oficiálně určené místo, pokud takové ve vaší zemi existuje. Tento obrázek slouží pouze pro likvidaci zastříhávače, a ne pro jeho opravu. Pokud zastříhovač sami rozeberete, nebude již vodotěsný, což může být příčinou jeho selhání.

- Odpojte zastříhovač ze síťového adaptéru.
- Přístroj zapněte přesunutím spínače a nechte jej pracovat, dokud se baterie zcela nevybíje.
- Postupujte dle kroků ① až ⑭, poté zvedněte baterii a vyjměte ji.
- Dbejte na to, abyste u vyjmuté baterie nezkratovali kladné a záporné póly, a izolujte je přelepením páskou.

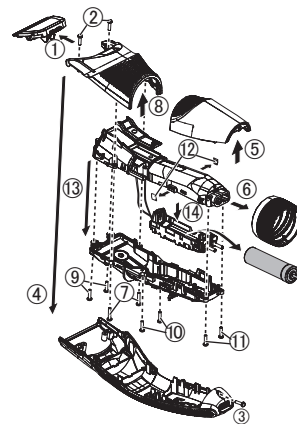

### Ochrana životního prostředí a recyklace materiálů

Tento zastříhávač obsahuje baterii v provedení NiMH. Baterii prosím odevzdejte k likvidaci na oficiálně určené místo, pokud takové ve vaší zemi existuje.

## Specifikace

Zdroj napájení	Viz typový štítek na síťovém adaptéru. (Automatický převod napětí)
Napětí motoru	1,2 V---
Doba nabíjení	Zhruba 8 hodin
Akustický hluk	60 dB (A) re 1 pW)

Tento výrobek je určen pouze pro domácí použití.

## Likvidace použitých zařízení a baterií Jen pro státy Evropské unie a země s fungujícím systémem recyklace a zpracování odpadu.



Tyto symboly na výrobcích, jejich obalech a v doprovodné dokumentaci upozorňují na to, že se použitá elektrická a elektronická zařízení, včetně baterií, nesmějí likvidovat jako běžný komunální odpad.

Aby byla zajištěna správná likvidace a recyklace použitých výrobků a baterií, odevzdávejte je v souladu s národní legislativou na příslušných sběrných místech.

Správnou likvidací přispějete k úspoře cenných přírodních zdrojů a předejdete možným negativním dopadům na lidské zdraví a životní prostředí.

O další podrobnosti o sběru a recyklaci odpadu požádejte místní úřady. Při nesprávné likvidaci tohoto druhu odpadu se vystavujete postihu podle národní legislativy.

### Poznámka k symbolu baterie (značka pod symbolem)

Tento symbol může být použitý v kombinaci s chemickou značkou. Takový případ je v souladu s požadavky směrnice pro chemické látky.







# Panasonic

Návod na obsluhu

Elektrický/dobíjateľný strihač strojček na vlasy (Domáce použitie)

Č. Modelu ER-GC71/ER-GC63/ER-GC53

## Obsah

<b>Bezpečnostné opatrenia.....</b>	<b>270</b>	<b>Riešenie problémov .....</b>	<b>283</b>
Dôležité informácie.....	274	Životnosť čepelí.....	284
Popis jednotlivých častí.....	275	Životnosť batérie .....	284
Príprava .....	276	Výmena zabudovanej nabíjateľnej batérie.....	285
Používanie strihača .....	277	Technické údaje .....	286
Údržba .....	281		

Ďakujeme, že ste si zakúpili výrobok značky Panasonic.

**Pred používaním tejto jednotky si v celom rozsahu prečítajte tento návod na obsluhu a uschovajte ho pre možnú potrebu v budúcnosti.**

## Výstraha

- Deti vo veku 8 rokov a viac a osoby so zníženými fyzickými, zmyslovými alebo duševnými schopnosťami alebo nedostatočnými skúsenosťami a vedomosťami môžu používať tento prístroj pod dohľadom alebo ak boli oboznámené o používaní prístroja bezpečným spôsobom a poznajú riziká spojené s používaním prístroja. Deti sa nesmú s prístrojom hrať. Čistenie a používateľskú údržbu nesmú vykonávať deti bez dohľadu.
- Napájací kábel nemožno vymeniť. Ak dôjde k poškodeniu kábla, adaptér na striedavý prúd je nutné zneškodniť.
- Nasledovný symbol znamená možnosť čistenia pod tečúcou vodou z vodovodu.



- Nečist'ite vodou, ak je pripojený adaptér na striedavý prúd.
- Nepoužívajte iný, len dodaný adaptér na striedavý prúd; používajte ho len na určený účel.

Taktiež v spojení s adaptérom na striedavý prúd nepoužívajte žiadny iný výrobok. (Pozrite stranu 275.)

- Nasledujúci symbol znamená, že na pripojenie elektrického prístroja k elektrickej sieti je potrebné používať odpojiteľnú napájaciu jednotku. Typ napájacej jednotky je uvedený pri symbole.

(S týmto prístrojom sa dodáva jedna z uvedených napájacích jednotiek.)





## Bezpečnostné opatrenia



Na zníženie rizika poranení, smrti, zasiahnutia elektrickým prúdom, požiaru a poškodenia majetku vždy dodržiavajte nasledujúce bezpečnostné opatrenia.

### Vysvetlenie symbolov

Nasledujúce symboly sa používajú na klasifikovanie a opis stupňa rizika, poranenia a poškodenia majetku v dôsledku nerešpektovania označení a nesprávneho používania.

	<b>NEBEZPEČENSTVO</b>	Označuje potenciálne riziko s dôsledkom vážneho poranenia alebo smrti.
	<b>VÝSTRAHA</b>	Označuje potenciálne riziko, ktorého dôsledkom môže byť vážne poranenie alebo smrť.
	<b>UPOZORNENIE</b>	Označuje riziko, ktorého dôsledkom môže byť menšie poranenie alebo poškodenie majetku.

Nasledujúce symboly sa používajú na klasifikovanie a opis typov pokynov, ktoré je nutné dodržiavať.

	Tento symbol sa používa na upozornenie používateľov na špecifický prevádzkový postup, ktorý sa nesmie vykonať.
	Tento symbol sa používa na upozornenie používateľov na špecifický prevádzkový postup, ktorý sa musí dodržiavať na bezpečné používanie jednotky.

## VÝSTRAHA

### ► Tento produkt

**Tento výrobok obsahuje zabudovanú nabíjateľnú batériu. Nevhadzujte do ohňa ani nevystavujte účinkom tepla.**

-  -V opačnom prípade môže dôjsť k prehrievaniu, zapáleniu alebo explózií.

### **Výrobok neupravujte ani neopravujte.**

-  -V opačnom prípade môže dôjsť k požiaru, zasiahnutiu elektrickým prúdom alebo poraneniu.
- O opravu požiadajte autorizované servisné stredisko (výmena batérie a pod.).

### **Výrobok nikdy nezoberajte, len pri jeho likvidácii.**

-  -V opačnom prípade môže dôjsť k požiaru, zasiahnutiu elektrickým prúdom alebo poraneniu.



## VÝSTRAHA

- V prípade výskytu nezrovnalosti alebo poruchy  
V prípade výskytu nezrovnalosti alebo poruchy okamžite prestaňte prístroj používať a odpojte adaptér.

- Opomenutím môže dôjsť k požiaru, k zasiahnutiu elektrickým prúdom alebo k poraneniu.

<Prípady nezrovnalostí alebo porúch>



• Hlavná jednotka alebo adaptér na striedavý prúd sú deformované alebo neštandardne horúce.

• Z hlavnej jednotky alebo z adaptéra na striedavý prúd cítiť zápach spálenia.

• Počas používania alebo nabíjania hlavnej jednotky alebo adaptéra na striedavý prúd počuť neštandardný zvuk.

- Okamžite požiadajte autorizované servisné stredisko o vykonanie kontroly alebo opravy.

► **Napájanie**

**Adaptér nepripájajte ani neodpájajte z elektrickej zásuvky mokrými rukami.**



- V opačnom prípade môže dôjsť k zasiahnutiu elektrickým prúdom alebo poraneniu.

Adaptér na striedavý prúd neponárajte do vody, ani ho vodou neumývajte.

Nepoužívajte adaptér na striedavý prúd nad alebo v blízkosti umývadla alebo vane napustenej vodou.

Prístroj nikdy nepoužívajte, ak je adaptér na striedavý prúd poškodený alebo ak elektrická zástrčka nie je pevne zasunutá v elektrickej zásuvke.



Nepoškodzujte kábel ani elektrickú zástrčku.

• Nepoškodzujte, neupravujte, nasilu neohýbajte, nenaťahujte kábel ani elektrickú zástrčku.

Taktiež na kábel nič ťažké neklad'te a zabráňte jeho skrúteniu alebo privretiu.

- V opačnom prípade môže dôjsť k zasiahnutiu elektrickým prúdom alebo k požiaru v dôsledku skratu.

**Výrobok nikdy nepoužívajte pri prekročení menovitých hodnôt elektrickej zásuvky alebo kabeláže.**



- Prekročenie menovitých hodnôt pripojením veľmi veľa zástrčiek k jednej elektrickej zásuvke môže spôsobiť požiar v dôsledku prehrievania.



## VÝSTRAHA

Uistite sa, že zariadenie je vždy pripojené k zdroju elektrickej energie so zhodným menovitým napätím uvedeným na adaptéri na striedavý prúd.



**Dôkladne zasuňte adaptér.**

- Opomenutím môže dôjsť k požiaru alebo k zasiahnutiu elektrickým prúdom.

**Počas čistenia vždy odpojte adaptér z elektrickej zásuvky.**



- Opomenutím môže dôjsť k zasiahnutiu elektrickým prúdom alebo poraneniu.

**Elektrickú zástrčku a zástrčku prístroja pravidelne čistite, aby sa zabránilo usádzaniu prachu.**



- Opomenutím môže dôjsť k požiaru kvôli chybe izolácie spôsobenej vlhkosťou.

→ Adaptér odpojte a utrite ho suchou tkaninou.

### ► Predchádzanie úrazom

**Neskladujte v dosahu detí a batoliat.**



**Nenechajte ich prístroj používať.**

- Vloženie častí alebo príslušenstva do úst môže spôsobiť nehodu alebo zranenie.

V prípade náhodného požitia oleja nevyvolávajte zvracanie, vypite veľké množstvo vody a kontaktujte lekára.



**Ak sa olej dostane do kontaktu s očami, okamžite vypláchnite tečúcou vodou a kontaktujte lekára.**

- V opačnom prípade môže dôjsť k fyzickým problémom.



## UPOZORNENIE

### ► Ochrana pokožky

**Nepritláčajte silno čepeľ k perám ani pokožke.**

Tento výrobok nepoužívajte na žiadny iný účel, len na strihanie brady a vlasov.



**Čepele neprikładajte priamo na uši ani nerovnú kožu (ako sú opuchliny, poranenia alebo škvrny).**

- V opačnom prípade môže dôjsť k poraneniu pokožky.



**Pred použitím skontrolujte, či čepele nie sú poškodené alebo deformované.**

- Opomenutím môže dôjsť k poraneniu pokožky.



## UPOZORNENIE

### ► Dodržiavajte nasledujúce opatrenia

**Nedovoľte, aby sa na elektrickú zástrčku alebo zástrčku prístroja prilepili kovové predmety alebo špina.**



- V opačnom prípade môže dôjsť k zasiahnutiu elektrickým prúdom alebo k požiaru v dôsledku skratu.

**Nevystavujte nárazom o iné predmety a zabráňte pádu.**



- V opačnom prípade môže dôjsť k poraneniu.

**Pri skladovaní kábel neovíjajte okolo adaptéra ani hlavnej časti.**



- V opačnom prípade môže dôjsť v dôsledku namáhania k zlomeniu vodiča kábla, čo môže spôsobiť požiar, ktorého príčinou je skrat.

**Ak prístroj nepoužívate, odpojte adaptér z elektrickej zásuvky.**



- Opomenutím môže dôjsť k zasiahnutiu elektrickým prúdom alebo k požiaru v dôsledku zvodu elektrického prúdu cez poškodenú izoláciu.

**Adaptér alebo zástrčku prístroja odpojte tak, že pridržíte za adaptér alebo zástrčku, nie za kábel.**



- Opomenutím môže dôjsť k zasiahnutiu elektrickým prúdom alebo poraneniu.

Manipulácia s vybratou batériou počas likvidácie



## NEBEZPEČENSTVO

**Nabíjateľná batéria je určená výlučne na použitie s týmto prístrojom. Batériu nepoužívajte v iných výrobkoch.**

**Batériu po vybratí z výrobku nenabíjajte. Nevhadzujte ju do ohňa ani ju nevystavujte účinkom tepla.**

**Batériu nespájajte, nerozoberajte, ani ju neupravujte.**



**Zabráňte vzájomnému spojeniu kladnej a zápornej koncovky batérie kovovými predmetmi.**

**Neprenášajte ani neskladujte batériu spolu s bižutériou, ako sú retiazky či spony do vlasov.**

**Nikdy neodlupujte tubus.**

- V opačnom prípade môže dôjsť k prehrievaniu, zapáleniu alebo explózií.



## NEBEZPEČENSTVO

**Batéria obsahuje alkalickú tekutinu. Ak príde do kontaktu s očami, oči si nešúchajte a dôkladne ich vypláchnite čistou vodou, napríklad vodou z vodovodu.**

- V opačnom prípade môže dôjsť k strate zraku.
- Okamžite sa poraďte s lekárom.



## VÝSTRAHA

**Po vybratí nabijateľnú batériu nenechávajte v dosahu detí a batoliat.**



- Batéria v prípade náhodného požitia ohrozí zdravie.
- Ak k tomu dôjde, okamžite sa poraďte s lekárom.



**Batéria obsahuje alkalickú tekutinu. Ak príde do kontaktu s kožou alebo odevom, vykonajte opláchnutie čistou vodou, napríklad vodou z vodovodu.**

- Opomenutím môže dôjsť k poraneniu pokožky.

## Dôležité informácie

- Pred používaním nástavca skontrolujte jeho správne nainštalovanie. Nedodržanie môže mať za následok veľmi krátku dĺžku strihania vlasov.
- Spotrebič nemožno používať na strihanie zvierat.
- Pred a po každom použití nakvapajte olej na miesta označené šipkami. (Pozrite stranu 283.)  
Opomenutie naniesť olej môže spôsobiť nasledujúce problémy.
  - Čepeľ sa otupila.
  - Kratší prevádzkový čas.
  - Hlasnejší zvuk.
- Po použití skladujte hlavnú časť na mieste s nízkou vlhkosťou. V opačnom prípade môže kondenzácia alebo korózia spôsobiť poškodenie.
- Počas používania a/alebo nabíjania sa môže zastrešovač zohrievať. To však neznamená poruchu.
- Prístroj správne nabíjate podľa tohto návodu na obsluhu. (Pozrite si stranu 276 "Nabíjanie".)
- Tento prístroj obsahuje batériu, ktorú môžu vymeniť len kvalifikované osoby. Podrobnosti o oprave získate v autorizovanom servisnom stredisku.



## Popis jednotlivých častí

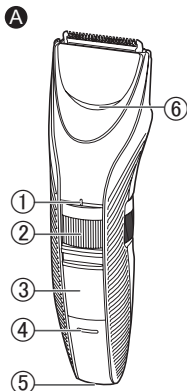

### A Hlavná časť

- ① Značka dĺžky strihania
- ② Otočný prepínač (ovládanie nastavenia výšky)
- ③ Hlavný vypínač [O/I]
- ④ Kontrolka nabíjania (➔)
- ⑤ Vstup pre zástrčku
- ⑥ Vtok vody

### B Čepeľ

**ER-GC71**

**ER-GC63/ER-GC53**

- ⑦ Čistiaca páčka
- ⑧ Pohyblivá čepeľ

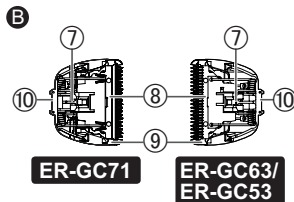

**ER-GC71/  
ER-GC63**

⑨ Nepohyblivá čepeľ

⑩ Západka čepele

### C Hrebeňový nástavec [A]

(1 mm až 10 mm)

### D Hrebeňový nástavec [B]

**ER-GC71/ER-GC63**

(11 mm až 20 mm)

### E Adaptér na striedavý prúd

(RE9-49/RE9-52/RE9-86)

• Tvar adaptéra na striedavý prúd sa líši v závislosti na oblasti predaja.

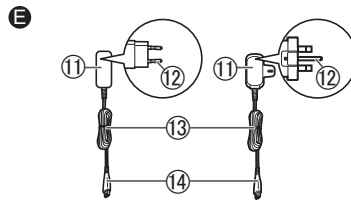

### F



### G



### H



**ER-GC71**

• S týmto prístrojom sa dodáva jedna z uvedených napájacích jednotiek.

- ① Adaptér
- ② Elektrická zástrčka
- ③ Kábel
- ④ Zástrčka prístroja

Príslušenstvo

**F Čistiaca kefka**

**G Olej**

**H Vrečko **ER-GC71****

## Príprava

### Nabíjanie

- Strihací strojček vypnite.

**1 Pripojte zástrčku sieťového prívodu do prístrojovej zásuvky.**

**2 Adaptér zapojte do sieťovej zásuvky.**

- Nabíjanie sa skončí po asi 8 hodinách.
- Skontrolujte, že kontrolka nabíjania (→) svieti.

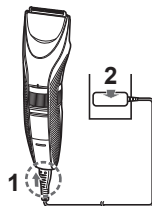

**3 Po ukončení nabíjania adaptér odpojte.**

(kvôli bezpečnosti a zníženiu spotreby elektrickej energie)  
Kontrolka nabíjania (→) bude aj po nabití naďalej svietiť. Žiadne označenie neindikuje, že "nabíjanie sa skončilo".

### Poznámky

- Ak batériu necháte nabíjať, jej výkon nebude ovplyvnený.
- Ak počas nabíjania počuť z rádia alebo iných zariadení zvuk praskania, strihací strojček nabíjajte pomocou inej zásuvky v domácnosti.
- Ak prístroj nebudete 6 a viac mesiacov používať, batéria sa oslabí (unikanie tekutiny z batérie a pod.). Batériu úplne nabite raz za 6 mesiacov.
- Pri prvom nabíjaní zastrihávača alebo ak ste ho nepoužívali viac ako 6 mesiacov, sa môže čas nabíjania zmeniť, alebo sa kontrolka na hlavnej časti nemusí na niekoľko minút rozsvietiť. V takom prípade ho nabíjajte viac ako 16 hodín.
- Odporúčaná teplota na nabíjanie je 0 °C – 35 °C. Výkon batérie sa môže pri nabíjaní mimo odporúčanej teploty znížiť.
- Pri plnom dobíí možno prístroj používať cca 40 minút. (Ak sa používa pri teplote 20 °C až 30 °C.) Prevádzkový čas sa môže líšiť v závislosti na frekvencii používania, spôsobe používania a okolitej teplote.
- Batériu môžete nabiť pred jej úplným vybitím. No batériu odporúčame nabiť až po jej úplnom vybití. Životnosť batérie značne závisí od určitých faktorov, ako napríklad od spôsobu jej používania a skladovania.

## Prevádzka na striedavý prúd

Ak pripojíte adaptér na striedavý prúd ku strihaciemu strojčeku rovnakým spôsobom ako pri nabíjaní a zapnete napájanie, môžete ho používať.

- Ak je zostávajúca kapacita batérie veľmi nízka, čepele sa môžu pohybovať pomaly alebo sa zastavia, aj ak je prístroj napájaný striedavým prúdom. V tomto prípade nechajte batériu 3 minúty alebo dlhšie nabíjať.
- Batéria sa vybije aj pri napájaní striedavým prúdom.

## Používanie strihača

- Strihací strojček vypnite.
- Olej naneste pred a po každom použití strihača. (Pozrite stranu 283.)
- Prístroj nemusí pri teplote približne 0 °C a menej fungovať.

### 1 Nasadte požadovaný hrebeňový nástavec a nastavte požadovanú dĺžku strihania. (Pozrite si strany 277 a 278.)

- Môže sa používať aj bez hrebeňového nástavca. (Dĺžka strihania: približne 0,5 mm)

### 2 Zastrihávač zapnete posunutím hlavného vypínača na hlavnej časti do polohy “ | ”.

Strihanie vlasov



(Pozrite si strany 278 a 280.)

Strihanie brady



(Pozrite stranu 280.)

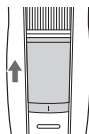

## Demontáž a namontovanie hrebeňových nástavcov

- Dávajte pozor, aby ste si pri demontáži alebo montáži nástavca neporanili čepeľou ruky.

### Demontáž hrebeňového nástavca

Hlavnú časť pevne podržte a odpojte hrebeňový nástavec z hlavnej časti.



### Nasadenie hrebeňového nástavca

Nasadte hrebeňový nástavec na hlavnú časť, až kým nebudete počuť zacvaknutie.

- Ak hrebeňový nástavec nie je nasadený správne, môže sa posunúť a zastrihávať počas používania omnoho viac.

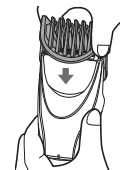

## Ako nastaviť dĺžku strihu

- Strihací strojček vypnite.

Otáčajte otočným prepínačom a nastavte značku dĺžky strihania (a) na požadovanú dĺžku.

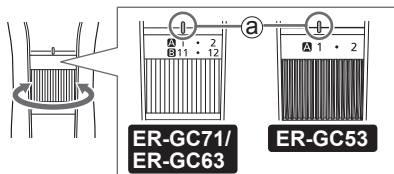

### ► Hrebeňový nástavec [A]

Dĺžka strihania (približne):  
1 mm až 10 mm

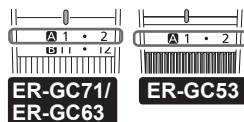

Ukazovateľ	1	•	2	•	3	•	4	•	5	•
Dĺžka strihania (mm) (približne)	1	1,5	2	2,5	3	3,5	4	4,5	5	5,5

Ukazovateľ	6	•	7	•	8	•	9	•	10
Dĺžka strihania (mm) (približne)	6	6,5	7	7,5	8	8,5	9	9,5	10



### ► Hrebeňový nástavec [B]

**ER-GC71/ER-GC63**

Dĺžka strihania (približne):  
11 mm až 20 mm

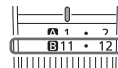

Ukazovateľ	11	•	12	•	13	•	14	•	15	•
Dĺžka strihania (mm) (približne)	11	11,5	12	12,5	13	13,5	14	14,5	15	15,5

Ukazovateľ	16	•	17	•	18	•	19	•	20
Dĺžka strihania (mm) (približne)	16	16,5	17	17,5	18	18,5	19	19,5	20

### Poznámky

- Skutočná dĺžka vlasov bude o niečo dlhšia, než je nastavená dĺžka.
- Nastavenie 10,5 mm nie je možné.
- Môže sa používať aj bez hrebeňového nástavca. (Dĺžka strihania: približne 0,5 mm)

### Strihanie vlasov

- Nepoužívajte na mokré vlasy. Mokrú vlasov môžu priľnúť k pokožke alebo môže vytvárať zhluky chlpkov a sťažovať strihanie.
- Na zachovanie ostroti odstraňujte medzi strihaniami odstrihnuté vlasy.
- Pred strihaním učešte vlasy hrebeňom.

### Úprava dĺžky okolo uší a po stranách

Držiak zastrihávač s hlavným vypínačom v polohe smerom von strihajte okolo uší a po stranách miernym zdvíhaním konca hrebeňového nástavca od línie vlasov.

- Ucho si pridržite jednou rukou a vlasy ostrihajte.



### Ako zarovnať dĺžku na línii krku a na zadnej strane hlavy

Držiak zastrihávač s hlavným vypínačom v polohe smerom von strihajte od línie krku po zadnú časť hlavy miernym zdvíhaním konca hrebeňového nástavca od línie vlasov.

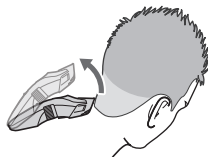

### Úprava bokombrady

#### Bez hrebeňového nástavca

Bokombrady upravíte tak, že uchopíte zastrihávač s hlavným vypínačom v polohe dolu, čepeľ priložíte k bokombrade v uhle 90° a posúvajte zastrihávač zhora nadol po pokožke.

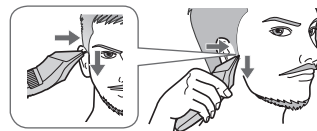

### Strihanie jemných vlasov okolo línie krku

#### Bez hrebeňového nástavca

Držiak zastrihávač s hlavným vypínačom v polohe dolu priložte čepeľ kolmo na oblasť s jemnými chĺpkami a posúvajte zastrihávač smerom nadol po pokožke.

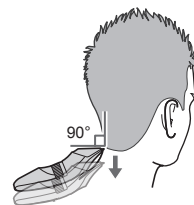

## Strihanie na rovnakú dĺžku

Držiak zastrihávač s hlavným vypínačom smerujúcim von strihajte pomaly a krížom prechádzajte z rôznych smerov, aby ste nevynechali žiadne miesta.

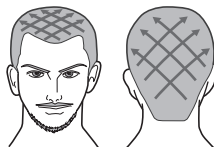

### Poznámky

- Odporúčame, aby ste o strihanie okolo svojich uší a línie krku niekoho požiadali.
- V prípade veľmi dlhých chĺpkov sa nemusí podariť dosiahnuť požadované výsledky. V tomto prípade ostrihajte chĺpky na dĺžku asi 2 cm a potom použite zastrihávač.

## Strihanie brady

- Nepoužívajte s holiacimi penami alebo ak je brada mokrá. Mokrú bradu môže priľnúť k pokožke alebo môže vytvárať zhľuky chĺpkov a sťažovať strihanie.
- Pred strihaním učešte bradu hrebeňom.

## Strihanie na rovnakú dĺžku

Držiak zastrihávač s hlavným vypínačom smerujúcim von, čepeľ priložte k pokožke a strihajte bradu pohybom zastrihávača proti smeru rastu brady.

- Pri strihaní brady veľkého objemu sa môžu v hrebeňovom nástavci nazhromaždiť zostrihané chĺpky, preto po každom použití zostrihané chĺpky z nástavca vysypte.

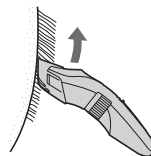

## Strihanie jemných chĺpkov

### Bez hrebeňového nástavca

Zastrihávač držte tak, aby hlavný vypínač smeroval von a strihajte priložením čepele k pokožke.

- Zastrihávač nedokáže strihať chĺpky na dĺžku kratšiu než 0,5 mm.

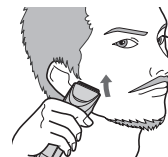

## Údržba

- Strihací strojček a čepeľ vyčistíte po každom použití. (Ak ho neočistíte, pohyb nebude plynulý a ostrosť sa zhorší.)
- Strihací strojček vypnite.
- Odpojte zastrihávač od adaptéra na striedavý prúd.
- Nepoužívajte riedidlo, benzín, alkohol, ani iné chemikálie. V opačnom prípade môže dôjsť k poruche, prasknutiu alebo k zmene farby hlavnej časti. Hlavnú časť čistíte len mäkkou tkaninou slabou navlhčenou vo vode z vodovodnej siete alebo vo vode z vodovodnej siete s pridaním saponátu.

## Čistenie vodou

### Hlavná časť, čepeľ a hrebeňový nástavec

#### Na odstránenie jemných nečistôt

1. Odpojte hrebeňový nástavec a zapnite zastrihávač.
2. Nechajte vodu tiecť cez vtok vody na prednej strane hlavnej časti, dôkladne prepláchnite asi 20 sekúnd a potom zastrihávač vypnite.

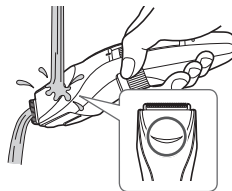

#### Odstránenie silného znečistenia

1. Odpojte hrebeňový nástavec a vyberte čepeľ.
2. Zastrihávač, čepeľ a hrebeňové nástavce vyčistíte pod tečúcou vodou.

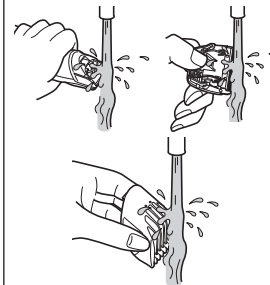

- Zvyšnú vodu zo zariadenia vytraste.
- Pri vytriasaní vody dávajte pozor, aby ste hlavnou časťou nenarazili do umývadla ani iného predmetu. V opačnom prípade môže dôjsť k poruche.

3. Vodu utrite utierkou a nechajte vyschnúť.

- Pokiaľ ostrie demontujete, dôjde k rýchlejšiemu vyschnutiu.

4. Po vyschnutí naneste na čepele olej.

(Pozrite stranu 283.)

5. Na hlavnú časť nasadíte čepeľ a nástavec.

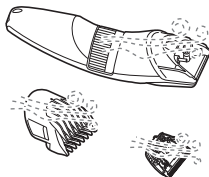

## Čistenie kefkou

### Hlavná časť a čepeľ

- Vyberte čepeľ. (Pozrite si túto stranu.)

1. Odstráňte kefkou zvyšky vlasov z hlavného telesa a okolo čepeľí.

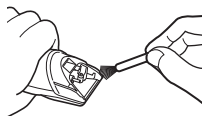

2. Kefkou odstráňte vlasy z okraja čepele.

3. Odstráňte kefkou vlasy medzi nepohyblivou a pohyblivou čepeľou stlačením páčky čistenia (a), čím sa nadvihne pohyblivá čepeľ.

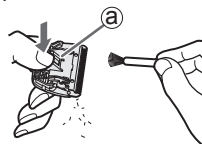

4. Na čepele naneste olej. (Pozrite stranu 283.)

5. Na hlavnú časť nasadíte čepeľ a nástavec.

## Vyberanie a nasadzovanie čepele

### Vyberanie čepele

Strihač držte tak, aby prepínač smeroval nahor a palcom vysuňte čepeľ, pričom druhou rukou ju zachytíte.

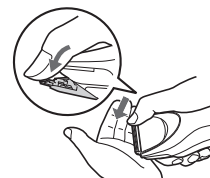

### Nasadzovanie čepele

Západku čepele (B) zasuňte do miesta montovania čepele (A) na zastrihávači a zatlačte, kým nebudete počuť zacvaknutie.

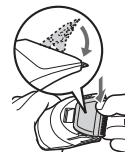
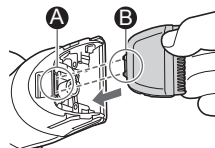



## Mazanie

- Olej naneste pred a po každom použití strihača.
- Strihací strojček vypnite.

- 1 Vyberte čepeľ.
- 2 Na všetky označené body naneste kvapku oleja.
- 3 Čepeľ namontujte na hlavnú časť, zapnite napájanie a nechajte asi 5 sekúnd bežať.

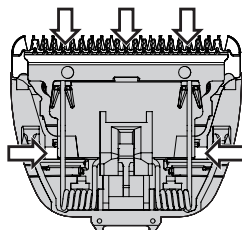

ER-GC71

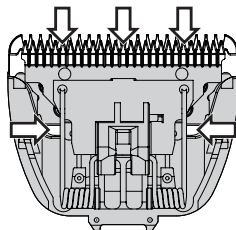

ER-GC63/ER-GC53

## ► Náhradné diely

Náhradné diely zakúpite u predajcu alebo v servisnom stredisku.

Náhradné diely pre ER-GC71/ ER-GC63/ER-GC53	Čepeľ	ER-GC71:WER9615 ER-GC63/ ER-GC53:WER9605
	Olej	WES003

- Okrem určenej čepele nepoužívajte žiadnu inú čepeľ, pretože môže dôjsť k poruche činnosti.
- Odporúčame používať olej Panasonic WES003.

## Riešenie problémov

Vykonajte nasledujúce činnosti.

Ak problém nemožno vyriešiť, kontaktujte predajňu, kde ste jednotku zakúpili alebo o opravu požiadajte servisné stredisko autorizované spoločnosťou Panasonic.

Problém	Činnosť
Čepeľ nebola správne vyčistená.	► Ak je zastrihávač veľmi znečistený, demontujte čepeľ a umyte ho vodou. (Pozrite stranu 281.)
Vydáva hlasný zvuk.	► Skontrolujte správne namontovanie čepele.

Problém	Činnosť
Zastrihávač sa otupil.	<ul style="list-style-type: none"> <li>▶ Čepel' vymeňte. (Pozrite stranu 282.)</li> <li>▶ Vyčistite čepel' a naneste olej. (Pozrite si strany 281 až 283.)</li> </ul>
Zastrihávač prestal fungovať.	<p>Zastrihávač nabite.</p> <ul style="list-style-type: none"> <li>▶ Alebo ho môžete použiť s napájaním zo siete. (Pozrite si strany 276 a 277.)</li> </ul> <p>Nechajte batériu nepretržite asi 16 hodín nabíjať, aby sa oživila.</p> <p>Ak aj po nabití zostáva len niekoľko použítí, batéria je na konci svojej životnosti. (Vzhľadom na zhoršenie stavu na konci životnosti batérie môže z nej unikať kvapalina.)</p> <p>Spojte sa s autorizovaným servisným centrom a požiadajte o opravu.</p>
Prevádzkový čas je krátky.	
Zastrihávač nemožno nabíjať.	<ul style="list-style-type: none"> <li>▶ Zatlačte zástrčku prístroja do hlavnej časti na doraz a uistite sa, že svieti kontrolka nabíjania (→).</li> <li>▶ Nabite pri odporúčanom rozsahu teplôt na nabíjanie 0 °C až 35 °C.</li> </ul>

Problém	Činnosť
Aj po nabití možno zastrihávač používať len asi 10 minút.	<ul style="list-style-type: none"> <li>▶ Výmenu batérie zverte autorizovanému servisnému stredisku.</li> </ul>

## Životnosť čepelí

Životnosť čepelí sa mení v závislosti od frekvencie a dĺžky používania zastrihávača.

Napríklad, životnosť čepele je približne 2 roky pri používaní zastrihávača 20 minút dvakrát za mesiac. Čepele vymeňte, ak sa účinnosť strihania aj napriek správnej údržbe výrazne zníži.

## Životnosť batérie

Životnosť batérie sa líši v závislosti od frekvencie a dĺžky používania. Ak sa batéria nabíja raz za mesiac, jej prevádzková životnosť bude približne 3 roky. Ak sa prevádzkový čas značne skráti aj po úplnom nabití, životnosť batérie sa skončila.

## Výmena zabudovanej nabíjateľnej batérie

**Pred zneškodnením strihača z neho vyberte zabudovanú nabíjateľnú batériu.**

Batériu bezpečným spôsobom zlikvidujte.

Zabezpečte, aby bola batéria zneškodnená na úradne ustanovenom mieste, ak také existuje.

Tento obrázok sa smie používať len pri likvidácii zastrihávača a nesmie sa používať na jeho opravu. Ak zastrihávač svojpomocne rozoberiete, nebude viac vodotesný, čo môže mať za následok jeho poruchu.

- Odpojte zastrihávač od adaptéra na striedavý prúd.
- Posunutím hlavného vypínača prístroj zapnite a potom nechajte bežať, kým sa batéria celkom nevybije.
- Batériu vydvihnite a vyberte vykonaním krokov ① až ⑭.
- Dávajte pozor, aby ste neskratovali kladnú a zápornú koncovku vybratej batérie, a koncovky odizolujte tak, že na ne aplikujete pásky.

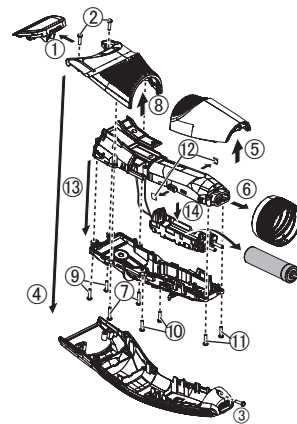

### Informácie o ochrane životného prostredia a recyklovaní materiálu

Tento strihač obsahuje nikel-kovovo hydridovú batériu.

Zabezpečte, aby bola batéria zneškodnená na úradne ustanovenom mieste, ak také existuje.

## Technické údaje

Zdroj napájania	Pozrite štítok na adaptéri na striedavý prúd. (Automatický prevod napätia)
Napätie motora	1,2 V---
Čas nabíjania	Približne 8 hodín
Hluková hladina	60 dB (A) pri 1 pW)

Tento výrobok je určený iba na používanie v domácnosti.

## Likvidácia opotrebovaných zariadení a batérií Len pre Európsku úniu a krajiny so systémom recyklácie



Tieto symboly uvádzané na výrobkoch, balení a/alebo v sprievodnej dokumentácii informujú o tom, že opotrebované elektrické a elektronické výrobky a batérie sa nesmú likvidovať ako bežný domový odpad.

V záujme zabezpečenia správneho spôsobu likvidácie, spracovania a recyklácie odovzdajte opotrebované výrobky a batérie na špecializovanom zbernom mieste v súlade s platnou legislatívou.

Správnym spôsobom likvidácie týchto výrobkov a batérií prispějete k zachovaniu cenných zdrojov a predídete prípadným negatívnym dopadom na ľudské zdravie a životné prostredie.

Podrobnejšie informácie o zbere a recyklácii vám poskytnú miestne úrady. Pri nesprávnej likvidácii tohto druhu odpadu môžu byť v súlade s platnou legislatívou udelené pokuty.

### **Poznámka týkajúca sa symbolu batérie (spodný symbol)**

Tento symbol môže byť použitý spolu so symbolom chemickej značky. V takom prípade vyhovuje požiadavke stanovenej Smernicou týkajúcou sa príslušnej chemikálie.



# Panasonic

Használati utasítás

(Háztartási használatra) Váltóáramú/újratölthető hajnyíró

Típuszám ER-GC71/ER-GC63/ER-GC53

## Tartalomjegyzék

<b>Biztonsági előírások .....</b>	<b>290</b>	<b>Hibaelhárítás .....</b>	<b>303</b>
<b>Fontos tudnivalók.....</b>	<b>294</b>	<b>A vágókés élettartama .....</b>	<b>304</b>
<b>Az alkatrészek azonosítása .....</b>	<b>295</b>	<b>Akkumulátor élettartam .....</b>	<b>305</b>
<b>Előkészületek.....</b>	<b>296</b>	<b>A beépített feltölthető akkumulátor eltávolítása.....</b>	<b>305</b>
<b>A hajnyíró használata.....</b>	<b>297</b>	<b>Műszaki adatok.....</b>	<b>306</b>
<b>Karbantartás .....</b>	<b>301</b>		

Köszönjük, hogy megvásárolta ezt a Panasonic terméket.

**A készülék használata előtt olvassa végig ezt a használati utasítást, és tegye el, mert később szüksége lehet rá.**

## Figyelem

- A készüléket 8 éven aluli gyermekek, csökkent fizikai, érzékelési és szellemi képességekkel rendelkező, valamint az efféle készülékek használatában járatlan személyek csak felügyelet mellett, vagy a kész lék biztonságos használatának és a használattal járó veszélyek ismertetése után használhatják. Gyermekek ne játsszanak a készülékekkel. A tisztítást és a karbantartást ne végezze a gyermek felügyelet nélkül.
- A tápkábelt nem lehet kicserélni. Ha a kábel megsérült, a hálózati adaptert le kell selejtezni.
- A következő jelzés azt mutatja, hogy az eszköz csap alatt tisztítható.



- Ne tisztítsa vízzel, miközben a hálózati adapter csatlakoztatva van.

- Ne használjon a mellékelttől eltérő hálózati adaptert semmilyen céllal.  
Továbbá ne használjon semmilyen más eszközt a hálózati adapterrel. (Lásd 295. oldal.)
- Az alábbi szimbólum azt jelzi, hogy egy különleges leválasztható tápegység szükséges a készülék hálózati áramhoz való csatlakoztatásához. A tápegység referenciatípusa a szimbólum közelében van feltüntetve.  
(Az egyik megadott tápegységgel van a készülék ellátva.)





## Biztonsági előírások



A sérülések, a haláleset, az áramütés, a tűzveszély, és a vagyont érintő károk kockázatának csökkentése érdekében mindig kövesse az alábbi biztonsági óvintézkedéseket.

### A szimbólumok jelentése

A következő szimbólumokkal osztályozzuk és írjuk le a jelölés figyelmen kívül hagyása és a nem megfelelő használat okozta veszély, a sérülés és a vagyoni kár mértékét.

 <b>VESZÉLY</b>	Súlyos sérülést vagy halált okozó veszélyt jelöl.
 <b>FIGYELEM</b>	Súlyos sérülést vagy halált okozó lehetséges veszélyt jelöl.
 <b>VIGYÁZAT</b>	Olyan veszélyre hívja fel a figyelmet, amely kisebb sérülést, valamint anyagi kárt okozhat.

A következő szimbólumokat használjuk a betartandó utasítások osztályozására és leírására.

	Ezt a szimbólumot használjuk, hogy a felhasználót olyan specifikus működtetési eljárásra figyelmeztessük, amelyet nem szabad végrehajtani.
	Ezt a szimbólumot használjuk, hogy figyelmeztessük a felhasználókat olyan specifikus működtetési eljárásra, amelyet követni kell a készülék biztonságos működtetéséhez.

## FIGYELEM

### ► Ez a termék

**Ez a termék beépített tölthető akkumulátorral rendelkezik. Ne dobja tűzbe vagy hóforrásba.**

 - Ez túlmelegedést, öngyulladást vagy robbanást okozhat.

**Ne alakítsa át és ne javítsa a készüléket.**

 - Ez tüzet, elektromos áramütést vagy sérülést okozhat.  
A javításhoz (akkumulátorcseréhez stb.) vegye fel a kapcsolatot egy hivatalos szervizzel.

**Soha ne szerelje szét, kivéve, ha leselejtezi a terméket.**

 - Ez tüzet, elektromos áramütést vagy sérülést okozhat.





## FIGYELEM

► **Rendellenesség vagy hibás működés esetén**  
Azonnal hagyja abba a használatot és húzza ki az adaptert rendellenes működés vagy hiba esetén.

- Ellenkező esetben fennáll a tűz, az áramütés vagy sérülés veszélye.

<Rendellenes, vagy hibás működés>

- **A főegység vagy az hálózati adapter deformálódott vagy rendellenesen forró.**
- **A főegység vagy a hálózati adapter égett szagú.**
- **A hálózati adapter vagy a főegység használata vagy töltése közben rendellenes hang hallható.**
- Azonnal kérjen vizsgálatot vagy javítást egy hivatalos szervizben.

► **Áramellátás**

**Soha ne csatlakoztassa és ne húzza ki vizes kézzel az adaptert.**

- Ez elektromos áramütést vagy sérülést okozhat.

Ne merítse a hálózati adaptert vízbe, és ne mossa meg vízzel.

Ne helyezze a hálózati adaptert vízzel feltöltött mosdó vagy fürdőkád fölé illetve közelébe.

Soha ne használja a készüléket, ha a hálózati adapter sérült, vagy ha a hálózati dugó laza a fali aljzatban.



Ügyeljen arra, hogy ne károsodjon a vezeték és a csatlakozódugó.

• Ne rongálja meg, ne alakítsa át, ne hajlítsa és ne húzza erősen a vezetéket és a csatlakozódugót.

Továbbá, ne tegyen nehéz tárgyat a vezetékre, ne csavarja meg és ne is csipje be azt.

- Ezzel elektromos áramütést, vagy a rövidzár miatt tüzet okozhat.

**Ne használja, ha túllépi a fali aljzat vagy a vezetékek maximális terhelhetőségét.**



- Ha túl sok csatlakozódugó csatlakoztatásával túllépi a fali aljzat terhelhetőségét, akkor a túlmelegedés miatt tüzet okozhat.

**Minden esetben győződjön meg arról, hogy a készülék az hálózati adapteren feltüntetett névleges feszültségértékének megfelelő**



**elektromos tápforrásra csatlakozik.**

**Teljesen dugja be az adaptert.**

- Ellenkező esetben fennáll az áramütés veszélye.



## FIGYELEM



**Tisztításkor mindig húzza ki az adaptert a hálózati aljzattól.**

- Ellenkező esetben fennáll az áramütés vagy sérülés veszélye.

**A porlerakódás elkerülése érdekében rendszeresen tisztítsa meg a csatlakozódugót és a készülék csatlakozóját.**



- Ennek elmulasztása a nedvesség okozta szigetelési hiba miatt tüzet okozhat.

- Húzza ki az adaptert és törölje le egy száraz kendővel.

**► Balesetek megelőzése**

**Ne tárolja olyan helyen, ahol csecsemők vagy gyermekek elérhetik. Ne engedje, hogy használják a készüléket.**



- A készülék alkatrészeinek vagy tartozékainak szája vétele balesetet vagy sérülést okozhat.

**Az olaj véletlen lenyelése esetén ne próbálkozzon hánytatással, hanem igyon nagy mennyiségű vizet és forduljon orvoshoz.**



**Ha az olaj szembe kerül, azonnal mossa ki folyó vízzel, és forduljon orvoshoz.**

- Ennek elmulasztása fizikai sérülést okozhat.



## VIGYÁZAT

**► A bőr védelme**

**Ne nyomja a kést erősen az ajkához vagy a bőréhez.**

**Ne használja ezt a terméket más célra, csak szakáll és haj nyírására.**



**Ne használja közvetlenül a vágókéseket a füleken vagy ráncos bőrön (mint például duzzanatok, sérülések vagy bőrhibák).**

- Egyéb esetben megsérülhet a bőr.



**Használat előtt ellenőrizze, hogy a vágókések nem sérültek, vagy deformálódtak!**

- Ellenkező esetben megsérülhet a bőr.

**► Vegye figyelembe az alábbi óvintézkedéseket**

**Ne hagyja, hogy fémtárgyak, vagy szennyeződés ragadjon a csatlakozódugóra vagy a készülék csatlakozójára.**



- Ezzel elektromos áramütést, vagy a rövidzár miatt tüzet okozhat.



**Vigyázzon, nehogy a készülék leessen vagy nekiütődjön valaminek!**

- Sérüléseket szenvedhet.



**Ne csavarja tároláskor az adapter és a főegység köre a tápkábelt.**

- Ha ezt teszi, a terhelés miatt a vezeték megtörhet, és a rövidzár tüzet okozhat.



## VIGYÁZAT

**Amikor nem használja a készüléket, húzza ki az adaptert a fali aljzatból.**



- Ellenkező esetben a szigetelés elhasználódása miatt fellépő elektromos szivárgás miatt elektromos áramütés vagy tűz veszélye áll fenn.

**Az adapter vagy a készülék csatlakozóját azok megfogásával húzza ki, és ne a vezetéknél fogva.**



- Ellenkező esetben fennáll az áramütés vagy sérülés veszélye.

**Az eltávolított akkumulátor kezelése selejtezéskor**



## VESZÉLY

**Az akkumulátor kizárólag ehhez a hajnyíróhoz használható. Ne használja az akkumulátort más termékekhez.**

**Ne töltsé az akkumulátort, miután eltávolította termékünkéből.**

**Ne dobja tűzbe és ne tegye ki hőnek.**

**Ne forrassza, ne szedje szét, illetve ne alakítsa át az akkumulátort.**



**Ügyeljen arra, hogy az akkumulátor negatív és pozitív pólusa ne kerüljön egymással kapcsolatba fémtárgyakon keresztül.**

**Ne szállítsa vagy tárolja az akkumulátort fém ékszerekkel együtt, mint például nyakláncok vagy hajtűk.**

**Soha ne távolítsa el a cső burkolatát.**

- Ez túlmelegedést, öngyulladás vagy robbanást okozhat.



## VESZÉLY

**Az akkumulátor lúgos folyadékot tartalmaz. Ha szembe kerül, ne dörzsölje a szemét, hanem alaposan öblítse ki tiszta vízzel, például csapvízzel.**



- Ennek elmulasztása esetén fennáll a látása elvesztésének veszélye.  
→ Azonnal forduljon orvoshoz.



## FIGYELEM

**Miután eltávolította az akkumulátort, tartsa távol azt a gyermekektől és csecsemőktől.**



- Az akkumulátor sérülést okozhat, ha azt véletlenül lenyeli valaki.  
→ Amennyiben ez megtörténne, azonnal értesítsen egy orvost.

**Az akkumulátor lúgos folyadékot tartalmaz. Ha a bőrre vagy a ruházatra kerül, alaposan öblítse le tiszta vízzel, például csapvízzel.**  
- Ellenkező esetben megsérülhet a bőr.



## Fontos tudnivalók

- Toldalék használata előtt ellenőrizze, hogy megfelelően illesztette-e. Ellenkező esetben előfordulhat, hogy túl rövidre nyírja a haját.
- A készüléket nem szabad állapotokon alkalmazni.
- Használat előtt és után olajozza meg a nyíllal jelölt helyeket. (Lásd 303. oldal.)  
Az olajozás elmulasztása a következő problémákat okozhatja.
  - A kés élettenné vált.
  - Rövidebb használati idő.
  - Zajos működés.
- A főegységet használat után alacsony páratartalmú helyen tárolja. Ennek elmulasztása hibás működéshez vezethet a pára lecsapódása vagy a készülék rozsdásodása miatt.
- A hajnyíró működés és/vagy töltés közben felmelegedhet. Ez normális.
- A használati útmutatónak megfelelően végezze a készülék töltését. (Lásd 296. oldal, „Feltöltés”.)
- Csak szakember által cserélhető akkumulátort tartalmaz a készülék. A javításra vonatkozó részletekért egy hivatalos szervizzel vegye fel a kapcsolatot.

## Az alkatrészek azonosítása

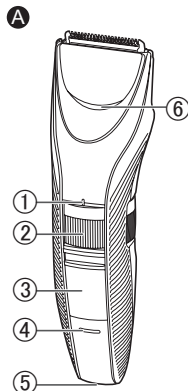

### A Készüléktest

- ① Nyírési hosszjelző
- ② Tárca (vágási hossz beállítása)
- ③ Üzemkapcsoló [O/I]
- ④ Töltésjelző lámpa (→)
- ⑤ Csatlakozóaljzat
- ⑥ Vízeömlő

### B Vágókés

**ER-GC71**

**ER-GC63/ER-GC53**

- ⑦ Tisztítási kioldókar
- ⑧ Mozgó-vágókés

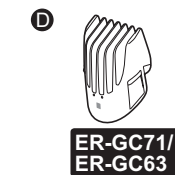
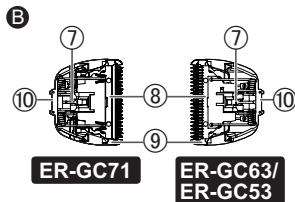

**ER-GC71/  
ER-GC63**

### ⑨ Rögzített vágókés

⑩ Rögzítőhurok

### C Fésűtoldalék [A]

(1 mm - 10 mm)

### D Fésűtoldalék [B]

**ER-GC71/ER-GC63**

(11 mm - 20 mm)

### E Hálózati adapter

(RE9-49/RE9-52/RE9-86)

- A hálózati adapter alakja országonként eltérő.
- Az egyik megadott tápegységgel van a készülék ellátva.

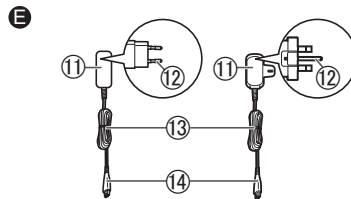

### ⑪ Adapter

⑫ Csatlakozódugó

⑬ Vezeték

⑭ A készülék csatlakozója

Tartozékok

**F Tisztítókefe**

**G Olaj**

**H Tárolótáska **ER-GC71****

## Előkészületek

### Feltöltés

- Győződjön meg róla, hogy a hajnyíró ki van kapcsolva.

**1 Csatlakoztassa az adapter vezeték csatlakozódugóját a készülék aljzatába.**

**2 Csatlakoztassa az adaptert a hálózati aljzatba!**

- A töltés kb. 8 óra után fejeződik be.
- Ellenőrizze, hogy a töltésjelző lámpa (➔) világít-e.

**3 A töltés befejeződése után válassza le az adaptert.**

(a biztonságos használatért és az energiafogyasztás csökkentéséért)  
A töltésjelző lámpa (➔) folyamatosan világít a töltés befejezése után. Nincs külön jelzés arra, hogy a „töltés befejeződött”.

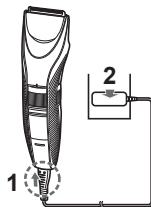

### Megjegyzések

- Nem befolyásolja az akkumulátor teljesítményét, ha az akkumulátort a töltőn hagyja.
- Ha recsegő zajt hall a rádióból, vagy más eszközből töltés közben, akkor másik hálózati aljzattól töltsse a hajnyírót.
- Ha a készüléket több mint 6 hónapig nem használja, akkor az akkumulátor gyengülhet (akkumulátorsav kifolyhat stb.). 6 havonta egyszer töltsse fel teljesen az akkumulátort.
- Ha a hajnyírót először tölti, vagy, ha több, mint 6 hónapon keresztül nem használta, előfordulhat, hogy a töltési idő eltér, illetve készüléktesten található lámpa néhány percig nem világít. Ilyen esetben töltsse a készüléket 16 óránál tovább.
- A töltés közbeni ajánlott környezeti hőmérséklet 0 °C – 35 °C. Az ajánlott hőmérsékleten kívül az akkumulátor teljesítménye csökkenhet.
- Teljes feltöltéssel hozzávetőlegesen 40 perc üzemidő áll rendelkezésre. (20 °C – 30 °C-on való száraz használat feltételezésével.)  
A használati idő eltérhet a használat gyakoriságától, a használat módjától és a környezeti hőmérséklettől.
- Az akkumulátor feltölthető az előtt is, mielőtt teljesen lemerítené. Habár, ajánlott akkor újratölteni, amikor az akkumulátor teljesen lemerült. Az akkumulátor élettartama erősen függ néhány tényezőtől, mint például a használat és tárolás módja.

## Hálózatról történő működtetés

Ha a hálózati adaptert a töltés kapcsán ismertetett módon csatlakoztatja a hajnyíróhoz, majd bekapcsolja az áramellátást, akkor használhatja a készüléket.

- Ha az akkumulátor hátralévő töltése túl alacsony, a vágókések lassan mozoghatnak vagy megállhatnak, akár hálózati áramforrás mellett is. Ebben az esetben töltse az akkumulátort 3 percig vagy tovább.
- Az akkumulátor lemerül még hálózati áramforrás mellett is.

## A hajnyíró használata

- Győződjön meg róla, hogy a hajnyíró ki van kapcsolva.
- Minden használat előtt és után olajozza meg a hajnyírót! (Lásd 303. oldal.)
- Előfordulhat, hogy a készülék nem működik 0 °C vagy annál alacsonyabb környezeti hőmérséklet esetén.

**1 Helyezze fel a kívánt fésűtoldalékot és állítsa be a szükséges nyírási hosszt. (Lásd 297. és 298. oldal.)**

- Használható fésűtoldalék nélkül is. (Nyírási hossz: kb. 0,5 mm)

**2 Bekapcsoláshoz csúsztassa el az üzempkapcsolót az “ | ” helyzetbe a készüléktesten.**

Haj nyírása ➡ (Lásd 298. és 300. oldal.)

Szakáll nyírása ➡ (Lásd 300. oldal.)

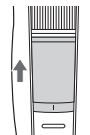

## A fésűtoldalék eltávolítása és csatlakoztatása

- Ügyeljen arra, hogy a toldalék fel- és leszerelése közben a keze ne sérüljön meg a késtől.

### A fésűtoldalék levétele

Fogja meg határozottan a készüléktestet és távolítsa el a fésűtoldalékot a készüléktestről.



### A fésűtoldalék csatlakoztatása

Csatlakoztassa a fésűtoldalékot kattanásig a készüléktesthez.

- Ha a fésűtoldalékot nem megfelelően csatlakoztatja, akkor elcsúszhat és használat közben túl sokat vághat.

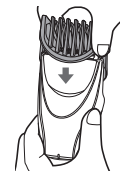

## A nyírási hossz igazítása

- Győződjön meg róla, hogy a hajnyíró ki van kapcsolva.

Fordítsa el a tárcsát és állítsa a nyírási hosszjelzőt (a) a kívánt hosszhoz.

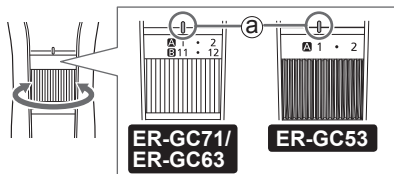

### ▶ Fésűtoldalék [A]

Nyírási hossz  
(becsült):  
1 mm - 10 mm

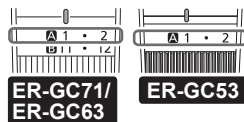

Jelzés	1	•	2	•	3	•	4	•	5	•
Nyírási hossz (mm) (becsült)	1	1,5	2	2,5	3	3,5	4	4,5	5	5,5

Jelzés	6	•	7	•	8	•	9	•	10
Nyírási hossz (mm) (becsült)	6	6,5	7	7,5	8	8,5	9	9,5	10



### ▶ Fésűtoldalék [B]

**ER-GC71/ER-GC63**

Nyírási hossz (becsült):  
11 mm - 20 mm

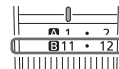

Jelzés	11	•	12	•	13	•	14	•	15	•
Nyírási hossz (mm) (becsült)	11	11,5	12	12,5	13	13,5	14	14,5	15	15,5

Jelzés	16	•	17	•	18	•	19	•	20
Nyírási hossz (mm) (becsült)	16	16,5	17	17,5	18	18,5	19	19,5	20

## Megjegyzések

- A haj tényleges hossza a beállított hosszértéknél kicsit nagyobb lesz.
- A 10,5 mm-es beállítás nem lehetséges.
- Használható fésűtoldalék nélkül is. (Nyírási hossz: kb. 0,5 mm)

## Haj nyírása

- Ne használja, ha nedves a haja. A nedves haj a bőrhöz tapadhat vagy összecsomósodhat, ami megnehezíti a nyírást.
- Az élesség megóvása érdekében két használat között távolítsa el a levágott haját.
- Nyírás előtt fésűvel fésülje meg a haját.



### A fülek és a fej oldala körüli hossz igazítása

Tartsa a hajnyírót az üzempcsolóval kifelé, nyírjon a fülek és a fej oldala körül a fésűtoldalék hegyének hajvonalától való emelésével kis lépésekben.

- Hajának nyírása közben egyik kezével tartsa lenyomva a fülét.

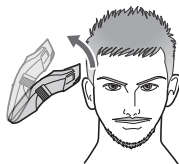

### A nyakvonal és a tarkó nyírási hosszának igazítása

Tartsa a hajnyírót az üzempcsolóval kifelé, nyírjon a nyakvonal felől a tarkó felé a fésűtoldalék hegyének hajvonalától való emelésével kis lépésekben.

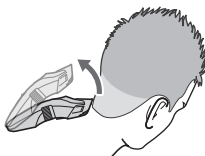

### Az oldalszakáll igazítása

#### Fésűtoldalék nélkül

Tartsa a hajnyírót az üzempcsolóval lefelé, tartsa a vágókést 90°-os szögben az oldalszakállhoz és az oldalszakáll nyírásához mozgassa a hajnyírót fentről lefelé a bőr mentén.

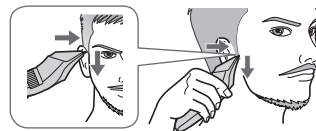

### A nyakvonal körüli pelyhek nyírása

#### Fésűtoldalék nélkül

Tartsa a hajnyírót az üzempcsolóval lefelé, a vágókést merőlegesen a pelyhes területhez érintve mozgassa a hajnyírót lefelé a bőr mentén.

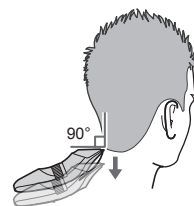

## Egyenlő hosszra nyírás

Tartsa a hajnyírót az üzempapcsolóval kifelé, nyírjon lassan keresztirányú mozdulatokkal különböző irányokból, hogy ne hagyjon ki egyetlen területet sem.

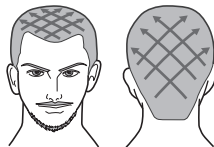

### Megjegyzések

- Javasoljuk, hogy kérjen meg valakit a fülek és a nyakvonal körüli rész nyírására.
- Amennyiben a szőr túl hosszú, a kívánt eredmény nem minden esetben érhető el. Ebben az esetben a hajnyíró használata előtt vágja le a haját kb. 2 cm-esre.

## Szakáll nyírása

- Ne használja borotvahabbal, illetve ha nedves a szakállá. A nedves szakáll a bőrhöz tapadhat vagy összecsomósodhat, ami megnehezíti a nyírást.
- Nyírás előtt fésűvel fésülje meg a szakállát.

## Egyenlő hosszra nyírás

Tartsa a hajnyírót úgy, hogy az üzempapcsoló kifelé nézzen, és a vágókést a bőrhöz érintve nyírjon, miközben a hajnyírót a szakáll szőriránya ellenében mozgatja.

- Ha sokat vág a szakállából, akkor a fésűtoldalékban összegyűlhet a szőrzet, ezért használat után távolítsa el a levágott szőrzetet.

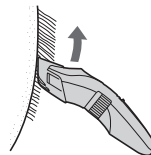

## A pelyhek nyírása

### Fésűtoldalék nélkül

Tartsa a hajnyírót úgy, hogy az üzempapcsoló kifelé nézzen, és a vágókést a bőrhöz érintve nyírjon.

- A hajnyíróval nem lehet a szőrzetet 0,5 mm-nél rövidebbre nyírni.

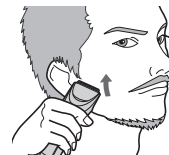

## Karbantartás

- Tisztítsa meg a hajnyírót és a vágókést minden egyes használat után.  
(Ha nincs megtisztítva, a mozgás gyengébb lesz és az élesség tompul.)
- Győződjön meg róla, hogy a hajnyíró ki van kapcsolva.
- Válassza le a hajvágót a hálózati adapterről.
- Ne használjon hígítót, benzint, alkoholt vagy más vegyszert. Ezzel meghibásodást, repedést vagy a készüléktest elszíneződését okozhatja. Csak enyhén csapvizet vagy szappanos vizet, puha ronggyal tisztítsa meg a készüléktestet.

## Vízzel történő tisztítás

### Készüléktest, vágókés és fésűtoldalék

#### Az enyhe szennyeződések eltávolításához

1. Vegye le a fésűtoldalékokat és kapcsolja be a hajnyírót.
2. Folyassa le a vizet a készüléktest elülső oldalán található vízbeömlőn, öblítse le alaposan kb. 20 másodpercig, majd kapcsolja ki a hajnyírót.

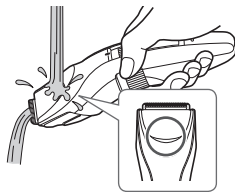

#### A makacs szennyeződések eltávolításához

1. Távolítsa el a fésűtoldalékokat és a kést.
2. Tisztítsa meg a hajnyírót, a vágókést és a fésűtoldalékokat folyó vízben.

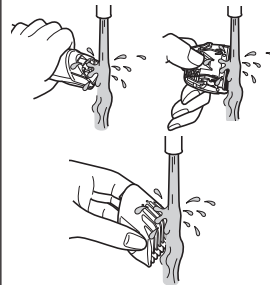

- A víz eltávolításához többször is rázza meg felfelé és lefelé.
- Legyen körültekintő, hogy ne üsse a főegységet a mosdóhoz vagy más tárgyhoz a víz leeresztése közben. Ennek elmulasztása hibás működést okozhat.

- Törölje le a vizet törülközővel, és hagyja, hogy magától megszáradjon.
  - Gyorsabban megszárad, ha eltávolítja a kést.
- Száradás után olajozza meg a kést. (Lásd 303. oldal.)
- Szerelje fel a vágókést és a fésűtoldalékot a készüléktestre.

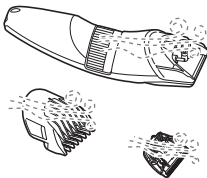

## Tisztítás a kefével

### Készüléktest és vágókés

- Távolítsa el a vágókést. (Lásd ezen oldal.)

- Az ecsettel seperje le a lenyírt szőrszálakat a nyírókészülék törzséről és a vágókés környékéről!

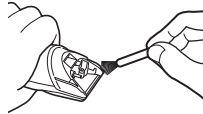

- Söpörje le a hajmaradványokat a vágókés éléről.
- Seperje ki az ecsettel a lenyírt szőrszálakat a rögzített vágókés és a mozgó vágókés közül! Eközben nyomja le a mozgó vágókés tisztítási kioldókarját (@)!

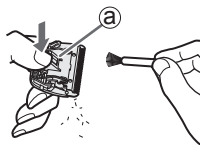

- Olajozza meg a kést. (Lásd 303. oldal.)
- Szerelje fel a vágókést és a fésűtoldalékot a készüléktestre.

## A vágókés eltávolítása és beszerelése

### A vágókés eltávolítása

Tartsa úgy a hajnyíró, hogy a kapcsoló felfelé álljon, és egyik hüvelykujjával nyomja meg, másik kezével pedig kapja el a vágókést!



### A vágókés beszerelése

Illessze a rögzítőhurkot (B) a hajnyíron lévő vágókés-rögzítőbe (A), majd nyomja meg, amíg kattánó hangot nem hall.

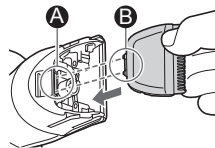

## Kenés

- Minden használat előtt és után olajozza meg a hajnyíró!
- Győződjön meg róla, hogy a hajnyíró ki van kapcsolva.

- 1 Távolítsa el a vágókést.
- 2 Cseppentsen egy csepp olajat minden egyes megjelölt pontra.
- 3 Csatlakoztassa a vágókést a készüléktesthez, kapcsolja be a készüléket és járassa körülbelül 5 másodpercig.

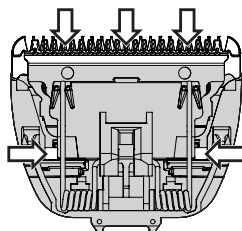

**ER-GC71**

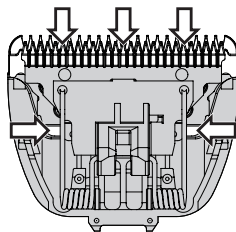

**ER-GC63/ER-GC53**

## ► Cserealkatrészek

A cserealkatrészek a forgalmazótól vagy a szerviztől vásárolhatók meg.

Az ER-GC71/ ER-GC63/ER-GC53 cserealkatrészei	Vágókés	ER-GC71:WER9615 ER-GC63/ ER-GC53:WER9605
	Olaj	WES003

- Ne használjon a megadottól eltérő vágókést, mert az ronthatja a teljesítményt.
- A Panasonic WES003 olaj használatát ajánljuk.

## Hibaelhárítás

Hajtsa végre a következő műveleteket.

Ha a problémákat továbbra sem sikerült elhárítani, akkor a javításért vegye fel a kapcsolatot azzal az üzlettel, ahol vásárolta a készüléket vagy egy Panasonic hivatalos márkaszerviz-központtal.

Probléma	Művelet
A vágókés nincs rendesen megtisztítva.	▶ Ha a hajnyíró nagyon szennyezett, akkor távolítsa el a vágókést és mossa le vízzel. (Lásd 301. oldal.)
Hangos zajt kelt.	▶ Ellenőrizze, hogy helyesen csatlakoztatta a vágókést.

Probléma	Művelet
A hajvágó életlenné vált.	<ul style="list-style-type: none"> <li>▶ Cserélje ki a vágókést. (Lásd 302. oldal.)</li> <li>Tisztítsa meg a vágókést és használjon olajat. (Lásd 301-303. oldal.)</li> </ul>
A hajvágó nem működik.	<ul style="list-style-type: none"> <li>▶ Töltse fel a hajvágót. Vagy használja hálózati áramról. (Lásd 296. és 297. oldal.)</li> </ul>
Az üzemidő rövid.	<p>Töltse az akkumulátort körülbelül 16 órán át, hogy megújítsa azt.</p> <p>Amennyiben töltés után is csak néhányszor használható a készülék, akkor az akkumulátornak lejárt az élettartama. (Előfordulhat, hogy folyadék szivárog az akkumulátorból annak élettartama végén az elhasználódás miatt.) Vegye fel a kapcsolatot a márkaszervizzel a javítás érdekében.</p>

Probléma	Művelet
A hajvágót nem lehet feltölteni.	<p>Nyomja a készülék csatlakozóját a készüléktestbe ütközésig, és győződjön meg róla, hogy a töltésjelző lámpa (➔) világít.</p> <p>Csak az ajánlott 0 °C és 35 °C közötti hőmérsékleten töltsa a készüléket.</p>
A hajvágót töltés után is csak körülbelül 10 percig lehet használni.	<ul style="list-style-type: none"> <li>▶ Márkaszerviz-központban cseréltesse az akkumulátort.</li> </ul>

## A vágókés élettartama

A vágókés élettartama a hajnyíró használatának gyakoriságától és hosszától függ. Például: a hajnyíró havi két alkalommal történő, alkalmanként 20 percig tartó használata esetén a vágókés élettartama kb. 2 év. Ha a vágási teljesítmény a megfelelő karbantartás ellenére jelentősen csökken, cseréljen vágókést.

## Akkumulátor élettartam

Az akkumulátor élettartama a használat gyakoriságától és hosszától függ. Ha az akkumulátort havonta egyszer tölti fel, az élettartama nagyjából 3 év lesz.

Ha az üzemidő jelentősen megrövidült akár teljes feltöltés után is, akkor az akkumulátor élettartama lejárt.

## A beépített feltölthető akkumulátor eltávolítása

**A hajnyíró leselejtezése előtt távolítsa el a beépített akkumulátort.**

Biztonságosan kell végezni az akkumulátor ártalmatlanítását.

Az akkumulátort a hivatalosan kijelölt helyen ártalmatlanítsa, ha van ilyen.

Ezeket a lépéseket csak a hajnyíró leselejtezésekor szabad használni, tilos javítási célra használni. Ha Ön bontja szét a hajnyírót, akkor az többé már nem lesz vízálló, ami meghibásodáshoz vezethet.

- Válassza le a hajvágót a hálózati adatterről.
- Csúsztassa el az üzempcsolót a bekapcsoláshoz, és hagyja bekapcsolva, amíg az akkumulátor teljesen lemerül.
- Végezze el az ① – ⑭. lépést, emelje ki az akkumulátort, majd távolítsa el.

- Ügyeljen arra, hogy ne zárja rövidre az eltávolított akkumulátor pozitív és negatív termináljait, és szigetelje a terminálokat szigetelőszalag használatával.

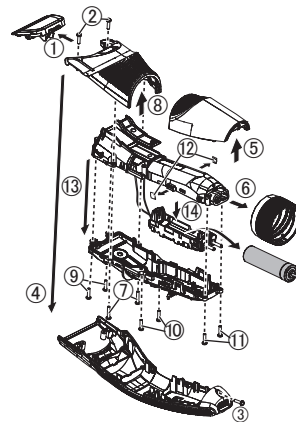

### Környezetvédelem és újrahasznosítás

A hajnyíróban nikkel-fémhidrid akkumulátor található. Győződjön meg róla, hogy az akkumulátort hivatalosan kijelölt helyen ártalmatlanítják (ha országában van ilyen kijelölt hely).

## Műszaki adatok

Tápforrás	Lásd a hálózati adapteren levő adattáblát. (Automatikus feszültségátalakítás)
Motorfeszültség	1,2 V---
Töltési idő	Kb. 8 óra
Levegőben terjedő akusztikai zaj	60 dB (A) 1 pW teljesítménynél

A készüléket kizárólag háztartási használatra tervezték.

**Tájékoztatás felhasználók számára az elhasználadott készülékek, szárazelemek és akkumulátorok begyűjtéséről és ártalmatlanításáról. Csak az Európai Unió és olyan országok részére, amelyek begyűjtő rendszerekkel rendelkeznek**



A termékeken, a csomagoláson és/vagy a kísérő dokumentumokon szereplő szimbólumok azt jelentik, hogy az elhasználadott elektromos és elektronikus termékeket, szárazelemeket és akkumulátorokat tilos az általános háztartási hulladékkal keverni. Az elhasználadott készülékek, szárazelemek és akkumulátorok megfelelő kezelése, hasznosítása és újrafelhasználása céljából, kérjük, hogy a helyi törvényeknek, megfelelően juttassa el azokat a kijelölt gyűjtőhelyekre. E termékek, szárazelemek és akkumulátorok előírászerű ártalmatlanításával Ön hozzájárul az értékes erőforrások megóvásához, és megakadályozza az emberi egészség és a környezet károsodását. Amennyiben a begyűjtéssel és újrafelhasználással kapcsolatban további kérdése lenne, kérjük, érdeklődjön a helyi önkormányzatnál. E hulladékok szabálytalan elhelyezését a nemzeti jogszabályok büntethetik.





**Megjegyzés a szárazelem- és  
akkumulátor-szimbólummal  
kapcsolatban (alsó szimbólumpélda)**

Ezek a szimbólumok kémiai szimbólummal együtt alkalmazhatók. Ebben az esetben teljesíti az EU irányelvnek vegyi anyagra vonatkozó követelményét.

**Műszaki adatok:**

Minőségtanúsítás

Motorfeszültség: 1,2 V DC egyenfeszültség

Töltési idő: 8 óra

Ezt a készüléket kizárólag háztartási használatra tervezték.

Tápellátás: beépített akkumulátor

Tápfeszültség: 1,2 V egyenfeszültség

Méreték (szélesség x magasság x mélység):

17,3 cm x 5,1 cm x 4,4 cm

Tömeg: 157 g

Hálózati tápegység és akkumulátor töltő adatai:

Típus: RE9-49/RE9-86

Hálózati feszültség: 100 – 240 V AC, 50 – 60 Hz  
(Automatikus feszültségátalakítás)

Áramfelvétel: 85 mA

Kimenő feszültség: 1,9 V (RE9-49) / 1,7 V (RE9-86)  
egyenfeszültség

Terhelhetőség: 1,4 A (RE9-49) / 1,5 A (RE9-86)

Érintésvédelmi osztály: II.

Méreték (szélesség x magasság x mélység):

9,2 cm x 2,3 cm x 6,7 cm (RE9-49) /

9,2 cm x 2,5 cm x 6,7 cm (RE9-86)

Tömeg: 180 g (RE9-49) / 155 g (RE9-86)

Megjegyzés: A műszaki adatok változtatásának jogát fenntartjuk.

A tömeg és méret adatok megközelítő értékek.



# Panasonic

Instrucțiuni de utilizare

(Pentru uz casnic) Mașină de tuns reîncărcabilă/la curent alternativ

Nr. Model ER-GC71/ER-GC63/ER-GC53

## Cuprins

<b>Măsurile de siguranță .....</b>	<b>312</b>	<b>Depanare .....</b>	<b>325</b>
<b>Informații importante.....</b>	<b>316</b>	<b>Durata de viață a lamei.....</b>	<b>326</b>
<b>Identificarea componentelor .....</b>	<b>317</b>	<b>Durata de viață a acumulatorului....</b>	<b>327</b>
<b>Pregătirea .....</b>	<b>318</b>	<b>Îndepărtarea acumulatorului reîncărcabil încorporat.....</b>	<b>327</b>
<b>Utilizarea mașinii de tuns .....</b>	<b>319</b>	<b>Specificații.....</b>	<b>328</b>
<b>Întreținere .....</b>	<b>323</b>		

Vă mulțumim că ați achiziționat acest produs Panasonic.

**Înainte de a utiliza acest dispozitiv, vă rugăm să citiți toate aceste instrucțiuni și să le păstrați pentru referințe ulterioare.**

## Avertisment

- Acest dispozitiv poate fi utilizat de copiii în vârstă de cel puțin 8 ani și de persoanele cu capacități fizice, senzoriale sau mentale reduse sau lipsite de experiență și cunoștințe, dacă sunt supravegheați și au fost instruiți referitor la modul de utilizare a dispozitivului în condiții de siguranță și înțeleg riscurile implicate. Copiii nu trebuie lăsați să se joace cu acest dispozitiv. Curățarea și întreținerea nu trebuie făcute de copii nesupravegheați.
- Cablul de alimentare nu poate fi înlocuit. În cazul în care cablul este deteriorat, adaptorul de c.a. trebuie aruncat.
- Simbolul următor arată că aparatul este potrivit pentru a fi curățat sub jet de apă de la robinet.



- Nu curățați cu apă dacă transformatorul de c.a. este conectat la aparat.
- Nu utilizați în niciun scop decât adaptorul de c.a. furnizat.

De asemenea, nu utilizați alte produse cu adaptorul de c.a. furnizat. (Consultați pagina 317.)

- Simbolul următor indică faptul că o unitate de alimentare detașabilă specifică este necesară pentru conectarea aparatului electric la rețeaua de alimentare. Referința tipului unității de alimentare este marcată lângă simbol.

(Acest aparat este prevăzut cu una dintre unitățile de alimentare menționate.)



## Măsuri de siguranță

Pentru a reduce riscul de rănire, deces, electrocutare, incendiu și daune materiale, trebuie respectate întotdeauna următoarele măsuri de siguranță.

### Explicarea simbolurilor

Următoarele simboluri sunt utilizate pentru a clasifica și descrie nivelul de risc, rănire și daune materiale, care pot avea loc atunci când semnificația acestora nu este luată în considerare și are loc o utilizare necorespunzătoare.

 <b>PERICOL</b>	Indică un risc potențial care va cauza rănirea gravă sau moartea.
 <b>AVERTISMENT</b>	Indică un risc potențial care poate cauza rănirea gravă sau moartea.
 <b>ATENȚIE</b>	Indică un pericol care poate cauza răniri minore sau pagube materiale.

Următoarele simboluri sunt utilizate pentru a clasifica și descrie tipurile instrucțiunilor care trebuie respectate.

 Acest simbol este utilizat pentru a alerta utilizatorii asupra unei proceduri specifice de utilizare care nu trebuie efectuată.

 Acest simbol este utilizat pentru a alerta utilizatorii asupra unei proceduri specifice de utilizare care trebuie efectuată, astfel încât dispozitivul să poată fi utilizat în siguranță.

## AVERTISMENT

### ► Acest produs

**Acest produs este prevăzut cu un acumulator încorporat. A nu se arunca în flăcări sau în vecinătatea surselor de căldură.**

 - În caz contrar, există risc de supraîncălzire, aprindere sau explozie.

### **Nu efectuați modificări sau reparații.**

 - În caz contrar, există risc de incendiu, electrocutare sau rănire.  
Contactați un centru de service autorizat pentru reparații (schimbarea acumulatorului etc.).

### **Nu dezamblați produsul decât atunci când doriți să-l aruncați.**

 - În caz contrar, există risc de incendiu, electrocutare sau rănire.



## AVERTISMENT

### ► În caz de anomalie sau defecțiune

Opriiți imediat utilizarea și scoateți adaptorul dacă apar anomalii sau defecțiuni.

- Nerespectarea acestei instrucțiuni poate cauza incendiu, electrocutare sau leziuni.

<Anomalii sau defecțiuni>

• Corpul principal sau adaptorul de c.a. sunt deformatate sau neobișnuit de calde.

• Corpul principal sau adaptorul de c.a. miroasă ars.

• Se aude un sunet ciudat în timpul utilizării sau încărcării corpului principal sau a adaptorului de c.a.

- Solicitați imediat verificarea sau repararea la un centru de service autorizat.

### ► Sursa de alimentare

Nu conectați sau deconectați adaptorul la/de la o priză dacă aveți mâna udă.

- În caz contrar, există risc de electrocutare sau rănire.

Nu introduceți adaptorul de c.a. în apă și nu-l spălați cu apă.

Nu așezați niciodată transformatorul de c.a. pe sau lângă chiuveta sau cada plină cu apă. Nu utilizați niciodată aparatul în cazul în care adaptorul de c.a. este avariata sau dacă ștecărul de alimentare are joc în priză.

Nu deteriorați cablul sau ștecherul de alimentare.

• Nu deteriorați, modificați, îndoiiți forțat sau trageți de cablu sau de ștecherul de alimentare.

De asemenea, nu răsuciți, nu ciupiți și nu așezați obiecte grele deasupra cablului.

- În caz contrar, există risc de electrocutare sau incendiu din cauza unui scurtcircuit.

**A nu se utiliza astfel încât să fie depășite valorile nominale ale prizei sau ale cablurilor.**

- Depășirea valorilor nominale prin conectarea prea multor șteacăre la o singură priză poate provoca incendiu din cauza supraîncălzirii.

**Asigurați-vă întotdeauna că aparatul este conectat la o sursă de alimentare cu electricitate care să fie compatibilă cu tensiunea nominală menționată pe adaptorul de c.a.**

**Introduceți complet adaptorul.**

- Nerespectarea acestei instrucțiuni poate cauza incendiu sau electrocutare.



## AVERTISMENT

Când efectuați activități de curățenie, deconectați întotdeauna adaptorul de la priză.



- Nerespectarea acestei instrucțiuni poate cauza electrocutare sau rănire.

**Curățați regulat ștecărul de alimentare și ștecărul aparatului pentru a preveni acumularea prafului.**



- Nerespectarea acestei instrucțiuni poate provoca incendiu din cauza problemelor de izolare provocate de umiditate.

- Deconectați adaptorul și ștergeți cu o cârpă uscată.

### ► Prevenirea accidentelor

**A nu se păstra în locuri accesibile copiilor sau sugarilor. Nu îi lăsați să folosească produsul.**



- Introducerea pieselor sau accesoriilor în gură poate provoca accidente sau leziuni.

**Dacă uleiul este îngھیțit accidental, nu provocați vărsături, beți o cantitate mare de apă și consultați un medic.**



**Dacă uleiul vine în contact cu ochii, clătiți-i imediat sub jet de apă și consultați un medic.**

- Nerespectarea acestei instrucțiuni poate cauza leziuni corporale.



## ATENȚIE

### ► Protejarea pielii

Nu apăsați puternic lama pe buze sau piele. Nu folosiți acest produs pentru niciun alt scop în afară de tunderea bărbii și a părului.



Nu aplicați lamele direct pe urechi sau pe pielea cu probleme (precum umflături, leziuni sau semne).

- În caz contrar, pielea poate suferi leziuni.

**Înainte de utilizare, asigurați-vă că lamele nu sunt deteriorate sau deformate.**



- Nerespectarea acestei instrucțiuni poate cauza leziuni ale pielii.

### ► Rețineți următoarele precauții

**Nu lăsați obiecte metalice sau murdărie să se lipească de ștecărul de alimentare sau de ștecărul aparatului.**



- În caz contrar, există risc de electrocutare sau incendiu din cauza unui scurtcircuit.

**Nu-l scăpați pe jos și nu-l loviți de alte obiecte.**



- În caz contrar, există risc de rănire.

**Nu înfășurați cablul în jurul adaptorului și a corpului principal când este depozitat.**



- Procedând astfel, există riscul ca firul din interiorul cablului să se rupă, putând provoca incendiu din cauza unui scurtcircuit.





## ATENȚIE

**Deconectați adaptorul de la priză atunci când nu-l utilizați.**



- Nerespectarea acestei instrucțiuni poate provoca electrocutare sau incendiu din cauza scurgerilor de electricitate provocate de probleme de izolare.

**Deconectați adaptorul sau ștecărul aparatului prinzând direct de adaptor sau de ștecăr și nu de cablu.**



- Nerespectarea acestei instrucțiuni poate cauza electrocutare sau rănire.

**Manipularea bateriei înlocuite în momentul eliminării acesteia**



## PERICOL

**Acumulatorul este destinat exclusiv utilizării cu această mașină de tuns. Nu utilizați acumulatorul cu alte produse.**

**Nu încărcați acumulatorul după ce a fost scos din produs.**

**Nu-l aruncați în foc și nu aplicați căldură. Nu lipiți, dezasamblați sau modificați acumulatorul.**



**Nu lăsați bornele pozitivă și negativă ale acumulatorului să intre în contact una cu cealaltă prin intermediul unor obiecte metalice.**

**Nu transportați sau depozitați acumulatorul împreună cu bijuterii metalice precum coliere și agrafe de păr.**

**Nu desfaceți niciodată tubul.**

- În caz contrar, există risc de supraîncălzire, aprindere sau explozie.



## PERICOL

**Acumulatorul conține lichid alcalin. Dacă lichidul din acumulatori intră în contact cu ochii, nu vă frecați la ochi, ci clătiți bine cu apă curată, precum apa de la robinet.**



- Nerespectarea acestor indicații poate provoca pierderea vederii.
- Consultați imediat un medic.



## AVERTISMENT

**După scoaterea acumulatorului, nu-l lăsați la îndemâna copiilor sau a bebelușilor.**



- Acumulatorul va produce leziuni corpului dacă este înghițit accidental.
- Dacă se întâmplă acest lucru, consultați imediat un medic.

**Acumulatorul conține lichid alcalin. Dacă intră în contact cu pielea sau hainele, clătiți cu apă curată, precum apa de la robinet.**



- Nerespectarea acestei instrucțiuni poate cauza leziuni ale pielii.

## Informații importante

- Înainte de a utiliza un accesoriu, verificați dacă acesta a fost corect instalat. Nerespectarea acestei indicații poate avea ca rezultat un păr tăiat prea scurt.
- Aparatul nu trebuie să fie folosit pe animale.
- Înainte și după fiecare utilizare, aplicați ulei în locurile marcate cu săgeți. (Consultați pagina 325.) În cazul în care nu aplicați ulei, pot apărea următoarele probleme.
  - Lama nu mai taie.
  - Durată de funcționare mai redusă.
  - Sunet mai puternic.
- După utilizare, depozitați corpul principal într-un loc cu umiditate scăzută. Nerespectarea acestei instrucțiuni poate duce la defecțiuni, din cauza condensului sau a ruginii.
- Mașina de tuns se poate încălzi în timpul utilizării și/sau încărcării. Acesta este un fenomen normal.
- Încărcați dispozitivul în mod corect, în conformitate cu Instrucțiunile de utilizare. (Consultați pagina 318 „Încărcare”.)
- Acest dispozitiv conține acumulatori care pot fi schimbați doar de către persoane autorizate. Contactați un centru de service autorizat pentru detaliile de reparație.

## Identificarea componentelor

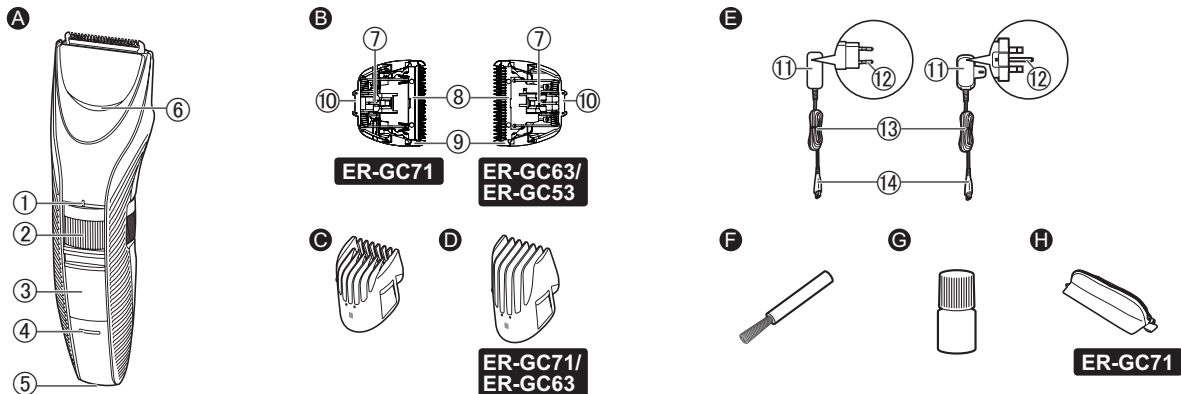

### A Corpul principal

- ① Semnul indicator al lungimii tunsului
- ② Disc (comandă de reglare a înălțimii)
- ③ Întrerupător de pornire [O/I]
- ④ Indicator luminos de încărcare (→)
- ⑤ Mufă conectare
- ⑥ Alimentare cu apă

### B Lamă

- ER-GC71**  
**ER-GC63/ER-GC53**
- ⑦ Manetă de curățare
  - ⑧ Lamă mobilă

- ⑨ Lamă fixă

- ⑩ Cârlig de montare

### C Accesoriu pieptene [A]

- (de la 1 mm până la 10 mm)

### D Accesoriu pieptene [B]

- ER-GC71/ER-GC63**  
 (de la 11 mm până la 20 mm)

### E Transformator de c.a.

(RE9-49/RE9-52/RE9-86)

- Forma adaptorului de c.a. diferă în funcție de regiune.
- Acest aparat este prevăzut cu una dintre unitățile de alimentare menționate.

- ⑪ Adaptor

- ⑫ Ștecăr de alimentare

- ⑬ Cablu

- ⑭ Ștecher aparat

Accesorii

- F Perie de curățare

- G Ulei

- H Săculeț **ER-GC71**

## Pregătirea

### Încărcare

- Asigurați-vă că mașina de tuns este oprită.

**1 Conectați ștecherul aparatului la mufa de conectare.**

**2 Conectați transformatorul la priza casnică.**

- Încărcarea se finalizează după aproximativ 8 ore.
- Verificați ca indicatorul luminos de încărcare (➔) să fie aprins.

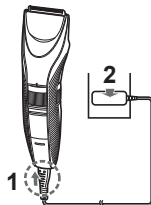

**3 După finalizarea încărcării, deconectați adaptorul.**

(pentru siguranță și pentru reducerea consumului de energie)

Indicatorul luminos de încărcare (➔) rămâne aprins după finalizarea încărcării. Nu există niciun indicator care afișează „finalizarea încărcării”.

### Note

- Continuarea încărcării acumulatorului nu va afecta performanța acestuia.
- Dacă radiourile sau alte dispozitive emit zgomote în timpul încărcării, încărcați mașina de tuns utilizând o altă priză.
- Când aparatul nu este utilizat 6 luni sau mai mult, acumulatorul poate da semne de uzură (scurgeri ale lichidului acumulatorului, etc.). Încărcați complet acumulatorul o dată la 6 luni.
- La încărcarea mașinii de tuns pentru prima dată sau atunci când nu a mai fost folosită de mai mult de 6 luni, este posibil ca timpul de încărcare să se modifice sau ca indicatorul luminos de pe corpul principal să nu se aprindă timp de câteva minute. În astfel de cazuri, vă rugăm să o încărcați mai mult de 16 ore.
- Temperatura ambientală recomandată pentru încărcare este de 0 °C – 35 °C. Este posibil ca performanța acumulatorului să scadă în afara intervalului de temperatură recomandat.
- O încărcare completă asigură suficientă energie pentru aproximativ 40 de minute de utilizare. (Pentru utilizarea în intervalul 20 °C – 30 °C.) Durata de funcționare poate să difere în funcție de frecvența utilizării, metoda de utilizare și temperatura ambientă.
- Puteți încărca acumulatorul înainte de descărcarea completă. Însă, se recomandă încărcarea după descărcarea completă a acumulatorului. Durata de funcționare a acumulatorului depinde în mare măsură de factori precum modul de utilizare și stocare.

## Funcționarea la c.a.

În cazul în care conectați transformatorul de c.a. la mașina de tuns în același mod ca pentru încărcare și porniți alimentarea, puteți folosi mașina.

- Dacă acumulatorul este descărcat aproape în totalitate, este posibil ca lamele să se miște încet sau să se oprească, chiar dacă mașina este conectată la sursa de alimentare cu c.a. În acest caz, încărcați acumulatorul cel puțin 3 minute.
- Acumulatorul se va descărca, chiar dacă mașina este conectată la sursa de alimentare cu c.a.

## Utilizarea mașinii de tuns

- Asigurați-vă că mașina de tuns este oprită.
- Aplicați ulei pe mașina de tuns înainte și după fiecare utilizare. (Consultați pagina 325.)
- Este posibil ca aparatul să nu funcționeze dacă temperatura ambiantă este în jurul valorii de 0 °C sau mai scăzută.

### 1 Montați accesoriul pieptene dorit și ajustați lungimea de tuns, după cum este nevoie. (A se vedea paginile 319 și 320.)

- Poate fi folosită și fără accesoriul pieptene. (Lungimea tunsului: aprox. 0,5 mm)

### 2 Glisați întrerupătorul de pornire de pe corpul principal în poziția “ I ” pentru a porni alimentarea.

**Tunderea părului de pe cap** ➔ (A se vedea paginile 320 și 322.)

**Tunderea bărbii** ➔ (Consultați pagina 322.)

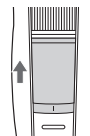

## Îndepărtarea și montarea pieptenilor

- Aveți grijă să nu vă răniți mâinile etc. cu lama, atunci când dezasamblați sau asamblați accesoriul.

### Îndepărtarea accesoriului pieptene

Țineți bine de corpul principal și îndepărtați accesoriul pieptene de pe corpul principal.



### Montarea accesoriului pieptene

Montați accesoriul pieptene la corpul principal până când se aude un clic.

- Dacă accesoriul pieptene nu este fixat corect, acesta se poate mișca și poate duce la o lungime de tăiere nedorită în timpul utilizării.

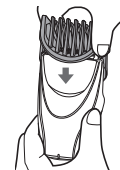

## Cum reglați lungimea tunsului

• Asigurați-vă că mașina de tuns este oprită.

Rotiți discul și ajustați semnul indicator al lungimii tunsului (a) la lungimea dorită.

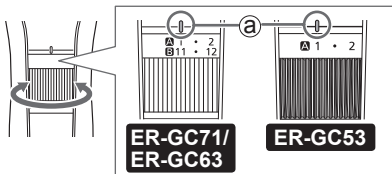

### ► Accesoriu pieptene [A]

Lungimea tunsului (estimare):  
de la 1 mm până la 10 mm



Indicator	1	•	2	•	3	•	4	•	5	•
Lungimea tunsului (mm) (estimare)	1	1,5	2	2,5	3	3,5	4	4,5	5	5,5

Indicator	6	•	7	•	8	•	9	•	10
Lungimea tunsului (mm) (estimare)	6	6,5	7	7,5	8	8,5	9	9,5	10

### ► Accesoriu pieptene [B]

**ER-GC71/ER-GC63**

Lungimea tunsului (estimare):

de la 11 mm până la 20 mm

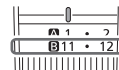

Indicator	11	•	12	•	13	•	14	•	15	•
Lungimea tunsului (mm) (estimare)	11	11,5	12	12,5	13	13,5	14	14,5	15	15,5

Indicator	16	•	17	•	18	•	19	•	20
Lungimea tunsului (mm) (estimare)	16	16,5	17	17,5	18	18,5	19	19,5	20

### Note

- Lungimea reală a părului va fi puțin mai mare decât înălțimea pe care ați setat-o.
- Setarea de 10,5 mm nu este disponibilă.
- Poate fi folosită și fără accesoriul pieptene. (Lungimea tunsului: aprox. 0,5 mm)

## Tunderea părului de pe cap

- A nu se utiliza atunci când părul este ud. Un păr ud poate să se lipească de piele sau firele de păr se pot grupa în smocuri, îngreunând tunsul.
- Pentru a menține finețea tunsului, îndepărtați părul tăiat după fiecare utilizare.
- Înainte de tuns, pieptănați-vă părul.

### Ajustarea lungimii în jurul urechilor și pe părțile laterale

Ținând mașina de tuns cu întrerupătorul de pornire îndreptat spre exterior, tundeți în jurul urechilor și pe părțile laterale, ridicând vârful accesoriului pieptene, puțin câte puțin, de la linia părului.

- Tundeți părul în timp ce îndoiți pavilionul urechii cu una dintre mâini.

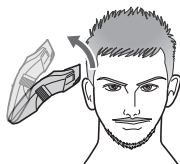

### Cum potriviți lungimea de-a lungul liniei gâtului și la ceafă

Ținând mașina de tuns cu întrerupătorul de pornire îndreptat spre exterior, tundeți de la linia gâtului înspre ceafă, ridicând vârful accesoriului pieptene, puțin câte puțin, de la linia părului.

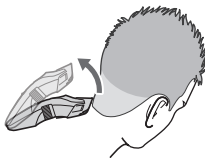

### Conturarea perciunilor

#### Fără accesoriul pieptene

Ținând mașina de tuns cu întrerupătorul de pornire în partea de jos, poziționați lama în contact cu perciunii, la un unghi de 90° și mișcați mașina de tuns de sus în jos, de-a lungul pielii, pentru a tunde perciunii.

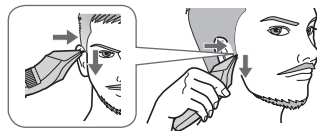

### Tunderea pufului de-a lungul liniei gâtului

#### Fără accesoriul pieptene

Ținând mașina de tuns cu întrerupătorul de pornire în partea de jos, poziționați lama perpendicular pe zona cu puf și mișcați mașina de tuns în jos, de-a lungul pielii.

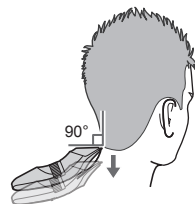

### Tunderea la o lungime egală

Ținând mașina de tuns cu întrerupătorul de pornire îndreptat spre exterior, tundeți încet, mișcând mașina de tuns în zigzag, astfel încât să nu uitați vreo zonă netunsă.

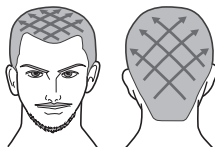

#### Note

- Se recomandă să rugați pe altcineva să vă tundă în jurul urechilor și de-a lungul liniei gâtului.
- Este posibil să nu obțineți rezultatele dorite dacă părul este prea lung. În acest caz, tăiați părul până la o lungime de aproximativ 2 cm, înainte de a folosi mașina de tuns.

### Tunderea bărbii

- Nu folosiți cu spume de ras aplicate sau atunci când barba este udă.  
O barbă udă poate să se lipească de piele sau firele de păr să se adune, făcând dificilă tunderea acesteia.
- Înainte de tuns, pieptănați-vă mustața.

### Tunderea la o lungime egală

Ținând mașina de tuns cu întrerupătorul de pornire îndreptat spre exterior, tundeți barba poziționând lama pe piele și deplasând mașina de tuns împotriva sensului de creștere a bărbii.

- Părul tuns se poate aduna în interiorul accesoriului pieptene atunci când se taie un volum mare de barbă, așadar îndepărtați părul tuns după fiecare utilizare.

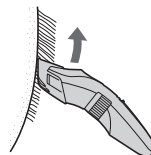

### Tunderea pufului

#### Fără accesoriul pieptene

Ținând mașina de tuns cu întrerupătorul de pornire îndreptat spre exterior, tăiați barba poziționând lama pe piele.

- Mașina de tuns nu poate tunde părul a cărui lungime este mai mică de 0,5 mm.

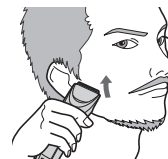



## Întreținere

- Curățați mașina de tuns și lama după fiecare utilizare. (Dacă lamele nu sunt curățate, mișcarea va fi slăbită iar tăișul se va deteriora.)
- Asigurați-vă că mașina de tuns este oprită.
- Scoateți mașina de tuns din adaptorul de c.a.
- Nu folosiți diluant, benzină, alcool sau alte produse chimice. Acest lucru poate provoca defecțiuni, fisuri sau decolorarea corpului principal. Curățați corpul principal cu o lavetă moale, ușor umezită cu apă de la robinet sau apă și săpun.

## Curățare cu apă

### Corp principal, lamă și accesoriu pieptene

#### Pentru a îndepărta murdăria ușoară

1. Scoateți accesoriul pieptene și porniți mașina de tuns.
2. Lăsați apa să curgă în alimentarea cu apă din partea din față a corpului principal, clătiți bine aproximativ 20 de secunde și apoi opriți mașina de tuns.

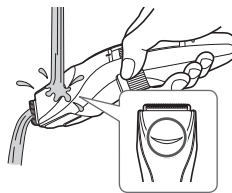

#### Pentru a îndepărta murdăria consistentă

1. Scoateți accesoriul pieptene și lama.
2. Curățați mașina de tuns, lama și accesoriile pieptene sub jet de apă.

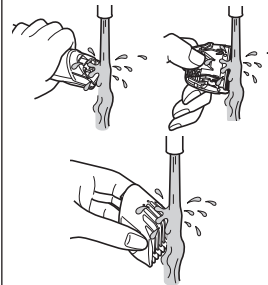

- Scuturați în sus și în jos de mai multe ori pentru a îndepărta apa.
- Aveți grijă să nu loviți corpul principal de chiuvetă sau de orice alt obiect în timp ce eliminați apa. Nerespectarea acestor indicații poate provoca defecțiuni.

3. Ștergeți apa cu un prosop și lăsați să se usuce natural.
  - Se va usca mai repede dacă lama este scoasă.
4. Aplicați ulei pe lamă, după uscare. (Consultați pagina 325.)
5. Atașați lama și accesoriul la corpul principal.

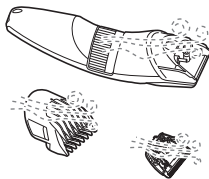

## Curățarea cu peria

### Corp principal și lamă

• Demontați lama. (Consultați această pagină.)

1. Îndepărtați cu peria toate resturile de păr de pe corpul principal și din jurul lamei.

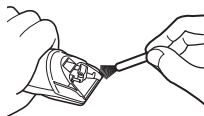

2. Îndepărtați cu peria părul de pe marginea lamei.

3. Îndepărtați cu peria toate resturile de păr dintre lama fixă și lama mobilă, apăsând în jos maneta de curățare (a) pentru a ridica lama mobilă.

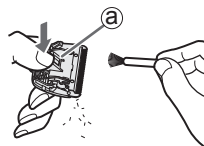

4. Aplicați ulei pe lamă. (Consultați pagina 325.)
5. Atașați lama și accesoriul la corpul principal.

## Demontarea și montarea lamei

### Demontarea lamei

Țineți mașina de tuns cu comutatorul îndreptat în sus și împingeți lama cu degetul în timp ce prindeți lama cu cealaltă mână.

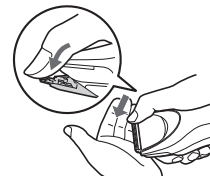

### Montarea lamei

Fixați cârligul de montare (B) în suportul lamei (A) de pe mașina de tuns și apoi apăsați până când auziți un clic.

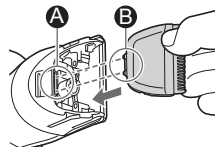

## Lubrifiere

- Aplicați ulei pe mașina de tuns înainte și după fiecare utilizare.
- Asigurați-vă că mașina de tuns este oprită.

- 1 **Demontați lama.**
- 2 **Aplicați o picătură de ulei în fiecare punct indicat.**
- 3 **Montați lama pe corpul principal, porniți alimentarea și lăsați mașina să funcționeze aproximativ 5 secunde.**

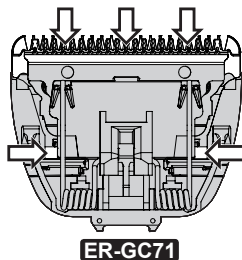

**ER-GC71**

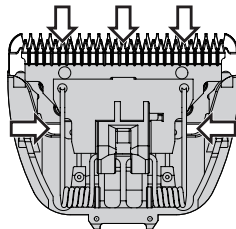

**ER-GC63/ER-GC53**

## ► Piese de schimb

Piesele de schimb sunt disponibile la distribuitorul dvs. sau la centrul de service.

Pieșe de schimb pentru ER-GC71/ ER-GC63/ER-GC53	Lamă	ER-GC71:WER9615 ER-GC63/ ER-GC53:WER9605
	Ulei	WES003

- Nu folosiți nicio altă lamă decât cea dedicată deoarece acest lucru poate cauza o problemă de funcționare.
- Recomandăm ulei Panasonic WES003.

## Depanare

Efectuați următoarele operațiuni.  
Dacă problemele tot nu pot fi rezolvate, contactați magazinul de unde ați achiziționat aparatul sau un centru service autorizat de Panasonic pentru reparații.

Problema	Măsura
Lama nu a fost curățată corespunzător.	► Când mașina de tuns este foarte murdară, scoateți lama și spălați cu apă. (Consultați pagina 323.)
Scoate un zgomot strident.	► Verificați dacă lama este atașată corespunzător.

Problema	Măsura
Mașina de tuns nu mai taie.	<ul style="list-style-type: none"> <li>▶ Înlocuiți lama. (Consultați pagina 324.)</li> <li>▶ Curățați lama și aplicați ulei. (Consultați paginile 323-325.)</li> </ul>
Mașina de tuns nu mai funcționează.	<ul style="list-style-type: none"> <li>▶ Încărcați mașina de tuns. Sau utilizați mașina cu alimentare de la c.a. (A se vedea paginile 318 și 319.)</li> </ul>
Durata de funcționare este scurtă.	<ul style="list-style-type: none"> <li>▶ Încărcați acumulatorul aproximativ 16 ore continuu pentru a-l reîntineri. Dacă au mai puține câteva utilizări chiar și după încărcare, acumulatorul a ajuns la sfârșitul duratei sale de utilizare. (Este posibil ca la sfârșitul duratei de utilizare a acumulatorului, din cauza degradării, să aibă loc scurgeri de fluid.) Pentru reparații, contactați un centru de service autorizat.</li> </ul>

Problema	Măsura
Mașina de tuns nu poate fi încărcată.	<ul style="list-style-type: none"> <li>▶ Împingeți până la capăt ștecărul aparatului în corpul principal și verificați dacă se aprinde indicatorul luminos de încărcare (→).</li> <li>▶ Încărcați în intervalul de temperatură recomandat, între 0 °C și 35 °C.</li> </ul>
Mașina de tuns poate fi utilizată doar aproximativ 10 minute, chiar și după încărcare.	<ul style="list-style-type: none"> <li>▶ Duceți mașina la un centru service autorizat pentru a-i schimba acumulatorul.</li> </ul>

### Durata de viață a lamei

Durata de viață a lamei variază în funcție de frecvența și durata de utilizare a mașinii de tuns. De exemplu, durata de viață a lamei este de aproximativ 2 ani atunci când mașina de tuns este folosită timp de 20 de minute, de două ori pe lună. Înlocuiți lamele dacă eficiența de tăiere scade substanțial în ciuda întreținerii corecte.

## Durata de viață a acumulatorului

Durata de viață a acumulatorului variază în funcție de frecvența și durata utilizării. Dacă acumulatorul este încărcat lunar, durata de funcționare va fi de aproximativ 3 ani.

Dacă timpul de funcționare este în mod semnificativ mai scurt chiar și după o încărcare completă, durata de viață a acumulatorului a fost atinsă.

## Îndepărtarea acumulatorului reîncărcabil încorporat

**Scoateți acumulatorul reîncărcabil încorporat înainte de a elimina mașina de tuns.**

Acumulatorul trebuie aliminat în condiții de siguranță. Asigurați-vă că acumulatorul este predat la un centru desemnat oficial, dacă există.

Această figură trebuie folosită doar atunci când mașina de tuns este eliminată ca deșeu, și nu trebuie utilizată pentru a efectua lucrări de reparații. Dacă demontați singur mașina de tuns, aceasta își va pierde impermeabilitatea, ceea ce poate duce la defectarea aparatului.

- Scoateți mașina de tuns din adaptorul de c.a.
- Glisați întrerupătorul de pornire pentru a porni aparatul și lăsați-l să funcționeze până când acumulatorul este complet descărcat.

- Parcurgeți pașii de la ① la ⑭ și ridicați acumulatorul, apoi scoateți-l.
- Aveți grijă să nu scurtcircuitați borna pozitivă și cea negativă a acumulatorului scos, de aceea izolați bornele cu bandă.

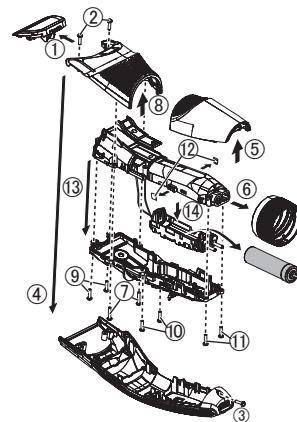

### Pentru protecția mediului și reciclarea materialelor

Această mașină de tuns conține un acumulator nichel-metal hidrid. Asigurați-vă că acumulatorul este eliminat la un centru desemnat oficial, dacă există unul în țara dumneavoastră.

## Specificații

Sursa de alimentare	Consultați plăcuța de identificare de pe adaptorul de c.a. (conversie automată a tensiunii)
Tensiunea motorului	1,2 V <sub>===</sub>
Timp de încărcare	Aprox. 8 ore
Zgomot acustic în aer	60 (dB (A) re 1 pW)

Acest produs este destinat numai utilizării casnice.

## Depunerea la deșeurile a echipamentelor și a bateriilor vechi

### Doar pentru Uniunea Europeană și pentru țările cu sisteme de reciclare



Aceste simboluri de pe produse, ambalaje și/sau documentele însoțitoare indică faptul că produsele electrice și electronice, precum și bateriile uzate nu trebuie să fie amestecate cu deșeurile menajere obișnuite.

Pentru un tratament corespunzător, pentru recuperarea și reciclarea produselor vechi și a bateriilor uzate, vă rugăm să le depuneți la punctele de colectare special amenajate, în conformitate cu legislația națională.

Prin depunerea corespunzătoare a acestora la deșeurile, veți ajuta la economisirea unor resurse valoroase și veți preveni potențiale efecte negative asupra sănătății umane și asupra mediului înconjurător.

Pentru mai multe informații despre colectare și reciclare, vă rugăm să contactați autoritățile locale.

Este posibil ca depunerea incorectă la deșeurile să fie pedepsită în conformitate cu legile naționale.

### Notă pentru simbolul de baterie (ultimele două exemple de simboluri)

Acest simbol poate fi utilizat în combinație cu un simbol chimic. În acest caz, acesta este conform cu cerințele stabilite de Directivă pentru elementul chimic în cauză.



# Panasonic

Kullanım Talimatları

(Ev kullanımı) AC/Şarjlı Saç Makası

Model No. ER-GC71/ER-GC63/ER-GC53

## İçindekiler

<b>Güvenlik önlemleri .....</b>	<b>332</b>	<b>Sorun giderme .....</b>	<b>345</b>
<b>Önemli bilgiler.....</b>	<b>336</b>	<b>Bıçak ömrü .....</b>	<b>346</b>
<b>Parçaların tanımı.....</b>	<b>337</b>	<b>Pil ömrü .....</b>	<b>346</b>
<b>Hazırlama.....</b>	<b>338</b>	<b>Tümleşik şarjlı pili çıkartma.....</b>	<b>346</b>
<b>Saç kesme makinesini kullanma....</b>	<b>339</b>	<b>Özellikler.....</b>	<b>347</b>
<b>Bakım.....</b>	<b>342</b>		

Bu Panasonic ürününü aldığınız için teşekkür ederiz.

**Bu üniteyi kullanmadan önce lütfen talimatları eksiksiz okuyun ve ileride kullanmak için saklayın.**

## Dikkat

- Bu cihaz, 8 yaşında ya da 8 yaşından büyük çocuklar tarafından kullanılabilir. Ayrıca sınırlı fiziksel, duyuusal ve zihinsel yeteneklere, tecrübe ve bilgi eksikliği olan kişiler tarafından ancak cihazın güvenli biçimde kullanılması ve taşıdığı tehlikeler ile ilgili bilgi veya eğitim verilmiş olması durumunda kullanılabilir. Çocuklar cihazla oynamamalıdır. Temizlik ve kullanıcı bakımı, gözetim olmaksızın çocuklar tarafından yapılmamalıdır.
- Elektrik kablosu değiştirilemez. Kablo hasarlıysa, AC adaptörü atılmalıdır.
- Aşağıdaki sembol, açık musluk suyu altında temizleme için uygun olduğu anlamına gelir.





- AC adaptörü takılıyken suyla temizlemeyin.
- Herhangi bir amaçla, verilen AC adaptörü dışında herhangi bir şey kullanmayın.  
Ayrıca, AC adaptörüyle başka bir ürünü kullanmayın.  
(Bakınız sayfa 337.)
- Aşağıdaki sembol, elektrikli cihazı besleme şebekesine bağlamak için özel bir çıkarılabilir güç kaynağı biriminin gerektiğini belirtir. Güç besleme biriminin model referansı sembolün yanında belirtilir.  
(Belirtilen güç kaynağı birimlerinden biri bu cihazla birlikte verilmiştir.)



## Güvenlik önlemleri

Yaralanma, can kaybı, elektrik çarpması, yangın ve maddi zarar verme riskini azaltmak için aşağıdaki güvenlik önlemlerini mutlaka uygulayınız.

### Sembollerin açıklaması

Aşağıdaki semboller işaretlerin gözdü edilmesinin ve uygunsuz kullanımın neden olduđu kazaların, yaralanmanın ve maddi hasarın seviyesini açıklamak ve sınıflandırmak için kullanılmaktadır.



## TEHLİKE

Ciddi bir yaralanma veya ölümlle sonuçlanacak potansiyel bir kazayı işaret eder.



## UYARI

Ciddi bir yaralanma veya ölümlle sonuçlanabilecek potansiyel bir kazayı işaret eder.



## DİKKAT

Küçük bir yaralanmayla veya mal hasarıyla sonuçlanabilecek kazayı işaret eder.

Aşağıdaki semboller izlenmesi gereken talimatların türünü sınıflandırmak ve açıklamak için kullanılır.



Bu sembol kullanıcıları uygulanmaması gereken belli bir kullanım süreciyle ilgili uyararak için kullanılmaktadır.



Bu sembol, ünitenin güvenli bir şekilde kullanılması için izlenmesi gereken belli bir kullanım süreci ile ilgili kullanıcıları uyararak için kullanılmaktadır.



## UYARI

► Bu ürün

**Bu ürün şarj edilebilir yerleşik pil içermektedir. Ateşe ya da ısıya maruz bırakmayın.**



- Aksi takdirde aşırı ısınma, tutuşma ya da patlamaya neden olabilir.



**Değişiklik yapmayın ya da tamir etmeyin.**

- Aksi takdirde yangına, elektrik çarpmasına ya da yaralanmaya neden olabilir.

Tamir edilmesi (pil değiştirmek, vs.) için yetkili bir servisle iletişime geçin.



**Ürünü elden çıkartmadığınız sürece asla sökmeyin.**

- Aksi takdirde yangına, elektrik çarpmasına ya da yaralanmaya neden olabilir.



## UYARI

### ► Anormallik veya arıza durumunda

Eğer bir anormallik ya da arıza varsa kullanmayı hemen bırakın ve adaptörü çıkarın.

- Aksi durumda yangın, elektrik çarpması ya da yaralanma meydana gelebilir.

### <Anormallik veya arıza durumları>

- Ana gövde ya da AC adaptörü deforme olmuş veya anormal derecede ısınmış.
- Ana gövde ya da AC adaptörü yanık kokuyor.
- Kullanırken ya da şarj ederken ana gövdeden ya da AC adaptöründen anormal ses çıkıyor.

- Hemen yetkili servisten muayene ya da tamir talep edin.

### ► Güç kaynağı

Adaptörü ıslak elle prize takmayın ya da prizden çıkarmayın.

- Aksi takdirde elektrik çarpması ya da yaralanmaya neden olabilir.

AC adaptörünü suya sokmayın veya suyla yıkamayın.

AC adaptörü su dolu lavabo veya banyo küvetinin üzerine ya da yanına koymayın.

AC adaptörü hasar görmüşse ya da elektrik fişi prize gevşek biçimde oturuyorsa cihazı asla kullanmayın.



**Kabloya veya elektrik fişine zarar vermeyin.**

• Kabloyu veya elektrik fişini tahrif etmeyin, değiştirmeyin, zorla bükmeyin veya çekmeyin.

Ayrıca, kablo üzerine ağır bir şey bırakmayın, kıvırmayın ya da sıkıştırmayın.

- Aksi takdirde kısa devre sonucu elektrik çarpmasına ya da yangına neden olabilir.

**Prizin ya da elektrik tesisatının gücünü aşıyorsa kullanmayın.**



- Birden fazla fişin bir prize bağlanmasıyla gücün aşılması aşırı ısınmaya ve yangına neden olabilir.

**Daima cihazın AC adaptöründe belirtilen nominal gerilimle uyuşan bir elektrik gücü kaynağında çalıştırdığından emin olun.**



**Adaptörü sonuna kadar sokun.**

- Aksi halde yangın veya elektrik çarpması meydana gelebilir.



## UYARI



**Temizleyeceğiniz zaman adaptörü prizden mutlaka çıkarın.**

- Aksi durumda elektrik çarpması ya da yaralanma meydana gelebilir.

**Toz birikmesini engellemek için elektrik fişini ve cihazın fişini düzenli olarak temizleyin.**



- Aksi durumda nem sonucu oluşan yalıtım arızasıyla yangın çıkabilir.

- Adaptörün bağlantısını kesin ve kuru bir bezle silin.

### ► Kazaların önlenmesi

**Çocukların ya da bebeklerin ulaşabileceği yerde saklamayın. Kullanmalarına izin vermeyin.**



- Parçaların veya aksesuarların ağza alınması kazaya ya da yaralanmaya neden olabilir.

**Yağ yanlışlıkla yutulursa, kusmaya zorlamayın, bol miktarda su içip bir doktora başvurun.**



**Yağ gözlere temas ederse, hemen akan suyla iyice yıkayın ve bir doktora başvurun.**

- Aksi durumda yaralanmalara neden olabilir.



## DİKKAT

### ► Cildin korunması

**Bıçağı dudaklarınıza veya cildinize kuvvetli şekilde bastırmayın.**

**Bu ürünü, sakal ve saç kesmek dışında bir amaçla kullanmayın.**



**Bıçakları doğrudan kulaklara ya da sorunlu cilde (örn., şişlikler, yaralar ya da lekeler) uygulamayın.**

- Bunu yapmak cilde zarar verebilir.



**Kullanmadan önce, bıçakların hasarlı veya deforme olmadığından emin olunuz.**

- Aksi durumda cilde zarar verebilir.

### ► Aşağıdaki önlemlere dikkat edin

**Elektrik fişine veya cihazın fişine metal nesne veya çer çöp yapışmasına izin vermeyin.**



- Aksi takdirde kısa devre sonucu elektrik çarpmasına ya da yangına neden olabilir.



**Düşürmeyin veya başka nesnelere çarpmayın.**

- Aksi takdirde yaralanmaya neden olabilir.



**Kaldıracağınız zaman kabloyu adaptör ya da ana gövdenin çevresine sarmayın.**

- Aksi takdirde çok sıkma sonucu kablunun içindeki tel kopabilir, bu da kısa devreye neden olarak yangın çıkartabilir.



## DİKKAT

**Kullanmadığınız zaman adaptörü prizden çekin.**



- Aksi durumda yalıtımın bozulmasıyla meydana gelen elektrik kaçağı sonucu elektrik çarpmasına ya da yangına neden olabilir.

**Adaptörü veya cihazın fişini, kablo yerine adaptörden ya da cihazın fişinden tutarak çıkarın.**



- Aksi durumda elektrik çarpması ya da yaralanma meydana gelebilir.

Elden çıkarma sırasında pilin imha edilmesi



## TEHLİKE

**Şarj edilebilir pil yalnızca bu cihaz ile birlikte kullanmak içindir. Pili başka ürünlerle kullanmayın.**

**Üründen çıkarıldıktan sonra pili şarj etmeyin. Ateşe atmayınız veya sıcaklık uygulamayın. Pili lehimlemeyin, parçalarına ayırmayın veya pil üzerinde değişiklik yapmayın.**



**Pilin artı ve eksi bağlantı uçlarının, herhangi bir metal nesne yoluyla, birbirleriyle temas etmesine izin vermeyin.**

**Pili, kolye ve saç tokası gibi metal takılarla birlikte taşımayın veya depolamayın.**

**Tüpün yüzeyini asla soymayınız.**

- Aksi takdirde aşırı ısınma, tutuşma ya da patlamaya neden olabilir.

**Pil, alkali sıvı içerir. Gözlere temas ederse, gözleri ovalamayın ve musluk suyu gibi temiz bir suyla iyice durulayın.**



- Aksi durumda görme kaybına neden olabilir.  
→ Derhal doktora başvurun.



## UYARI

**Şarj edilebilir pili çıkardıktan sonra, bebeklerin ve çocukların ulaşabilecekleri yerlere bırakmayın.**



- Pil, yanlışlıkla yutulursa vücuda zarar verebilir.  
→ Böyle olması durumunda derhal doktora başvurun.

**Pil, alkali sıvı içerir. Cilt ya da elbiselerinizle temas ederse musluk suyu gibi temiz bir suyla iyice durulayın.**



- Aksi durumda cilde zarar verebilir.

## Önemli bilgiler

- Bir ek kullanmadan önce doğru biçimde takıldığını kontrol edin. Bunu yapmamak, saçın çok kısa kesilmesine neden olabilir.
- Cihaz hayvanlar üzerinde kullanılmamalıdır.
- Her kullanımdan önce ve sonra, oklarla işaretli yerlere yağ uygulayınız. (Bakınız sayfa 344.) Yağ uygulamamak aşağıdaki sorunlara neden olabilir.
  - Bıçak körelmesi.
  - Çalışma süresinin kısalması.
  - Daha yüksek ses.
- Kullandıktan sonra, ana gövdeyi az nemli bir yerde saklayın. Aksi takdirde yoğuşma veya paslanma nedeniyle arızaya neden olabilir.
- Saç Makası kullanım ve/veya şarj esnasında ısınabilir. Bu normaldir.
- Cihazı bu Kullanım Talimatları'na göre düzgün şarj edin. (Bakınız sayfa 338 “Şarj İşlemi”.)
- Bu cihaz yalnızca vasıflı kişilerin değiştirebileceği pil içerir. Tamirle ilgili ayrıntılar için lütfen yetkili bir servis merkeziyle iletişime geçin.

## Parçaların tanımı

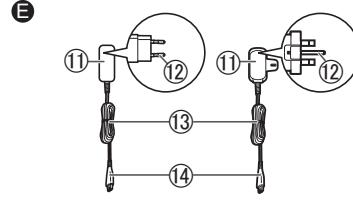
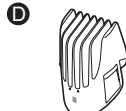
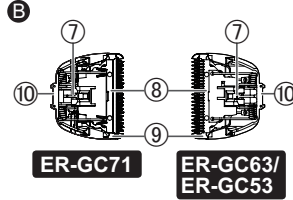
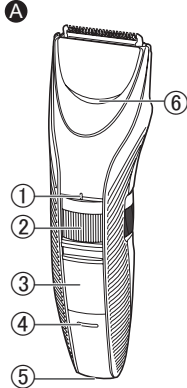

### A Ana gövde

- 1 Kesim uzunluk gösterge işareti
- 2 Kadran (Yükseklik ayarı kontrolü)
- 3 Güç düğmesi [O/I]
- 4 Şarj lambası (→)
- 5 Cihazın soketi
- 6 Su girişi

### B Bıçak

- ER-GC71**  
**ER-GC63/ER-GC53**
- 7 Temizleme kolu
  - 8 Hareketli bıçak

### 9 Sabit bıçak

### 10 Takma çengeli

### C Tarak eki [A] (1 mm ila 10 mm)

### D Tarak eki [B] **ER-GC71/ER-GC63** (11 mm ila 20 mm)

### E AC adaptörü (RE9-49/RE9-52/RE9-86)

- AC adaptörünün şekli bölgeye göre değişiklik gösterir.
- Belirtilen güç kaynağı birimlerinden biri bu cihazla birlikte verilmiştir.

### 11 Adaptör

### 12 Elektrik fişi

### 13 Kablo

### 14 Cihazın fişi

### Aksesuarlar

### F Temizleme fırçası

### G Yağ

### H Torba **ER-GC71**

## Hazırlama

### Şarj İşlemi

- Saç kesme makinesinin kapalı olduğundan emin olun.

#### 1 Cihazın fişini cihazın soketine bağlayın.

#### 2 Adaptörü elektrik prizine takın.

- Şarj işlemi yaklaşık 8 saat sonra tamamlanır.
- Şarj lambasının (→) yanıp yanmadığını kontrol edin.

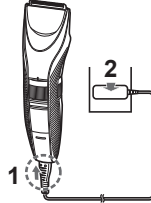

#### 3 Şarj tamamlandıktan sonra adaptörü çıkarın.

(güvenlik ve enerji tüketimini azaltmak için)  
Şarj işlemi tamamlandıktan sonra şarj lambası (→) yanmaya devam eder. “Şarj işleminin tamamlandığını” gösteren hiçbir belirti yoktur.

### Notlar

- Pili şarj etmeye devam etmek, pil performansını etkilemeyecektir.
- Şarj işlemi sırasında radyolarda veya diğer aygıtlarda cızırtı varsa, saç kesme makinesini farklı bir priz kullanarak şarj edin.
- Cihaz 6 ay veya daha uzun süre kullanılmadığında pil zayıflayacaktır (pil sıvısı sızar vb.). Pili 6 ayda bir tam olarak şarj edin.
- Saç kesme makinesini ilk kez şarj ederken veya 6 aydan daha uzun süre kullanılmadığında, şarj etme süresi değişebilir ya da ana gövdedeki lamba birkaç dakika yanmayabilir. Bu gibi durumlarda lütfen 16 saatten fazla bir süre şarj edin.
- Şarj etme için önerilen ortam sıcaklığı 0 °C – 35 °C şeklindedir. Önerilen sıcaklığın dışında pilin performansı düşebilir.
- Tam bir şarj yaklaşık 40 dakikalık kullanım için yeterli güç sağlar. (20 °C ila 30 °C arası sıcaklıkta kullanım için.) Çalışma süresi, kullanım sıklığına, çalıştırma yöntemine ve ortam sıcaklığına bağlı olarak değişebilir.
- Pili, tamamen boşalmadan önce şarj edebilirsiniz. Ancak pil tamamen boşaldığında şarj edilmesi önerilir. Pil ömrü, nasıl kullanıldığı ve depolandığı gibi etkenlere oldukça bağlıdır.



## AC ile çalıştırma

AC adaptörünü saç kesme makinesine şarj etme işlemiyle aynı şekilde bağlar ve gücü açarsanız kullanabilirsiniz.

- Kalan pil düzeyi çok düşükse, AC çalışmasıyla bile bıçaklar yavaş hareket edebilir veya durabilir. Bu durumda pili 3 dakika veya daha uzun süre şarj edin.
- Pil, AC çalışmasıyla bile boşalacaktır.

## Saç kesme makinesini kullanma

- Saç kesme makinesinin kapalı olduğundan emin olun.
- Her kullanımdan önce ve sonra saç kesme makinesine yağdan dökün. (Bakınız sayfa 344.)
- Cihaz, ortam sıcaklığının yaklaşık 0 °C veya altında olduğu durumlarda çalışmayabilir.

**1 İsteddiğiniz tarak ekini takın ve kesme yüksekliğini gerektiği gibi ayarlayın. (Bakınız sayfa 339 ve 340.)**

- Tarak eki olmadan da kullanılabilir. (Kesim uzunluğu: yak. 0,5 mm)

**2 Gücü açmak için ana gövdedeki güç düğmesini “ | ” konumuna getirin.**

- Saç kesme ➡ (Bkz. sayfa 340-341.)  
Sakal kesme ➡ (Bakınız sayfa 342.)

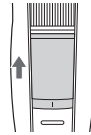

## Tarak eklerini çıkarma ve takma

- Eki çıkarırken veya takarken ellerinizi vb. bıçak nedeniyle yaralamaktan kaçının.

### Tarak ekini çıkarma

Ana gövdeyi sıkıca tutun ve tarak ekini ana gövdeden çıkarın.



### Tarak ekini takma

Tarak ekini, tıkkayarak geçene kadar ana gövdeye takın.

- Tarak eki doğru biçimde takılmazsa, kullanım sırasında kayarak çok fazla kesilmesine yol açabilir.

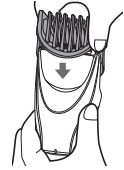

## Kesme yüksekliğini ayarlama

- Saç kesme makinesinin kapalı olduğundan emin olun.

**Kadranı döndürerek, kesim uzunluk göstergesi işaretini (@) istenen yüksekliğe ayarlayın.**

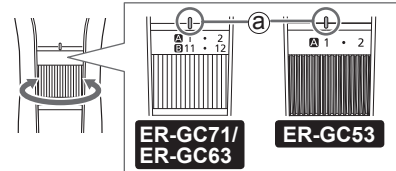



- **Tarak eki [A]**  
Kesim uzunluğu  
(tahmini):  
1 mm ila 10 mm



Gösterge	1	•	2	•	3	•	4	•	5	•
Kesim uzunluğu (mm) (tahmini)	1	1,5	2	2,5	3	3,5	4	4,5	5	5,5

Gösterge	6	•	7	•	8	•	9	•	10
Kesim uzunluğu (mm) (tahmini)	6	6,5	7	7,5	8	8,5	9	9,5	10



- **Tarak eki [B]**  
**ER-GC71/ER-GC63**  
Kesim uzunluğu (tahmini):  
11 mm ila 20 mm

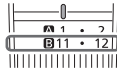

Gösterge	11	•	12	•	13	•	14	•	15	•
Kesim uzunluğu (mm) (tahmini)	11	11,5	12	12,5	13	13,5	14	14,5	15	15,5

Gösterge	16	•	17	•	18	•	19	•	20
Kesim uzunluğu (mm) (tahmini)	16	16,5	17	17,5	18	18,5	19	19,5	20

### Notlar

- Gerçek saç uzunluğu, ayarladığınız yükseklikten biraz daha uzun olacaktır.
- 10,5 mm ayarı kullanılamaz.
- Tarak eki olmadan da kullanılabilir.  
(Kesim uzunluğu: yak. 0,5 mm)

## Saç kesme

- Saç ıslakken kullanmayın.  
Islak saç cilde yapışarak veya toplanarak kesmeyi zorlaştırabilir.
- Keskinliği korumak için, kesilen saçları kullanımlar arasında temizleyin.
- Kesmeden önce saçınızı bir tarakla tarayın.

## Kulaklar ve yan taraflar civarındaki uzunluğu ayarlama

**Saç kesme makinesini güç düğmesi dışa doğru bakar şekilde tutun, tarak ekinin ucunu saç çizgisinden yavaş yavaş kaldırarak kulakların ve yan tarafların çevresini kesin.**

- Bir elinizle kulağınızı tutarken saçınızı kesin.

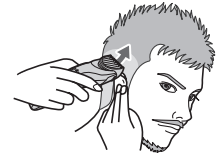
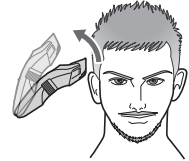

## Boyun ve kafanızın arkasındaki uzunluğu hizalama

Saç kesme makinesini güç düğmesi dışı doğru bakar şekilde tutun, tarak ekinin ucunu saç çizgisinden yavaş yavaş kaldırarak boyundan kafanızın arkasına doğru kesin.

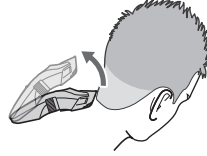

## Favorilere şekil verme

### Tarak eki olmadan

Saç kesme makinesini güç düğmesi altta kalacak şekilde tutun, bıçağı favorilere doğru 90° açıyla konumlandırın ve favorileri kesmek için saç kesme makinesini cilt boyunca yukarıdan aşağıya doğru hareket ettirin.

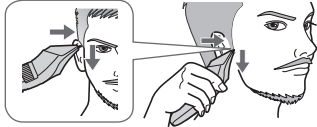

## Boyun bölgesindeki ince saçları kesme

### Tarak eki olmadan

Saç kesme makinesini güç düğmesi altta kalacak şekilde tutun, bıçağı ince saç bölgesine dik şekilde dokundurarak saç kesme makinesini cilt boyunca aşağı doğru hareket ettirin.

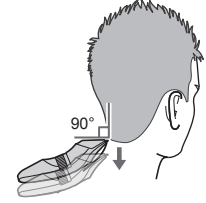

## Eşit uzunlukta kesme

Saç kesme makinesini güç düğmesi dışı doğru bakar şekilde tutun, hiçbir noktayı atlamamak için çeşitli yönlerden yavaşça çaprazlama hareket ettirerek kesin.

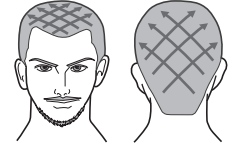

### Notlar

- Kulak ve boyun bölgenizi kesmek için birinden yardım almanız önerilir.
- Saç çok uzunsa istenen sonuçlar elde edilemeyebilir. Bu durumda, saç kesme makinesini kullanmadan önce saçınızı yaklaşık 2 cm uzunluğa kısaltın.

## Sakal kesme

- Tıraş köpüğü uygulayarak ya da sakal ıslakken kullanmayın.  
Islak sakal cilde yapışarak veya toplanarak kesmeyi zorlaştırabilir.
- Kesmeden önce bıyığınızı bir tarakla tarayın.

### Eşit uzunlukta kesme

**Saç kesme makinesini güç düğmesi dışa doğru bakar şekilde tutun, bıçağı ciltle temas ettirerek ve saç kesme makinesini sakal yönüne karşı hareket ettirerek kesin.**

- Çok fazla sakal kesildiğinde, kesilen kıllar tarak eki içinde birikebileceğinden, her kullanımdan sonra bu kılları çıkarın.

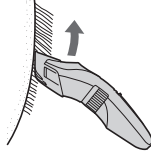

### İnce saçları kesme

#### Tarak eki olmadan

**Saç kesme makinesini güç düğmesi dışa doğru bakar şekilde tutun, bıçağı ciltle temas ettirerek kesin.**

- Saç kesme makinesi 0,5 mm'den kısa saçları kesemez.

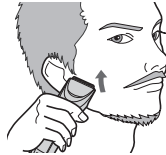

## Bakım

- Saç kesme makinesini ve bıçağı her kullanımdan sonra temizleyin.  
(Temizlenmezse, yavaş hareket edecek ve keskinliği kaybolacaktır.)
- Saç kesme makinesinin kapalı olduğundan emin olun.
- Saç kesme makinesini AC adaptöründen çıkarın.
- Tiner, benzin, alkol veya diğer kimyasalları kullanmayın. Bu, ana gövdede arızaya, çatlamaya veya renk bozulmasına neden olabilir. Ana gövdeyi yalnızca musluk suyu veya sabunlu musluk suyuyla hafifçe nemlendirilmiş yumuşak bir bezle temizleyin.

## Suyla temizleme

### Ana gövde, bıçak ve tarak eki

#### Hafif kirleri gidermek için

1. Tarak ekini çıkarın ve saç kesme makinesini açın.
2. Ana gövdenin önündeki su girişinden su akıtın, yaklaşık 20 saniye iyice durulayın ve saç kesme makinesini kapatın.

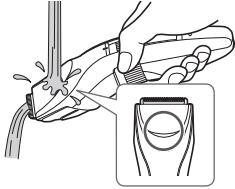

- Çalkalayın ve içindeki suyu gidermek için birkaç defa silkeleyin.
- Suyu boşaltırken, ana gövdeyi lavaboya veya başka cisimlere çarpmamaya dikkat edin. Aksi takdirde, işlev bozukluğu ortaya çıkabilir.

#### Ağır kirleri gidermek için

1. Tarak ekini ve bıçağı çıkarın.
2. Saç kesme makinesini, bıçağı ve tarak eklerini suyun altında temizleyin.

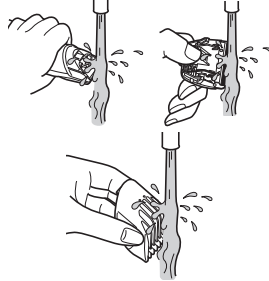

3. Suyu bir havluyla kurulayın ve kendi kendine kurumasını sağlayın.

• Bıçak çıkarılırsa daha hızlı kuruyacaktır.

4. Kuruduktan sonra bıçağa yağ uygulayın. (Bakınız sayfa 344.)
5. Bıçağı ve eki ana gövdeye takın.

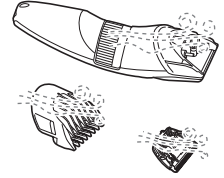

## Fırça ile temizleme

### Ana gövde ve bıçak

- Bıçağı çıkartınız. (Bu sayfaya bakın.)

1. Ana gövdedeki ve bıçağın kenarındaki kesik kılları fırçayla temizleyiniz.

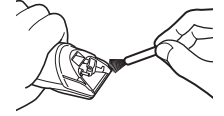

2. Saçları bıçak kenarından fırçalayın.
3. Hareketli bıçağı kaldırmak için temizleme kolunu (@) aşığı doğru bastırırken sabit bıçakla hareketli bıçağın arasındaki kesik kılları fırçayla temizleyin.

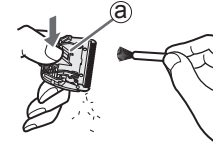

4. Bıçağa yağ uygulayın. (Bakınız sayfa 344.)
5. Bıçağı ve eki ana gövdeye takın.

## Bıçağı çıkarma ve takma

### Bıçağı çıkarma

Saç kesme makinesini düğme yukarı doğru bakar şekilde tutun ve bıçağı diğer elinizde tutarken başparmağınızla itin.

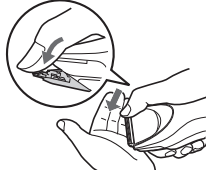

### Bıçağı takma

Takma çengelini (B), saç kesme makinesindeki bıçak takma yerine (A) yerleştirin ve bir tıklama duyana kadar itin.

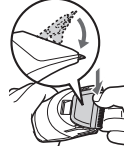
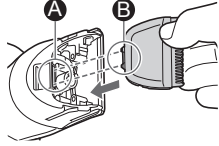

## Yağlama

- Her kullanımdan önce ve sonra saç kesme makinesine yağdan dökün.
- Saç kesme makinesinin kapalı olduğundan emin olun.

- 1 Bıçağı çıkartınız.
- 2 Belirtilen her noktaya bir damla yağ uygulayın.
- 3 Bıçağı ana gövdeye takın, gücü açın ve yaklaşık 5 saniye çalışmasını sağlayın.

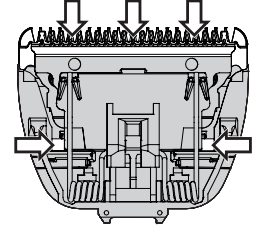

ER-GC71

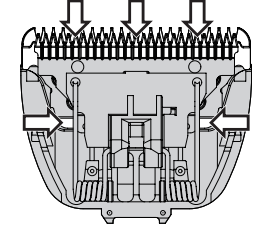

ER-GC63/ER-GC53

## ► Yedek parçalar

Yedek parçalar satıcınızda veya Servis Merkezinde bulunmaktadır.

ER-GC71/ ER-GC63/ER-GC53 için yedek parçalar	Bıçak	ER-GC71:WER9615 ER-GC63/ ER-GC53:WER9605
	Yağ	WES003

- Performansı olumsuz etkileyebileceğinden, verilenin dışında herhangi bir bıçak kullanmayın.
- Panasonic yağı WES003 tavsiye ederiz.

## Sorun giderme

Aşağıdaki işlemleri yapın.

Sorunlar yine de çözülemezse onarım için cihazı satın aldığınız mağazaya veya yetkili Panasonic servisine başvurun.

Problem	Eylem
Bıçak düzgün biçimde temizlenmemiş.	► Saç kesme makinesi çok kirlendiğinde bıçağı çıkarın ve su ile temizleyin. (Bakınız sayfa 343.)
Yüksek ses yapıyor.	► Bıçağın doğru bir şekilde takıldığını kontrol edin.
Saç kesme makinesi körelidi.	► Bıçağı değiştirin. (Bakınız sayfa 344.)
	► Bıçağı temizleyin ve yağlayın. (Bkz. sayfa 342-344.)

Problem	Eylem
Saç kesme makinesi çalışmayı durdurdu.	Saç kesme makinesini şarj edin. ► AC çalışmasıyla da kullanabilirsiniz. (Bakınız sayfa 338 ve 339.)
	Yeniden kullanmak için yaklaşık 16 saat boyunca bataryayı kesintisiz olarak şarj edin. ► Şarjdan sonra bile güç yeterli değilse batarya kullanım ömrü dolmuş demektir. (Batarya kullanım ömrü sonunda bozulmadan dolayı sıvı sızabilir.) Tamir için yetkili servis merkezi ile görüşün.
Çalışma süresi kısa.	Cihazın fişini ana gövdeye tamamen itin ve şarj lambasının (→) yandığından emin olun. ► Tavsiye edilen şarj sıcaklığında 0 °C ila 35 °C şarj edin.
Saç kesme makinesi şarj olmuyor.	► Pilin yetkili bir servis tarafından değiştirilmesini sağlayın.
Saç kesme makinesi şarjdan sonra bile sadece yaklaşık 10 dakika kullanılabilir.	

## Bıçak ömrü

Bıçak ömrü, saç kesme makinesinin kullanım sıklığına ve süresine bağlı olarak değişir.

Örneğin saç kesme makinesini iki ayda bir 20'şer dakika boyunca kullandığınızda bıçak ömrü yaklaşık 2 yıldır. Kesme verimi düzgün bakıma rağmen önemli ölçüde azaldığında, bıçakları değiştirin.

## Pil ömrü

Pil ömrü, kullanım sıklığı ve uzunluğuna göre değişiklik gösterir. Pil ayda bir kez şarj edilirse, kullanım ömrü yaklaşık 3 yıl olacaktır.

Çalışma süresi, tamamen şarj ettikten sonra bile belirgin biçimde kısalsın, pil, kullanım ömrünün sonuna gelmiştir.

## Tümleşik şarjlı pili çıkartma

Saç kesme makinesini atmadan önce şarj edilebilir yerleşik pili çıkarın.

Pil güvenli bir şekilde atılmalıdır.

Pilin, varsa, resmi olarak belirlenmiş bir yere atıldığından emin olun.

Bu figür sadece saç kesme makinesini atarken kullanılmalıdır; tamir etmek için kullanılmamalıdır. Saç kesme makinesini kendiniz sökerseniz, su geçirmez özelliği bozulabilir bu da arızalanmasına neden olabilir.

- Saç kesme makinesini AC adaptöründen çıkarın.

- Gücü açmak için güç düğmesini kaydırın ve pil tamamen boşalana kadar cihazı açık tutun.
- ① ile ⑭ arasındaki adımları izleyip pili kaldırınız ve ardından pili çıkartınız.
- Çıkarılan pilin artı ve eksi uçlarını kısa devre yapmamaya dikkat edin ve uçlarına bant yapıştırarak yalıtımını sağlayın.

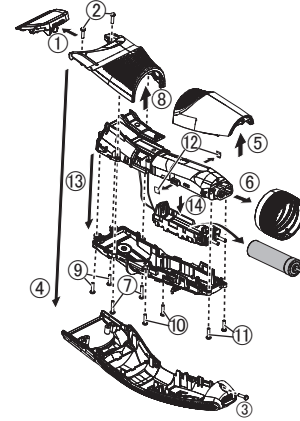

## Çevre koruması ve materyallerin geri dönüştürülmesi için

Bu saç kesme makinesinde Nikel Metal Hidrür pil bulunmaktadır.

Lütfen pilin (ülkenizde varsa) resmi olarak belirlenmiş bir yerde atılmasını sağlayınız.



## Özellikler

Güç kaynağı	AC adaptöründeki isim plakasına bakın. (Otomatik voltaj dönüştürme)
Motor voltajı	1,2 V---
Şarj süresi	Yaklaşık 8 saat
Havadaki Akustik Gürültü	60 (dB (A) re 1 pW)

Bu ürün sadece ev kullanımı için tasarlanmıştır.

## ÜRETİCİ

Panasonic Corporation  
1006, Kadoma, Osaka 571-8501, Japan

## FABRİKA

Panasonic Wanbao Appliances Beauty and Living (Guangzhou) Co., Ltd.  
33, Wanbao North Street, Wanbao Industry Zone, Zhongcun, Panyu District, Guangzhou City, Guangdong Province, China

## YETKİLİ TEMSİLCİ

### İthalatçı Firma:

### Tesan İletişim A.Ş.

Çobançeşme Mah. Bilge 1 Sok. No:17  
34196 Yenibosna- İstanbul  
Tel: 0212 454 60 70 Faks: 0212 454 60 20  
www.tesan.com.tr

ÜRÜNÜN KULLANIM ÖMRÜ 7 YILDIR

**AEEE Yönetmeliğine Uygundur.**

**Eski Ekipman ve Bataryaların İşlenmesi.**

**Sadece geri dönüşüm sistemleri olan Avrupa Birliği ve ülkeleri için geçerlidir.**



Ürünler, ambalaj ve/veya ekli belgeler üzerindeki bu semboller kullanılmış elektrik ve elektronik ürünlerin ve pillerin genel ev atığı ile karıştırılmaması gerektiğini ifade eder.



Eski ürünlerin ve pillerin toplanması ve geri kazanılması için bu atıkları lütfen yasayla belirlenmiş olan uygun toplama merkezlerine teslim ediniz.

Bu atıkların doğru işlenmesiyle, değerli kaynakların korunmasına ve insan sağlığı ve çevreye olası negatif etkilerinin engellenmesine yardımcı olabilirsiniz.

Atıkların toplanması ve geri dönüşümü için detaylı bilgi için lütfen bağlı olduğunuz yerel yönetimlerle iletişime geçiniz.

Atıkların atılmasıyla ilgili yanlış uygulamalar yasayla belirlenmiş olan cezalara sebebiyet verebilir.





**MEMO**

---

---

---

---

---

---

---

---

---

---

---

---

---

---

---

---

---

---

---

---

---

---

---

---

Panasonic Corporation  
<http://www.panasonic.com>  
© Panasonic Corporation 2016-2019

© EN, GE, FR, IT, SP, DU, PT, SW, DA, NW, FI, PL, CZ, SK, HU, RO, TK

Printed in China  
ER9700GC716503 S0216-50619