

Technics®



SL-G700M2

Network/Super Audio CD Player	Basic Operating Instructions
Netzwerk/Super Audio CD Player	Kurz-Bedienungsanleitung
Lecteur réseau/Super Audio CD	Manuel d'utilisation Fonctions de base
Lettore Super Audio CD e Network	Istruzioni per l'uso di base
Netzwerk/Super Audio CD-speler	Beknopte gebruiksaanwijzing
Reproductor en Red/Super Audio CD	Instrucciones básicas
Nätverk/Super Audio CD-spelare	Grundläggande bruksanvisning
Netværk/Super Audio CD-afspiller	Vejledning i den grundlæggende betjening
Verkko/Super Audio CD-soitin	Perusasetukset Käyttöohjeet

Music is borderless and timeless, touching people's hearts across cultures and generations. Each day the discovery of a truly emotive experience from an unencountered sound awaits. Let us take you on your journey to rediscover music.

Rediscover Music™ / **Technics**

Delivering the Ultimate Emotive Musical Experience to All

At Technics we understand that the listening experience is not purely about technology but the magical and emotional relationship between people and music.

We want people to experience music as it was originally intended and enable them to feel the emotional impact that enthuses and delights them.

Through delivering this experience we want to support the development and enjoyment of the world's many musical cultures. This is our philosophy.

With a combination of our love of music and the vast high-end audio experience of the Technics team, we stand committed to building a brand that provides the ultimate emotive musical experience by music lovers, for music lovers.

Director
Michiko Ogawa

A handwritten signature in black ink that reads "Michiko Ogawa". The signature is written in a cursive, flowing style with a long horizontal stroke extending to the right at the end.

Thank you for purchasing this product.

Please read these instructions carefully before using this product, and save this manual for future use.

- About descriptions in these operating instructions
 - Pages to be referred to are indicated as “⇒ ○○”.
 - The illustrations shown may differ from your unit.
 - Unless otherwise indicated, operations are described using the remote control.
- Illustrations and figures in this manual are of the silver main body.

- A more detailed operating instruction is available in “Operating Instructions” (PDF format). To read it, download it from the website.
www.technics.com/support/downloads/oi/SL-G700M2.html
- You will need Adobe Reader to browse or print “Operating Instructions” (PDF format). You can download and install a version of Adobe Reader that you can use with your OS from the following website.
<http://www.adobe.com/products/acrobat/readstep2.html>



EU Declaration of Conformity (DoC)

Hereby, “Panasonic Corporation” declares that this product is in compliance with the essential requirements and other relevant provisions of Directive 2014/53/EU.

Customers can download a copy of the original DoC to our RE products from our DoC server:
<https://www.ptc.panasonic.eu>

Contact to Authorised Representative:

Panasonic Marketing Europe GmbH, Panasonic Testing Centre, Winsbergring 15, 22525 Hamburg, Germany

Frequency band: 5150 - 5250 MHz:

Indoor use: Inside buildings only. Installations and use inside road vehicles and train carriages are not permitted. Limited outdoor use: If used outdoors, equipment shall not be attached to a fixed installation or to the external body of road vehicles, a fixed infrastructure or a fixed outdoor antenna. Use by unmanned aircraft systems (UAS) is limited to within the 5170 - 5250 MHz band.

Frequency band: 5250 - 5350 MHz:

Indoor use: Inside buildings only. Installations and use in road vehicles, trains and aircraft are not permitted. Outdoor use is not permitted.

Frequency band: 5470 - 5725 MHz:

Installations and use in road vehicles, trains and aircraft and use for unmanned aircraft systems (UAS) are not permitted.

The above restrictions apply to the following countries:

AT	BE	BG	CZ	DK	EE	FR	DE	IS
IE	IT	EL	ES	CY	LV	LI	LT	LU
HU	MT	NL	NO	PL	PT	RO	SI	SK
TR	FI	SE	CH	UK(NI)	HR			

UK Declaration of Conformity (DoC)

Hereby, “Panasonic Corporation” declares that this product is in compliance with the essential requirements and other relevant provisions of the Radio Equipment Regulations 2017 No.1206.

Customers can download a copy of the original DoC to our RE products from our DoC server:
<https://www.ptc.panasonic.eu/compliance-documents>

Contact in the UK:

Panasonic Testing Centre on behalf of Panasonic UK, a branch of Panasonic Marketing Europe GmbH (Importer) Maxis 2, Western Road, Bracknell, Berkshire, RG12 1RT

Frequency band: 5150 - 5250 MHz:

Indoor use: Inside buildings only. Installations and use inside road vehicles and train carriages are not permitted. Limited outdoor use: If used outdoors, equipment shall not be attached to a fixed installation or to the external body of road vehicles, a fixed infrastructure or a fixed outdoor antenna. Use by unmanned aircraft systems (UAS) is limited to within the 5170 - 5250 MHz band.

Frequency band: 5250 - 5350 MHz:

Indoor use: Inside buildings only. Installations and use in road vehicles, trains and aircraft are not permitted. Outdoor use is not permitted.

Frequency band: 5470 - 5725 MHz:

Installations and use in road vehicles, trains and aircraft and use for unmanned aircraft systems (UAS) are not permitted.

The above restrictions apply to the United Kingdom.

Type of wireless	Frequency band	Maximum power (dBm e.i.r.p.)
WLAN	2412 - 2472 MHz	18 dBm
	5180 - 5320 MHz	18 dBm
	5500 - 5700 MHz	18 dBm
	5745 - 5825 MHz	14 dBm
Bluetooth®	2402 - 2480 MHz	4 dBm

Table of contents

Safety precautions	06	
Installation	08	
Control reference guide	09	
Basic	Connections	12
	Network settings	13
	Playback	17
Licenses	19	
Specifications	20	

For the United Kingdom and Ireland customer

Sales and Support Information

Customer Communications Centre

- For customers within the UK: 0333 222 8777
- For customers within Ireland: 01 447 5229
- Monday–Friday 9:00 am – 5:00 pm, (Excluding public holidays).
- For further support on your product, please visit our website: www.technics.com/uk/

Accessories

AC mains lead (3)

Except for Switzerland

K2CM3YY00041

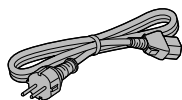

For Switzerland

K2CS3YY00048

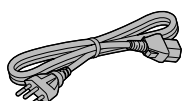

For the United Kingdom and Ireland

K2CT3YY00081

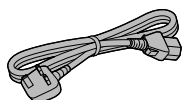

System connection cable (1)

K2KYYYY00233



Analogue audio cable (1)

K4EY4YY00003

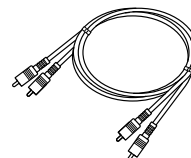

Remote control (1)

N2QAYA000240

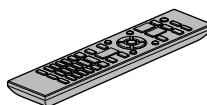

Batteries for remote control (2)



- Product numbers provided in these operating instructions are correct as of September 2022.
- These may be subject to change.
- Do not use AC mains lead with other equipment.

■ Using the remote control

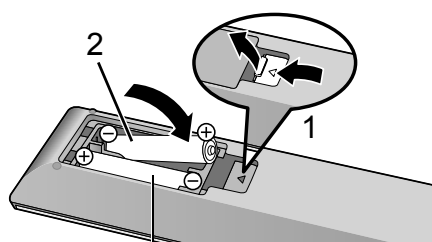

R03/LR03, AAA
(Alkaline or manganese batteries)

Note

- Insert the battery so the terminals (\oplus and \ominus) match those in the remote control.
- Point it at the remote control signal sensor on this unit. (\Rightarrow 09)
- Keep the batteries out of reach of children to prevent swallowing.

Warning

Unit

- To reduce the risk of fire, electric shock or product damage,
 - Do not expose this unit to rain, moisture, dripping or splashing.
 - Do not place objects filled with liquids, such as vases, on this unit.
 - Use the recommended accessories.
 - Do not remove covers.
 - Do not repair this unit by yourself. Refer servicing to qualified service personnel.
 - Do not let metal objects fall inside this unit.
 - Do not place heavy items on this unit.

AC mains lead

- To reduce the risk of fire, electric shock or product damage,
 - Ensure that the power supply voltage corresponds to the voltage printed on this unit.
 - Insert the mains plug fully into the socket outlet.
 - Do not pull, bend, or place heavy items on the lead.
 - Do not handle the plug with wet hands.
 - Hold onto the mains plug body when disconnecting the plug.
 - Do not use a damaged mains plug or socket outlet.
- The mains plug is the disconnecting device. Install this unit so that the mains plug can be unplugged from the socket outlet immediately.
- Ensure the earth pin on the mains plug is securely connected to prevent electrical shock.
 - An apparatus with CLASS I construction shall be connected to a mains socket outlet with a protective earth connection.

Caution

Unit

- Do not place sources of naked flames, such as lighted candles, on this unit.
- This unit may receive radio interference caused by mobile telephones during use. If such interference occurs, please increase separation between this unit and the mobile telephone.
- This unit is intended for use in moderate and tropical climates.
- Do not put any objects on this unit. This unit becomes hot while it is on.
- This unit utilizes a laser. Use of controls or adjustments or performance of procedures other than those specified herein may result in hazardous radiation exposure.

Placement

- Place this unit on an even surface.
- To reduce the risk of fire, electric shock or product damage,
 - Do not install or place this unit in a bookcase, built-in cabinet or in another confined space. Ensure this unit is well ventilated.
 - Do not expose this unit to direct sunlight, high temperatures, high humidity, and excessive vibration.
- Do not lift or carry this unit by holding the knobs or antenna. Doing so may cause this unit to fall, resulting in personal injury or malfunction of this unit.

Battery

- Danger of explosion if battery is incorrectly replaced. Replace only with the type recommended by the manufacturer.
- Mishandling of batteries can cause electrolyte leakage and may cause a fire.
 - Remove the battery if you do not intend to use the remote control for a long period of time. Store in a cool, dark place.
 - Do not heat or expose to flame.
 - Do not leave the battery(ies) in a car exposed to direct sunlight for a long period of time with doors and windows closed.
 - Do not take apart or short circuit.
 - Do not recharge alkaline or manganese batteries.
 - Do not use batteries if the covering has been peeled off.
 - Do not mix old and new batteries or different types at the same time.
- When disposing of the batteries, please contact your local authorities or dealer and ask for the correct method of disposal.
- Avoid the use in the following conditions
 - High or low extreme temperatures during use, storage or transportation.
 - Replacement of a battery with an incorrect type.
 - Disposal of a battery into fire or a hot oven, or mechanically crushing or cutting of a battery, that can result in an explosion.
 - Extremely high temperature and/or extremely low air pressure that can result in an explosion or the leakage of flammable liquid or gas.





(Back of product)

CAUTION - VISIBLE AND INVISIBLE LASER RADIATION WHEN OPEN. DO NOT STARE INTO BEAM. FDA 21CFR / CLASS II (IIa)
CAUTION - CLASS 2 VISIBLE AND INVISIBLE LASER RADIATION WHEN OPEN. DO NOT STARE INTO THE BEAM. IEC60825-1:2007 / CLASS 2
ATTENTION - RAYONNEMENT LASER VISIBLE ET INVISIBLE, CLASSE 2, EN CAS D'OUVERTURE, NE PAS REGARDER DANS LE FAISCEAU.
VARNING - KLASS 2 SYNLIG OCH OSYNLIG LASERSTRÅLNING NÄR DENNA DEL ÄR ÖPPNAD. STIRRA EJ INI STRÅLEN.
FORSIGTIG - SYNLIG OG USYNLIG LASERSTRÅLNING KLASSE 2, NÄR LÅGET ER ÅBENT. UNDGÅ AT SE LIGE IND I STRÅLEN.
VARO - AVATTAESSA OLET ALLTIINA LUOKAN 2 NÄKYVÄÄ JA NÄKYMÄTÖNTÄ LASERSÄTELYÄ. ÄLÄ TUJOTA SÄTEESEEN.
VORSICHT - SICHTBARE UND UNSICHTBARE LASERSTRAHLUNG KLASSE 2, WENN ABDECKUNG GEÖFFNET. NICHT IN DEN STRAHL BLICKEN.
注意 - ここを開くとクラス2の可視及び不可視レーザー放射が出ます。ビームをのぞき込まないでください。 TQFX0089

(Inside of product)
(Produktets inside)

For the United Kingdom and Ireland customer

Caution for AC Mains Lead

(For the AC mains plug of three pins)
For your safety, please read the following text carefully. This appliance is supplied with a moulded three pin mains plug for your safety and convenience. A 10-ampere fuse is fitted in this plug. Should the fuse need to be replaced please ensure that the replacement fuse has a rating of 10-ampere and that it is approved by ASTA or BSI to BS1362. Check for the ASTA mark  or the BSI mark  on the body of the fuse.
If the plug contains a removable fuse cover you must ensure that it is refitted when the fuse is replaced. If you lose the fuse cover the plug must not be used until a replacement cover is obtained. A replacement fuse cover can be purchased from your local dealer.

Before use

Remove the connector cover.

How to replace the fuse

The location of the fuse differ according to the type of AC mains plug (figures A and B). Confirm the AC mains plug fitted and follow the instructions below. Illustrations may differ from actual AC mains plug.

1. Open the fuse cover with a screwdriver.

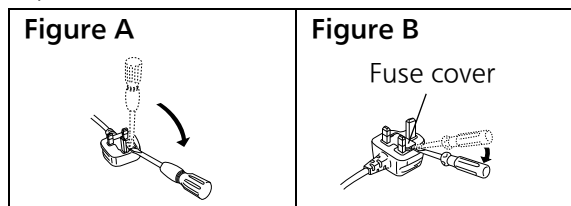

2. Replace the fuse and close or attach the fuse cover.

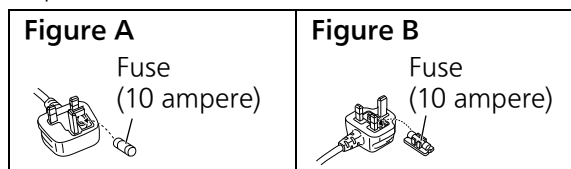

NORSK

ADVARSEL

Produkt

- For å redusere faren for brann, elektrisk støt eller skade på apparatet :
 - Utsett ikke produktet for regn, fukt, drypping eller sprut.
 - Ikke plasser objekter som er fylt med væske, som vaser, på apparatet.
 - Bruk anbefalt tilbehør.
 - Fjern ikke deksler.
 - Reparer ikke denne enheten selv, overlat service til kvalifisert servicepersonell.

Vekselstrømnett

- Nettstøpselet er trukket ut fra denne enheten. Installer denne enheten slik at nettstøpselet umiddelbart kan trekkes fra stikkontakten.

FORSIKTIG

Produkt

- Dette produktet anvender en laser. Betjening av kontroller eller justering eller andre inngrep enn de beskrevet i denne bruksanvisning kan føre til farlig bestråling.
 - Plasser ikke åpen ild, slik som levende lys, oppå apparatet.
 - Denne enheten er beregnet for bruk i moderate og tropiske klimaer.
- ### Plassering
- For å redusere faren for brann, elektrisk støt eller skade på apparatet :
 - Ikke plasser apparatet i en bokhylle, et innebygget kabinett eller et annet lukket sted. Pass på at produktet er godt ventilert.

Disposal of Old Equipment and Batteries

Only for European Union and countries with recycling systems



These symbols on the products, packaging, and/or accompanying documents mean that used electrical and electronic products and batteries must not be mixed with general household waste.

For proper treatment, recovery and recycling of old products and used batteries, please take them to applicable collection points in accordance with your national legislation.

By disposing of them correctly, you will help to save valuable resources and prevent any potential negative effects on human health and the environment.

For more information about collection and recycling, please contact your local authority.

Penalties may be applicable for incorrect disposal of this waste, in accordance with national legislation.



Note for the battery symbol (bottom symbol):

This symbol might be used in combination with a chemical symbol. In this case it complies with the requirement set by the Directive for the chemical involved.

Installation

- Eject a CD, fold the antenna and turn off all the equipment before connection and read the appropriate operating instructions. Be sure to raise this unit when moving, and do not drag this unit.
- Confirm the installation location can sustain the weight of this unit. (⇒ 20)
- For the dimensions of this unit (⇒ 20)
- Refer to the following figure for the dimensions of this unit's legs.

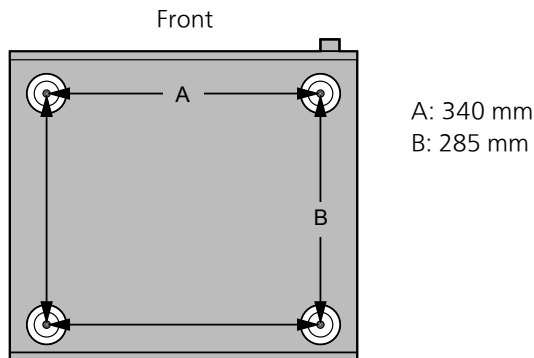

Unit care

- Pull out the AC mains lead from the socket before maintenance. Clean this unit with a soft cloth.
- When dirt is heavy, wring a wet cloth tightly to wipe the dirt, and then wipe it with a soft cloth.
 - Do not use solvents including benzene, thinner, alcohol, kitchen detergent, chemical wiper, etc. Doing so may cause the exterior case to be deformed or the coating to come off.

Using "Technics Audio Center"

If you install the dedicated app "Technics Audio Center" (free of charge) on your tablet/smartphone, you can stream music files from the device on your network to this unit and configure

the settings of sound quality, etc.

For details, visit:

www.technics.com/support/

- This application is subject to change or be discontinued with notice.

Firmware updates

Occasionally, Panasonic may release updated firmware for this unit that may add or improve the way a feature operates. These updates are available free of charge.

- For the update information, refer to the following website.

www.technics.com/support/firmware/

To restore all the settings to the factory defaults

- ① Press [NWP] or [CD] while this unit is turned on.
- ② Press [SETUP].
- ③ Press [▲], [▼] repeatedly to select "Initialization" and then press [OK].
- ④ Press [▲], [▼] to select "Yes" and then press [OK].
 - A confirmation screen appears. Select "Yes" in the following steps to restore all the settings to defaults.
- ⑤ Press [▲], [▼] to select "Yes" and then press [OK] again.

To dispose of or transfer this unit

- Before disposing of or transferring this unit, be sure to erase all the recorded information by restoring the settings to factory default (above).
- Before you dispose of or transfer this unit to a third party, be sure to log out of your music streaming services accounts to prevent unauthorised use of your accounts.

Panasonic Corporation, a company having its registered office of 1006, Oaza Kadoma, Kadoma City, Osaka 571-8501, Japan, automatically collects personal data such as IP address and/or Device ID from your device as soon as you connect it to the Internet. We do this to protect our customers and the integrity of our Service as well as to protect the rights or property of Panasonic.

You have a right of access, rectification and objection to in certain circumstances, a right of erasure, restriction of processing, data portability and a right to object to other forms of processing. If you wish to exercise any of the above rights and/or wish to know more about the processing of your personal data in this context, please refer to the full text of our privacy policy displayed at the support page of your device, <http://panasonic.jp/support/global/cs/audio/>, <http://www.technics.com/support/> or contact our customer communications/support number or address described in the Pan European Guarantee included in your device box to send you the full text of our privacy policy.

This unit (front)

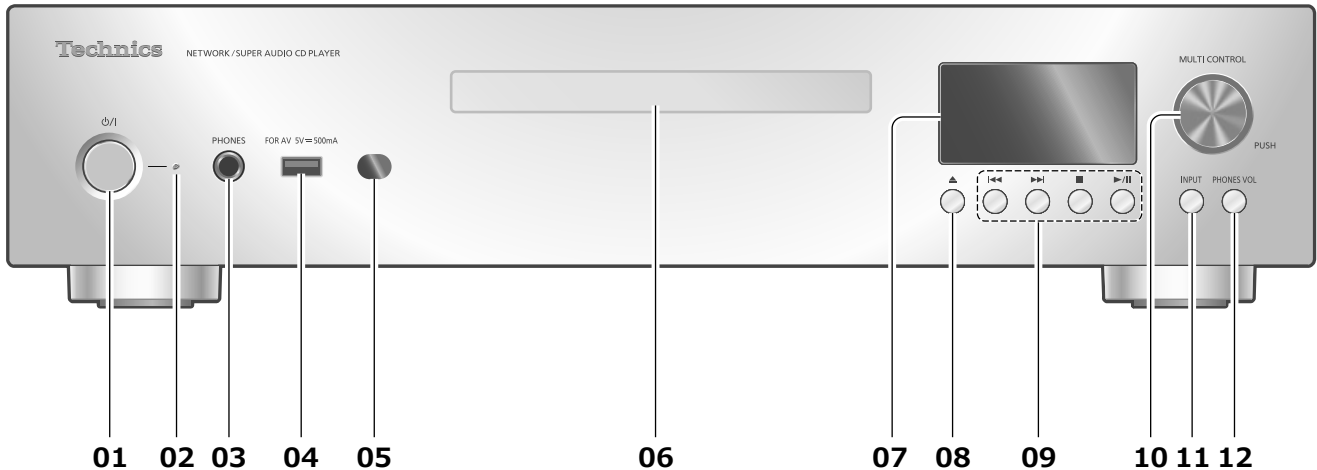

01 [⏻/⏻] Standby/on button

- Press to switch the unit from on to standby mode or vice versa. In standby mode, the unit is still consuming a small amount of power.

02 Power indicator

- Blue: The unit is on.
- Red: The unit is in standby mode.
- Off: The unit is off.

03 Headphones jack

- Excessive sound pressure from earphones and headphones can cause hearing loss.
- Listening at full volume for long periods may damage the user's ears.

04 USB-A terminal (USB-A Front) (For AV) (DC 5 V = 500 mA)

- You can connect a USB device to the unit and play back music stored on the USB device. (⇒ 18)
- You can connect the USB flash memory with new firmware and update the firmware for this unit. For details, refer to the following website. www.technics.com/support/firmware/

05 Remote control signal sensor

- Reception distance:
Within approx. 7 m directly in front
- Reception angle:
Approx. 30° left and right

06 Disc tray

(⇒ 17)

07 Display

- Input source, playback status, etc. are displayed.

08 [▲] Open or close the disc tray

09 Playback operation buttons (e.g. "CD")

Stop	[■]
Play/Pause	[▶/] • Press again to resume.
Skip	[◀◀] [▶▶]
Search	Press and hold [◀◀] or [▶▶].

10 Multi-control knob

- Turn this knob clockwise or anticlockwise to switch the input source and scroll through items.
- To set an item, press the knob; to enter the setup screen, press and hold it.

11 Input selector button

- Switch the input source.

12 Headphone volume button

- Headphone volume is displayed. (Volume can be adjusted with the multi-control knob while displaying.)
- -- dB (min), -99.0 dB to 0 dB (max)

| This unit (rear)

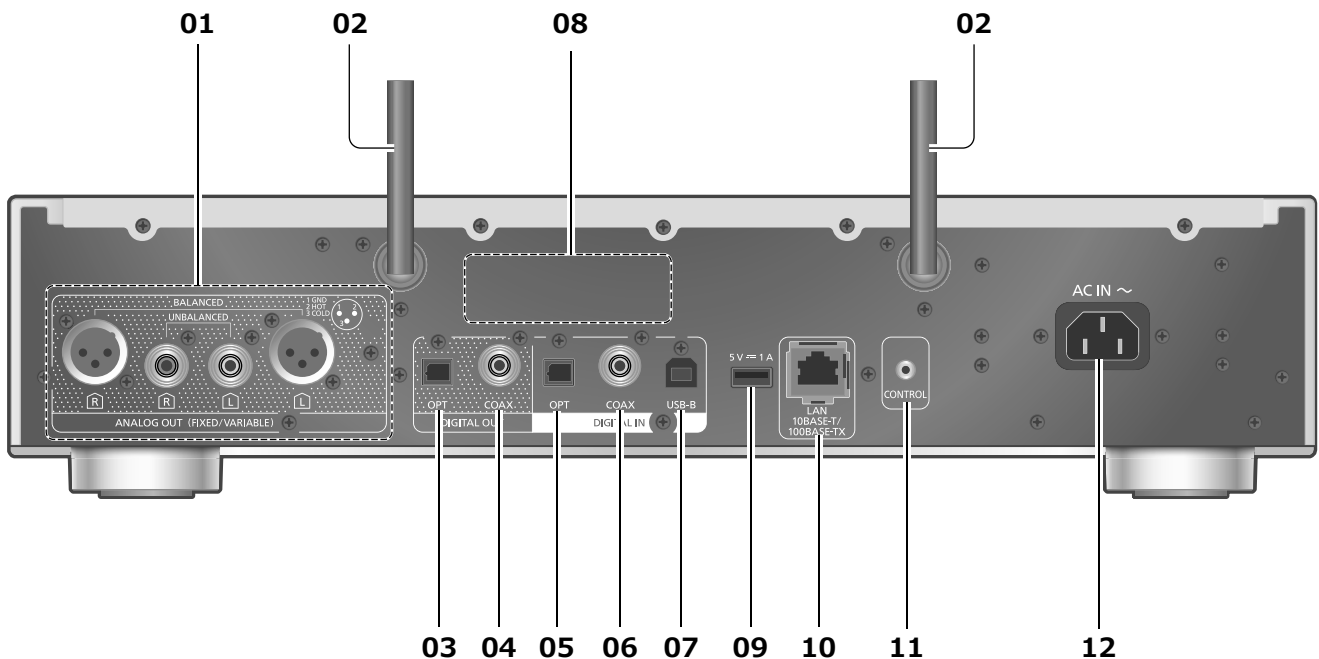

01 Analogue audio output terminals (ANALOG OUT)

- You can connect the pre-amplifier which has the unbalanced input terminals, etc. with analogue audio cable (supplied) to output the analogue audio signals.
- You can connect the pre-amplifier which has the balanced input terminals, etc. with XLR cable (not supplied).

02 Wireless LAN antenna
(⇒ 14)

03 Optical digital output terminal (OPT)

You can connect a digital audio output device such as D/A converter, etc. with optical digital audio cable (not supplied) and play back music.

04 Coaxial digital output terminal (COAX)

You can connect a digital audio output device such as D/A converter, etc. with coaxial digital cable (not supplied) and play back music.

05 Optical digital input terminal (OPT)

You can connect a digital audio output device with optical digital audio cable (not supplied) and play back music.

- The digital audio input terminals of this unit can only detect the following linear PCM signals. For details, refer to the operating instructions of the connected device.
 - Sampling frequency:
32/44.1/48/88.2/96 kHz
 - Number of quantisation bits:
16/24 bit

06 Coaxial digital input terminal (COAX)

You can connect a digital audio output device with coaxial digital cable (not supplied) to this unit and play back music.

- The digital audio input terminals of this unit can only detect the following linear PCM signals. For details, refer to the operating instructions of the connected device.
 - Sampling frequency:
32/44.1/48/88.2/96/176.4/192 kHz
 - Number of quantisation bits:
16/24 bit

07 USB-B terminal (USB-B)

You can connect the PC, etc. or another device with USB 2.0 cable (not supplied) to this unit and play back music.

- For details, refer to "Operating Instructions".

08 Product identification marking

- The model number is indicated.

09 USB-A terminal (USB-A Rear) (DC 5 V = 1 A)

You can connect a USB HDD to the unit and play back music stored on the USB HDD.
(⇒ 18)

10 LAN terminal

(⇒ 14)

11 System terminal (CONTROL)

12 AC IN terminal (~)

(⇒ 12)

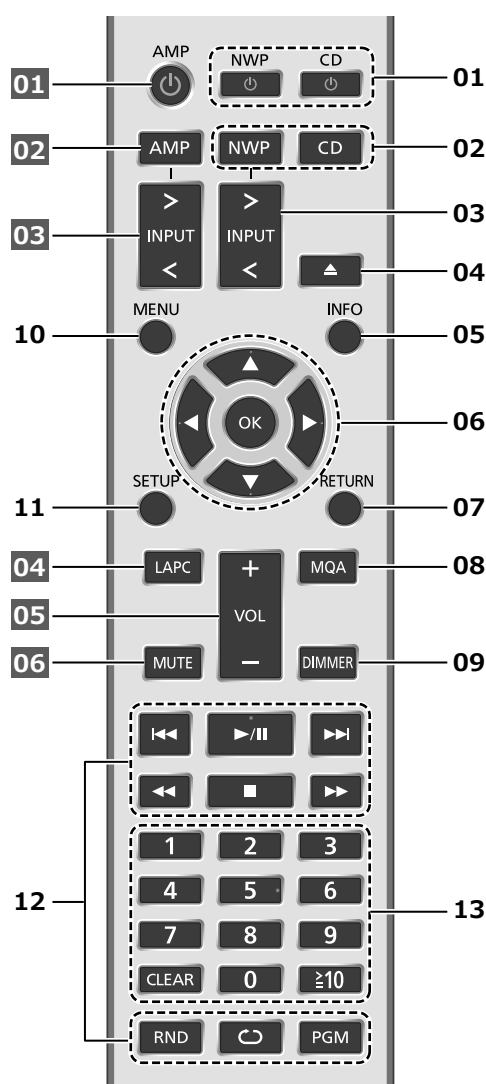

■ Buttons that work for this unit

01 [NWP ⏻]/[CD ⏻]: Standby/on button

- Press to switch the unit from on to standby mode or vice versa. In standby mode, the unit is still consuming a small amount of power.
- The input source also switches for each (switches to the last selected input source when [NWP ⏻]).

02 [NWP]/[CD]: Select the device to be operated

- The current playing layer is displayed by pressing [CD] while the playback stops for Hybrid Super Audio CD (SACD). Press again to switch the layer.
- Press and hold [CD] to switch to "Pure Disc Playback" mode. (⇒ 18)

03 [>INPUT<]: Switch the input source

04 [▲]: Open or close the disc tray

05 [INFO]: View content information*

06 [▲], [▼], [◀], [▶]/[OK]: Selection/OK*

07 [RETURN]: Return to the previous display*

08 [MQA]: Switches MQA decoding function to "On"/"Off"

- "MQA Decoding : On" is displayed when the function is "On".
- Press repeatedly to switch the function.

09 [DIMMER]: Adjust the brightness of the power indicator, display, etc.

- Press repeatedly to switch the brightness.

10 [MENU]: Enter menu*

11 [SETUP]: Enter setup menu*

12 Playback control buttons (⇒ 17)

13 Numeric buttons, etc.

- To enter 2 digits or more
- Example:
16: [≥10] > [1] > [6]
124: [≥10] > [≥10] > [1] > [2] > [4]
- [CLEAR]: Clear the entered value.

*: Press [NWP]/[CD] first to operate this unit. (The remote control works only for the devices supporting system control function when pressing [AMP].)

■ Buttons that work for the connected Technics devices

The remote control of this unit also works for Technics devices (Stereo Integrated Amplifier, etc.). For information on the operations of the devices, please also refer to their operating instructions.

01 [⏻] Standby/on button

02 Select the device to be operated

03 Select the input source

04 Measure the output signal when speakers are connected, and correct its output

05 Adjust the volume

06 Mute the sound

Connecting to an amplifier

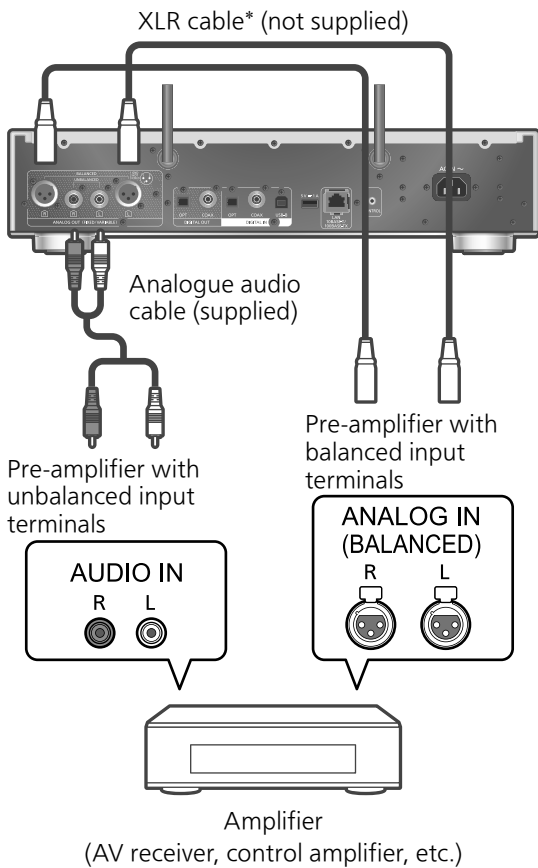

*: We recommend using cables with a length of 3 m or less.

- For details, refer to the operating instructions of the connected device.
- Do not use any other analogue audio cables except the supplied one.

Connecting to a digital audio output device

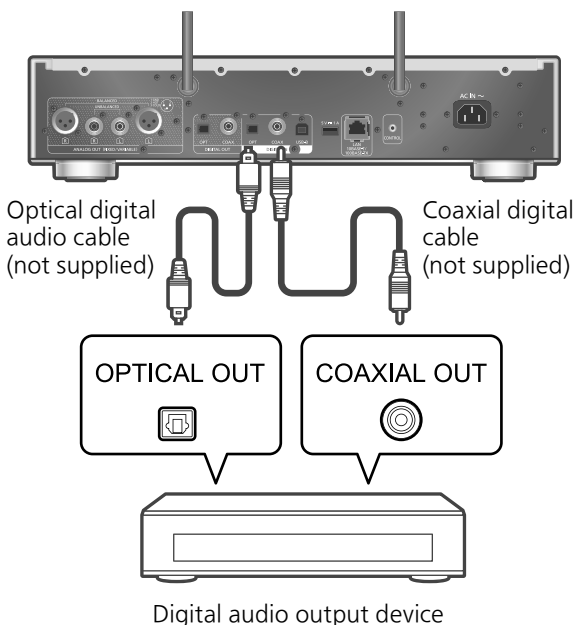

- Audio signal of Super Audio CD and Super Audio CD layer of Hybrid Super Audio CD cannot be output from the digital audio output terminal of this unit. Connect the device to the analogue audio output terminal.
- When enjoying video contents with this function, the video and audio output may not be synchronised.
- For details, refer to the operating instructions of the connected device.

AC mains lead connection

Connect only after all other connections are completed.

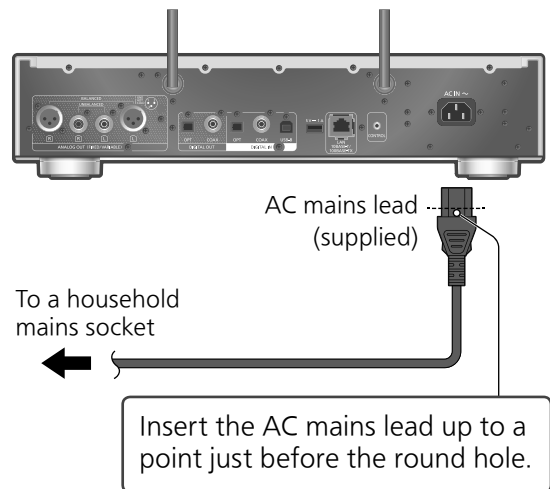

- Use only the supplied AC mains lead.
- Insert the plugs of the cables to be connected all the way in.
- Do not bend cables at sharp angles.
- Wireless LAN (Wi-Fi®) setting may start when this unit is turned on. If you stop the Wi-Fi setting, select "No" in "Wi-Fi Setup" screen. Select "Yes" to keep the Wi-Fi setting. (⇒ 14)
- Press [NWP]/[CD] first to operate this unit.

Note

- This unit consumes a small amount of AC power (⇒ 20) even when the unit is in standby mode. Remove the plug from the main electrical outlet if you will not be using the unit for an extended period of time. Place the unit so the plug can be easily removed.

You can stream online music services or music files from your smartphone/tablet to this unit. To use these features, this system must join the same internet-connected network as the compatible device.

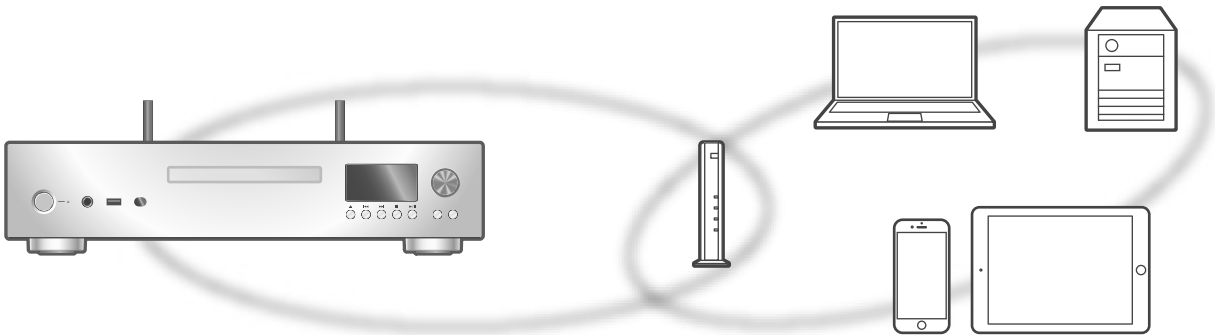

This unit can be connected to a router using a LAN cable or built-in Wi-Fi®. For a stable connection to the network, a wired LAN connection is recommended.

Note

- If you try to change the network settings immediately after turning on this unit, it may take some time until the network setup screen is displayed.
- If "Firmware update is available" is displayed after the network connection is set up, the firmware for this unit is available.
 - For the update information, refer to the following website.
www.technics.com/support/firmware/
- In order to fully enjoy all the features the SL-G700M2 has to offer, it has been designed to work with the Google Home app which integrates with your Google account.

■ Preparation

- If you install the Google Home app or Apple Home app on your smartphone/tablet, you can set up a connection using the application.
- When using Chromecast-enabled apps to play music on this unit, set up a connection using the Google Home app and a Google Assistant-enabled device.
 - When using AirPlay to play music on this unit, add the product to Home in the Apple Home app. Adding this unit to the network via Apple Home app will also allow the user to stream audio using Siri.
 - Make sure that the Wi-Fi function and Bluetooth® function are activated on your smartphones/tablet.

(Using Google Home app)

1 Install the Google Home app on your smartphone/tablet.

- To download the Google Home app, visit:
<https://www.google.com/cast/setup/>



(Using Apple Home app)

1 Install Apple Home app on your smartphone/tablet.

- To download Apple Home app, visit:
<https://www.apple.com/ios/home/>



2 Connect your smartphone/tablet to the same network as this unit before setting.

- Make sure that the network is connected to the Internet.

Wired LAN connection

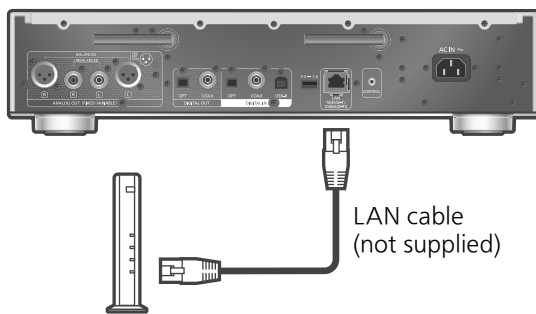

Broadband router, etc.

- 1 **Disconnect the AC mains lead.**
- 2 **Connect this unit to a broadband router, etc. using a LAN cable.**
- 3 **Connect the AC mains lead to this unit.**
(⇒ 12)
- 4 **Press [NWP ⏻]/[CD ⏻] to turn this unit on.**
 - When the connection is established, "📶" is displayed.
- 5 **Press [>INPUT<] to select "Chromecast built-in".**

(Using Google Home app)

- 6 **Open the Google Home app and follow the on-screen instructions to set up a connection.** (⇒ 16)

(Using Apple Home app)

- 6 **Open Apple Home app and follow the on-screen instructions to set up a connection.** (⇒ 16)

Note

- While the AC mains lead is disconnected, the LAN cable must be connected or disconnected.
- Use category 7 or above straight LAN cables (STP) when connecting to peripheral devices.
- Inserting any cable other than a LAN cable in the LAN port can damage the unit.
- When a LAN cable is connected, the Wi-Fi function may be disabled.

Wireless LAN connection

■ Preparation

- ① Disconnect the AC mains lead.
- ② Disconnect the LAN cable.
- ③ Place this unit as close to the wireless router as possible.

- ④ Point up the antenna on the rear of this unit as shown in the figure.

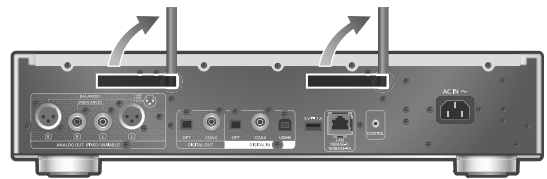

- ⑤ Connect the AC mains lead to this unit. (⇒ 12)

Note

- The setting will be cancelled after the set time limit. In that case, try the setting again.
- To cancel this setting in the middle, press [■] or turn the unit to standby mode.
- When the connection is established, "📶" is displayed. (⇒ 16)

Network setting for the first time using app

- 1 **Press [NWP ⏻]/[CD ⏻] to turn this unit on.**
 - "Wi-Fi Setup" is displayed.
- 2 **Press [▲], [▼] to select "Yes" and press [OK].**
 - "Setting" is displayed.

(Using Google Home app)

- 3 **Open the Google Home app and follow the on-screen instructions to set up a connection.** (⇒ 16)

(Using Apple Home app)

- 3 **Open Apple Home app and follow the on-screen instructions to set up a connection.** (⇒ 16)

Note

- This unit will be displayed as "Technics-SL-G700M2-****" if the device name is not set. ("****" stands for characters unique to each set.)
- You can check your network information (SSID, MAC address and IP address) from the Google Home app or "Technics Audio Center" app.
- Some items on the Google Home app are irrelevant to this unit.
- When this unit is switched to standby mode and turned on before the Wi-Fi setting is complete, "Wi-Fi Setup" is displayed. Complete the Wi-Fi setting or set "Wi-Fi Menu" to "Off" to turn off the display.

Setting the network from the setup menu
(When not using apps with this unit)

■ Using the WPS button “WPS”

If your wireless router supports WPS, you can set up a connection by pressing the WPS button.

- A compatible wireless router may have the WPS identifier mark.
- Complete the settings within 2 minutes while “WPS” is displayed.
- When “Wi-Fi Setup” is displayed when turning on this unit, press [■] to cancel the network setting and start the setting again.

1 Press [NWP] or [CD].

2 Press [SETUP].

3 Press [▲], [▼] repeatedly to select “Network” and then press [OK].

- When “Wi-Fi Menu” screen is displayed, press [OK].

4 Press [▲], [▼] to select “On” and then press [OK]. (The wireless LAN function is enabled.)

5 Press [▲], [▼] to select “WPS Push” and then press [OK].

- “WPS” blinks. Complete step 6 within 2 minutes.

6 After “WPS” is displayed, press the WPS button on the wireless router.

Example:

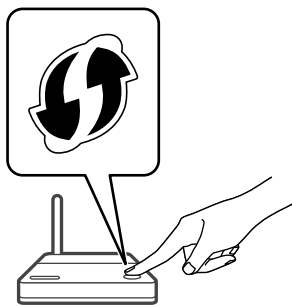

- “Linking” blinks.
- When the connection is established, “Success” is displayed.
 - “Fail” may be displayed if the connection was not complete. Try this method again from the setup menu. If “Fail” is still displayed, try other methods.

7 Press [OK] to exit the setting.

■ Using the WPS PIN code “WPS PIN”

If your wireless router supports WPS, you can set up a connection by entering the WPS PIN code.

- For details on how to enter the PIN code, refer to the operating instructions of the wireless router.
- Complete the settings within 2 minutes while “WPS PIN” and the PIN code are displayed.
- When “Wi-Fi Setup” is displayed when turning on this unit, press [■] to cancel the network setting and start the setting again.

1 Press [NWP] or [CD].

2 Press [SETUP].

3 Press [▲], [▼] repeatedly to select “Network” and then press [OK].

- When “Wi-Fi Menu” screen is displayed, press [OK].

4 Press [▲], [▼] to select “On” and then press [OK]. (The wireless LAN function is enabled.)

5 Press [▲], [▼] to select “WPS PIN” and then press [OK].

- The PIN code is displayed. Complete step 6 within 2 minutes.

6 Enter the PIN code into the wireless router from PC, etc.

- “Linking” blinks.
- When the connection is established, “Success” is displayed.
 - “Fail” may be displayed if the connection was not complete. Try this method again from the setup menu. If “Fail” is still displayed, try other methods.

7 Press [OK] to exit the setting.

Note

- Depending on a router, other connected devices may temporarily lose their connection.
- For details, refer to the operating instructions of the wireless router.

Setting the network from the setup menu
(When using apps with this unit)

- 1 Press [NWP] or [CD].
- 2 Press [>INPUT<] to select "Chromecast built-in".
- 3 Press [SETUP].
- 4 Press [▲], [▼] repeatedly to select "Network" and then press [OK].
 - When "Wi-Fi Menu" screen is displayed, press [OK].
- 5 Press [▲], [▼] to select "On" and then press [OK]. (The wireless LAN function is enabled.)
- 6 Press [▲], [▼] to select "Wi-Fi Setup" and then press [OK].
 - "Setting" is displayed.

(Using Google Home app)

- 7 Open the Google Home app and follow the on-screen instructions to set up a connection.

(Using Apple Home app)

- 7 Open Apple Home app and follow the on-screen instructions to set up a connection.

■ Using the Google Home app or Apple Home app "Wi-Fi Setup"

- 1 Open the Google Home app or Apple Home app and follow the on-screen instructions to set up a connection.
 - When the connection is established, "Success" is displayed.
 - "Fail" may be displayed if the connection was not complete. Try this method again from the setup menu. If "Fail" is still displayed, try other methods.

- 2 Press [OK] to exit the setting.

Note

- This unit will be displayed as "Technics-SL-G700M2-****" if the device name is not set. ("****" stands for characters unique to each set.)
- You can check your network information (SSID, MAC address and IP address) from the Google Home app or "Technics Audio Center" app.
- Some items on the Google Home app are irrelevant to this unit.

Streaming music over the network

This unit is compatible with Chromecast-enabled apps. For detailed information of Chromecast-enabled apps, visit:

g.co/cast/apps

You can also stream music files from the device on your network to this unit by using the "Technics Audio Center" app. Download and install the app from the website below.

www.technics.com/support/

■ Preparation

- Complete the network settings. (⇒ 13)
(Make sure that the network is connected to the Internet.)
- Install the supported application on your device.
- Connect the device to the network currently used at home.

- 1 Start the Chromecast-enabled app, AirPlay-enabled app or "Technics Audio Center" app on your device (smartphone, tablet, etc.), and select this unit as the output speaker.

- 2 Play back the music.

Not all music streaming services are available in all countries/regions. Registration/subscription may be required, or fees may be charged to use music streaming services. Services are subject to change or be discontinued. For details, visit an individual music streaming service's website.

Important notice:

Before you dispose of or transfer this unit to a third party, be sure to log out of your music streaming services accounts to prevent unauthorised use of your accounts.

Playing back CD/SACD

1 Press [NWP ⏪]/[CD ⏪] to turn this unit on.

2 Press [▲] to open the disc tray and insert a CD.

Place label up in the proper position in the middle of the disc tray.

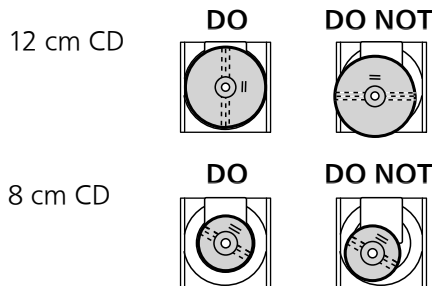

• Press [▲] again to close the disc tray.

3 Press [▶/||].

Note

• Be careful not to get your finger caught in the disc tray when opening/closing it.

Repeat Playback

- ① Press [CD].
- ② Press [↺].

“1↺”:

Only plays the selected track.

“↺”:

All tracks are repeated.

Random playback

- ① Press [CD].
 - ② Press [RND].
- Press again to cancel.

Programme playback

- ① Press [CD].
- ② Press [PGM] in the stop mode.
 - “Program Mode” screen is displayed.
- ③ Press the numeric buttons to select tracks.
 - Repeat this step to make further selections.
- ④ Press [▶/||] to start playback.
 - Press [◀] or [▶] in the stop mode to check the programmed order.
 - Press [CLEAR] in the stop mode to clear the last track.
 - Press [PGM] in the stop mode to cancel the programme mode, and the programme memory will be stored.
 - Press [■] in the stop mode and select “Yes” to cancel the programme mode. (The programme memory will be cleared.)

Note

• The programme memory will be cleared in the

following conditions.

- When turning on/off this unit
- when replacing the CD
- when switching the layer
- The programme mode is cancelled when the random playback is set.

Playing back Hybrid Super Audio CDs

Hybrid Super Audio CD discs include a conventional CD layer along with the Super Audio CD layer. Although Super Audio CD layer is preferentially played back, you can select the CD layer or Super Audio CD layer for playback by pressing [CD] while the playback stops.

Note

- The layer cannot be selected on the disc except Hybrid Super Audio CD discs.
- “Super Audio CD” is displayed as an input source while Super Audio CD is played back.

Compatible CD

- A disc with the CD Logo. 
- This unit can play back discs that conform to the CD-DA format.
- The unit may not be able to play some discs due to the condition of the recording.
- Before playback, finalise the disc on the device it was recorded on.

CDs that cannot be used

- CDs with irregular shapes, such as heart shapes (Use of such CDs may cause malfunction.)

CDs that are not guaranteed to operate with this unit

- Discs with illegally copied data and those that do not conform to industry standards
- DualDiscs (Discs that record data such as music and images on both sides)

Disc formats supported by this unit

Super Audio CD (SACD)	Support (2-channel only)
Commercially available CDs (CD-DA)	Support
CD-R/CD-RW (CD-DA)	Support

This unit's lens

Use the lens cleaner (not supplied) to clean the unit's lens.

Clean discs



Wipe with a damp cloth and then wipe dry with a dry cloth.

■ Disc handling precautions

- Handle discs by the edges to avoid inadvertent scratches or fingerprints on the disc.
- Do not attach labels or stickers to discs.
- Do not use disc cleaning sprays, benzene, thinner, static electricity prevention liquids or any other solvent.
- Do not use the following discs:
 - Discs with exposed adhesive from removed stickers or labels (rented discs, etc.).
 - Discs that are badly warped or cracked.
 - Irregularly shaped discs, such as heart shapes.

Incorrect display or play does not start.

- Make sure that the disc is compatible with this unit.
- There is moisture on the lens. Wait for about an hour and then try again.
- Unfinalised CD-R and CD-RW cannot be played back.

Playback takes time to start.

- It may take some time for the disc to load if there are a lot of tracks on it.

|| Pure Disc Playback

By disabling the network functions, etc. this unit operates exclusively for the playback of CD/SACD for the higher quality sound.

- ① **Press [CD] for 5 seconds or longer.**
 - A confirmation screen appears.
- ② **Press [OK].**
- ③ **Press [▲], [▼] to select “Yes” and then press [OK].**

Note

- This unit is not displayed as the output speakers on “Technics Audio Center” app, etc. after setting.
- Press [CD] again for 5 seconds or longer to cancel and return to the normal mode.
- Playback of the online music streaming services, music files from network devices, etc. cannot be available while “Pure Disc Playback” is enabled.
- The display is turned off by dimmer function after setting “Pure Disc Playback” to “On”. Press [DIMMER] repeatedly to switch the brightness. (⇒ 11)

|| Playing back music stored on the USB device

- ① Connect a USB device to the USB-A terminal (USB-A Front/USB-A Rear) on the front/rear of this unit. (⇒ 09, 10)
- ② Press [NWP] or [CD].
- ③ Press [>INPUT<] repeatedly to select “USB-A Front”/“USB-A Rear”.

- ④ Press [▲], [▼] to select an item and then press [OK].
 - Repeat this step to make further selections.
 - Press [RETURN] to return to the previous folder.
 - Random/repeat playback can be set. (⇒ 17)

|| Using Bluetooth®

You can listen to the sound from the Bluetooth® audio device from this unit wirelessly.

■ Pairing a Bluetooth® device

Turn on the Bluetooth® feature of the device and place the device near this unit. (If a Bluetooth® device is already connected, disconnect it.)



- ① Press [NWP] or [CD].
- ② Press [>INPUT<] repeatedly to select “Bluetooth”.
 - When “Pairing” is indicated on the display, proceed to step 6.
- ③ Press [MENU].
- ④ Press [▲], [▼] repeatedly to select “Pairing” and then press [OK].
- ⑤ Press [▲], [▼] to select “Yes” and then press [OK].
 - “Pairing” is displayed, and this unit waits for registering.
- ⑥ Select “Technics-SL-G700M2-****” from the Bluetooth® device’s menu.
 - If the device name is set on the Google Home app, the set name is displayed.

|| Decoding MQA source

This unit includes the MQA (Master Quality Authenticated) technology, which enables playback of MQA audio files and streams, delivering the sound of the original master recording. For details, refer to “Operating Instructions”.

To deliver the master quality audio of an MQA source, MQA decoding function needs to be set to “On”. Switch the MQA decoding function to “On” or “Off” in the following steps.

- The default setting is “On”.
- ① Press [MQA].
 - “MQA Decoding : On” is displayed and the MQA decoding function is set to “On”. (Press again to set the function to “Off”.)
 - ② Play back the MQA source.
 - When only using the analogue audio, set “Digital Output” to “Off” for better sound quality of MQA content playback.

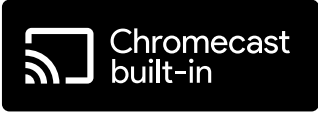
 <p>The Wi-Fi CERTIFIED™ Logo is a certification mark of Wi-Fi Alliance®. The Wi-Fi Protected Setup™ Logo is a certification mark of Wi-Fi Alliance®.</p>
 <p>Use of the Works with Apple badge means that an accessory has been designed to work specifically with the technology identified in the badge and has been certified by the developer to meet Apple performance standards. Apple and AirPlay are trademarks of Apple Inc., registered in the U.S. and other countries. This product is compatible with AirPlay 2. iOS 11.4 or later is required.</p>
 <p>Google, Google Home, and Chromecast built-in are trademarks of Google LLC. Google Assistant is not available in certain languages and countries.</p>
<p>Windows is a trademark or a registered trademark of Microsoft Corporation in the United States and other countries.</p>
<p>Windows Media and the Windows logo are trademarks or registered trademarks of Microsoft Corporation in the United States and/or other countries. This product is protected by certain intellectual property rights of Microsoft Corporation and third parties. Use or distribution of such technology outside of this product is prohibited without a license from Microsoft or an authorized Microsoft subsidiary and third parties.</p>
<p>Mac and OS X are trademarks of Apple Inc., registered in the U.S. and other countries.</p>
<p>The Bluetooth® word mark and logos are registered trademarks owned by Bluetooth SIG, Inc. and any use of such marks by Panasonic Holdings Corporation is under license. Other trademarks and trade names are those of their respective owners.</p>
<p>“Super Audio CD” is a registered trademark.</p>
<p>“DSD” is a registered trademark.</p>

<p>SBM Direct is a registered trademark.</p>
<p>FLAC Decoder Copyright (C) 2000, 2001, 2002, 2003, 2004, 2005, 2006, 2007, 2008, 2009 Josh Coalson Redistribution and use in source and binary forms, with or without modification, are permitted provided that the following conditions are met:</p> <ul style="list-style-type: none"> - Redistributions of source code must retain the above copyright notice, this list of conditions and the following disclaimer. - Redistributions in binary form must reproduce the above copyright notice, this list of conditions and the following disclaimer in the documentation and/or other materials provided with the distribution. - Neither the name of the Xiph.org Foundation nor the names of its contributors may be used to endorse or promote products derived from this software without specific prior written permission. <p>THIS SOFTWARE IS PROVIDED BY THE COPYRIGHT HOLDERS AND CONTRIBUTORS “AS IS” AND ANY EXPRESS OR IMPLIED WARRANTIES, INCLUDING, BUT NOT LIMITED TO, THE IMPLIED WARRANTIES OF MERCHANTABILITY AND FITNESS FOR A PARTICULAR PURPOSE ARE DISCLAIMED. IN NO EVENT SHALL THE FOUNDATION OR CONTRIBUTORS BE LIABLE FOR ANY DIRECT, INDIRECT, INCIDENTAL, SPECIAL, EXEMPLARY, OR CONSEQUENTIAL DAMAGES (INCLUDING, BUT NOT LIMITED TO, PROCUREMENT OF SUBSTITUTE GOODS OR SERVICES; LOSS OF USE, DATA, OR PROFITS; OR BUSINESS INTERRUPTION) HOWEVER CAUSED AND ON ANY THEORY OF LIABILITY, WHETHER IN CONTRACT, STRICT LIABILITY, OR TORT (INCLUDING NEGLIGENCE OR OTHERWISE) ARISING IN ANY WAY OUT OF THE USE OF THIS SOFTWARE, EVEN IF ADVISED OF THE POSSIBILITY OF SUCH DAMAGE.</p>
<p>The Spotify Software is subject to third party licenses found here: https://www.spotify.com/connect/third-party-licenses.</p>
 <p>MQA and the Sound Wave Device are registered trade marks of MQA Limited © 2016</p>

Specifications

■ GENERAL

Power supply	AC 220 V to 240 V, 50/60 Hz
Power consumption	45 W
Power consumption in standby mode (Network Standby Off)	0.3 W
Power consumption in standby mode (Network Standby On*)	2.0 W
Dimensions (W×H×D)	430 mm × 98 mm × 407 mm
Mass	Approx. 12.3 kg
Operating temperature range	5 °C to 35 °C
Operating humidity range	35% to 80% RH (no condensation)

*1: Wired LAN or Wireless LAN

■ ANALOG OUTPUT SECTION

Channel	2 ch
Output level	
BALANCED	2.2 Vrms (Super Audio CD) / 2.2 Vrms (CD)
UNBALANCED	2.2 Vrms (Super Audio CD) / 2.2 Vrms (CD)
Frequency response	
Super Audio CD	2 Hz to 50 kHz (-3 dB)
CD	2 Hz to 20 kHz (-3 dB)
THD+N	
Super Audio CD	0.0006% (1 kHz, 0 dB)
CD	0.0015% (1 kHz, 0 dB)
S/N (IHF-A)	
Super Audio CD	BALANCED: 121 dB UNBALANCED: 118 dB
CD	BALANCED: 121 dB UNBALANCED: 118 dB
Dynamic range (IHF-A)	
Super Audio CD	BALANCED: 110 dB UNBALANCED: 110 dB
CD	BALANCED: 98 dB UNBALANCED: 98 dB

■ DISC SECTION

Disc played (8 cm or 12 cm)	Super Audio CD (2ch area only), CD, CD-R, CD-RW
Pick up	

Wavelength	650 nm (Super Audio CD), 790 nm (CD)
Laser power	CLASS 1
Audio Output (Disc)	2ch (FL, FR)
Format	Super Audio CD, CD-DA

■ NORSK

Bølgelengde	650 nm (Super Audio CD), 790 nm (CD)
Laserstyrke	Ingen farlig stråling sendes ut

■ Bluetooth® SECTION

Bluetooth® system specification	Bluetooth® Ver.4.2
Wireless equipment classification	Class 2 (2.5 mW)
Supported profiles	A2DP, AVRCP
Supported codec	AAC, SBC
Frequency band	2.4 GHz band FH-SS
Operating distance	Approx. 10 m Line of sight*2

*2: Prospective communication distance

Measurement environment:

Temperature 25 °C/Height 1.0 m

Measure in "Mode 1"

■ TERMINALS SECTION

Headphones Jack	Stereo, ϕ 6.3 mm 110 mW, 32 Ω (VOL MAX)
USB (Front/Rear)	Type A Connector USB 2.0 High Speed DC 5 V 500 mA (Front) DC 5 V 1 A (Rear) USB Mass Storage Class
File system	FAT16, FAT32, NTFS
USB-B (PC)	Rear, Type B Connector
Ethernet interface	LAN (100BASE-TX/10BASE-T)
Digital Input	
Optical digital input	Optical terminal
Coaxial digital input	Pin jack
Format support	LPCM
Analog output	
BALANCED	3 pin XLR
UNBALANCED	Pin jack
Digital output	
Optical digital output	Optical terminal
Coaxial digital output	Pin jack
Format support	LPCM
System port	
System control	ϕ 3.5 mm, Jack

■ FORMAT SECTION

USB-A

USB Standard	USB 2.0 high-speed USB Mass Storage class
--------------	--

USB-B

USB Standard	USB 2.0 high-speed USB Audio Class 2.0, Asynchronous mode
DSD control mode	ASIO Native mode, DoP mode

■ Wi-Fi SECTION

Standard	IEEE802.11a/b/g/n/ac
Frequency band	2.4 GHz band 5 GHz band
Security	WPA2™
WPS version	Version 2.0

- The WLAN feature of this product shall exclusively be used inside buildings.

■ Format

This unit supports the following formats.

- This unit does not support the playback of copy-protected music files.
- Playback of all files in formats supported by this unit is not guaranteed.
- Playback of a file in a format not supported by this unit may cause choppy audio or noise. In such cases, check to see if this unit supports the file format.
- This unit does not support VBR (Variable Bit Rate) playback.
- Some of the connected devices or servers may be capable of converting files in formats not supported by this unit and output them. For details, refer to the operating instructions for your devices or servers.
- File information (sampling frequency, etc.) shown by this unit and playback software may differ from each other.
- Depending on PC, application, etc., the content may not be played back even though the sampling frequency is supported. Check the PC, application, etc., to play back properly.

	Extension	Sampling frequency	Bit rate/ Number of quantisation bits	USB-A	USB-B	LAN (DMP/ DMR)*3
MP3	.mp3	32/44.1/48 kHz	16 to 320 kbps	✓		✓
AAC	.m4a/.aac	32/44.1/48/88.2/96 kHz	16 to 320 kbps	✓		✓
WAV	.wav	32/44.1/48/88.2/96/ 176.4/192/352.8/384 kHz	16/24/32 bit	✓		✓
FLAC	.flac	32/44.1/48/88.2/96/ 176.4/192/352.8/384 kHz	16/24 bit	✓		✓
AIFF	.aiff	32/44.1/48/88.2/96/ 176.4/192/352.8/384 kHz	16/24/32 bit	✓		✓
ALAC	.m4a	32/44.1/48/88.2/96/ 176.4/192/352.8/384 kHz	16/24 bit	✓		✓
DSD	.dff/.dsf	2.8/5.6/11.2 MHz		✓	✓	✓
PCM		32/44.1/48/88.2/96/ 176.4/192/352.8/384 kHz	16/24/32 bit		✓	

*3: Whether or not each music file can be played back over your network is determined by the network server even if the format of the file is listed above. For example, if you are using Windows Media Player 11, not all music files on the PC are playable. You can play back only those added to the library of Windows Media Player 11.

Note

- Specifications are subject to change without notice.
- Mass and dimensions are approximate.

Wir möchten Ihnen dafür danken, dass Sie sich für dieses Gerät entschieden haben.

Bitte lesen Sie diese Anleitung vor der Inbetriebnahme dieses Produkts aufmerksam durch, und bewahren Sie dieses Handbuch für spätere Bezugnahme griffbereit auf.

- Hinweise zu Beschreibungen in dieser Bedienungsanleitung
 - Seitenverweise werden dargestellt als "⇒ ○○".
 - Die gezeigten Abbildungen können sich von Ihrem Gerät unterscheiden.
 - Wenn nicht anders angegeben, werden die Bedienvorgänge mit der Fernbedienung beschrieben.
- Abbildungen in diesem Handbuch beziehen sich auf das silberne Gehäuse.

- Eine ausführlichere Bedienungsanleitung finden Sie unter "Bedienungsanleitung" (PDF-Format). Sie können sie von der Website herunterladen.
www.technics.com/support/downloads/oi/SL-G700M2.html
- Sie benötigen Adobe Reader zum Lesen oder Drucken der "Bedienungsanleitung" (PDF-Format). Von der folgenden Website können Sie eine Version von Adobe Reader herunterladen und installieren, die mit Ihrem Betriebssystem kompatibel ist.
<http://www.adobe.com/products/acrobat/readstep2.html>



Adresse des Hauptsitzes:
 Panasonic Corporation
 1006, Oaza Kadoma, Kadoma City, Osaka, Japan
 Vertretungsberechtigter in der EU:
 Panasonic Marketing Europe GmbH
 Panasonic Testing Centre
 Winsbergring 15, 22525 Hamburg, Deutschland

Konformitätserklärung (DoC)

Hiermit erklärt "Panasonic Corporation", dass dieses Produkt den grundlegenden Anforderungen sowie den anderen relevanten Vorschriften der Richtlinie 2014/53/EU entspricht.

Kunden können eine Kopie der Original-Konformitätserklärung zu unseren RE-Produkten von unserem KE-Server herunterladen:
<https://www.ptc.panasonic.eu>

Kontaktadresse des zugelassenen Vertragsbüros:
 Panasonic Marketing Europe GmbH, Panasonic Testing Centre, Winsbergring 15, 22525 Hamburg, Deutschland

Frequenzband: 5150 – 5250 MHz:
 Gebrauch in Innenräumen: Nur innerhalb von Gebäuden. Die Installation und der Gebrauch in Straßenfahrzeugen und Zügen sind nicht gestattet. Beschränkter Gebrauch im Freien: Bei der Verwendung im Freien darf das Gerät nicht an einer festen Installation oder an der Außenkarosserie von Straßenfahrzeugen, einer festen Infrastruktur oder einer festen Außenantenne angebracht werden. Die Verwendung in unbemannten Luftfahrtsystemen (UAS) ist auf das Frequenzband 5170 – 5250 MHz beschränkt.

Frequenzband: 5250 – 5350 MHz:
 Gebrauch in Innenräumen: Nur innerhalb von Gebäuden. Die Installation und der Gebrauch in Straßenfahrzeugen, Zügen und Flugzeugen sind nicht gestattet. Der Gebrauch im Freien ist nicht gestattet.

Frequenzband: 5470 – 5725 MHz:
 Die Installation und der Gebrauch in Straßenfahrzeugen, Zügen und Flugzeugen sowie in unbemannten Luftfahrtsystemen (UAS) sind nicht gestattet.

Die oben genannten Beschränkungen gelten für die folgenden Länder:

AT	BE	BG	CZ	DK	EE	FR	DE	IS
IE	IT	EL	ES	CY	LV	LI	LT	LU
HU	MT	NL	NO	PL	PT	RO	SI	SK
TR	FI	SE	CH	UK(NI)	HR			

Art der kabellosen Verbindung	Frequenzband	Maximale Leistung (dBm e.i.r.p.)
WLAN	2412 - 2472 MHz	18 dBm
	5180 - 5320 MHz	18 dBm
	5500 - 5700 MHz	18 dBm
	5745 - 5825 MHz	14 dBm
Bluetooth®	2402 - 2480 MHz	4 dBm

Inhaltsverzeichnis

Sicherheitsvorkehrungen	06	
Installation	08	
Benutzung der Bedienelemente	09	
Grundlagen	Anschlüsse	12
	Netzwerkeinstellungen	13
	Wiedergabe	17
Lizenzen	19	
Technische Daten	20	

Zubehör

Netzkabel (3)

Außer für die Schweiz

K2CM3YY00041

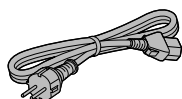

Für die Schweiz

K2CS3YY00048

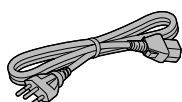

Für das Vereinigte Königreich und Irland

K2CT3YY00081

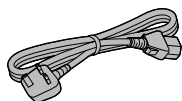

Systemverbindungskabel
(1)

K2KYYYY00233



Analoges Audiokabel (1)
K4EY4YY00003

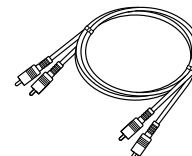

Fernbedienung (1)
N2QAYA000240



Batterien für
Fernbedienung (2)



- Produktnummern, die Sie in dieser Bedienungsanleitung finden, entsprechen dem Stand September 2022.
- Änderungen vorbehalten.
- Verwenden Sie das Netzkabel nicht mit anderen Geräten.

■ Verwendung der Fernbedienung

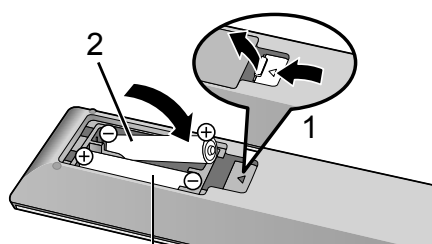

R03/LR03, AAA
(Alkali- oder Manganbatterien)

Hinweis

- Legen Sie die Batterie so ein, dass die Pole (⊕ und ⊖) mit denen in der Fernbedienung übereinstimmen.
- Richten Sie die Fernbedienung auf den Fernbedienungs-Signalsensor an diesem Gerät. (⇒ 09)
- Bewahren Sie die Batterien außerhalb der Reichweite von Kindern auf, um ein Verschlucken zu verhindern.

Warnung

Gerät

- Zur Reduzierung der Gefahr von Brand, elektrischem Schlag und Beschädigung:
 - Setzen Sie dieses Gerät weder Regen, noch Feuchtigkeit, Tropfen oder Spritzern aus.
 - Stellen Sie keine mit Flüssigkeiten gefüllten Gefäße, wie Vasen, auf dieses Gerät.
 - Verwenden Sie das empfohlene Zubehör.
 - Entfernen Sie die Abdeckungen nicht.
 - Reparieren Sie dieses Gerät nicht selbst. Wenden Sie sich zur Wartung an qualifiziertes Kundendienstpersonal.
 - Lassen Sie keine Gegenstände aus Metall in dieses Gerät fallen.
 - Stellen Sie keine schweren Gegenstände auf dieses Gerät.

Netzkabel

- Zur Reduzierung der Gefahr von Brand, elektrischem Schlag und Beschädigung:
 - Gewährleisten Sie, dass die Spannung der Stromversorgung dem auf diesem Gerät angegebenen Wert entspricht.
 - Stecken Sie den Netzstecker vollständig in die Steckdose ein.
 - Ziehen Sie nicht an der Leitung, knicken Sie sie nicht und stellen Sie keine schweren Gegenstände darauf.
 - Fassen Sie den Stecker nicht mit nassen Händen an.
 - Fassen Sie den Stecker beim Herausziehen an seinem Korpus an.
 - Verwenden Sie keinen Netzstecker und keine Steckdose, die beschädigt sind.
- Der Netzstecker ist das trennende Gerät. Installieren Sie dieses Gerät so, dass der Netzstecker sofort aus der Steckdose gezogen werden kann.
- Stellen Sie sicher, dass der Erdungsstift sicher mit dem Netzstecker verbunden ist, um einen elektrischen Schlag zu vermeiden.
 - Ein Gerät mit CLASS I-Konstruktion wird an eine Netzsteckdose mit Schutzleiteranschluss angeschlossen.

Achtung

Gerät

- Stellen Sie keine Quellen offener Flammen, z.B. brennende Kerzen, auf das Gerät.
- Dieses Gerät kann beim Betrieb Hochfrequenzstörungen auffangen, die durch die Benutzung von Mobiltelefonen verursacht werden. Sollte eine solche Störung festgestellt werden, muss das Handy in größerer Entfernung zu diesem Gerät betrieben werden.
- Dieses Gerät ist für den Betrieb in Ländern mit moderatem und tropischem Klima bestimmt.

- Legen Sie keine Gegenstände auf dieses Gerät. Dieses Gerät wird heiß, wenn es an ist.
- Dieses Gerät verwendet einen Laser. Die Verwendung von Steuerungs- und Anpassungsmethoden oder das Ausführen von Vorgängen, die hier nicht spezifiziert sind, kann zu schädlicher Strahlenbelastung führen.

Aufstellung

- Stellen Sie dieses Gerät auf eine ebene Oberfläche.
- Zur Reduzierung der Gefahr von Brand, elektrischem Schlag und Beschädigung:
 - Installieren oder positionieren Sie dieses Gerät nicht in einem Bücherregal, Einbauschränk oder einem sonstigen engen Raum. Stellen Sie eine gute Belüftung des Geräts sicher.
 - Setzen Sie dieses Gerät keinem direkten Sonnenlicht, hohen Temperaturen, starker Feuchtigkeit und übermäßigen Erschütterungen aus.
- Heben oder tragen Sie dieses Gerät nicht, indem Sie es an den Knöpfen oder an der Antenne halten. Das Gerät könnte herunterfallen und einen Personenschaden oder eine Fehlfunktion dieses Geräts verursachen.

Batterie

- Explosionsgefahr bei falschem Ersetzen der Batterie. Ersetzen Sie die Batterie nur durch den vom Hersteller empfohlenen Typ.
- Die fehlerhafte Verwendung der Batterien kann zu einem Auslaufen von Elektrolyt und einem Brand führen.
 - Entfernen Sie die Batterien, wenn Sie die Fernbedienung über längere Zeit nicht benutzen. Bewahren Sie sie an einem kühlen, dunklen Ort auf.
 - Setzen Sie sie niemals starker Hitze oder offenem Feuer aus.
 - Lassen Sie die Batterie(n) nie längere Zeit in einem Auto mit geschlossenen Türen und Fenstern zurück, das direkter Sonneneinstrahlung ausgesetzt ist.
 - Nehmen Sie die Batterien nicht auseinander, und schließen Sie sie nicht kurz.
 - Laden Sie Alkali- oder Manganbatterien nicht wieder auf.
 - Verwenden Sie keine Batterien mit teilweise abgelöstem Mantel.
 - Verwenden Sie keine alten und neuen Batterien oder verschiedene Typen gleichzeitig.
- Wenden Sie sich zur Entsorgung der Batterien an die lokalen Behörden oder erfragen Sie die richtige Vorgehensweise zur Entsorgung.
- Nicht unter folgenden Bedingungen verwenden
 - Extrem hohe oder niedrige Temperaturen bei Gebrauch, Lagerung oder Transport.
 - Ersetzen des Akkus durch einen nicht korrekten Typ.

- Entsorgung von Batterien im Feuer oder in einem heißen Ofen oder mechanisches Quetschen oder Zerschneiden von Batterien, da dies zu einer Explosion führen kann.
- Extrem hohe Temperatur und/oder extrem niedriger Luftdruck, da dies zu einer Explosion oder zum Austreten entzündlicher Flüssigkeiten oder Gase führen kann.



CAUTION	- VISIBLE AND INVISIBLE LASER RADIATION WHEN OPEN. DO NOT STARE INTO BEAM. FDA 21CFR / CLASS II (IIa)
CAUTION	- CLASS 2 VISIBLE AND INVISIBLE LASER RADIATION WHEN OPEN. DO NOT STARE INTO THE BEAM. IEC60825-1:2007 / CLASS 2
ATTENTION	- RAYONNEMENT LASER VISIBLE ET INVISIBLE, CLASSE 2. EN CAS D'OUVERTURE, NE PAS REGARDER DANS LE FAISCEAU.
VARNING	- KLASS 2 SYNLIG OCH OSYNLIG LASERSTRÅLNING NÄR DENNA DEL ÄR ÖPPNAD. STIRRA EJ IN I STRÅLEN.
FORSIGTIG	- SYNLIG OG OSYNLIG LASERSTRÅLING KLASSE 2. NÄR LÅGET ER ÅBENT, UNDGÅ AT SE LIGE IND I STRÅLEN.
VARO	- AVATTAESSA OLET ALTTIINA LUOKAN 2 NÄKYVÄÄ JA NÄKYMÄTÖNTÄ LASERSÄTELYÄ, ÄLÄ TUUJOTA SÄTEESEEN.
VORSICHT	- SICHTBARE UND UNSICHTBARE LASERSTRAHLUNG KLASSE 2. WENN ABDECKUNG GEÖFFNET, NICHT IN DEN STRAHL BLICKEN.
注意	- ここを開くとクラス2の可視及び不可視レーザー放射が出ます。ビームをのぞき込まないでください。TQFX0089

(Produktinnenseite)

Entsorgung von Altgeräten und Batterien

Nur für die Europäische Union und Länder mit Recyclingsystemen



Dieses Symbol auf den Produkten, der Verpackung und/oder den Begleitdokumenten bedeutet, dass gebrauchte elektrische und elektronische Produkte sowie Batterien nicht in den allgemeinen Hausmüll gegeben werden dürfen.

Bitte führen Sie alte Produkte und verbrauchte Batterien zur Behandlung, Aufarbeitung bzw. zum Recycling gemäß den gesetzlichen Bestimmungen den zuständigen Sammelpunkten zu. Zusätzlich ist die Rückgabe unter bestimmten Voraussetzungen auch bei Vertreibern (Verkaufsfläche für Elektro- und Elektronikgeräte von mindestens 400 m² und Lebensmitteleinzelhändler, die über eine Gesamtverkaufsfläche von mindestens 800 m² verfügen und mehrmals im Kalenderjahr oder dauerhaft auch Elektro- und Elektronikgeräte anbieten und auf dem Markt bereitstellen) möglich.

Die Rücknahme hat kostenlos beim Kauf eines gleichartigen Neugerätes zu erfolgen (1:1 Rücknahme).

Unabhängig davon, gibt es die Möglichkeit, die Altgeräte kostenlos an den Vertreter zurückzugeben (0:1 Rücknahme; Abmessungen kleiner als 25 cm und weniger als drei Altgeräte). Vertreter, die unter Verwendung von Fernkommunikationsmitteln ihre Produkte verkaufen, sind zur Rücknahme von Altgeräten verpflichtet, wenn die Lager- und Versandflächen für Elektro- und Elektronikgeräte mindestens 400 m² betragen.

Onlineverzeichnis der Sammel- und Rücknahmestellen:

<https://www.ear-system.de/ear-verzeichnis/sammel-und-ruecknahmestellen>.

Enthalten die Produkte Batterien und Akkus oder Lampen, die aus dem Altgerät zerstörungsfrei entnommen werden können, sind Sie als Endnutzer gesetzlich dazu verpflichtet, diese vor der Entsorgung zu entnehmen und getrennt als Batterie bzw. Lampe zu entsorgen.

Batterien können zusätzlich im Handelsgeschäft unentgeltlich zurückgegeben werden.

Indem Sie diese Produkte und Batterien ordnungsgemäß entsorgen, helfen Sie dabei, wertvolle Ressourcen zu schützen und eventuelle negative Auswirkungen, insbesondere beim Umgang mit lithiumhaltigen Batterien, auf die menschliche Gesundheit und die Umwelt zu vermeiden.

Für mehr Informationen zu Sammlung und Recycling, wenden Sie sich bitte an Ihren örtlichen Abfallentsorgungsdienstleister.

Gemäß Landesvorschriften können wegen nicht ordnungsgemäßer Entsorgung dieses Abfalls Strafgerlder verhängt werden.

Datenschutz

Wir weisen alle Endnutzer von Elektro- und Elektronikaltgeräten darauf hin, dass Sie für das Löschen personenbezogener Daten auf den zu entsorgenden Altgeräten selbst verantwortlich sind.



Hinweis für das Batteriesymbol (Symbol unten):

Dieses Symbol kann in Kombination mit einem chemischen Symbol abgebildet sein. In diesem Fall erfolgt dieses auf Grund der Anforderungen derjenigen Richtlinien, die für die betreffende Chemikalie erlassen wurden.

Installation

- Vor dem Anschließen werfen Sie eine CD aus, klappen Sie die Antenne ein, schalten Sie alle Geräte aus und lesen Sie die entsprechende Bedienungsanleitung. Heben Sie das Gerät an, um es zu versetzen, und ziehen Sie es nicht.
- Vergewissern Sie sich, dass der Installationsort das Gerätegewicht tragen kann. (⇒ 20)
- Für die Abmessungen dieses Geräts (⇒ 20)
- Die Abmessungen der Gerätefüße entnehmen Sie bitte der folgenden Abbildung.

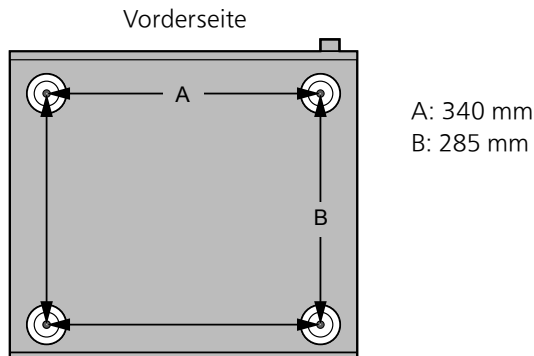

Gerätepflege

Stecken Sie vor der Wartung das Netzkabel aus der Steckdose aus. Reinigen Sie dieses Gerät mit einem weichen Tuch.

- Wenn der Schmutz hartnäckig ist, wringen Sie ein nasses Tuch gründlich aus, um den Schmutz damit abzuwischen. Trocknen Sie das Gerät anschließend mit einem weichen Tuch ab.
- Verwenden Sie keine Lösungsmittel wie Benzin, Verdünner, Alkohol, Haushaltsreiniger, chemische Wischer usw. Diese könnten dazu führen, dass sich das äußere Gehäuse verformt oder die Beschichtung abblättert.

Verwendung von "Technics Audio Center"

Wenn Sie die dedizierte App "Technics Audio Center" (kostenlos) auf Ihrem Tablet/Smartphone installieren, können Sie Musikdateien vom Gerät in Ihrem Netzwerk auf dieses Gerät streamen und die Einstellungen für die Tonqualität usw. konfigurieren.

Details finden Sie unter:
www.technics.com/support/

- Diese Anwendung kann ohne Vorankündigung geändert oder eingestellt werden.

Firmware-Updates

Panasonic kann gelegentlich eine aktualisierte Firmware für dieses Gerät ausgeben, die neue Funktionen hinzufügen oder die Weise, in der eine Funktion arbeitet, verbessern könnte. Diese Aktualisierungen stehen kostenlos zur Verfügung.

- Informationen über die Aktualisierung finden Sie auf der folgenden Website.

www.technics.com/support/firmware/

Rücksetzen aller Einstellungen auf die werksseitigen Standardeinstellungen

- ① Drücken Sie [NWP] oder [CD], während das Gerät eingeschaltet wird.
- ② Drücken Sie [SETUP].
- ③ Drücken Sie [▲], [▼] wiederholt, um "Initialization" auszuwählen, und drücken Sie danach [OK].
- ④ Drücken Sie [▲], [▼] zur Auswahl von "Yes" und drücken Sie danach [OK].
 - Ein Bestätigungsbildschirm erscheint. Wählen Sie "Yes" in den folgenden Schritten, um alle Einstellungen auf die Standardwerte zurückzusetzen.
- ⑤ Drücken Sie [▲], [▼], um "Yes" auszuwählen, und drücken Sie danach erneut [OK].

Entsorgung oder Weitergabe dieses Geräts

- Bevor Sie dieses Gerät entsorgen oder übertragen, müssen Sie alle aufgezeichneten Informationen löschen, indem Sie die Werkseinstellungen wiederherstellen (oben).
- Melden Sie sich von Ihren Musik-Streaming-Diensten ab, bevor Sie dieses Gerät entsorgen oder an Dritte weitergeben, um eine unbefugte Nutzung Ihrer Konten zu verhindern.

Panasonic Corporation, ein Unternehmen mit Sitz in 1006, Oaza Kadoma, Kadoma City, Osaka 571-8501, Japan, erfasst automatisch personenbezogene Daten wie IP-Adresse und/oder Geräte-ID von Ihrem Gerät, sobald Sie es mit dem Internet verbinden. Wir tun dies zum Schutz unserer Kunden und der Integrität unseres Dienstes sowie zum Schutz der Rechte oder des Eigentums von Panasonic.

Sie haben ein Recht auf Zugang, Berichtigung und unter bestimmten Umständen auf Widerspruch, ein Recht auf Löschung, Einschränkung der Verarbeitung, Datenübertragung und ein Recht auf Widerspruch gegen andere Formen der Verarbeitung. Wenn Sie eines der oben genannten Rechte ausüben und/oder mehr über die Verarbeitung Ihrer persönlichen Daten in diesem Zusammenhang erfahren möchten, lesen Sie bitte den vollständigen Text unserer Datenschutzerklärung auf der Support-Seite Ihres Geräts, <http://panasonic.jp/support/global/cs/audio/>, <http://www.technics.com/support/> oder kontaktieren Sie unsere Kundenkommunikation/Supportnummer oder Adresse, die in der in Ihrer Geräteverpackung enthaltenen Pan Europäischen Garantie angegeben ist, damit dieser Ihnen den vollständigen Text unserer Datenschutzerklärung zusendet.

Dieses Gerät (vorne)

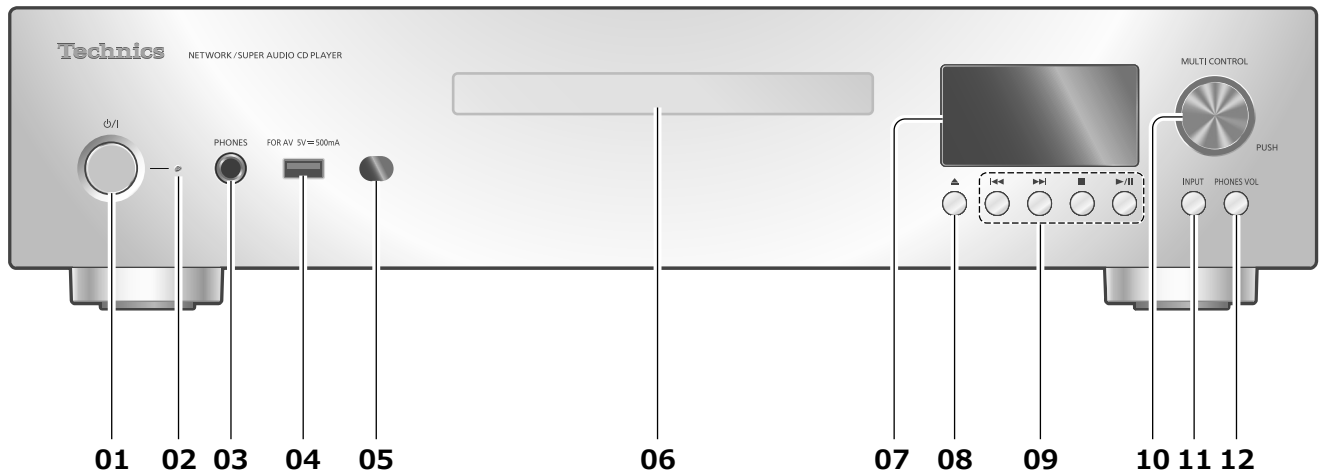

01 [⏻/⏻] Standby-/Ein-Taste

- Drücken Sie diese Taste, um vom Standby-Modus auf "ein" zu wechseln oder umgekehrt. Auch im Standby-Modus verbraucht das Gerät Energie.

02 Leistungsanzeige

- Blau: Das Gerät ist an.
- Rot: Das Gerät befindet sich im Standby-Modus.
- Aus: Das Gerät ist aus.

03 Kopfhörerbuchse

- Zu hohe Lautstärke von Ohr- oder Kopfhörern kann zu Gehörverlust führen.
- Das Hören bei voller Lautstärke und über einen längeren Zeitraum kann das Gehör des Benutzers beschädigen.

04 USB-Anschluss A (USB-A Front) (Für AV) (DC 5 V = 500 mA)

- Sie können ein USB-Gerät an das Gerät anschließen und auf dem USB-Gerät gespeicherte Musik wiedergeben. (⇒ 18)
- Sie können den USB-Flash-Speicher mit neuer Firmware verbinden und die Firmware für dieses Gerät aktualisieren. Weitere Details finden Sie auf der folgenden Website.
www.technics.com/support/firmware/

05 Fernbedienungs-Signalsensor

- Empfangsabstand:
Max. 7 m direkt von der Vorderseite
- Empfangswinkel:
Ca. 30° links und rechts

06 CD-Fach

(⇒ 17)

07 Display

- Eingangsquelle, Wiedergabestatus usw. werden angezeigt.

08 [▲] Öffnen und schließen Sie das CD-Fach

09 Wiedergabe-Funktionstasten

(z. B. "CD")

Stopp	[■]
Wiedergabe/ Pause	[▶/] • Drücken Sie erneut, um fortzufahren.
Überspringen	[◀◀] [▶▶]
Suchlauf	Drücken und halten Sie [◀◀] oder [▶▶].

10 Multifunktionsknopf

- Drehen Sie diesen Knopf im Uhrzeigersinn oder gegen den Uhrzeigersinn, um die Eingabequelle umzuschalten und durch Elemente zu blättern.
- Um ein Element einzustellen, drücken Sie den Knopf. Halten Sie ihn gedrückt, um den Einstellungsbildschirm aufzurufen.

11 Eingangswahltaste

- Umschalten der Eingangsquelle

12 Kopfhörer-Lautstärketaste

- Kopfhörerlautstärke wird angezeigt. (Die Lautstärke kann während der Anzeige mit dem Multifunktionsknopf eingestellt werden.)
- -- dB (min), -99,0 dB bis 0 dB (max.)

Dieses Gerät (hinten)

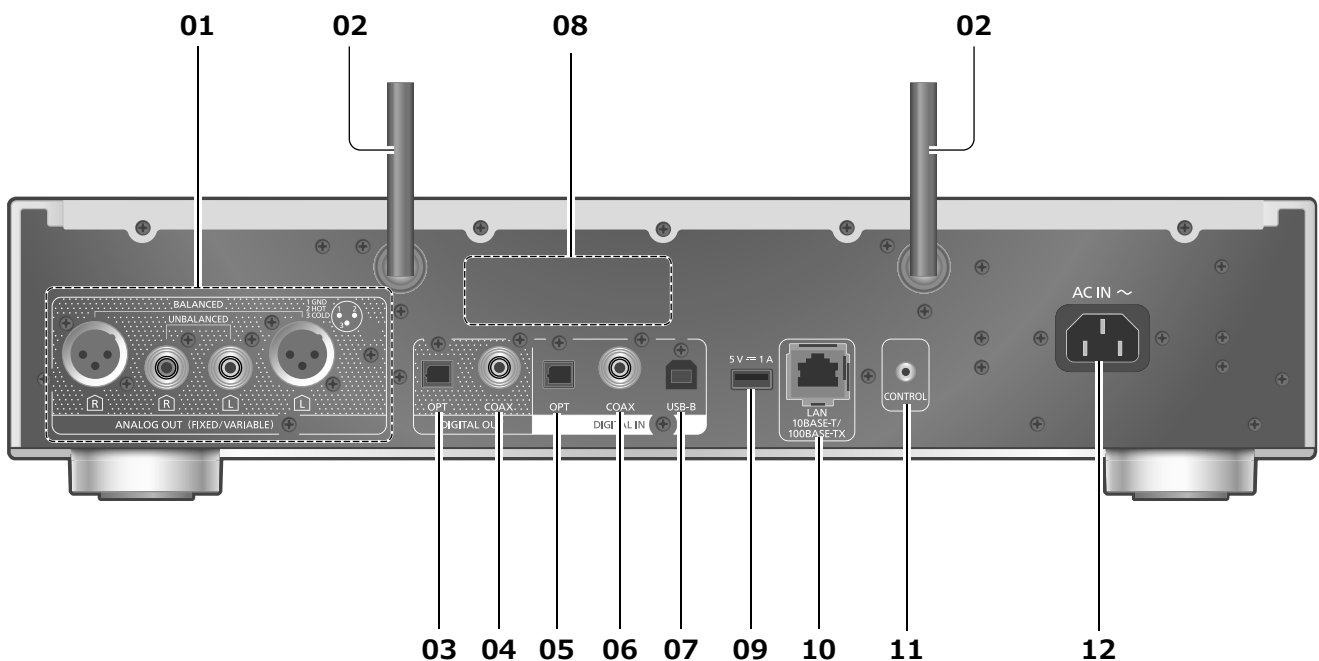

01 Analoge Audioausgangsanschlüsse (ANALOG OUT)

- Sie können die Vorstufe mit den asymmetrischen Eingangsanschlüssen usw. mit einem analogen Audiokabel (mitgeliefert) anschließen, um die analogen Audiosignale auszugeben.
- Sie können die Vorstufe mit den symmetrischen Eingangsanschlüssen usw. mit einem XLR-Kabel (nicht mitgeliefert) anschließen.

02 WLAN-Antenne

(⇒ 14)

03 Optischer digitaler Ausgangsanschluss (OPT)

Sie können ein digitales Audio-Ausgangsgerät wie einen D/A-Wandler usw. mit einem Lichtwellenleiter-Digitalkabel (nicht mitgeliefert) anschließen und so Musik wiedergeben.

04 Koaxialer digitaler Ausgangsanschluss (COAX)

Sie können ein digitales Audio-Ausgangsgerät wie einen D/A-Wandler usw. mit einem koaxialen Digitalkabel (nicht mitgeliefert) anschließen und so Musik wiedergeben.

05 Optischer digitaler Eingangsanschluss (OPT)

Sie können ein digitales Audio-Ausgangsgerät mit einem Lichtwellenleiter-Digitalkabel (nicht mitgeliefert) anschließen und so Musik wiedergeben.

- Die digitalen Audio-Eingangsanschlüsse an diesem Gerät können nur die folgenden linearen PCM-Signale erkennen. Weitere Details finden Sie in der Bedienungsanleitung des angeschlossenen Geräts.
 - Abtastrate: 32/44,1/48/88,2/96 kHz
 - Anzahl der Quantisierungsbits: 16/24 Bit

06 Koaxialer digitaler Eingangsanschluss (COAX)

Sie können ein digitales Audio-Ausgangsgerät mit einem koaxialen Digitalkabel (nicht mitgeliefert) an dieses Gerät anschließen und so Musik wiedergeben.

- Die digitalen Audio-Eingangsanschlüsse an diesem Gerät können nur die folgenden linearen PCM-Signale erkennen. Weitere Details finden Sie in der Bedienungsanleitung des angeschlossenen Geräts.

- Abtastrate:

32/44,1/48/88,2/96/176,4/192 kHz

- Anzahl der Quantisierungsbits:

16/24 Bit

07 USB-Anschluss B (USB-B)

Sie können den PC usw. mit einem USB-2.0-Kabel (nicht mitgeliefert) an dieses Gerät anschließen und so Musik wiedergeben.

- Einzelheiten finden Sie unter "Bedienungsanleitung".

08 Produktkennzeichnung

- Es wird die Modellnummer angegeben.

09 USB-Anschluss (USB-A Rear) (DC 5 V = 1 A)

Sie können eine USB-Festplatte an das Gerät anschließen und auf der USB-Festplatte gespeicherte Musik wiedergeben. (⇒ 18)

10 LAN-Anschluss

(⇒ 14)

11 Systemanschluss (CONTROL)

12 Netzkabel-Anschluss (~)

(⇒ 12)

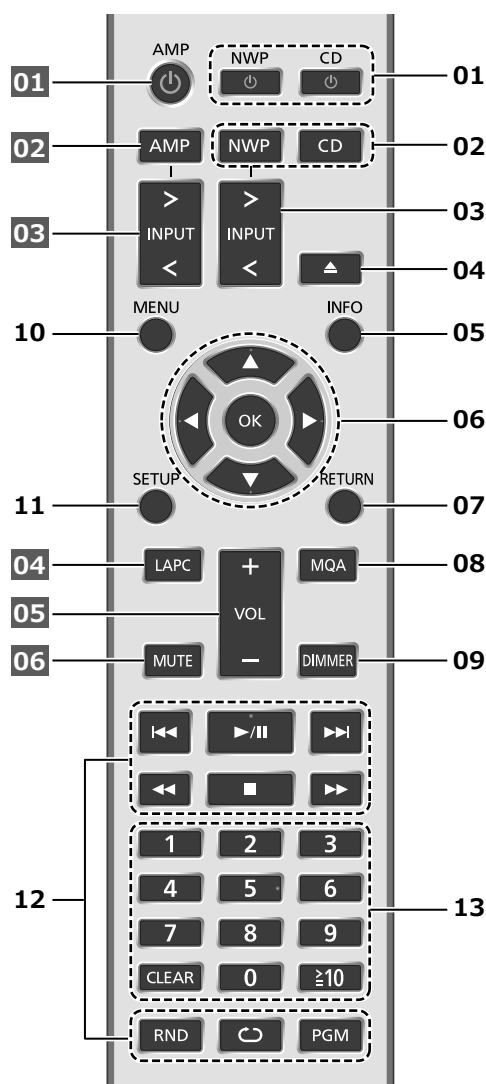

■ Tasten, die für dieses Gerät funktionieren

01 [NWP - Drücken Sie diese Taste, um vom Standby-Modus auf "ein" zu wechseln oder umgekehrt. Auch im Standby-Modus verbraucht das Gerät Energie. Die Eingangsquelle wechselt auch für jede (wechselt zur zuletzt ausgewählten Eingangsquelle, wenn [NWP]).

02 [NWP]/[CD]: Auswahl des zu bedienenden Geräts

- Die aktuelle Wiedergabeebene wird durch Drücken von [CD] angezeigt, während die Wiedergabe für Hybrid Super Audio CD (SACD) angehalten wird. Erneut drücken, um die Ebene zu wechseln.
- Halten Sie [CD] gedrückt, um zum Modus "Pure Disc Playback" zu wechseln. (⇒ 18)

03 [>INPUT<]: Umschalten der Eingangsquelle

04 []: Öffnen oder Schließen des CD-Fachs

05 [INFO]: Anzeigen von Informationen*

06 [, [, [, []/[OK]: Auswahl/OK*

07 [RETURN]: Zurückkehren zur vorherigen Anzeige*

08 [MQA]: Schaltet die MQA-Dekodierung auf "On"/"Off" um

- "MQA Decoding : On" wird angezeigt, wenn die Funktion "On" ist.
- Drücken Sie die Taste mehrfach, um die Funktion umzuschalten.

09 [DIMMER]: Anpassen der Helligkeit von Leistungsanzeige, Displays usw.



- Drücken Sie die Taste mehrfach, um die Helligkeit anzupassen.

10 [MENU]: Öffnen des Menüs*

11 [SETUP]: Öffnen des Einrichtungsmenüs*

12 Wiedergabe-Funktionstasten (⇒ 17)

13 Zifferntasten usw.

- Eingabe von 2 Ziffern oder mehr
Beispiel:
16: [] > [1] > [6]
124: [] > [] > [1] > [2] > [4]
- [CLEAR]: Löschen Sie den eingegebenen Wert.

*: Drücken Sie zunächst [NWP]/[CD], um dieses Gerät einzuschalten. (Die Fernbedienung funktioniert nur bei Geräten, die die Systemsteuerfunktion unterstützen, wenn Sie [AMP] drücken.)

■ Tasten, die für das verbundene Technics-Gerät funktionieren

Die Fernbedienung für dieses Gerät kann auch für Technics-Geräte (integrierter Stereo-Verstärker usw.) verwendet werden. Informationen zur Bedienung der Geräte finden Sie auch in deren Bedienungsanleitungen.

01 [] Standby-/Ein-Taste

02 Auswahl des zu bedienenden Geräts

03 Auswahl der Eingangsquelle

04 Messen des Ausgangssignals, wenn Lautsprecher angeschlossen sind, und Korrigieren des Ausgangs

05 Anpassen der Lautstärke

06 Stummschalten des Tons

Anschließen an einen Verstärker

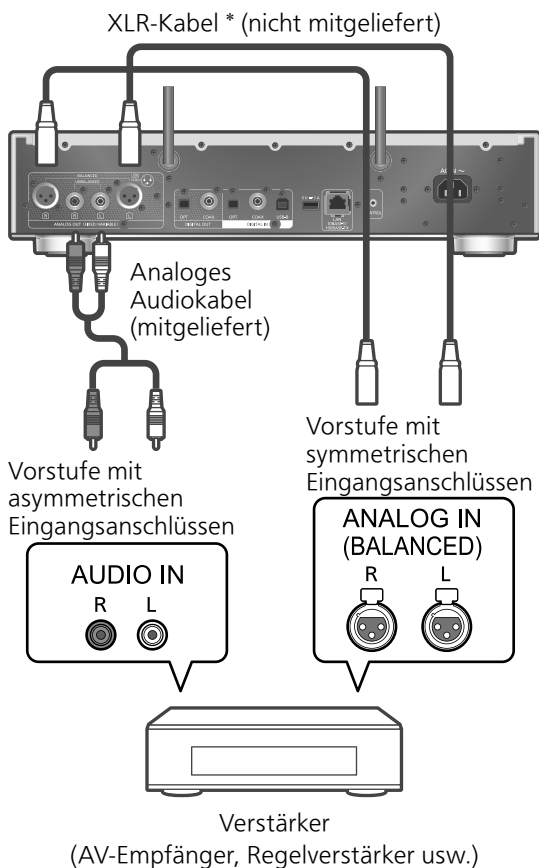

- *: Wir empfehlen die Verwendung von Kabeln mit einer Länge von 3 m oder weniger.
- Weitere Details finden Sie in der Bedienungsanleitung des angeschlossenen Geräts.
 - Verwenden Sie keine anderen analogen Audiokabel als die mitgelieferten.

Anschluss an ein digitales Audio-Ausgangsgerät

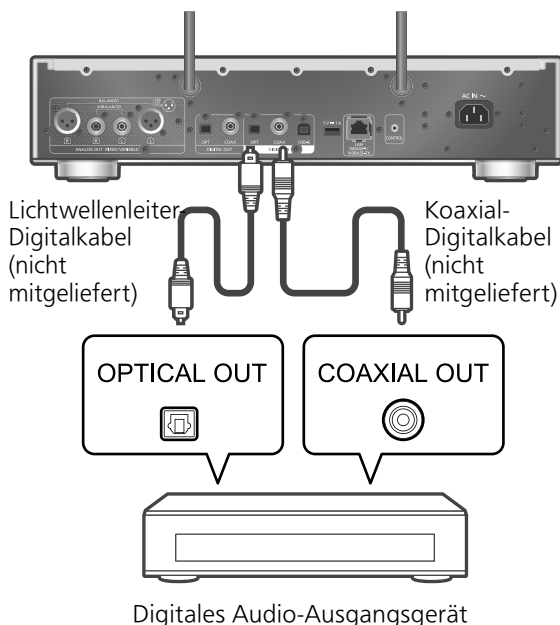

- Das Audiosignal der Super Audio CD und die Super Audio CD Ebene der Hybrid Super Audio CD können nicht über den digitalen Audioausgang dieses Geräts ausgegeben werden. Schließen Sie das Gerät an den analogen Audioausgang an.
- Wenn mit dieser Funktion Videoinhalte geladen werden, sind die Video- und Audioausgabe evtl. nicht synchronisiert.
- Weitere Details finden Sie in der Bedienungsanleitung des angeschlossenen Geräts.

Netzkabelanschluss

Erst anschließen, wenn alle anderen Kabel bereits angeschlossen sind.

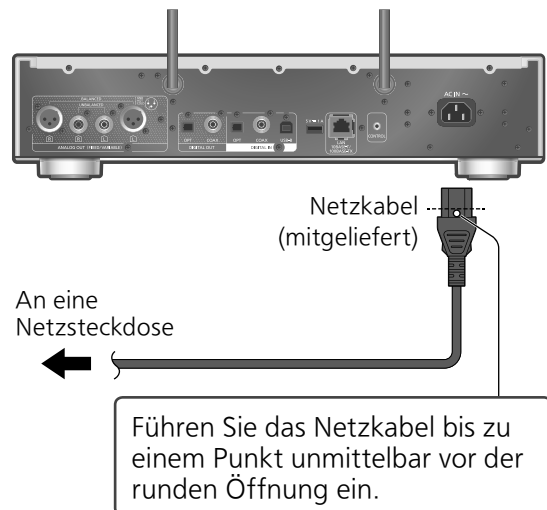

- Verwenden Sie ausschließlich das mitgelieferte Netzkabel.
- Stecken Sie die Stecker der zu verbindenden Kabel vollständig ein.
- Knicken Sie Kabel nicht in spitzen Winkeln.
- Die Einstellung für WLAN (Wi-Fi®) startet möglicherweise, wenn dieses Gerät eingeschaltet wird. Wählen Sie die Option "No" im Bildschirm "Wi-Fi Setup", um die Wi-Fi-Einstellungen zu beenden. Wählen Sie "Yes", um die Wi-Fi-Einstellungen beizubehalten. (⇒ 14)
- Drücken Sie zunächst [NWP]/[CD], um dieses Gerät einzuschalten.

Hinweis

- Dieses Gerät verbraucht kleine Mengen an Wechselstrom (⇒ 20), auch wenn es sich im Standby-Modus befindet. Ziehen Sie den Stecker aus der Steckdose, wenn das Gerät über einen längeren Zeitraum nicht verwendet wird. Positionieren Sie das Gerät so, dass der Stecker leicht gezogen werden kann.

Sie können Online-Musikdienste oder -Musikdateien von Ihrem Smartphone/Tablet auf dieses Gerät streamen. Um diese Funktionen nutzen zu können, muss dieses System mit demselben Internet-Netzwerk verbunden sein wie das kompatible Gerät.

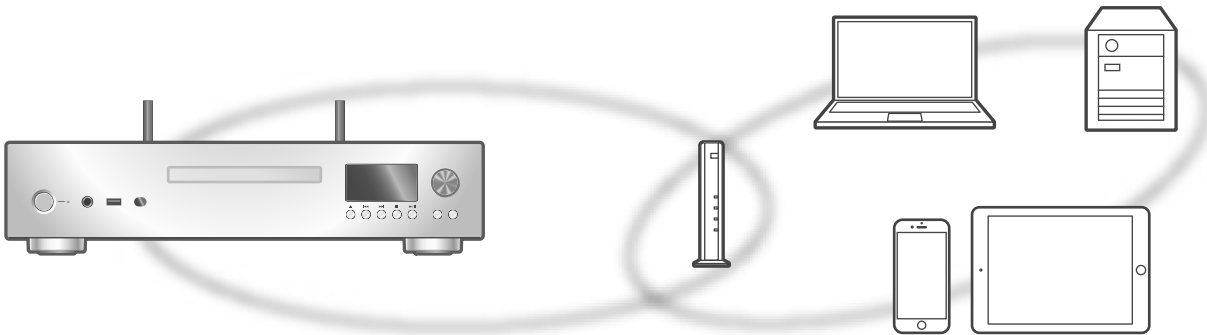

Dieses Gerät kann über ein LAN-Kabel oder integriertes Wi-Fi® an einen Router angeschlossen werden. Für eine stabile Netzwerkverbindung wird eine verdrahtete LAN-Verbindung empfohlen.

Hinweis

- Wenn Sie versuchen, die Netzwerkeinstellungen unmittelbar nach Einschalten dieses Geräts zu ändern, kann es einige Zeit dauern, bis der Bildschirm mit den Netzwerkeinstellungen angezeigt wird.
- Falls nach dem Aufbau einer Netzwerkverbindung "Firmware update is available" angezeigt wird, ist die Firmware für dieses Gerät verfügbar.
 - Informationen über die Aktualisierung finden Sie auf der folgenden Website:
www.technics.com/support/firmware/
- Damit Sie alle Funktionen des SL-G700M2 in vollem Umfang nutzen können, unterstützt das Gerät die Zusammenarbeit mit der App Google Home, die mit Ihrem Google-Konto verknüpft ist.

■ Vorbereitung

Wenn Sie die App Google Home oder die App Apple Home auf Ihrem Smartphone/Tablet installieren, können Sie über diese App eine Verbindung aufbauen.

- Wenn Sie Chromecast-fähige Apps zur Wiedergabe von Musik auf diesem Gerät verwenden möchten, richten Sie über die Google Home-App und ein Google Assistant-fähiges Gerät eine Verbindung ein.
- Wenn Sie AirPlay zum Abspielen von Musik auf diesem Gerät verwenden, fügen Sie das Produkt zu Home in der App Apple Home hinzu. Wenn das Gerät über die App Apple Home zum Netzwerk hinzugefügt wird, kann der Benutzer auch mit Siri Audio streamen.
- Vergewissern Sie sich, dass die Wi-Fi-Funktion und die Bluetooth®-Funktion auf Ihrem Smartphone/Tablet aktiviert sind.

(Verwenden der App Google Home)

1 Installieren Sie die App Google Home auf Ihrem Smartphone/Tablet.

- Unter folgendem Link können Sie die App Google Home herunterladen:
<https://www.google.com/cast/setup/>



(Verwenden der App Apple Home)

1 Installieren Sie die App Apple Home auf Ihrem Smartphone/Tablet.

- Unter folgendem Link können Sie die App Apple Home herunterladen:
<https://www.apple.com/ios/home/>



2 Verbinden Sie Ihr Smartphone/Tablet mit demselben Netzwerk wie dieses Gerät, bevor Sie die Einrichtung vornehmen.

- Stellen Sie sicher, dass das Netzwerk mit dem Internet verbunden ist.

Kabelgebundene LAN-Verbindung

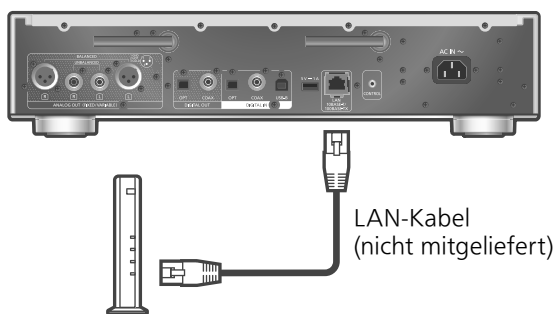

Breitband-Router usw.

- 1 Ziehen Sie das Netzkabel.
- 2 Verbinden Sie dieses Gerät über ein LAN-Kabel usw. mit einem Breitband-Router.
- 3 Schließen Sie das Netzkabel an dieses Gerät an. (⇒ 12)
- 4 Drücken Sie [NWP ⏻]/[CD ⏻], um dieses Gerät einzuschalten.

- Wenn die Verbindung hergestellt ist, wird "📶" angezeigt.

- 5 Drücken Sie [>INPUT<], um "Chromecast built-in" auszuwählen.

(Verwenden der App Google Home)

- 6 Öffnen Sie die App Google Home und folgen Sie den Anweisungen auf dem Bildschirm, um eine Verbindung einzurichten. (⇒ 16)

(Verwenden der App Apple Home)

- 6 Öffnen Sie die App Apple Home und folgen Sie den Anweisungen auf dem Bildschirm, um eine Verbindung einzurichten. (⇒ 16)

Hinweis

- Wenn das Netzkabel getrennt wird, muss das LAN-Kabel angeschlossen oder getrennt sein.
- Verwenden Sie zum Anschluss von Peripheriegeräten gerade LAN-Kabel (STP) der Kategorie 7 oder darüber.
- Wird ein anderes Kabel als ein LAN-Kabel in den LAN-Anschluss eingesteckt, kann das Gerät beschädigt werden.
- Wenn ein LAN-Kabel angeschlossen wird, wird die Wi-Fi-Funktion evtl. deaktiviert.

WLAN-Verbindung

■ Vorbereitung

- ① Ziehen Sie das Netzkabel.
- ② Ziehen Sie das LAN-Kabel.
- ③ Positionieren Sie das Gerät so nahe wie möglich am WLAN-Router.

- ④ Richten Sie die Antenne auf der Rückseite dieses Geräts gemäß Abbildung aus.

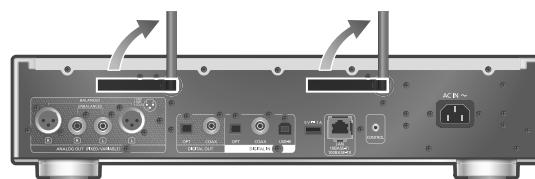

- ⑤ Schließen Sie das Netzkabel an dieses Gerät an. (⇒ 12)

Hinweis

- Die Einstellung wird nach der festgelegten Zeitdauer abgebrochen. Versuchen Sie in diesem Fall, die Einstellung noch einmal vorzunehmen.
- Um diese Einstellung mittendrin abzubrechen, drücken Sie [■] oder versetzen Sie das Gerät in den Standby-Modus.
- Wenn die Verbindung hergestellt ist, wird "📶" angezeigt. (⇒ 16)

|| Erstmalige Netzwerkeinstellung mit der App

- 1 Drücken Sie [NWP ⏻]/[CD ⏻], um dieses Gerät einzuschalten.

- "Wi-Fi Setup" wird angezeigt.

- 2 Drücken Sie [▲], [▼], um "Yes" auszuwählen, und drücken Sie danach [OK].

- "Setting" wird angezeigt.

(Verwenden der App Google Home)

- 3 Öffnen Sie die App Google Home und folgen Sie den Anweisungen auf dem Bildschirm, um eine Verbindung einzurichten. (⇒ 16)

(Verwenden der App Apple Home)

- 3 Öffnen Sie die App Apple Home und folgen Sie den Anweisungen auf dem Bildschirm, um eine Verbindung einzurichten. (⇒ 16)

Hinweis

- Dieses Gerät wird angezeigt als "Technics-SL-G700M2-****", wenn kein Gerätenamen festgelegt wird. ("****" steht für Zeichen, die einzigartig für jedes Gerät sind.)
- Sie können Ihre Netzwerkinformationen (SSID, MAC-Adresse und IP-Adresse) in der App Google Home oder der App "Technics Audio Center" nachschlagen.
- Einige Elemente der App Google Home sind für dieses Gerät irrelevant.
- Wenn das Gerät in den Standby-Modus versetzt und eingeschaltet wird, bevor die Wi-Fi-Einstellung vorgenommen wurde, wird "Wi-Fi Setup" angezeigt. Schließen Sie die Wi-Fi-Einstellungen ab oder stellen Sie "Wi-Fi Menu" auf "Off", um das Display auszuschalten.

Einrichten des Netzwerks über das Einrichtungs Menü (wenn keine Apps mit diesem Gerät verwendet werden)

■ Verwendung der WPS-Taste "WPS"

Wenn Ihr WLAN-Router WPS unterstützt, können Sie durch Drücken der WPS-Taste eine Verbindung aufbauen.

- Ein kompatibler WLAN-Router kann über die WPS-Identifizierungskennzeichnung verfügen.
- Vervollständigen Sie die Einstellungen innerhalb von 2 Minuten, während "WPS" angezeigt wird.
- Wenn beim Einschalten des Geräts "Wi-Fi Setup" angezeigt wird, drücken Sie [■], um die Netzwerkeinstellung abzubrechen und die Einstellung erneut zu starten.

1 Drücken Sie [NWP] oder [CD].

2 Drücken Sie [SETUP].

3 Drücken Sie [▲], [▼] wiederholt, um "Network" auszuwählen, und drücken Sie danach [OK].

- Wenn der "Wi-Fi Menu"-Bildschirm angezeigt wird, drücken Sie [OK].

4 Drücken Sie [▲], [▼] zur Auswahl von "On" und drücken Sie danach [OK]. (Die Wireless LAN-Funktion ist aktiviert.)

5 Drücken Sie [▲], [▼] zur Auswahl von "WPS Push" und drücken Sie danach [OK].

- "WPS" blinkt. Schließen Sie Schritt 6 innerhalb von 2 Minuten ab.

6 Nachdem "WPS" angezeigt wird, drücken Sie die WPS-Taste am WLAN-Router.

Beispiel:

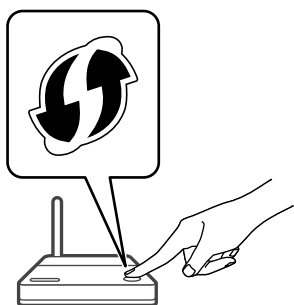

- "Linking" blinkt.
- Wenn die Verbindung hergestellt ist, wird "Success" angezeigt.
 - "Fail" wird evtl. angezeigt, wenn die Verbindung nicht vollständig hergestellt werden konnte. Versuchen Sie diese Methode erneut vom Einrichtungs Menü aus. Wenn "Fail" weiterhin angezeigt wird, probieren Sie andere Methoden.

7 Drücken Sie [OK], um die Einstellung zu verlassen.

■ Verwendung des WPS-PIN-Codes "WPS PIN"

Wenn Ihr WLAN-Router WPS unterstützt, können Sie durch Eingabe des WPS-PIN-Codes eine Verbindung aufbauen.

- Weitere Details zur Eingabe des PIN-Codes finden Sie in der Bedienungsanleitung des WLAN-Routers.
- Vervollständigen Sie die Einstellungen innerhalb von 2 Minuten, während "WPS PIN" und der PIN-Code angezeigt werden.
- Wenn beim Einschalten des Geräts "Wi-Fi Setup" angezeigt wird, drücken Sie [■], um die Netzwerkeinstellung abzubrechen und die Einstellung erneut zu starten.

1 Drücken Sie [NWP] oder [CD].

2 Drücken Sie [SETUP].

3 Drücken Sie [▲], [▼] wiederholt, um "Network" auszuwählen, und drücken Sie danach [OK].

- Wenn der "Wi-Fi Menu"-Bildschirm angezeigt wird, drücken Sie [OK].

4 Drücken Sie [▲], [▼] zur Auswahl von "On" und drücken Sie danach [OK]. (Die Wireless LAN-Funktion ist aktiviert.)

5 Drücken Sie [▲], [▼] zur Auswahl von "WPS PIN" und drücken Sie danach [OK].

- Der PIN-Code wird angezeigt. Schließen Sie Schritt 6 innerhalb von 2 Minuten ab.

6 Geben Sie den PIN-Code in den WLAN-Router über den PC usw. ein.

- "Linking" blinkt.
- Wenn die Verbindung hergestellt ist, wird "Success" angezeigt.
 - "Fail" wird evtl. angezeigt, wenn die Verbindung nicht vollständig hergestellt werden konnte. Versuchen Sie diese Methode erneut vom Einrichtungs Menü aus. Wenn "Fail" weiterhin angezeigt wird, probieren Sie andere Methoden.

7 Drücken Sie [OK], um die Einstellung zu verlassen.

Hinweis

- Je nach Router kann bei anderen verbundenen Geräten vorübergehend die Verbindung unterbrochen werden.
- Weitere Details finden Sie in der Bedienungsanleitung des WLAN-Routers.

Einrichten des Netzwerks über das Einrichtungs­menü (wenn Apps mit diesem Gerät verwendet werden)

- 1 Drücken Sie [NWP] oder [CD].
- 2 Drücken Sie [>INPUT<], um "Chromecast built-in" auszuwählen.
- 3 Drücken Sie [SETUP].
- 4 Drücken Sie [▲], [▼] wiederholt, um "Network" auszuwählen, und drücken Sie danach [OK].
 - Wenn der "Wi-Fi Menu"-Bildschirm angezeigt wird, drücken Sie [OK].
- 5 Drücken Sie [▲], [▼] zur Auswahl von "On" und drücken Sie danach [OK]. (Die Wireless LAN-Funktion ist aktiviert.)
- 6 Drücken Sie [▲], [▼] zur Auswahl von "Wi-Fi Setup" und drücken Sie danach [OK].
 - "Setting" wird angezeigt.

(Verwenden der App Google Home)

- 7 Öffnen Sie die App Google Home und folgen Sie den Anweisungen auf dem Bildschirm, um eine Verbindung einzurichten.

(Verwenden der App Apple Home)

- 7 Öffnen Sie die App Apple Home und folgen Sie den Anweisungen auf dem Bildschirm, um eine Verbindung einzurichten.

■ Verwendung der App Google Home oder der App Apple Home "Wi-Fi Setup"

- 1 Öffnen Sie die App Google Home oder die App Apple Home und folgen Sie den Anweisungen auf dem Bildschirm, um eine Verbindung einzurichten.
 - Wenn die Verbindung hergestellt ist, wird "Success" angezeigt.
 - "Fail" wird evtl. angezeigt, wenn die Verbindung nicht vollständig hergestellt werden konnte. Versuchen Sie diese Methode erneut vom Einrichtungs­menü aus. Wenn "Fail" weiterhin angezeigt wird, probieren Sie andere Methoden.
- 2 Drücken Sie [OK], um die Einstellung zu verlassen.

Hinweis

- Dieses Gerät wird angezeigt als "Technics-SL-G700M2-****", wenn kein Geräte­name festgelegt wird. ("****" steht für Zeichen, die einzigartig für jedes Gerät sind.)
- Sie können Ihre Netzwerkinformationen (SSID, MAC-Adresse und IP-Adresse) in der App Google Home oder der App "Technics Audio Center" nachschlagen.
- Einige Elemente der App Google Home sind für dieses Gerät irrelevant.

Streaming von Musik über das Netzwerk

Dieses Gerät ist mit Chromecast-fähigen Apps kompatibel. Weitere Informationen zu Chromecast-fähigen Apps finden Sie unter: g.co/cast/apps
Mit der App "Technics Audio Center" können Sie auch Musikdateien von einem Gerät in Ihrem Netzwerk auf dieses Gerät streamen. Laden Sie die App von der folgenden Website herunter und installieren Sie diese.
www.technics.com/support/

■ Vorbereitung

- Beenden Sie die Netzwerkeinstellungen. (⇒ 13) (Stellen Sie sicher, dass das Netzwerk mit dem Internet verbunden ist.)
- Installieren Sie die unterstützte Anwendung auf Ihrem Gerät.
- Verbinden Sie das Gerät mit dem Netzwerk, das derzeit in Ihrer Wohnung verwendet wird.

- 1 Starten Sie die Chromecast-fähige App, die AirPlay-fähige App oder die App "Technics Audio Center" auf Ihrem Gerät (Smartphone, Tablet usw.) und wählen Sie dieses Gerät als Ausgangslautsprecher aus.

- 2 Geben Sie Ihre Musik wieder.

Nicht alle Musik-Streaming-Dienste sind in allen Ländern/Regionen verfügbar. Möglicherweise ist eine Registrierung/ein Abonnement erforderlich, oder es können Gebühren für die Nutzung von Musik-Streaming-Diensten anfallen. Dienste können geändert oder eingestellt werden. Weitere Informationen finden Sie auf der Website des jeweiligen Musik-Streaming-Diensts.

Wichtiger Hinweis:

Melden Sie sich von Ihren Musik-Streaming-Diensten ab, bevor Sie dieses Gerät entsorgen oder an Dritte weitergeben, um eine unbefugte Nutzung Ihrer Konten zu verhindern.

Wiedergabe von CD/SACD

- 1 Drücken Sie [NWP ⏻]/[CD ⏻], um dieses Gerät einzuschalten.
- 2 Drücken Sie [▲] am Gerät, um das CD-Fach zu öffnen und eine CD einzulegen.

Legen Sie sie mit der Beschriftung nach oben in die Mitte des CD-Fachs.

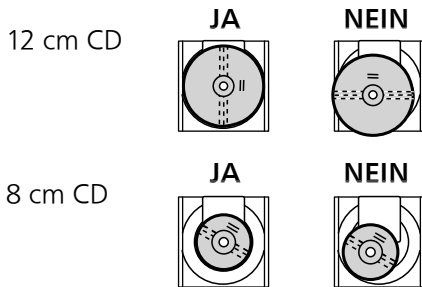

- Drücken Sie [▲] erneut, um das CD-Fach zu schließen.

3 Drücken Sie [▶/||].

Hinweis

- Achten Sie darauf, Ihre Finger nicht im CD-Fach einzuklemmen, wenn Sie dieses öffnen/schließen.

■ Wiedergabe wiederholen

- ① Drücken Sie [CD].
- ② Drücken Sie [↶].

“1↶”:

Nur der gewählte Titel wird abgespielt.

“↶”:

Alle Titel werden wiederholt.

■ Zufallswiedergabe

- ① Drücken Sie [CD].
 - ② Drücken Sie [RND].
- Zum Abbrechen erneut drücken.

■ Programm-Wiedergabe

- ① Drücken Sie [CD].
- ② Drücken Sie [PGM] im Stopp-Modus.
 - Der Bildschirm “Program Mode” wird angezeigt.
- ③ Drücken Sie die Zifferntasten, um Titel auszuwählen.
 - Wiederholen Sie diesen Schritt, um eine weitere Auswahl zu treffen.
- ④ Drücken Sie [▶/||], um mit der Wiedergabe zu beginnen.
 - Drücken Sie [◀] oder [▶] im Stopp-Modus, um die programmierte Reihenfolge zu überprüfen.
 - Drücken Sie [CLEAR] im Stopp-Modus, um den letzten Titel zu löschen.
 - Drücken Sie [PGM] im Stopp-Modus, um den Programm-Modus abzubrechen; der Programmspeicher wird gespeichert.
 - Drücken Sie [■] im Stopp-Modus und wählen Sie “Yes”, um den Programm-Modus abzubrechen. (Der Programmspeicher wird gelöscht.)

Hinweis

- Der Programmspeicher wird unter den

folgenden Bedingungen gelöscht.

- Beim Ein-/Ausschalten dieses Geräts
- beim Wechseln der CD
- beim Wechseln der Ebene
- Der Programm-Modus wird abgebrochen, wenn die Zufallswiedergabe ausgewählt wird.

■ Wiedergabe von Hybrid Super Audio CDs

Hybrid Super Audio CDs enthalten neben der Ebene der Super Audio CD eine herkömmliche CD-Ebene. Die Super Audio CD Ebene wird zwar bevorzugt wiedergegeben, aber Sie können auch die CD-Ebene oder die Super Audio CD Ebene für die Wiedergabe auswählen, indem Sie [CD] drücken, während die Wiedergabe stoppt.

Hinweis

- Die Ebene kann nicht auf der CD ausgewählt werden, außer bei Hybrid Super Audio CDs.
- “Super Audio CD” wird als Eingangsquelle angezeigt, während Super Audio CD wiedergegeben wird.

■ Kompatible CD

- Eine Disc mit dem CD-Logo. 
- Dieses Gerät kann Discs wiedergeben, die dem CD-DA-Format entsprechen.
- Das Gerät kann einige Discs aufgrund der Aufnahmebedingungen unter Umständen nicht abspielen.
- Finalisieren Sie vor der Wiedergabe die Disc auf dem Gerät, auf dem sie aufgenommen wurde.

■ CDs die nicht verwendet werden können

- CDs von ungleichmäßiger Form, z.B. herzförmige. (Der Gebrauch solcher CDs kann Fehlfunktionen verursachen.)

■ CDs deren Betrieb mit diesem Gerät nicht garantiert werden kann

- CDs mit illegal kopierten Daten und solche, die den Industrienormen nicht entsprechen
- DualDiscs (CDs die Daten wie Musik oder Bilder beidseitig speichern können)

■ CD-Formate, die von diesem Gerät unterstützt werden

Super Audio CD (SACD)	Unterstützt (Nur 2-kanalig)
Handelsübliche CDs (CD-DA)	Unterstützt
CD-R/CD-RW (CD-DA)	Unterstützt

■ Die Linse dieses Geräts

Verwenden Sie einen Linsenreiniger (nicht im Lieferumfang enthalten) zum Reinigen der Linse dieses Geräts.

■ Reinigen von CDs



Mit einem feuchten Tuch wischen und danach mit einem trockenen Tuch trocken wischen.

■ Sicherheitsvorkehrungen beim Umgang mit CDs

- Halten Sie die CDs an den Rändern fest, um ungewollte Kratzer oder Fingerabdrücke auf der CD zu vermeiden.
- Keine Etiketten oder Aufkleber an den CDs anbringen.
- Verwenden Sie keine Diskreinigungssprays, Benzin, Verdünner, Antistatikflüssigkeiten oder andere Lösungsmittel.
- Verwenden Sie keine der folgenden CDs:
 - CDs mit Kleberesten von entfernten Aufklebern oder Etiketten (Leih-CDs usw.).
 - CDs, die schwer verformt sind oder Risse aufweisen.
 - CDs von ungleichmäßiger Form, z.B. herzförmig.

Falsche Anzeige oder die Wiedergabe beginnt nicht.

- Stellen Sie sicher, dass die Disc mit diesem Gerät kompatibel ist.
- Auf der Linse befindet sich Kondenswasser. Warten Sie ca. eine Stunde und versuchen Sie es erneut.
- Nicht finalisierte CD-R und CD-RW können nicht abgespielt werden.

Es dauert eine Zeit lang, bis die Wiedergabe startet.

- Es kann einige Zeit dauern, bis die Disc geladen wurde, wenn sich viele Titel darauf befinden.

Pure Disc Playback

Durch Deaktivieren der Netzwerkfunktionen usw. funktioniert dieses Gerät ausschließlich für die Wiedergabe von CD/SACD für eine bessere Klangqualität.

- ① **Drücken und halten Sie [CD] für mindestens 5 Sekunden.**
 - Ein Bestätigungsbildschirm erscheint.
- ② **Drücken Sie [OK].**
- ③ **Drücken Sie [▲], [▼] zur Auswahl von "Yes" und drücken Sie danach [OK].**

Hinweis

- Dieses Gerät wird nach der Einstellung nicht als Ausgangslautsprecher in der App "Technics Audio Center" angezeigt.
- Drücken Sie [CD] erneut für mindestens 5 Sekunden, um abzubrechen und zum normalen Modus zurückzukehren.
- Die Wiedergabe von Online-Musik-Streaming-Diensten, Musikdateien von Netzwerkgeräten usw. ist nicht verfügbar, solange "Pure Disc Playback" aktiviert ist.
- Die Anzeige wird durch die Dimmerfunktion ausgeschaltet, nachdem "Pure Disc Playback" auf "On" gestellt wurde. Drücken Sie [DIMMER] mehrfach, um die Helligkeit anzupassen. (⇒ 11)

Wiedergabe von Musik, die auf dem USB-Gerät gespeichert ist

- ① Schließen Sie ein USB-Gerät an den USB-A-Anschluss (USB-A Front/USB-A Rear) an der Vorderseite/Rückseite dieses Geräts an. (⇒ 09, 10)
- ② Drücken Sie [NWP] oder [CD].

- ③ Drücken Sie [>INPUT<] wiederholt, um "USB-A Front"/"USB-A Rear" zu wählen.
- ④ Wählen Sie mit [▲], [▼] eine Option aus und drücken Sie [OK].
 - Wiederholen Sie diesen Schritt, um eine weitere Auswahl zu treffen.
 - Drücken Sie [RETURN], um zum vorherigen Ordner zurückzukehren.
 - Zufallswiedergabe/Wiederholte Wiedergabe kann eingestellt werden. (⇒ 17)

Verwendung von Bluetooth®

Sie können den Klang vom Bluetooth®-Audiogerät über dieses Gerät drahtlos hören.

■ Kopplung eines Bluetooth®-Geräts

Schalten Sie die Bluetooth®-Funktion des Geräts ein und stellen Sie das Gerät neben diese Einheit. (Wenn bereits ein Bluetooth®-Gerät angeschlossen ist, trennen Sie es.)

- ① Drücken Sie [NWP] oder [CD].
- ② Drücken Sie wiederholt [>INPUT<], um "Bluetooth" auszuwählen.
 - Fahren Sie mit Schritt 6 fort, wenn "Pairing" auf dem Display angezeigt wird.
- ③ Drücken Sie [MENU].
- ④ Drücken Sie [▲], [▼] wiederholt, um "Pairing" auszuwählen, und drücken Sie danach [OK].
- ⑤ Drücken Sie [▲], [▼] zur Auswahl von "Yes" und drücken Sie danach [OK].
 - "Pairing" wird angezeigt, und dieses Gerät wartet auf die Registrierung.
- ⑥ Wählen Sie "Technics-SL-G700M2-****" vom Menü des Bluetooth®-Geräts.
 - Wenn der Gerätenamen in der App Google Home eingestellt wurde, wird der eingestellte Name angezeigt.

Dekodierung von MQA-Quellen

Dieses Gerät ist mit der MQA-Technologie (Master Quality Authenticated) ausgestattet, welche die Wiedergabe von MQA-Audiodateien und -Streams mit dem Sound der originalen Masteraufnahme ermöglicht. Einzelheiten finden Sie unter "Bedienungsanleitung".

Um das Master-Audio einer MQA-Quelle zu liefern, muss die MQA-Dekodierungsfunktion auf "On" gesetzt werden. Die folgenden Schritte erklären, wie Sie die MQA-Dekodierungsfunktion auf "On" oder "Off" stellen.

- Die Standardeinstellung ist "On".

- ① Drücken Sie [MQA].
 - "MQA Decoding : On" wird angezeigt und die MQA-Dekodierungsfunktion wird auf "On" gestellt. (Erneut drücken, um die Funktion auf "Off" zu stellen.)
- ② Geben Sie die MQA-Quelle wieder.
 - Wenn Sie nur analoges Audio verwenden, stellen Sie "Digital Output" auf "Off", um bei der Wiedergabe von MQA-Inhalten eine bessere Tonqualität zu erzielen.



Das Logo Wi-Fi CERTIFIED™ ist eine Zertifizierungskennzeichnung von Wi-Fi Alliance®. Das Logo Wi-Fi Protected Setup™ ist eine Zertifizierungskennzeichnung von Wi-Fi Alliance®.



Die Verwendung des "Works with Apple"-Abzeichens bedeutet, dass ein Zubehörteil speziell für die im Abzeichen angegebene Technologie entwickelt wurde und vom Entwickler für die Erfüllung der Apple-Leistungsstandards zertifiziert wurde. Apple und AirPlay sind Marken von Apple Inc., die in den USA und in anderen Ländern eingetragen sind. Dieses Produkt ist mit AirPlay 2 kompatibel. iOS 11.4 oder höher ist erforderlich.



Google, Google Home und Chromecast built-in sind Marken von Google LLC. Google Assistant ist in bestimmten Sprachen und Ländern nicht verfügbar.

Windows ist eine eingetragene Marke von Microsoft Corporation in den USA und anderen Ländern.

Windows Media und das Windows-Logo sind Marken oder eingetragene Marken der Microsoft Corporation in den Vereinigten Staaten und/oder anderen Ländern. Dieses Produkt unterliegt dem Schutz durch bestimmte Rechte an geistigem Eigentum von Microsoft Corporation und Dritten. Nutzung oder Verteilung einer derartigen Technologie außerhalb dieses Produkts ohne Erteilung einer entsprechenden Lizenz durch Microsoft, ein autorisiertes Microsoft-Tochterunternehmen oder autorisierte Dritte ist verboten.

Mac und OS X sind Marken von Apple Inc., die in den USA und in anderen Ländern eingetragen sind.

Die Bluetooth®-Wortmarke und -Logos sind eingetragene Markenzeichen von Bluetooth SIG, Inc. und jede Verwendung dieser Marken durch Panasonic Holdings Corporation erfolgt unter Lizenz. Andere Warenzeichen und Handelsnamen sind Eigentum der jeweiligen Inhaber.

"Super Audio CD" ist eine eingetragene Marke.

"DSD" ist eine eingetragene Marke.

SBM Direct ist eine eingetragene Marke.

FLAC Decoder

Copyright (C) 2000, 2001, 2002, 2003, 2004, 2005, 2006, 2007, 2008, 2009 Josh Coalson
Redistribution and use in source and binary forms, with or without modification, are permitted provided that the following conditions are met:

- Redistributions of source code must retain the above copyright notice, this list of conditions and the following disclaimer.
- Redistributions in binary form must reproduce the above copyright notice, this list of conditions and the following disclaimer in the documentation and/or other materials provided with the distribution.
- Neither the name of the Xiph.org Foundation nor the names of its contributors may be used to endorse or promote products derived from this software without specific prior written permission.

THIS SOFTWARE IS PROVIDED BY THE COPYRIGHT HOLDERS AND CONTRIBUTORS "AS IS" AND ANY EXPRESS OR IMPLIED WARRANTIES, INCLUDING, BUT NOT LIMITED TO, THE IMPLIED WARRANTIES OF MERCHANTABILITY AND FITNESS FOR A PARTICULAR PURPOSE ARE DISCLAIMED. IN NO EVENT SHALL THE FOUNDATION OR CONTRIBUTORS BE LIABLE FOR ANY DIRECT, INDIRECT, INCIDENTAL, SPECIAL, EXEMPLARY, OR CONSEQUENTIAL DAMAGES (INCLUDING, BUT NOT LIMITED TO, PROCUREMENT OF SUBSTITUTE GOODS OR SERVICES; LOSS OF USE, DATA, OR PROFITS; OR BUSINESS INTERRUPTION) HOWEVER CAUSED AND ON ANY THEORY OF LIABILITY, WHETHER IN CONTRACT, STRICT LIABILITY, OR TORT (INCLUDING NEGLIGENCE OR OTHERWISE) ARISING IN ANY WAY OUT OF THE USE OF THIS SOFTWARE, EVEN IF ADVISED OF THE POSSIBILITY OF SUCH DAMAGE.

Die Spotify-Software unterliegt Lizenzen Dritter, die hier zu finden sind: <https://www.spotify.com/connect/third-party-licenses>.



MQA und das Sound Wave Device sind eingetragene Marken von MQA Limited © 2016

■ ALLGEMEIN

Spannungsversorgung	220 V bis 240 V Wechselstrom, 50/60 Hz
Stromverbrauch	45 W
Stromverbrauch im Standby-Modus (Netzwerk-Standby aus)	0,3 W
Stromverbrauch im Standby-Modus (Netzwerk-Standby ein)*1	2,0 W
Abmessungen (B×H×T)	430 mm × 98 mm × 407 mm
Gewicht	Ca. 12,3 kg
Betriebstemperaturbereich	5 °C bis 35 °C
Betriebsfeuchtigkeitsbereich	35% bis 80% rel. Feuchte (keine Kondensbildung)

*1: Kabelgebundenes LAN oder Wireless LAN

■ ABSCHNITT ANALOGAUSGANG

Kanal	2 Kanal
Ausgangspegel	
SYMMETRISCH	2,2 Vrms (Super Audio CD) / 2,2 Vrms (CD)
ASYMMETRISCH	2,2 Vrms (Super Audio CD) / 2,2 Vrms (CD)
Frequenzantwort	
Super Audio CD	2 Hz bis 50 kHz (-3 dB)
CD	2 Hz bis 20 kHz (-3 dB)
THD+N	
Super Audio CD	0,0006% (1 kHz, 0 dB)
CD	0,0015% (1 kHz, 0 dB)
S/N (IHF-A)	
Super Audio CD	SYMMETRISCH: 121 dB ASYMMETRISCH: 118 dB
CD	SYMMETRISCH: 121 dB ASYMMETRISCH: 118 dB
Dynamikbereich (IHF-A)	
Super Audio CD	SYMMETRISCH: 110 dB ASYMMETRISCH: 110 dB
CD	SYMMETRISCH: 98 dB ASYMMETRISCH: 98 dB

■ ABSCHNITT DISC

Wiedergabefähige Disc (8 cm oder 12 cm)	Super Audio CD (nur 2-Kanal-Bereich), CD, CD-R, CD-RW
Abnehmer	
Wellenlänge	650 nm (Super Audio CD) / 790 nm (CD)
Laserleistung	KLASSE 1
Audioausgabe (Disc)	2ch (FL, FR)
Format	Super Audio CD, CD-DA

■ ABSCHNITT Bluetooth®

Systemspezifikation Bluetooth®	Bluetooth® Ver. 4.2
Klassifizierung von Drahtlosgeräten	Klasse 2 (2,5 mW)
Unterstützte Profile	A2DP, AVRCP
Unterstützter Codec	AAC, SBC
Frequenzband	2,4 GHz Band FH-SS
Reichweite	Ca. 10 m Sichtlinie*2

*2: Voraussichtlicher Kommunikationsabstand
Messumgebung:
Temperatur 25 °C / Höhe 1,0 m
Maß in "Mode 1"

■ ABSCHNITT ANSCHLÜSSE

Kopfhöreranschluss	Stereo, ϕ 6,3 mm 110 mW, 32 Ω (VOL MAX)
USB (Vorderseite/ Rückseite)	Anschlusstyp A USB 2.0 High-speed DC 5 V 500 mA (Vorderseite) DC 5 V 1 A (Rückseite) USB-Massenspeicher-Klasse
Dateisystem	FAT16, FAT32, NTFS
USB-B (PC)	Rückseite, Anschluss Typ B
Ethernet-Schnittstelle	LAN (100BASE-TX/10BASE-T)
Digitaler Eingang	
Optischer digitaler Eingang	Optischer Anschluss
Koaxialer digitaler Eingang	Klinkenbuchse
Formatunterstützung	LPCM
Analogausgang	
SYMMETRISCH	3 Pin XLR
ASYMMETRISCH	Klinkenbuchse
Digitaler Ausgang	
Optischer digitaler Ausgang	Optischer Anschluss
Koaxialer digitaler Ausgang	Klinkenbuchse
Formatunterstützung	LPCM
Systemanschluss	
Systemsteuerung	ϕ 3,5 mm, Buchse

■ ABSCHNITT FORMAT

USB-A

USB-Standard	USB 2.0 High-speed USB-Massenspeicher-Klasse
--------------	---

USB-B

USB-Standard	USB 2.0 High-speed USB-Audio-Klasse 2.0, Asynchronmodus
DSD-Steuermodus	Nativer ASIO-Modus, DoP-Modus

■ ABSCHNITT Wi-Fi

Standard	IEEE802.11a/b/g/n/ac
Frequenzband	2,4 GHz Band 5 GHz Band
Sicherheit	WPA2™
WPS-Version	Version 2.0

- Die WLAN-Funktion dieses Produkts darf ausschließlich innerhalb von Gebäuden verwendet werden.

■ Format

Dieses Gerät unterstützt die folgenden Formate.

- Dieses Gerät unterstützt nicht die Wiedergabe von kopiergeschützten Musikdateien.
- Die Wiedergabe aller Dateien in Formaten, die von diesem Gerät unterstützt werden, kann nicht garantiert werden.
- Die Wiedergabe einer Datei in einem Format, das von diesem Gerät nicht unterstützt wird, kann zu abgehacktem Audio oder zu Rauschen führen. Überprüfen Sie in solchen Fällen, ob dieses Gerät das Dateiformat unterstützt.
- Dieses Gerät unterstützt nicht die Wiedergabe von VBR (Variable Bitrate).
- Einige der angeschlossenen Geräte oder Server sind möglicherweise in der Lage, Dateien in Formate zu konvertieren, die von diesem Gerät nicht unterstützt werden, und diese auszugeben. Detaillierte Informationen finden Sie in der Bedienungsanleitung Ihrer Geräte oder Server.
- Die von diesem Gerät und von der Wiedergabe-Software angezeigten Dateiinformaten (Abtastfrequenz, usw.) können sich voneinander unterscheiden.
- Je nach PC, Anwendung usw. wird der Inhalt möglicherweise nicht wiedergegeben, obwohl die Abtastfrequenz unterstützt wird. Überprüfen Sie den PC, die Anwendung usw., um eine korrekte Wiedergabe zu erhalten.

	Erweiterung	Abtastrate	Bitrate / Anzahl der Quantisierungsbits	USB-A	USB-B	LAN (DMP/DMR)* ³
MP3	.mp3	32/44,1/48 kHz	16 bis 320 kbps	✓		✓
AAC	.m4a/.aac	32/44,1/48/88,2/96 kHz	16 bis 320 kbps	✓		✓
WAV	.wav	32/44,1/48/88,2/96/ 176,4/192/352,8/384 kHz	16/24/32 Bit	✓		✓
FLAC	.flac	32/44,1/48/88,2/96/ 176,4/192/352,8/384 kHz	16/24 Bit	✓		✓
AIFF	.aiff	32/44,1/48/88,2/96/ 176,4/192/352,8/384 kHz	16/24/32 Bit	✓		✓
ALAC	.m4a	32/44,1/48/88,2/96/ 176,4/192/352,8/384 kHz	16/24 Bit	✓		✓
DSD	.dff/.dsf	2,8/5,6/11,2 MHz		✓	✓	✓
PCM		32/44,1/48/88,2/96/ 176,4/192/352,8/384 kHz	16/24/32 Bit		✓	

*3: Ob eine Musikdatei über Ihr Netzwerk wiedergegeben werden kann, wird durch den Netzwerk-Server bestimmt, auch wenn das Dateiformat oben aufgelistet ist. Wenn Sie beispielsweise Windows Media Player 11 verwenden, sind nicht alle Musikdateien auf dem PC abspielbar. Sie können nur diejenigen wiedergeben, die zur Bibliothek von Windows Media Player 11 hinzugefügt wurden.

Hinweis

- Die technischen Daten können ohne Benachrichtigung geändert werden.
- Gewicht und Maße sind ungefähre Werte.

Merci d'avoir porté votre choix sur cet appareil.

Veuillez lire attentivement les présentes instructions avant d'utiliser ce produit, et conserver ce manuel pour utilisation ultérieure.

- À propos des descriptions dans ce mode d'emploi
 - Les pages à consulter sont désignées par le signe "⇒ ○○".
 - Les illustrations montrées peuvent être différentes de votre appareil.
 - Sauf indication contraire, les opérations sont décrites à l'aide des fonctions de la télécommande.
- Les illustrations et les figures de ce manuel sont celles de l'appareil au corps principal argenté.

- Un mode d'emploi plus détaillé est disponible à la section le "Mode d'emploi" (format PDF). Pour le lire, il suffit de le télécharger depuis le site Web :
www.technics.com/support/downloads/oi/SL-G700M2.html
- Vous devrez utiliser Adobe Reader pour consulter ou imprimer le "Mode d'emploi" (format PDF). Vous pouvez télécharger et installer une version d'Adobe Reader compatible avec votre système d'exploitation, à partir du site Web suivant :
<http://www.adobe.com/products/acrobat/readstep2.html>



Adresse du siège social :

Panasonic Corporation

1006, Oaza Kadoma, ville de Kadoma, Osaka, Japon

Représentant autorisé dans l'UE :

Panasonic Marketing Europe GmbH

Panasonic Testing Centre

Winsbergring 15, 22525 Hamburg, Allemagne

Déclaration de Conformité (DoC)

Par les présentes, "Panasonic Corporation" déclare que ce produit est conformes aux critères essentiels et autres dispositions applicables de la Directive 2014/53/UE.

Les clients peuvent télécharger un exemplaire de la déclaration de conformité (DoC) originale concernant nos produits relevant de la Directive RE sur notre serveur DoC :

<https://www.ptc.panasonic.eu>

Pour contacter un Représentant Autorisé :

Panasonic Marketing Europe GmbH, Panasonic Testing Centre, Winsbergring 15, 22525 Hamburg, Allemagne

Bande de fréquence : 5150 - 5250 Mhz :

Utilisation à l'intérieur : À l'intérieur de bâtiments uniquement. Les installations et l'utilisation à l'intérieur de véhicules routiers et de wagons de train ne sont pas autorisées. Utilisation limitée à l'extérieur : S'il est utilisé à l'extérieur, l'équipement ne peut pas être attaché à une installation fixe ou à la carrosserie extérieure de véhicules routiers, à une infrastructure fixe ou à une antenne extérieure fixe. L'utilisation par des systèmes aéronautiques sans pilote (UAS) est limitée à la bande 5170-5250 MHz.

Bande de fréquence : 5250 - 5350 Mhz :

Utilisation à l'intérieur : À l'intérieur de bâtiments uniquement. Les installations et l'utilisation dans des véhicules routiers, des trains et des avions ne sont pas autorisées. L'utilisation à l'extérieur n'est pas autorisée.

Bande de fréquence : 5470 - 5725 Mhz :

Les installations et l'utilisation dans des véhicules routiers, des trains, des avions et des systèmes aéronautiques sans pilote (UAS) ne sont pas autorisées.

Les restrictions susmentionnées s'appliquent dans les pays suivants :

AT	BE	BG	CZ	DK	EE	FR	DE	IS
IE	IT	EL	ES	CY	LV	LI	LT	LU
HU	MT	NL	NO	PL	PT	RO	SI	SK
TR	FI	SE	CH	UK(NI)	HR			

Type de sans fil	Bande de fréquence	Puissance maxi (dBm e.i.r.p.)
WLAN	2412 - 2472 MHz	18 dBm
	5180 - 5320 MHz	18 dBm
	5500 - 5700 MHz	18 dBm
	5745 - 5825 MHz	14 dBm
Bluetooth®	2402 - 2480 MHz	4 dBm

Table des matières

Consignes de sécurité	06	
Installation	08	
Guide de référence de la télécommande	09	
Basic	Connexions	12
	Configuration réseau	13
	Lecture	17
Licences	19	
Caractéristiques	20	

Accessoires

Cordon d'alimentation secteur (3)

Sauf pour la Suisse

K2CM3YY00041

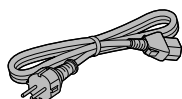

Pour la Suisse

K2CS3YY00048

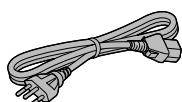

Pour le Royaume-Uni et l'Irlande

K2CT3YY00081

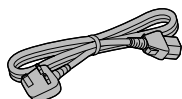

Câble de raccordement du système (1)

K2KYYYY00233



Câble audio analogique (1)

K4EY4YY00003

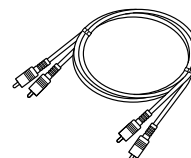

Télécommande (1)

N2QAYA000240

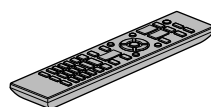

Piles pour la télécommande (2)



- Les numéros de produit fournis dans ce mode d'emploi sont exacts dès Septembre 2022.
- Sous réserve de modifications.
- N'utilisez pas de cordon d'alimentation avec d'autres appareils.

■ Utiliser la télécommande

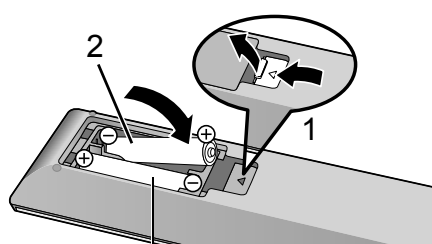

R03/LR03, AAA
(Piles alcalines ou au manganèse)

Remarque

- Insérez la pile de façon à ce que ses pôles (+ et -) correspondent à ceux de la télécommande.
- Pointez-la vers la cellule de réception du signal de commande à distance sur cette unité. (⇒ 09)
- Gardez les piles hors de portée des enfants pour éviter qu'ils les avalent.

Avertissement

Appareil

- Pour réduire les risques d'incendie, d'électrocution ou de dommages au produit,
 - N'exposez pas cet appareil à la pluie, l'humidité, l'égouttement ou l'éclaboussement.
 - Ne placez pas d'objets remplis d'eau, tels que des vases, sur l'appareil.
 - Utilisez les accessoires préconisés.
 - Ne retirez pas les caches.
 - Ne réparez pas l'appareil vous-même. Confiez l'entretien à un personnel qualifié.
 - Ne laissez pas d'objets métalliques tomber dans cet appareil.
 - Ne pas placer d'objets lourds sur cet appareil.

Cordon d'alimentation secteur

- Pour réduire les risques d'incendie, d'électrocution ou de dommages au produit,
 - Assurez-vous que la tension d'alimentation électrique correspond à la tension inscrite sur l'appareil.
 - Branchez la prise secteur dans la prise électrique.
 - Ne pas tirer, plier ou placer des objets lourds sur le cordon.
 - Ne manipulez pas la prise avec les mains mouillées.
 - Tenez le corps de la prise secteur en la débranchant.
 - N'utilisez pas de prise secteur ni de prise de courant endommagée.
- La fiche secteur est le dispositif de déconnexion.
Installez cet appareil de sorte que la fiche secteur puisse être débranchée immédiatement de la prise de courant.
- Assurez-vous que la broche de terre de la prise secteur est connectée de manière sécurisée pour éviter tout risque d'électrocution.
 - Un appareil de construction de CLASSE I doit être raccordé à une prise secteur équipée d'une protection par mise à la terre.

Attention

Appareil

- Ne placez pas de sources de flammes vives telles que des bougies allumées sur cet appareil.
- Cet appareil peut être perturbé par des interférences causées par des téléphones mobiles pendant l'utilisation. En présence de telles interférences, éloignez le téléphone mobile de cet appareil.
- Cette unité est destinée aux climats tempérés et tropicaux.
- Ne posez aucun objet sur cet appareil. Cette unité chauffe lorsqu'elle est en marche.
- Cette unité utilise un laser. L'utilisation de commandes, de réglages ou de procédures autres que ceux spécifiés ici peut entraîner une exposition dangereuse aux rayonnements.

Emplacement

- Placez cet appareil sur une surface plane.
- Pour réduire les risques d'incendie, d'électrocution ou de dommages au produit,
 - N'installez pas et ne placez pas cet appareil dans une bibliothèque, un placard ni dans aucun autre espace réduit. Assurez-vous que l'appareil est bien ventilé.
 - N'exposez pas cet appareil directement aux rayons du soleil, à des températures élevées, à une humidité élevée ni à des vibrations excessives.
- Ne soulevez et ne portez pas cette unité en la tenant par les boutons ou l'antenne. L'unité pourrait sinon chuter et provoquer des blessures ou son dysfonctionnement.

Pile

- Il y a un danger d'explosion si la pile n'est pas correctement remplacée. Remplacez uniquement par le type recommandé par le fabricant.
- Manipuler de façon incorrecte les piles peut causer une fuite d'électrolyte ainsi qu'un incendie.
 - Retirez la batterie si vous n'avez pas l'intention d'utiliser la télécommande pendant un long moment. Rangez-la dans un endroit frais et sombre.
 - Ne chauffez pas et n'exposez pas les piles à une flamme.
 - Ne laissez pas la (les) pile(s) dans un véhicule exposé directement aux rayons du soleil pendant un long moment avec fenêtres et portières fermées.
 - Ne démontez ou court-circuitez pas les piles.
 - Ne rechargez pas des piles alcalines ou au manganèse.
 - N'utilisez pas des piles dont le revêtement a été enlevé.
 - Ne mélangez pas les anciennes piles avec les piles neuves ou différents types de piles.
- Pour jeter les piles, veuillez contacter les autorités locales ou votre revendeur afin de connaître la procédure d'élimination à suivre.
- Éviter l'utilisation sous les conditions suivantes
 - Température extrêmement élevée ou basse lors de l'utilisation, du rangement ou du transport.
 - Le remplacement d'une batterie par un type qui ne convient pas.
 - Jeter une batterie dans le feu ou la mettre dans un four chaud, l'écraser mécaniquement ou la découper, peut causer une explosion.

- Une température extrêmement élevée et/ou une pression d'air extrêmement faible peut causer une explosion ou créer une fuite de liquide ou de gaz inflammable.

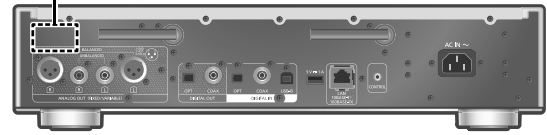

CAUTION - VISIBLE AND INVISIBLE LASER RADIATION WHEN OPEN. DO NOT STARE INTO BEAM. FDA 21CFR / CLASS II (IIa)
CAUTION - CLASS 2 VISIBLE AND INVISIBLE LASER RADIATION WHEN OPEN. DO NOT STARE INTO THE BEAM. IEC60825-1:2007 / CLASS 2
ATTENTION - RAYONNEMENT LASER VISIBLE ET INVISIBLE, CLASSE 2, EN CAS D'OUVERTURE, NE PAS REGARDER DANS LE FAISCEAU.
WARNING - KLASS 2 SYNLIIG OCH OSYNLIIG LASERSTRÅLNING NÄR DENNA DEL ÄR ÖPPNAD. STRÄA EJ IN I STRÅLEN.
FORSIGTIG - SYNLIG OG USYNLIIG LASERSTRÅLNING KLASSE 2, NÄR LAGET ER ÅBENT, UNDGÅ AT SE LIGE IND I STRÅLEN.
VARO - AVATTAESSA OLET ALTTIINA LUOKAN 2 NÄKYVÄÄ JA NÄKYMÄTÖNTÄ LASERSÄTEILYÄ, ÄLÄ TUJUJOTA SÄTEESEEN.
VORSICHT - SICHTBARE UND UNSICHTBARE LASERSTRAHLUNG KLASSE 2, WENN ABDECKUNG GEÖFFNET, NICHT IN DEN STRAHL BLICKEN.
注意 - ここを開くとクラス2の可視及び不可視レーザー放射が出ます。ビームをのぞき込まないでください。TQFX0089

(Intérieur du produit)



L'élimination des équipements et des batteries usagés

Applicable uniquement dans les pays membres de l'Union européenne et les pays disposant de systèmes de recyclage.



Apposé sur le produit lui-même, sur son emballage, ou figurant dans la documentation qui l'accompagne, ce pictogramme indique que les piles/batteries, appareils électriques et électroniques usagés, doivent être séparé des ordures ménagères.

Afin de permettre le traitement, la valorisation et le recyclage adéquats des piles/batteries et des appareils usagés, veuillez les porter à l'un des points de collecte prévus, conformément à la législation nationale en vigueur.

En les éliminant conformément à la réglementation en vigueur, vous contribuez à éviter le gaspillage de ressources précieuses ainsi qu'à protéger la santé humaine et l'environnement. Pour de plus amples renseignements sur la collecte et le recyclage, veuillez vous renseigner auprès des collectivités locales.

Le non-respect de la réglementation relative à l'élimination des déchets est passible d'une peine d'amende.



Note relative au pictogramme à apposer sur les piles/batteries (pictogramme du bas) :

Si ce pictogramme est combiné avec un symbole chimique, il répond également aux exigences posées par la Directive relative au produit chimique concerné.

Installation

- Éjectez un CD, repliez l'antenne et éteignez tous les appareils avant le branchement, et lisez le mode d'emploi approprié. Veillez à soulever cet appareil et à ne pas le trainer au sol.
- Vérifiez que l'emplacement d'installation peut supporter le poids de cet appareil. (⇒ 20)
- Concernant les dimensions de cet appareil (⇒ 20)
- Reportez-vous à l'illustration suivante pour les dimensions des pieds de cet appareil.

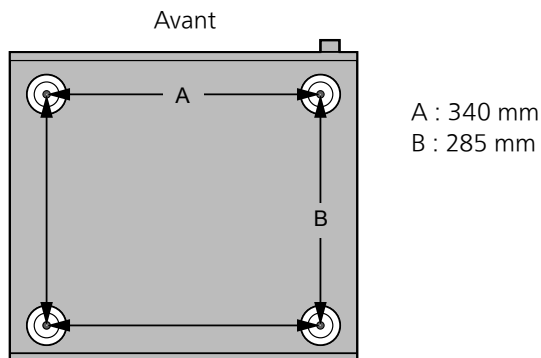

Entretien de l'appareil

Débranchez le cordon d'alimentation secteur de la prise avant l'entretien. Nettoyez cet appareil à l'aide d'un chiffon doux.

- Si la saleté est importante, utilisez un chiffon mouillé bien essoré pour nettoyer la saleté, puis essuyez-le à l'aide d'un chiffon doux.
- N'utilisez pas de solvants, y compris essence, diluant, alcool, liquide vaisselle, lingette chimique, etc. L'utilisation de ces produits peut déformer le boîtier externe ou décoller le revêtement.

Utilisation de "Technics Audio Center"

Si vous installez l'application dédiée "Technics Audio Center" (gratuite) sur votre tablette/smartphone, vous pouvez écouter de la musique en flux de fichiers du périphérique sur votre réseau vers cet appareil et configurer les paramètres de qualité du son, etc.

Pour plus de détails, accédez à :
www.technics.com/support/

- Cette application est susceptible d'être modifiée ou supprimée avec préavis.

Mises à jour du microprogramme

À l'occasion, Panasonic édite un micrologiciel actualisé de cet appareil qui peut ajouter ou améliorer la manière de fonctionner d'un accessoire. Ces mises à jour sont disponibles gratuitement.

- Pour des informations sur la mise à jour, référez-vous au site Internet suivant.
www.technics.com/support/firmware/

Pour rétablir tous les paramètres sur leurs réglages d'usine par défaut

- ① Appuyez sur [NWP] ou [CD] quand cet appareil est allumé.
- ② Appuyez sur [SETUP].
- ③ Appuyez sur [▲], [▼] de façon répétée pour choisir "Initialization" puis appuyez sur [OK].
- ④ Appuyez sur [▲], [▼] pour choisir "Yes" puis appuyez sur [OK].
 - Un écran de confirmation s'affiche. Sélectionnez "Yes" dans les étapes suivantes pour rétablir les valeurs par défaut pour tous les paramètres.
- ⑤ Appuyez sur [▲], [▼] pour choisir "Yes" puis appuyez à nouveau sur [OK].

Pour éliminer ou transférer cet appareil

- Avant de mettre l'appareil au rebut ou d'en transférer la propriété, veillez à effacer toutes les informations enregistrées en rétablissant les paramètres d'usine par défaut (ci-dessus).
- Avant de vous débarrasser de cet appareil ou de le transférer à un tiers, assurez-vous de vous déconnecter de vos comptes de services de streaming de musique afin d'empêcher toute utilisation non autorisée de vos comptes.

Panasonic Corporation, dont le siège social est sis 1006, Oaza Kadoma, Kadoma-shi, Osaka 571-8501, Japon, collecte automatiquement des données à caractère personnel tel que votre adresse IP et/ou le Device ID de votre appareil dès que vous vous connectez à Internet. Nous faisons cela pour protéger nos clients et l'intégrité de notre Service, ainsi que pour protéger les droits et biens de Panasonic.

Vous avez un droit d'accès, de correction et d'opposition au traitement dans certaines circonstances, le droit d'effacement, de limitation du traitement, le droit à la portabilité des données et un droit de s'opposer à d'autres formes de traitement. Si vous souhaitez exercer l'un des droits susmentionnés, et/ou souhaitez en savoir plus à propos du traitement de vos données à caractère personnel dans ce contexte, veuillez vous référer au texte complet de notre politique de vie privée affichée sur la page du support de votre appareil, <http://panasonic.jp/support/global/cs/audio/>, <http://www.technics.com/support/> ou contactez notre service de communications/support aux clients au numéro de téléphone ou à l'adresse mentionnés dans la Garantie Européenne de Panasonic incluse dans la boîte de votre appareil afin de vous envoyer le texte complet de notre politique de vie privée.

Unité (face avant)

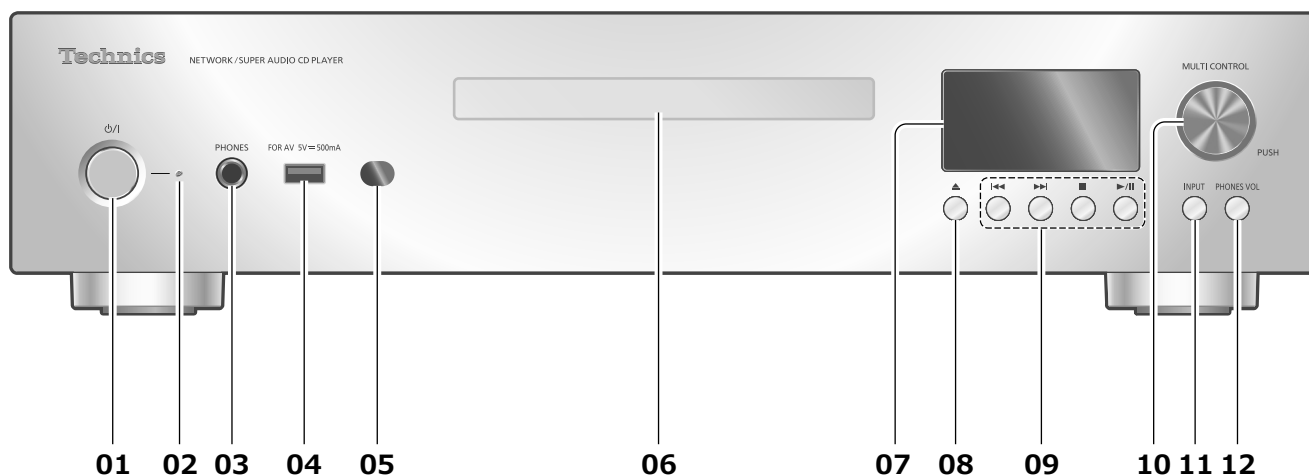

01 [⏻/⏻] Bouton Veille/Marche

- Appuyez pour faire passer l'unité de la marche à l'état de veille, ou inversement. Même en veille, cette unité consomme une petite quantité de courant.

02 Voyant d'alimentation

- Bleu : L'unité est allumée.
- Rouge : L'appareil est en mode de veille.
- Éteint : L'unité est éteinte.

03 Prise pour casque

- Une pression acoustique excessive provenant des écouteurs ou d'un casque peut entraîner une perte de l'ouïe.
- Une écoute prolongée au volume maximal peut endommager les oreilles de l'utilisateur.

04 Borne USB-A (USB-A Front) (pour AV) (CC 5 V = 500 mA)

- Vous pouvez connecter un périphérique USB à l'unité et lire la musique stockée sur le périphérique USB. (⇒ 18)
- Vous pouvez connecter la mémoire flash USB avec un nouveau micrologiciel et mettre à jour le micrologiciel pour cette unité. Pour plus de détails, référez-vous au site Internet suivant.
www.technics.com/support/firmware/

05 Capteur du signal de la télécommande

- Distance de réception : Environ dans un rayon de 7 m directement vers l'avant
- Angle de réception : Approx. 30° à gauche et à droite

06 Fente de disque

(⇒ 17)

07 Affichage

- Source d'entrée, État de la lecture, etc. sont affichés.

08 [▲] Ouvrez ou fermez la fente de disque

09 Boutons de commande de lecture
(par exemple "CD")

Arrêt	[■]
Lecture/ Pause	[▶/] • Appuyez à nouveau pour continuer.
Saut	[◀◀] [▶▶]
Rechercher	Pressez et maintenez enfoncé [◀◀] ou [▶▶].

10 Bouton multicommande

- Tournez ce bouton dans le sens horaire ou antihoraire pour changer la source d'entrée et faire défiler les éléments.
- Appuyez sur le bouton pour configurer un élément ; appuyez de manière prolongée sur le bouton pour accéder à l'écran de configuration.

11 Bouton du sélecteur d'entrée

- Permutez la source d'entrée.

12 Bouton de volume du casque

- Le volume du casque est affiché. (Vous pouvez régler le volume au moyen du bouton multicommande lors de l'affichage.)
- -- dB (min), -99,0 dB à 0 dB (max)

Unité (face arrière)

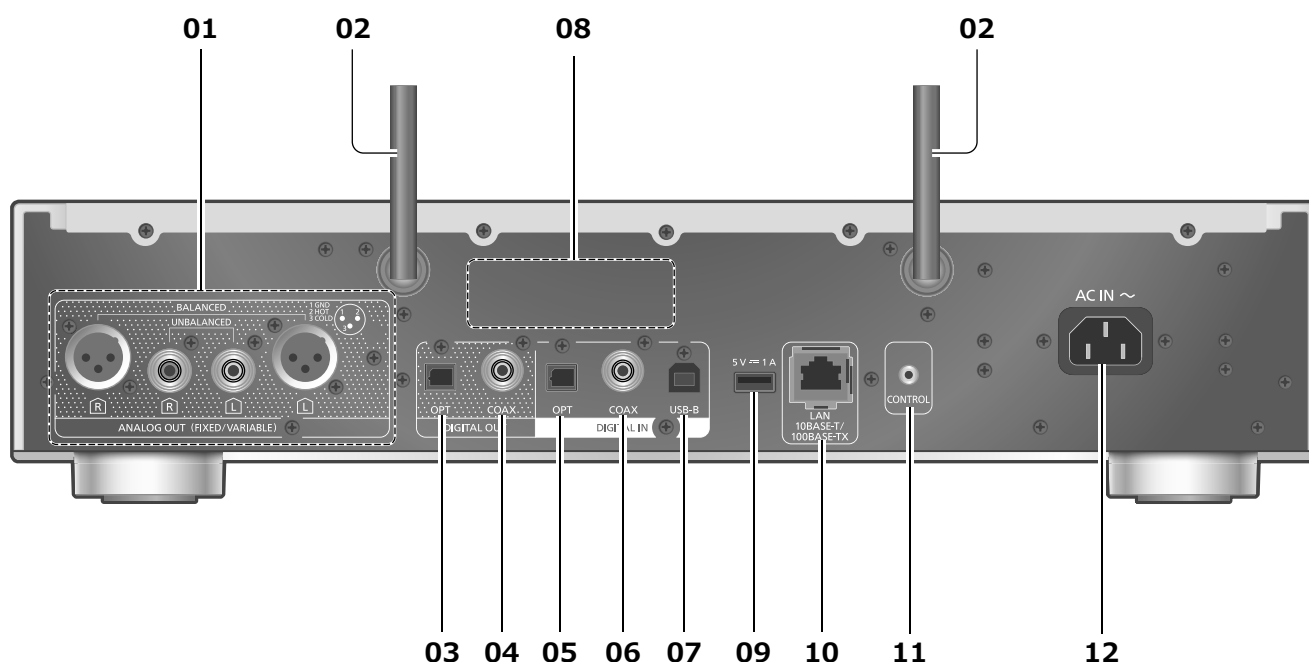

01 Bornes de sortie audio analogique (ANALOG OUT)

- Vous pouvez raccorder le préamplificateur qui comporte les bornes d'entrée asymétriques avec un câble audio analogique (fourni) pour émettre des signaux audio analogiques.
- Vous pouvez raccorder le préamplificateur qui comporte les bornes d'entrée symétriques, etc. avec un câble XLR (non fourni).

02 Antenne LAN sans fil

(⇒ 14)

03 Borne de sortie optique numérique (OPT)

Vous pouvez raccorder un périphérique de sortie audio numérique, comme un convertisseur N/A, avec un câble audio optique numérique (non fourni) et écouter de la musique.

04 Borne de sortie numérique coaxiale (COAX)

Vous pouvez raccorder un périphérique de sortie audio numérique, comme un convertisseur N/A, avec un câble numérique coaxial (non fourni) et écouter de la musique.

05 Borne d'entrée optique numérique (OPT)

Vous pouvez raccorder un périphérique de sortie audio numérique avec un câble audio optique numérique (non fourni) et écouter de la musique.

- Les bornes d'entrée audio numérique de cet appareil ne peuvent détecter que les signaux PCM linéaires suivants. Pour plus de détails, référez-vous au mode d'emploi du périphérique connecté.
 - Fréquence d'échantillonnage : 32/44,1/48/88,2/96 kHz
 - Nombre de bits de quantification : 16/24 bits

06 Borne d'entrée numérique coaxiale (COAX)

Vous pouvez raccorder un périphérique de sortie audio numérique avec un câble numérique coaxial (non fourni) à cet appareil et écouter de la musique.

- Les bornes d'entrée audio numérique de cet appareil ne peuvent détecter que les signaux PCM linéaires suivants. Pour plus de détails, référez-vous au mode d'emploi du périphérique connecté.
 - Fréquence d'échantillonnage : 32/44,1/48/88,2/96/176,4/192 kHz
 - Nombre de bits de quantification : 16/24 bits

07 Borne USB-B (USB-B)

Vous pouvez raccorder un PC, etc. ou un autre dispositif avec un câble USB 2.0 (non fourni) à cet appareil et écouter de la musique.

- Pour plus de détails, référez-vous aux "Mode d'emploi".

08 Marquage d'identification du produit

- Le numéro de modèle est indiqué.

09 Borne USB-A (USB-A Rear) (5 V c.c. ≙ 1 A)

Vous pouvez raccorder un disque dur USB à l'unité et écouter la musique stockée sur le disque dur USB. (⇒ 18)

10 Terminal LAN

(⇒ 14)

11 Borne du système (CONTROL)

12 Prise AC IN (~)

(⇒ 12)

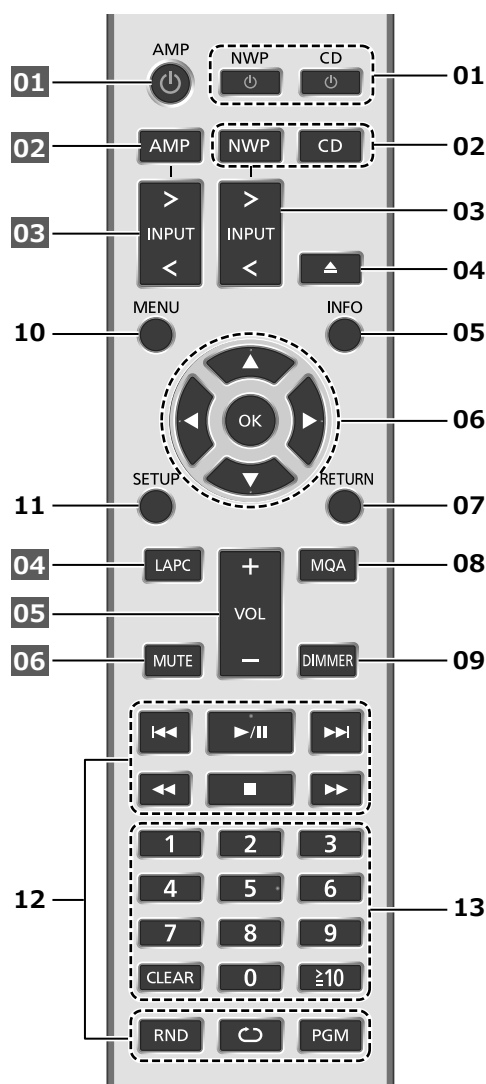

■ Boutons fonctionnant pour cet appareil

01 [NWP ⏻]/[CD ⏻] : Bouton Veille/Marche

- Appuyez pour faire passer l'unité de la marche à l'état de veille, ou inversement. Même en veille, cette unité consomme une petite quantité de courant. La source d'entrée commute également pour chaque source (commute sur la dernière source d'entrée sélectionnée quand [NWP ⏻]).

02 [NWP]/[CD] : Pour sélectionner le périphérique à utiliser

- La couche de lecture en cours est affichée en appuyant sur [CD] quand la lecture s'arrête pour le Super Audio CD hybride (SACD). Appuyez à nouveau pour changer de couche.
- Appuyez de manière prolongée sur [CD] pour passer en mode "Pure Disc Playback". (⇒ 18)

03 [>INPUT<] : Permuter la source d'entrée

04 [▲] : Ouverture ou fermeture du plateau porte-disque

05 [INFO] : Afficher les informations du contenu*

06 [▲], [▼], [◀], [▶]/[OK] : Sélection/OK*

07 [RETURN] : Retourner à l'affichage précédent*

08 [MQA] : Fait passer la fonction de décodage MQA sur "On"/"Off"

- "MQA Decoding : On" s'affiche quand la fonction est "On".
- Appuyez de manière répétée pour commuter la fonction.

09 [DIMMER] : Règle la luminosité du voyant d'alimentation, de l'écran d'affichage, etc.

- Appuyez plusieurs fois pour changer la luminosité.

10 [MENU] : Accéder au menu*

11 [SETUP] : Accéder au menu de configuration*

12 Boutons de commande de lecture (⇒ 17)

13 Touches numériques, etc.

- Pour entrer 2 chiffres ou plus
Exemple :
16 : [≥10] > [1] > [6]
124 : [≥10] > [≥10] > [1] > [2] > [4]
- [CLEAR] : Efface la valeur entrée.

*: Appuyez d'abord sur [NWP]/[CD] pour utiliser cet appareil. (La télécommande ne fonctionne que pour les appareils qui prennent en charge la fonction de contrôle du système en appuyant sur [AMP].)

■ Boutons fonctionnant pour les appareils Technics connectés

La télécommande de cet appareil fonctionne également pour les appareils Technics (amplificateur stéréo intégré, etc.). Pour plus d'informations sur le fonctionnement des appareils, veuillez également vous reporter à leurs instructions d'utilisation.

01 [⏻] Bouton Veille/Marche

02 Pour sélectionner le périphérique à utiliser

03 Pour sélectionner la source d'entrée

04 Pour mesurer le signal de sortie quand les hauts-parleurs sont raccordés, et corriger leur sortie

05 Réglage du volume

06 Option muet

Raccordement à un amplificateur

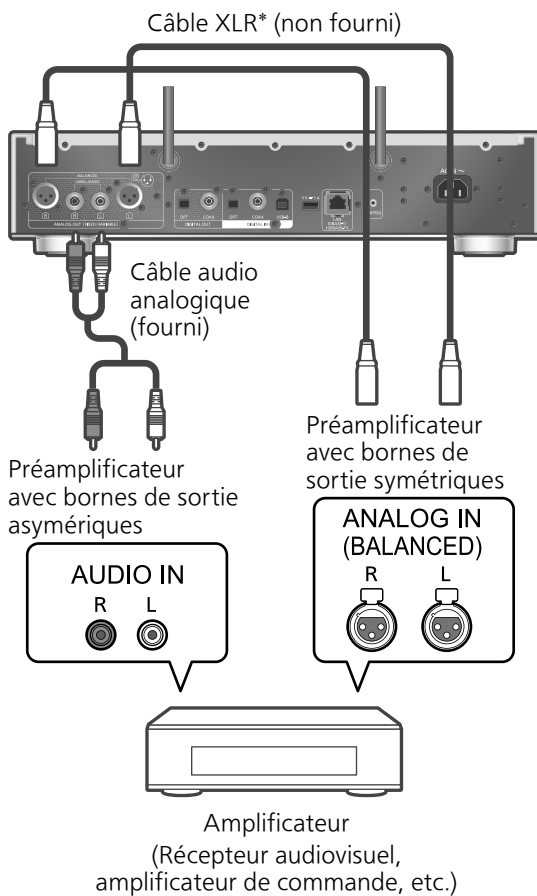

*: Nous recommandons l'utilisation de câbles d'une longueur égale ou inférieure à 3 m.

- Pour plus de détails, référez-vous au mode d'emploi du périphérique connecté.
- N'utilisez pas d'autres câbles audio analogiques que celui qui est fourni.

Branchement à un périphérique de sortie audio numérique

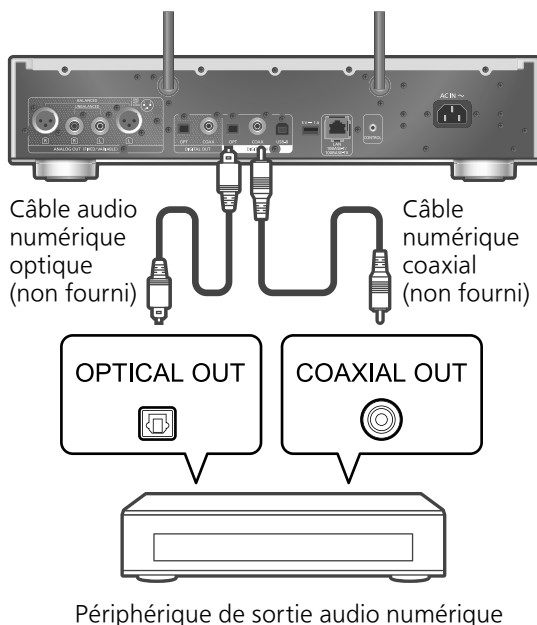

- Le signal audio du Super Audio CD et de la couche du Super Audio CD du Super Audio CD hybride ne peut pas être émis par la borne de sortie audio numérique de cet appareil. Connectez l'appareil à la borne de sortie audio analogique.
- Lorsque vous regardez un contenu vidéo avec cette fonction, il se peut que la sortie audio et vidéo ne soit pas synchronisée.
- Pour plus de détails, référez-vous au mode d'emploi du périphérique connecté.

Branchement du câble d'alimentation secteur

À raccorder uniquement une fois tous les autres branchements effectués.

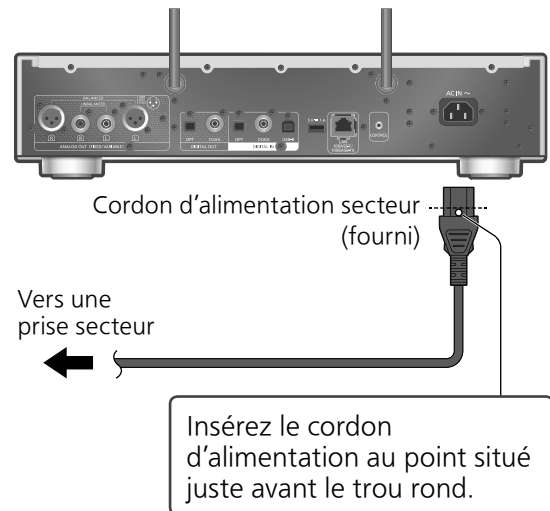

- N'utilisez que le cordon d'alimentation secteur fourni.
- Insérez les connecteurs des câbles à raccorder complètement.
- Ne pliez pas les câbles trop abruptement.
- Le paramétrage LAN sans fil (Wi-Fi®) peut démarrer lorsque cet appareil est mis en marche. Si vous voulez arrêter le paramétrage Wi-Fi, sélectionnez "Non" à l'écran "Wi-Fi Setup". Sélectionnez "Yes" pour conserver le paramétrage Wi-Fi. (⇒ 14)
- Appuyez d'abord sur [NWP]/[CD] pour utiliser cet appareil.

Remarque

- Cette unité consomme une petite quantité de courant alternatif (⇒ 20) même lorsqu'elle est en veille. Retirez la prise du secteur lorsque vous n'utilisez pas l'unité pendant une longue période. Positionnez l'unité pour pouvoir facilement débrancher la prise.

Vous pouvez utiliser des services de musique en ligne ou écouter de la musique en flux de fichiers depuis votre smartphone/tablette vers cet appareil. Pour utiliser ces fonctionnalités, ce système doit rejoindre le même réseau connecté à Internet que l'appareil compatible.

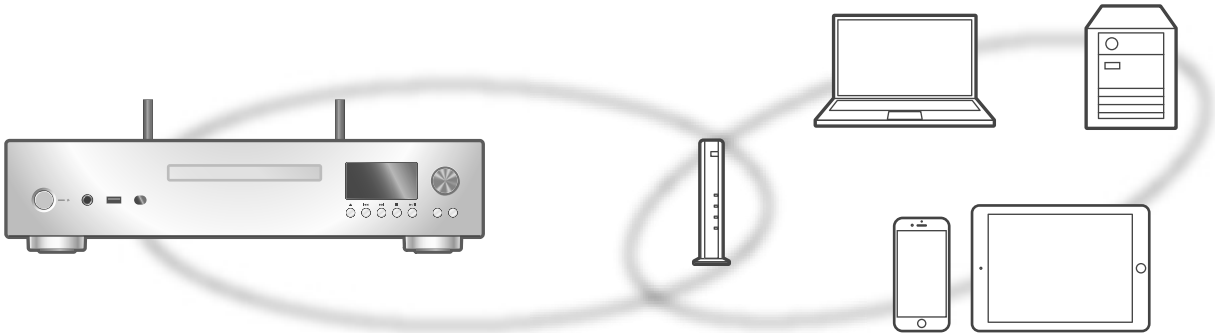

Cet appareil peut être connecté à un routeur à l'aide d'un câble réseau ou Wi-Fi® intégré. Pour obtenir une connexion au réseau stable, une connexion LAN filaire est préférable.

Remarque

- Si vous tentez de modifier les paramètres réseau immédiatement après avoir allumé cette unité, l'apparition de l'écran de configuration du réseau peut prendre du temps.
- Si "Firmware update is available" s'affiche une fois que la connexion est établie, le micrologiciel de cette unité est disponible.
 - Pour des informations sur la mise à jour, référez-vous au site Internet suivant.
www.technics.com/support/firmware/
- Afin de profiter pleinement de toutes les fonctions qu'il propose, le SL-G700M2 a été conçu pour fonctionner avec l'application Google Home qui intègre votre compte Google.

■ Préparation

Si vous installez l'application Google Home ou Apple Home sur votre smartphone/tablette, vous pouvez configurer une connexion avec l'application.

- En utilisant des applications dans lesquelles Chromecast est activé pour lire de la musique sur cette unité, configurez une connexion au moyen de l'application Google Home et d'un appareil sur lequel Google Assistant est activé.
- Lorsque vous utilisez AirPlay pour écouter de la musique sur cet appareil, ajoutez le produit à Home dans l'application Apple Home. L'ajout de cet appareil au réseau via l'application Apple Home permettra également à l'utilisateur de diffuser du son en utilisant Siri.
- Veillez à ce que les fonctions Wi-Fi et Bluetooth® soient activées sur votre smartphone/tablette.

(Utilisation de l'application Google Home)

1 Installez l'application Google Home sur votre smartphone/tablette.

- Pour télécharger l'application Google Home, accédez à :
<https://www.google.com/cast/setup/>



(Utilisation de l'application Apple Home)

1 Installez l'application Apple Home sur votre smartphone/tablette.

- Pour télécharger l'application Apple Home, accédez à :
<https://www.apple.com/ios/home/>



2 Connectez votre smartphone/tablette au même réseau que cet appareil avant le paramétrage.

- Assurez-vous que le réseau est connecté à Internet.

Raccordement du réseau local filaire

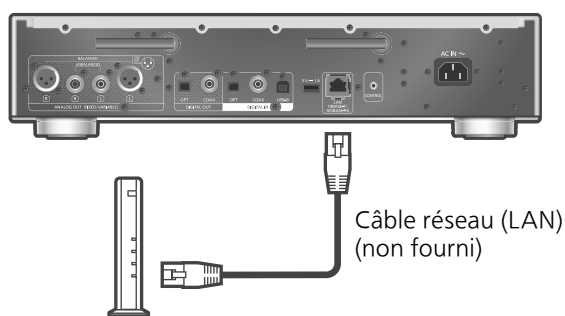

Routeur de bande large passante, etc.

- 1 **Débranchez le cordon d'alimentation secteur.**
- 2 **Raccordez cette unité à un routeur à haut débit, etc. via un câble réseau.**
- 3 **Branchez le cordon d'alimentation secteur à cette unité. (⇒ 12)**
- 4 **Appuyez sur [NWP ⏻]/[CD ⏻] pour mettre cette unité en marche.**
 - Une fois la connexion établie, "📶" est affiché à l'écran.
- 5 **Appuyez sur [>INPUT<] pour sélectionner "Chromecast built-in".**

(Utilisation de l'application Google Home)

- 6 **Ouvrez l'application Google Home et suivez les instructions à l'écran pour configurer une connexion. (⇒ 16)**

(Utilisation de l'application Apple Home)

- 6 **Ouvrez l'application Apple Home et suivez les instructions à l'écran pour configurer une connexion. (⇒ 16)**

Remarque

- Tandis que le cordon d'alimentation secteur est débranché, le câble réseau doit être branché ou débranché.
- Utilisez des câbles LAN droits de catégorie 7 ou supérieure (STP) pour connecter les appareils périphériques.
- L'introduction d'un tout autre câble que le câble réseau dans le port LAN peut endommager l'appareil.
- La fonction Wi-Fi peut être désactivée lorsque le câble réseau est raccordé.

Connexion LAN sans fil

■ Préparation

- ① Débranchez le cordon d'alimentation secteur.
- ② Débranchez le câble réseau.
- ③ Rapprochez cette unité aussi près que possible du routeur sans fil.

- ④ Faites pointer l'antenne à l'arrière de cette unité comme indiqué sur la figure.

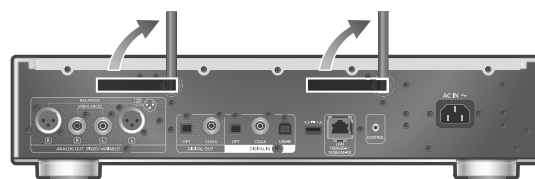

- ⑤ Branchez le cordon d'alimentation secteur à cette unité. (⇒ 12)

Remarque

- Le paramétrage est annulé une fois la limite de temps définie écoulée. Dans ce cas, recommencez le paramétrage.
- Pour annuler ce paramétrage au milieu, appuyez sur [■] ou mettez l'unité en veille.
- Une fois la connexion établie, "📶" est affiché à l'écran. (⇒ 16)

Premier paramétrage du réseau avec l'application

- 1 **Appuyez sur [NWP ⏻]/[CD ⏻] pour mettre cette unité en marche.**
 - "Wi-Fi Setup" s'affiche.
- 2 **Appuyez sur [▲], [▼] pour sélectionner "Yes" puis appuyez sur [OK].**
 - "Setting" s'affiche.

(Utilisation de l'application Google Home)

- 3 **Ouvrez l'application Google Home et suivez les instructions à l'écran pour configurer une connexion. (⇒ 16)**

(Utilisation de l'application Apple Home)

- 3 **Ouvrez l'application Apple Home et suivez les instructions à l'écran pour configurer une connexion. (⇒ 16)**

Remarque

- Cet appareil sera affiché sous "Technics-SL-G700M2-****" si le nom du périphérique n'est pas paramétré. ("****" représente des caractères uniques pour chaque réglage.)
- Vous pouvez vérifier vos informations réseau (SSID, adresse MAC et adresse IP) depuis l'application Google Home ou l'application "Technics Audio Center".
- Certains éléments de l'application Google Home ne sont pas pertinents pour cet appareil.
- Lorsque cet appareil est mis en veille et allumé avant que le paramétrage Wi-Fi ne soit terminé, "Wi-Fi Setup" s'affiche. Effectuez le paramétrage Wi-Fi ou réglez "Wi-Fi Menu" sur "Off" pour éteindre l'écran.

Paramétrage réseau depuis le menu de configuration (lorsque vous n'utilisez pas d'applications avec cet appareil)

■ En utilisant le bouton WPS "WPS"

Si votre routeur sans fil prend en charge le WPS, vous pouvez configurer une connexion en appuyant sur le bouton WPS.

- Il se peut qu'un routeur sans fil compatible dispose de l'identifiant WPS.
- Terminez les paramétrages dans les 2 minutes quand "WPS" est affiché.
- Quand "Wi-Fi Setup" s'affiche lors de la mise sous tension de cette unité, appuyez sur [■] pour annuler le paramétrage réseau et redémarrer le paramétrage.

- 1 Appuyez sur [NWP] ou sur [CD].
- 2 Appuyez sur [SETUP].
- 3 Appuyez sur [▲], [▼] de façon répétée pour choisir "Network" puis appuyez sur [OK].
 - Lorsque l'écran "Wi-Fi Menu" s'affiche, appuyez sur [OK].
- 4 Appuyez sur [▲], [▼] pour choisir "On" puis appuyez sur [OK]. (La fonction de réseau local sans fil est activée.)
- 5 Appuyez sur [▲], [▼] pour choisir "WPS Push" puis appuyez sur [OK].
 - "WPS" clignote. Terminez l'étape 6 dans les 2 minutes.
- 6 Une fois que "WPS" est affiché, appuyez sur le bouton WPS du routeur sans fil.

Exemple :

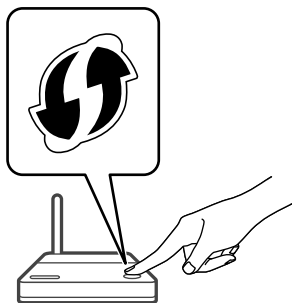

- "Linking" clignote.
- Une fois la connexion établie, "Success" est affiché à l'écran.
 - "Fail" peut s'afficher si la connexion n'a pas été effectuée. Essayez à nouveau cette méthode depuis le menu de configuration. Si "Fail" s'affiche à nouveau, essayez d'autres méthodes.

- 7 Appuyez sur [OK] pour quitter le paramétrage.

■ En utilisant le code PIN WPS "WPS PIN"

Si votre routeur sans fil prend en charge le WPS, vous pouvez configurer une connexion en saisissant le code PIN WPS.

- Pour plus de détails sur la manière de saisir le code PIN, consultez le mode d'emploi du routeur sans fil.
- Terminez les paramétrages dans les 2 minutes quand "WPS PIN" et le code PIN sont affichés.
- Quand "Wi-Fi Setup" s'affiche lors de la mise sous tension de cette unité, appuyez sur [■] pour annuler le paramétrage réseau et redémarrer le paramétrage.

- 1 Appuyez sur [NWP] ou sur [CD].
- 2 Appuyez sur [SETUP].
- 3 Appuyez sur [▲], [▼] de façon répétée pour choisir "Network" puis appuyez sur [OK].
 - Lorsque l'écran "Wi-Fi Menu" s'affiche, appuyez sur [OK].
- 4 Appuyez sur [▲], [▼] pour choisir "On" puis appuyez sur [OK]. (La fonction de réseau local sans fil est activée.)
- 5 Appuyez sur [▲], [▼] pour choisir "WPS PIN" puis appuyez sur [OK].
 - Le code PIN est affiché. Terminez l'étape 6 dans les 2 minutes.
- 6 Entrez le code PIN dans le routeur sans fil depuis le PC, etc.
 - "Linking" clignote.
 - Une fois la connexion établie, "Success" est affiché à l'écran.
 - "Fail" peut s'afficher si la connexion n'a pas été effectuée. Essayez à nouveau cette méthode depuis le menu de configuration. Si "Fail" s'affiche à nouveau, essayez d'autres méthodes.

- 7 Appuyez sur [OK] pour quitter le paramétrage.

Remarque

- En fonction du routeur, les autres périphériques connectés peuvent momentanément perdre leur connexion.
- Pour plus de détails, référez-vous au mode d'emploi du routeur sans fil.

Paramétrage réseau depuis le menu de configuration (lorsque vous utilisez des applications avec cet appareil)

- 1 Appuyez sur [NWP] ou sur [CD].
- 2 Appuyez sur [>INPUT<] pour sélectionner "Chromecast built-in".
- 3 Appuyez sur [SETUP].
- 4 Appuyez sur [▲], [▼] de façon répétée pour choisir "Network" puis appuyez sur [OK].
 - Lorsque l'écran "Wi-Fi Menu" s'affiche, appuyez sur [OK].
- 5 Appuyez sur [▲], [▼] pour choisir "On" puis appuyez sur [OK]. (La fonction de réseau local sans fil est activée.)
- 6 Appuyez sur [▲], [▼] pour choisir "Wi-Fi Setup" puis appuyez sur [OK].
 - "Setting" s'affiche.

(Utilisation de l'application Google Home)

- 7 Ouvrez l'application Google Home et suivez les instructions à l'écran pour configurer une connexion.

(Utilisation de l'application Apple Home)

- 7 Ouvrez l'application Apple Home et suivez les instructions à l'écran pour configurer une connexion.

■ Utilisation de l'application Google Home ou de l'application Apple Home "Wi-Fi Setup"

- 1 Ouvrez l'application Google Home ou l'application Apple Home et suivez les instructions à l'écran pour configurer une connexion.
 - Une fois la connexion établie, "Success" est affiché à l'écran.
 - "Fail" peut s'afficher si la connexion n'a pas été effectuée. Essayez à nouveau cette méthode depuis le menu de configuration. Si "Fail" s'affiche à nouveau, essayez d'autres méthodes.
- 2 Appuyez sur [OK] pour quitter le paramétrage.

Remarque

- Cet appareil sera affiché sous "Technics-SL-G700M2-****" si le nom du périphérique n'est pas paramétré. ("****" représente des caractères uniques pour chaque réglage.)
- Vous pouvez vérifier vos informations réseau (SSID, adresse MAC et adresse IP) depuis l'application Google Home ou l'application "Technics Audio Center".
- Certains éléments de l'application Google Home ne sont pas pertinents pour cet appareil.

Diffusion de musique sur le réseau

Cet appareil est compatible avec les applications activées par Chromecast. Pour des informations détaillées sur les applications activées par Chromecast, accédez à :

g.co/cast/apps

Vous pouvez aussi diffuser des fichiers de musique en continu du périphérique sur votre réseau vers cet appareil en utilisant l'application "Technics Audio Center". Téléchargez et installez l'application à partir du site Web ci-dessous. www.technics.com/support/

■ Préparation

- Terminez la configuration réseau. (⇒ 13) (Assurez-vous que le réseau est connecté à Internet.)
- Installez l'application prise en charge sur votre périphérique.
- Connectez le périphérique au réseau actuellement utilisé à domicile.

- 1 Démarrez l'application activée par Chromecast, une application activée par AirPlay ou l'application "Technics Audio Center" sur votre périphérique (smartphone, tablette, etc.) et sélectionnez cet appareil comme haut-parleur de sortie.
- 2 Écouter de la musique.

Tous les services de streaming de musique ne sont pas disponibles dans tous les pays/régions. Une inscription/un abonnement peut être nécessaire, ou des frais peuvent être facturés pour utiliser de tels services. Les services sont susceptibles d'être modifiés ou interrompus. Pour des détails, consultez le site Web des services de streaming de musique individuels.

Remarque importante :

Avant de vous débarrasser de cet appareil ou de le transférer à un tiers, assurez-vous de vous déconnecter de vos comptes de services de streaming de musique afin d'empêcher toute utilisation non autorisée de vos comptes.

Lecture de CD/SACD

1 Appuyez sur [NWP ]/[CD ] pour mettre cette unité en marche.

2 Appuyez sur [] pour ouvrir le plateau porte-disque et insérer un CD.

Placez l'étiquette vers le haut en position correcte au centre de la fente de disque.

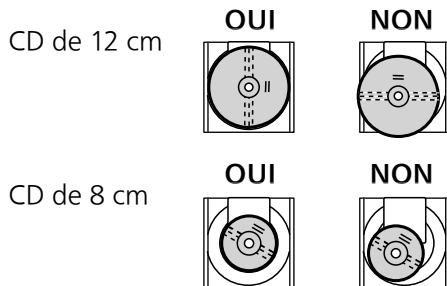

- Appuyez à nouveau sur [] pour fermer la fente de disque.

3 Appuyez sur [/||].

Remarque

- Prenez garde à ne pas vous coincer les doigts dans la fente de disque au moment de l'ouverture/la fermeture.

■ Répéter la lecture

- ① Appuyez sur [CD].
- ② Appuyez sur [].

"1 ":

Ne joue que la piste sélectionnée.





"":

Toutes les pistes sont répétées.

■ Lecture aléatoire

- ① Appuyez sur [CD].
- ② Appuyez sur [RND].
 - Appuyez de nouveau pour annuler.

■ Programmation de lecture

- ① Appuyez sur [CD].
- ② Appuyez sur [PGM] en mode d'arrêt.
 - L'écran "Program Mode" s'affiche.
- ③ Appuyez sur les touches numériques pour sélectionner des pistes.
 - Répétez cette étape pour effectuer davantage de sélections.
- ④ Appuyez sur [/||] pour lancer la lecture.
 - Appuyez sur [] ou sur [] dans le mode d'arrêt pour vérifier l'ordre programmé.
 - Appuyez sur [CLEAR] dans le mode d'arrêt pour effacer la dernière piste.
 - Appuyez sur [PGM] dans le mode d'arrêt pour annuler le mode programmation, et la mémoire du programme est enregistrée.
 - Appuyez sur [] dans le mode d'arrêt, puis choisissez "Yes" pour annuler le mode Programmation. (La mémoire du programme est effacée.)

Remarque

- La mémoire du programme sera effacée dans les conditions suivantes :
 - Lorsque vous allumez/éteignez l'appareil
 - lors du changement de CD
 - lors de la commutation de la couche
- Le mode Programmation est annulé lorsque la lecture aléatoire est activée.

■ Lecture de Super Audio CD hybrides

Les Super Audio CD hybrides contiennent une couche CD traditionnelle ainsi qu'une couche Super Audio CD. Même si la couche Super Audio CD est la couche de lecture préférentielle, vous pouvez sélectionner la lecture de la couche CD ou de la couche Super Audio CD en appuyant sur [CD] quand la lecture s'arrête.

Remarque

- La couche ne peut pas être sélectionnée sur le disque, à l'exception des disques Super Audio CD hybrides.
- "Super Audio CD" est affiché comme source d'entrée pendant la lecture du Super Audio CD.

■ CD compatibles

- Un disque avec le logo CD. 
- Cet appareil peut lire des disques conformes au format CD-DA.
- Cet appareil pourrait ne pas être en mesure de lire certains disques en fonction des conditions de leur enregistrement.
- Avant de le lire, finalisez le disque avec le dispositif qui a servi à l'enregistrer.

■ CD inutilisables

- CD aux formes irrégulières, par exemple en forme de cœur (L'utilisation de tels CD peut causer un dysfonctionnement.)

■ CD dont le fonctionnement avec cet appareil ne peut être garanti

- Disques contenant des données copiées illégalement et non conformes aux normes de l'industrie
- DualDisc (Disques enregistrant des données telles que de la musique et des images sur les deux faces)

■ Formats de disques pris en charge par cet appareil

Super Audio CD (SACD)	Compatibles (2 canaux uniquement)
CD disponibles dans le commerce (CD-DA)	Compatibles
CD-R/CD-RW (CD-DA)	Compatibles

■ Lentille de cet appareil

Utilisez un nettoyant pour lentille (non fourni) pour nettoyer la lentille de cet appareil.

■ Nettoyage des disques



Essuyez avec un chiffon humide puis essuyez à sec grâce à un chiffon sec.

■ Précautions de manipulation des disques

- Tenez les disques par les bords afin d'éviter de faire des rayures ou des traces de doigt par inadvertance sur le disque.
- Ne collez pas d'étiquettes ni d'autocollants sur les disques.
- N'utilisez pas de vaporisateur nettoyant pour disque, de benzène, de diluant, de liquide antistatique ni d'autre solvant.
- N'utilisez pas les disques suivants :
 - Disques avec de l'adhésif exposé laissé par des autocollants ou des étiquettes (disques loués, etc.).
 - Disques très déformés ou fissurés.
 - Disques aux formes irrégulières, par exemple en forme de cœur.

■ L'affichage est incorrect ou la lecture ne démarre pas.

- Assurez-vous que le disque est compatible avec cet appareil.
- Il y a de l'humidité sur la lentille. Attendez environ une heure et essayez de nouveau.
- Les CD-R et CD-RW non finalisés ne peuvent pas être lus.

■ La lecture prend du temps pour démarrer.

- Cela peut prendre du temps pour que le disque se charge s'il possède beaucoup de pistes.

■ Pure Disc Playback

En désactivant les fonctions réseau, etc., cette unité fonctionne uniquement pour la lecture de CD/SACD afin d'obtenir la meilleure qualité sonore.

- ① Appuyez sur [CD] pendant 5 secondes au moins.
 - Un écran de confirmation s'affiche.
- ② Appuyez sur [OK].
- ③ Appuyez sur [▲], [▼] pour choisir "Yes" puis appuyez sur [OK].

Remarque

- Cet appareil n'est pas affiché en tant que haut-parleurs de sortie sur l'application "Technics Audio Center", etc. après le réglage.
- Appuyez à nouveau sur [CD] pendant 5 secondes ou plus pour annuler et retourner au mode normal.
- La lecture des services de streaming musical en ligne, de fichiers musicaux de périphériques réseau, etc., ne peut pas être disponible quand "Pure Disc Playback" est activé.
- La fonction de gradation éteint l'écran après avoir réglé "Pure Disc Playback" sur "On". Appuyez plusieurs fois sur la touche [DIMMER] pour changer la luminosité. (⇒ 11)

■ Lecture de musique stockée sur le périphérique USB.

- ① Raccordez un périphérique USB à la borne USB-A (USB-A Front/USB-A Rear) à l'avant/arrière de cette unité. (⇒ 09, 10)
- ② Appuyez sur [NWP] ou sur [CD].

- ③ Appuyez plusieurs fois sur [>INPUT<] pour sélectionner "USB-A Front"/"USB-A Rear".
- ④ Appuyez sur [▲], [▼] pour sélectionner un élément puis appuyez sur [OK].
 - Répétez cette étape pour effectuer davantage de sélections.
 - Appuyez sur [RETURN] pour revenir au dossier précédent.
 - La lecture aléatoire/répétée peut être réglée. (⇒ 17)

■ Utilisation Bluetooth®

Vous pouvez écouter le son provenant d'un périphérique audio Bluetooth® sans fil avec cet appareil.

■ Appairage d'un périphérique Bluetooth®

Activez la fonction Bluetooth® sur le périphérique et placez-le près de cette unité. (Si un autre périphérique Bluetooth® est déjà connecté, déconnectez-le.)



- ① Appuyez sur [NWP] ou sur [CD].
- ② Appuyez plusieurs fois sur [>INPUT<] pour sélectionner "Bluetooth".
 - Lorsque "Pairing" est indiqué à l'écran, passer à l'étape 6.
- ③ Appuyez sur [MENU].
- ④ Appuyez sur [▲], [▼] de façon répétée pour choisir "Pairing" puis appuyez sur [OK].
- ⑤ Appuyez sur [▲], [▼] pour choisir "Yes" puis appuyez sur [OK].
 - "Pairing" s'affiche à l'écran et l'unité attend l'enregistrement.
- ⑥ Sélectionnez "Technics-SL-G700M2-****" dans le menu du périphérique Bluetooth®.
 - Si le nom du périphérique est réglé dans l'application Google Home, ce nom s'affiche.

■ Décodage de source MQA

Cet appareil est équipé de la technologie MQA (Master Quality Authenticated) qui permet d'écouter des fichiers ou des flux audio MQA reproduisant le son de l'enregistrement original. Pour plus de détails, référez-vous aux "Mode d'emploi".

Pour fournir la qualité audio optimale d'une source MQA, la fonction de décodage MQA doit être réglée sur "On". Commutez la fonction de décodage MQA sur "On" ou "Off" dans les étapes suivantes.

- Le réglage par défaut est "On".
- ① Appuyez sur [MQA].
 - "MQA Decoding : On" s'affiche et la fonction de décodage MQA est réglée sur "On". (Appuyez à nouveau pour paramétrer la fonction sur "Off".)
 - ② Lisez la source MQA.
- En cas d'utilisation de l'audio analogique uniquement, réglez "Digital Output" sur "Off" pour une meilleure qualité sonore de la lecture du contenu MQA.

 <p>Le logo Wi-Fi CERTIFIED™ est une marque de certification de Wi-Fi Alliance®. Le logo Wi-Fi Protected Setup™ est une marque de certification de Wi-Fi Alliance®.</p>
 <p>L'utilisation du badge Works with Apple signifie qu'un accessoire a été conçu pour fonctionner spécifiquement avec la technologie identifiée dans le badge et a été certifié par le développeur pour répondre aux normes de performance Apple. Apple et AirPlay sont des marques de commerce d'Apple Inc. enregistrées aux États-Unis et dans d'autres pays. Ce produit est compatible avec AirPlay 2. iOS 11.4 ou ultérieur est requis.</p>
 <p>Google, Google Home, Chromecast built-in sont des marques commerciales de Google LLC. Google Assistant n'est pas disponible dans certaines langues et dans certains pays.</p>
<p>Windows est une marque ou une marque déposée de Microsoft Corporation aux États-Unis et dans d'autres pays.</p>
<p>Windows Media et le logo Windows sont soit des marques de Microsoft Corporation, soit des marques déposées de Microsoft Corporation aux États-Unis et/ou dans d'autres pays. Cet appareil est protégé par certains droits de propriété intellectuelle de Microsoft Corporation et de tiers. L'utilisation ou la distribution de cette technologie à l'extérieur de cet appareil est interdite sans une licence de Microsoft ou d'une filiale Microsoft autorisée et des tiers.</p>
<p>Mac et OS X sont des marques de commerce de Apple Inc., enregistrées aux États-Unis et dans d'autres pays.</p>
<p>Le nom de la marque Bluetooth® ainsi que les logos sont des marques déposées appartenant à Bluetooth SIG, Inc. et toute utilisation de ces marques par Panasonic Holdings Corporation est effectuée sous licence. Les autres marques et noms commerciaux appartiennent à leurs propriétaires respectifs.</p>

<p>"Super Audio CD" est une marque déposée.</p>
<p>"DSD" est une marquée déposée.</p>
<p>SBM Direct est une marquée déposée.</p>
<p>FLAC Decoder Copyright (C) 2000, 2001, 2002, 2003, 2004, 2005, 2006, 2007, 2008, 2009 Josh Coalson Redistribution and use in source and binary forms, with or without modification, are permitted provided that the following conditions are met:</p> <ul style="list-style-type: none"> - Redistributions of source code must retain the above copyright notice, this list of conditions and the following disclaimer. - Redistributions in binary form must reproduce the above copyright notice, this list of conditions and the following disclaimer in the documentation and/or other materials provided with the distribution. - Neither the name of the Xiph.org Foundation nor the names of its contributors may be used to endorse or promote products derived from this software without specific prior written permission. <p>THIS SOFTWARE IS PROVIDED BY THE COPYRIGHT HOLDERS AND CONTRIBUTORS "AS IS" AND ANY EXPRESS OR IMPLIED WARRANTIES, INCLUDING, BUT NOT LIMITED TO, THE IMPLIED WARRANTIES OF MERCHANTABILITY AND FITNESS FOR A PARTICULAR PURPOSE ARE DISCLAIMED. IN NO EVENT SHALL THE FOUNDATION OR CONTRIBUTORS BE LIABLE FOR ANY DIRECT, INDIRECT, INCIDENTAL, SPECIAL, EXEMPLARY, OR CONSEQUENTIAL DAMAGES (INCLUDING, BUT NOT LIMITED TO, PROCUREMENT OF SUBSTITUTE GOODS OR SERVICES; LOSS OF USE, DATA, OR PROFITS; OR BUSINESS INTERRUPTION) HOWEVER CAUSED AND ON ANY THEORY OF LIABILITY, WHETHER IN CONTRACT, STRICT LIABILITY, OR TORT (INCLUDING NEGLIGENCE OR OTHERWISE) ARISING IN ANY WAY OUT OF THE USE OF THIS SOFTWARE, EVEN IF ADVISED OF THE POSSIBILITY OF SUCH DAMAGE.</p>
<p>Le logiciel Spotify est soumis aux licences tierces disponibles ici : https://www.spotify.com/connect/third-party-licenses.</p>
 <p>MQA et Sound Wave Device sont des marques déposées de MQA Limited © 2016</p>

Caractéristiques

■ GÉNÉRALITÉS

Alimentation électrique	220 V à 240 V CA, 50/60 Hz
Consommation électrique	45 W
Consommation électrique en mode de veille (Veille réseau désactivée)	0,3 W
Consommation électrique en mode de veille (Veille réseau activée)*1	2,0 W
Dimensions (L×H×P)	430 mm × 98 mm × 407 mm
Poids	Environ 12,3 kg
Plage de température en fonctionnement	5 °C à 35 °C
Plage d'humidité de fonctionnement	35 % à 80 % HR (sans condensation)

*1 : Réseau local filaire ou réseau local sans fil

■ SECTION SORTIE ANALOGIQUE

Canal	2 ca
Niveau de sortie	
ÉQUILIBRÉ	2,2 Vrms (Super Audio CD) / 2,2 Vrms (CD)
DÉSÉQUILIBRÉ	2,2 Vrms (Super Audio CD) / 2,2 Vrms (CD)
Réponse de fréquence	
Super Audio CD	2 Hz à 50 kHz (-3 dB)
CD	2 Hz à 20 kHz (-3 dB)
THD+N	
Super Audio CD	0,0006 % (1 kHz, 0 dB)
CD	0,0015 % (1 kHz, 0 dB)
S/B (IHF-A)	
Super Audio CD	ÉQUILIBRÉ : 121 dB DÉSÉQUILIBRÉ : 118 dB
CD	ÉQUILIBRÉ : 121 dB DÉSÉQUILIBRÉ : 118 dB
Plage dynamique (IHF-A)	
Super Audio CD	ÉQUILIBRÉ : 110 dB DÉSÉQUILIBRÉ : 110 dB
CD	ÉQUILIBRÉ : 98 dB DÉSÉQUILIBRÉ : 98 dB

■ SECTION DISQUE

Disque lisible (8 cm ou 12 cm)	Super Audio CD (zone 2 ca uniquement), CD, CD-R, CD-RW
Capteur	
Longueur d'onde	650 nm (Super Audio CD), 790 nm (CD)
Faisceau laser	CLASSE 1
Sortie audio (disque)	2 ca (FL, FR)
Format	Super Audio CD, CD-DA

■ SECTION Bluetooth®

Spécification système Bluetooth®	Bluetooth® Ver. 4.2
Classification de l'équipement sans fil	Classe 2 (2,5 mW)
Profils pris en charge	A2DP, AVRCP
Codec pris en charge	AAC, SBC
Bande de fréquence	Bande FH-SS 2,4 GHz
Distance d'action	Environ 10 m en ligne de mire*2

*2 : Distance de communication estimée
Environnement des prises de mesures :
Température 25 °C/Hauteur 1,0 m
Mesure en "Mode 1"

■ SECTION CONNECTEUR

Prise écouteurs/casque	Stéréo, ϕ 6,3 mm 110 mW, 32 Ω (VOL MAX)
USB (avant/arrière)	Connecteur Type A USB 2.0 haut débit 5 V c.c. 500 mA (avant) 5 V c.c. 1 A (arrière) Classe de stockage de masse USB
Système de fichier	FAT16, FAT32, NTFS
USB-B (PC)	Arrière, connecteur de type B
Interface Ethernet	LAN (100BASE-TX/10BASE-T)
Entrée numérique	
Entrée numérique optique	Prise optique
Entrée numérique coaxiale	Prise jack
Formats pris en charge	LPCM
Sortie analogique	
ÉQUILIBRÉ	3 broches XLR
DÉSÉQUILIBRÉ	Prise jack
Sortie numérique	
Sortie numérique optique	Prise optique
Sortie numérique coaxiale	Prise jack
Formats pris en charge	LPCM
Port du système	
Contrôle du système	ϕ 3,5 mm, Prise

■ SECTION FORMAT

USB-A

Norme USB	USB 2.0 haut débit USB Classe stockage de masse
-----------	--

USB-B

Norme USB	USB 2.0 haut débit USB Audio Class 2.0, Mode asynchrone
Mode contrôle DSD	Mode ASIO Native, Mode DoP

■ SECTION Wi-Fi

Standard	IEEE802.11a/b/g/n/ac
Bande de fréquence	Bande 2,4 GHz Bande 5 GHz
Sécurité	WPA2™
Version WPS	Version 2.0

- La fonction WLAN de ce produit ne doit être utilisée qu'à l'intérieur des bâtiments.

■ Format

Cet appareil prend en charge les formats suivants.

- Cet appareil ne prend pas en charge la lecture des fichiers musicaux protégés contre la copie.
- La lecture de tous les formats de fichier pris en charge par cet appareil n'est pas garantie.
- La lecture d'un fichier ayant un format qui n'est pas pris en charge par cet appareil peut causer un son saccadé ou des parasites. Dans ce cas, vérifiez pour voir si cet appareil prend en charge le format du fichier.
- Cet appareil ne prend pas en charge la lecture VBR (Variable Bit Rate pour Taux d'échantillonnage variable).
- Certains périphériques ou serveurs connectés peuvent être en mesure de convertir les fichiers dont le format n'est pas pris en charge par cet appareil et de les reproduire. Pour plus de détails, consultez le mode d'emploi de vos périphériques ou serveurs.
- Les informations du fichier (fréquence d'échantillonnage, etc.) affichées par cet appareil et par le logiciel de lecture peuvent être différentes.
- En fonction de l'ordinateur, de l'application, etc., il se peut que la lecture du contenu ne soit pas possible même si la fréquence d'échantillonnage est compatible. Vérifiez l'ordinateur, l'application, etc., pour une lecture correcte.

	Extension	Fréquence d'échantillonnage	Débit/ nombre de bits de quantification	USB-A	USB-B	LAN (DMP/DMR)*3
MP3	.mp3	32/44,1/48 kHz	16 à 320 kbps	✓		✓
AAC	.m4a/.aac	32/44,1/48/88,2/96 kHz	16 à 320 kbps	✓		✓
WAV	.wav	32/44,1/48/88,2/96/ 176,4/192/352,8/384 kHz	16/24/32 bits	✓		✓
FLAC	.flac	32/44,1/48/88,2/96/ 176,4/192/352,8/384 kHz	16/24 bits	✓		✓
AIFF	.aiff	32/44,1/48/88,2/96/ 176,4/192/352,8/384 kHz	16/24/32 bits	✓		✓
ALAC	.m4a	32/44,1/48/88,2/96/ 176,4/192/352,8/384 kHz	16/24 bits	✓		✓
DSD	.dff/.dsf	2,8/5,6/11,2 MHz		✓	✓	✓
PCM		32/44,1/48/88,2/96/ 176,4/192/352,8/384 kHz	16/24/32 bits		✓	

*3 : La possibilité de lire chaque fichier musical sur votre réseau est déterminée par le serveur du réseau même si le format du fichier est présent dans la liste ci-dessus. Par exemple, si vous utilisez Windows Media Player 11, tous les fichiers musicaux de l'ordinateur ne sont pas lisibles. Vous ne pouvez lire que ceux qui ont été ajoutés à la bibliothèque de Windows Media Player 11.

Remarque

- Les caractéristiques techniques sont sujettes à des modifications sans préavis.
- Le poids et les dimensions sont approximatifs.

Grazie per aver acquistato questo prodotto.

Leggere attentamente queste istruzioni prima di utilizzare il prodotto e conservare questo manuale per usi futuri.

- Descrizioni contenute in queste istruzioni per l'uso
 - I riferimenti alle pagine sono indicati con "⇒ ○○".
 - Le illustrazioni potrebbero non rappresentare l'unità in possesso.
 - Se non altrimenti specificato, le operazioni descritte presumono l'uso del telecomando.
- Le illustrazioni e le figure nel presente manuale fanno riferimento al corpo principale d'argento.

- Per maggiori dettagli, si rimanda a "Istruzioni per l'uso" (in formato PDF). Per leggerle, scaricarle dal sito web.
www.technics.com/support/downloads/oi/SL-G700M2.html
- Per la consultazione o la stampa delle "Istruzioni per l'uso" (in formato PDF), occorrerà utilizzare Adobe Reader. Scaricare e installare la versione di Adobe Reader idonea per il proprio OS dal seguente sito web.
<http://www.adobe.com/products/acrobat/readstep2.html>



Indirizzo sede:

Panasonic Corporation

1006, Oaza Kadoma, Città di Kadoma, Osaka, Giappone

Rappresentante autorizzato nell'UE:

Panasonic Marketing Europe GmbH

Panasonic Testing Centre

Winsbergring 15, 22525 Amburgo, Germania

Dichiarazione di conformità (DoC)

Con il presente atto, "Panasonic Corporation" dichiara che questo prodotto è conforme ai requisiti base e altre disposizioni applicabili della direttiva 2014/53/UE.

I clienti possono scaricare una copia della DoC originale per i nostri prodotti RE dal nostro server DoC:

<https://www.ptc.panasonic.eu>

Contatto del Rappresentante autorizzato:

Panasonic Marketing Europe GmbH, Panasonic Testing Centre, Winsbergring 15, 22525 Amburgo, Germania

Banda di frequenza: 5150 - 5250 MHz

Uso al coperto: solo all'interno di edifici. Non sono ammessi installazioni e uso all'interno di veicoli stradali e carrozze ferroviarie. Uso limitato all'aperto: se utilizzato all'aperto, l'apparecchio non deve essere collegato a installazioni fisse o alla carrozzeria esterna dei veicoli stradali, a infrastrutture fisse, né ad antenne fisse esterne. L'uso da parte di droni (UAS, Unmanned Aircraft Systems) è limitato alla banda 5170 - 5250 MHz.

Banda di frequenza: 5250 - 5350 MHz

Uso al coperto: solo all'interno di edifici. Non sono ammessi installazioni e uso su veicoli stradali, treni e velivoli. L'uso all'aperto non è ammesso.

Banda di frequenza: 5470 - 5725 MHz

Non sono ammessi installazioni e uso su veicoli stradali, treni e velivoli, né l'uso per droni.

Le restrizioni sopra valgono per i seguenti paesi:

AT	BE	BG	CZ	DK	EE	FR	DE	IS
IE	IT	EL	ES	CY	LV	LI	LT	LU
HU	MT	NL	NO	PL	PT	RO	SI	SK
TR	FI	SE	CH	UK(NI)	HR			

Tipo di wireless	Banda di frequenza	Potenza massima (dBm EIRP)
WLAN	2412 - 2472 MHz	18 dBm
	5180 - 5320 MHz	18 dBm
	5500 - 5700 MHz	18 dBm
	5745 - 5825 MHz	14 dBm
Bluetooth®	2402 - 2480 MHz	4 dBm

Indice

Precauzioni per la sicurezza	06	
Installazione	08	
Guida di riferimento e controllo	09	
Informazioni di base	Collegamenti	12
	Impostazioni di rete	13
	Riproduzione	17
Licenze	19	
Specifiche	20	

Accessori

Cavo di alimentazione CA (3)

Tranne per la Svizzera

K2CM3YY00041

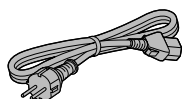

Per la Svizzera

K2CS3YY00048

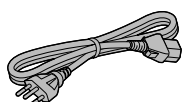

Per Regno Unito e Irlanda

K2CT3YY00081

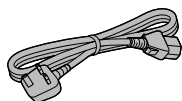

Cavo di collegamento del sistema (1)

K2KYYYY00233



Cavo audio analogico (1)

K4EY4YY00003

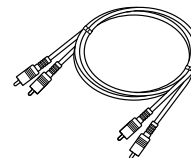

Telecomando (1)

N2QAYA000240

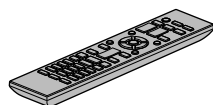

Batterie per il telecomando (2)



- I codici prodotto forniti in queste istruzioni per l'uso sono corretti a settembre 2022.
- Possono essere soggetti a modifiche.
- Non utilizzare il cavo di alimentazione CA con altri apparecchi.

■ Uso del telecomando

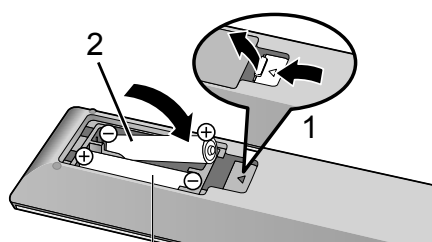

R03/LR03, AAA
(Batterie alcaline o al manganese)

Nota

- Inserire la batteria in modo che i poli (⊕ e ⊖) coincidano con quelli indicati sul telecomando.
- Puntarlo verso il sensore del segnale del telecomando di quest'unità. (⇒ 09)
- Tenere le batterie fuori della portata dei bambini, per evitare che le possano ingerire.

Avvertenza

Unità

- Per ridurre il rischio di incendi, folgorazioni o danni all'unità:
 - Non esporre l'unità a pioggia, umidità, gocciolamenti o spruzzi.
 - Non posare su questa unità oggetti contenenti liquidi, quali i vasi.
 - Utilizzare gli accessori consigliati.
 - Non rimuovere le coperture.
 - Non riparare quest'unità da sé. Per qualsiasi riparazione, rivolgersi a un tecnico qualificato.
 - Non introdurre oggetti metallici all'interno di questa unità.
 - Non appoggiare oggetti pesanti su questa unità.

Cavo di alimentazione CA

- Per ridurre il rischio di incendi, folgorazioni o danni all'unità:
 - Accertare che la tensione di alimentazione corrisponda a quella indicata sull'unità.
 - Inserire la spina del cavo di alimentazione a fondo nella presa.
 - Non tirare, piegare né appoggiare oggetti pesanti sul cavo.
 - Non maneggiare la spina con le mani bagnate.
 - Scollegare la spina senza tirarla dal cavo.
 - Non utilizzare spine o prese di rete danneggiate.
- La spina del cavo di alimentazione è il dispositivo che stacca la corrente elettrica. Installare l'unità in modo che la spina possa essere scollegata prontamente dalla presa di corrente.
- Assicurarsi che il pin di massa nella spina di alimentazione sia collegato correttamente al fine di evitare il rischio di folgorazione.
 - I dispositivi di CLASSE I devono essere collegati a prese di alimentazione dotate di messa a terra di protezione.

Attenzione

Unità

- Non poggiare sull'unità fiamme libere, come candele accese.
- Durante l'uso, l'unità potrebbe essere soggetta ad interferenze radio causate dai telefoni cellulari. Se ciò accadesse, aumentare la distanza tra l'unità e il cellulare.
- Questa unità è progettata per l'uso nei paesi con clima mite e tropicale.
- Non collocare oggetti sull'unità. Questa unità diventa calda quando è accesa.
- Questa unità utilizza un laser. L'uso di controlli o regolazioni o l'esecuzione di procedure diverse da quelle specificate potrebbe causare l'esposizione a radiazioni pericolose.

Collocazione

- Collocare l'unità su una superficie piana.
- Per ridurre il rischio di incendi, folgorazioni o danni all'unità:
 - Non installare né collocare l'unità in librerie, armadi integrati o altri spazi angusti. Garantire una buona ventilazione.
 - Non esporre l'unità alla luce diretta del sole, a temperature elevate, a eccessiva umidità e a forti vibrazioni.
- Non sollevare né trasportare questa unità sostenendola dalle manopole o dall'antenna. Diversamente, potrebbe cadere, provocando lesioni personali o il malfunzionamento della stessa.

Batteria

- Se la batteria viene sostituita in modo non corretto esiste il rischio che esploda. Sostituirla esclusivamente con una del tipo consigliato dal produttore.
- L'uso scorretto delle batterie può causare perdite di elettrolito e incendi.
 - Rimuovere la batteria se si prevede di non utilizzare il telecomando per lungo tempo. Conservarla in un luogo fresco e al riparo dalla luce.
 - Non riscaldare né esporre la batteria alle fiamme.
 - Non lasciare le batterie per lungo tempo all'interno dell'auto, esposte alla luce diretta del sole e con porte e finestrini chiusi.
 - Non aprire né mettere in corto le batterie.
 - Non ricaricare batterie alcaline o al manganese.
 - Non usare batterie il cui involucro è stato rimosso.
 - Non utilizzare insieme batterie nuove e vecchie o di tipi diversi.
- Quando si smaltiscono le batterie, contattare le autorità locali o il rivenditore e chiedere informazioni sul metodo corretto di smaltimento.
- Evitare l'uso nelle seguenti condizioni
 - Temperature estreme elevate o basse durante uso, stoccaggio o trasporto.
 - Sostituzione di una batteria con un tipo non corretto.
 - Smaltimento di una batteria nel fuoco o in un forno caldo, o meccanicamente schiacciando o tagliando una batteria, che può portare ad un'esplosione.

- Temperatura estremamente alta e/o pressione dell'aria estremamente bassa che può portare ad un'esplosione o alla perdita di liquido o gas infiammabile.

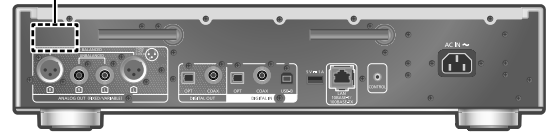

CAUTION - VISIBLE AND INVISIBLE LASER RADIATION WHEN OPEN. DO NOT STARE INTO BEAM. FDA 21CFR / CLASS II (IIa)
CAUTION - CLASS 2 VISIBLE AND INVISIBLE LASER RADIATION WHEN OPEN. DO NOT STARE INTO THE BEAM. IEC60825-1:2007 / CLASS 2
ATTENTION - RAYONNEMENT LASER VISIBLE ET INVISIBLE, CLASSE 2, EN CAS D'OUVERTURE, NE PAS REGARDER DANS LE FAISCEAU.
WARNING - KLASS 2 SYNLIG OCH OSYNLIG LASERSTRÅLNING NÄR DENNA DEL ÄR ÖPPNAD. STIRRA EJ IN I STRÅLEN.
FORSIGTIG - SYNLIG OG USYNLIG LASERSTRÅLING KLASSE 2, NÄR LAGET ER ÅBENT, UNDGÅ AT SE LIGE IND I STRÅLEN.
VARO - AVATTAESSA OLET ALTTIINA LUOKAN 2 NÄKYVÄÄ JA NÄKYMÄTÖNTÄ LASERSÄTEILYÄ, ÄLÄ TUUJOTA SÄTEESEEN.
VORSICHT - SICHTBARE UND UNSICHTBARE LASERSTRAHLUNG KLASSE 2, WENN ABDECKUNG GEÖFFNET, NICHT IN DEN STRAHL BLICKEN.
注意 - ここを開くとクラス2の可視及び不可視レーザー放射が出ます。ビームをのぞきまなないでください。 TQFX0089

(All'interno del prodotto)

Smaltimento di vecchie apparecchiature e batterie usate

Solo per Unione Europea e Nazioni con sistemi di raccolta e smaltimento



Questi simboli sui prodotti, sull'imballaggio e/o sulle documentazioni o manuali accompagnanti i prodotti indicano che i prodotti elettrici, elettronici e le batterie usate non devono essere smaltiti come rifiuti urbani ma deve essere effettuata una raccolta separata.

Per un trattamento adeguato, recupero e riciclaggio di vecchi prodotti e batterie usate vi invitiamo a consegnarli agli appositi punti di raccolta secondo la legislazione vigente nel vostro paese.

Con uno smaltimento corretto, contribuirete a salvare importanti risorse e ad evitare i potenziali effetti negativi sulla salute umana e sull'ambiente.

Per ulteriori informazioni su raccolta e riciclaggio, vi invitiamo a contattare il vostro comune. Lo smaltimento non corretto di questi rifiuti potrebbe comportare sanzioni in accordo con la legislazione nazionale.



Note per il simbolo batterie (simbolo sotto):

Questo simbolo può essere usato in combinazione con un simbolo chimico. In questo caso è conforme ai requisiti indicati dalla Direttiva per il prodotto chimico in questione.

Installazione

- Prima di effettuare il collegamento, espellere il CD, spegnere completamente l'unità e leggere le relative istruzioni per l'uso. Quando occorre spostare l'unità, sollevarla e non trascinarla.
- Accertare che il luogo di installazione sia in grado di sostenere il peso dell'unità. (⇒ 20)
- Per le dimensioni di questa unità (⇒ 20)
- Per le dimensioni dei supporti di questa unità, vedere la figura seguente.

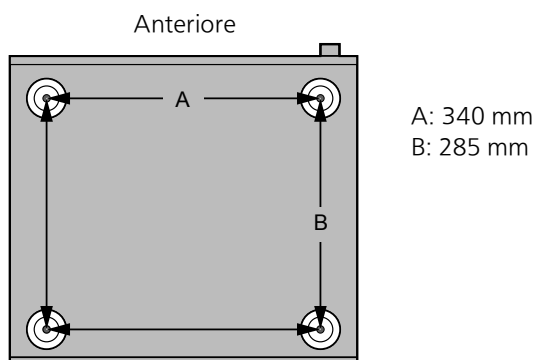

Cura dell'unità

- Prima di eseguire qualsiasi intervento di manutenzione, staccare il cavo di alimentazione CA dalla presa. Pulire l'unità con un panno morbido.
- Se l'unità è molto sporca, pulirla passando un panno inumidito e ben strizzato e successivamente un panno morbido.
 - Non utilizzare solventi come benzina, diluenti, alcol, detersivi da cucina, panni chimici, ecc. Diversamente, l'involucro esterno potrebbe deformarsi o il rivestimento potrebbe staccarsi.

Utilizzo di "Technics Audio Center"

Installando l'app dedicata "Technics Audio Center" (gratuita) sul tablet/smartphone, è possibile riprodurre i file musicali in streaming dal proprio dispositivo collegato in rete all'unità e configurare le impostazioni della qualità del suono, ecc.

Per informazioni dettagliate, visitare il sito:
www.technics.com/support/

- Questa applicazione è soggetta a modifiche e può essere interrotta senza preavviso.

Aggiornamenti firmware

Di tanto in tanto, Panasonic pubblica firmware aggiornati per questa unità che possono aggiungere o migliorare alcune funzioni. Questi aggiornamenti sono disponibili gratuitamente.

- Per informazioni relative all'aggiornamento, si rimanda al seguente sito web.
www.technics.com/support/firmware/

Per ripristinare tutte le impostazioni predefinite di fabbrica

- ① Premere [NWP] o [CD] mentre l'unità è accesa.
- ② Premere [SETUP].
- ③ Premere ripetutamente [▲], [▼] per selezionare "Initialization" e quindi premere [OK].
- ④ Premere [▲], [▼] per selezionare "Yes" e quindi premere [OK].
 - Appare una schermata di conferma. Selezionare "Yes" nei passaggi che seguono per riportare tutte le impostazioni ai valori predefiniti.
- ⑤ Premere [▲], [▼] per selezionare "Yes" e quindi premere [OK].

Per smaltire o trasferire l'unità

- Prima di smaltire o trasferire questa unità, eliminare tutte le informazioni registrate riportando le impostazioni ai valori di fabbrica (sopra).
- Prima di smaltire o trasferire l'unità a terzi, uscire dagli account dei servizi di streaming musicale onde evitare che siano utilizzati senza autorizzazione.

Panasonic Corporation, una società con sede legale in 1006, Oaza Kadoma, Kadoma City, Osaka 571-8501, Giappone, raccoglie in maniera automatica dati personali, come l'indirizzo IP e/o l'ID del dispositivo, dal tuo dispositivo non appena ti connetti ad Internet. Lo facciamo in modo da proteggere i nostri clienti e l'integrità dei nostri Servizi, così come per proteggere i diritti o la proprietà di Panasonic.

Tu hai il diritto di ottenere l'accesso ai tuoi dati, il diritto di rettifica e in certe circostanze il diritto di opposizione al trattamento, il diritto alla cancellazione, alla limitazione del trattamento, alla portabilità dei dati e il diritto ad opporsi ad altre forme di trattamento. Se desideri esercitare uno dei diritti di cui sopra e/o desideri sapere di più a proposito del trattamento dei tuoi dati personali in questo contesto, sei pregato di far riferimento al testo completo della nostra privacy policy che appare sulla pagina di supporto del tuo dispositivo, <http://panasonic.jp/support/global/cs/audio/>, <http://www.technics.com/support/> o contattare il nostro numero per le comunicazioni o per l'assistenza ai clienti o l'indirizzo indicato nella nostra Garanzia Pan-Europea contenuta nella scatola del tuo dispositivo affinché ti venga inviato il testo completo della nostra privacy policy.

Questa unità (parte anteriore)

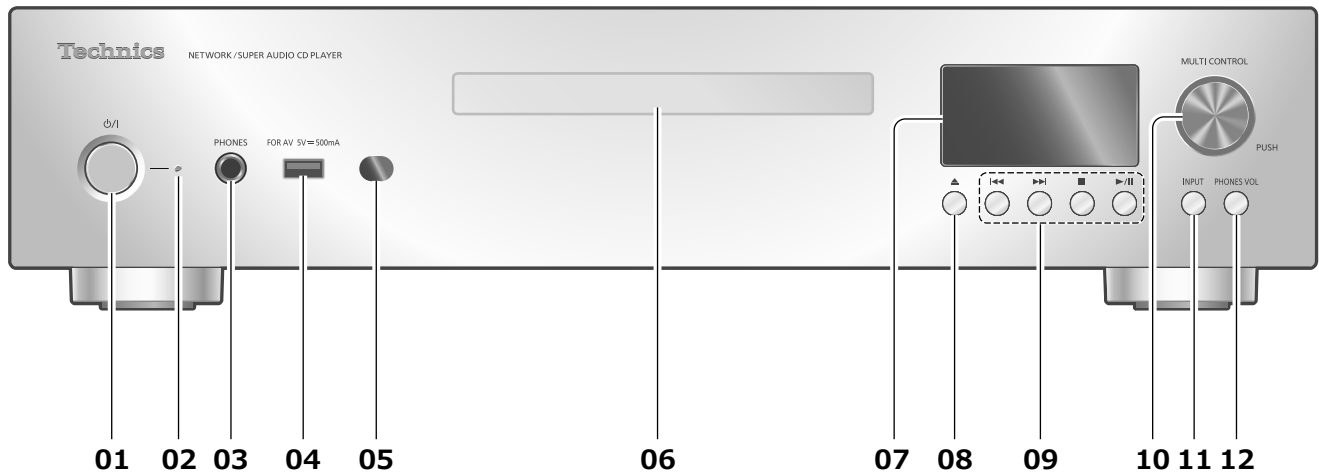

01 Pulsante di standby/accensione [⏻/⏻]

- Premere per portare l'unità dalla modalità di accensione a quella di standby e viceversa. In modalità standby, l'unità continua a consumare una quantità ridotta di energia.

02 Indicatore di alimentazione

- Blu: l'unità è accesa.
- Rosso: l'unità è in modalità standby.
- Spento: l'unità è spenta.

03 Presa cuffie

- Un'eccessiva pressione sonora dagli auricolari e dalle cuffie può causare la perdita dell'udito.
- L'ascolto a volume massimo per lunghi periodi potrebbe danneggiare l'udito dell'utente.

04 Terminale USB-A (USB-A Front) (per AV) (5 V CC = 500 mA)

- L'unità può essere collegata a un dispositivo USB e riprodurre la musica contenuta al suo interno. (⇒ 18)
- È possibile collegare la memoria flash USB contenente il nuovo firmware e aggiornarlo su questa unità. Per maggiori dettagli, si rimanda al seguente sito web. www.technics.com/support/firmware/

05 Sensore del segnale del telecomando

- Distanza di ricezione: Fino a 7 m circa, direttamente di fronte
- Angolo di ricezione: Circa 30° a sinistra e a destra

06 Vassoio porta CD

(⇒ 17)

07 Display

- Vengono visualizzati: sorgente di ingresso, stato della riproduzione, ecc.

08 Aprire o chiudere il vassoio porta CD [▲]

09 Pulsanti di azionamento della riproduzione (es. "CD")

Stop	[■]
Play/Pausa	[▶/] • Premere nuovamente per riprendere la riproduzione.
Salta	[◀◀] [▶▶]
Ricerca	Tenere premuto [◀◀] o [▶▶].

10 Manopola multicontrol

- Ruotare questa manopola in senso orario o antiorario per commutare la sorgente di ingresso e scorrere le voci.
- Per impostare una voce, premere la manopola; per accedere alla schermata di impostazione, mantenerla premuta.

11 Pulsante del selettore ingresso

- Per la commutazione della sorgente di ingresso.

12 Pulsante del volume delle cuffie

- Viene visualizzato il volume delle cuffie. (Il volume è regolabile tramite la manopola multicontrol, durante la visualizzazione.)
- -- dB (min), da -99,0 dB a 0 dB (max)

Questa unità (parte posteriore)

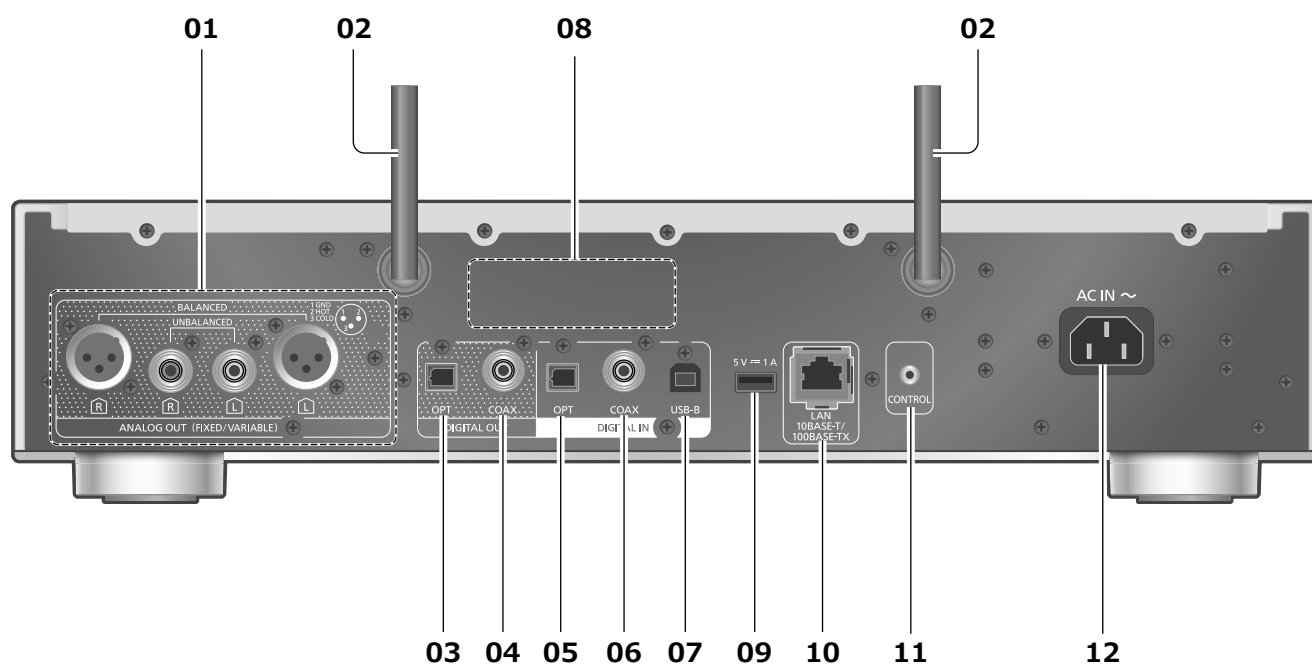

01 Terminali di uscita audio analogici (ANALOG OUT)

- Per trasmettere i segnali audio analogici, è possibile collegare il pre-amplificatore contenente i terminali di ingresso non bilanciati, ecc., al cavo audio analogico (in dotazione).
- È possibile collegare il pre-amplificatore contenente i terminali di ingresso bilanciati, ecc. al cavo XLR (non in dotazione).

02 Antenna LAN wireless (⇒ 14)

03 Terminale di uscita digitale ottico (OPT)
È possibile collegare un dispositivo di uscita audio digitale quale un convertitore D/A o altro con il cavo audio digitale ottico (non in dotazione) per riprodurre musica.

04 Terminale di uscita digitale coassiale (COAX)
È possibile collegare un dispositivo di uscita audio digitale quale un convertitore D/A o altro con il cavo digitale coassiale (non in dotazione) per riprodurre musica.

05 Terminale di ingresso digitale ottico (OPT)
È possibile collegare un dispositivo di uscita audio digitale con il cavo audio digitale ottico (non in dotazione) per riprodurre musica.

- I terminali di ingresso audio digitale di questa unità sono in grado di rilevare solo i seguenti segnali PCM lineari. Per maggiori dettagli, fare riferimento alle istruzioni per l'uso del dispositivo collegato.
 - Frequenza di campionamento: 32/44,1/48/88,2/96 kHz
 - Numero di bit di quantizzazione: 16/24 bit

06 Terminale di ingresso digitale coassiale (COAX)

- È possibile collegare a questa unità un dispositivo di uscita audio digitale con il cavo digitale coassiale (non in dotazione) per riprodurre musica.
- I terminali di ingresso audio digitale di questa unità sono in grado di rilevare solo i seguenti segnali PCM lineari. Per maggiori dettagli, fare riferimento alle istruzioni per l'uso del dispositivo collegato.
 - Frequenza di campionamento: 32/44,1/48/88,2/96/176,4/192 kHz
 - Numero di bit di quantizzazione: 16/24 bit

07 Terminale USB-B (USB-B)

- Utilizzando il cavo USB 2.0 (non in dotazione), l'unità può essere collegata al PC o altro dispositivo per la riproduzione della musica.
- Per i dettagli, vedere "Istruzioni per l'uso".

08 Marchio identificativo del prodotto

- Indicazione del numero del modello.

09 Terminale USB-A (USB-A Rear) (5 V CC = 1 A)

L'unità può essere collegata a un HDD USB per la riproduzione della musica contenuta al suo interno. (⇒ 18)

10 Terminale LAN (⇒ 14)

11 Terminale del sistema (CONTROL)

12 Terminale AC IN (~) (⇒ 12)

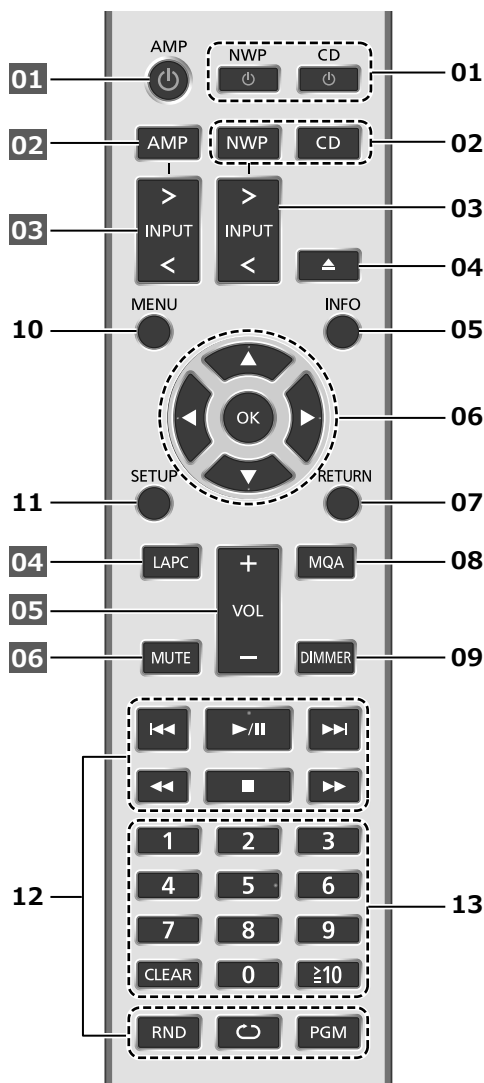

■ Pulsanti attivi su questa unità

01 [NWP ⏻]/[CD ⏻]: pulsante di standby/accensione

- Premere per portare l'unità dalla modalità di accensione a quella di standby e viceversa. In modalità standby, l'unità continua a consumare una quantità ridotta di energia. Cambia anche la sorgente di ingresso per ciascuno (passa all'ultima sorgente di ingresso selezionata quando [NWP ⏻]).

02 [NWP]/[CD]: per la selezione del dispositivo da utilizzare

- Premendo [CD] mentre la riproduzione di Super Audio CD (SACD) ibridi è ferma, viene visualizzato lo stato di riproduzione attuale. Premere nuovamente per cambiare stato.
- Premere e mantenere premuto [CD] per passare in modalità "Pure Disc Playback". (⇒ 18)

03 [>INPUT<]: per la commutazione della sorgente di ingresso

04 [▲]: apertura e chiusura del vassoio porta CD

05 [INFO]: per la visualizzazione delle informazioni di contenuto*

06 [▲], [▼], [◀], [▶]/[OK]: Selezione/OK*

07 [RETURN]: per tornare alla visualizzazione precedente*

08 [MQA]: per la commutazione della funzione di decodifica MQA su "On"/"Off"

- Quando la funzione è "On", viene visualizzato "MQA Decoding : On".
- Premere ripetutamente per cambiare funzione.

09 [DIMMER]: per la regolazione della luminosità dell'indicatore di alimentazione, del display, ecc.

- Premere ripetutamente per cambiare la luminosità.

10 [MENU]: per l'accesso al menu*

11 [SETUP]: per l'accesso al menu di configurazione*

12 Pulsanti per il controllo della riproduzione (⇒ 17)

13 Tasti numerici, ecc.

- Per l'inserimento di 2 o più cifre
Esempio:
16: [≥10] > [1] > [6]
124: [≥10] > [≥10] > [1] > [2] > [4]
- [CLEAR]: Per cancellare il valore inserito.

*: Premere innanzitutto [NWP]/[CD] per azionare l'unità. (Il telecomando lavora soltanto con i dispositivi che supportano la funzione di comando del sistema, premendo [AMP].)

■ Pulsanti attivi per i dispositivi Technics collegati

Il telecomando di questa unità può essere utilizzato anche con i dispositivi Technics (amplificatore integrato stereo, ecc.). Per informazioni circa le operazioni dei dispositivi, consultare le corrispondenti istruzioni per l'uso.

01 Pulsante di standby/accensione [⏻]

02 Selezionare il dispositivo da utilizzare

03 Selezionare la sorgente di ingresso

04 Misurare il segnale di uscita quando sono collegati gli altoparlanti e correggere la relativa uscita

05 Per la regolazione del volume

06 Per il silenziamento del suono

Connessione a un amplificatore

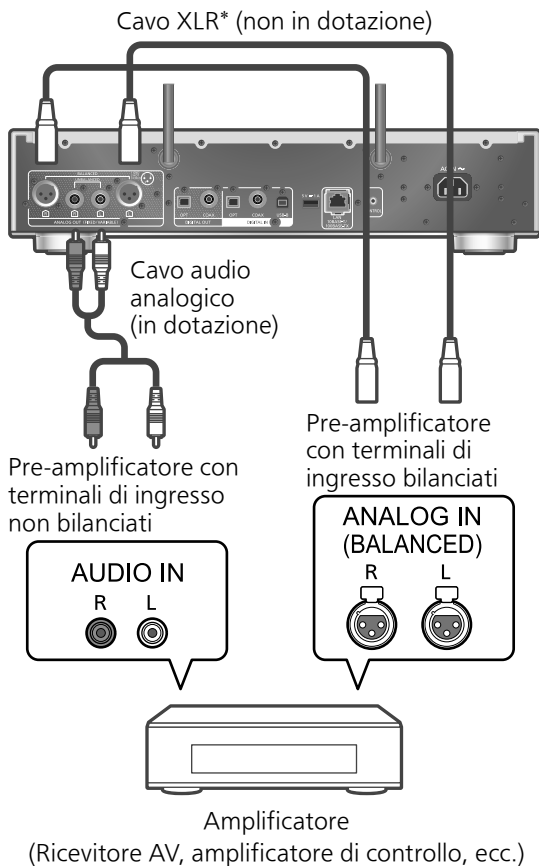

*: È consigliabile l'uso di cavi di lunghezza max. pari a 3 m.

- Per maggiori dettagli, fare riferimento alle istruzioni per l'uso del dispositivo collegato.
- Non utilizzare cavi audio analogici diversi da quello in dotazione.

Connessione a un dispositivo di uscita audio digitale

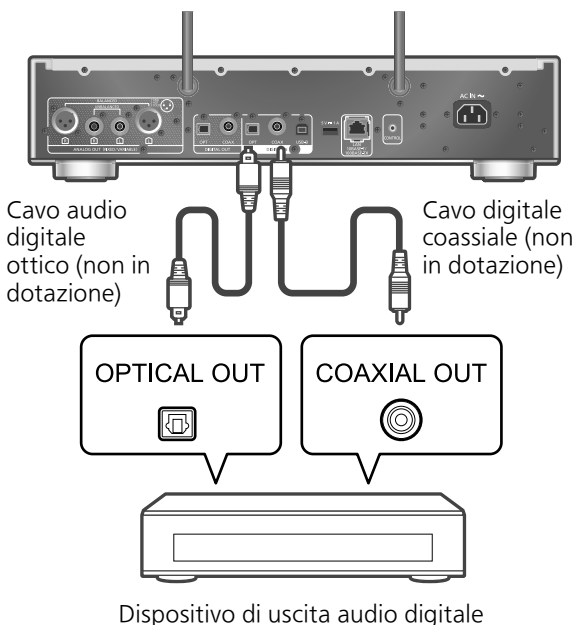

- Il segnale audio di Super Audio CD e strato Super Audio CD del Super Audio CD ibrido non può essere trasmesso dal terminale di uscita audio digitale di questa unità. Collegare il dispositivo al terminale di uscita audio analogico.
- Durante la visione di contenuti video con questa funzione, le uscite audio e video potrebbero non essere sincronizzate.
- Per maggiori dettagli, fare riferimento alle istruzioni per l'uso del dispositivo collegato.

Collegamento del cavo di alimentazione CA

Collegare solo dopo aver completato tutti gli altri collegamenti.

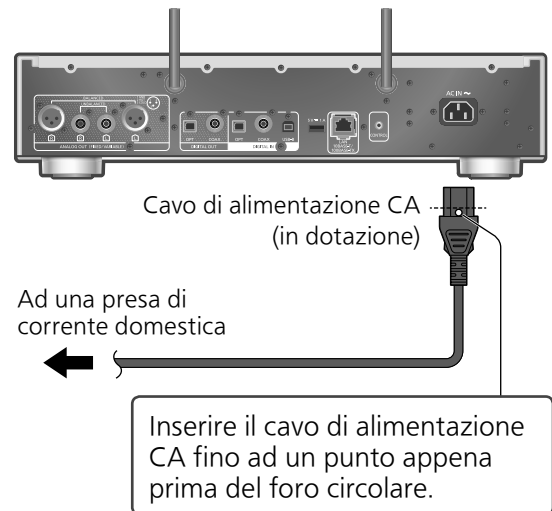

- Utilizzare solo il cavo di alimentazione CA in dotazione.
- Inserire fino in fondo gli spinotti dei cavi da collegare.
- Non piegare eccessivamente i cavi.
- L'impostazione LAN wireless (Wi-Fi®) può cominciare quando l'apparecchio è acceso. Se si interrompe l'impostazione Wi-Fi, selezionare "No" nella schermata "Wi-Fi Setup". Selezionare "Yes" per mantenere l'impostazione Wi-Fi. (⇒ 14)
- Premere innanzitutto [NWP]/[CD] per azionare l'unità.

Nota

- L'unità consuma una quantità ridotta di energia (⇒ 20) anche quando è in standby. Se non si intende utilizzare l'unità per un periodo di tempo prolungato, staccare la spina dalla presa elettrica principale. Posizionare l'unità in modo da riuscire a staccare la spina agevolmente.

È possibile riprodurre in streaming servizi di musica online o file musicali dal proprio smartphone/tablet all'unità. Per utilizzare queste funzioni, il sistema deve condividere la stessa rete di collegamento a internet del dispositivo compatibile.

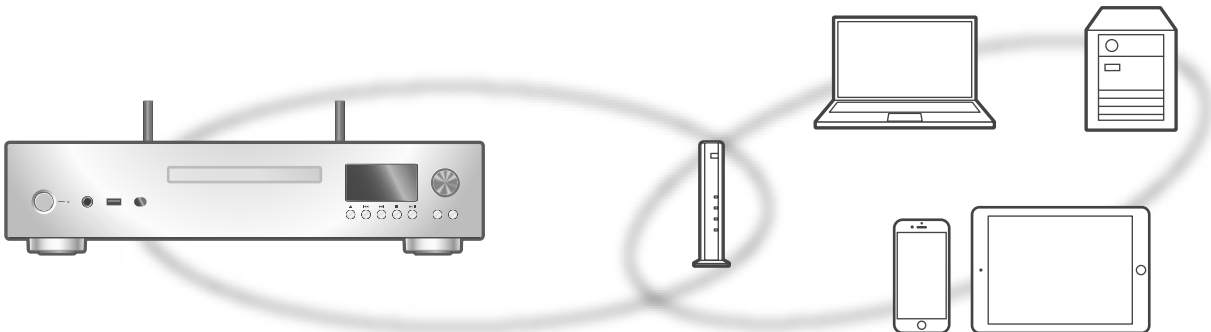

Questa unità può essere connessa ad un router tramite cavo LAN o Wi-Fi® integrato. Per una connessione stabile alla rete, si raccomanda la connessione LAN cablata.

Nota

- Se si tenta di modificare le impostazioni di rete immediatamente dopo aver acceso l'unità, la schermata di impostazione della rete potrebbe tardare ad apparire.
- Se compare "Firmware update is available" sul display dopo che è stata creata la connessione di rete, è disponibile il firmware per questa unità.
 - Per informazioni relative all'aggiornamento, si rimanda al seguente sito web.
www.technics.com/support/firmware/
- Per sfruttare al massimo tutte le caratteristiche che ha da offrire, SL-G700M2 è stato progettato per lavorare con l'app Google Home integrata nell'account Google personale.

Preparazione

- Installando l'app Google Home o Apple Home sul proprio smartphone/tablet, è possibile configurare una connessione utilizzando l'applicazione.
- Quando si utilizzano le app abilitate Chromecast per riprodurre la musica su questa unità, configurare una connessione utilizzando l'app Google Home e un dispositivo abilitato Google Assistant.
 - Quando si utilizza AirPlay per riprodurre la musica su questa unità, aggiungere il prodotto a Home nell'app Apple Home. Aggiungendo questa unità alla rete tramite l'app Apple Home, l'utente potrà anche trasmettere l'audio utilizzando Siri.
 - Verificare che le funzioni Wi-Fi e Bluetooth® siano attive sullo smartphone/tablet in uso.

(Con l'app Google Home)

1 Installare l'app Google Home sul proprio smartphone/tablet.

- Per scaricare l'app Google Home, visitare: <https://www.google.com/cast/setup/>



(Con l'app Apple Home)

1 Installare l'app Apple Home sul proprio smartphone/tablet.

- Per scaricare l'app Apple Home, visitare: <https://www.apple.com/ios/home/>



2 Prima di effettuare la configurazione, collegare lo smartphone/tablet alla stessa rete dell'unità.

- Accertarsi che la rete sia collegata a Internet.

Collegamento LAN cablata

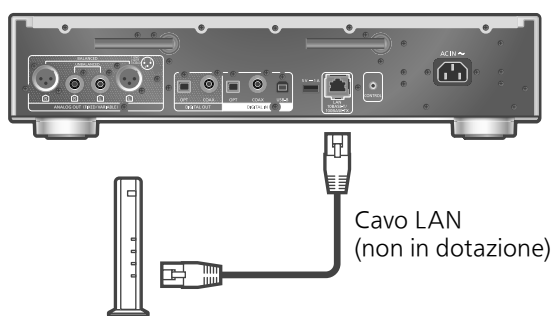

Router a banda larga, ecc.

- 1 **Staccare il cavo di alimentazione CA.**
- 2 **Collegare questa unità ad un router a banda larga, ecc., utilizzando un cavo LAN.**
- 3 **Collegare il cavo di alimentazione CA all'unità. (⇒ 12)**
- 4 **Premere [NWP ⏻]/[CD ⏻] per accendere questa unità.**
 - Una volta stabilita la connessione, viene visualizzato "📶".
- 5 **Premere [>INPUT<] per selezionare "Chromecast built-in".**

(Con l'app Google Home)

- 6 **Aprire l'app Google Home e seguire le istruzioni sul display per configurare una connessione. (⇒ 16)**

(Con l'app Apple Home)

- 6 **Aprire l'app Apple Home e seguire le istruzioni sul display per configurare una connessione. (⇒ 16)**

Nota

- Il cavo LAN deve essere collegato o scollegato avendo il cavo di alimentazione CA staccato.
- Per il collegamento delle periferiche, utilizzare soltanto cavi LAN dritti, di categoria 7 o superiore (STP).
- L'inserimento di un cavo non LAN nella porta LAN può danneggiare l'unità.
- Quando il cavo LAN è collegato, la funzione Wi-Fi potrebbe essere disabilitata.

Collegamento LAN wireless

■ Preparazione

- ① Staccare il cavo di alimentazione CA.
- ② Scollegare il cavo LAN.
- ③ Posizionare questa unità il più vicino possibile al router wireless.

- ④ Puntare l'antenna sul retro di questa unità come mostrato in figura.

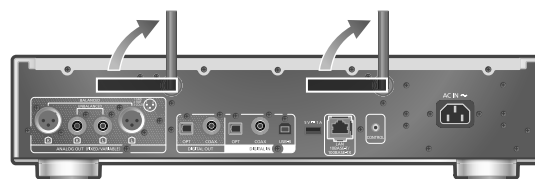

- ⑤ **Collegare il cavo di alimentazione CA all'unità. (⇒ 12)**

Nota

- L'impostazione verrà annullata superato il limite di tempo impostato. In questo caso, ritentare l'impostazione.
- Per annullare questa impostazione mentre è in corso, premere [■] o portare l'unità in modalità standby.
- Una volta stabilita la connessione, viene visualizzato "📶". (⇒ 16)

Prima impostazione della rete tramite app

- 1 **Premere [NWP ⏻]/[CD ⏻] per accendere questa unità.**
 - Viene visualizzato "Wi-Fi Setup".
- 2 **Premere [▲], [▼] per selezionare "Yes" e quindi premere [OK].**
 - Viene visualizzato "Setting".

(Con l'app Google Home)

- 3 **Aprire l'app Google Home e seguire le istruzioni sul display per configurare una connessione. (⇒ 16)**

(Con l'app Apple Home)

- 3 **Aprire l'app Apple Home e seguire le istruzioni sul display per configurare una connessione. (⇒ 16)**

Nota

- Se il nome del dispositivo non è stato impostato, questa unità sarà visualizzata come "Technics-SL-G700M2-****". ("****" indica dei caratteri univoci per ciascun set.)
- È possibile controllare informazioni sulla rete quali SSID, indirizzo MAC e indirizzo IP, dall'app Google Home oppure dall'app "Technics Audio Center".
- Alcune voci dell'app Google Home non riguardano questa unità.
- Portando l'unità in modalità stand by e accendendola prima di aver terminato l'impostazione Wi-Fi, appare "Wi-Fi Setup". Completare l'impostazione Wi-Fi oppure impostare "Wi-Fi Menu" su "Off" per spegnere il display.

Impostazione della rete dal menu di configurazione (quando con questa unità non si utilizzano le app)

■ Utilizzo del pulsante WPS “WPS”

Se il router wireless supporta WPS, è possibile impostare una connessione premendo il pulsante WPS.

- Se il router wireless è compatibile, potrebbe recare il marchio identificativo WPS.
- Completare le impostazioni entro 2 minuti mentre è visualizzato “WPS”.
- Quando, all'accensione, compare “Wi-Fi Setup”, premere [■] per annullare l'impostazione di rete e riavviarla.

1 Premere [NWP] o [CD].

2 Premere [SETUP].

3 Premere ripetutamente [▲], [▼] per selezionare “Network” e quindi premere [OK].

- Quando viene visualizzata la schermata “Wi-Fi Menu”, premere [OK].

4 Premere [▲], [▼] per selezionare “On” e quindi premere [OK]. (La funzione LAN wireless è abilitata.)

5 Premere [▲], [▼] per selezionare “WPS Push” e quindi premere [OK].

- “WPS” lampeggia. Completare il passaggio 6 entro 2 minuti.

6 Dopo che è comparso “WPS”, premere il pulsante WPS sul router wireless.

Esempio:

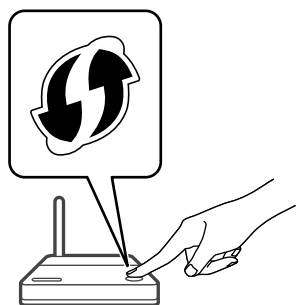

- “Linking” lampeggia.
- Una volta stabilita la connessione, viene visualizzato “Success”.
 - Se la connessione non va a buon fine, potrebbe comparire “Fail”. Riprovare con questo metodo dal menu di impostazione. Qualora venisse ancora visualizzato “Fail”, tentare con un altro metodo.

7 Premere [OK] per uscire dalle impostazioni.

■ Utilizzo del codice PIN WPS “WPS PIN”

Se il router wireless supporta WPS, è possibile impostare una connessione inserendo il codice PIN WPS.

- Per maggiori informazioni relative all'inserimento del codice PIN, si rimanda al manuale per l'uso del router wireless.
- Completare le impostazioni entro 2 minuti, mentre vengono visualizzati “WPS PIN” e il codice PIN.
- Quando, all'accensione, compare “Wi-Fi Setup”, premere [■] per annullare l'impostazione di rete e riavviarla.

1 Premere [NWP] o [CD].

2 Premere [SETUP].

3 Premere ripetutamente [▲], [▼] per selezionare “Network” e quindi premere [OK].

- Quando viene visualizzata la schermata “Wi-Fi Menu”, premere [OK].

4 Premere [▲], [▼] per selezionare “On” e quindi premere [OK]. (La funzione LAN wireless è abilitata.)

5 Premere [▲], [▼] per selezionare “WPS PIN” e quindi premere [OK].

- Viene visualizzato il codice PIN. Completare il passaggio 6 entro 2 minuti.

6 Inserire il codice PIN nel router wireless da PC, ecc.

- “Linking” lampeggia.
- Una volta stabilita la connessione, viene visualizzato “Success”.
 - Se la connessione non va a buon fine, potrebbe comparire “Fail”. Riprovare con questo metodo dal menu di impostazione. Qualora venisse ancora visualizzato “Fail”, tentare con un altro metodo.

7 Premere [OK] per uscire dalle impostazioni.

Nota

- A seconda del router, gli altri dispositivi collegati potrebbero temporaneamente perdere la connessione.
- Per maggiori informazioni, si rimanda al manuale per l'uso del router wireless.

Impostazione della rete dal menu di configurazione (quando con questa unità si utilizzano le app)

- 1 Premere [NWP] o [CD].
- 2 Premere [>INPUT<] per selezionare "Chromecast built-in".
- 3 Premere [SETUP].
- 4 Premere ripetutamente [▲], [▼] per selezionare "Network" e quindi premere [OK].
 - Quando viene visualizzata la schermata "Wi-Fi Menu", premere [OK].
- 5 Premere [▲], [▼] per selezionare "On" e quindi premere [OK]. (La funzione LAN wireless è abilitata.)
- 6 Premere [▲], [▼] per selezionare "Wi-Fi Setup" e quindi premere [OK].
 - Viene visualizzato "Setting".

(Con l'app Google Home)

- 7 Aprire l'app Google Home e seguire le istruzioni sul display per configurare una connessione.

(Con l'app Apple Home)

- 7 Aprire l'app Apple Home e seguire le istruzioni sul display per configurare una connessione.

■ **Uso dell'app Google Home o dell'app Apple Home "Wi-Fi Setup"**

- 1 Aprire l'app Google Home o l'app Apple Home e seguire le istruzioni sul display per configurare una connessione.
 - Una volta stabilita la connessione, viene visualizzato "Success".
 - Se la connessione non va a buon fine, potrebbe comparire "Fail". Riprovare con questo metodo dal menu di impostazione. Qualora venisse ancora visualizzato "Fail", tentare con un altro metodo.

- 2 Premere [OK] per uscire dalle impostazioni.

Nota

- Se il nome del dispositivo non è stato impostato, questa unità sarà visualizzata come "Technics-SL-G700M2-****". ("****" indica dei caratteri univoci per ciascun set.)
- È possibile controllare informazioni sulla rete quali SSID, indirizzo MAC e indirizzo IP, dall'app Google Home oppure dall'app "Technics Audio Center".
- Alcune voci dell'app Google Home non riguardano questa unità.

Riproduzione della musica in streaming tramite la rete

L'unità è compatibile con le app abilitate Chromecast. Per maggiori informazioni sulle app abilitate Chromecast, visitare:

g.co/cast/apps

Utilizzando l'app "Technics Audio Center", è anche possibile riprodurre in streaming file musicali dal dispositivo presente in rete a questa unità. Scaricare e installare l'app dal sito web sottostante.

www.technics.com/support/

■ **Preparazione**

- Completare le impostazioni di rete. (⇒ 13) (Accertarsi che la rete sia collegata a Internet.)
- Installare l'applicazione supportata sul proprio dispositivo.
- Collegare il dispositivo alla rete attualmente utilizzata a casa.

- 1 Avviare l'app abilitata Chromecast, l'app abilitata AirPlay oppure l'app "Technics Audio Center" sul proprio dispositivo (smartphone, tablet, ecc.) e selezionare l'apparecchio come altoparlante di uscita.

- 2 Riprodurre la musica.

In qualche paese/regione, non tutti i servizi di streaming sono disponibili. Per utilizzare i servizi di streaming musicale, potrebbero essere richiesti la registrazione/ l'abbonamento o, in alcuni casi, potrebbero essere addebitati dei costi. I servizi sono soggetti a modifiche o a interruzioni. Per maggiori informazioni, visitare il sito web del singolo servizio di streaming musicale.

Informazioni importanti:

Prima di smaltire o trasferire l'unità a terzi, uscire dagli account dei servizi di streaming musicale onde evitare che siano utilizzati senza autorizzazione.

Riproduzione di CD/SACD

- 1 Premere [NWP] / [CD] per accendere questa unità.
- 2 Premere [▲] per aprire il vassoio porta CD e inserire un CD.

Posizionare l'etichetta verso l'alto, correttamente al centro del vassoio porta CD.

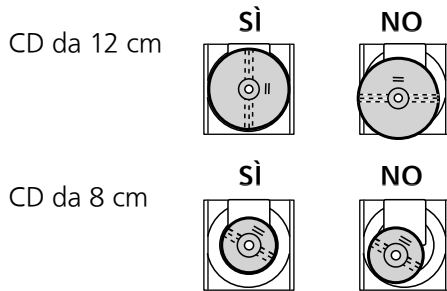

- Premere nuovamente [▲] per chiudere il vassoio porta CD.

3 Premere [▶/||].

Nota

- Prestare attenzione a non procurarsi lesioni alle dita durante l'apertura/chiusura del vassoio porta CD.

■ Riproduzione ripetuta

- ① Premere [CD].
- ② Premere [↺].

"1↺":

Riproduce solo il brano selezionato.

"↺":

Verranno ripetuti tutti i brani.

■ Riproduzione casuale

- ① Premere [CD].
 - ② Premere [RND].
- Premere nuovamente per annullare.

■ Riproduzione programmata

- ① Premere [CD].
- ② Premere [PGM] in modalità di arresto.
 - Viene visualizzata la schermata "Program Mode".
- ③ Premere i tasti numerici e selezionare le tracce.
 - Ripetere questo passaggio per effettuare ulteriori selezioni.
- ④ Premere [▶/||] per avviare la riproduzione.
 - Premere [◀] o [▶] in modalità di arresto per controllare l'ordine programmato.
 - Premere [CLEAR] in modalità di arresto per cancellare l'ultima traccia.
 - Premere [PGM] in modalità di arresto per annullare la modalità di programmazione e ripristinare, quindi, la memoria di programmazione.
 - Premere [■] in modalità di arresto e selezionare "Yes" per annullare la modalità di programmazione. (La memoria di programmazione sarà cancellata.)

Nota

- La memoria di programmazione sarà cancellata nelle seguenti condizioni:
 - Accendendo/spendendo l'unità
 - Sostituendo il CD
 - Cambiando lo strato
- La modalità di programmazione viene annullata impostando la riproduzione casuale.

■ Riproduzione di Super Audio CD ibridi

I Super Audio CD ibridi comprendono uno strato CD tradizionale e uno strato Super Audio CD. Per quanto venga data preferenza alla riproduzione dello strato del Super Audio CD, è possibile effettuare una selezione tra la riproduzione dello strato CD o quella dello strato Super Audio CD premendo [CD] mentre è ferma.

Nota

- Lo strato non può essere selezionato sul CD fatta eccezione per i Super Audio CD ibridi.
- Durante la riproduzione di un Super Audio CD, viene visualizzato "Super Audio CD" come sorgente d'ingresso.

■ CD compatibili

- Un disco con il logo CD. 
- Questa unità è in grado di riprodurre dischi che siano conformi al formato CD-DA.
- L'unità potrebbe non essere in grado di riprodurre alcuni dischi a causa delle condizioni di registrazione.
- Prima della riproduzione, finalizzare il disco sul dispositivo su cui è stato registrato.

■ CD non utilizzabili

- CD con profili irregolari, ad esempio a forma di cuore (l'uso di tali CD può causare malfunzionamenti.)

■ CD non adatti per funzionare con questa unità

- Dischi con dati copiati illegalmente e non conformi agli standard industriali
- DualDisc (dischi con dati, quali musica e immagini, registrati su entrambi i lati)

■ Formati di disco supportati da questa unità

Super Audio CD (SACD)	Supportato (solo 2 canali)
CD commerciali (CD-DA)	Supportato
CD-R/CD-RW (CD-DA)	Supportato

■ Lente dell'unità

Pulire la lente dell'unità utilizzando appositi detergenti (non in dotazione).

■ Pulizia dei dischi



Pulire con un panno umido e poi asciugare con uno asciutto.

■ Precauzioni riguardanti i dischi

- Afferrare i dischi dai bordi per evitare di graffiarli accidentalmente o di sporcarli lasciandovi delle impronte.
- Non incollare etichette o adesivi sui dischi.
- Non utilizzare spray per la pulizia dei dischi, benzina, diluenti, liquidi antistatici o altri solventi.
- Non utilizzare i seguenti dischi:
 - Dischi con residui di colla provenienti da etichette o autoadesivi rimossi (dischi noleggiati, ecc)
 - Dischi deformati o crepati
 - Dischi con profilo irregolare, ad esempio a forma di cuore

La visualizzazione è scorretta o la riproduzione non si avvia.

- Accertarsi che il disco sia compatibile con questa unità.
- Sulla lente è presente dell'umidità. Attendere per circa un'ora, quindi riprovare.
- Non è possibile riprodurre dischi CD-R e CD-RW non finalizzati.

La riproduzione non inizia immediatamente.

- Se sono presenti molti brani sul disco, può essere necessario del tempo perché venga caricato.

|| Pure Disc Playback

Disabilitando, tra le altre cose, le funzioni di rete, l'apparecchio funziona esclusivamente per la riproduzione di CD/SACD di qualità sonora più elevata.

- ① **Premere [CD] per almeno 5 secondi.**
 - Appare una schermata di conferma.
- ② **Premere [OK].**
- ③ **Premere [▲], [▼] per selezionare "Yes" e quindi premere [OK].**

Nota

- Dopo l'impostazione, questa unità non viene visualizzata come altoparlante di uscita sull'app "Technics Audio Center", ecc.
- Premere nuovamente [CD] per almeno 5 secondi per annullare o tornare alla modalità normale.
- Mentre è abilitato "Pure Disc Playback", non è possibile effettuare la riproduzione in streaming di servizi di musica online, file musicali dai dispositivi di rete, ecc..
- Dopo aver impostato "Pure Disc Playback" su "On", il display si spegne per effetto della funzione di regolazione della luminosità. Premere ripetutamente [DIMMER] per cambiare la luminosità. (⇒ 11)

|| Riproduzione della musica salvata sul dispositivo USB

- ① Collegare un dispositivo USB al terminale USB-A (USB-A Front/USB-A Rear) nella parte frontale/posteriore di questa unità. (⇒ 09, 10)
- ② Premere [NWP] o [CD].

- ③ Premere ripetutamente [>INPUT<] per selezionare "USB-A Front"/"USB-A Rear".
- ④ Premere [▲], [▼] per selezionare una voce e premere [OK].
 - Ripetere questo passaggio per effettuare ulteriori selezioni.
 - Premere [RETURN] per tornare alla cartella precedente.
 - È possibile impostare la riproduzione casuale/ripetuta. (⇒ 17)

|| Uso del Bluetooth®

L'unità è in grado di riprodurre l'audio trasmesso in modalità wireless dal dispositivo Bluetooth®.

■ Accoppiamento con un dispositivo Bluetooth®

Attivare la funzione Bluetooth® del dispositivo e posizionare il dispositivo vicino a questa unità. (Se il dispositivo Bluetooth® è già connesso, disconnetterlo.)

- ① Premere [NWP] o [CD].
- ② Premere ripetutamente [>INPUT<] per selezionare "Bluetooth".
 - Quando, sul display, compare "Pairing", procedere con il passaggio 6.
- ③ Premere [MENU].
- ④ Premere ripetutamente [▲], [▼] per selezionare "Pairing" e quindi premere [OK].
- ⑤ Premere [▲], [▼] per selezionare "Yes" e quindi premere [OK].
 - Viene visualizzato "Pairing" e l'unità attende di effettuare la registrazione.
- ⑥ Selezionare "Technics-SL-G700M2-****" dal menu del dispositivo Bluetooth®.
 - Se il nome del dispositivo è impostato nell'app Google Home, sarà visualizzato.

|| Decodifica sorgente MQA

La presente unità include la tecnologia MQA (Master Quality Authenticated) la quale consente di riprodurre file audio e streaming MQA, erogando il suono della registrazione del master originale. Per i dettagli, vedere "Istruzioni per l'uso".

Per poter trasmettere l'audio di qualità pari al master di una sorgente MQA, occorre impostare la funzione di decodifica MQA su "On". Commutare la funzione di decodifica MQA su "On" o "Off" come illustrato nei passaggi che seguono.

- L'impostazione predefinita è "On".
- ① Premere [MQA].
 - Compare "MQA Decoding : On" e la funzione di decodifica MQA è impostata su "On". (Premere ripetutamente per impostare la funzione su "Off".)
 - ② Riprodurre la sorgente MQA.
 - Quando si utilizza solo l'audio analogico, impostare "Digital Output" su "Off" per una migliore qualità sonora del contenuto MQA riprodotto.



Il logo Wi-Fi CERTIFIED™ è un marchio di certificazione di Wi-Fi Alliance®.
 Il logo Wi-Fi Protected Setup™ è un marchio di certificazione di Wi-Fi Alliance®.



L'uso del logo Works with Apple indica che un accessorio è stato progettato per lavorare specificamente con la tecnologia identificata nel logo e che lo sviluppatore ha certificato che soddisfa gli standard prestazionali di Apple.
 Apple e AirPlay sono marchi di fabbrica di Apple Inc., registrati negli Stati Uniti e in altri paesi.
 Questo prodotto è compatibile con AirPlay 2. iOS 11.4 o versioni successive.



Google, Google Home e Chromecast built-in sono marchi di Google LLC.
 Google Assistant non è disponibile in alcune lingue e paesi.

Windows è un marchio di fabbrica o un marchio registrato di Microsoft Corporation negli Stati Uniti e in altri paesi.

Windows Media e il logo Windows sono marchi di fabbrica o marchi registrati di Microsoft Corporation negli Stati Uniti e/o in altri Paesi. Questo prodotto è protetto da certi diritti di proprietà intellettuale di Microsoft Corporation e di terze parti. L'uso o la distribuzione di tale tecnologia fuori di questo prodotto sono proibiti senza una licenza di Microsoft o da una consociata Microsoft autorizzata e terze parti.

Mac e OS X sono marchi di fabbrica di Apple Inc., registrati negli Stati Uniti e in altri paesi.

Il marchio denominativo Bluetooth® e i loghi sono marchi registrati di proprietà di Bluetooth SIG, Inc. e qualsiasi utilizzo di tali marchi da parte di Panasonic Holdings Corporation è concesso in licenza. Altri marchi e nomi di marchi sono di proprietà dei rispettivi proprietari.

“Super Audio CD” è un marchio di fabbrica registrato.

“DSD” è un marchio di fabbrica registrato.

SBM Direct è un marchio di fabbrica registrato.

FLAC Decoder

Copyright (C) 2000, 2001, 2002, 2003, 2004, 2005, 2006, 2007, 2008, 2009 Josh Coalson
 Redistribution and use in source and binary forms, with or without modification, are permitted provided that the following conditions are met:

- Redistributions of source code must retain the above copyright notice, this list of conditions and the following disclaimer.
- Redistributions in binary form must reproduce the above copyright notice, this list of conditions and the following disclaimer in the documentation and/or other materials provided with the distribution.
- Neither the name of the Xiph.org Foundation nor the names of its contributors may be used to endorse or promote products derived from this software without specific prior written permission.

THIS SOFTWARE IS PROVIDED BY THE COPYRIGHT HOLDERS AND CONTRIBUTORS “AS IS” AND ANY EXPRESS OR IMPLIED WARRANTIES, INCLUDING, BUT NOT LIMITED TO, THE IMPLIED WARRANTIES OF MERCHANTABILITY AND FITNESS FOR A PARTICULAR PURPOSE ARE DISCLAIMED. IN NO EVENT SHALL THE FOUNDATION OR CONTRIBUTORS BE LIABLE FOR ANY DIRECT, INDIRECT, INCIDENTAL, SPECIAL, EXEMPLARY, OR CONSEQUENTIAL DAMAGES (INCLUDING, BUT NOT LIMITED TO, PROCUREMENT OF SUBSTITUTE GOODS OR SERVICES; LOSS OF USE, DATA, OR PROFITS; OR BUSINESS INTERRUPTION) HOWEVER CAUSED AND ON ANY THEORY OF LIABILITY, WHETHER IN CONTRACT, STRICT LIABILITY, OR TORT (INCLUDING NEGLIGENCE OR OTHERWISE) ARISING IN ANY WAY OUT OF THE USE OF THIS SOFTWARE, EVEN IF ADVISED OF THE POSSIBILITY OF SUCH DAMAGE.

Il software Spotify è soggetto a licenze di terze parti disponibili qui: <https://www.spotify.com/connect/third-party-licenses>.



MQA e Sound Wave Device sono marchi di fabbrica registrati di MQA Limited © 2016

Specifiche

■ GENERALI

Alimentazione	Da 220 V a 240 V CA, 50/60 Hz
Consumo di energia	45 W
Consumo di energia in modalità standby (standby rete disattivo)	0,3 W
Consumo di energia in modalità standby (Stand by di rete On)*1	2,0 W
Dimensioni (LxAxP)	430 mm × 98 mm × 407 mm
Peso	Circa 12,3 kg
Intervallo temperatura di funzionamento	Da 5 °C a 35 °C
Intervallo di umidità di esercizio	Da 35% a 80% RH (senza condensa)

*1: LAN via cavo o LAN wireless

■ SEZIONE USCITE ANALOGICHE

Canale	2 ch
Livello di uscita	
BILANCIATA	2,2 Vrms (Super Audio CD) / 2,2 Vrms (CD)
NON BILANCIATA	2,2 Vrms (Super Audio CD) / 2,2 Vrms (CD)
Risposta in frequenza	
Super Audio CD	Da 2 Hz a 50 kHz (-3 dB)
CD	Da 2 Hz a 20 kHz (-3 dB)
THD+N	
Super Audio CD	0,0006% (1 kHz, 0 dB)
CD	0,0015% (1 kHz, 0 dB)
S/N (IHF-A)	
Super Audio CD	BILANCIATA: 121 dB NON BILANCIATA: 118 dB
CD	BILANCIATA: 121 dB NON BILANCIATA: 118 dB
Gamma dinamica (IHF-A)	
Super Audio CD	BILANCIATA: 110 dB NON BILANCIATA: 110 dB
CD	BILANCIATA: 98 dB NON BILANCIATA: 98 dB

■ SEZIONE DISCO

Dischi riproducibili (8 cm o 12 cm)	Super Audio CD (solo area 2 ch), CD, CD-R, CD-RW
Pick up	
Lunghezza onda	650 nm (Super Audio CD), 790 nm (CD)
Potenza laser	CLASSE 1
Uscita audio (disco)	2ch (FL, FR)
Formato	Super Audio CD, CD-DA

■ SEZIONE Bluetooth®

Specifiche del sistema Bluetooth®	Bluetooth® ver. 4.2
Classificazione delle apparecchiature wireless	Classe 2 (2,5 mW)
Profili supportati	A2DP, AVRCP
Codec supportati	AAC, SBC
Banda di frequenza	Banda da 2,4 GHz FH-SS
Distanza di funzionamento	Linea ottica circa 10 m*2

*2: Distanza comunicazione potenziale
Ambiente di misurazione:
Temperatura 25 °C/Altezza 1,0 m
Misurazione in "Mode 1"

■ SEZIONE TERMINALI

Jack cuffie	Stereo, $\phi 6,3$ mm 110 mW, 32 Ω (VOL MAX)
USB (anteriore/posteriore)	Connettore di tipo A USB 2.0 alta velocità 5 V CC 500 mA (anteriore) 5 V CC1 A (posteriore) Dispositivi di archiviazione di massa USB
File system	FAT16, FAT32, NTFS
USB-B (PC)	Posteriore, connettore tipo B
Interfaccia Ethernet	LAN (100BASE-TX/10BASE-T)
Ingresso digitale	
Ingresso digitale ottico	Terminale ottico
Ingresso digitale coassiale	Spinotto
Supporto formati	LPCM
Uscita analogica	
BILANCIATA	3 pin XLR
NON BILANCIATA	Spinotto
Uscita digitale	
Uscita digitale ottico	Terminale ottico
Uscita digitale coassiale	Spinotto
Supporto formati	LPCM
Porta del sistema	
Controllo del sistema	Spinotto, $\phi 3,5$ mm

■ SEZIONE FORMATO

USB-A

Standard USB	USB 2.0 alta velocità Dispositivi di archiviazione di massa USB
--------------	--

USB-B

Standard USB	USB 2.0 alta velocità Classe Audio USB 2.0, modalità Asincrona
Modalità controllo DSD	Modalità ASIO Nativa, modalità DoP

■ SEZIONE Wi-Fi

Standard	IEEE802.11a/b/g/n/ac
Banda di frequenza	Banda a 2,4 GHz Banda a 5 GHz
Sicurezza	WPA2™
Versione WPS	Versione 2.0

- La funzionalità WLAN di questo prodotto deve essere utilizzata esclusivamente all'interno degli edifici.

■ Formato

Questa unità supporta i formati descritti di seguito.

- Questa unità non supporta la riproduzione di file musicali protetti da copia.
- Non è garantita la riproduzione di tutti i file nei formati supportati da questa unità.
- La riproduzione di un file non supportato da questa unità può causare audio discontinuo o rumore. In questi casi, verificare se l'unità supporta il formato del file.
- Questa unità non supporta la riproduzione VBR (bit rate variabile).
- Alcuni dei dispositivi o dei server connessi possono essere in grado di convertire i file in formati non supportati da questa unità e di trasmetterli. Per maggiori dettagli, consultare le istruzioni per l'uso dei propri dispositivi o server.
- Le informazioni relative ai file (frequenza di campionamento, ecc.) visualizzate dall'unità possono differire da quelle visualizzate dal software di riproduzione dei file audio.
- In funzione del PC, applicazione, ecc., il contenuto potrebbe non essere riprodotto anche se la frequenza di campionamento è supportata. Controllare PC, applicazione, ecc. per ottenere una riproduzione corretta.

	Estensione	Frequenza di campionamento	Bit rate/ Numero di bit di quantizzazione	USB-A	USB-B	LAN (DMP/DMR)*3
MP3	.mp3	32/44,1/48 kHz	16 a 320 kbps	✓		✓
AAC	.m4a/.aac	32/44,1/48/88,2/96 kHz	16 a 320 kbps	✓		✓
WAV	.wav	32/44,1/48/88,2/96/ 176,4/192/352,8/384 kHz	16/24/32 bit	✓		✓
FLAC	.flac	32/44,1/48/88,2/96/ 176,4/192/352,8/384 kHz	16/24 bit	✓		✓
AIFF	.aiff	32/44,1/48/88,2/96/ 176,4/192/352,8/384 kHz	16/24/32 bit	✓		✓
ALAC	.m4a	32/44,1/48/88,2/96/ 176,4/192/352,8/384 kHz	16/24 bit	✓		✓
DSD	.dff/.dsf	2,8/5,6/11,2 MHz		✓	✓	✓
PCM		32/44,1/48/88,2/96/ 176,4/192/352,8/384 kHz	16/24/32 bit		✓	

*3: La riproducibilità di un file musicale attraverso la propria rete dipende dal server di rete anche se il formato del file compare nell'elenco sopra. Per esempio, se si utilizza Windows Media Player 11, non tutti i file musicali presenti sul PC possono essere riprodotti. È possibile riprodurre solo quelli aggiunti alla libreria di Windows Media Player 11.

Nota

- Le specifiche sono soggette a modifiche senza preavviso.
- Peso e dimensioni sono approssimativi.

Dank u voor de aankoop van dit product.

Lees deze instructies zorgvuldig door voordat u dit product gebruikt en bewaar deze handleiding, zodat u deze later kunt raadplegen.

- Over de beschrijvingen die in deze handleiding staan
 - Doorverwijspagina's worden aangeduid als "⇒ ○○".
 - De getoonde illustraties kunnen afwijken van uw apparaat.
 - Tenzij anders aangegeven, wordt de bediening beschreven met behulp van de afstandsbediening.
- De afbeeldingen en getallen in deze handleiding hebben betrekking op de versie met de zilverkleurige behuizing.

- U vindt meer gedetailleerde bedieningsinstructies in "Gebruiksaanwijzing" (PDF-bestand). Download het van de website om het te lezen.

www.technics.com/support/downloads/oi/SL-G700M2.html

- U hebt Adobe Reader nodig om "Gebruiksaanwijzing" (PDF-bestand) te lezen of af te drukken. U kunt een versie van Adobe Reader voor het besturingssysteem dat u gebruikt downloaden en installeren via de volgende website.

<http://www.adobe.com/products/acrobat/readstep2.html>



Adres hoofdkantoor:

Panasonic Corporation

1006, Oaza Kadoma, Kadoma-stad, Osaka, Japan

Bevoegde vertegenwoordiger in de EU:

Panasonic Marketing Europe GmbH

Panasonic Testing Centre

Winsbergring 15, 22525 Hamburg, Duitsland

Conformiteitsverklaring (DoC)

"Panasonic Corporation" verklaart hierbij dat dit product conform de essentiële eisen en andere relevante bepalingen van Richtlijn 2014/53/EU is.

Klanten kunnen een kopie van de originele DoC voor onze RE-producten downloaden vanaf onze DoC-server:

<https://www.ptc.panasonic.eu>

Neem contact op met de bevoegde vertegenwoordiger:

Panasonic Marketing Europe GmbH, Panasonic Testing Centre, Winsbergring 15, 22525 Hamburg, Duitsland

Frequentieband: 5150-5250 MHz:

Gebruik binnen: alleen in gebouwen. Installatie en gebruik in wegvoertuigen en treinwagons zijn niet toegestaan. Beperkt gebruik buiten: Bij gebruik buiten mag apparatuur niet worden bevestigd aan een vaste installatie of aan de externe carrosserie van wegvoertuigen, een vaste infrastructuur of een vaste buitenantenne. Gebruik door onbemande vliegtuigsystemen is beperkt tot binnen de 5170-5250 MHz-band.

Frequentieband: 5250-5350 MHz:

Gebruik binnen: alleen in gebouwen. Installatie en gebruik in wegvoertuigen, treinen en vliegtuigen zijn niet toegestaan. Gebruik buiten is niet toegestaan.

Frequentieband: 5470-5725 MHz:

Installatie en gebruik in wegvoertuigen, treinen en vliegtuigen en gebruik voor onbemande vliegtuigsystemen zijn niet toegestaan.

De bovenstaande beperkingen zijn van toepassing op de volgende landen:

AT	BE	BG	CZ	DK	EE	FR	DE	IS
IE	IT	EL	ES	CY	LV	LI	LT	LU
HU	MT	NL	NO	PL	PT	RO	SI	SK
TR	FI	SE	CH	UK(NI)	HR			

Type draadloos	Frequentieband	Maximaal vermogen EIRP (dBm)
WLAN	2412 - 2472 MHz	18 dBm
	5180 - 5320 MHz	18 dBm
	5500 - 5700 MHz	18 dBm
	5745 - 5825 MHz	14 dBm
Bluetooth®	2402 - 2480 MHz	4 dBm

Inhoudsopgave

Veiligheidsmaatregelen	06	
Installatie	08	
Bedieningsgids	09	
Basis	Aansluitingen	12
	Netwerkinstellingen	13
	Weergave	17
Licenties	19	
Specificaties	20	

Accessoires

Netsnoer (3)

Behalve voor Zwitserland

K2CM3YY00041

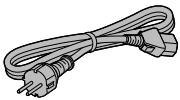

Voor Zwitserland

K2CS3YY00048

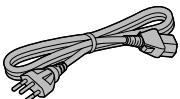

Voor het Verenigd Koninkrijk en Ierland

K2CT3YY00081

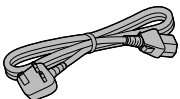

Kabel voor
systeemaansluiting (1)
K2KYYYY00233



Analoge audiokabel (1)
K4EY4YY00003

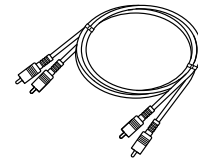

Afstandsbediening (1)
N2QAYA000240

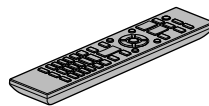

Batterijen
afstandsbediening (2)

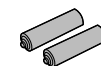

- De in deze bedieningsinstructies vermelde productnummers zijn correct vanaf september 2022.
- Ze kunnen aan wijzigingen onderhevig zijn.
- Het netsnoer niet met andere apparatuur gebruiken.

■ De afstandsbediening gebruiken

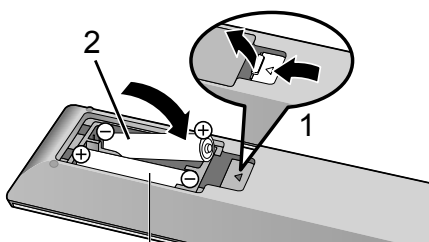

R03/LR03, AAA
(Alkaline- of mangaanbatterijen)

Opmerking

- Plaats de batterij op een wijze dat de polen (+ en -) samenvallen met die in de afstandsbediening.
- Richt deze naar de signaalsensor voor de afstandsbediening op dit toestel. (⇒ 09)
- Bewaar de batterijen buiten het bereik van kinderen om inslikken ervan te voorkomen.

Waarschuwing

Toestel

- Om het risico op brand, elektrische schokken of productschade te verkleinen
 - Stel dit toestel niet bloot aan regen, vocht, druppels of spetters.
 - Plaats geen met vloeistof gevulde objecten, zoals vazen, op dit toestel.
 - Gebruik de aanbevolen accessoires.
 - Verwijder de afdekking niet.
 - Repareer dit toestel niet zelf. Laat onderhoud over aan gekwalificeerd onderhoudspersoneel.
 - Laat geen metalen voorwerpen in dit toestel vallen.
 - Plaats geen zware voorwerpen op dit toestel.

Netsnoer

- Om het risico op brand, elektrische schokken of productschade te verkleinen
 - Controleer of de voedingsspanning overeenkomt met de spanning die op dit toestel afgedrukt is.
 - Steek de stekker volledig in het stopcontact.
 - Trek niet aan de voedingskabel, buig hem niet en plaats er geen zware voorwerpen op.
 - Hanteer de stekker niet met natte handen.
 - Houd het hoofddeel van de stekker vast als u deze uit het stopcontact neemt.
 - Gebruik geen beschadigde stekker of stopcontact.
- De stekker schakelt het apparaat uit. Installeer het apparaat op een dergelijke wijze dat de stekker onmiddellijk uit het stopcontact kan worden getrokken.
- Zorg dat de aardingspen in het stopcontact goed is aangesloten om elektrische schok te voorkomen.
 - Een KLASSE I-apparaat moet worden aangesloten op een stopcontact met een aardingspen.

Voorzichtig

Toestel

- Plaats geen bronnen van open vuur, zoals brandende kaarsen, op dit toestel.
- Dit toestel kan tijdens het gebruik de interferentie van radio's ontvangen die veroorzaakt wordt door mobiele telefoons. In dat geval dient u de afstand tussen dit toestel en de mobiele telefoon te vergroten.
- Dit toestel is bedoeld voor gebruik in gematigde en tropische klimaten.
- Plaats geen voorwerpen op dit toestel. Dit toestel wordt warm wanneer het aanstaat.
- Dit toestel maakt gebruik van een laser. Het gebruik van de bedieningen of wijzigen of uitvoeren van procedures dat afwijkt van wat hierin is beschreven kan leiden tot gevaarlijke blootstelling aan straling.

Opstelling

- Plaats dit toestel op een vlakke ondergrond.
- Om het risico op brand, elektrische schokken of productschade te verkleinen
 - Installeer of plaats dit toestel niet in een boekenkast, een muurkast of in een andere omsloten ruimte. Controleer of het toestel goed geventileerd wordt.
 - Stel dit toestel niet bloot aan rechtstreeks zonlicht, hoge temperaturen, hoge vochtigheid en overmatige trillingen.
- Til of draag dit toestel niet door de knoppen of de antenne vast te houden. Doet u dit toch, dan kan het toestel vallen met een persoonlijk letsel of defect aan het toestel tot gevolg.

Batterij

- Er bestaat explosiegevaar als de batterij niet correct geplaatst wordt. Vervang de batterij alleen door een van het type dat door de fabrikant aanbevolen wordt.
- Het verkeerd hanteren van batterijen kan het lekken van elektrolyt tot gevolg hebben waardoor brand kan ontstaan.
 - Neem de batterij uit als u denkt dat u de afstandsbediening lange tijd niet zult gebruiken. Bewaar hem op een koele, donkere plaats.
 - Verwarm de batterijen niet en stel deze niet bloot aan vuur.
 - Laat de batterij(en) niet lange tijd in een auto in direct zonlicht liggen terwijl de portieren en de raampjes gesloten zijn.
 - Probeer de batterijen nooit open te maken of kort te sluiten.
 - Laad geen alkaline- of mangaanbatterijen op.
 - Gebruik geen batterijen waarvan de buitenlaag is afgehaald.
 - Gebruik nieuwe en oude batterijen, of verschillende soorten batterijen, niet door elkaar.
- Neem voor het weggooien van de batterijen contact op met de plaatselijke autoriteiten of uw verkoper en vraag wat de juiste weggooimethode is.
- Vermijd het gebruik in de volgende condities
 - Extreme hoge of lage temperaturen tijdens gebruik, opslag of vervoer.
 - Vervanging van een batterij door een van het verkeerde type.
 - Wegwerpen van de batterij in het vuur of hete oven of mechanisch verbrijzelen of snijden van de batterij kan een explosie veroorzaken.

- Extreem hoge temperaturen en/of extreem lage druk die kan resulteren in een explosie of het brandbare vloeistof of gas.

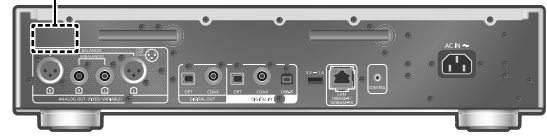

CAUTION	- VISIBLE AND INVISIBLE LASER RADIATION WHEN OPEN. DO NOT STARE INTO BEAM. FDA 21CFR / CLASS II (IIIa)
CAUTION	- CLASS 2 VISIBLE AND INVISIBLE LASER RADIATION WHEN OPEN. DO NOT STARE INTO THE BEAM. IEC60825-1:2007 / CLASS 2
ATTENTION	- RAYONNEMENT LASER VISIBLE ET INVISIBLE, CLASSE 2. EN CAS D'OUVERTURE, NE PAS REGARDER DANS LE FAISCEAU.
WARNING	- KLASS 2 SYNLIIG OCH OSYNLIIG LASERSTRÅLNING NÄR DENNA DEL ÄR ÖPPNAD. STIRRA EJ IN I STRÅLEN.
FORSIGTIG	- SYNLIIG OG USYNLIIG LASERSTRÅLNING KLASSE 2. NÄR LÅGET ER ÅBENT. UNDGA AT SE LIGE IND I STRÅLEN.
VARO	- AVATTAESSA OLET ALTTIINA LUOKAN 2 NÄKYVÄÄ JA NÄKYMÄTÖNTÄ LASERSÄTELYÄ, ÄLÄ TUJUJOTA SÄTEESEEN.
VORSICHT	- SICHTBARE UND UNSICHTBARE LASERSTRÄHLUNG KLASSE 2. WENN ABDECKUNG GEÖFFNET, NICHT IN DEN STRAHL BLICKEN.
注意	- ここを開くとクラス2の可視及び不可視レーザー放射が出ます。ビームをのぞきまなないでください。TQFX0089

(Binnenin product)

Het ontdoen van oude apparatuur en batterijen

Enkel voor de Europese Unie en landen met recycle systemen.



Deze symbolen op de producten, verpakkingen en/of begeleidende documenten betekenen dat gebruikte elektrische en elektronische producten en batterijen niet samen mogen worden weggegooid met de rest van het huishoudelijk afval.

Voor een juiste verwerking, hergebruik en recycling van oude producten en batterijen, gelieve deze in te leveren bij de desbetreffende inleverpunten in overeenstemming met uw nationale wetgeving.

Door ze op de juiste wijze weg te gooien, helpt u mee met het besparen van kostbare hulpbronnen en voorkomt u potentiële negatieve effecten op de volksgezondheid en het milieu.

Voor meer informatie over inzameling en recycling kunt u contact opnemen met uw plaatselijke gemeente.

Afhankelijk van uw nationale wetgeving kunnen er boetes worden opgelegd bij het onjuist weggooien van dit soort afval.



Let op: het batterij symbool (Onderstaand symbool).

Dit symbool kan in combinatie met een chemisch symbool gebruikt worden. In dit geval volstaan de eisen, die zijn vastgesteld in de richtlijnen van de desbetreffende chemische stof.

Installatie

- Werp een cd uit, vouw de antenne samen en schakel alle apparatuur uit voordat u verbinding maakt en lees de bijbehorende bedieningsinstructies. Til dit toestel op wanneer u het verplaatst. Versleep het niet.
- Controleer of de plaats van installatie het gewicht van dit apparaat kan dragen. (⇒ 20)
- Voor de afmetingen van dit toestel (⇒ 20)
- Raadpleeg de volgende afbeelding voor de afmetingen tussen de poten van dit toestel.

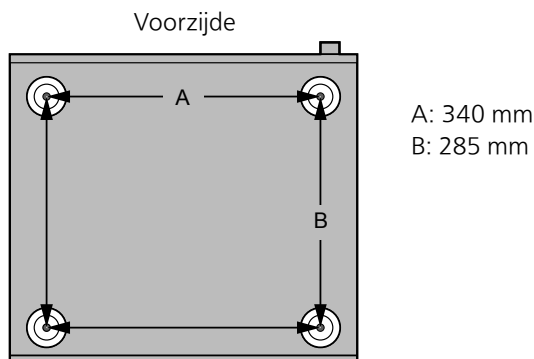

Zorg voor het toestel

Trek het netsnoer uit het stopcontact alvorens onderhoud uit te voeren. Reinig dit toestel met een zachte doek.

- Als het erg vuil is, knijp dan een natte doek goed uit, veeg het vuil weg en droog het toestel met een zachte doek.
- Gebruik geen oplosmiddelen zoals benzine, thinner, alcohol, vaatwasmiddel, chemische reinigingsmiddelen, enz. De externe behuizing kan erdoor beschadigd raken of de coating kan loskomen.

“Technics Audio Center” gebruiken.

Als u de speciale app “Technics Audio Center” (gratis) op uw tablet/smartphone installeert, kunt u via het apparaat muziekbestanden op uw netwerk streamen naar dit toestel en de instellingen voor geluidskwaliteit configureren, enz.

Meer informatie vindt u op:
www.technics.com/support/

- Deze toepassing kan met voorafgaande kennisgeving worden gewijzigd of stopgezet.

Firmware-updates

Af en toe zal Panasonic bijgewerkte firmware uitgeven voor dit apparaat die een toevoeging of een verbetering kan vormen voor de manier waarop een eigenschap werkt. Deze updates zijn gratis beschikbaar.

- Meer informatie over updates vindt u op de volgende website.
www.technics.com/support/firmware/

Alle instellingen opnieuw op de fabrieksinstellingen zetten

- ① Druk op [NWP] of [CD] wanneer het toestel is ingeschakeld.
- ② Druk op [SETUP].
- ③ Druk herhaaldelijk op [▲], [▼] om “Initialization” te selecteren en druk vervolgens op [OK].
- ④ Druk op [▲], [▼] om “Yes” te selecteren en druk vervolgens op [OK].
 - Een bevestigingsscherm verschijnt. Selecteer “Yes” in de volgende stappen om alle instellingen terug op hun standaardwaarde in te stellen.
- ⑤ Druk op [▲], [▼] om “Yes” te selecteren en druk vervolgens opnieuw op [OK].

Voor de afvalverwerking of overdracht van dit toestel

- Voordat u dit toestel weggooit of overdraagt, moet u alle opgenomen informatie wissen door de instellingen terug te zetten naar de fabrieksinstellingen (zie boven).
- Voordat u dit toestel weggooit of overdraagt aan een derde partij, moet u zich afmelden bij uw accounts voor muziekstreamingdiensten om ongeoorloofd gebruik van uw accounts te voorkomen.

Panasonic Corporation of Japan, met maatschappelijke zetel te 1006, Oaza Kadoma, Kadoma-shi, Osaka 571-8501, Japan, verzamelt automatisch persoonsgegevens zoals uw IP-adres en/of apparaatidentificatiecode wanneer u uw apparaat op het internet aansluit. Wij doen dit om onze klanten te beschermen en om de integriteit van onze Dienst te handhaven alsook om onze rechten of eigendommen te beschermen.

U heeft het recht op toegang tot of rechtzetting van uw gegevens of bezwaar te maken tegen het verwerken van uw gegevens in bepaalde omstandigheden, het recht om te vragen uw persoonsgegevens te wissen of de verwerking ervan te beperken, het recht op de overdraagbaarheid van uw gegevens alsook het recht om bezwaar te maken tegen andere vormen van verwerking. Indien u een van deze rechten wil uitoefenen en/of indien u meer wilt weten over de verwerking van uw persoonsgegevens in dit verband, gelieve de volledige tekst van ons privacybeleid te lezen op de help-pagina van uw apparaat, <http://panasonic.jp/support/global/cs/audio/>, <http://www.technics.com/support/> of onze klantencommunicatiedienst / helpnummer of adres zoals beschreven in de pan-Europese Garantie die is ingesloten in uw apparaatdoos te contacteren om u de volledige versie van ons privacybeleid te bezorgen.

Dit toestel (voorzijde)

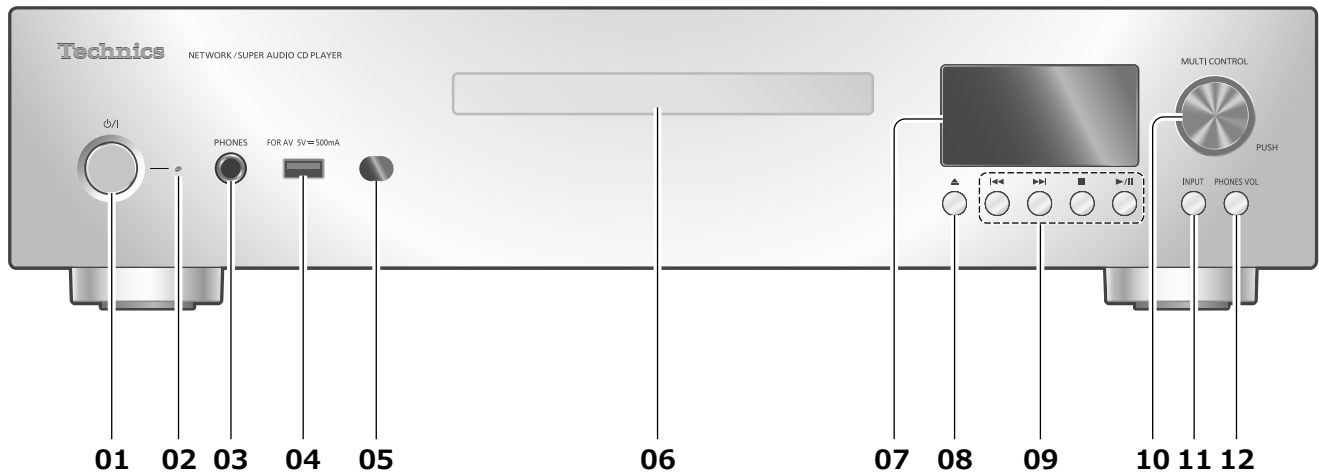

01 [⏻/⏻] Knop Stand-by/Aan

- Druk hierop om het toestel van aan- naar stand-bymodus te schakelen of omgekeerd. In de stand-bymodus verbruikt het toestel nog steeds een kleine hoeveelheid stroom.

02 Stroomindicator

- Blauw: Het toestel is ingeschakeld.
- Rood: Het toestel staat in stand-bymodus.
- Uit: Het toestel is uitgeschakeld.

03 Hoofdtelefoonbus

- Overmatige geluidsdruk van oortelefoons en hoofdtelefoons kan gehoorschade veroorzaken.
- Lange tijd luisteren op het hoogste volume kan het gehoor van de gebruiker beschadigen.

04 USB-A-aansluiting (USB-A Front) (voor AV) (DC 5 V \approx 500 mA)

- U kunt een USB-apparaat aansluiten op het toestel en u kunt muziek opgeslagen op het apparaat afspelen. (⇒ 18)
- U kunt het USB-flashgeheugen met nieuwe firmware aansluiten en de firmware voor dit toestel bijwerken. Meer informatie vindt u op de volgende website.
www.technics.com/support/firmware/

05 Afstandsbedieningssignalsensor

- Ontvangstafstand: Binnen ongeveer 7 m direct ervoor
- Ontvangshoek: Ongeveer 30° links en rechts

06 Schijflade

(⇒ 17)

07 Display

- Invoerbron, weergavestatus enz. worden weergegeven.

08 [▲] De schijflade openen of sluiten

09 Afspeelknoppen
(bijv. "CD")

Stoppen	[■]
Afspelen/ Pauzeren	[▶/] • Druk er opnieuw op om door te gaan.
Springen	[◀◀] [▶▶]
Zoeken	Houd [◀◀] of [▶▶] ingedrukt.

10 Multifunctieknop

- Draai deze knop met de wijzers van de klok mee of tegen de wijzers van de klok in om de invoerbron om te schakelen en door items te bladeren.
- Druk op de knop om een item in te stellen. Houd de knop ingedrukt om naar het instellingen scherm te gaan.

11 Ingangskeuzeknop

- Schakel tussen invoerbronnen.

12 Volumeknop van hoofdtelefoon

- Het volume van de hoofdtelefoon wordt weergegeven. (U kunt het volume aanpassen met de multifunctieknop tijdens weergave.)
- -- dB (min.), -99,0 dB tot 0 dB (max.)

Dit toestel (achterkant)

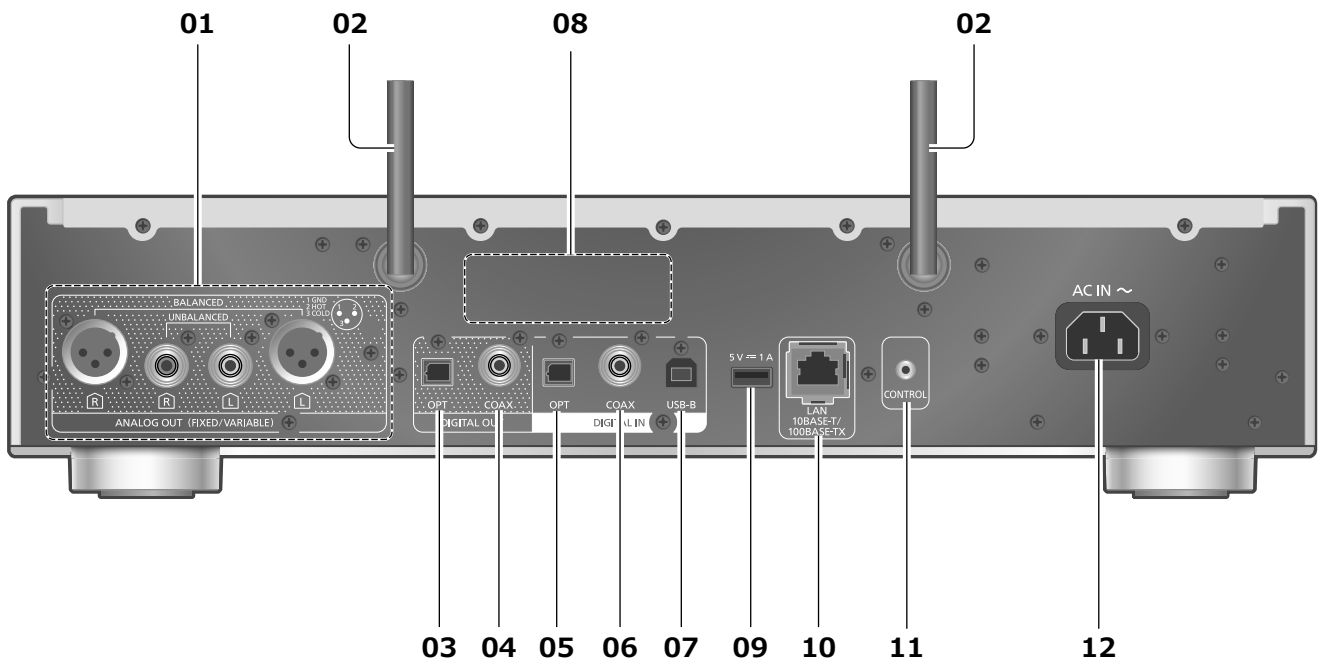

01 Aansluitingen voor analoge audio-uitvoer (ANALOG OUT)

- U kunt de voorversterker met de ongebalanceerde ingangsaansluitingen enz. aansluiten met een analoge audiokabel (bijgeleverd) om de analoge audiosignalen uit te voeren.
- U kunt de voorversterker met de gebalanceerde ingangsaansluitingen enz. aansluiten met een XLR-kabel (niet bijgeleverd).

02 Antenne voor draadloos LAN (⇒ 14)

03 Aansluiting voor optische digitale uitvoer (OPT)

U kunt een apparaat voor digitale audio-uitvoer zoals D/A-omzetter enz. met een optische digitale audiokabel (niet meegeleverd) aansluiten en muziek afspelen.

04 Aansluiting voor coaxiale digitale uitvoer (COAX)

U kunt een apparaat voor digitale audio-uitvoer zoals D/A-omzetter enz. met een coaxiale digitale kabel (niet meegeleverd) aansluiten en muziek afspelen.

05 Aansluiting voor optische digitale invoer (OPT)

- U kunt een apparaat voor digitale audio-uitvoer met een optische digitale audiokabel (niet meegeleverd) aansluiten en muziek afspelen.
- De aansluitingen voor digitale audio-invoer van dit toestel kunnen alleen de volgende lineaire PCM-signalen detecteren. Meer informatie vindt u in de gebruiksaanwijzing van het aangesloten apparaat.
 - Bemonsteringsfrequentie: 32/44,1/48/88,2/96 kHz
 - Aantal kwantisatiebits: 16/24 bit

06 Aansluiting voor coaxiale digitale invoer (COAX)

U kunt een apparaat voor digitale audio-uitvoer met een coaxiale digitale kabel (niet meegeleverd) aansluiten op dit toestel en muziek afspelen.

- De aansluitingen voor digitale audio-invoer van dit toestel kunnen alleen de volgende lineaire PCM-signalen detecteren. Meer informatie vindt u in de gebruiksaanwijzing van het aangesloten apparaat.
 - Bemonsteringsfrequentie: 32/44,1/48/88,2/96/176,4/192 kHz
 - Aantal kwantisatiebits: 16/24 bit

07 USB-B-aansluiting (USB-B)

U kunt de pc enz. of een ander toestel aansluiten op dit toestel met een USB 2.0-kabel (niet meegeleverd) en muziek afspelen.

- U vindt meer informatie in "Gebruiksaanwijzing".

08 Markering voor productidentificatie

- Het modelnummer staat vermeld.

09 USB-A-aansluiting (USB-A Rear) (DC 5 V = 1 A)

U kunt een USB HDD aansluiten op het toestel en muziek opgeslagen op de USB HDD afspelen. (⇒ 18)

10 LAN-aansluiting (⇒ 14)

11 Systeemaansluiting (CONTROL)

12 AC IN-aansluiting (~)

(⇒ 12)

Afstandsbediening

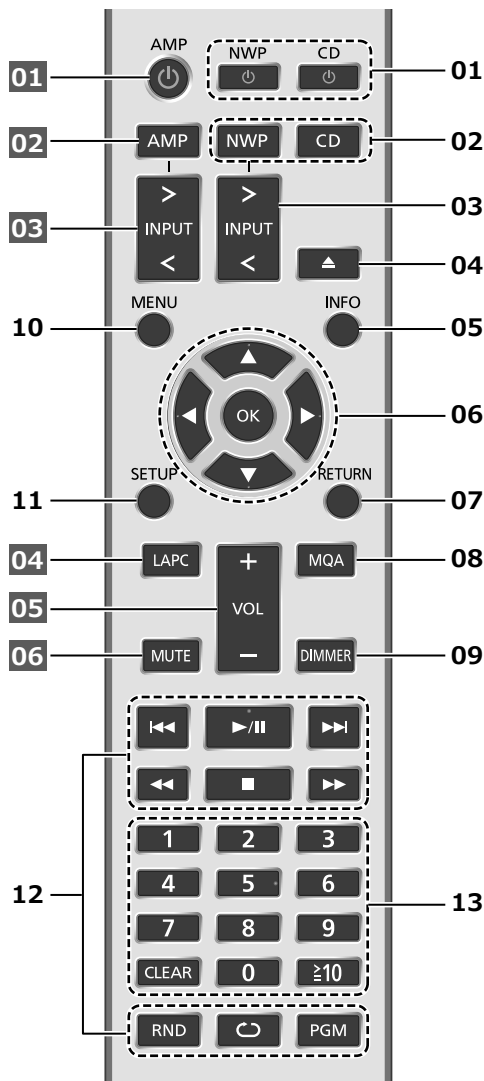

■ Knoppen die werken voor dit toestel

01 [NWP]/[CD]: Knop Stand-by/Aan

- Druk hierop om het toestel van aan- naar stand-bymodus te schakelen of omgekeerd. In de stand-bymodus verbruikt het toestel nog steeds een kleine hoeveelheid stroom. De invoerbron schakelt ook over (schakelt over naar de laatst geselecteerde invoerbron wanneer [NWP ]).

02 [NWP]/[CD]: Selecteer het te bedienen toestel

- De huidige afspellaag wordt weergegeven als u op [CD] drukt wanneer het huidige afspelen stopt voor hybride Super Audio CD (SACD). Druk opnieuw om van laag te wisselen.
- Houd [CD] ingedrukt om over te schakelen naar de "Pure Disc Playback"-modus. (⇒ 18)

03 [>INPUT<]: Schakel tussen invoerbronnen

04 []: De schijflade openen of sluiten

05 [INFO]: Informatie over het af te spelen materiaal bekijken*

06 [, [, [, []/[OK]: Selectie/OK*

07 [RETURN]: Keert terug naar de vorige weergave*

08 [MQA]: Zet MQA-decodeerfunctie op "On"/"Off"

- "MQA Decoding : On" wordt weergegeven wanneer de functie op "On" staat.
- Druk herhaaldelijk om van functie te wisselen.

09 [DIMMER]: Regel de helderheid van de stroomindicator, het display enz.



- Druk herhaaldelijk om de helderheid aan te passen.

10 [MENU]: Ga naar het menu*

11 [SETUP]: Ga naar het instellingenmenu*

12 Toetsen voor de bediening van het afspelen (⇒ 17)

13 Cijfertoetsen enz.

- 2 of meer cijfers invoeren
Voorbeeld:
16: [ 10] > [1] > [6]
124: [ 10] > [ 10] > [1] > [2] > [4]
- [CLEAR]: Wist de ingevoerde waarde.

*: Druk eerst op [NWP]/[CD] om dit toestel te bedienen. (De afstandsbediening werkt alleen voor de bediening van het ondersteunende systeem van de toestellen wanneer op [AMP] wordt gedrukt.)

■ Knoppen die werken voor de verbonden Technics-apparaten

De afstandsbediening van dit toestel werkt ook voor Technics-apparaten (geïntegreerde stereoversterker enz.). Raadpleeg de gebruikshandleiding van elk toestel voor meer informatie.

01 [] Knop Stand-by/Aan

02 Selecteer het te bedienen toestel

03 Selecteer de invoerbron

04 Meet het uitvoersignaal wanneer luidsprekers worden aangesloten en corrigeer de uitvoer

05 Regelt het volume

06 Zet het geluid uit

Aansluiten op een versterker

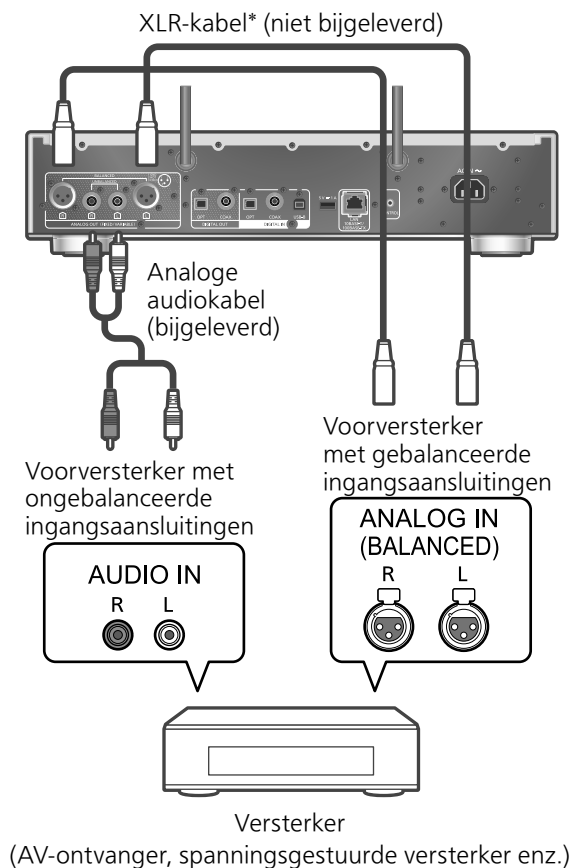

*: We bevelen het gebruik aan van kabels met een maximale lengte van 3 m.

- Meer informatie vindt u in de gebruiksaanwijzing van het aangesloten apparaat.
- Gebruik uitsluitend de bijgeleverde analoge audiokabel.

Aansluiten op een apparaat voor digitale audio-uitvoer

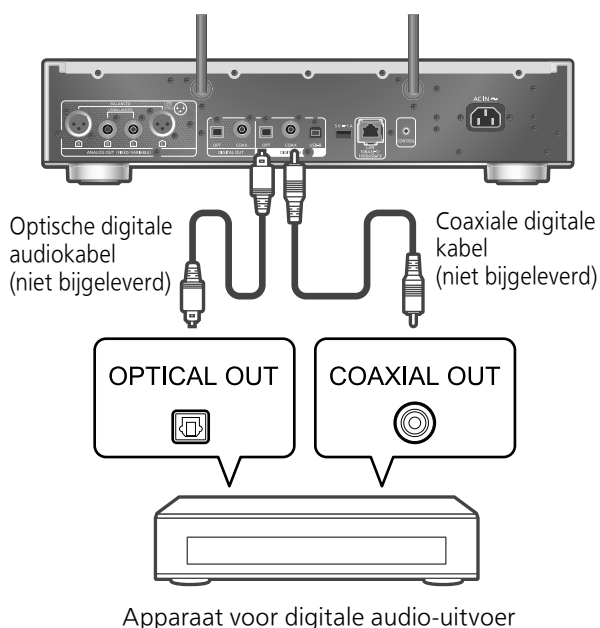

- Audiosignaal van Super Audio CD en Super Audio CD-laag van hybride Super Audio CD kan niet weergegeven via de aansluiting voor digitale audio-uitvoer van dit toestel. Sluit het apparaat aan op de aansluiting voor analoge audio-uitvoer.
- Wanneer u video's bekijkt met deze functie, zijn de video- en audio-uitvoer mogelijk niet gesynchroniseerd.
- Meer informatie vindt u in de gebruiksaanwijzing van het aangesloten apparaat.

Netsnoeraansluiting

Sluit aan nadat alle andere aansluitingen zijn gemaakt.

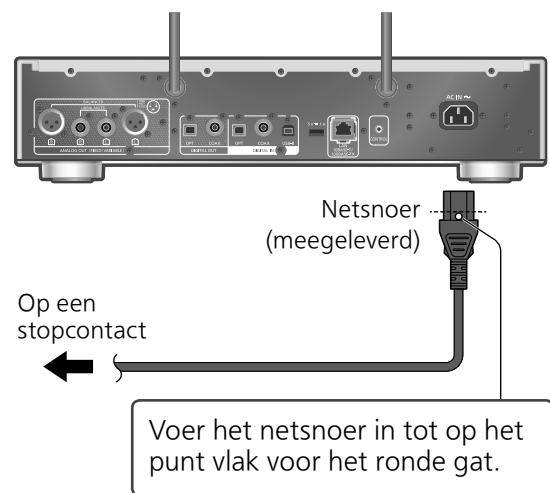

- Gebruik alleen het meegeleverde netsnoer.
- Steek de stekker van de aan te sluiten kabels volledig naar binnen.
- Buig de kabels niet om bij scherpe hoeken.
- De instelling Draadloos LAN (Wi-Fi®) kan starten wanneer dit toestel wordt ingeschakeld. Als u de wifi-instelling stopt, selecteer dan "Nee" op het scherm "Wi-Fi Setup". Selecteer "Yes" om de wifi-instelling te behouden. (⇒ 14)
- Druk eerst op [NWP]/[CD] om dit toestel te bedienen.

Opmerking

- Dit toestel verbruikt een kleine hoeveelheid stroom (⇒ 20) zelfs wanneer het toestel in stand-bymodus staat. Verwijder de stekker uit het stopcontact als u het toestel langdurig niet gebruikt. Plaats het toestel op een plaats waar de stekker gemakkelijk kan worden verwijderd.

U kunt online muziekdiensten of muziekbestanden van uw smartphone/tablet naar dit toestel streamen. Om deze functies te gebruiken, moet dit systeem met hetzelfde, met het internet verbonden netwerk verbonden zijn als het compatibele apparaat.

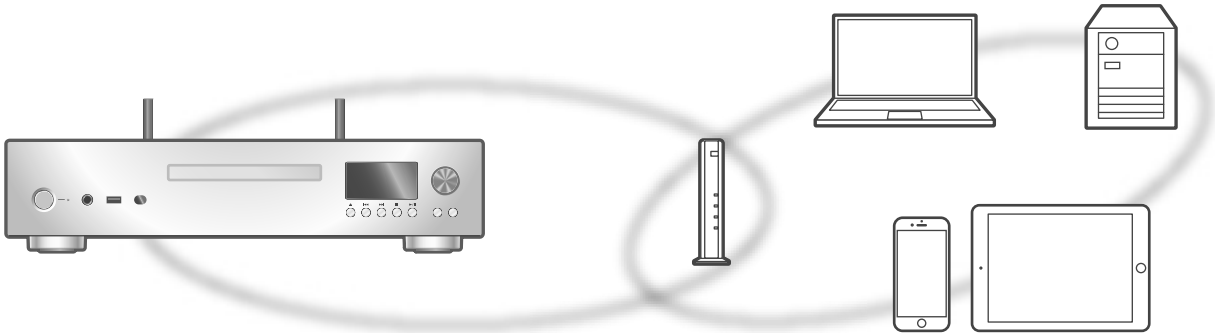

Dit toestel kan worden verbonden met een router met een LAN-kabel of via ingebouwde Wi-Fi®. Voor een stabiele verbinding met het netwerk wordt een bedrade LAN-verbinding aangeraden.

Opmerking

- Als u de netwerkinstellingen onmiddellijk na het inschakelen van dit toestel probeert te wijzigen, kan het enige tijd duren voordat het scherm voor netwerkinstelling wordt weergegeven.
- Als "Firmware update is available" verschijnt nadat de netwerkverbinding ingesteld werd, dan is de firmware voor dit toestel beschikbaar.
 - Meer informatie over updates vindt u op de volgende website.
www.technics.com/support/firmware/
- Om te zorgen dat u kunt profiteren van alle functies die de SL-G700M2 te bieden heeft, is ervoor gezorgd dat het toestel kan worden gebruikt met de Google Home-app, die met uw Google-account kan worden geïntegreerd.

■ Voorbereiding

Als u de app Google Home of de app Apple Home installeert op uw smartphone/tablet, kunt u een verbinding instellen met behulp van de app.

- Als u apps met Chromecast gebruikt om muziek af te spelen op dit toestel, moet u een verbinding tot stand brengen met de Google Home-app en een apparaat met Google Assistant.
- Wanneer u AirPlay gebruikt om muziek af te spelen op dit toestel, kunt u het product toevoegen aan Home in de app Apple Home. Als u dit toestel aan het netwerk toevoegt via de app Apple Home kan de gebruiker ook audio streamen via Siri.
- Zorg ervoor dat de wifi-functie en de Bluetooth®-functie geactiveerd zijn op uw smartphone/tablet.

(Met behulp van de app Google Home)

1 Installeer de app Google Home op uw smartphone/tablet.

- U kunt de app Google Home downloaden via:
<https://www.google.com/cast/setup/>



(Met behulp van de app Apple Home)

1 Installeer de app Apple Home op uw smartphone/tablet.

- U kunt de app Apple Home downloaden via:
<https://www.apple.com/ios/home/>



2 Verbind uw smartphone/tablet met hetzelfde netwerk als dit toestel voordat u de instellingen invoert.

- Zorg ervoor dat het netwerk verbinding met het internet maakt.

Permanent bedrade LAN-verbinding

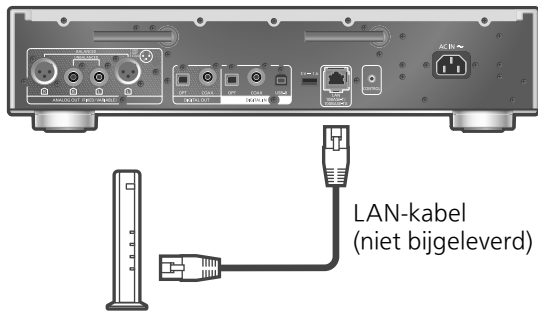

Breedbandrouter enz.

- 1 Koppel het netsnoer los.
- 2 Verbind dit toestel met een breedbandrouter enz. met een LAN-kabel.
- 3 Sluit het netsnoer aan op dit toestel. (⇒ 12)
- 4 Druk op [NWP - Wanneer de verbinding tot stand is gebracht, wordt " 
- 5 Druk op [>INPUT<] om "Chromecast built-in" te selecteren.

(Met behulp van de app Google Home)
- 6 Open de app Google Home en volg de instructies op het scherm om een verbinding tot stand te brengen. (⇒ 16)

(Met behulp van de app Apple Home)
- 6 Open de app Apple Home en volg de instructies op het scherm om een verbinding tot stand te brengen. (⇒ 16)

Opmerking

- Om de LAN-kabel aan te sluiten of los te koppelen moet het netsnoer losgekoppeld zijn.
- Gebruik rechte LAN-kabels van categorie 7 of hoger (STP) als u een aansluiting op randapparatuur tot stand brengt.
- Als een kabel anders dan een LAN-kabel in de LAN-poort gestoken wordt, kan het toestel beschadigd raken.
- Wanneer een LAN-kabel verbonden is, wordt de wifi-functie mogelijk uitgeschakeld.

Draadloze LAN-verbinding

■ Voorbereiding

- ① Koppel het netsnoer los.
- ② Koppel de LAN-kabel los.
- ③ Plaats dit toestel zo dicht mogelijk bij de draadloze router.

- ④ Zet de antenne aan de achterkant van dit toestel rechtop, zoals afgebeeld.

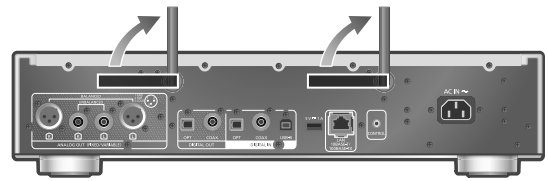

- ⑤ Sluit het netsnoer aan op dit toestel. (⇒ 12)

Opmerking

- De instelling wordt geannuleerd na de ingestelde tijdslimiet. Probeer in dat geval de instelling opnieuw.
- Om deze instelling in het midden te annuleren, drukt u op [■] of zet u het toestel in stand-by.
- Wanneer de verbinding tot stand is gebracht, wordt " 

Eerste instelling van het netwerk via de app

- 1 Druk op [NWP - "Wi-Fi Setup" wordt weergegeven.
- 2 Druk op [▲], [▼] om "Yes" te selecteren en druk op [OK].
 - "Setting" wordt weergegeven.

(Met behulp van de app Google Home)
- 3 Open de app Google Home en volg de instructies op het scherm om een verbinding tot stand te brengen. (⇒ 16)

(Met behulp van de app Apple Home)
- 3 Open de app Apple Home en volg de instructies op het scherm om een verbinding tot stand te brengen. (⇒ 16)

Opmerking

- Dit toestel wordt weergegeven als "Technics-SL-G700M2-****" indien de apparaatnaam niet ingesteld is. ("****" staat voor tekens die uniek zijn voor elke set.)
- U kunt uw netwerk-informatie (SSID, MAC-adres en IP-adres) controleren vanuit de app Google Home of de app "Technics Audio Center".
- Sommige items in de app Google Home zijn niet relevant voor dit toestel.
- Wanneer dit toestel in stand-by-modus wordt gezet en ingeschakeld voordat de wifi-instelling is voltooid, wordt "Wi-Fi Setup" weergegeven. Regel de wifi-instelling of stel "Wi-Fi Menu" in op "Off" om het display uit te schakelen.

Het netwerk instellen via het instellingenmenu (wanneer geen gebruik wordt gemaakt van apps met dit toestel)

■ Met behulp van de WPS-knop "WPS"

Als uw draadloze router WPS ondersteunt, kunt u een verbinding instellen door op de WPS-knop te drukken.

- Een compatibele draadloze router kan het WPS-teken bevatten.
- Voltooi de instellingen binnen 2 minuten terwijl "WPS" wordt weergegeven.
- Wanneer "Wi-Fi Setup" wordt weergegeven als het toestel wordt ingeschakeld, drukt u op [■] om de netwerkinstelling te annuleren en het instellen opnieuw te starten.

1 Druk op [NWP] of [CD].

2 Druk op [SETUP].

3 Druk herhaaldelijk op [▲], [▼] om "Network" te selecteren en druk vervolgens op [OK].

- Wanneer het scherm "Wi-Fi Menu" wordt weergegeven, drukt u op [OK].

4 Druk op [▲], [▼] om "On" te selecteren en druk vervolgens op [OK]. (De draadloos LAN-functie wordt ingeschakeld.)

5 Druk op [▲], [▼] om "WPS Push" te selecteren en druk vervolgens op [OK].

- "WPS" knippert. Voltooi stap 6 binnen de 2 minuten.

6 Nadat "WPS" wordt weergegeven, drukt u op de WPS-knop op de draadloze router.

Voorbeeld:

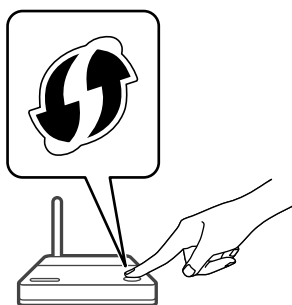

- "Linking" knippert.
- Wanneer de verbinding tot stand is gebracht, wordt "Success" weergegeven.
 - "Fail" kan worden weergegeven als de verbinding niet kon worden voltooid. Probeer deze methode opnieuw via het instellingenmenu. Als "Fail" nog steeds wordt weergegeven, probeer dan andere methoden.

7 Druk op [OK] om de instelling af te sluiten.

■ Met behulp van de WPS-pincode "WPS PIN"

Als uw draadloze router WPS ondersteunt, kunt u een verbinding instellen door de WPS-pincode in te voeren.

- Informatie over het invoeren van de pincode vindt u in de gebruiksaanwijzing van de draadloze router.
- Voltooi de instellingen binnen 2 minuten terwijl "WPS PIN" en de pincode worden weergegeven.
- Wanneer "Wi-Fi Setup" wordt weergegeven als het toestel wordt ingeschakeld, drukt u op [■] om de netwerkinstelling te annuleren en het instellen opnieuw te starten.

1 Druk op [NWP] of [CD].

2 Druk op [SETUP].

3 Druk herhaaldelijk op [▲], [▼] om "Network" te selecteren en druk vervolgens op [OK].

- Wanneer het scherm "Wi-Fi Menu" wordt weergegeven, drukt u op [OK].

4 Druk op [▲], [▼] om "On" te selecteren en druk vervolgens op [OK]. (De draadloos LAN-functie wordt ingeschakeld.)

5 Druk op [▲], [▼] om "WPS PIN" te selecteren en druk vervolgens op [OK].

- De pincode wordt weergegeven. Voltooi stap 6 binnen de 2 minuten.

6 Voer de pincode in de draadloze router in vanaf de pc, enz.

- "Linking" knippert.
- Wanneer de verbinding tot stand is gebracht, wordt "Success" weergegeven.
 - "Fail" kan worden weergegeven als de verbinding niet kon worden voltooid. Probeer deze methode opnieuw via het instellingenmenu. Als "Fail" nog steeds wordt weergegeven, probeer dan andere methoden.

7 Druk op [OK] om de instelling af te sluiten.

Opmerking

- Afhankelijk van de router kunnen andere verbonden apparaten tijdelijk hun verbinding verliezen.
- Meer informatie vindt u in de gebruiksaanwijzing van de draadloze router.

Het netwerk instellen via het instellingenmenu (wanneer gebruik wordt gemaakt van de apps met dit toestel)

- 1 Druk op [NWP] of [CD].
- 2 Druk op [>INPUT<] om "Chromecast built-in" te selecteren.
- 3 Druk op [SETUP].
- 4 Druk herhaaldelijk op [▲], [▼] om "Network" te selecteren en druk vervolgens op [OK].
 - Wanneer het scherm "Wi-Fi Menu" wordt weergegeven, drukt u op [OK].
- 5 Druk op [▲], [▼] om "On" te selecteren en druk vervolgens op [OK]. (De draadloos LAN-functie wordt ingeschakeld.)
- 6 Druk op [▲], [▼] om "Wi-Fi Setup" te selecteren en druk vervolgens op [OK].

• "Setting" wordt weergegeven.

(Met behulp van de app Google Home)

- 7 Open de app Google Home en volg de instructies op het scherm om een verbinding tot stand te brengen.

(Met behulp van de app Apple Home)

- 7 Open de app Apple Home en volg de instructies op het scherm om een verbinding tot stand te brengen.

■ Via de app Google Home of de app Apple Home "Wi-Fi Setup"

- 1 Open de app Google Home of de app Apple Home en volg de instructies op het scherm om een verbinding tot stand te brengen.
 - Wanneer de verbinding tot stand is gebracht, wordt "Success" weergegeven.
 - "Fail" kan worden weergegeven als de verbinding niet kon worden voltooid. Probeer deze methode opnieuw via het instellingenmenu. Als "Fail" nog steeds wordt weergegeven, probeer dan andere methoden.
- 2 Druk op [OK] om de instelling af te sluiten.

Opmerking

- Dit toestel wordt weergegeven als "Technics-SL-G700M2-****" indien de apparaatnaam niet ingesteld is. ("****" staat voor tekens die uniek zijn voor elke set.)
- U kunt uw netwerk-informatie (SSID, MAC-adres en IP-adres) controleren vanuit de app Google Home of de app "Technics Audio Center".
- Sommige items in de app Google Home zijn niet relevant voor dit toestel.

Muziek streamen via het netwerk

Dit toestel is compatibel met apps met Chromecast-functie. U vindt meer informatie over apps met Chromecast-functie op:

g.co/cast/apps

U kunt ook muziekbestanden van het apparaat op uw netwerk naar dit toestel streamen met behulp van de app "Technics Audio Center". Download de app van onderstaande website en installeer deze.

www.technics.com/support/

■ Voorbereiding

- Voltooi de netwerkinstellingen. (⇒ 13) (Zorg ervoor dat het netwerk verbinding met het internet maakt.)
- Installeer de ondersteunde toepassing op uw apparaat.
- Sluit het apparaat aan op het netwerk dat momenteel thuis wordt gebruikt.

- 1 Start de app met Chromecast-functie, AirPlay-functie of "Technics Audio Center" op uw apparaat (smartphone, tablet, enz.) en selecteer dit toestel als de uitvoerluidspreker.

- 2 Speel de muziek af.

Niet alle muziekstreamingdiensten zijn in alle landen/regio's beschikbaar. Registratie of een abonnement kan vereist zijn, of er kunnen kosten in rekening worden gebracht om muziekstreamingservices te gebruiken. De services kunnen zonder kennisgeving worden gewijzigd of worden stopgezet. Ga voor meer informatie naar de website van de individuele muziekstreamingdienst.

Belangrijke opmerking:

Voordat u dit toestel weggooit of overdraagt aan een derde partij, moet u zich afmelden bij uw accounts voor muziekstreamingdiensten om ongeoorloofd gebruik van uw accounts te voorkomen.

Cd/SACD afspelen

1 Druk op [NWP ⏪]/[CD ⏩] om dit toestel in te schakelen.

2 Druk op [▲] om de schijflade te openen en een cd te plaatsen.

Plaats de cd met het label naar boven gericht in het midden van de schijflade.

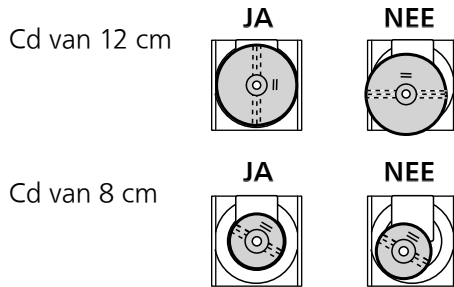

• Druk opnieuw op [▲] om de schijflade te sluiten.

3 Druk op [▶/||].

Opmerking

• Let op dat uw vinger niet klem raakt in de schijflade wanneer u deze opent of sluit.

■ Herhaalde weergave

- ① Druk op [CD].
- ② Druk op [↺].

“1↺”:

Speelt alleen de geselecteerde track af.

“↺”:

Alle tracks worden herhaald.

■ Willekeurige weergave

- ① Druk op [CD].
 - ② Druk op [RND].
- Druk opnieuw om te annuleren.

■ Programmaweergave

- ① Druk op [CD].
- ② Druk op [PGM] in de stand Stop.
 - Het scherm “Program Mode” wordt weergegeven.
- ③ Druk op de numerieke knoppen om nummers te selecteren.
 - Herhaal deze stap om overige selecties uit te voeren.
- ④ Druk op [▶/||] als u het afspelen wilt starten.
 - Druk op [◀] of [▶] in de stopmodus om de geprogrammeerde volgorde te controleren.
 - Druk op [CLEAR] in de stopmodus om het laatste nummer te wissen.
 - Druk op [PGM] in de stopmodus om de programmamodus te annuleren en het programmageheugen wordt opgeslagen.
 - Druk op [■] in de stopmodus en selecteer “Yes” om de programmamodus te annuleren. (Het programmageheugen wordt gewist.)

Opmerking

- Het programmageheugen wordt in de volgende omstandigheden gewist.
 - Wanneer u dit toestel in- of uitschakelt
 - Wanneer u de cd vervangt
 - Wanneer u van laag wisselt
- De programmamodus wordt geannuleerd wanneer willekeurige weergave wordt geactiveerd.

■ Hybride Super Audio CD's afspelen

Hybride Super Audio CD's hebben een conventionele cd-laag en een Super Audio CD-laag. Hoewel bij het afspelen de Super Audio CD-laag de voorkeur heeft, kunt u de cd-laag of de Super Audio CD-laag selecteren door op [CD] te drukken wanneer het afspelen stopt.

Opmerking

- U kunt alleen bij hybride Super Audio CD's de laag selecteren.
- “Super Audio CD” wordt weergegeven als ingangsbron terwijl Super Audio CD wordt afgespeeld.

■ Compatibele cd

- Een disc met het cd-logo. 
- Dit toestel kan discs afspelen die conform het cd-DA formaat zijn.
- Het toestel is misschien niet in staat bepaalde discs af te spelen, al naargelang de opnameomstandigheden.
- Finaliseer de disc vóór het afspelen op het apparaat waarmee hij opgenomen is.

■ Cd's die niet mogen worden gebruikt

- Cd's met onregelmatige vormen, zoals hartvormige cd's (het gebruik van dergelijke cd's kan defecten veroorzaken.)

■ Cd's die niet gegarandeerd werken met dit toestel

- Schijven met illegaal gekopieerde gegevens en cd's die niet voldoen aan de industriestandaarden
- DualDiscs (schijven waarop op beide zijden gegevens, zoals muziek en afbeeldingen, worden opgenomen)

■ Schijfformaten die door dit toestel worden ondersteund

Super Audio CD (SACD)	Ondersteuning (Slechts 2 kanalen)
In de handel verkrijgbare cd's (cd-DA)	Ondersteuning
Cd-R/cd-RW (cd-DA)	Ondersteuning

■ De lens van dit toestel

Gebruik de lensreiniger (niet meegeleverd) om de lens van het toestel te reinigen.

■ Schijven reinigen



Afvegen met een vochtige doek en dan droog wrijven met een droge doek.

■ Voorzorgsmaatregelen bij het omgaan met schijven

- Neem schijven bij de randen vast om krassen of vingerafdrukken op de schijf te vermijden.
- Bevestig geen labels of stickers aan schijven.
- Gebruik geen schijfreinigingsmiddelen, benzeen, thinner, vloeistoffen voor de preventie van statische elektriciteit of elk ander oplosmiddel.
- Gebruik de volgende schijven niet:
 - Schijven met blootliggende kleefstof van verwijderde stickers of labels (gehuurde schijven enz.).
 - Schijven die sterk vervormd of gebarsten zijn.
 - Onregelmatig gevormde schijven, zoals hartvormen.

Onjuiste weergave of het afspelen start niet.

- Zorg ervoor dat de disc compatibel is met dit toestel.
- Er zit vocht op de lens. Wacht een uur en probeer opnieuw.
- De niet-gefinaliseerde cd-R en cd-RW kan niet afgespeeld worden.

Het kost tijd voordat het afspelen van start gaat.

- Het kan enige tijd duren voordat de cd laadt als deze veel nummers bevat.

Pure Disc Playback

Door de netwerkfuncties enz. uit te schakelen, wordt dit toestel uitsluitend gebruikt voor het afspelen van cd's/SACD's voor geluid van hogere kwaliteit.

- ① **Houd [CD] 5 seconden of langer ingedrukt.**
 - Een bevestigingsscherm verschijnt.
- ② **Druk op [OK].**
- ③ **Druk op [▲], [▼] om "Yes" te selecteren en druk vervolgens op [OK].**

Opmerking

- Dit toestel wordt niet weergegeven als uitgangsluidsprekers in de "Technics Audio Center"-app enz. na de instelling.
- Houd [CD] opnieuw 5 seconden of langer ingedrukt om te annuleren en terug te keren naar de normale modus.
- Online muziekstreamingdiensten, muziekbestanden op netwerkapparaten enz. kunnen niet worden afgespeeld wanneer "Pure Disc Playback" is ingeschakeld.
- Het display wordt uitgeschakeld door de dimmerfunctie na het instellen van "Pure Disc Playback" op "On". Druk herhaaldelijk op [DIMMER] om de helderheid aan te passen. (⇒ 11)

Muziek afspelen die is opgeslagen op het USB-apparaat

- ① Verbind een USB-apparaat met de USB-A-aansluiting (USB-A Front/USB-A Rear) aan de voorzijde/achterkant van het toestel. (⇒ 09, 10)
- ② Druk op [NWP] of [CD].
- ③ Druk verschillende keren op [>INPUT<] om "USB-A Front" / "USB-A Rear" te kiezen.

- ④ Druk op [▲], [▼] selecteer een item en druk op [OK].
 - Herhaal deze stap om overige selecties uit te voeren.
 - Druk op [RETURN] om terug te keren naar de vorige map.
 - Willekeurige/herhaalde weergave kan worden ingesteld. (⇒ 17)

Gebruik van Bluetooth®

U kunt vanaf dit toestel draadloos naar het geluid van het Bluetooth®-apparaat luisteren.

■ Een Bluetooth®-apparaat koppelen

Schakel de Bluetooth®-functie van het apparaat in en plaats het apparaat in de buurt van dit toestel. (Als er al een Bluetooth®-apparaat is verbonden, verbreek dan de verbinding.)

- ① Druk op [NWP] of [CD].
- ② Druk verschillende keren op [>INPUT<] om "Bluetooth" te kiezen.
 - Ga naar stap 6 wanneer "Pairing" op het scherm verschijnt.
- ③ Druk op [MENU].
- ④ Druk herhaaldelijk op [▲], [▼] om "Pairing" te selecteren en druk vervolgens op [OK].
- ⑤ Druk op [▲], [▼] om "Yes" te selecteren en druk vervolgens op [OK].
 - "Pairing" wordt weergegeven en dit toestel wacht op registratie.
- ⑥ Selecteer "Technics-SL-G700M2-****" in het menu van het Bluetooth®-apparaat.
 - Als de apparaatnaam is ingesteld in de app Google Home wordt de ingestelde naam weergegeven.

MQA-bron decoderen

Dit apparaat bevat de MQA-technologie (Master Quality Authenticated), waarmee MQA-audiobestanden en -streams kunnen worden afgespeeld met dezelfde geluidskwaliteit als de originele opname. U vindt meer informatie in "Gebruiksaanwijzing".

Om de geluidskwaliteit van de originele opname op een MQA-bron te horen, moet de MQA-decodeerfunctie worden ingesteld op "On". Zet de MQA-decodeerfunctie op "On" of "Off" in de volgende stappen.

- De standaardinstelling is "On".
- ① Druk op [MQA].
 - "MQA Decoding : On" wordt weergegeven en de MQA-decodeerfunctie wordt ingesteld op "On". (Druk opnieuw om de functie in te stellen op "Off".)
 - ② Speel de MQA-bron af.
 - Wanneer u alleen de analoge audio gebruikt, stelt u "Digital Output" in op "Off" voor een betere geluidskwaliteit van het afspelen van MQA-inhoud.

 <p>Het logo Wi-Fi CERTIFIED™ is een keurmerk van Wi-Fi Alliance®. Het logo Wi-Fi Protected Setup™ is een keurmerk van Wi-Fi Alliance®.</p>
 <p>De Works with Apple-badge betekent dat een accessoire speciaal is ontworpen om te werken met de technologie die is geïdentificeerd in de badge en dat de ontwikkelaar heeft verklaard dat het voldoet aan de prestatienormen van Apple. Apple en AirPlay zijn handelsmerken van Apple Inc., die in de VS en andere landen gedeponeerd zijn. Dit product is compatibel met AirPlay 2. iOS 11.4 of hoger is vereist.</p>
 <p>Google, Google Home en Chromecast built-in zijn handelsmerken van Google LLC. Google Assistant is niet beschikbaar in sommige talen en landen.</p>
<p>Windows is een handelsmerk of een geregistreerd handelsmerk van Microsoft Corporation in de Verenigde Staten en andere landen.</p>
<p>Windows Media en het Windows-logo zijn handelsmerken of gedeponeerde handelsmerken van Microsoft Corporation in de Verenigde Staten en/of andere landen. Dit product wordt beschermd door bepaalde intellectuele-eigendomsrechten van Microsoft Corporation en van derden. Het gebruik of de verspreiding van dergelijke technologie buiten dit product is verboden zonder een licentie van Microsoft of erkende dochteronderneming van Microsoft, en van derden.</p>
<p>Mac en OS X zijn handelsmerken van Apple Inc., die in de V.S. en andere landen gedeponeerd zijn.</p>
<p>Het Bluetooth® woordmerk en logo's zijn gedeponeerde handelsmerken die het bezit zijn van Bluetooth SIG, Inc. en ieder gebruik van dergelijke merken door Panasonic Holdings Corporation vindt plaats onder licentie. Andere handelsmerken en handelsnamen zijn die van de respectievelijke eigenaren.</p>

<p>"Super Audio CD" is een gedeponeerd handelsmerk.</p>
<p>"DSD" is een gedeponeerd handelsmerk.</p>
<p>SBM Direct is een gedeponeerd handelsmerk.</p>
<p>FLAC Decoder Copyright (C) 2000, 2001, 2002, 2003, 2004, 2005, 2006, 2007, 2008, 2009 Josh Coalson Redistribution and use in source and binary forms, with or without modification, are permitted provided that the following conditions are met:</p> <ul style="list-style-type: none"> - Redistributions of source code must retain the above copyright notice, this list of conditions and the following disclaimer. - Redistributions in binary form must reproduce the above copyright notice, this list of conditions and the following disclaimer in the documentation and/or other materials provided with the distribution. - Neither the name of the Xiph.org Foundation nor the names of its contributors may be used to endorse or promote products derived from this software without specific prior written permission. <p>THIS SOFTWARE IS PROVIDED BY THE COPYRIGHT HOLDERS AND CONTRIBUTORS "AS IS" AND ANY EXPRESS OR IMPLIED WARRANTIES, INCLUDING, BUT NOT LIMITED TO, THE IMPLIED WARRANTIES OF MERCHANTABILITY AND FITNESS FOR A PARTICULAR PURPOSE ARE DISCLAIMED. IN NO EVENT SHALL THE FOUNDATION OR CONTRIBUTORS BE LIABLE FOR ANY DIRECT, INDIRECT, INCIDENTAL, SPECIAL, EXEMPLARY, OR CONSEQUENTIAL DAMAGES (INCLUDING, BUT NOT LIMITED TO, PROCUREMENT OF SUBSTITUTE GOODS OR SERVICES; LOSS OF USE, DATA, OR PROFITS; OR BUSINESS INTERRUPTION) HOWEVER CAUSED AND ON ANY THEORY OF LIABILITY, WHETHER IN CONTRACT, STRICT LIABILITY, OR TORT (INCLUDING NEGLIGENCE OR OTHERWISE) ARISING IN ANY WAY OUT OF THE USE OF THIS SOFTWARE, EVEN IF ADVISED OF THE POSSIBILITY OF SUCH DAMAGE.</p>
<p>De Spotify-software is onderhevig aan licenties van derden die u hier kunt vinden: https://www.spotify.com/connect/third-party-licenses.</p>
 <p>MQA en Sound Wave Device zijn geregistreerde handelsmerken van MQA Limited © 2016</p>

Specificaties

■ ALGEMEEN

Stroomtoevoer	AC 220 V tot 240 V, 50/60 Hz
Stroomverbruik	45 W
Stroomverbruik in stand-bymodus (Netwerk stand-by Uit)	0,3 W
Stroomverbruik in stand-bymodus (Netwerk stand-by Aan)*1	2,0 W
Afmetingen (B×H×D)	430 mm × 98 mm × 407 mm
Massa	Ca. 12,3 kg
Bedrijfstemperatuurbereik	5 °C tot 35 °C
Bedrijfsvochtigheidsbereik	35% tot 80% RH (geen condensatie)

*1: Bekabeld LAN of draadloos LAN

■ ANALOGUE UITVOER

Kanaal	2 kanalen
Uitvoerniveau	
GEBALANCEERD	2,2 Vrms (Super Audio CD) / 2,2 Vrms (CD)
ONGEBALANCEERD	2,2 Vrms (Super Audio CD) / 2,2 Vrms (CD)
Frequentierespons	
Super Audio CD	2 Hz tot 50 kHz (-3 dB)
Cd	2 Hz tot 20 kHz (-3 dB)
THD+N	
Super Audio CD	0,0006% (1 kHz, 0 dB)
Cd	0,0015% (1 kHz, 0 dB)
S/N (IHF-A)	
Super Audio CD	GEBALANCEERD: 121 dB ONGEBALANCEERD: 118 dB
Cd	GEBALANCEERD: 121 dB ONGEBALANCEERD: 118 dB
Dynamisch bereik (IHF-A)	
Super Audio CD	GEBALANCEERD: 110 dB ONGEBALANCEERD: 110 dB
Cd	GEBALANCEERD: 98 dB ONGEBALANCEERD: 98 dB

■ DISC

Afspeelbare Disc (8 cm of 12 cm)	Super Audio CD (alleen 2-kanaals gebied), cd, cd-R, cd-RW
Golflengte	
Golflengte	650 nm (Super Audio CD), 790 nm (cd)
Laser-vermogen	KLASSE 1
Audio-uitvoer (disc)	2 kanalen (FL, FR)
Formaat	Super Audio CD, cd-DA

■ Bluetooth®-GEDEELTE

Gegevens van het Bluetooth®-systeem	Bluetooth® Ver. 4.2
Draadloze apparaatclassificatie	Klasse 2 (2,5 mW)
Ondersteunde profielen	A2DP, AVRCP
Ondersteunde codec	AAC, SBC
Frequentieband	2,4 GHz-band FH-SS
Bedieningsafstand	Ca. 10 meter gezichtsveld *2

*2: Verwachte communicatieafstand

Meetomgeving:

Temperatuur 25 °C/Hoogte 1,0 m

Er wordt gemeten in "Mode 1"

■ AANSLUITINGEN

Hoofdtelefoonaansluiting	Stereo, ϕ 6,3 mm 110 mW, 32 Ω (VOL MAX)
USB (voor/achter)	Type A-aansluiting USB 2.0 high speed DC 5 V 500 mA (voor) DC 5 V 1 A (achter) USB-massaopslag klasse
Bestandssysteem	FAT16, FAT32, NTFS
USB-B (pc)	Achterkant, verbinding type B
Ethernet-interface	LAN (100BASE-TX/10BASE-T)
Digitale invoer	
Optische digitale invoer	Optische aansluiting
Coaxiale digitale invoer	Penstekker
Ondersteunde formaat	LPCM
Analoge uitvoer	
GEBALANCEERD	3-pins XLR
ONGEBALANCEERD	Penstekker
Digitale uitvoer	
Optische digitale uitvoer	Optische aansluiting
Coaxiale digitale uitvoer	Penstekker
Ondersteunde formaat	LPCM
Systeempoort	
Systeembediening	ϕ 3,5 mm, stekker

■ FORMAAT

USB-A

USB-standaard	USB 2.0 hoge snelheid USB-massaopslag klasse
---------------	---

USB-B

USB-standaard	USB 2.0 hoge snelheid USB Audioklasse 2.0, Asynchrone modus
DSD- besturingsmodus	ASIO Native-modus, DoP- modus

■ WIFI-GEDEELTE

Standaard	IEEE802.11a / b / g / n / ac
Frequentieband	2,4 GHz-band 5 GHz-band
Beveiliging	WPA2™
WPS-versie	Versie 2.0

- De WLAN-functie van dit product mag uitsluitend binnen gebouwen worden gebruikt.

■ Formaat

Dit toestel ondersteunt de volgende formaten.

- Dit toestel ondersteunt niet het afspelen van muziekbestanden met kopieerbeveiliging.
- Het afspelen van alle bestanden in formaten die door dit toestel ondersteund worden, wordt niet gegarandeerd.
- Het afspelen van een bestand in een formaat dat niet door dit toestel ondersteund wordt, kan een hakkellend geluid of ruis veroorzaken. Controleer in die gevallen of dit toestel het bestandsformaat ondersteunt.
- Dit toestel ondersteunt niet het afspelen van VBR (Variable Bit Rate).
- Sommige verbonden apparaten of servers kunnen in staat zijn bestanden in formaten te converteren die niet door dit toestel ondersteund worden en deze uitvoeren. Raadpleeg voor details de gebruiksaanwijzing van uw apparaten of servers.
- De bestandsinformatie (samplingfrequentie enz.) die door dit toestel getoond wordt en de afspeelsoftware kunnen van elkaar verschillen.
- Afhankelijk van de pc, de toepassing enz. is het mogelijk dat de content niet wordt afgespeeld, hoewel de bemonsteringsfrequentie wordt ondersteund. Controleer de pc, de toepassing enz. om de content goed af te spelen.

	Extensie	Bemonsteringsfrequentie	Bitsnelheid/ Aantal kwantisatiebits	USB-A	USB-B	LAN (DMP/ DMR)*3
MP3	.mp3	32/44,1/48 kHz	16 tot 320 kbps	✓		✓
AAC	.m4a/.aac	32/44,1/48/88,2/96 kHz	16 tot 320 kbps	✓		✓
WAV	.wav	32/44,1/48/88,2/96/ 176,4/192/352,8/384 kHz	16/24/32 bit	✓		✓
FLAC	.flac	32/44,1/48/88,2/96/ 176,4/192/352,8/384 kHz	16/24 bit	✓		✓
AIFF	.aiff	32/44,1/48/88,2/96/ 176,4/192/352,8/384 kHz	16/24/32 bit	✓		✓
ALAC	.m4a	32/44,1/48/88,2/96/ 176,4/192/352,8/384 kHz	16/24 bit	✓		✓
DSD	.dff/.dsf	2,8/5,6/11,2 MHz		✓	✓	✓
PCM		32/44,1/48/88,2/96/ 176,4/192/352,8/384 kHz	16/24/32 bit		✓	

*3: Het al dan niet kunnen afspelen van ieder muziekbestand via uw netwerk wordt bepaald door de netwerkserver, zelfs als het formaat van het bestand hierboven vermeld wordt. Als u bijvoorbeeld Windows Media Player 11 gebruikt, kunnen niet alle muziekbestanden op de pc afgespeeld worden. U kunt alleen die afspelen die aan de bibliotheek van Windows Media Player 11 toegevoegd zijn.

Opmerking

- Specificaties kunnen zonder kennisgeving worden gewijzigd.
- Gewicht en afmetingen zijn bij benadering.

Gracias por comprar este producto.

Lea detenidamente estas instrucciones antes de usar este producto y conserve este manual para consultarlo en el futuro.

- Acerca de las descripciones en este manual de instrucciones
 - Las páginas de consulta se indican del siguiente modo "⇒ ○○".
 - Las ilustraciones que se muestran pueden ser distintas a las de su aparato.
 - A menos que se indique de otro modo, las operaciones que se describen se llevan a cabo con el mando a distancia.
- Las ilustraciones y figuras de este manual corresponden a la unidad principal en color plateado.

- Hay instrucciones de funcionamiento más detalladas disponibles en "Instrucciones de funcionamiento" (formato PDF). Descárguelas del sitio web para leerlas.
www.technics.com/support/downloads/oi/SL-G700M2.html
- Necesitará Adobe Reader para ver o imprimir "Instrucciones de funcionamiento" (formato PDF). Puede descargar e instalar una versión de Adobe Reader para su sistema operativo desde el siguiente sitio web.
<http://www.adobe.com/products/acrobat/readstep2.html>



Dirección de la sede:

Panasonic Corporation

1006, Oaza Kadoma, Ciudad de Kadoma, Osaka, Japón

Representante Autorizado para la UE:

Panasonic Marketing Europe GmbH

Panasonic Testing Centre

Winsbergring 15, 22525 Hamburgo, Alemania

Declaración de Conformidad (DoC)

Por la presente, "Panasonic Corporation" declara que este producto es de conformidad con los requisitos sustanciales y con las disposiciones pertinentes de la Directiva 2014/53/UE.

Los usuarios pueden descargar una copia de la declaración de conformidad original (DoC) de los productos RE del servidor DoC:

<https://www.ptc.panasonic.eu>

Contacto con el representante autorizado:

Panasonic Marketing Europe GmbH, Panasonic Testing Centre, Winsbergring 15, 22525 Hamburg, Alemania

Banda de frecuencia: 5150 - 5250 MHz:

Uso en interiores: Solo dentro de edificios. No se permite la instalación ni el uso en el interior de vehículos de carretera y vagones de tren. Uso limitado en exteriores: Si se utiliza en el exterior, el equipo no deberá estar unido a una instalación fija o a la carrocería exterior de los vehículos de carretera, a una infraestructura fija o a una antena exterior fija. El uso por parte de los sistemas aéreos no tripulados (UAS) está limitado a la banda de 5170 - 5250 MHz.

Banda de frecuencia: 5250 - 5350 MHz:

Uso en interiores: Solo dentro de edificios. No se permite la instalación ni el uso en vehículos de carretera, trenes y aviones. No se permite el uso en exteriores.

Banda de frecuencia: 5470 - 5725 MHz:

No se permite la instalación y el uso en vehículos de carretera, trenes y aviones, ni el uso para sistemas aéreos no tripulados (UAS)

Las restricciones anteriores se aplican a los siguientes países:

AT	BE	BG	CZ	DK	EE	FR	DE	IS
IE	IT	EL	ES	CY	LV	LI	LT	LU
HU	MT	NL	NO	PL	PT	RO	SI	SK
TR	FI	SE	CH	UK(NI)	HR			

Tipo de conexión inalámbrica	Banda de frecuencia	Potencia máxima (dBm e.i.r.p.)
WLAN	2412 - 2472 MHz	18 dBm
	5180 - 5320 MHz	18 dBm
	5500 - 5700 MHz	18 dBm
	5745 - 5825 MHz	14 dBm
Bluetooth®	2402 - 2480 MHz	4 dBm

Contenidos

Normas de seguridad	06	
Instalación	08	
Guía de referencia de control	09	
Aspectos básicos	Conexiones	12
	Ajustes de red	13
	Reproducción	17
Licencias	19	
Especificaciones	20	

Accesorios

Cable de alimentación de CA (3)

Excepto para Suiza

K2CM3YY00041

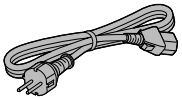

Para Suiza

K2CS3YY00048

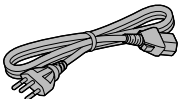

Para Reino Unido e Irlanda

K2CT3YY00081

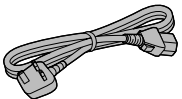

■ Uso del mando a distancia

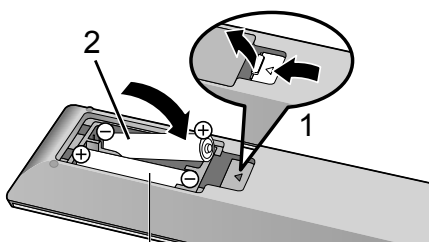

R03/LR03, AAA
(Pilas alcalinas o de manganeso)

Cable de conexión del sistema (1)
K2KYYYY00233



Mando a distancia (1)
N2QAYA000240

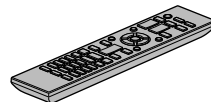

Cable de audio analógico (1)
K4EY4YY00003

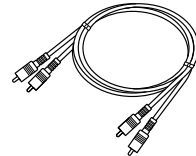

Pilas para el mando a distancia (2)



- Los números de productos que se suministran en estas instrucciones de funcionamiento son correctos a partir de septiembre de 2022.
- Pueden estar sujetos a cambios.
- No utilice el cable de alimentación de CA con otros equipos.

Nota

- Introduzca la pila de modo que los polos (+ y -) coincidan con los del mando a distancia.
- Dirija hacia el sensor del mando a distancia de esta unidad. (⇒ 09)
- Mantenga las pilas fuera del alcance de los niños para evitar que las ingieran.

Aviso

Unidad

- Para reducir el riesgo de incendio, descarga eléctrica o daño del producto,
 - No exponga esta unidad a la lluvia, humedad, goteo ni salpicaduras.
 - No coloque objetos llenos con líquidos, como floreros, sobre esta unidad.
 - Use los accesorios recomendados.
 - No saque las cubiertas.
 - No repare esta unidad usted mismo. Consulte al personal de servicio calificado para la reparación.
 - No permita que objetos de metal caigan dentro de esta unidad.
 - No ponga objetos pesados en esta unidad.

Cable de alimentación de CA

- Para reducir el riesgo de incendio, descarga eléctrica o daño del producto,
 - Asegúrese de que el voltaje de alimentación corresponda al voltaje impreso en esta unidad.
 - Inserte por completo el enchufe del cable de alimentación en la toma de CA.
 - No tire, doble o coloque elementos pesados sobre el cable de alimentación.
 - No manipule el enchufe con las manos mojadas.
 - Agarre el cuerpo del enchufe del cable de alimentación al desconectar el enchufe.
 - No use un enchufe del cable de alimentación o toma de CA dañado.
- El enchufe de conexión a la red eléctrica es el dispositivo de desconexión. Instale esta unidad de forma que el enchufe de conexión a la red eléctrica pueda desenchufarse de la toma de forma inmediata.
- Asegúrese de que la toma de tierra del enchufe de conexión a la red eléctrica está bien conectada para evitar una descarga eléctrica.
 - Un aparato de CLASE I debe conectarse a una toma de corriente con una conexión a tierra protegida.

Advertencia

Unidad

- No coloque objetos con llama descubierta, una vela por ejemplo, encima de la unidad.
- Esta unidad puede tener interferencias de radio causadas por teléfonos móviles durante su utilización. Si tales interferencias resultan evidentes, aumente la separación entre la unidad y el teléfono móvil.
- Este aparato ha sido diseñado para ser utilizado en climas moderados y tropicales.
- No coloque ningún objeto encima de este aparato. El aparato se calienta mientras está encendido.
- Este aparato utiliza un láser. El uso de controles, ajustes o el rendimiento de los procedimientos que no sean los especificados en este documento podrían derivar en una exposición a la radiación peligrosa.

Ubicación

- Coloque esta unidad sobre una superficie pareja.
- Para reducir el riesgo de incendio, descarga eléctrica o daño del producto,
 - No instale ni ponga esta unidad en un estante de libros, mueble empotrado u otro espacio de dimensiones reducidas. Asegúrese de que esta unidad está bien ventilada.
 - No exponga esta unidad a la luz solar directa, altas temperaturas, mucha humedad y vibración excesiva.
- No eleve o transporte este aparato sosteniéndolo por las perillas o la antena. Si lo hace, el aparato podría caerse y causar lesiones personales o dañar el correcto funcionamiento de la unidad.

Pila

- Existe un daño de explosión si la pila no se reemplaza correctamente. Reemplace sólo con el tipo recomendado por el fabricante.
- La mala manipulación de las pilas puede causar una pérdida de electrolito y puede causar un incendio.
 - Retire la pila si piensa no usar el mando a distancia durante un período largo de tiempo. Almacene en lugares oscuros y frescos.
 - No caliente ni exponga las pilas a las llamas.
 - No deje la(s) pila(s) en un automóvil expuesto a la luz solar directa por un período prolongado de tiempo con las puertas y ventanas cerradas.
 - No las desarme ni coloque en cortocircuito.
 - No intente recargar pilas alcalinas o de manganeso.
 - No utilice pilas si se ha pelado la cubierta.
 - No mezcle pilas usadas y nuevas o diferentes tipos de pilas al mismo tiempo.
- Al desechar las pilas, comuníquese con sus autoridades locales o distribuidores y pregunte por el método de eliminación correcto.
- Evite el uso en las siguientes condiciones
 - Temperaturas extremadamente altas o bajas durante el uso, almacenamiento o transporte.
 - Sustitución de la batería con un tipo incorrecto.
 - Eliminación de una batería en el fuego o en un horno caliente, o aplastándola o cortándola mecánicamente, lo que podría provocar una explosión.
 - Temperatura extremadamente alta o presión del aire extremadamente baja que pueda provocar una explosión o la fuga de líquido o gas inflamable.



CAUTION - VISIBLE AND INVISIBLE LASER RADIATION WHEN OPEN. DO NOT STARE INTO BEAM. FDA 21CFR / CLASS II (IIIa)
CAUTION - CLASS 2 VISIBLE AND INVISIBLE LASER RADIATION WHEN OPEN. DO NOT STARE INTO THE BEAM. IEC60825-1:2007 / CLASS 2
ATTENTION - RAYONNEMENT LASER VISIBLE ET INVISIBLE, CLASSE 2. EN CAS D'OUVERTURE, NE PAS REGARDER DANS LE FAISCEAU.
VARNING - KLASS 2 SYNLLIG OCH OSYNLLIG LASERSTRÅLNING NÄR DENNA DEL ÄR ÖPPNAD. STIRRA EJ IN I STRÅLEN.
FORSIGTIG - SYNLIG OG USYNLLIG LASERSTRÅLNING KLASSE 2. NÄR LAGET ER ÅBENT. UNDGÅ AT SE LIGE IND I STRÅLEN.
VARO - AVATTAESSA OLET ALTTIINA LUOKAN 2 NÄKYVÄÄ JA NÄKYMÄTÖNTÄ LASERSÄTEILYÄ. ÄLÄ TUJUIOTA SÄTEESEEN.
VORSICHT - SICHTBARE UND UNSICHTBARE LASERSTRAHLUNG KLASSE 2. WENN ABDECKUNG GEÖFFNET, NICHT IN DEN STRAHL BLICKEN.
注意 - ここを開くとクラス2の可視及び不可視レーザー放射が出ます。ビームをのぞきまなさないでください。 TQFX0089

(Dentro del producto)

Eliminación de Aparatos Viejos y de Pilas y Baterías

Solamente para la Unión Europea y países con sistemas de reciclado.



Estos símbolos en los productos, su embalaje o en los documentos que los acompañen significan que los productos eléctricos y electrónicos y pilas y baterías usadas no deben mezclarse con los residuos domésticos.

Para el adecuado tratamiento, recuperación y reciclaje de los productos viejos y pilas y baterías usadas llévelos a los puntos de recogida de acuerdo con su legislación nacional.

En España, los usuarios están obligados a entregar las pilas en los correspondientes puntos de recogida.

En cualquier caso, la entrega por los usuarios será sin coste alguno para éstos.

El coste de la gestión medioambiental de los residuos de pilas y baterías está incluido en el precio de venta.

Si los elimina correctamente ayudará a preservar valiosos recursos y evitará potenciales efectos negativos sobre la salud de las personas y sobre el medio ambiente.

Para más información sobre la recogida u reciclaje, por favor contacte con su ayuntamiento.

Puede haber sanciones por una incorrecta eliminación de este residuo, de acuerdo con la legislación nacional.



Nota para el símbolo de pilas y baterías (símbolo debajo):

Este símbolo puede usarse en combinación con el símbolo químico. En este caso, cumple con los requisitos de la Directiva del producto químico indicado.

Instalación

- Expulse un CD, doble la antena, apague todos los equipos antes de la conexión y lea los manuales de uso correspondientes. En lugar de arrastrar el aparato, asegúrese de levantarlo cuando lo mueva.
- Confirme que el lugar de instalación puede soportar el peso de esta unidad. (⇒ 20)
- Para comprobar las dimensiones de este equipo (⇒ 20).
- Consulte la siguiente figura para ver las dimensiones de las patas de este equipo.

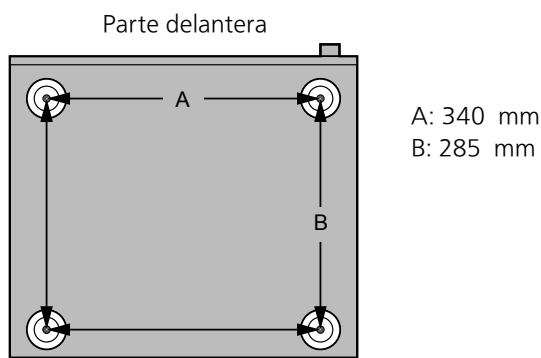

Cuidados de la unidad

Desconecte el cable de alimentación de CA de la toma de corriente antes de realizar cualquier mantenimiento. Limpie este aparato con un paño suave.

- Cuando esté muy sucio, humedezca un paño en agua para limpiar el aparato; a continuación limpie otra vez con un paño suave.
- No use solventes, como por ejemplo, bencina, disolvente, alcohol, detergente de cocina, limpiador químico, etc. Si lo hace, podría provocar que la caja exterior se deforme o que el revestimiento se caiga.

Usar "Technics Audio Center"

Si instala la aplicación específica "Technics Audio Center" (gratuita) en su teléfono inteligente o tableta, podrá reproducir archivos de música desde el dispositivo de su red en este aparato y configurar los ajustes de calidad de sonido, etc.

Para obtener más información, visite:
www.technics.com/support/

- Esta aplicación podría cambiar o interrumpirse con previo aviso.

Actualizaciones del firmware

En ocasiones, Panasonic puede lanzar actualizaciones del firmware para esta unidad que pueden optimizar el funcionamiento de ciertas características. Estas actualizaciones se encuentran disponibles de forma gratuita.

- Para consultar la información sobre la actualización, acceda al siguiente sitio web:
www.technics.com/support/firmware/

Para restablecer la configuración de fábrica

- ① Pulse [NWP] o [CD] mientras el aparato esté encendido.
- ② Pulse [SETUP].
- ③ Pulse [▲], [▼] repetidas veces para seleccionar "Initialization" y, a continuación, pulse [OK].
- ④ Pulse [▲], [▼] para seleccionar "Yes" y, a continuación, pulse [OK].
 - Aparece una pantalla de confirmación. Seleccione "Yes" en los siguientes pasos para restablecer todos los ajustes a los valores de fábrica.
- ⑤ Pulse [▲], [▼] para seleccionar "Yes" y, a continuación, vuelva a pulsar [OK].

Para eliminar o transferir este aparato

- Antes de transferir o eliminar este aparato, borre toda la información grabada restableciendo todos los ajustes a los valores de fábrica (arriba).
- Antes de transferir este aparato a un tercero o de eliminarlo, asegúrese de cerrar sesión en sus cuentas de servicios de reproducción de música en streaming para evitar el uso no autorizado de sus cuentas.

Panasonic Corporation, una sociedad con domicilio social en 1006, Oaza Kadoma, Ciudad de Kadoma, Osaka 571-8501, Japón, recoge de forma automática datos personales tales como dirección IP y/o ID de Dispositivo desde su dispositivo tan pronto como usted lo conecta a internet. Actuamos de esta forma para proteger a nuestros clientes y la integridad de nuestro Servicio, así como para proteger los derechos o bienes de Panasonic.

Usted tiene un derecho de acceso, rectificación y objeción en ciertas circunstancias, un derecho de supresión, limitación del tratamiento, portabilidad de los datos y un derecho a oponerse a otras formas de tratamiento. Si usted desea ejercitar cualquiera de los anteriores derechos y/o deseara saber más sobre el tratamiento de sus datos personales en este contexto, le rogamos se remita al texto íntegro de nuestra política de privacidad mostrada en la página de ayuda de su dispositivo, <http://panasonic.jp/support/global/cs/audio/>, <http://www.technics.com/support/> o se ponga en contacto con nuestro número o dirección de comunicaciones con el cliente/ayuda al cliente que aparece en la Garantía Paneuropea incluida en la caja de su dispositivo para enviarle el texto íntegro de nuestra política de privacidad.

Este aparato (parte delantera)

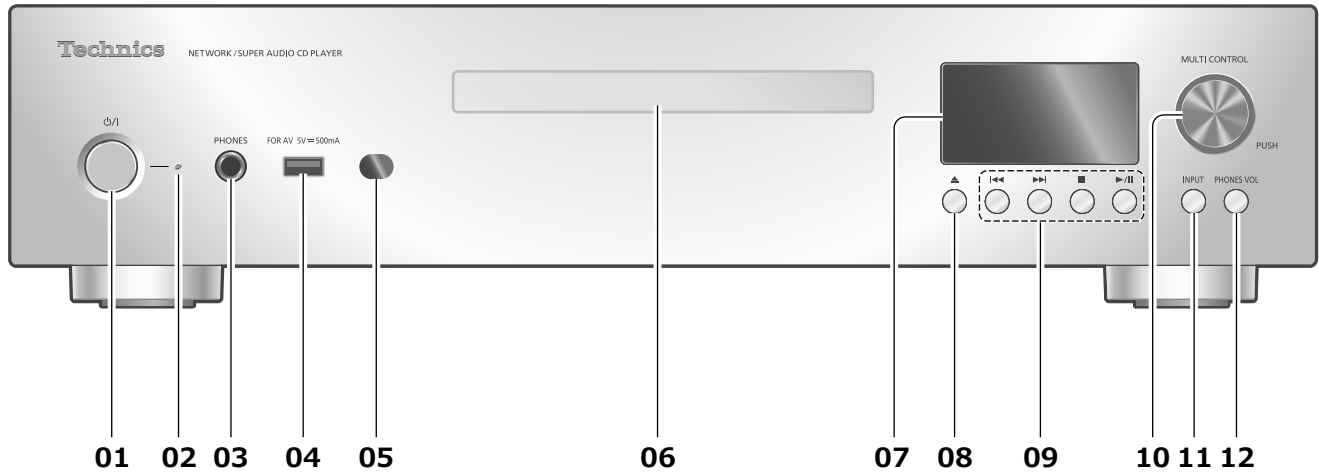

- 01 [⏻/⏻] Botón de espera/encendido**
- Pulse para que el aparato pase de encendido a modo de espera o viceversa. En el modo de espera, el aparato todavía consume una pequeña cantidad de energía.
- 02 Indicador de energía**
- Azul: El aparato está encendido.
 - Rojo: El aparato está en modo de espera.
 - Apagado: El aparato está apagado.
- 03 Entrada de auriculares**
- Una presión de sonido excesiva de auriculares y cascos podría provocar la pérdida de audición.
 - Escuchar al máximo volumen durante un periodo prolongado podría provocar daños en los oídos del usuario.
- 04 Terminal USB-A (USB-A Front) (para AV) (CC 5 V = 500 mA)**
- Puede conectar un dispositivo USB en el aparato para reproducir música almacenada en él. (⇒ 18)
 - Puede conectar la memoria USB con el nuevo firmware y actualizar el firmware de este aparato. Para obtener más información, consulte el siguiente sitio web: www.technics.com/support/firmware/
- 05 Sensor de señales del mando a distancia**
- Distancia de recepción: 7 m aproximadamente directamente enfrente del aparato
 - Ángulo de recepción: 30° aprox. izquierda y derecha

- 06 Bandeja para discos**
(⇒ 17)
- 07 Pantalla**
- Se muestran la fuente de entrada y el estado de reproducción, entre otras informaciones.
- 08 [▲] Abrir o cerrar la bandeja para discos**
- 09 Botones de operación de reproducción** (p.ej. "CD")

Parada	[■]
Reproducir/ Pausar	[▶/] • Pulse de nuevo para reanudar la reproducción.
Avance	[⏮] [⏭]
Búsqueda	Mantenga pulsado [⏮] o [⏭].

- 10 Botón multicontrol**
- Gire este botón a la derecha o a la izquierda para cambiar la fuente de entrada y navegar por los distintos elementos.
 - Pulse el botón para establecer un elemento, manténgalo pulsado para acceder a la pantalla de configuración.
- 11 Botón del selector de entrada**
- Permite cambiar la fuente de entrada.
- 12 Botón de volumen de los auriculares**
- Muestra el volumen de los auriculares. (El volumen puede ajustarse mientras se muestra con el botón multicontrol).
 - -- dB (mín.), de -99,0 dB a 0 dB (máx.)

Este aparato (parte trasera)

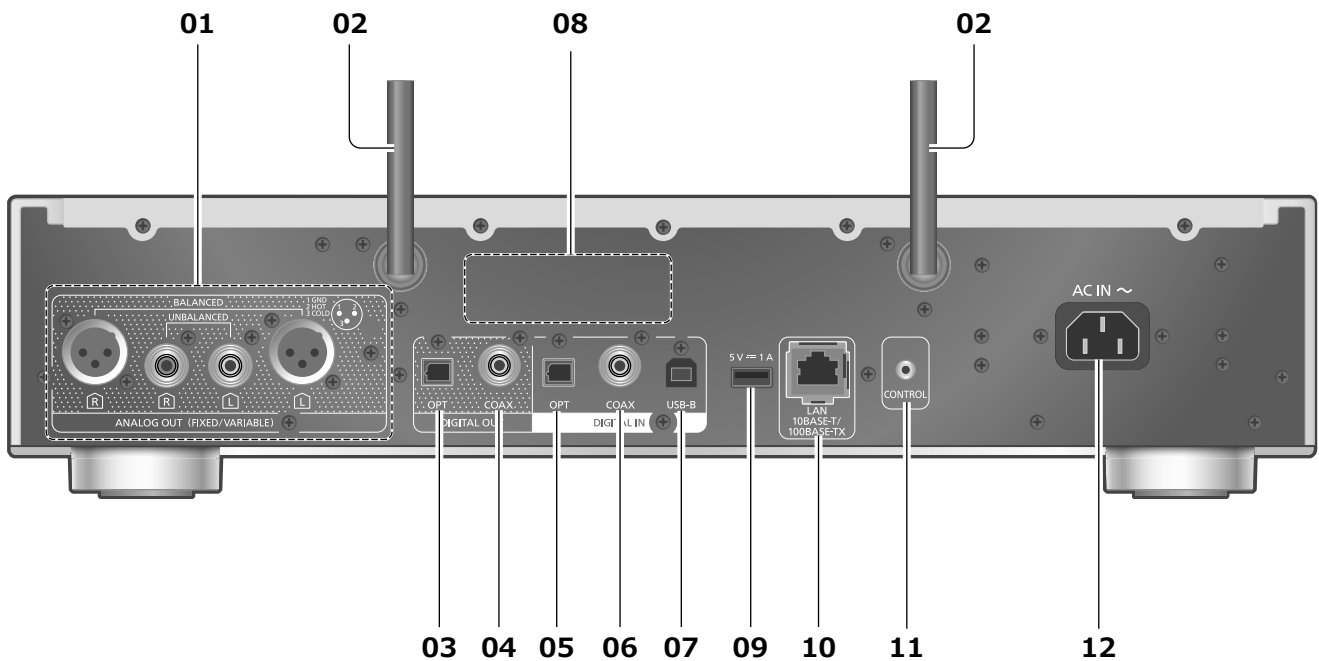

01 Terminales de salida de audio analógico (ANALOG OUT)

- Puede conectar el preamplificador con los terminales de entrada no balanceados, etc. con el cable de audio analógico (suministrado) para emitir las señales de audio analógico.
- Puede conectar el preamplificador con los terminales de entrada balanceados, etc. con un cable XLR (no suministrado).

02 Antena LAN inalámbrica (⇒ 14)

03 Terminal de salida digital óptica (OPT)
 Puede conectar un dispositivo de salida de audio digital como un convertidor D/A, etc. con un cable de audio digital óptico (no suministrado) y reproducir música.

04 Terminal de salida digital coaxial (COAX)
 Puede conectar un dispositivo de salida de audio digital como un convertidor D/A, etc. con un cable de audio digital coaxial (no suministrado) y reproducir música.

05 Terminal de entrada digital óptica (OPT)
 Puede conectar un dispositivo de salida de audio digital con un cable de audio digital óptico (no suministrado) y reproducir música.

- Los terminales de entrada de audio digital de este aparato solo pueden detectar las siguientes señales PCM lineales. Para obtener más información, consulte las instrucciones de funcionamiento del dispositivo conectado.
- Frecuencia de muestreo: 32/44,1/48/88,2/96 kHz
- Número de bits de cuantificación: 16/24 bits

06 Terminal de entrada digital coaxial (COAX)

- Puede conectar a este aparato un dispositivo de salida de audio digital con un cable digital coaxial (no suministrado) y reproducir música.
- Los terminales de entrada de audio digital de este aparato solo pueden detectar las siguientes señales PCM lineales. Para obtener más información, consulte las instrucciones de funcionamiento del dispositivo conectado.
 - Frecuencia de muestreo: 32/44,1/48/88,2/96/176,4/192 kHz
 - Número de bits de cuantificación: 16/24 bits

07 Terminal USB-B (USB-B)

- Puede conectar el PC, etc. u otro dispositivo con el cable USB 2.0 (no suministrado) a este aparato y reproducir música.
- Para obtener más información, consulte "Instrucciones de funcionamiento".

08 Marcado de identificación del producto
 • Se indica el número de modelo.

09 Terminal USB-A (USB-A Rear) (CC 5 V = 1 A)
 Puede conectar un dispositivo USB HDD en el aparato para reproducir música almacenada en él. (⇒ 18)

10 Terminal LAN (⇒ 14)

11 Terminal del sistema (CONTROL)

12 Terminal AC IN (~) (⇒ 12)

Mando a distancia

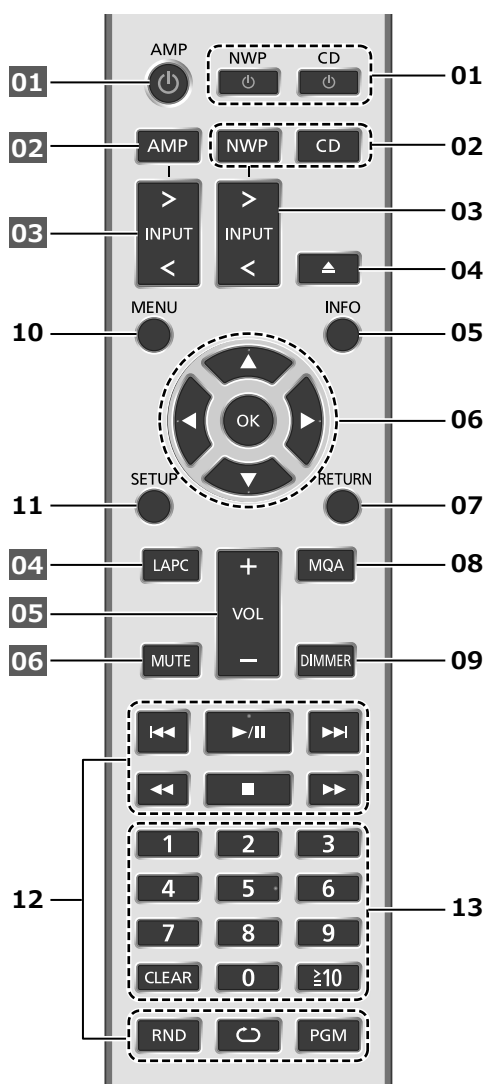

■ Botones que sirven para esta unidad

01 [NWP ⏻]/[CD ⏻]: Botón de espera/encendido

- Pulse para que el aparato pase de encendido a modo de espera o viceversa. En el modo de espera, el aparato todavía consume una pequeña cantidad de energía. La fuente de entrada también cambia en cada uno de ellos (cambia a la última fuente de entrada seleccionada en [NWP ⏻]).

02 [NWP]/[CD]: Seleccionar el dispositivo que se va a poner en funcionamiento

- La capa que se está reproduciendo se muestra pulsando [CD] mientras se detiene la reproducción para el Super Audio CD híbrido (SACD). Pulse de nuevo para cambiar la capa.
- Mantenga pulsado [CD] para cambiar al modo "Pure Disc Playback". (⇒ 18)

03 [>]INPUT<]: Cambiar la fuente de entrada

04 [▲]: Abrir o cerrar la bandeja para discos

05 [INFO]: Ver la información del contenido*

06 [▲], [▼], [◀], [▶]/[OK]: Selección/OK*

07 [RETURN]: Volver a la pantalla anterior*

08 [MQA]: Cambiar la función de decodificación de MQA a "On"/"Off"

- "MQA Decoding : On" se muestra cuando la función es "On".
- Pulse repetidas veces para cambiar la función.

09 [DIMMER]: Ajustar el brillo del indicador de energía, panel de visualización, etc.

- Pulse repetidas veces para cambiar el brillo.

10 [MENU]: Acceder al menú*

11 [SETUP]: Acceder al menú de configuración*

12 Botones de control de reproducción (⇒ 17)

13 Botones numéricos, etc.

- Para introducir 2 dígitos o más

Ejemplo:

16: [≥10] > [1] > [6]

124: [≥10] > [≥10] > [1] > [2] > [4]

- [CLEAR]: Borra el valor introducido.

*: Pulse [NWP]/[CD] primero para poner en marcha este aparato. (El mando a distancia solo funciona con los dispositivos compatibles con la función de control del sistema al pulsar [AMP]).

■ Botones que sirven para los dispositivos Technics conectados

El mando a distancia de este aparato también sirve con los dispositivos Technics (amplificador integrado estéreo, etc.). Para más información sobre el uso de los dispositivos, consulte sus respectivas instrucciones de funcionamiento.

01 [⏻] Botón de espera/encendido

02 Seleccionar el dispositivo que se va a poner en funcionamiento

03 Seleccionar la fuente de entrada

04 Medir la señal de salida cuando los altavoces están conectados y corregir su salida

05 Ajustar el volumen

06 Silenciar el sonido

Conexión a un amplificador

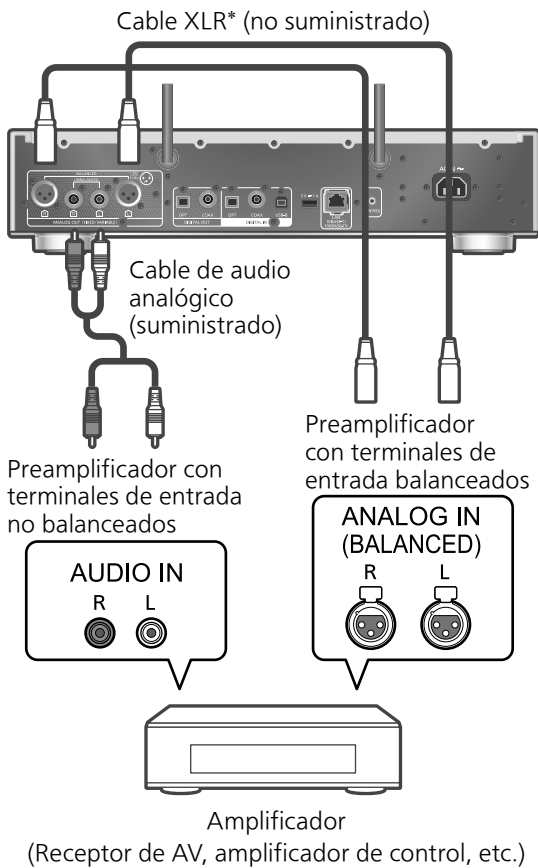

*: Recomendamos el uso de cables de 3 m de longitud o menos.

- Para obtener más información, consulte las instrucciones de funcionamiento del dispositivo conectado.
- No utilice ningún otro cable de audio analógico a excepción del suministrado.

Conexión a un dispositivo de salida de audio digital

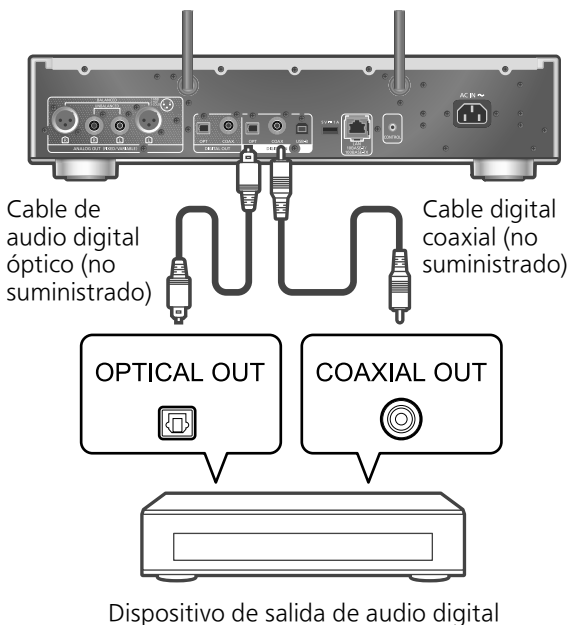

- La señal de audio de los Super Audio CD y de la capa Super Audio CD de los Super Audio CD híbridos no puede emitirse desde el terminal de salida de audio digital de este aparato. Conecte el dispositivo al terminal de salida de audio analógico.
- Cuando disfrute de contenidos de vídeo con esta función, es posible que la salida de audio y de vídeo no se sincronice.
- Para obtener más información, consulte las instrucciones de funcionamiento del dispositivo conectado.

Conexión del cable de alimentación de CA

Conecte solamente después de haber finalizado todas las demás conexiones.

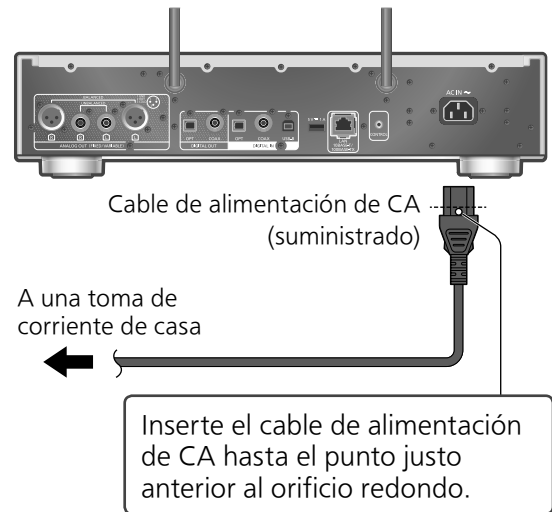

- Utilice solamente el cable de alimentación de CA suministrado.
- Inserte los enchufes de los cables hasta el fondo para que queden bien conectados.
- No doble los cables en ángulos muy cerrados.
- La configuración LAN inalámbrica (Wi-Fi®) puede iniciarse cuando este aparato está activado. Si detiene la configuración Wi-Fi, seleccione "No" en la pantalla "Wi-Fi Setup". Seleccione "Yes" para mantener la configuración Wi-Fi. (⇒ 14)
- Pulse primero [NWP]/[CD] para hacer funcionar esta unidad.

Nota

- Este aparato consume una pequeña cantidad de corriente CA (⇒ 20) aunque se haya puesto en modo de espera. Retire el enchufe de la toma de corriente principal si no va a usar el aparato durante un largo periodo de tiempo. Coloque el aparato de tal forma que el enchufe se pueda retirar fácilmente.

Puede reproducir servicios de música en línea o archivos de música desde su teléfono inteligente o tableta en este aparato. Para utilizar estas funciones, el sistema debe estar conectado a la misma red de Internet que el dispositivo compatible.

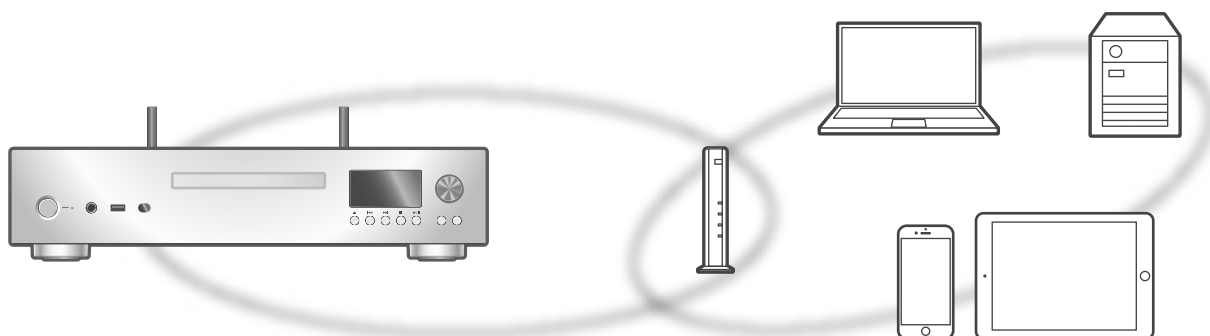

Este aparato se puede conectar a un router mediante un cable de red LAN o Wi-Fi® integrada. Para realizar una conexión estable a la red, se recomienda usar una conexión de red LAN con cable.

Nota

- Si intenta cambiar la configuración de la red inmediatamente después de haber encendido este aparato, puede transcurrir un tiempo hasta que se muestre la pantalla de configuración de la red.
- Si se muestra el mensaje "Firmware update is available" después de configurar la conexión de red, significa que el firmware de esta unidad está disponible.
 - Para consultar la información sobre la actualización, acceda al siguiente sitio web: www.technics.com/support/firmware/
- Para disfrutar plenamente de todas las funciones que ofrece el SL-G700M2, se ha diseñado para funcionar con la aplicación Google Home, que se integra con su cuenta de Google.

■ Preparación

Si instala la aplicación Google Home o la aplicación Apple Home en su teléfono inteligente o tableta, puede configurar una conexión mediante la aplicación.

- Al utilizar las aplicaciones compatibles con Chromecast para reproducir música en este aparato, configure una conexión mediante la aplicación Google Home y un dispositivo compatible con Google Assistant.
- Al utilizar AirPlay para reproducir música en este aparato, añada el producto a Inicio en la aplicación Apple Home. Añadir esta unidad a la red a través de la aplicación Apple Home también permitirá al usuario transmitir audio mediante Siri.
- Asegúrese de que las funciones Wi-Fi y Bluetooth® estén activadas en su teléfono inteligente o tableta.

(Con la aplicación Google Home)

1 Instale la aplicación Google Home en su teléfono inteligente o tableta.

- Para descargar la aplicación Google Home, visite: <https://www.google.com/cast/setup/>



(Con la aplicación Apple Home)

1 Instale la aplicación Apple Home en su teléfono inteligente o tableta.

- Para descargar la aplicación Apple Home, visite: <https://www.apple.com/ios/home/>



2 Conecte su teléfono inteligente o tableta a la misma red que este aparato antes de realizar ajustes.

- Asegúrese de que la red esté conectada a Internet.

Conexión LAN convencional

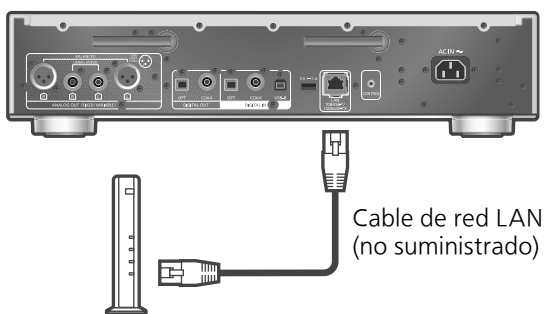

Router de banda ancha, etc.

- 1 **Desconecte el cable de alimentación de CA.**
- 2 **Conecte este aparato a un router de banda ancha, etc. con un cable de red LAN.**
- 3 **Conecte el cable de alimentación de CA a este aparato. (⇒ 12)**
- 4 **Pulse [NWP ⏻]/[CD ⏻] para encender este aparato.**
 - Una vez que se haya establecido la conexión, se mostrará "📶".
- 5 **Pulse [>INPUT<] para seleccionar "Chromecast built-in".**

(Con la aplicación Google Home)

- 6 **Abra la aplicación Google Home y siga las instrucciones en pantalla para configurar una conexión. (⇒ 16)**

(Con la aplicación Apple Home)

- 6 **Abra la aplicación Apple Home y siga las instrucciones en pantalla para configurar una conexión. (⇒ 16)**

Nota

- Mientras el cable de alimentación de CA esté desconectado, el cable de red LAN debe estar conectado o desconectado.
- Use la categoría 7 o superior de cables LAN derechos (STP) al conectar a dispositivos periféricos.
- Insertar otro cable que no sea un cable de red LAN en el puerto LAN puede dañar el aparato.
- Si se conecta un cable de red LAN, podría deshabilitarse la función Wi-Fi.

Conexión de red LAN inalámbrica

■ Preparación

- ① Desconecte el cable de alimentación de CA.
- ② Desconecte el cable de red LAN.
- ③ Coloque este aparato lo más cerca posible del router inalámbrico.

- ④ Coloque la antena de la parte trasera del aparato tal como se muestra en la figura.

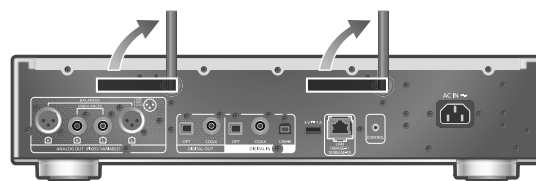

- ⑤ Conecte el cable de alimentación de CA a este aparato. (⇒ 12)

Nota

- La configuración se cancelará transcurrido el límite de tiempo establecido. En ese caso, vuelva a realizar la configuración.
- Para cancelar la configuración a mitad del proceso, pulse [■] o ponga el aparato en modo de espera.
- Una vez que se haya establecido la conexión, se mostrará "📶". (⇒ 16)

Configuración de la red por primera vez mediante la aplicación

- 1 **Pulse [NWP ⏻]/[CD ⏻] para encender este aparato.**

- Se visualizará "Wi-Fi Setup".

- 2 **Pulse [▲], [▼] para seleccionar "Yes" y pulse [OK].**

- Se visualizará "Setting".

(Con la aplicación Google Home)

- 3 **Abra la aplicación Google Home y siga las instrucciones en pantalla para configurar una conexión. (⇒ 16)**

(Con la aplicación Apple Home)

- 3 **Abra la aplicación Apple Home y siga las instrucciones en pantalla para configurar una conexión. (⇒ 16)**

Nota

- Este aparato aparecerá como "Technics-SL-G700M2-****" si no se establece el nombre del dispositivo. ("****" representa un carácter que es único para cada set).
- Puede comprobar la información de su red (SSID, dirección MAC y dirección IP) desde la aplicación Google Home o la aplicación "Technics Audio Center".
- Algunos elementos de la aplicación Google Home no son relevantes para este aparato.
- Cuando este aparato se cambie al modo de espera y se encienda antes de finalizar la configuración de la red Wi-Fi, se mostrará "Wi-Fi Setup". Complete la configuración de la red Wi-Fi o ajuste "Wi-Fi Menu" a "Off" para apagar la pantalla.

Configuración de la red desde el menú de configuración (cuando no se utilizan aplicaciones con este aparato)

■ Usar el botón WPS "WPS"

Si su router inalámbrico admite WPS, puede configurar una conexión pulsando el botón WPS.

- Un router inalámbrico compatible puede incluir la marca de identificación WPS.
- Complete los ajustes en 2 minutos mientras se muestra "WPS".
- Cuando se muestre "Wi-Fi Setup" al encender este aparato, pulse [■] para cancelar la configuración de red y empezar de nuevo la configuración.

1 Pulse [NWP] o [CD].

2 Pulse [SETUP].

3 Pulse [▲], [▼] repetidas veces para seleccionar "Network" y, a continuación, pulse [OK].

- Cuando se muestre la pantalla "Wi-Fi Menu", pulse [OK].

4 Pulse [▲], [▼] para seleccionar "On" y, a continuación, pulse [OK]. (Se habilitará la función LAN inalámbrica.)

5 Pulse [▲], [▼] para seleccionar "WPS Push" y, a continuación, pulse [OK].

- "WPS" parpadea. Realice el paso 6 en 2 minutos.

6 Una vez que se muestre "WPS", pulse el botón WPS en el router inalámbrico.

Ejemplo:

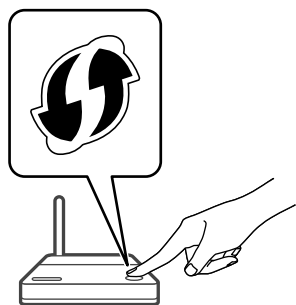

- "Linking" parpadea.
- Una vez que se haya establecido la conexión, se mostrará "Success".
 - "Fail" podría mostrarse si la conexión no se había finalizado. Intente seguir este método de nuevo desde el menú de configuración. Si sigue apareciendo "Fail", pruebe otros métodos.

7 Pulse [OK] para salir de la configuración.

■ Usar el código PIN WPS "WPS PIN"

Si su router inalámbrico admite WPS, puede configurar una conexión introduciendo el código PIN WPS.

- Para obtener información sobre cómo introducir el código PIN, consulte las instrucciones de funcionamiento del router inalámbrico.
- Complete los ajustes en 2 minutos mientras se muestran "WPS PIN" y el código PIN.
- Cuando se muestre "Wi-Fi Setup" al encender este aparato, pulse [■] para cancelar la configuración de red y empezar de nuevo la configuración.

1 Pulse [NWP] o [CD].

2 Pulse [SETUP].

3 Pulse [▲], [▼] repetidas veces para seleccionar "Network" y, a continuación, pulse [OK].

- Cuando se muestre la pantalla "Wi-Fi Menu", pulse [OK].

4 Pulse [▲], [▼] para seleccionar "On" y, a continuación, pulse [OK]. (Se habilitará la función LAN inalámbrica.)

5 Pulse [▲], [▼] para seleccionar "WPS PIN" y, a continuación, pulse [OK].

- Se mostrará el código PIN. Realice el paso 6 en 2 minutos.

6 Introduzca el código PIN en el router inalámbrico desde el PC, etc.

- "Linking" parpadea.
- Una vez que se haya establecido la conexión, se mostrará "Success".
 - "Fail" podría mostrarse si la conexión no se había finalizado. Intente seguir este método de nuevo desde el menú de configuración. Si sigue apareciendo "Fail", pruebe otros métodos.

7 Pulse [OK] para salir de la configuración.

Nota

- En función del router, es posible que se desconecten temporalmente otros dispositivos conectados.
- Para obtener más información, consulte las instrucciones de funcionamiento del router inalámbrico.

Configuración de la red desde el menú de configuración (cuando se utilizan las aplicaciones con este aparato)

- 1 Pulse [NWP] o [CD].
- 2 Pulse [>INPUT<] para seleccionar "Chromecast built-in".
- 3 Pulse [SETUP].
- 4 Pulse [▲], [▼] repetidas veces para seleccionar "Network" y, a continuación, pulse [OK].
 - Cuando se muestre la pantalla "Wi-Fi Menu", pulse [OK].
- 5 Pulse [▲], [▼] para seleccionar "On" y, a continuación, pulse [OK]. (Se habilitará la función LAN inalámbrica.)
- 6 Pulse [▲], [▼] para seleccionar "Wi-Fi Setup" y, a continuación, pulse [OK].
 - Se visualizará "Setting".

(Con la aplicación Google Home)

- 7 Abra la aplicación Google Home y siga las instrucciones en pantalla para configurar una conexión.

(Con la aplicación Apple Home)

- 7 Abra la aplicación Apple Home y siga las instrucciones en pantalla para configurar una conexión.

■ Uso de la aplicación Google Home o la aplicación Apple Home "Wi-Fi Setup"

- 1 Abra la aplicación Google Home o la aplicación Apple Home y siga las instrucciones en pantalla para configurar una conexión.
 - Una vez que se haya establecido la conexión, se mostrará "Success".
 - "Fail" podría mostrarse si la conexión no se había finalizado. Intente seguir este método de nuevo desde el menú de configuración. Si sigue apareciendo "Fail", pruebe otros métodos.
- 2 Pulse [OK] para salir de la configuración.

Nota

- Este aparato aparecerá como "Technics-SL-G700M2-****" si no se establece el nombre del dispositivo. ("****" representa un carácter que es único para cada set).
- Puede comprobar la información de su red (SSID, dirección MAC y dirección IP) desde la aplicación Google Home o la aplicación "Technics Audio Center".
- Algunos elementos de la aplicación Google Home no son relevantes para este aparato.

Reproducción de música en la red

Este aparato admite las aplicaciones compatibles con Chromecast. Para obtener información detallada sobre las aplicaciones compatibles con Chromecast, visite:

g.co/cast/apps

También puede reproducir archivos de música desde el dispositivo de su red en este aparato mediante la aplicación "Technics Audio Center". Descargue e instale la aplicación de la siguiente página.

www.technics.com/support/

■ Preparación

- Complete los ajustes de la red. (⇒ 13) (Asegúrese de que la red inalámbrica esté conectada a Internet).
- Instale la aplicación compatible en su dispositivo.
- Conecte el dispositivo a la red que se esté utilizando en ese momento en casa.

- 1 Inicie la aplicación compatible con Chromecast, la aplicación compatible con AirPlay o la aplicación "Technics Audio Center" en su dispositivo (teléfono inteligente, tableta, etc.) y seleccione este aparato como el altavoz de salida.

- 2 Reproduzca la música.

No todos los servicios de música en streaming están disponibles en todos los países o todas las regiones. Puede requerirse el registro o suscripción, o bien pueden aplicarse cargos por utilizar los servicios de música en streaming. Los servicios podrían cambiar o interrumpirse. Para obtener más información, visite el sitio web concreto de los servicios de música en streaming.

Aviso importante:

Antes de transferir este aparato a un tercero o de eliminarlo, asegúrese de cerrar sesión en sus cuentas de servicios de reproducción de música en streaming para evitar el uso no autorizado de sus cuentas.

Reproducción de CD/SACD

1 Pulse [NWP ◀]/[CD ▶] para encender este aparato.

2 Pulse [▲] para abrir la bandeja para discos e inserte un CD.

Coloque la etiqueta hacia arriba en la posición correcta, en el centro de la bandeja para discos.

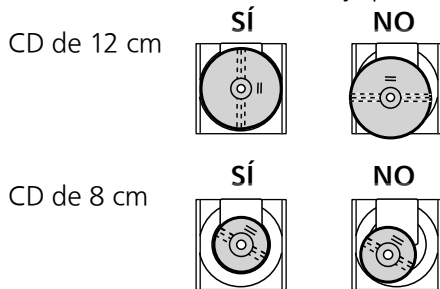

• Pulse [▲] de nuevo para cerrar la bandeja para discos.

3 Pulse [▶/||].

Nota

• Tenga cuidado de no pillarse el dedo al abrir y cerrar la bandeja para discos.

■ Reproducción de repetición

- ① Pulse [CD].
- ② Pulse [↺].

“1↺”:

Solamente se reproduce la pista seleccionada.

“↺”:

Se repiten todas las pistas.

■ Reproducción aleatoria

- ① Pulse [CD].
 - ② Pulse [RND].
- Púlselo de nuevo para cancelar.

■ Reproducción del programa

- ① Pulse [CD].
- ② Pulse [PGM] en el modo de paro.
 - Se mostrará la pantalla “Program Mode”.
- ③ Pulse los botones numéricos para seleccionar las pistas.
 - Repita este paso para hacer más selecciones.
- ④ Pulse [▶/||] para iniciar la reproducción.
 - Pulse [◀] o [▶] en el modo de parada para comprobar el orden programado.
 - Pulse [CLEAR] en el modo de parada para borrar la última pista.
 - Pulse [PGM] en el modo de parada para cancelar el modo de programación, y se guardará la memoria del programa.
 - Pulse [■] en el modo de parada y seleccione “Yes” para cancelar el modo de programación. (Se borrará la memoria del programa.)

Nota

• La memoria del programa se borrará en los

siguientes casos.

- Cuando encienda/apague este aparato
 - Al cambiar el CD
 - Al cambiar de capa
- El modo de programación se cancela cuando se establece la reproducción aleatoria.

■ Reproducción de Super Audio CD híbridos

Los discos Super Audio CD híbridos incluyen una capa de CD convencional además de la capa de Super Audio CD. Aunque por defecto se reproduce la capa de Super Audio CD, puede seleccionar si se reproduce la capa del CD o la capa de Super Audio CD pulsando [CD] mientras se detiene la reproducción.

Nota

- No es posible seleccionar la capa de reproducción excepto en el caso de los discos Super Audio CD híbridos.
- “Super Audio CD” se muestra como fuente de entrada mientras se reproduce el Super Audio CD.

■ CD compatible

- Un disco con el logo CD.
- Esta unidad puede reproducir discos que cumplen con el formato CD-DA.
- Es posible que esta unidad no reproduzca algunos discos debido a la condición de grabado.
- Antes de la reproducción, finalice el disco en el dispositivo en el que estaba grabado.

■ CD que no se pueden utilizar

- CD con formas irregulares como, por ejemplo, con forma de corazón (si utiliza este tipo de CD, se puede producir un funcionamiento incorrecto)

■ CD cuyo funcionamiento no se garantiza con este aparato

- Discos con datos copiados de forma ilegal y los que no cumplen los estándares de la industria
- DualDiscs (discos que graban datos como, por ejemplo, música e imágenes, en ambas caras)

■ Formatos de discos admitidos por este aparato

Super Audio CD (SACD)	Compatible (solo 2 canales)
CD disponibles de forma comercial (CD-DA)	Compatible
CD-R/CD-RW (CD-DA)	Compatible

■ Lente de este aparato

Utilice limpiador de lentes (no suministrado) para limpiar la lente de este aparato.

■ Limpiar discos



Limpe los discos con un paño húmedo y, a continuación, utilice un paño seco para eliminar los restos de humedad.

■ Precauciones para manipular discos

- Coja los discos por los bordes para evitar rayaduras o marcas de huellas dactilares de forma accidental.
- No añada etiquetas o pegatinas a los discos.
- No utilice limpiadores de discos en espray, bencina, diluyentes, líquidos para evitar la electricidad estática o cualquier otro disolvente.
- No utilice los siguientes discos:
 - Discos con restos visibles de adhesivo de etiquetas o pegatinas quitadas (discos de alquiler, etc.).
 - Discos que estén combados o presenten grietas.
 - Discos con formas irregulares como, por ejemplo, forma de corazón.

La pantalla no es correcta o no comienza la reproducción.

- Asegúrese de que el disco sea compatible con esta unidad.
- Hay humedad en la lente. Espere por aproximadamente una hora y vuelva a intentarlo.
- No se pueden reproducir discos CD-R y CD-RW sin finalizar.

La reproducción tarda tiempo en comenzar.

- El disco podría tardar un rato en cargar si contiene muchas pistas.

|| Pure Disc Playback

Se deshabilitan las funciones de red, etc. y el aparato solo funciona para reproducir CD/SACD con la máxima calidad de sonido.

- ① **Pulse [CD] durante 5 segundos o más.**
 - Aparece una pantalla de confirmación.
- ② **Pulse [OK].**
- ③ **Pulse [▲], [▼] para seleccionar "Yes" y, a continuación, pulse [OK].**

Nota

- Este aparato no se muestra como los altavoces de salida en la aplicación "Technics Audio Center", etc. tras el ajuste.
- Vuelva a pulsar [CD] durante 5 segundos o más para cancelar y volver al modo normal.
- La reproducción de música desde servicios de streaming en línea, de archivos de música desde dispositivos de red, etc. no está disponible mientras "Pure Disc Playback" esté habilitada.
- La pantalla se apaga mediante la función de atenuado después de ajustar "Pure Disc Playback" en "On". Pulse [DIMMER] repetidas veces para cambiar el brillo. (⇒ 11)

Reproducción de música almacenada en el dispositivo USB

- ① Conecte un dispositivo USB al terminal USB-A (USB-A Front/USB-A Rear) de la parte delantera/trasera del aparato. (⇒ 09, 10)

- ② Pulse [NWP] o [CD].

- ③ Pulse [>INPUT<] varias veces para seleccionar "USB-A Front"/"USB-A Rear".

- ④ Pulse [▲], [▼] para seleccionar un elemento y pulse [OK].
 - Repita este paso para hacer más selecciones.
 - Pulse [RETURN] para volver a la carpeta anterior.
 - Puede establecerse la reproducción de repetición/aleatoria. (⇒ 17)

|| Usar Bluetooth®

Puede escuchar el sonido desde el dispositivo de audio Bluetooth® de este aparato de forma inalámbrica.

■ Sincronizar un dispositivo Bluetooth®

Active la función Bluetooth® del dispositivo y coloque este último cerca del aparato. (Si un dispositivo Bluetooth® ya está conectado, desconéctelo.)

- ① Pulse [NWP] o [CD].
- ② Pulse [>INPUT<] varias veces para seleccionar "Bluetooth".
 - Cuando se indique "Pairing" en la pantalla, vaya al paso 6.
- ③ Pulse [MENU].
- ④ Pulse [▲], [▼] repetidas veces para seleccionar "Pairing" y, a continuación, pulse [OK].
- ⑤ Pulse [▲], [▼] para seleccionar "Yes" y, a continuación, pulse [OK].
 - Se mostrará "Pairing", y el aparato esperará al registro.
- ⑥ Seleccione "Technics-SL-G700M2-****" en el menú del dispositivo Bluetooth®.
 - Si el nombre del dispositivo se ajusta en la aplicación Google Home, se mostrará el nombre ajustado.

|| Decodificación de la fuente MQA

Esta unidad incluye la tecnología MQA (Master Quality Authenticated), que permite la reproducción de archivos de audio y streaming MQA y ofrece el sonido de la grabación de estudio original. Para obtener más información, consulte "Instrucciones de funcionamiento".

Para que una fuente MQA pueda ofrecer un sonido con calidad de estudio, es necesario ajustar la función de decodificación de MQA a "On". Cambie la función de decodificación de MQA a "On" u "Off" con los siguientes pasos.

- La configuración por defecto es "On".

- ① Pulse [MQA].
 - Se muestra "MQA Decoding : On" y la función de decodificación de MQA se ajusta a "On". (Pulse de nuevo para ajustar la función a "Off".)
- ② Reproduzca la fuente MQA.
 - Si solo utiliza el audio analógico, ajuste "Digital Output" en "Off" para mejorar la calidad de sonido de la reproducción de contenidos MQA.



El logotipo Wi-Fi CERTIFIED™ es una marca de certificación de Wi-Fi Alliance®.
El logotipo Wi-Fi Protected Setup™ es una marca de certificación de Wi-Fi Alliance®.



El uso del distintivo Works with Apple (compatible con Apple) significa que el accesorio se ha diseñado para funcionar específicamente con la tecnología que se indica en el distintivo y el desarrollador lo ha certificado para cumplir las normas de rendimiento de Apple.
Apple y AirPlay son marcas comerciales de Apple Inc., registradas en EE. UU. y otros países.
Este producto es compatible con AirPlay 2. Se necesita disponer de iOS 11.4 o posterior.



Google, Google Home y Chromecast built-in son marcas comerciales de Google LLC.
Google Assistant no está disponible en determinados idiomas y países.

Windows es una marca comercial o una marca comercial registrada de Microsoft Corporation en los Estados Unidos y en otros países.

Windows Media y el logotipo de Windows son marcas comerciales o marcas comerciales registradas de Microsoft Corporation en los Estados Unidos y/o en otros países. Este producto está protegido por ciertos derechos de propiedad intelectual pertenecientes a Microsoft Corporation y a terceros. El uso o la distribución de tal tecnología fuera de este producto están prohibidos si no se cuenta con una licencia de Microsoft o de una subsidiaria de Microsoft y terceros.

Mac y OS X son marcas comerciales de Apple Inc., registradas en EE. UU y otros países.

La marca denominativa Bluetooth® y sus logos son marcas comerciales registradas de Bluetooth SIG, Inc. y cualquier uso de dichas marcas por parte de Panasonic Holdings Corporation se realiza bajo licencia. Otros nombres de marcas y marcas comerciales son propiedad de sus respectivos propietarios.

“Super Audio CD” es una marca comercial registrada.

“DSD” es una marca comercial registrada.

SBM Direct es una marca comercial registrada.

FLAC Decoder

Copyright (C) 2000, 2001, 2002, 2003, 2004, 2005, 2006, 2007, 2008, 2009 Josh Coalson
Redistribution and use in source and binary forms, with or without modification, are permitted provided that the following conditions are met:

- Redistributions of source code must retain the above copyright notice, this list of conditions and the following disclaimer.
- Redistributions in binary form must reproduce the above copyright notice, this list of conditions and the following disclaimer in the documentation and/or other materials provided with the distribution.
- Neither the name of the Xiph.org Foundation nor the names of its contributors may be used to endorse or promote products derived from this software without specific prior written permission.

THIS SOFTWARE IS PROVIDED BY THE COPYRIGHT HOLDERS AND CONTRIBUTORS “AS IS” AND ANY EXPRESS OR IMPLIED WARRANTIES, INCLUDING, BUT NOT LIMITED TO, THE IMPLIED WARRANTIES OF MERCHANTABILITY AND FITNESS FOR A PARTICULAR PURPOSE ARE DISCLAIMED. IN NO EVENT SHALL THE FOUNDATION OR CONTRIBUTORS BE LIABLE FOR ANY DIRECT, INDIRECT, INCIDENTAL, SPECIAL, EXEMPLARY, OR CONSEQUENTIAL DAMAGES (INCLUDING, BUT NOT LIMITED TO, PROCUREMENT OF SUBSTITUTE GOODS OR SERVICES; LOSS OF USE, DATA, OR PROFITS; OR BUSINESS INTERRUPTION) HOWEVER CAUSED AND ON ANY THEORY OF LIABILITY, WHETHER IN CONTRACT, STRICT LIABILITY, OR TORT (INCLUDING NEGLIGENCE OR OTHERWISE) ARISING IN ANY WAY OUT OF THE USE OF THIS SOFTWARE, EVEN IF ADVISED OF THE POSSIBILITY OF SUCH DAMAGE.

El software Spotify está sujeto a las licencias de terceros que se pueden consultar en la siguiente página: <https://www.spotify.com/connect/third-party-licenses>.



MQA y Sound Wave Devices son marcas comerciales registradas de MQA Limited © 2016

Especificaciones

■ GENERAL

Suministro de energía	CA 220 V a 240 V, 50/60 Hz
Consumo de energía	45 W
Consumo de energía en modo de espera (con el modo de espera de la red desactivado)	0,3 W
Consumo de energía en modo de espera (con el modo de espera de la red activado)*1	2,0 W
Dimensiones (An×Al×Prof)	430 mm × 98 mm × 407 mm
Peso	Aproximadamente 12,3 kg
Gama de temperaturas de funcionamiento	5 °C a 35 °C
Gama de humedades de funcionamiento	35% a 80% RH (sin condensación)

*1: LAN con cable o LAN inalámbrica

■ SECCIÓN DE SALIDA ANALÓGICA

Canal	2 canales
Nivel de salida	
BALANCEADO	2,2 Vrms (Super Audio CD) / 2,2 Vrms (CD)
NO BALANCEADO	2,2 Vrms (Super Audio CD) / 2,2 Vrms (CD)
Respuesta de frecuencia	
Super Audio CD	2 Hz a 50 kHz (-3 dB)
CD	2 Hz a 20 kHz (-3 dB)
THD+N	
Super Audio CD	0,0006% (1 kHz, 0 dB)
CD	0,0015% (1 kHz, 0 dB)
S/N (IHF-A)	
Super Audio CD	BALANCEADO: 121 dB NO BALANCEADO: 118 dB
CD	BALANCEADO: 121 dB NO BALANCEADO: 118 dB
Rango dinámico (IHF-A)	
Super Audio CD	BALANCEADO: 110 dB NO BALANCEADO: 110 dB
CD	BALANCEADO: 98 dB NO BALANCEADO: 98 dB

■ SECCIÓN DE DISCO

Disco reproducible (8 cm o 12 cm)	Super Audio CD (solo área de 2 canales), CD, CD-R, CD-RW
Radiación	
Longitud de onda	650 nm (Super Audio CD), 790 nm (CD)
Potencia de láser	CLASE 1
Salida de audio (disco)	2 canales (FL, FR)
Formato	Super Audio CD, CD-DA

■ SECCIÓN DE Bluetooth®

Especificaciones del sistema Bluetooth®	Bluetooth® Ver.4.2
Clasificación del equipo inalámbrico	Clase 2 (2,5 mW)
Archivos admitidos	A2DP y AVRCP
Códec admitido	AAC, SBC
Banda de frecuencia	2,4 GHz banda FH-SS
Distancia de operación	Aproximadamente 10 m de distancia de la línea de visión*2

*2: Distancia de comunicación prospectiva
Entorno de medición:
25 °C de temperatura/1,0 m de altura
Medición en "Mode 1"

■ SECCIÓN TERMINAL

Clavija de los auriculares	Estéreo, ϕ 6,3 mm 110 mW, 32 Ω (MÁX. VOL.)
USB (Parte delantera/trasera)	Conector de tipo A USB 2.0 de alta velocidad CC 5 V 500 mA (parte delantera) CC 5 V 1 A (parte trasera) Clase de almacenamiento masivo USB
Sistema de archivo	FAT16, FAT32, NTFS
USB-B (PC)	Trasero, conector de tipo B
Interfaz de Ethernet	LAN (100BASE-TX/10BASE-T)
Entrada digital	
Entrada digital óptica	Terminal óptico
Entrada digital coaxial	Clavija
Formato admitido	LPCM
Salida analógica	
BALANCEADO	XLR de 3 clavijas
NO BALANCEADO	Clavija
Salida digital	
Salida digital óptica	Terminal óptico
Salida digital coaxial	Clavija
Formato admitido	LPCM
Puerto del sistema	
Control del sistema	ϕ 3,5 mm, clavija

■ SECCIÓN DE FORMATO

USB-A

Estándar USB	USB 2.0 de alta velocidad Clase de almacenamiento masivo USB
--------------	---

USB-B

Estándar USB	USB 2.0 de alta velocidad Clase de audio USB 2.0, modo asíncrono
Modo de control DSD	Modo nativo ASIO, modo DoP

■ SECCIÓN DE Wi-Fi

Norma	IEEE802.11a/b/g/n/ac
Banda de frecuencia	Banda de 2,4 GHz Banda de 5 GHz
Seguridad	WPA2™
Versión WPS	Versión 2.0

- La función WLAN de este producto se utilizará exclusivamente dentro de edificios.

■ Formato

Este aparato es compatible con los siguientes formatos.

- Este aparato no soporta la reproducción de archivos de música protegidos contra copia.
- No está garantizada la reproducción de todos los archivos en los formatos compatibles con este aparato.
- La reproducción de un archivo en un formato no compatible con este aparato podría producir un audio disparejo o ruido. En ese caso, compruebe si este aparato es compatible con el formato del archivo.
- Este aparato no soporta reproducción VBR (Variable Bit Rate).
- Algunos de los dispositivos o servidores conectados podrían convertir los archivos de formatos no compatibles con este aparato y reproducirlos. Para obtener más información, consulte las instrucciones de funcionamiento de sus dispositivos o servidores.
- La información de archivo (frecuencia de muestreo, etc.) mostrada por este aparato y por el software de reproducción puede diferir.
- Dependiendo del PC, la aplicación, etc., es posible que el contenido no se reproduzca aunque la frecuencia de muestreo sea compatible. Compruebe el PC, la aplicación, etc., para reproducir correctamente.

	Extensión	Frecuencia de muestreo	Velocidad de transferencia de bits/ Número de bits de cuantificación	USB-A	USB-B	LAN (DMP/ DMR)*3
MP3	.mp3	32/44,1/48 kHz	16 a 320 kbps	✓		✓
AAC	.m4a/.aac	32/44,1/48/88,2/96 kHz	16 a 320 kbps	✓		✓
WAV	.wav	32/44,1/48/88,2/96/ 176,4/192/352,8/384 kHz	16/24/32 bits	✓		✓
FLAC	.flac	32/44,1/48/88,2/96/ 176,4/192/352,8/384 kHz	16/24 bits	✓		✓
AIFF	.aiff	32/44,1/48/88,2/96/ 176,4/192/352,8/384 kHz	16/24/32 bits	✓		✓
ALAC	.m4a	32/44,1/48/88,2/96/ 176,4/192/352,8/384 kHz	16/24 bits	✓		✓
DSD	.dff/.dsf	2,8/5,6/11,2 MHz		✓	✓	✓
PCM		32/44,1/48/88,2/96/ 176,4/192/352,8/384 kHz	16/24/32 bits		✓	

*3: Que un archivo de música pueda reproducirse o no en su red lo determina el servidor de red, aunque el formato del archivo esté en la lista anterior. Por ejemplo, si está usando Windows Media Player 11, no todos los archivos de música en el PC son reproducibles. Puede reproducir solo los añadidos a la biblioteca de Windows Media Player 11.

Nota

- Las especificaciones están sujetas a cambios sin previo aviso.
- El peso y las dimensiones son aproximadas.

Tack för ditt val av denna produkt.

Läs igenom de här anvisningarna noggrant innan du använder produkten och spara bruksanvisningen för framtida bruk.

- Om beskrivningarna i bruksanvisningen
 - Sidor som hänvisas till anges som "⇒ ○○".
 - Bilderna som visas kan skilja sig från din enhet.
 - Om inte annat indikerats visas funktionerna med fjärrkontrollen.
- Bilder och figurer i den här bruksanvisningen gäller silverhuvudenheten.

- Mer detaljerade driftsinstruktioner finns i "Bruksanvisning" (PDF-format). Hämta den från webbplatsen för att läsa den.
www.technics.com/support/downloads/oi/SL-G700M2.html
- Du behöver Adobe Reader för att söka eller skriva ut "Bruksanvisning" (PDF-format). Du kan hämta och installera en version av Adobe Reader som du kan använda med ditt OS från följande webbplats.
<http://www.adobe.com/products/acrobat/readstep2.html>



Huvudkontorets adress:

Panasonic Corporation
1006, Oaza Kadoma, Kadoma, Osaka, Japan
Auktoriserad representant i EU:
Panasonic Marketing Europe GmbH
Panasonic Testing Centre
Winsbergring 15, 22525 Hamburg, Tyskland

Försäkran om överensstämmelse (DoC)

Härmed försäkrar "Panasonic Corporation" att denna produkt överensstämmer med grundläggande krav och andra relevanta bestämmelser i direktiv 2014/53/EU.

Kunderna kan ladda ner en kopia av originalförsäkran (DoC) gällande våra RE-produkter från vår DoC-server :

<https://www.ptc.panasonic.eu>

Kontakt till Auktoriserad Representant :

Panasonic Marketing Europe GmbH, Panasonic Testing Centre, Winsbergring 15, 22525 Hamburg, Tyskland

Frekvensband : 5150 - 5250 MHz :

Inomhusanvändning : Endast inne i byggnader. Installationer och användning inuti vägfordon och tågagnar är inte tillåtna. Begränsad utomhusanvändning : Vid användning utomhus får utrustningen inte kopplas till en fast installation eller till karossens utsida på vägfordon, en fast infrastruktur eller en fast utomhusantenn. Användning av obemannade flygplanssystem (UAS) är begränsad till mellan 5170 - 5250 MHz-band.

Frekvensband : 5250 - 5350 MHz :

Inomhusanvändning : Endast inne i byggnader. Installationer och användning inuti vägfordon, tåg och flygplan är inte tillåtna. Utomhusanvändning är inte tillåten.

Frekvensband : 5470 - 5725 MHz :

Installationer och användning i vägfordon, tåg och flygplan samt användning av obemannade flygplanssystem (UAS) är inte tillåtna.

Ovanstående restriktioner gäller för följande länder :

AT	BE	BG	CZ	DK	EE	FR	DE	IS
IE	IT	EL	ES	CY	LV	LI	LT	LU
HU	MT	NL	NO	PL	PT	RO	SI	SK
TR	FI	SE	CH	UK(NI)	HR			

Typ av trådlös	Frekvensband	Maximal effekt (dBm e.i.r.p.)
WLAN	2412 - 2472 MHz	18 dBm
	5180 - 5320 MHz	18 dBm
	5500 - 5700 MHz	18 dBm
	5745 - 5825 MHz	14 dBm
Bluetooth®	2402 - 2480 MHz	4 dBm

Innehållsförteckning

Säkerhetsföreskrifter	06	
Installation	08	
Referensguide för fjärrkontrollen	09	
Grundläggande	Anslutningar	12
	Nätverksinställningar	13
	Uppspelning	17
Licenser	19	
Specifikationer	20	

Tillbehör

Nätkabel (3)

Förutom Schweiz

K2CM3YY00041

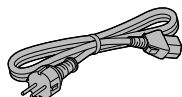

För Schweiz

K2CS3YY00048

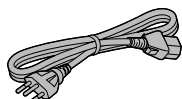

För Storbritannien och Irland

K2CT3YY00081

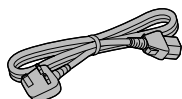

Anslutningskabel till systemet (1)

K2KYYYY00233



Analog ljudkabel (1)

K4EY4YY00003

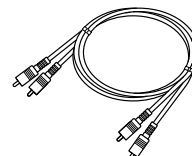

Fjärrkontroll (1)

N2QAYA000240

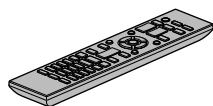

Batterier till fjärrkontrollen (2)



- De artikelnummer som anges i dessa användarinstruktioner är korrekta i september 2022.
- Numren kan komma att ändras.
- Använd inte nätkabeln tillsammans med annan utrustning.

■ Att använda fjärrkontrollen

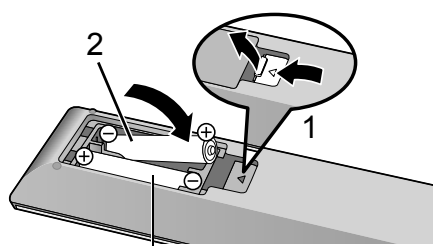

R03/LR03, AAA
(Alkaliska batterier eller manganbatterier)

Obs!

- Sätt i batteriet med polerna (+ och -) rättvända så att de matchar dem i fjärrkontrollen.
- Rikta den mot fjärrkontrollens signalsensor på den här enheten. (⇒ 09)
- Förvara batterierna utom räckhåll för barn, så att de inte råkar svälja dem.

Varning

Enhet

- För att minska risken för brand, elstöt eller produktskada,
 - Utsätt inte enheten för regn, fukt, droppar eller stänk.
 - Placera inte några föremål med vätska, till exempel vaser, på enheten.
 - Använd rekommenderade tillbehör.
 - Avlägsna inte skyddslock.
 - Försök inte att reparera själv. Kontakta kvalificerade fackmän för service.
 - Låt inte metallföremål falla inuti enheten.
 - Placera inga tunga föremål ovanpå enheten.

Nätkabel

- För att minska risken för brand, elstöt eller produktskada,
 - Kontrollera att spänningen motsvarar den som står tryckt på apparaten.
 - Sätt i elkontakten helt i elnätet.
 - Dra eller böj inte och placera inga tunga föremål på sladden.
 - Hantera inte kontakten med fuktiga händer.
 - Håll i själva kontakten när du ska lossa den ur elnätet.
 - Använd inte stickkontakter eller eluttag som är skadade.
- Strömkontakten är en bortkopplingsanordning. Installera enheten så att strömkontakten genast kan kopplas bort från vägguttaget.
- Försäkra dig om att jordstiftet på elkontakten är korrekt anslutet för att undvika elektriska stötar.
 - Apparater av typen KLASS I ska anslutas till eluttag med skyddsjordning.

Försiktighet

Enhet

- Ställ inga föremål med öppen låga, så som ett tätt stearinljus, ovanpå enheten.
- Den här enheten kan ta emot radiostörningar orsakade av mobiltelefoner under användning. Om sådana störningar uppstår, öka avståndet mellan enheten och mobiltelefonen.
- Denna apparat är avsedd för användning på platser med milt eller tropiskt klimat.
- Sätt inga föremål på den här apparaten. Den här apparaten blir varm när den är på.
- Denna enhet använder en laser. Användning av kontroller, justeringar eller utförande av andra än de som här beskrivs kan leda till exponering för farlig strålning.

Placering

- Placera den här enheten på en jämn yta.
- För att minska risken för brand, elstöt eller produktskada,
 - Installera eller placera den inte i en bokhylla, inbyggt skåp eller annat begränsat utrymme. Se till att luftcirkulationen är tillräcklig kring enheten.
 - Utsätt inte enheten för direkt solljus, hög temperatur eller fuktighet och alltför mycket vibrationer.
- Försök ej att lyfta eller bära denna enhet genom att hålla i vreden eller i antennen. Om så sker kan detta förorsaka att enheten faller/välter, vilket kan leda till personskada eller att enheten fungerar felaktigt.

Batteri

- Fara för explosion förekommer, om batteriet placeras felaktigt. Byt endast ut mot den typ som tillverkaren rekommenderar.
- Misskötsel av batterierna kan orsaka att elektrolytvätska läcker ut och leder till brand.
 - Ta ur batteriet om du inte tänker använda fjärrkontrollen på en längre tid. Förvara det på sval och mörk plats.
 - Får inte värmas upp eller utsättas för lågor.
 - Lämna inte batteriet (batterierna) i en bil som står i direkt solljus någon längre tid med dörrar och fönster stängda.
 - Får inte tas isär eller kortslutas.
 - Ladda inte om alkaliska eller manganbatterier.
 - Använd inte batterier vars skyddshölje har dragits av.
 - Blanda inte gamla och nya batterier eller olika batterityper.
- När du kasserar batterierna, kontakta lokala myndigheter eller din återförsäljare och fråga om rätt avfallsstation.
- Undvik användning under följande omständigheter
 - Extremt låga eller höga temperaturer när den används, förvaras eller transporteras.
 - Byte av ett batteri av felaktig typ.
 - Att batteriet kasseras i elden eller i en varm ugn, eller krossas mekaniskt eller skärs upp, vilket kan leda till en explosion.
 - Extremt höga temperaturer och/eller extremt lågt lufttryck som kan leda till en explosion eller att lättantändlig vätska eller gas läcker ut.



LUOKAN 1 LASERLAITE
KLASS 1 LASER APPARAT

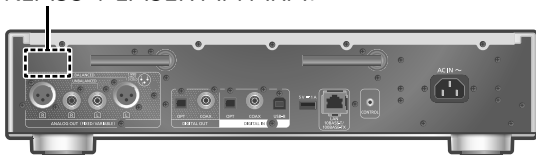

CAUTION	- VISIBLE AND INVISIBLE LASER RADIATION WHEN OPEN. DO NOT STARE INTO BEAM. FDA 21CFR / CLASS II (IIIa)
CAUTION	- CLASS 2 VISIBLE AND INVISIBLE LASER RADIATION WHEN OPEN. DO NOT STARE INTO THE BEAM. IEC60825-1:2007 / CLASS 2
ATTENTION	- RAYONNEMENT LASER VISIBLE ET INVISIBLE, CLASSE 2, EN CAS D'OUVERTURE, NE PAS REGARDER DANS LE FAISCEAU.
VARNING	- KLASS 2 SYNLIIG OCH OSYNLIIG LASERSTRÅLNING NÄR DENNA DEL ÄR ÖPPNAD. STIRRA EJ IN I STRÅLEN.
FORSIGTIG	- SYNLIIG OG USYNLIIG LASERSTRÅLING KLASSE 2, NÄR LÅGET ER ÅBENT. UNDGÅ AT SE LIGE IND I STRÅLEN.
VARO	- AVATTAESSA OLET ALLTIIN LUOKAN 2 NÄKYVÄÄ JA NÄKYMÄTÖNTÄ LASERSÄTELYÄ. ÄLÄ TUJOTA SÄTEESEEN.
VORSICHT	- SICHTBARE UND UNSICHTBARE LASERSTRAHLUNG KLASSE 2. WENN ABDECKUNG GEÖFFNET, NICHT IN DEN STRAHL BLICKEN.
注意	- ここを開くとクラス2の可視及び不可視レーザー放射が出ます。ビームをのぞき込まないでください。TQFX0089

(Produktens insida)
(Produktets inside)

NORSK

ADVARSEL

Produkt

- For å redusere faren for brann, elektrisk støt eller skade på apparatet :
 - Utsett ikke produktet for regn, fukt, drypping eller sprut.
 - Ikke plasser objekter som er fylt med væske, som vaser, på apparatet.
 - Bruk anbefalt tilbehør.
 - Fjern ikke deksler.
 - Reparer ikke denne enheten selv, overlatt service til kvalifisert servicepersonell.

Vekselstrømnett

- Nettstøpselet er trukket ut fra denne enheten. Installer denne enheten slik at nettstøpselet umiddelbart kan trekkes fra stikkontakten.

FORSIKTIG

Produkt

- Dette produktet anvender en laser. Betjening av kontroller eller justering eller andre inngrep enn de beskrevet i denne bruksanvisning kan føre til farlig bestråling.
- Plasser ikke åpen ild, slik som levende lys, oppå apparatet.
- Denne enheten er beregnet for bruk i moderate og tropiske klimaer.

Plassering

- For å redusere faren for brann, elektrisk støt eller skade på apparatet :
 - Ikke plasser apparatet i en bokhylle, et innebygget kabinett eller et annet lukket sted. Pass på at produktet er godt ventilert.

Avfallshandtering av produkter och batterier

Endast för Europeiska Unionen och länder med återvinningssystem



Dessa symboler på produkter, förpackningar och/eller medföljande dokument betyder att förbrukade elektriska och elektroniska produkter och batterier inte får blandas med vanliga hushållssopor.

För att gamla produkter och använda batterier ska hanteras och återvinnas på rätt sätt ska dom lämnas till passande uppsamlingsställe i enlighet med nationella bestämmelser. Genom att sortera korrekt hjälper du till att spara värdefulla resurser och förhindrar eventuella negativa effekter på människors hälsa och på miljön. För mer information om insamling och återvinning kontakta din kommun. Olämplig avfallshandtering kan beläggas med böter i enlighet med nationella bestämmelser.



Notering till batterisymbolen (nedanför):

Denna symbol kan användas i kombination med en kemisk symbol. I detta fall uppfyller den de krav som ställs i direktivet för den aktuella kemikalien.

Installation

- Mata ut en CD, vik antennen och stäng av utrustningen före anslutning och läs lämpliga användarinstruktioner. Se till att ställa den här enheten upp när den transporteras och dra inte i den.
- Kontrollera att installationsplatsen klarar av enhetens vikt. (⇒ 20)
- För enhetens mått (⇒ 20)
- Se följande bild för storleken på benen.

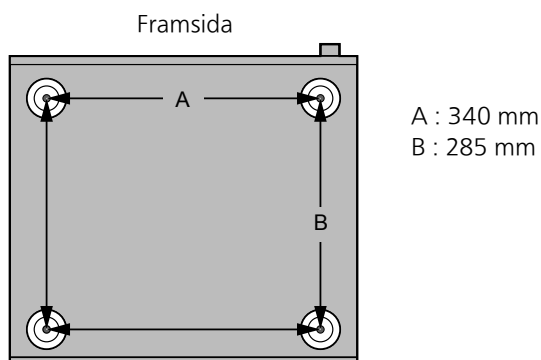

Skötsel av apparat

Dra ut nätkabeln ur eluttaget före underhåll. Rengör den här enheten med en mjuk trasa.

- Vrid ur en fuktad trasa ordentligt för att rengöra vid svår smuts, torka av enheten och torka sedan av med en mjuk trasa.
- Använd inte lösningsmedel, däribland bensin, thinner, alkohol, köksrengöringsmedel, en kemisk torktrasa, osv. Detta kan orsaka att det yttre höljet deformeras eller att ytskiktet försvinner.

Använda "Technics Audio Center"

Om du installerar den dedikerade appen "Technics Audio Center" (kostnadsfri) på din surfplatta/smarttelefon kan du strömma musikfiler från enheten i ditt nätverk till denna enhet och konfigurera inställningarna för ljudkvalitet etc.

För mer information, gå till :
www.technics.com/support/

- Den här appen kan ändras eller upphöra utan föregående meddelande.

Uppdateringar av firmware

Ibland kan Panasonic släppa ut uppdaterad firmware för denna enhet för att lägga till eller förbättra en funktion. Dessa uppdateringar ges gratis.

- Information om uppdateringen finns på följande webbplats.
www.technics.com/support/firmware/

Återställa alla inställningar till fabriksinställningarna

- ① Tryck på [NWP] eller [CD] när den här enheten är påslagen.
- ② Tryck på [SETUP].
- ③ Tryck upprepade gånger på [▲], [▼] för att välja "Initialization" och tryck sedan på [OK].
- ④ Tryck på [▲], [▼] för att välja "Yes" och tryck sedan på [OK].
 - En bekräftelseskärm visas. Välj "Yes" i följande steg för att återställa alla inställningar till standard.
- ⑤ Tryck på [▲], [▼] för att välja "Yes" och tryck sedan på [OK] igen.

Kassering eller överlåtelse av enheten

- Innan du kasserar eller överlåter den här enheten, var noga med att radera all registrerad information genom att återställa inställningarna till fabriksinställningen (ovan).
- Innan du kasserar eller överlämnar denna enhet till en tredje part, se till att logga ut från dina konton för musikstreamingtjänster för att förhindra obehörig användning av dina konton.

Panasonic Corporation, ett företag med säte i 1006, Oaza Kadoma, staden Kadoma, Osaka 571-8501, Japan, samlar automatiskt in personuppgifter såsom IP-adress och/eller Enhets-ID från din enhet så snart du ansluter den till internet. Vi gör detta för att skydda våra kunder och integriteten i vår Tjänst, såväl som för att skydda Panasonics rättigheter och egendom.

Du har rätt till åtkomst, korrigerings och rätt, under vissa omständigheter, till radering, begränsning av behandling, dataportabilitet och en rätt att motsätta dig andra former av behandling. Om du önskar utöva någon av de rättigheter som nämnts ovan eller om du önskar veta mer om behandlingen av dina personuppgifter i det här sammanhanget, se då fulltextversionen av vår integritetspolicy som visas på supportsidan på din enhet <http://panasonic.jp/support/global/cs/audio/>, <http://www.technics.com/support/> eller kontakta vår kundtjänst på det nummer eller den adress som anges i den paneuropeiska garantin som inkluderats i din enhetsförpackning för att be dem skicka dig fulltextversionen av vår integritetspolicy.

Den här enheten (framsida)

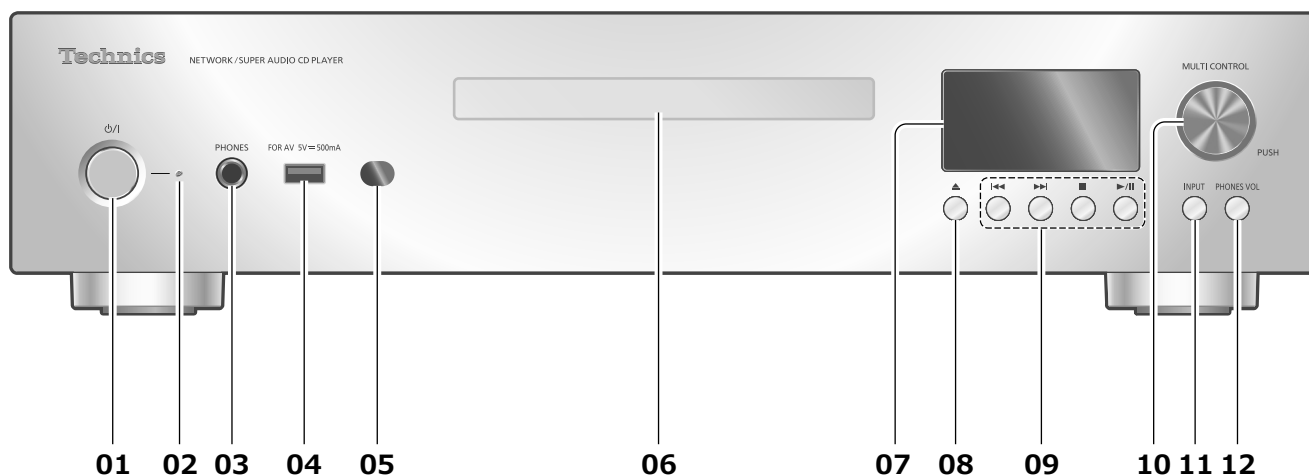

01 [⏻/⏮] Standby-/på-knapp

- Tryck för att växla enheten mellan standby-läge och på och tvärt om. I standby-läge, förbrukar apparaten fortfarande en liten mängd ström.

02 Strömindikator

- Blå : Enheten är på.
- Röd : Enheten är i standby-läge.
- Av : Enheten är av.

03 Hörlursuttag

- Överdrivet ljudtryck från öronsnäckor och hörlurar kan orsaka hörselskador.
- Att lyssna på full volym under långa perioder kan skada användarens öron.

04 Uttag för USB-A (USB-A Front) (för AV) (DC 5 V = 500 mA)

- Du kan ansluta en USB-enhet till apparaten, och spela upp musik som sparats på USB-enheten. (⇒ 18)
- Du kan ansluta USB-flashminnet med ny firmware och uppdatera firmware för den här enheten.
För mer information, se följande webbplats.
www.technics.com/support/firmware/

05 Signalsensor för fjärrkontroll

- Mottagningsavstånd :
Inom cirka 7 m direkt framför
- Mottagningsvinkel :
Cirka 30° åt vänster och höger

06 Skivfack

(⇒ 17)

07 Display

- Ingångskälla, uppspelningsstatus osv. visas.

08 [▲] Öppna eller stäng skivluckan

09 Uppspelningsfunktioner (t.ex. "CD")

Stoppa	[■]
Spela/Pausa	[▶/] • Tryck igen för att fortsätta.
Hoppa	[◀◀] [▶▶]
Sökning	Håll in [◀◀] eller [▶▶].

10 Multi-kontrollratt

- Vrid den här ratten medurs eller moturs för att byta ingångskälla och bläddra igenom alternativen.
- För att konfigurera ett objekt trycker du på ratten, för att öppna konfigurationsskärmen trycker du och håller ned den.

11 Knapp för val av ingång

- Växla källa för insignal.

12 Knapp för hörlursvolym

- Hörlursvolymen visas. (Volymen kan justeras med multikontrollratten under visningen.)
- -- dB (min), -99,0 dB till 0 dB (max)

Den här enheten (baksida)

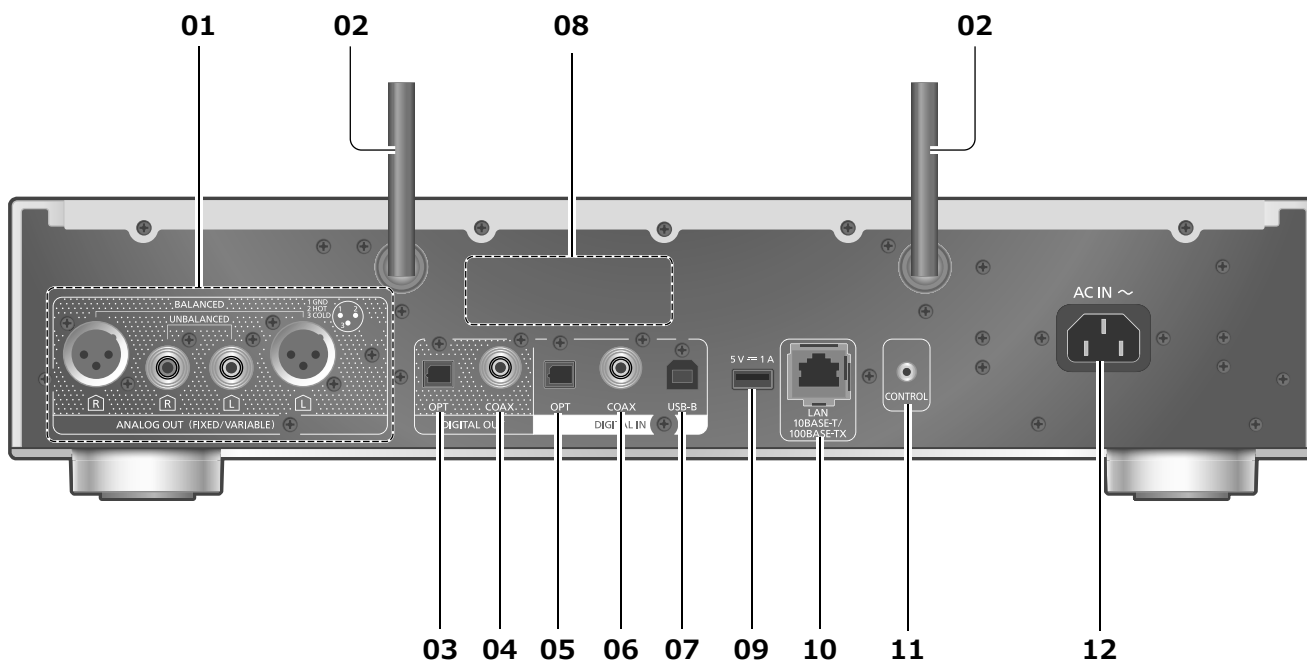

01 Utgångskontakter för analogt ljud (ANALOG OUT)

- Du kan ansluta kontrollförstärkaren, som har obalanserade ingångsterminaler etc. med analog ljudkabel (medföljer) till utgången för de analoga ljudsignalerna.
- Du kan ansluta kontrollförstärkaren som har balanserade ingångsterminaler etc. med XLR-kabeln (medföljer ej).

02 Antenn för trådlöst LAN (⇒ 14)

03 Optisk digital utgångskontakt (OPT)

Du kan ansluta en digital ljudutgångsenhet, såsom en D/A-omvandlare osv., med optisk digital ljudkabel (medföljer inte) till denna enhet och spela upp musik.

04 Koaxial digital utgångskontakt (COAX)

Du kan ansluta en digital ljudutgångsenhet, såsom en D/A-omvandlare osv., med koaxial digital kabel (medföljer inte) till denna enhet och spela upp musik.

05 Optisk digital ingångskontakt (OPT)

Du kan ansluta en digital ljudutgångsenhet, med optisk digital ljudkabel (medföljer inte) till denna enhet och spela upp musik.

- Denna enhets digitala ljudingångskontakter kan endast identifiera följande linjära PCM-signaler. För mer information, se bruksanvisningen för den anslutna enheten.
 - Samplingsfrekvens : 32/44,1/48/88,2/96 kHz
 - Antal kvantiseringsbitar : 16/24 bit

06 Koaxial digitalingång (COAX)

Du kan ansluta en digital ljudutgångsenhet, med koaxial digitalkabel (medföljer inte) till denna enhet och spela upp musik.

- Denna enhets digitala ljudingångskontakter kan endast identifiera följande linjära PCM-signaler. För mer information, se bruksanvisningen för den anslutna enheten.
 - Samplingsfrekvens : 32/44,1/48/88,2/96/176,4/192 kHz
 - Antal kvantiseringsbitar : 16/24 bit

07 USB-B-uttag (USB-B)

Du kan ansluta datorn, etc. till andra anordningar med en USB 2.0-kabel (medföljer inte) till denna enhet och spela upp musik.

- För mer information, se "Bruksanvisning".

08 Produktidentifieringsmärkning

- Modellnumret anges.

09 USB-A-uttag (USB-A Rear) (DC 5 V = 1 A)

Du kan ansluta en USB-HDD-enhet till apparaten, och spela upp musik som sparats på USB-HDD-enheten. (⇒ 18)

10 LAN-uttag (⇒ 14)

11 Systemkontakt (CONTROL)

12 AC IN-uttag (~) (⇒ 12)

Fjärrkontroll

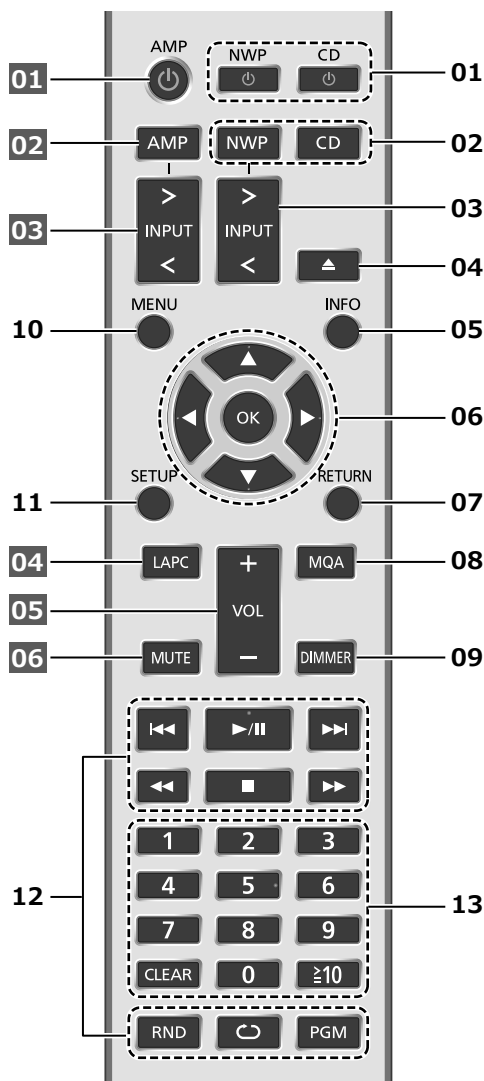

■ Knappar som fungerar på den här enheten

01 [NWP - Tryck för att växla enheten mellan standby-läge och på och tvärt om. I standby-läge, förbrukar apparaten fortfarande en liten mängd ström.

Ingångskällan växlar för var och en (växlar till senast valda ingångskälla när [NWP 

02 [NWP]/[CD] : Välj den enhet som ska användas

- Nuvarande uppspelningslager visas om du trycker på [CD] när uppspelningen stoppas för Hybrid Super Audio CD (SACD). Tryck igen för att ändra lager.
- Håll in [CD] för att växla till "Pure Disc Playback"-läget. (⇒ 18)

03 [>INPUT<] : Byt ingångskälla

04 [] : Öppna eller stänga skivfacket

05 [INFO] : Visa information om innehåll*

06 [, [, [, []/[OK] : Val/OK*

07 [RETURN] : Gå tillbaka till föregående display*

08 [MQA] : Växlar MQA-avkodningsfunktionen till "On" eller "Off"

- "MQA Decoding : On" visas när funktionen är "On".
- Tryck upprepade gånger för att ändra funktionen.

09 [DIMMER] : Justera ljusstyrkan för strömindikatorn, display, etc.



- Tryck upprepade gånger för att ändra ljusstyrkan.

10 [MENU] : Öppna menyn*

11 [SETUP] : Öppna konfigurationsmenyn*

12 Uppspelningsfunktioner (⇒ 17)

13 Sifferknapparna, etc.

- Så här anger du 2 siffror eller mer
Exempel :
16 : [10] > [1] > [6]
124 : [10] > [10] > [1] > [2] > [4]
• [CLEAR] : Radera det inmatade värdet.

*: Tryck på [NWP]/[CD] först för att använda den här enheten. (Fjärrstyrningen fungerar endast för enheter som stöder systemkontrollfunktionen när du trycker på [AMP].)

■ Knappar som fungerar för de anslutna Technics-apparaterna

Fjärrkontrollen till den här enheten fungerar även för Technics-apparater (integrerad stereoförstärkare etc.). För information om hur man använder apparaterna, se även bruksanvisningarna till dessa.

01 [] Standby-/på-knapp

02 Välj den enhet som ska användas

03 Välj källa för insignal

04 Mäta högtalarnas utgångssignal vid anslutning och korrigera dess effekt

05 Justera volymen

06 Stäng av ljudet

Ansluta till en förstärkare

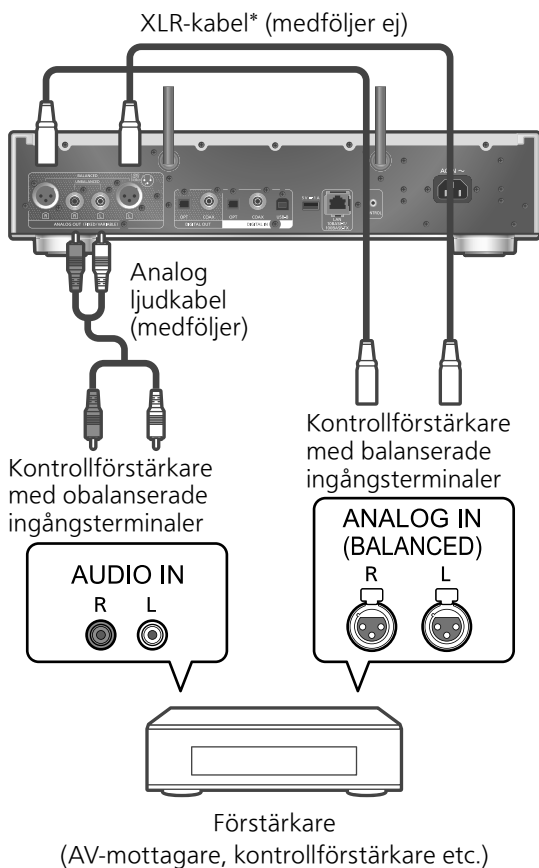

*: Vi rekommenderar användning av kablar med en längd på 3 m eller mindre.

- För mer information, se bruksanvisningen för den anslutna enheten.
- Använd inte några andra analoga ljudkablar, förutom den medföljande.

Ansluta enhet för digital ljudenhet

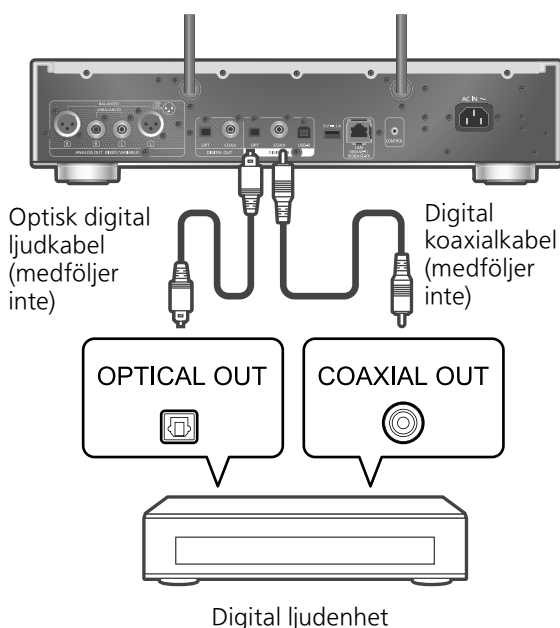

- Ljudsignalen för Super Audio CD och Super Audio CD-lagret för Hybrid Super Audio CD kan inte matas ut från den digitala ljudutgångsterminalen på den här enheten. Anslut enheten till den analoga ljudutgångsterminalen.
- När videoinnehåll spelas upp med den här funktionen kan det hända att ljud och bild inte är synkroniserade.
- För mer information, se bruksanvisningen för den anslutna enheten.

Nätkabelanslutning

Ansluts först när alla andra anslutningar är slutförda.

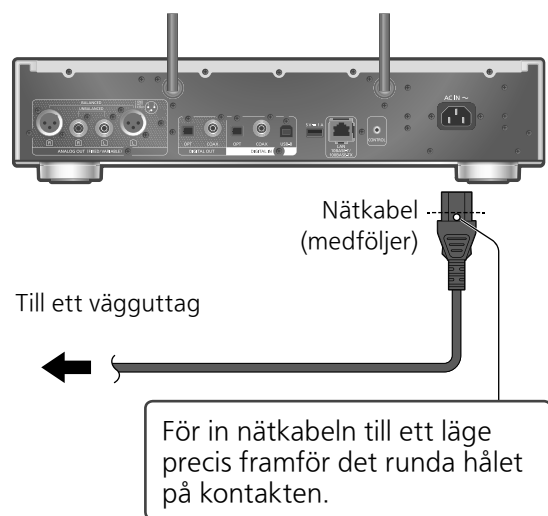

- Använd endast den medföljande nätkabeln.
- Sätt i kontakterna till de kablar som ska anslutas hela vägen in.
- Böj inte kablarna i skarpa vinklar.
- Inställning av trådlös LAN (Wi-Fi®) kan påbörjas när denna enhet är påslagen. Om du avslutar Wi-Fi-inställningen, välj "Nej" på "Wi-Fi Setup"-skärmen. Välj "Yes" om du vill fortsätta att använda Wi-Fi-inställningen. (⇒ 14)
- Tryck på [NWP] eller [CD] först för att använda den här enheten.

Obs!

- Denna apparat förbrukar en liten mängd växelström (⇒ 20) även när enheten är i standby-läge. Koppla ur kontakten från vägguttaget om du inte kommer att använda enheten under en längre tid. Placera enheten så att kontakten enkelt kan avlägsnas.

Du kan strömma online-musiktjänster eller musikfiler från din smarttelefon/surfplatta till den här enheten. För att använda dessa funktioner måste systemet ansluta samma internetanslutna nätverk som den kompatibla enheten.

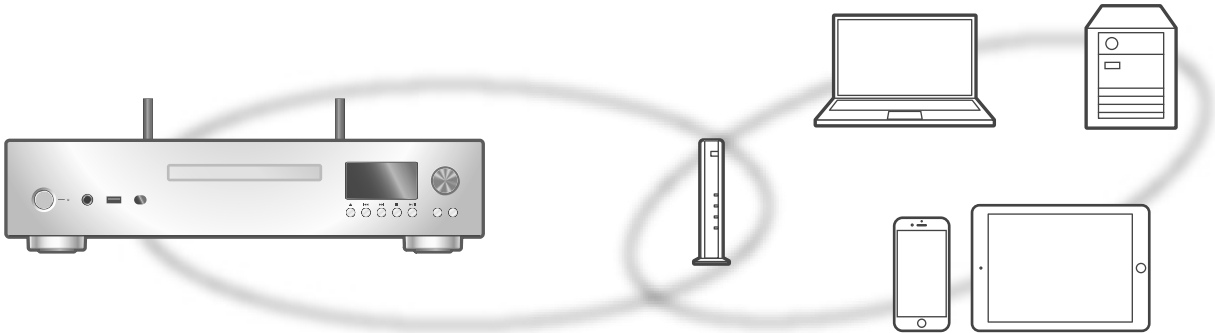

Denna enhet kan anslutas till en router med en LAN-kabel eller inbyggt Wi-Fi®. En LAN-anslutning via kabel rekommenderas i syfte att erhålla en stabil nätverksanslutning.

Obs!

- Om du försöker ändra nätverksinställningarna omedelbart efter det att denna enhet har slagits på, kan det ta en stund innan konfigurationsvyn för nätverket visas.
- Om "Firmware update is available" visas efter att nätverksanslutningen har konfigurerats finns fast programvara för enheten tillgänglig.
 - Information om uppdateringen finns på följande webbplats.
www.technics.com/support/firmware/
- För att kunna njuta fullt ut av alla de funktioner som SL-G700M2 erbjuder, har det utformats för att fungera med Google Home-appen som integreras med ditt Google-konto.

■ Förberedelse

Om du installerar appen Google Home eller appen Apple Home på din smarttelefon/surfplatta kan du ställa in en anslutning med appen.

- Vid användning av Chromecast-aktiverade appar för att spela musik på denna enhet, ställ in en koppling med Google Home-app och Google Assistant-aktiverade enhet.
- Vid användning av AirPlay för musikuppspelning på den här enheten, lägg till produkten till Hem i Apple Home-appen. Genom att lägga till denna enhet till nätverket via appen Apple Home kan användaren också strömma ljud med Siri.
- Kontrollera att Wi-Fi-funktionen och Bluetooth®-funktionen är aktiverade på din smarttelefon/surfplatta.

(Med appen Google Home)

1 Installera Google Home-appen på din smarttelefon/surfplatta.

- För att ladda ner Google Home-appen, gå till :
<https://www.google.com/cast/setup/>



(Med appen Apple Home)

1 Installera Apple Home-appen på din smarttelefon/surfplatta.

- För att ladda ner Apple Home-appen, gå till :
<https://www.apple.com/ios/home/>



2 Anslut din smarttelefon/surfplatta till samma nätverk som den här enheten innan du gör inställningarna.

- Se till att nätverket är anslutet till internet.

Trådbunden LAN-anslutning

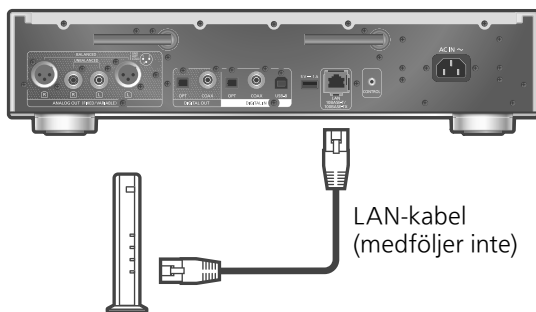

Bredbandsrouter, etc.

- 1 Dra ur nätkabeln.
- 2 Anslut den här enheten till en bredbandsrouter, etc. med hjälp av en LAN-kabel.
- 3 Anslut nätkabeln till denna enhet. (⇒ 12)
- 4 Tryck på [NWP]/[CD] för att slå på den här enheten.
 - " " visas när anslutningen upprättats.
- 5 Tryck på [>INPUT<] för att välja "Chromecast built-in".

(Med appen Google Home)

- 6 Öppna appen Google Home och följ instruktionerna på skärmen för att ansluta. (⇒ 16)

(Med appen Apple Home)

- 6 Öppna appen Apple Home och följ instruktionerna på skärmen för att ansluta. (⇒ 16)

Obs!

- Medan nätkabeln är bortkopplad, måste LAN-kabeln kopplas i eller ur.
- Använd raka LAN-kablar (STP) av kategori 7 eller mer, när du ansluter till kringutrustning.
- Om man sätter i en annan kabel än LAN-kabeln i LAN-porten kan apparaten skadas.
- Wi-Fi-funktionen kan stängas av om en LAN-kabel ansluts.

Trådlös LAN-anslutning

■ Förberedelse

- ① Dra ur nätkabeln.
- ② Koppla ifrån LAN-kabeln.
- ③ Placera denna enhet så nära den trådlösa routern som möjligt.

- ④ Rikta antennen på denna enhets baksida så som anges på bilden.

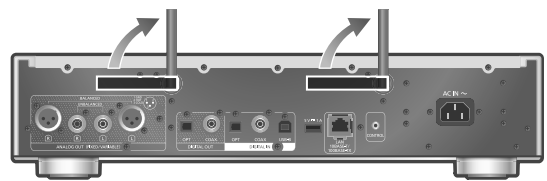

- ⑤ Anslut nätkabeln till denna enhet. (⇒ 12)

Obs!

- Inställningen stängs av efter inställd tidsgräns. Om så sker, försök genomföra inställningen på nytt.
- För att avbryta inställningen mitt i, tryck på [■] eller sätt apparaten i standby-läge.
- " " visas när anslutningen har upprättats. (⇒ 16)

Nätverksinställningen för första gången med användning av appen

- 1 Tryck på [NWP]/[CD] för att slå på den här enheten.

- "Wi-Fi Setup" visas.

- 2 Tryck på [▲], [▼] för att välja "Yes" och tryck på [OK].

- "Setting" visas.

(Med appen Google Home)

- 3 Öppna appen Google Home och följ instruktionerna på skärmen för att ansluta. (⇒ 16)

(Med appen Apple Home)

- 3 Öppna appen Apple Home och följ instruktionerna på skärmen för att ansluta. (⇒ 16)

Obs!

- Denna enhet kommer att visas som "Technics-SL-G700M2-****" om enhetsnamnet inte är inställt. ("****" står för tecken som är unika för varje uppsättning.)
- Du kan kontrollera din nätverksinformation (SSID, MAC-adress och IP-adress) från appen Google Home eller "Technics Audio Center".
- Vissa objekt i Google Home-appen är irrelevanta för denna enhet.
- När den här apparaten sätts i standby-läge och sätts på innan Wi-Fi-inställningen är klar visas "Wi-Fi Setup". Slutför Wi-Fi-inställningen eller ställ in "Wi-Fi Menu" på "Off" för att stänga av skärmen.

Inställningar för nätverket via konfigurationsmenyn (när appar inte används med den här enheten)

■ Använda WPS-knappen "WPS"

Om din trådlösa router stöder WPS, kan du skapa en anslutning genom att trycka på WPS-knappen.

- En kompatibel trådlös router kan bära WPS-märkningen.
- Slutför inställningarna inom 2 minuter medan "WPS" visas.
- När "Wi-Fi Setup" visas när du slår på den här enheten trycker du på [■] för att avbryta nätverksinställningarna och starta konfigurationen igen.

1 Tryck på [NWP] eller [CD].

2 Tryck på [SETUP].

3 Tryck upprepade gånger på [▲], [▼] för att välja "Network" och tryck sedan på [OK].

- När "Wi-Fi Menu"-skärmen visas, tryck på [OK].

4 Tryck på [▲], [▼] för att välja "On" och tryck sedan på [OK]. (Den trådlösa LAN-funktionen är aktiverad.)

5 Tryck på [▲], [▼] för att välja "WPS Push" och tryck sedan på [OK].

- "WPS" blinkar. Slutför steg 6 inom 2 minuter.

6 När "WPS" visas, tryck då på WPS-knappen på den trådlösa routern.

Exempel :

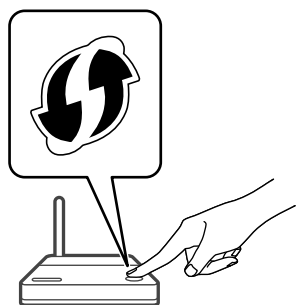

- "Linking" blinkar.
- "Success" visas när anslutningen har upprättats.
 - "Fail" kan visas om anslutningen inte slutfördes. Testa denna metod igen från konfigureringsmenyn. Om "Fail" fortfarande visas, försök då med någon annan metod.

7 Tryck på [OK] för att lämna inställningen.

■ Använda PIN-koden för WPS "WPS PIN"

Om din trådlösa router stöder WPS kan du skapa en anslutning genom att ange PIN-koden för WPS.

- Se bruksanvisningarna för den trådlösa routern för detaljer kring hur man matar in PIN-koden.
- Slutför inställningarna inom 2 minuter medan "WPS PIN" och PIN-koden visas.
- När "Wi-Fi Setup" visas när du slår på den här enheten trycker du på [■] för att avbryta nätverksinställningarna och starta konfigurationen igen.

1 Tryck på [NWP] eller [CD].

2 Tryck på [SETUP].

3 Tryck upprepade gånger på [▲], [▼] för att välja "Network" och tryck sedan på [OK].

- När "Wi-Fi Menu"-skärmen visas, tryck på [OK].

4 Tryck på [▲], [▼] för att välja "On" och tryck sedan på [OK]. (Den trådlösa LAN-funktionen är aktiverad.)

5 Tryck på [▲], [▼] för att välja "WPS PIN" och tryck sedan på [OK].

- PIN-koden visas. Slutför steg 6 inom 2 minuter.

6 Ange PIN-koden i den trådlösa routern från PC, osv.

- "Linking" blinkar.
- "Success" visas när anslutningen har upprättats.
 - "Fail" kan visas om anslutningen inte slutfördes. Testa denna metod igen från konfigureringsmenyn. Om "Fail" fortfarande visas, försök då med någon annan metod.

7 Tryck på [OK] för att lämna inställningen.

Obs!

- Beroende på router kan andra anslutna enheter komma att tillfälligt förlora sin anslutning.
- För mer information, se bruksanvisningen för den trådlösa routern.

Inställningar för nätverket via konfigurationsmenyn (när appar används med den här enheten)

- 1 Tryck på [NWP] eller [CD].
- 2 Tryck på [>INPUT<] för att välja "Chromecast built-in".
- 3 Tryck på [SETUP].
- 4 Tryck upprepade gånger på [▲], [▼] för att välja "Network" och tryck sedan på [OK].
 - När "Wi-Fi Menu"-skärmen visas, tryck på [OK].
- 5 Tryck på [▲], [▼] för att välja "On" och tryck sedan på [OK]. (Den trådlösa LAN-funktionen aktiveras.)
- 6 Tryck på [▲], [▼] för att välja "Wi-Fi Setup" och tryck sedan på [OK].
 - "Setting" visas.

(Med appen Google Home)

- 7 Öppna appen Google Home och följ instruktionerna på skärmen för att ansluta.

(Med appen Apple Home)

- 7 Öppna appen Apple Home och följ instruktionerna på skärmen för att ansluta.

■ Med appen Google Home eller appen Apple Home "Wi-Fi Setup"

- 1 Öppna appen Google Home eller Apple Home och följ instruktionerna på skärmen för att ansluta.
 - "Success" visas när anslutningen har upprättats.
 - "Fail" kan visas om anslutningen inte slutfördes. Testa denna metod igen från konfigureringsmenyn. Om "Fail" fortfarande visas, försök då med någon annan metod.

- 2 Tryck på [OK] för att lämna inställningen.

Obs!

- Denna enhet kommer att visas som "Technics-SL-G700M2-****" om enhetsnamnet inte är inställt. ("****" står för tecken som är unika för varje uppsättning.)
- Du kan kontrollera din nätverksinformation (SSID, MAC-adress och IP-adress) från appen Google Home eller "Technics Audio Center".
- Vissa objekt i Google Home-appen är irrelevanta för denna enhet.

Strömma musik över nätverket

Den här enheten är kompatibel med Chromecast-aktiverade appar. För mer information om Chromecast-aktiverade appar, se :

g.co/cast/apps

Du kan strömma musikfiler från enheten i ditt nätverk till den här enheten med hjälp av appen "Technics Audio Center". Ladda ned och installera appen från nedanstående webbplats. www.technics.com/support/

■ Förberedelse

- Slutför nätverksinställningarna. (⇒ 13)
(Se till att nätverket är anslutet till internet.)
- Installera den applikation som stöds på din enhet.
- Anslut enheten till det nätverk som för tillfället används hemma.

- 1 Starta den Chromecast-aktiverade appen, den AirPlay-aktiverade appen eller "Technics Audio Center"-appen på din enhet (smarttelefon/surfplatta etc.), och välj den här enheten som utgångshögtalare.



- 2 Spela musiken.

Alla musikstreamingtjänster är inte tillgängliga i alla länder/regioner. Registrering/prenumeration kan krävas, eller avgifter tas ut för att använda musikstreamingtjänster. Tjänsterna kan ändras eller avbrytas. För mer information, gå till varje enskild musiktjänsts webbplats.

Viktigt meddelande :

Innan du kasserar eller överlämnar denna enhet till en tredje part, se till att logga ut från dina konton för musikstreamingtjänster för att förhindra obehörig användning av dina konton.

Spela upp CD/SACD

1 Tryck på [NWP ]/[CD ] för att slå på den här enheten.

2 Tryck på [] för att öppna skivfacket och mata in en CD.

Placera den med etiketten upp i rätt position i mitten av skivfacket.

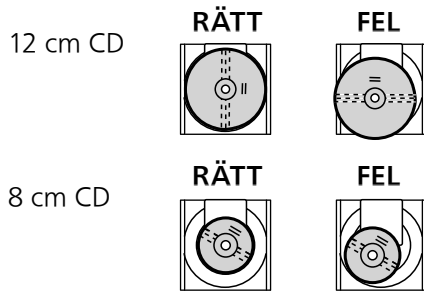

• Tryck på [] igen för att stänga skivfacket.

3 Tryck på [].

Obs!

• Var försiktig så att inte ditt finger fastnar i skivfacket när du öppnar/stänger det.

Upprepa uppspelning

① Tryck på [CD].

② Tryck på [].

“1 ” :

Spelar bara de valda spåren.

“” :

Alla spår upprepas.

Slumpmässig uppspelning

① Tryck på [CD].

② Tryck på [RND].

• Tryck igen för att avbryta.

Programuppspelning

① Tryck på [CD].

② Tryck på [PGM] i stoppläget.

• Vyn “Program Mode” visas.

③ Tryck på de numeriska knapparna för att välja spår.

• Upprepa det här steget för att göra andra val.

④ Tryck på [] för att starta uppspelning.

• Tryck på [] eller [] i stoppläge för att kontrollera programmerad ordning.

• Tryck på [CLEAR] i stoppläge för att rensa det senaste spåret.

• Tryck på [PGM] i stoppläget för att avbryta programläget, så kommer programminnet lagras.

• Tryck på [] i stoppläge och välj “Yes” för att avbryta programläget. (Programminnet rensas.)

Obs!

• Programminnet rensas enligt följande villkor.
– Vid påslagning/avstängning av den här

enheten

– vid byte av CD

– vid växling av lager

• Programläget avbryts när den slumpmässiga uppspelningen ställs in.

Uppspelning av Super Audio-CD-skivor av hybridmodell

Super Audio-CD-skivor av hybridmodell inkluderar ett traditionellt CD-lager tillsammans med Super Audio-CD-lager. Trots att Super Audio-CD-lagret företrädesvis ska spelas upp kan du välja CD-lagret eller Super Audio-CD-lagret för uppspelning genom att trycka på [CD] när uppspelningen stoppas.

Obs!

• Lagret kan inte väljas på skivan, förutom för hybrid-Super Audio-CD-skivor.

• “Super Audio CD” visas som en ingångskälla samtidigt som Super Audio CD spelas upp.

Kompatibla CD:ar

• En skiva med CD-logon.



• Den här enheten kan spela upp skivor som följer CD-DA-formatet.

• Det kan hända att stereon inte kan spela upp vissa skivor på grund av hur inspelningen har utförts.

• Stäng skivan på den enhet den spelades in på innan du spelar upp den.

CD-skivor som inte kan användas

• CD-skivor med annorlunda form, t.ex. hjärtformade skivor. (Användning av sådana CD-skivor kan orsaka fel.)

CD-skivor som inte är garanterade att fungera med den här enheten

• Skivor som innehåller data som har kopierats illegalt, och skivor som inte följer industristandarder

• DualDiscs (skivor som lagrar data, som musik och bilder, på båda sidor)

Skivformat som stöds av den här enheten

Super Audio-CD (SACD)	Stöds (endast 2 kanaler)
Kommersiellt tillgängliga CD-skivor (CD-DA)	Stöds
CD-R/CD-RW (CD-DA)	Stöds

Enhetens lins

Använd linsrengöraren (medföljer ej) för att rengöra enhetens lins.

Rengöring av skivor

RÄTT



FEL



Torka med en fuktig trasa, och torka sedan av med en torr trasa.

■ Försiktighetsåtgärder vid hantering av skivor

- Hantera skivan genom att hålla den i kanterna för att undvika att oavsiktliga repor och fingeravtryck uppstår på skivan.
- Fäst inte etiketter eller klistermärken på skivan.
- Använd inte skivrengöringssprej, tvättbensin, thinner, vätskor som förhindrar statisk elektricitet eller någon annan lösning på skivan.
- Använd inte följande skivor :
 - skivor där klister från borttagna klistermärken eller etiketter är exponerade (hyrda skivor o.s.v.).
 - skivor som är kraftigt böjda eller spruckna.
 - skivor med annorlunda form, t.ex. hjärtformade skivor.

Felaktig visning eller uppspelningen startar inte.

- Se till att skivan är kompatibel med den här enheten.
- Det finns fukt på linsen. Vänta i cirka en timme och försök igen.
- Det går inte att spela upp CD-R- och CD-RW-skivor som inte avslutats.

Det tar tid att starta uppspelningen.

- Det kan ta lite tid för skivan att laddas om det finns många spår på den.

Pure Disc Playback

Genom att inaktivera nätverksfunktionerna etc. används den här enheten unikt för uppspelning av CD/SACD för ljud av högre kvalitet.

- ① **Tryck på [CD] i 5 sekunder eller längre.**
 - En bekräftelseskärm visas.
- ② **Tryck på [OK].**
- ③ **Tryck på [▲], [▼] för att välja "Yes" och tryck sedan på [OK].**

Obs!

- Denna enhet visas inte som utgående högtalare i appen "Technics Audio Center", etc. efter inställning.
- Tryck på [CD] igen i 5 sekunder eller längre för att avbryta och återgå till normalläge.
- Uppspelning av online-musikströmningstjänster, musikfiler från nätverksenheter etc. är inte tillgängliga när "Pure Disc Playback" är aktiverat.
- Skärmen stängs av med dimmerfunktionen när "Pure Disc Playback" satts i läge "On". Tryck på [DIMMER] upprepade gånger för att ändra ljusstyrkan. (⇒ 11)

Du kan spela upp musik som är lagrad på USB-enheten.

- ① Anslut en USB-enhet till USB-A-uttaget (USB-A Front/USB-A Rear) på enhetens framsida/baksida. (⇒ 09, 10)
- ② Tryck på [NWP] eller [CD].

- ③ Tryck på [>INPUT<] flera gånger för att välja "USB-A Front"/"USB-A Rear".
- ④ Tryck på [▲], [▼] för att välja en post och tryck sedan på [OK].
 - Upprepa det här steget för att göra andra val.
 - Tryck på [RETURN] för att återgå till föregående mapp.
 - Slumpmässig/upprepad uppspelning kan konfigureras. (⇒ 17)

Att använda Bluetooth®

Du kan lyssna på ljudet från en Bluetooth®-ljudenhet trådlöst via denna enhet.

■ Synkronisera en Bluetooth®-enhet

Slå på enhetens Bluetooth®-funktion och placera enheten nära denna enhet. (Om en Bluetooth®-enhet redan har anslutits, koppla då ifrån den.)

- ① Tryck på [NWP] eller [CD].
- ② Tryck på [>INPUT<] flera gånger för att välja "Bluetooth".
 - När "Pairing" visas på displayen fortsätter du till steg 6.
- ③ Tryck på [MENU].
- ④ Tryck upprepade gånger på [▲], [▼] för att välja "Pairing" och tryck sedan på [OK].
- ⑤ Tryck på [▲], [▼] för att välja "Yes" och tryck sedan på [OK].
 - "Pairing" visas, och denna enhet väntar på registrering.
- ⑥ Välj "Technics-SL-G700M2-****" från Bluetooth®-enhetens meny.
 - Om enhetens namn är angivet i appen Google Home, visas det angivna namnet.

Avkodning av MQA-källa

Denna enhet innehåller MQA-teknologi (Master Quality Authenticated), vilket möjliggör uppspelning av ljudfiler och strömningar i MQA med ljudet från den ursprungliga masterinspelningen. För mer information, se "Bruksanvisning".

För att leverera masterkvalitetsljud för en MQA-källa, behöver MQA-avkodningen ställas in på "On". Växla MQA-avkodningsfunktionen till "On" eller "Off" enligt följande steg.

- Standardinställningen är "On".

- ① Tryck på [MQA].
 - "MQA Decoding : On" visas och MQA-avkodningsfunktionen ställs in på "On". (Tryck upprepade gånger för att ändra funktionen till "Off".)
- ② Spela upp MQA-källan.
 - Om bara analogt ljud används ställer du in "Digital Output" till "Off" för bättre ljudkvalitet för uppspelning av MQA-innehåll.

 <p>Wi-Fi CERTIFIED™-logotypen är ett certifieringsmärke som tillhör Wi-Fi Alliance®. Logotypen för Wi-Fi Protected Setup™ är ett certifieringsmärke som tillhör Wi-Fi Alliance®.</p>
 <p>Användning av Works with Apple-märke innebär att ett tillbehör har utformats för att fungera specifikt med den teknik som identifierats i märket och har certifierats av utvecklaren för att uppfylla Apples prestandanormer. Apple och AirPlay är varumärken av Apple Inc., registrerade i USA och andra länder. Den här produkten är kompatibel med AirPlay 2. iOS 11.4 eller senare.</p>
 <p>Google, Google Home och Chromecast built-in är varumärken som tillhör Google LLC. Google Assistant är inte tillgänglig på vissa språk och i vissa länder.</p>
<p>Windows är ett registrerat varumärke tillhörande Microsoft Corporation i USA och andra länder.</p>
<p>Windows Media och Windows logotyp är antingen varumärken eller registrerade varumärken som tillhör Microsoft Corporation i USA och/eller andra länder. Denna produkt skyddas av vissa rättigheter till immateriella tillgångar som Microsoft Corporation och tredje part innehar. Utan särskilt tillstånd från Microsoft eller ett av Microsoft auktoriserat relaterat företag, dotterbolag eller tredje part, är det förbjudet att använda eller föra sådan teknologi vidare utanför denna produkt.</p>
<p>Mac och OS X är varumärken som tillhör Apple Inc. som har registrerats i USA och andra länder.</p>
<p>Bluetooth®-ordmärket och logotyperna är registrerade varumärken som tillhör Bluetooth SIG, Inc. och all användning som Panasonic Holdings Corporation gör av sådana märken sker under licens. Andra varumärken och varunamn tillhör sina respektive ägare.</p>

<p>“Super Audio CD” är ett registrerat varumärke.</p>
<p>“DSD” är ett registrerat varumärke.</p>
<p>SBM Direct är ett registrerat varumärke.</p>
<p>FLAC Decoder Copyright (C) 2000, 2001, 2002, 2003, 2004, 2005, 2006, 2007, 2008, 2009 Josh Coalson Redistribution and use in source and binary forms, with or without modification, are permitted provided that the following conditions are met:</p> <ul style="list-style-type: none"> - Redistributions of source code must retain the above copyright notice, this list of conditions and the following disclaimer. - Redistributions in binary form must reproduce the above copyright notice, this list of conditions and the following disclaimer in the documentation and/or other materials provided with the distribution. - Neither the name of the Xiph.org Foundation nor the names of its contributors may be used to endorse or promote products derived from this software without specific prior written permission. <p>THIS SOFTWARE IS PROVIDED BY THE COPYRIGHT HOLDERS AND CONTRIBUTORS “AS IS” AND ANY EXPRESS OR IMPLIED WARRANTIES, INCLUDING, BUT NOT LIMITED TO, THE IMPLIED WARRANTIES OF MERCHANTABILITY AND FITNESS FOR A PARTICULAR PURPOSE ARE DISCLAIMED. IN NO EVENT SHALL THE FOUNDATION OR CONTRIBUTORS BE LIABLE FOR ANY DIRECT, INDIRECT, INCIDENTAL, SPECIAL, EXEMPLARY, OR CONSEQUENTIAL DAMAGES (INCLUDING, BUT NOT LIMITED TO, PROCUREMENT OF SUBSTITUTE GOODS OR SERVICES; LOSS OF USE, DATA, OR PROFITS; OR BUSINESS INTERRUPTION) HOWEVER CAUSED AND ON ANY THEORY OF LIABILITY, WHETHER IN CONTRACT, STRICT LIABILITY, OR TORT (INCLUDING NEGLIGENCE OR OTHERWISE) ARISING IN ANY WAY OUT OF THE USE OF THIS SOFTWARE, EVEN IF ADVISED OF THE POSSIBILITY OF SUCH DAMAGE.</p>
<p>Spotify-programvaran omfattas av licensavtal från tredje part som du kan läsa här : https://www.spotify.com/connect/third-party-licenses.</p>
 <p>MQA och Sound Wave Device är registrerade varumärken som tillhör MQA Limited © 2016</p>

Specifikationer

■ ALLMÄNT

Strömtillförsel	AC 220 V till 240 V, 50/60 Hz
Strömförbrukning	45 W
Effektförbrukning i standby-läge (Nätverk Standby Av)	0,3 W
Effektförbrukning i standby-läge (Nätverk Standby På)*1	2,0 W
Mått (B×H×D)	430 mm × 98 mm × 407 mm
Vikt	Cirka 12,3 kg
Variationsvidd för drifttemperatur	5 °C till 35 °C
Variationsvidd för luftfuktighet vid drift	35 % till 80 % RH (ingen kondensbildning)

*1 : LAN eller WLAN

■ ANALOG UTGÅNGSSEKTION

Kanal	2 ch
Utgångsnivå	
BALANSERAD	2,2 Vrms (Super Audio CD) / 2,2 Vrms (CD)
OBALANSERAD	2,2 Vrms (Super Audio CD) / 2,2 Vrms (CD)
Frekvenssvar	
Super Audio CD	2 Hz till 50 kHz (-3 dB)
CD	2 Hz till 20 kHz (-3 dB)
THD+N	
Super Audio CD	0,0006 % (1 kHz, 0 dB)
CD	0,0015 % (1 kHz, 0 dB)
S/N (IHF-A)	
Super Audio CD	BALANSERAD : 121 dB OBALANSERAD : 118 dB
CD	BALANSERAD : 121 dB OBALANSERAD : 118 dB
Dynamisk räckvidd (IHF-A)	
Super Audio CD	BALANSERAD : 110 dB OBALANSERAD : 110 dB
CD	BALANSERAD : 98 dB OBALANSERAD : 98 dB

■ SKIVAVSNITT

Skiva som kan spelas upp (8 cm eller 12 cm)	Super Audio CD (endast 2-kanalsområde), CD, CD-R, CD-RW
Svara	
Våglängd	650 nm (Super Audio CD), 790 nm (CD)
Laserstyrka	KLASS 1 Ingen farlig strålning
Ljudutgång (skiva)	2ch (FL, FR)
Format	Super Audio CD, CD-DA

NORSK

Bølgelengde	650 nm (Super Audio CD), 790 nm (CD)
Laserstyrke	Ingen farlig stråling sendes ut

■ Bluetooth®-AVSNITT

Bluetooth®-systemspecifikation	Bluetooth® Ver.4.2
Klassificering för trådlös utrustning	Klass 2 (2,5 mW)
Profiler som stöds	A2DP, AVRCP
Codec som stöds	AAC, SBC
Frekvensband	2,4 GHz-bandet FH-SS
Användningsavstånd	Cirka 10 m siktlinje*2

*2 : Prospektivt kommunikationsavstånd

Måttmiljö :

Temperatur 25 °C/Höjd 1,0 m

Mått i "Mode 1"

■ UTTAGSAVSNITT

Hörlursuttag	Stereo, ϕ 6,3 mm 110 mW, 32 Ω (VOL MAX)
USB (Fram/Bak)	Typ A-kontakt USB 2.0 Hög hastighet DC 5 V 500 mA (Fram) DC 5 V 1 A (Bak) USB-masslagringsklass
Filsystem	FAT16, FAT32, NTFS
USB-B (PC)	Bakre, typ B-kontakt
Ethernet-gränssnitt	LAN (100BASE-TX/10BASE-T)
Digital ingång	
Optisk digital inmatning	Optisk kontakt
Koaxial digital inmatning	Stiftjack
Formatstöd	LPCM
Analog utgång	
BALANSERAD	3-stifts XLR
OBALANSERAD	Stiftjack
Digital utgång	
Optisk digital utgång	Optisk kontakt
Koaxial digital utgång	Stiftjack
Formatstöd	LPCM
Systemport	
Systemkontroll	ϕ 3,5 mm, Jack

■ AVSNITT OM FORMAT

USB-A

USB-standard	USB 2.0 hög hastighet USB-masslagringsklass
--------------	--

USB-B

USB-standard	USB 2.0 hög hastighet USB-ljudklass 2.0, asynkront läge
DSD-kontrolläge	ASIO normalläge, DoP-läge

■ Wi-Fi-AVSNITT

Standard	IEEE802.11a/b/g/n/ac
Frekvensband	2,4 GHz-band 5 GHz-band
Säkerhet	WPA2™
WPS-version	Version 2.0

- WLAN-funktionen hos denna produkt får uteslutande användas inuti byggnader.

■ Format

Den här apparaten stöder följande format.

- Den här apparaten stöder inte uppspelning av upphovsrättskyddade musikfiler.
- Vi kan inte garantera uppspelning av alla filformat som stöds av den här apparaten.
- Uppspelning av en fil i ett format som inte stöds av den här enheten kan orsaka spräckligt ljud eller brus. Kontrollera i så fall för att se om den här apparaten stöder filformatet.
- Den här apparaten stöder inte uppspelning med VBR (Variable Bit Rate).
- Några av de anslutna enheterna (servrarna) kan klara av att konvertera filer i format som inte stöds av den här enheten och mata ut dem. Mer information finns i bruksanvisningen till din server.
- Filinformationen (samplingfrekvensen, osv.) som visas på den här apparaten och i uppspelningsprogramvaran kan skilja sig åt.
- Beroende på vad du har för dator, program etc. kan det hända att innehållet inte spelas upp även om samplingfrekvensen stöds. Kontrollera datorn, programmet etc. för att få uppspelningen att fungera.

	Extension	Samplingsfrekvens	Bithastighet/ Antal kvantifieringsbitar	USB-A	USB-B	LAN (DMP/ DMR)* ³
MP3	.mp3	32/44,1/48 kHz	16 till 320 kbps	✓		✓
AAC	.m4a/.aac	32/44,1/48/88,2/96 kHz	16 till 320 kbps	✓		✓
WAV	.wav	32/44,1/48/88,2/96/ 176,4/192/352,8/384 kHz	16/24/32 bit	✓		✓
FLAC	.flac	32/44,1/48/88,2/96/ 176,4/192/352,8/384 kHz	16/24 bit	✓		✓
AIFF	.aiff	32/44,1/48/88,2/96/ 176,4/192/352,8/384 kHz	16/24/32 bit	✓		✓
ALAC	.m4a	32/44,1/48/88,2/96/ 176,4/192/ 352,8/384 kHz	16/24 bit	✓		✓
DSD	.dff/.dsf	2,8/5,6/11,2 MHz		✓	✓	✓
PCM		32/44,1/48/88,2/96/ 176,4/192/352,8/384 kHz	16/24/32 bit		✓	

*3 : Huruvida en musikfil kan spelas upp via nätverket eller inte beror på nätverksservern även om filformatet anges ovan. Om du t.ex. använder Windows Media Player 11, går det inte att spela upp alla musikfiler på datorn. Du kan bara spela upp de som läggs till i biblioteket i Windows Media Player 11.

Obs!

- Specifikationerna kan ändras utan föregående meddelande.
- Vikt och mått är ungefärliga.

Tak fordi du har købt dette produkt.

Læs venligst disse instruktioner omhyggeligt igennem, før du anvender produktet, og gem vejledningen til fremtidig brug.

- Om beskrivelserne i denne betjeningsvejledning
 - De sider, der henvises til, er angivet som "⇒ ○○".
 - De viste illustrationer kan være forskellige fra dit apparat.
 - Medmindre andet angives, udføres betjeningen nedenfor med fjernbetjeningen.
- Illustrationer og figurer i denne manual henviser til hoveddelen i sølv.

- En mere detaljeret betjeningsvejledning finder du i "Betjeningsvejledning" (PDF-format). Du kan downloade den fra websiden.
www.technics.com/support/downloads/oi/SL-G700M2.html
- Du skal anvende Adobe Reader for at browse i eller udskrive "Betjeningsvejledning" (PDF-format). Du kan downloade og installere en version af Adobe Reader, som du kan anvende med dit operativsystem fra følgende website:
<http://www.adobe.com/products/acrobat/readstep2.html>



Hovedkvarterets adresse:

Panasonic Corporation

1006, Oaza Kadoma, Kadoma, Osaka, Japan

Autoriseret repræsentant i EU:

Panasonic Marketing Europe GmbH

Panasonic Testing Centre

Winsbergring 15, 22525 Hamburg, Tyskland

Overensstemmelseserklæring (DoC)

Herved erklærer "Panasonic Corporation", at dette produkt opfylder de væsentlige krav og andre relevante forskrifter i Direktiv 2014/53/EU.

Kunderne kan downloade en kopi af den originale overensstemmelseserklæring (DoC) for vores RE-produkter fra serveren DoC:

<https://www.ptc.panasonic.eu>

Kontakt til autoriseret repræsentant:

Panasonic Marketing Europe GmbH, Panasonic Testing Centre, Winsbergring 15, 22525 Hamburg, Tyskland

Frekvensbånd: 5150 - 5250 MHz:

Indendørs brug: Kun i bygninger. Installation og brug i køreøjer og tog er ikke tilladt. Begrænset indendørs brug: Hvis brugt udendørs, må udstyret ikke fastgøres til en fast installation eller på et køretøjs chassis, fast infrastruktur eller en fast udendørs antenne. Brug af ubemandede luftfartøjssystemer (UAS) er begrænset til frekvensbåndet 5170 - 5250 MHz.

Frekvensbånd: 5250 - 5350 MHz:

Indendørs brug: Kun i bygninger. Installation og brug i køreøjer, tog og fly er ikke tilladt. Udendørs brug er ikke tilladt.

Frekvensbånd: 5470 - 5725 MHz:

Installation og brug i køretøjer, tog og fly og anvendelse til ubemandede luftfartøjssystemer (UAS) er ikke tilladt.

Begrænsningerne ovenfor gælder i følgende lande:

AT	BE	BG	CZ	DK	EE	FR	DE	IS
IE	IT	EL	ES	CY	LV	LI	LT	LU
HU	MT	NL	NO	PL	PT	RO	SI	SK
TR	FI	SE	CH	UK(NI)	HR			

Type trådløs	Frekvensbånd	Maksimal strømstyrke (dBm EIRP)
WLAN	2412 - 2472 MHz	18 dBm
	5180 - 5320 MHz	18 dBm
	5500 - 5700 MHz	18 dBm
	5745 - 5825 MHz	14 dBm
Bluetooth®	2402 - 2480 MHz	4 dBm

Indholdsfortegnelse

Sikkerhedsforskrifter	06	
Installation	08	
Referencevejledning for betjening	09	
Basic	Forbindelser	12
	Netværksindstillinger	13
	Afspilning	17
Licenser	19	
Specifikationer	20	

Tilbehør

AC-netledning (3)

Undtagen for Schweiz

K2CM3YY00041

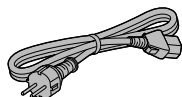

For Schweiz

K2CS3YY00048

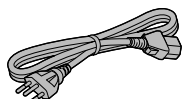

For Storbritannien og Irland

K2CT3YY00081

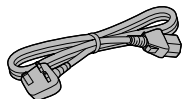

Systemtilslutningskabel (1)
K2KYYYYY00233



Analogt lyd kabel (1)
K4EY4YY00003

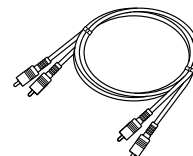

Fjernbetjening (1)
N2QAYA000240

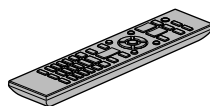

Batterier til fjernbetjeningen (2)



■ Brug af fjernbetjeningen

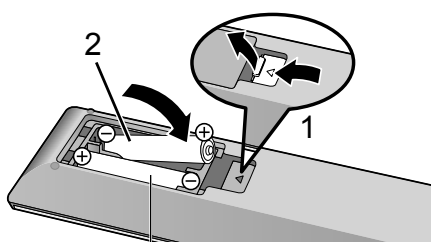

R03/LR03, AAA
(Alkaline eller mangan-batterier)

Bemærk

- Isæt batteriet så polerne (⊕ og ⊖) passer sammen med polerne i fjernbetjeningen.
- Peg fjernbetjeningen mod fjernbetjeningens signalsensor på dette apparat. (⇒ 09)
- Hold batterierne uden for børns rækkevidde for at forhindre, at de sluger dem.

Advarsel

Enheden

- For at mindske risikoen for brand, elektrisk stød eller produktskade:
 - Denne enhed må ikke udsættes for regn, fugt, dryp eller sprøjt.
 - Genstande, der indeholder væsker, såsom vaser, må ikke placeres oven på enheden.
 - Brug det anbefalede tilbehør.
 - Dæksler må ikke fjernes.
 - Du må ikke selv reparere enheden. Vedligeholdelse må udelukkende udføres af kvalificerede teknikere.
 - Pas på, at der ikke falder metalgenstande ned i enheden.
 - Anbring ikke tunge genstande på enheden.

AC-netledning

- For at mindske risikoen for brand, elektrisk stød eller produktskade:
 - Sørg for, at strømforsyningsspændingen svarer til den spænding, der er angivet på apparatet.
 - Indsæt stikproppen helt ind i stikdåsen eller elkontakten.
 - Lad være med at bøje eller trække i ledningen eller stille tunge genstande på den.
 - Rør ikke stikket med våde hænder.
 - Hold fast på stikproppen, når du trækker ledningen ud.
 - Brug aldrig en ødelagt stikprop eller stikdåse.
- Strømstikket anvendes til at afbryde enheden med.
Installer denne enhed, så strømstikket øjeblikkeligt kan tages ud af stikkontakten.
- Kontroller, at jordbenet på netstikket er sikkert tilsluttet for at undgå elektrisk stød.
 - Et apparat med KLASSE I-konstruktion skal sluttes til en netstikkontakt med en beskyttelsesjording.

Forsigtig!

Enheden

- Åben ild, såsom tændte stearinlys, må ikke anbringes oven på enheden.
- Enheden kan modtage radiointerferens under brug af tændte mobiltelefoner. Hvis der forekommer interferens, skal du øge afstanden mellem enheden og mobiltelefonen.
- Denne enhed er beregnet til brug i fastlandsklimaer og tropeklimaer.
- Læg ikke noget oven på enheden. Den kan blive meget varm, når den er tændt.
- Denne enhed indeholder en laser. Justering eller indgreb på anden måde, end hvad der angives heri kan resultere i farlig bestråling.

Placering

- Anbring enheden på en plan, vandret overflade.
- For at mindske risikoen for brand, elektrisk stød eller produktskade:
 - Enheden må ikke installeres eller anbringes i en reol, et indbygget skab eller et andet aflukket område. Sørg for god ventilation til enheden.
 - Enheden må ikke udsættes for direkte sollys, høje temperaturer, høj luftfugtighed eller kraftige vibrationer.
- Undgå at løfte eller bære denne enhed ved at holde fast i drejeknapperne eller antennen. Dette kan medføre tab af enheden, hvilket kan resultere i personskade eller funktionsfejl.

Batteri

- Fare for eksplosion, hvis batteriet ikke udskiftes korrekt. Udskift kun med den type, der anbefales af fabrikanten.
- En forkert håndtering af batterier kan forårsage lækage fra elektrolyten, og dette kan udløse en brand.
 - Fjern batteriet, hvis fjernbetjeningen ikke skal anvendes i længere tid. Opbevar batterierne køligt og mørkt.
 - Udsæt dem ikke for varme eller direkte ild.
 - Batteriet eller batterierne må ikke udsættes for direkte sollys i en bil i en længere periode, hvor døre eller vinduer er lukket.
 - Skil dem ikke ad, og lad være med at kortslutte dem.
 - Alkaline eller mangan-batterier må ikke genoplades.
 - Brug ikke batterier, hvis beklædning er taget af.
 - Brug ikke gamle og nye batterier eller forskellige slags på samme tid.
- Kontakt de lokale myndigheder eller din forhandler for at spørge om den korrekte bortskaffelsesmetode for batterierne.
- Undgå brug under følgende forhold
 - Ekstremt høje eller lave temperaturer under brug, opbevaring eller transport.
 - Udskiftning af et batteri med en forkert type.
 - Bortskaffelse af et batteri på åben ild eller i en varm ovn eller mekanisk knusning eller opskæring af et batteri kan medføre eksplosion.

– Ekstremt høje temperaturer og/eller et ekstremt lavt lufttryk, som kan medføre eksplosion eller lækage af brændbare væsker eller gasser.

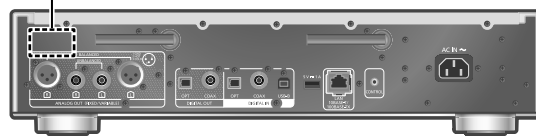

CAUTION	– VISIBLE AND INVISIBLE LASER RADIATION WHEN OPEN. DO NOT STARE INTO BEAM. FDA 21CFR / CLASS II (IIa)
CAUTION	– CLASS 2 VISIBLE AND INVISIBLE LASER RADIATION WHEN OPEN. DO NOT STARE INTO THE BEAM. IEC60825-1:2007 / CLASS 2
ATTENTION	– RAYONNEMENT LASER VISIBLE ET INVISIBLE, CLASSE 2, EN CAS D'OUVERTURE, NE PAS REGARDER DANS LE FAISCEAU.
VARNING	– KLASS 2 SYNLIG OCH OSYNLIG LASERSTRÅLNING NÄR DENNA DEL ÄR ÖPPNAD, STIRRA EJ IN I STRÅLEN.
FORSIGTIG	– SYNLIG OG USYNLIG LASERSTRÅLNING KLASSE 2, NÄR LAGET ER ÅBENT, UNDGA AT SE LIGE IND I STRÅLEN.
VARO	– AVATTAESSA OLET ALTTIINA LUOKAN 2 NÄKYVÄÄ JA NÄKYMÄTÖNÄ LASERSÄTELYÄ, ÄLÄ TUJUJOTA SÄTEESEEN.
VORSICHT	– SICHTBARE UND UNSICHTBARE LASERSTRAHLUNG KLASSE 2, WENN ABDECKUNG GEÖFFNET, NICHT IN DEN STRAHL BLICKEN.
注意	– ここを開くとクラス2の可視及び不可視レーザー放射が出ます。ビームをのぞきまなないでください。TQFX0089

(Inden i produktet)

Indsamling af elektronikskrot og brugte batterier

Kun for Den Europæiske Union og lande med retursystemer



Disse symboler på produkter, emballage og/eller ledsagedokumenter betyder, at brugte elektriske og elektroniske produkter og batterier ikke må blandes med almindeligt husholdningsaffald.



For korrekt behandling, indsamling og genbrug af gamle produkter og batterier, skal du tage dem til indsamlingssteder i overensstemmelse med den nationale lovgivning.

Ved at skaffe sig af med dem på korrekt vis hjælper du med til at spare værdifulde ressourcer og forhindre eventuelle negative påvirkninger af menneskers sundhed og miljøet.

Ønsker du mere udførlig information om indsamling og genbrug skal du kontakte din kommune.

Usagkyndig bortskaffelse af elektronikskrot og batterier kan eventuelt udløse bødeforlæggelse.



Information om batterisymbol (eksempler nedenfor):

Dette symbol kan anvendes sammen med et kemisk symbol. I så fald opfylder det kravene for det direktiv, som er blevet fastlagt for det pågældende kemikalie.

Installation

- Udslib en CD, fold antennen ind og sluk for alt udstyr inden tilslutning, og læs de relevante betjeningsanvisninger. Sørg for at løfte enheden, når du flytter den. Enheden må ikke trækkes hen over gulvet.
- Bekræft, at installationsstedet kan modstå enhedens vægt. (⇒ 20)
- Enhedens mål finder du her (⇒ 20)
- Målene på enhedens ben findes på følgende figur.

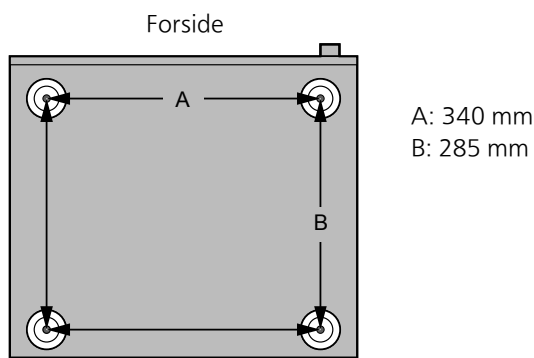

Vedligeholdelse af enheden

Tag AC-netledningen ud af stikkontakten, før der udføres vedligeholdelse. Rengør enheden med en blød klud.

- Hvis der er meget snavs, skal du vride en våd klud godt for at tørre snavset af, og tør den derefter med en blød klud.
- Brug ikke opløsningsmidler, herunder benzin, fortynder, sprit, opvaskemiddel, klude imprægneret med et kemikalie osv. Hvis du gør dette, kan det forårsage, at kabinetets udvendige side eller belægning skæmmes, eller at belægningen skaller af.

Anvendelse af "Technics Audio Center"

Hvis du installerer den dedikerede app "Technics Audio Center" (gratis) på din tablet/smartphone, kan du streame musikfiler fra enheden på

dit netværk til denne enhed og konfigurere indstillingerne for lyd kvalitet, mv.

Du finder flere oplysninger ved at besøge: www.technics.com/support/

- Denne applikation kan ændres eller blive afbrudt med varsel.

Firmwareopdateringer

Panasonic kan lejlighedsvis udgive opdateret firmware til denne enhed, som kan forbedre den måde, en funktion udføres på. Disse opdateringer er gratis.

- Du finder flere oplysninger ved at besøge: www.technics.com/support/firmware/

Sådan nulstilles alle indstillinger til fabriksindstillinger

- ① Tryk på [NWP] eller [CD], når enheden er tændt.
- ② Tryk på [SETUP].
- ③ Tryk på [▲], [▼] flere gange for at vælge "Initialization", og tryk derefter på [OK].
- ④ Tryk på [▲], [▼] for at vælge "Yes", og tryk derefter på [OK].
 - En bekræftelsesskærm vises. Vælg "Yes" på følgende trin for at nulstille alle indstillinger til standardindstillinger.
- ⑤ Tryk på [▲], [▼] for at vælge "Yes", og tryk derefter igen på [OK].

Bortskaffelse/videregivelse af denne enhed

- Før du bortskaffer eller videregiver denne enhed, skal du sikre, at du sletter alle registrerede oplysninger ved at genoprette standardindstillingerne fra fabrikken (ovenfor).
- Før du bortskaffer eller videregiver enheden til tredjepart, skal du sørge for at logge ud af din musikstreamingtjeneste for at forhindre uautoriseret brug af dine konti.

Panasonic Corporation, et selskab med hjemsted på 1006, Oaza Kadoma, Kadoma City, Osaka 571-8501, Japan, samler automatisk persondata såsom IP adresser og/eller Device ID fra din enhed så snart du tilgår Internettet. Det gør vi for at beskytte vores kunder og integriteten af vores Tjenester samt for at beskytte Panasonics rettigheder eller ejendom.

Du har en ret til indsigt, berigtigelse og indsigelse i visse tilfælde, en ret til sletning, begrænsning af behandling, dataportabilitet og en ret til indsigelse imod andre former for behandling. Hvis du ønsker at anvende nogen af de ovenstående rettigheder og/eller ønsker at vide mere om behandlingen af dine persondata, se venligst den fulde persondatapolitik på din enheds support side, <http://panasonic.jp/support/global/cs/audio/>, <http://www.technics.com/support/> eller kontakt vores kundekommunikations-/support nummer eller adresse beskrevet i den fælleseuropæiske garanti (Pan European Guarantee) inkluderet i din enhed for at få tilsendt den fulde persondatapolitik.

Denne enhed (forside)

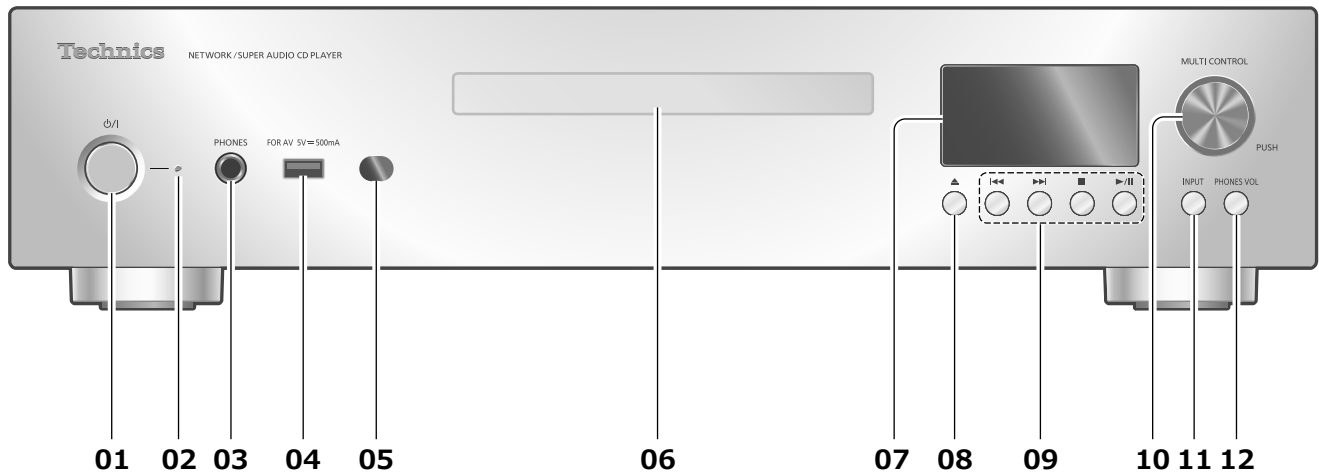

01 [⏻/⏻] Knappen Standby/Tænd

- Tryk for at skifte enheden fra standby-tilstand eller omvendt. I standby-tilstand forbruger enheden stadig en lille mængde strøm.

02 Strømindikator

- Blå: Enheden er slået til.
- Rød: Denne enhed er i standby-tilstand.
- Slukket: Enheden er slået fra.

03 Stik til hovedtelefoner

- Overdreven lydpres fra øretelefoner og hovedtelefoner kan forårsage nedsat hørelse.
- Når der lyttes ved fuld lydstyrke i lange perioder, kan det ødelægge brugerens ører.

04 USB-A-terminal (USB-A Front) (til AV) (DC 5 V = 500 mA)

- Du kan tilslutte en USB-enhed til enheden og afspille musik, der er lagret på USB-enheden. (⇒ 18)
- Du kan tilslutte USB-flashhukommelsen til den nye firmware og opdatere firmwaren for enheden.
Du finder flere oplysninger ved at besøge: www.technics.com/support/firmware/

05 Fjernbetjeningssignalsensor

- Modtagelsesafstand:
Inden for ca. 7 m direkte forfra
- Modtagelsesvinkel:
Ca. 30° mod venstre og højre

06 Diskbakke

(⇒ 17)

07 Visning

- Indgangskilde, afspilningsstatus osv. vises.

08 [▲] Åbn eller luk diskbakken

09 Betjeningsknapper til afspilning (f.eks. "CD")

Stop	[■]
Afspil/Pause	[▶/] • Tryk endnu en gang for at fortsætte.
Spring over	[◀◀] [▶▶]
Søg	Tryk på [◀◀] eller [▶▶], og hold knappen inde.

10 Multidrejeknap

- Drej denne knap med eller mod uret for at skifte indgangskilde og rulle igennem punkterne.
- Tryk på knappen for at indstille et punkt. Tryk på knappen og hold den nede for at gå til opsætningskærmen.

11 Knap til indgangsvælger

- Skift indgangskilde.

12 Knap til lydstyrke på hovedtelefoner

- Lydstyrken på hovedtelefonerne vises. (Lydstyrken kan justeres med multidrejeknappen under visning.)
- -- dB (min), -99,0 dB til 0 dB (maks)

Denne enhed (bagside)

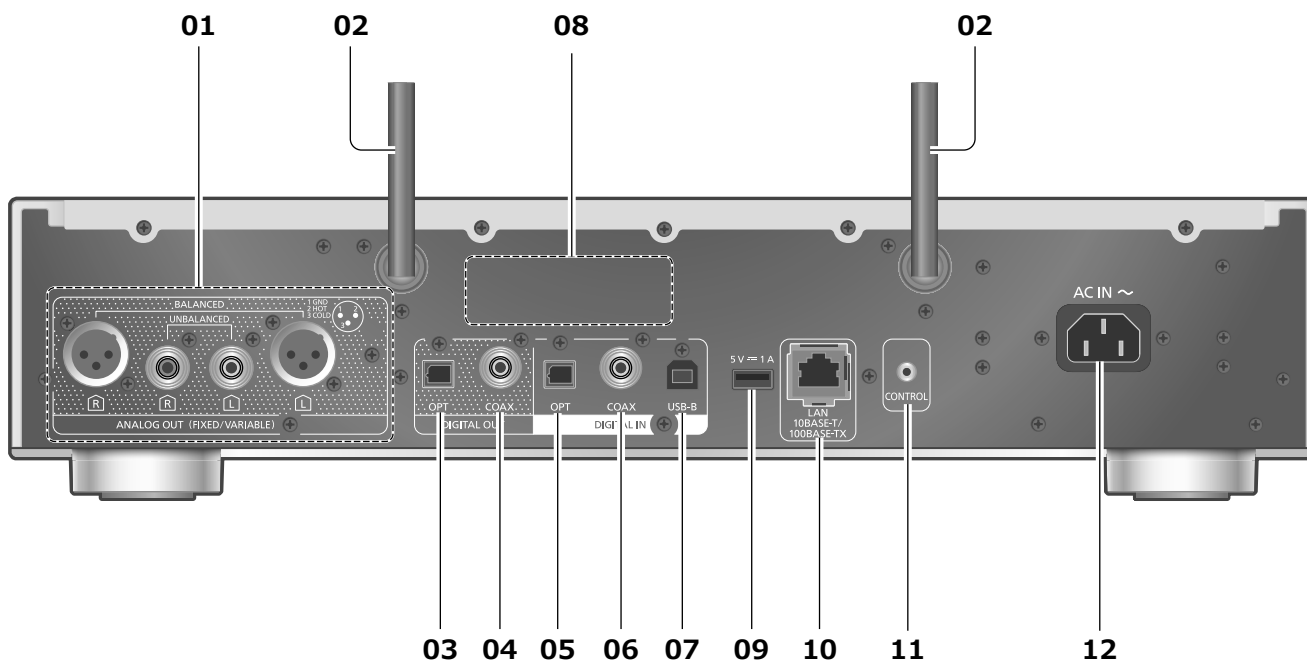

01 Analoge lydudgangsterminaler (ANALOG OUT)

- Du kan tilslutte den forforstærker, som har de ubalancerede indgangsterminaler mv., med et analogt lyd kabel (medfølger ikke) til udsending af analoge lyd signaler.
- Du kan tilslutte den forforstærker, som har de balancerede indgangsterminaler mv., vha. et XLR-kabel (medfølger ikke).

02 Trådløs LAN-antenne

(⇒ 14)

03 Optisk digital udgangsterminal (OPT)

Du kan tilslutte en digital lydudgangsenhed som f.eks. en D/A-konverteringsenhed mv. vha. et optisk digitalt lyd kabel (medfølger ikke) og afspille musik.

04 Koaksial digital udgangsterminal (COAX)

Du kan tilslutte en digital lydudgangsenhed som f.eks. en D/A-konverteringsenhed mv. vha. et koaksialt digitalt lyd kabel (medfølger ikke) og afspille musik.

05 Optisk digital indgangsterminal (OPT)

Du kan tilslutte en digital lydudgangsenhed vha. et optisk digitalt lyd kabel (medfølger ikke) og afspille musik.

- Denne enheds digitale lydindgangstilslutningspunkter kan kun spore følgende lineære PCM-signaler. Hvis du vil have flere oplysninger, skal du se betjeningsvejledningen til enheden.
 - Samplingsfrekvens: 32/44,1/48/88,2/96 kHz
 - Antal kvantiseringsbit: 16/24 bit

06 Koaksiale digitale indgangsterminaler (COAX)

Du kan tilslutte en digital lydudgangsenhed med et koaksialt digitalt kabel (medfølger ikke) til denne enhed og afspille musik.

- Denne enheds digitale lydindgangstilslutningspunkter kan kun spore følgende lineære PCM-signaler. Hvis du vil have flere oplysninger, skal du se betjeningsvejledningen til enheden.
 - Samplingsfrekvens: 32/44,1/48/88,2/96/176,4/192 kHz
 - Antal kvantiseringsbit: 16/24 bit

07 USB-B-terminal (USB-B)

Du kan tilslutte en PC og andre enheder med et USB 2.0-kabel (medfølger ikke) til denne enhed og afspille musik.

- Se "Betjeningsvejledning" for at få yderligere oplysninger.

08 Produktidentifikationsmærkning

- Modelnummeret står angivet.

09 USB-A-terminal (USB-A Rear) (DC 5 V = 1 A)

Du kan tilslutte en USB HDD-enhed til enheden og afspille musik, der er lagret på USB HDD-enheden. (⇒ 18)

10 LAN-indgangstilslutningspunkt

(⇒ 14)

11 Systemterminal (CONTROL)

12 AC-indgangstilslutningspunkt (~)

(⇒ 12)

Fjernbetjening

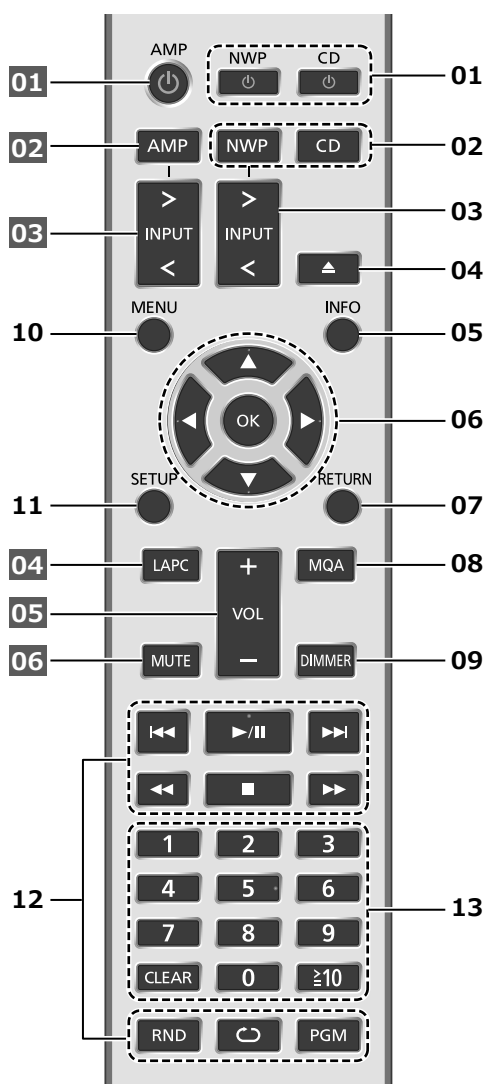

■ Knapper der fungerer for denne enhed

01 [NWP - Tryk for at skifte enheden fra standby-tilstand eller omvendt. I standby-tilstand forbruger enheden stadig en lille mængde strøm.

Indgangskilden skifter også (skifter til sidst valgte indgangskilde, når [NWP 

02 [NWP]/[CD]: Vælg den enhed, der skal anvendes

- Det aktuelle afspilningslag vises ved at trykke på [CD], når afspilning stopper for Hybrid Super Audio CD (SACD). Tryk igen for at skifte lag.
- Tryk på [CD], og hold knappen nede for at skifte til tilstanden "Pure Disc Playback". (⇒ 18)

03 [>INPUT<]: Skift indgangskilden

04 [05 [INFO]: Vis indholdsoplysninger*

06 [, [, [, []/[OK]: Valg/OK*

07 [RETURN]: Gå tilbage til forrige visning*

08 [MQA]: Skifter MQA-afkodningsfunktionen til "On"/"Off"

- "MQA Decoding : On" vises, når funktionen er "On".
- Tryk gentagne gange for at skifte funktion.

09 [DIMMER]: Tilpas lysstyrken på strømindikatoren, displaypanelet mv.



- Tryk gentagne gange for at skifte lysstyrken.

10 [MENU]: Gå ind i menuen*

11 [SETUP]: Gå ind i opsætningsmenuen*

12 Betjeningsknapper til afspilning (⇒ 17)

13 Nummertasterne osv.

- Indtast to cifre eller mere
Eksempel:
16: [] > [1] > [6]
124: [] > [] > [1] > [2] > [4]
- [CLEAR]: Ryd den indtastede værdi.

*: Tryk på [NWP]/[CD] først for at betjene enheden. (Når du trykker på [AMP], fungerer fjernbetjeningen kun med enheder, der understøtter systemkontrol.)

■ Knapper der fungerer for tilsluttede Technics-enheder

Fjernbetjeningen til denne enhed fungerer også med Technics-enheder (Stereo Integrated Amplifier mv.). Hvis du vil have yderligere oplysninger om betjening af enhederne, skal du se deres betjeningsvejledninger.

01 [02 Vælg den enhed, der skal anvendes

03 Vælg indgangskilde

04 Mål forstærkerens udgangssignal, når højttalerne er tilsluttet, og korriger enhedens udgangssignal

05 Justér lydstyrken

06 Dæmp lyden

Tilslutning til en forstærker

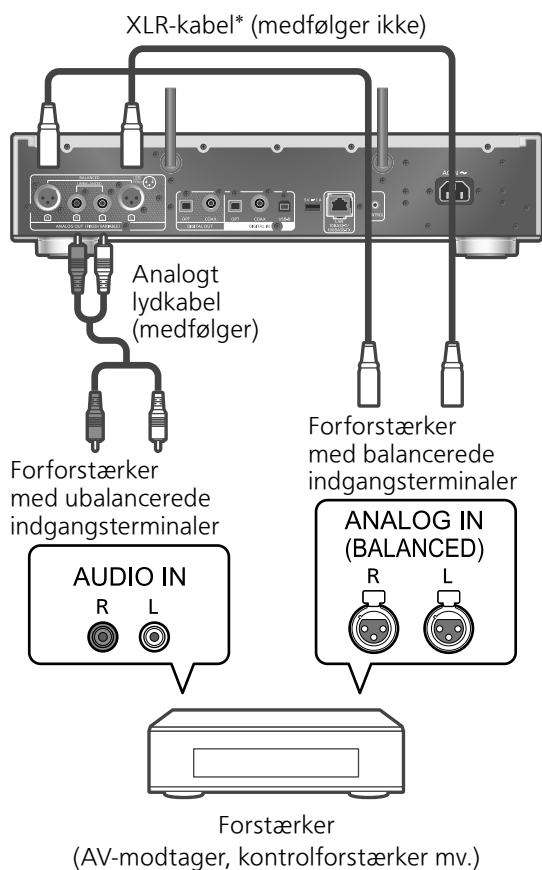

*: Vi anbefaler brug af kabler med en længde på 3 m eller mindre.

- Hvis du vil have flere oplysninger, skal du se betjeningsvejledningen til enheden.
- Der må ikke anvendes andre analoge lyd kabler end den medfølgende.

Tilslutning til en digital lydudgangsenhed

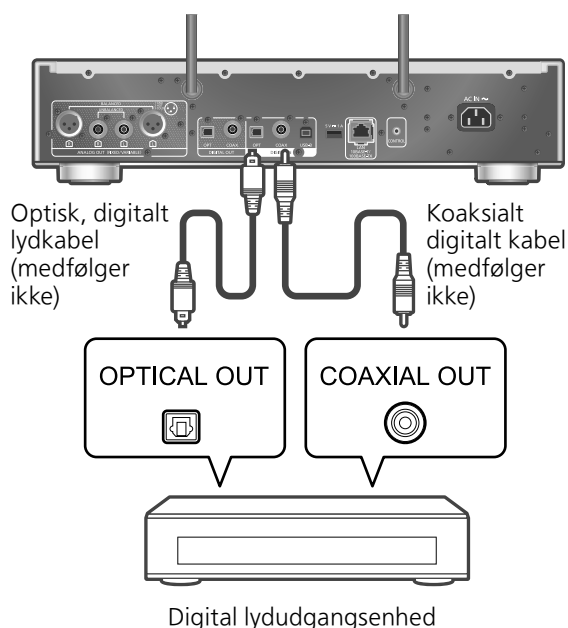

- Lydsignal fra Super Audio CD'er og Super Audio CD-laget på Hybrid Super Audio CD'er fungerer ikke fra den digitale lydudgangsterminal på enheden. Tilslut enheden til den analoge lydudgangsterminal.
- Når du ser videoindhold med denne funktion, vil video- og lyd gengivelsen muligvis ikke blive synkroniseret.
- Hvis du vil have flere oplysninger, skal du se betjeningsvejledningen til enheden.

AC-netledningsforbindelse

Forbind først efter at alle andre forbindelser er udført.

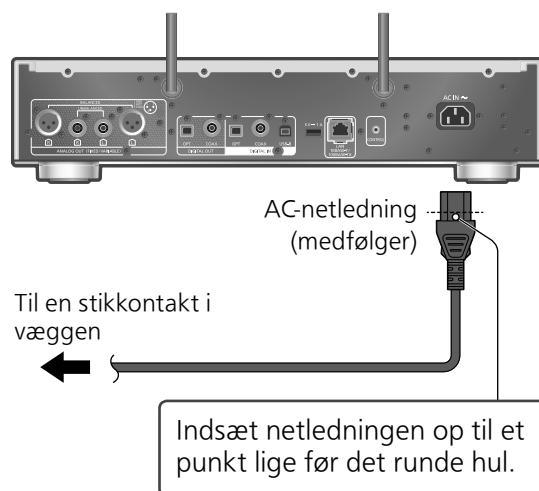

- Brug kun den medfølgende AC-netledning.
- Isæt kabelstikkene korrekt.
- Bøj ikke kablerne ved skarpe vinkler.
- Indstillingen Trådløs LAN (Wi-Fi®) starter muligvis, når enheden tændes. Hvis du vil deaktivere wi-fi-indstillingen, skal du vælge "Nej" på skærmen "Wi-Fi Setup". Vælg "Yes" for at beholde wi-fi-indstillingen. (⇒ 14)
- Tryk på [NWP]/[CD] først for at betjene enheden.

Bemærk

- Denne enhed forbruger en lille mængde AC-strøm (⇒ 20) selv når enheden er i standby-tilstand. Tag stikket ud af hovedstikkontakten, hvis du ikke skal bruge enheden i en længere periode. Anbring enheden, så stikket let kan fjernes.

Du kan streame online musiktjenester eller musikfiler fra din smartphone/tablet til enheden. Dette system skal være på samme internettilsluttede netværk som den kompatible enhed for at anvende disse funktioner.

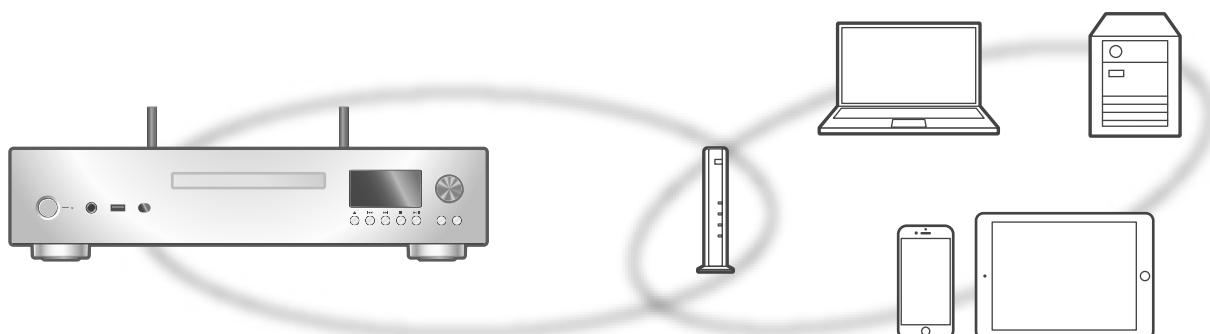

Enheden kan forbindes til en router ved hjælp af et LAN-kabel eller indbygget Wi-Fi®. For en stabil tilslutning til netværket anbefales en kablet LAN-forbindelse.

Bemærk

- Hvis du forsøger at ændre netværksindstillingerne umiddelbart efter, du har tændt for denne enhed, kan det tage nogen tid, før netværkets opsætningsside vises.
- Hvis "Firmware update is available" vises, efter at netværksforbindelsen er oprettet, er firmwaren til denne enhed tilgængelig.
 - Du finder flere oplysninger ved at besøge: www.technics.com/support/firmware/
- For at sikre, at du fuldt ud kan nyde alle funktioner, som SL-G700M2 tilbyder, er enheden udviklet til at fungere med appen Google Home, som integrerer med din Google-konto.

■ Klargøring

- Hvis du installerer appen Google Home eller Apple Home på din smartphone/tablet, kan du etablere forbindelse vha. appen.
- Når du anvender Chromecast-kompatible apps til at afspille musik på enheden, skal du etablere forbindelse vha. appen Google Home og en Google Assistant-aktiveret enhed.
 - Når du anvender AirPlay til at afspille musik på enheden, skal du tilføje produktet til appen Apple Home. Hvis du tilføjer denne enhed til netværket via appen Apple Home, vil du også kunne streame lyd via Siri
 - Sørg for, at wi-fi- og Bluetooth®-funktionen er aktiveret på din smartphone/tablet.

(Brug af appen Google Home)

1 Installér appen Google Home på din smartphone/tablet.

- Du kan downloade appen Google Home ved at besøge: <https://www.google.com/cast/setup/>



(Brug af appen Apple Home)

1 Installér appen Apple Home på din smartphone/tablet.

- Du kan downloade appen Apple Home ved at besøge: <https://www.apple.com/ios/home/>



2 Tilslut din smartphone/tablet til samme netværk som denne enhed, før du foretager indstillinger.

- Sørg for, at netværket er tilsluttet internettet.

Kablet LAN-forbindelse

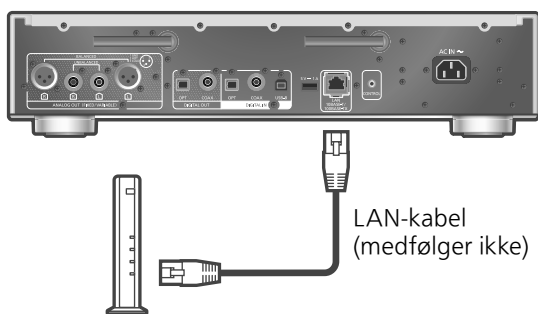

Bredbånds-router, osv.

- 1 Tag AC-netledningen ud.
- 2 Tilslut denne enhed til en bredbåndsrouter osv. ved hjælp af et LAN-kabel.
- 3 Tilslut AC-netledningen til enheden. (⇒ 12)
- 4 Tryk på [NWP ⏻]/[CD ⏻] for at tænde for enheden.
 - Når tilslutningen er oprettet, vises "📶".
- 5 Tryk på [>INPUT<] for at vælge "Chromecast built-in".
(Brug af appen Google Home)
- 6 Start appen Google Home, og følg anvisningerne på skærmen for at etablere forbindelse. (⇒ 16)
(Brug af appen Apple Home)
- 6 Start appen Apple Home, og følg anvisningerne på skærmen for at etablere forbindelse. (⇒ 16)

Bemærk

- Mens AC-netledningen er frakoblet, skal LAN-kablet være tilsluttet eller frakoblet.
- Brug kategori 7 eller højere, lige LAN-kabler (STP) for tilslutning til perifere enheder.
- Hvis du isætter et andet kabel end et LAN-kabel i LAN-porten, kan det beskadige enheden.
- Når et LAN-kabel er tilsluttet, kan wi-fi-funktionen blive frakoblet.

Trådløs LAN-tilslutning

■ Klargøring

- ① Tag AC-netledningen ud.
- ② Tag LAN-kablet ud.
- ③ Anbring denne enhed så tæt på den trådløse router som muligt.

- ④ Ret antennen op på bagsiden af enheden, som vist i figuren.

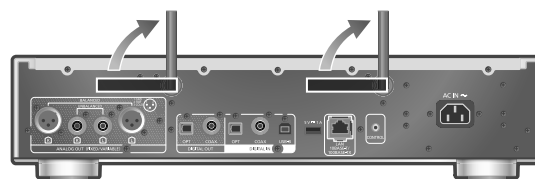

- ⑤ Tilslut AC-netledningen til enheden. (⇒ 12)

Bemærk

- Indstillingen vil blive annulleret efter den fastsatte frist. I så fald, prøv indstillingen igen.
- For at afslutte denne indstilling midt under, tryk [■] eller sæt enheden til standby-tilstand.
- Når tilslutningen er oprettet, vises "📶". (⇒ 16)

Netværksindstilling når appen anvendes for første gang

- 1 Tryk på [NWP ⏻]/[CD ⏻] for at tænde for enheden.
 - "Wi-Fi Setup" vises.
- 2 Tryk på [▲], [▼] for at vælge "Yes", og tryk på [OK].
 - "Setting" vises.

(Brug af appen Google Home)

- 3 Start appen Google Home, og følg anvisningerne på skærmen for at etablere forbindelse. (⇒ 16)

(Brug af appen Apple Home)

- 3 Start appen Apple Home, og følg anvisningerne på skærmen for at etablere forbindelse. (⇒ 16)

Bemærk

- Enheden vises som "Technics-SL-G700M2-****", hvis enhedens navn ikke er indstillet. ("****" står for tegn, der er unikke for hver enkelt enhed.)
- Du kan tjekke dine netværksoplysninger (SSID, MAC-adresse og IP-adresse) i appen Google Home eller appen "Technics Audio Center".
- Nogle funktioner i appen Google Home gælder ikke for denne enhed.
- Når denne enhed er sat i standby-tilstand og er tændt, før wi-fi-indstillingen er færdig, vises "Wi-Fi Setup". Fuldfør wi-fi-indstillingen eller indstil "Wi-Fi Menu" til "Off" for at slukke for visningen.

Indstilling af netværk fra opsætningsmenuen (når der ikke anvendes apps med denne enhed)

■ Anvendelse af WPS-knappen "WPS"

Hvis din trådløse router understøtter WPS, kan du oprette en forbindelse ved at trykke på WPS-knappen.

- En kompatibel trådløs router har muligvis et WPS-identifikationsmærke.
- Færdiggør indstillingerne inden for to minutter, mens "WPS" vises.
- Når "Wi-Fi Setup" vises, når enheden tændes, skal du trykke på [■] for at annullere netværksindstillingen og starte indstillingen igen.

1 Tryk på [NWP] eller [CD].

2 Tryk på [SETUP].

3 Tryk på [▲], [▼] flere gange for at vælge "Network", og tryk derefter på [OK].

- Når "Wi-Fi Menu" skærmen bliver vist, tryk da [OK].

4 Tryk på [▲], [▼] for at vælge "On", og tryk derefter på [OK]. (Den trådløse netværksindstilling er aktiveret.)

5 Tryk på [▲], [▼] for at vælge "WPS Push", og tryk derefter på [OK].

- "WPS" blinker. Afslut trin 6 inden for 2 minutter.

6 Når "WPS" vises, skal du trykke på WPS-knappen på den trådløse router.

Eksempel:

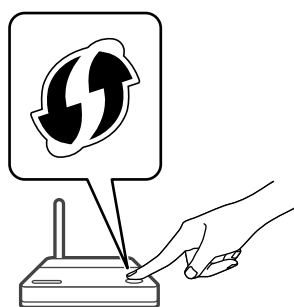

- "Linking" blinker.
- Når tilslutningen er oprettet, vises "Success".
– "Fail" vises muligvis, hvis forbindelsen ikke blev fuldført. Prøv denne metode igen fra opsætningsmenuen. Hvis "Fail" stadig vises, skal du prøve andre metoder.

7 Tryk på [OK] for at afslutte indstillingen.

■ Brug af WPS PIN-koden "WPS PIN"

Hvis din trådløse router understøtter WPS, kan du oprette en forbindelse ved at indtaste WPS PIN-koden.

- Se den trådløse routers brugervejledning for at få yderligere oplysninger om, hvordan du indtaster PIN-koden.
- Fuldfør indstillingerne inden for 2 minutter, mens "WPS PIN" og PIN-koden vises.
- Når "Wi-Fi Setup" vises, når enheden tændes, skal du trykke på [■] for at annullere netværksindstillingen og starte indstillingen igen.

1 Tryk på [NWP] eller [CD].

2 Tryk på [SETUP].

3 Tryk på [▲], [▼] flere gange for at vælge "Network", og tryk derefter på [OK].

- Når "Wi-Fi Menu" skærmen bliver vist, tryk da [OK].

4 Tryk på [▲], [▼] for at vælge "On", og tryk derefter på [OK]. (Den trådløse netværksindstilling er aktiveret.)

5 Tryk på [▲], [▼] for at vælge "WPS PIN", og tryk derefter på [OK].

- PIN-koden vises. Afslut trin 6 inden for 2 minutter.

6 Indtast PIN-koden i den trådløse router fra PC osv.

- "Linking" blinker.
- Når tilslutningen er oprettet, vises "Success".
– "Fail" vises muligvis, hvis forbindelsen ikke blev fuldført. Prøv denne metode igen fra opsætningsmenuen. Hvis "Fail" stadig vises, skal du prøve andre metoder.

7 Tryk på [OK] for at afslutte indstillingen.

Bemærk

- Afhængigt af en router kan andre tilsluttede enheder midlertidigt miste deres forbindelse.
- For detaljer henvises til betjeningsvejledningen til den trådløse router.

Indstilling af netværk fra opsætningsmenuen (når der anvendes apps med denne enhed)

- 1 Tryk på [NWP] eller [CD].
- 2 Tryk på [>INPUT<] for at vælge "Chromecast built-in".
- 3 Tryk på [SETUP].
- 4 Tryk på [▲], [▼] flere gange for at vælge "Network", og tryk derefter på [OK].
 - Når "Wi-Fi Menu" skærmen vises, skal du trykke på [OK].
- 5 Tryk på [▲], [▼] for at vælge "On", og tryk derefter på [OK]. (Den trådløse netværksindstilling er aktiveret.)
- 6 Tryk på [▲], [▼] for at vælge "Wi-Fi Setup", og tryk derefter på [OK].
 - "Setting" vises.

(Brug af appen Google Home)

- 7 Start appen Google Home, og følg anvisningerne på skærmen for at etablere forbindelse.

(Brug af appen Apple Home)

- 7 Start appen Apple Home, og følg anvisningerne på skærmen for at etablere forbindelse.

■ Start appen Google Home eller Apple Home "Wi-Fi Setup"

- 1 Start appen Google Home eller Apple Home og følg anvisningerne på skærmen for at etablere forbindelse.
 - Når tilslutningen er oprettet, vises "Success".
 - "Fail" vises muligvis, hvis forbindelsen ikke blev fuldført. Prøv denne metode igen fra opsætningsmenuen. Hvis "Fail" stadig vises, skal du prøve andre metoder.

- 2 Tryk på [OK] for at afslutte indstillingen.

Bemærk

- Enheden vises som "Technics-SL-G700M2-****", hvis enhedens navn ikke er indstillet. ("****" står for tegn, der er unikke for hver enkelt enhed.)
- Du kan tjekke dine netværksoplysninger (SSID, MAC-adresse og IP-adresse) i appen Google Home eller appen "Technics Audio Center".
- Nogle funktioner i appen Google Home gælder ikke for denne enhed.

Streaming af musik på netværket

Denne enhed er kompatibel med Chromecast-kompatible apps. Du kan finde yderligere oplysninger om Chromecast-kompatible apps ved at besøge:

g.co/cast/apps

Du kan streame musikfiler fra enheden på dit netværk til denne enhed ved at anvende appen "Technics Audio Center". Download og installér appen fra nedenstående hjemmeside.

www.technics.com/support/

■ Klargøring

- Fuldfør netværksindstillingerne. (⇒ 13) (Kontrollér, at netværket er tilsluttet internettet.)
- Installér det understøttede program på din enhed.
- Tilslut enheden til det netværk, du aktuelt anvender derhjemme.

- 1 Start den Chromecast-kompatible app, AirPlay-kompatible app eller appen "Technics Audio Center" på din enhed (smartphone, tablet mv.), og vælg denne enhed som udgangshøjttaler.



- 2 Afspil musikken.

Ikke alle musikstreamingtjenester er tilgængelige i alle lande/områder. Der kræves muligvis registrering/abonnement eller betaling for at benytte musikstreamingtjenester. Tjenesterne kan ændres eller ophøre uden varsel. Yderligere oplysninger finder du ved at besøge musikstreamingtjenestens hjemmeside.

Vigtigt:

Før du bortskaffer eller videregiver enheden til tredjepart, skal du sørge for at logge ud af din musikstreamingtjeneste for at forhindre uautoriseret brug af dine konti.

Afspilning af CD/SACD

1 Tryk på [NWP ]/[CD ] for at tænde for enheden.

2 Tryk på [] for at åbne diskbakken, og isæt en CD.

Isæt med mærkaten opad i korrekt position i midten af diskbakken.

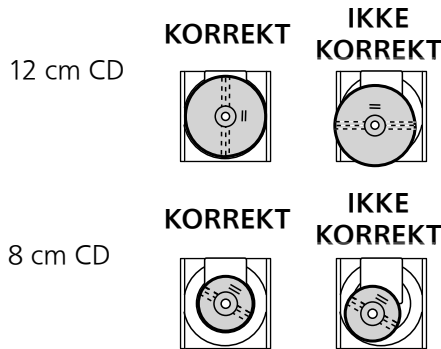

• Tryk på [] igen for at lukke diskbakken.

3 Tryk på [/||].

Bemærk

• Pas på ikke at få fingeren fanget i diskbakken, når du åbner/lukker den.

■ Gentag afspilning

- ① Tryk på [CD].
- ② Tryk på [].

“1”:

Alle numrene i en mappe gentages.





“”:

Alle numre gentages.

■ Tilfældig afspilning

- ① Tryk på [CD].
- ② Tryk på [RND].
 - Tryk på knappen igen for at annullere.

■ Afspilning af program

- ① Tryk på [CD].
- ② Tryk på [PGM] i stoppet tilstand.
 - “Program Mode” skærmen vises.
- ③ Tryk på de numeriske knapper for at vælge spor.
 - Gentag dette trin for at foretage flere valg.
- ④ Tryk på [/||] for at starte afspilningen.
 - Tryk på [] eller [] i stopfunktionen for at kontrollere den programmerede rækkefølge.
 - Tryk på [CLEAR] i stopfunktionen for at slette det seneste spor.
 - Tryk på [PGM] i stopfunktionen for at afbryde programfunktionen. Programmet vil blive gemt.
 - Tryk på [] i stopfunktionen, og vælg “Yes” for at annullere programfunktionen. (Programhukommelsen vil blive slettet.)

Bemærk

- Programhukommelsen vil blive slettet under følgende forhold.
 - Når der tændes/slukkes for enheden
 - når du udskifter CD
 - når du skifter lag
- Programfunktionen annulleres, når tilfældig gentagelsesafspilning indstilles.

■ Afspilning af Hybrid Super Audio CD'er

Hybrid Super Audio CD-diske indeholder et konventionelt CD-lag og Super Audio CD-lag. Selvom Super Audio CD-laget er det foretrukne afspilningslag, kan du vælge CD-lag eller Super Audio CD-lag til afspilning ved at trykke på [CD], når afspilning stopper.

Bemærk

- Laget kan ikke vælges på disken med undtagelse af Hybrid Super Audio CD-diske.
- “Super Audio CD” vises som indgangskilde, når Super Audio CD afspilles.

■ Kompatibel CD

- En disk med CD-logo.



- Denne enhed kan afspille diske, som opfylder CD-DA-formatet.
- Enheden kan muligvis ikke afspille nogle diske på grund af optageforholdene.
- Før afspilning skal du færdiggøre disken på den anordning, den blev optaget på.

■ CD'er, der ikke kan bruges

- CD'er med uregelmæssige former, såsom hjerteformer (brug af disse CD'er kan forårsage fejlfunktion.)

■ CD'er, som ikke garanteres at fungere med denne enhed

- Diske med ulovligt kopierede data og diske, der ikke er i overensstemmelse med industristandarder
- DualDiscs (diske, der optager data såsom musik og billeder på begge sider)

■ Disk-formater, der understøttes af denne enhed

Super Audio CD (SACD)	Understøttes (kun to kanaler)
Kommercielt tilgængelige CD'er (CD-DA)	Understøttes
CD-R/CD-RW (CD-DA)	Understøttes

■ Denne enheds linse

Brug et linserengøringsmiddel (medfølger ikke) til at rengøre enhedens linse.

■ Rens diske

KORREKT



IKKE KORREKT



Aftørres med en fugtig klud og tørres derefter med en tør klud.

■ Forholdsregler for håndtering af diske

- Håndter diske i kanten for at undgå utilsigtede ridser eller fingeraftryk på disken.
- Sæt ikke etiketter eller klistermærker på diske.
- Brug ikke diskrengøringspray, rensbenzin, fortynder, væske til forebyggelse af statisk elektricitet eller andre opløsningsmidler.
- Brug ikke følgende diske:
 - Diske med lim fra fjernede klistermærker eller etiketter (udlejede diske osv.).
 - Diske, der er meget fordrejede eller revnede.
 - Uregelmæssigt formede diske, såsom hjerteformer.

Forkert visning, eller afspilningen starter ikke.

- Sørg for, at disken er kompatibel med denne enhed.
- Der er fugt på linsen. Vent i en times tid, og prøv igen.
- Ikke-færdiggjorte CD-R og CD-RW kan ikke afspilles.

Afspilningen tager tid at starte.

- Det kan tage lidt tid for disken at indlæse, hvis den indeholder mange numre.

|| Pure Disc Playback

Når netværksfunktionerne mv. deaktiveres, fungerer enheden kun til afspilning af CD/SACD ved højere kvalitetslyd.

- ① Tryk på [CD] i 5 sekunder eller længere.
 - En bekræftelseskærm vises.
- ② Tryk på [OK].
- ③ Tryk på [▲], [▼] for at vælge "Yes", og tryk derefter på [OK].

Bemærk

- Denne enhed vises ikke som udgangshøjtaler på appen "Technics Audio Center" efter indstilling.
- Tryk på [CD] igen i 5 sekunder eller længere for at annullere eller vende tilbage til normal tilstand.
- Afspilning af online musikstreaming, musikfiler fra netværksenheder mv. er ikke tilgængelig, når "Pure Disc Playback" er aktiveret.
- Displayet slukkes med dæmperfunktion efter indstilling af "Pure Disc Playback" til "On". Tryk gentagne gange på [DIMMER] for at justere lysstyrken. (⇒ 11)

|| Afspilning af musik, som er lagret på USB-enheden

- ① Tilslut en USB-enhed til USB-A-terminalen (USB-A Front/USB-A Rear) foran/bag på enheden. (⇒ 09, 10)
- ② Tryk på [NWP] eller [CD].
- ③ Tryk på [>INPUT<] gentagne gange for at vælge "USB-A Front"/"USB-A Rear".

- ④ Tryk på [▲], [▼] for at vælge et emne og tryk derefter på [OK].
 - Gentag dette trin for at foretage flere valg.
 - Tryk [RETURN] for at vende tilbage til tidligere mapper.
 - Du kan indstille tilfældig/gentagen afspilning (⇒ 17)

|| Brug af Bluetooth®

Du kan lytte trådløst vha. Bluetooth® på denne enhed.

■ Parring af en Bluetooth®-enhed

Tænd for enhedens Bluetooth®-funktion, og anbring den enhed, du ønsker at etablere forbindelse til, tæt ved denne enhed. (Hvis en Bluetooth®-enhed allerede er tilsluttet, skal den frakobles.)

- ① Tryk på [NWP] eller [CD].
- ② Tryk på [>INPUT<] flere gange for at vælge "Bluetooth".
 - Når "Pairing" vises på displayet, skal du gå videre til trin 6.
- ③ Tryk på [MENU].
- ④ Tryk på [▲], [▼] flere gange for at vælge "Pairing", og tryk derefter på [OK].
- ⑤ Tryk på [▲], [▼] for at vælge "Yes", og tryk derefter på [OK].
 - "Pairing" vises og denne enhed venter på registrering.
- ⑥ Vælg "Technics-SL-G700M2-****" fra Bluetooth®-enhedens menu.
 - Hvis enhedens navn er indstillet i appen Google Home, vises det indstillede navn.

|| Dekodning af MQA-kilde

Denne enhed omfatter MQA-teknologi (Master Quality Authenticated), som muliggør afspilning af MQA-lydfiler og -streams med lyden fra den oprindelige masterindspilning. Se "Betjeningsvejledning" for at få yderligere oplysninger.

MQA-dekoderfunktionen skal indstilles til "On" for at opnå en MQA-kildes masterkvalitetslyd. Skift MQA-afkodningsfunktionen til "On" eller "Off" ved at følge trinene nedenfor.

- Standardindstillingen er "On".

- ① Tryk på [MQA].
 - "MQA Decoding : On" vises, og MQA-afkoderfunktionen er indstillet til "On". (Tryk igen for at indstille funktionen til "Off".)
- ② Afspilning af MQA-kilde.
 - Når du kun anvender analoglyd, skal du indstille "Digital Output" til "Off" for at opnå bedre lyd kvalitet ved afspilning af MQA-indhold.

 <p>Wi-Fi CERTIFIED™ logo er et certificeringsmærke tilhørende Wi-Fi Alliance®. Wi-Fi Protected Setup™-logoet er et certificeringsmærke tilhørende Wi-Fi Alliance®.</p>
 <p>Works with Apple-mærket betyder, at tilbehør er designet til at fungere med den på mærket identificerede teknologi og er certificeret af producenten til at opfylde Apples performancestandarder. Apple og AirPlay er varemærker tilhørende Apple Inc., som er registreret i USA og i andre lande. Dette produkt er kompatibelt med AirPlay 2. iOS 11.4 eller senere påkræves.</p>
 <p>Google, Google Home og Chromecast built-in er varemærker tilhørende Google LLC. Google Assistant er ikke tilgængelig på visse sprog og i visse lande.</p>
<p>Windows er et varemærke eller et registreret varemærke for Microsoft Corporation i USA og andre lande.</p>
<p>Windows Media og Windows logoet er varemærker eller registrerede varemærker tilhørende Microsoft Corporation i USA og/eller andre lande. Dette produkt er beskyttet af visse intellektuelle rettigheder tilhørende Microsoft Corporation og tredjeparter. Anvendelse eller distribution af en sådan teknologi udover dette produkt er forbudt uden licens fra Microsoft eller et autoriseret Microsoft-datterselskab eller tredjeparter.</p>
<p>Mac og OS X er varemærker tilhørende Apple Inc., som er registreret i USA og i andre lande.</p>
<p>Bluetooth®-ordmærket og -logoerne er registrerede varemærker tilhørende Bluetooth SIG, Inc., og enhver brug af sådanne mærker af Panasonic Holdings Corporation er givet under licens. Andre varemærker og handelsnavne tilhører deres respektive ejere.</p>
<p>“Super Audio CD” er et registreret varemærke.</p>
<p>“DSD” er et registreret varemærke.</p>

<p>SBM Direct er et registreret varemærke.</p>
<p>FLAC Decoder Copyright (C) 2000, 2001, 2002, 2003, 2004, 2005, 2006, 2007, 2008, 2009 Josh Coalson Redistribution and use in source and binary forms, with or without modification, are permitted provided that the following conditions are met:</p> <ul style="list-style-type: none"> - Redistributions of source code must retain the above copyright notice, this list of conditions and the following disclaimer. - Redistributions in binary form must reproduce the above copyright notice, this list of conditions and the following disclaimer in the documentation and/or other materials provided with the distribution. - Neither the name of the Xiph.org Foundation nor the names of its contributors may be used to endorse or promote products derived from this software without specific prior written permission. <p>THIS SOFTWARE IS PROVIDED BY THE COPYRIGHT HOLDERS AND CONTRIBUTORS “AS IS” AND ANY EXPRESS OR IMPLIED WARRANTIES, INCLUDING, BUT NOT LIMITED TO, THE IMPLIED WARRANTIES OF MERCHANTABILITY AND FITNESS FOR A PARTICULAR PURPOSE ARE DISCLAIMED. IN NO EVENT SHALL THE FOUNDATION OR CONTRIBUTORS BE LIABLE FOR ANY DIRECT, INDIRECT, INCIDENTAL, SPECIAL, EXEMPLARY, OR CONSEQUENTIAL DAMAGES (INCLUDING, BUT NOT LIMITED TO, PROCUREMENT OF SUBSTITUTE GOODS OR SERVICES; LOSS OF USE, DATA, OR PROFITS; OR BUSINESS INTERRUPTION) HOWEVER CAUSED AND ON ANY THEORY OF LIABILITY, WHETHER IN CONTRACT, STRICT LIABILITY, OR TORT (INCLUDING NEGLIGENCE OR OTHERWISE) ARISING IN ANY WAY OUT OF THE USE OF THIS SOFTWARE, EVEN IF ADVISED OF THE POSSIBILITY OF SUCH DAMAGE.</p>
<p>Spotify-software er underlagt tredjepartslicenser, som findes her: https://www.spotify.com/connect/third-party-licenses.</p>
 <p>MQA og Sound Wave Devices er registrerede varemærker tilhørende MQA Limited © 2016</p>

Specifikationer

■ GENERELT

Strømforsyning	AC 220 V til 240 V, 50/60 Hz
Strømforbrug	45 W
Strømforbrug i standby-tilstand. (Netværksstandby Off)	0,3 W
Strømforbrug i standby-tilstand. (Netværksstandby tændt)*1	2,0 W
Dimensioner (B×H×D)	430 mm × 98 mm × 407 mm
Masse	Ca. 12,3 kg
Driftstemperaturinterval	5 °C til 35 °C
Driftsfugtighedsinterval	35 % til 80 % RH (ingen kondensering)

*1: Kablet LAN eller trådløst LAN

■ ANALOGT OUTPUT

Kanal	2 ch
Udgangsniveau	
BALANCERET	2,2 Vrms (Super Audio CD) / 2,2 Vrms (CD)
UBALANCERET	2,2 Vrms (Super Audio CD) / 2,2 Vrms (CD)
Frekvenssvar	
Super Audio CD	2 Hz til 50 kHz (-3 dB)
CD	2 Hz til 20 kHz (-3 dB)
THD+N	
Super Audio CD	0,0006 % (1 kHz, 0 dB)
CD	0,0015 % (1 kHz, 0 dB)
S/N (IHF-A)	
Super Audio CD	BALANCERET: 121 dB UBALANCERET: 118 dB
CD	BALANCERET: 121 dB UBALANCERET: 118 dB
Dynamikområde (IHF-A)	
Super Audio CD	BALANCERET: 110 dB UBALANCERET: 110 dB
CD	BALANCERET: 98 dB UBALANCERET: 98 dB

■ CD-SEKTION

Afspillelig disk (8 cm eller 12 cm)	Super Audio CD (kun 2ch), CD, CD-R, CD-RW
Pick up	
Bølgelængde	650 nm (Super Audio CD), 790 nm (CD)
Lasereffekt	KLASSE 1 Ingen farlig stråling
Lyddudgang (disc)	2ch (FL, FR)
Format	Super Audio CD, CD-DA

■ Bluetooth®-AFSNIT

Bluetooth® systemspecifikation	Bluetooth® Ver.4.2
Trådløs udstyrsklassifikation	Klasse 2 (2,5 mW)
Understøttede profiler	A2DP, AVRCP
Understøttet codec	AAC, SBC
Frekvensbånd	2,4 GHz-bånd FH-SS
Betjeningsafstand	Ca. 10 m sigtelinje*2

*2: Mulig kommunikationsafstand
Målingsmiljø:
Temperatur 25 °C/højde 1,0 m
Måling i "Mode 1"

■ TERMINALDEL

Hovedtelefonstik	Stereo, ϕ 6,3 mm 110 mW, 32 Ω (VOL MAX)
USB (for/bag)	Type A-stik USB 2.0 højhastighed DC 5 V 500 mA (for) DC 5 V 1 A (bag) USB-lagerenhedsklasse
Filsystem	FAT16, FAT32, NTFS
USB-B (PC)	Bag, type B tilslutter
Ethernet-grænseflade	LAN (100BASE-TX/10BASE-T)
Digitalt input	
Optisk digital indgang	Optisk terminal
Koaksial digital indgang	Pin-stik
Formatstøtte	LPCM
Analog udgang	
BALANCERET	3 pin XLR
UBALANCERET	Pin-stik
Digital udgang	
Optisk digital udgang	Optisk terminal
Koaksial digital udgang	Pin-stik
Formatstøtte	LPCM
Systemport	
Systemkontrol	ϕ 3,5 mm, stik

■ FORMATDEL USB-A

USB-standard	USB 2.0 højhastighed USB-lagerenhedsklasse
--------------	---

USB-B

USB-standard	USB 2.0 højhastighed USB-lydklasse 2.0, asynkron mode
DSD-kontrolmode	ASIO Native-tilstand, DoP-tilstand

■ Wi-fi-afsnit

Standard	IEEE802.11a/b/g/n/ac
Frekvensbånd	2,4 GHz-bånd 5 GHz-bånd
Sikkerhed	WPA2™
WPS-version	Version 2.0

- WLAN-funktionen i dette produkt må udelukkende anvendes inde i bygninger.

■ Format

Denne enhed understøtter følgende formater.

- Denne enhed understøtter ikke afspilning af skrivebeskyttede musikfiler.
- Afspilning af alle filer i formater, som understøttes af denne enhed, garanteres ikke.
- Afspilning af en fil i et format, som ikke understøttes af denne enhed, kan medføre et udfald i lyden eller støj. I disse tilfælde skal du se efter, at denne enhed understøtter filformatet.
- Denne enhed understøtter ikke afspilning af VBR (Variable Bit Rate).
- Nogle af de tilsluttede enheder eller servere kan muligvis konvertere og udsende filer i formater, som ikke understøttes af denne enhed. Der henvises til betjeningsvejledningen til enhederne eller serveren for yderligere oplysninger.
- Filoplysninger (samplinghastighed, osv.), som vises på denne enhed, og afspilningssoftwaren kan være forskellige.
- Afhængig af PC, program mv. afspilles indholdet muligvis ikke, selvom samplingsfrekvensen understøttes. Kontrollér PC, program mv. for at sikre korrekt afspilning.

	Udvidelse	Samplingsfrekvens	Bithastighed/ antal kvantiseringsbit	USB-A	USB-B	LAN (DMP/ DMR)*3
MP3	.mp3	32/44,1/48 kHz	16 til 320 kbps	✓		✓
AAC	.m4a/.aac	32/44,1/48/88,2/96 kHz	16 til 320 kbps	✓		✓
WAV	.wav	32/44,1/48/88,2/96/ 176,4/192/352,8/384 kHz	16/24/32 bit	✓		✓
FLAC	.flac	32/44,1/48/88,2/96/ 176,4/192/352,8/384 kHz	16/24 bit	✓		✓
AIFF	.aiff	32/44,1/48/88,2/96/ 176,4/192/352,8/384 kHz	16/24/32 bit	✓		✓
ALAC	.m4a	32/44,1/48/88,2/96/ 176,4/192/352,8/384 kHz	16/24 bit	✓		✓
DSD	.dff/.dsf	2,8/5,6/11,2 MHz		✓	✓	✓
PCM		32/44,1/48/88,2/96/ 176,4/192/352,8/384 kHz	16/24/32 bit		✓	

*3: Om hver enkelt musikfil kan afspilles via dit netværk, bestemmes af netværkserveren, også selvom filformatet er angivet ovenfor. Hvis du f.eks. bruger Windows Media Player 11, kan ikke alle musikfilerne afspilles på PC'en. Du kan kun afspille de musikfiler, der tilføjes i biblioteket til Windows Media Player 11.

Bemærk

- Specifikationer er med forbehold for ændringer uden varsel.
- Masse og dimensioner er tilnærmelsesvis.

Kiitos, että ostit tämän tuotteen.

Lue nämä ohjeet huolellisesti ennen tämän tuotteen käyttämistä ja säilytä tämä käsikirja tulevaa tarvetta varten.

- Tietoja kuvauksista näissä käyttöohjeissa
 - Viitattavat sivut osoitetaan seuraavasti: "⇒ ○○".
 - Näytettävät kuvat voivat poiketa käytettävästä laitteesta.
 - Ellei muuta mainita, toimintojen suoritus on kuvattu kaukosäädintä käyttäen.
- Tämän käyttöoppaan kuvat ja kuvat ovat hopeanvärisestä rungosta.

- Yksityiskohtaisemmat käyttöohjeet ovat saatavissa "Käyttöohjeet" (PDF-muoto). Lataa se verkkosivulta.
www.technics.com/support/downloads/oi/SL-G700M2.html
- Tarvitset Adobe Readerin selataksesi tai tulostaaksesi "Käyttöohjeet" (PDF-muoto). Voit ladata ja asentaa käyttöjärjestelmällesi sopivan Adobe Reader -version seuraavalta verkkosivulta.
<http://www.adobe.com/products/acrobat/readstep2.html>



Päämajan osoite:

Panasonic Corporation

1006, Oaza Kadoma, Kadoma-kaupunki, Osaka, Japani

Valtuutettu edustaja EU:ssa:

Panasonic Marketing Europe GmbH

Panasonic Testing Centre

Winsbergring 15, 22525 Hampuri, Saksa

Vakuutus vaatimustenmukaisuudesta (DoC)

"Panasonic Corporation" vakuuttaa, että tämä tuote on yhdenmukainen direktiiviin 2014/53/EU keskeisten vaatimusten sekä sen muiden merkityksellisten määräysten kanssa.

Asiakkaat voivat ladata alkuperäisen DoC:n kopion RE-tuotteillemme DoC-palvelimelta:

<https://www.ptc.panasonic.eu>

Valtuutetun edustajan yhteystiedot:

Panasonic Marketing Europe GmbH, Panasonic Testing Centre, Winsbergring 15, 22525 Hampuri, Saksa

Taajuuskaista: 5150–5250 MHz:

Sisäkäyttö: Soveltuu käytettäväksi vain sisätiloissa. Asennus ja käyttö tieliikenneajoneuvoissa ja junanvaunuissa ei ole sallittua. Rajoitettu ulkokäyttö: Jos laitetta käytetään ulkotiloissa, sitä ei saa kiinnittää kiinteisiin rakenteisiin tai tieliikenneajoneuvojen korin ulkopuolisiin osiin, kiinteään infrastruktuuriin tai kiinteään ulkoantenniin. Käyttö miehittämättömissä ilma-alusjärjestelmissä (UAS) on rajoitettu taajuuskaistalle 5170–5250 MHz.

Taajuuskaista: 5250–5350 MHz:

Sisäkäyttö: Soveltuu käytettäväksi vain sisätiloissa. Asennus ja käyttö tieliikenneajoneuvoissa, junissa ja ilma-aluksissa ei ole sallittua. Ulkokäyttö ei ole sallittua.

Taajuuskaista: 5470–5725 MHz:

Asennus ja käyttö tieliikenneajoneuvoissa, junissa ja ilma-aluksissa sekä miehittämättömissä ilma-alusjärjestelmissä (UAS) ei ole sallittua.

Yllä olevat rajoitukset ovat voimassa seuraavissa maissa:

AT	BE	BG	CZ	DK	EE	FR	DE	IS
IE	IT	EL	ES	CY	LV	LI	LT	LU
HU	MT	NL	NO	PL	PT	RO	SI	SK
TR	FI	SE	CH	UK(NI)	HR			

Langattoman tyyppi	Taajuuskaista	Suurin teho (dBm e.i.r.p.)
WLAN	2412 - 2472 MHz	18 dBm
	5180 - 5320 MHz	18 dBm
	5500 - 5700 MHz	18 dBm
	5745 - 5825 MHz	14 dBm
Bluetooth®	2402 - 2480 MHz	4 dBm

Sisällysluettelo

Turvallisuusohjeet	06	
Asennus	08	
Säätöohjeet	09	
Perustoiminnot	Liitännät	12
	Verkkoasetukset	13
	Toisto	17
Käyttöoikeudet	19	
Tekniset määrytykset	20	

Varusteet

Virtajohtot (3)

Lukuun ottamatta Sveitsiä

K2CM3YY00041

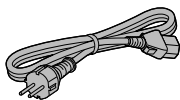

Sveitsille

K2CS3YY00048

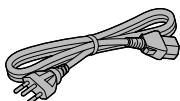

Yhdistyneelle kuningaskunnalle ja Irlannille

K2CT3YY00081

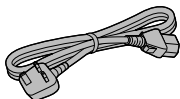

Järjestelmän
liitäntäkaapeli (1)
K2KYYYY00233



Analoginen
äänikaapeli (1)
K4EY4YY00003

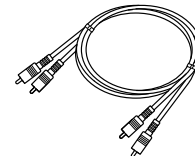

Kaukosäädin (1)
N2QAYA000240

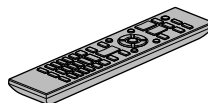

Kaukosäätimen
paristot (2)



■ Kaukosäätimen käyttö

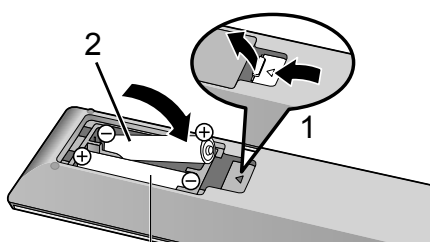

R03/LR03, AAA
(Alkali- tai mangaaniparistot)

Huomaa

- Laita paristo siten, että liittimet (+ ja -) täsmäävät kaukosäätimen liittimien kanssa.
- Suuntaa se tämän yksikön kaukosäätimen signaalianturia kohti. (⇒ 09)
- Pidä paristot lasten ulottumattomissa nieläisemisen estämiseksi.

Varoitus

Laite

- Tulipalon, sähköiskun ja laitteen vahingoittumisen välttämiseksi:
 - Älä anna tämän laitteen altistua sateelle, kosteudelle, pisaroille tai roiskeille.
 - Älä laita laitteen päälle mitään nesteitä sisältäviä esineitä kuten maljakoita.
 - Käytä suositeltuja varusteita.
 - Älä poista suojuksia.
 - Älä korjaa tätä laitetta itse. Anna huoltopalvelut tehtäväksi ammattihenkilölle.
 - Älä anna metalliesineiden pudota laitteen sisälle.
 - Älä laita painavia esineitä laitteen päälle.

Virtajohto

- Tulipalon, sähköiskun ja laitteen vahingoittumisen välttämiseksi:
 - Varmista, että virtalähteen jännite vastaa laitteeseen merkittyä jännitettä.
 - Työnnä verkkovirtapistoke huolella pistorasiaan.
 - Älä vedä tai taivuta kaapelia tai aseta sen päälle painavia esineitä.
 - Älä käsittele pistoketta märillä käsillä.
 - Pidä kiinni verkkovirtapistokkeen rungosta, kun irrotat pistokkeen.
 - Älä käytä vahingoittunutta verkkovirtapistoketta tai pistorasiaa.
- Pistoketta käytetään virrankatkaisulaitteena. Asenna yksikkö siten, että pistoke voidaan irrottaa nopeasti pistorasiasta.
- Sähköiskun estämiseksi varmista, että virtapistokkeen maadoitusnasta on turvallisesti liitettyä.
 - LUOKAN 1 laite on liitettävä virtarasiaan, jossa on suojaava maaliitänä.

Vaara

Laite

- Älä laita avotulisia esineitä kuten kynttilöitä laitteen päälle.
- Laite saattaa kärsiä radiotaajuisista häiriöistä, jotka aiheutuvat matkapuhelimista käytön aikana. Jos kyseisiä häiriöitä tapahtuu, lisää matkapuhelimen ja tuotteen välistä etäisyyttä.
- Yksikkö on tarkoitettu käytettäväksi lämpimissä ja trooppisissa ilmastoissa.
- Älä laita mitään esineitä tämän laitteen päälle. Tämä laite kuumenee sen ollessa päällä.
- Yksikkö käyttää laseria. Muiden kuin tässä määritettyjen säätimien, säätöjen tai suoritusmenetelmien käyttö voi johtaa vaaralliseen säteilylle altistumiseen.

Sijoitus

- Sijoita laite tasaiselle pinnalle.
- Tulipalon, sähköiskun ja laitteen vahingoittumisen välttämiseksi:
 - Älä asenna tai sijoita tätä laitetta kirjahyllyyn, suljettuun kaappiin tai muuhun umpinaiseen tilaan. Varmista laitteen riittävä tuuletus.
 - Älä anna tämän laitteen altistua suoralle auringonvalolle, korkeille lämpötiloille, runsaalle kosteudelle tai liialliselle tärinälle.
- Yksikköä ei saa nostaa tai kuljettaa nupeista tai antennista kiinni pitäen. Muutoin tämä yksikkö voi pudota, jolloin seurauksena voi olla henkilövahinko tai yksikön toimintahäiriöt.

Paristot

- On olemassa räjähdysvaara, jos paristoa ei vaihdeta oikein. Käytä ainoastaan valmistajan suosittelemaa tyyppiä.
- Paristojen väärä käsittely voi aiheuttaa elektrolyyttivuodon sekä tulipalon.
 - Poista paristo, jos et aio käyttää kaukosäädintä pitkään aikaa. Varastoi viileään, pimeään paikkaan.
 - Älä altista sitä kuumalle tai liekeille.
 - Älä jätä paristoja autoon suoraan auringonvaloon pitkäksi aikaa, kun auton ovet ja ikkunat ovat kiinni.
 - Älä pura osiin tai aiheuta oikosulkua.
 - Älä lataa uudelleen alkali- tai mangaaniparistoja.
 - Älä käytä paristoja, joiden suojakuori on rikkoutunut.
 - Älä sekoita keskenään vanhoja ja uusia paristoja tai käytä erityyppisiä paristoja samanaikaisesti.
- Kun hävität paristoja, ota yhteyttä paikallisiin viranomaisiin tai jälleenmyyjään asianmukaisen hävittämistavan selvittämiseksi.
- Vältä seuraavia:
 - Äärimmäisen korkea tai matala lämpötila käytön, säilytyksen tai kuljetuksen aikana.
 - Pariston vaihtaminen väärän tyyppiseen paristoon.
 - Pariston heittäminen tuleen tai kuumaan uuniin, tai pariston murskaaminen tai leikkaaminen mekaanisesti. Tällaiset hävitystavat voivat aiheuttaa räjähdysvaaran.

– Äärimmäisen korkea lämpötila ja/tai matala ilmanpaine. Nämä voivat aiheuttaa räjähdysvaaran tai tulenaran nesteen tai kaasun vuotamisen.

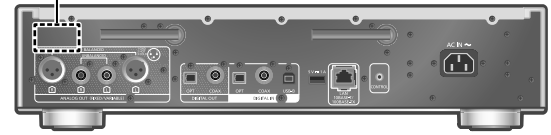

CAUTION	– VISIBLE AND INVISIBLE LASER RADIATION WHEN OPEN. DO NOT STARE INTO BEAM. FDA 21CFR / CLASS II (IIa)
CAUTION	– CLASS 2 VISIBLE AND INVISIBLE LASER RADIATION WHEN OPEN. DO NOT STARE INTO THE BEAM. IEC60825-1:2007 / CLASS 2
ATTENTION	– RAYONNEMENT LASER VISIBLE ET INVISIBLE. CLASSE 2. EN CAS D'OUVERTURE, NE PAS REGARDER DANS LE FAISCEAU.
WARNING	– KLASS 2 SYNLIK OCH OSYNLIK LASERSTRÅLNING NÄR DENNA DEL ÄR ÖPPNAD. STIRRA EJ IN I STRÅLEN.
FORSIGTIG	– SYNLIK OG USYNLIK LASERSTRÅLNING KLASSE 2. NÄR LAGET ER ÅBENT, UNDGÅ AT SE LIGE IND I STRÅLEN.
VARO	– AVATTAESSA OLET ALLTIINA LUOKAN 2 NÄKYVÄÄ JA NÄKYMÄTÖNTÄ LASERSÄTEILYÄ. ÄLÄ TUJUJOTA SÄTEESEEN.
VORSICHT	– SICHTBARE UND UNSICHTBARE LASERSTRAHLUNG KLASSE 2. WENN ABDECKUNG GEÖFFNET, NICHT IN DEN STRAHL BLICKEN.
注意	– ここを開くとクラス2の可視及び不可視レーザー放射が出ます。ビームをのぞきまなないでください。TQFX0089

(Tuotteen sisäpuoli)

Vanhojen laitteiden ja paristojen hävittäminen

Vain EU-jäsenmaille ja kierrätysjärjestelmää käyttäville maille



Tämä symboli tuotteissa, pakkauksessa ja/tai asiakirjoissa tarkoittaa, että käytettyjä sähköllä toimivia ja elektronisia tuotteita eikä paristoja ei saa laittaa yleisiin talousjätteisiin.

Johda vanhat tuotteet ja käytetyt paristot käsittelyä, uusointia tai kierrätystä varten vastaaviin keräyspisteisiin laissa annettujen määräysten mukaisesti.

Hävittämällä tuotteet asiaankuuluvasti, autat samalla suojaamaan arvokkaita luonnonvaroja ja estämään mahdollisia negatiivisia vaikutuksia ihmiseen ja luontoon.

Lisätietoa keräämisestä ja kierrätyksestä saa paikalliselta jätehuollosta vastuulliselta viranomaiselta.

Maiden lainsäädännön mukaisesti tämän jätteen määräystenvastaisesta hävittämisestä voidaan antaa sakkorangaistuksia.



Huomautus paristosymbolista (symboli alhaalla):

Tämä symboli voidaan näyttää jonkin kemiallisen symbolin yhteydessä. Siinä tapauksessa se perustuu vastaaviin direktiiveihin, jotka on annettu kyseessä olevalle kemikaalille.

Asennus

- Poista CD-levy, taita antenni ja kytke pois päältä kaikki laitteet ennen liittäminen suorittamista, ja lue asianomaiset käyttöohjeet. Nosta yksikköä, kun siirrät sitä. Älä vedä.
- Varmista, että asennuspaikka kantaa yksikön painon. (⇒ 20)
- Laitteen mitat: (⇒ 20)
- Katso laitteen jalkojen pituus seuraavasta kuvasta.

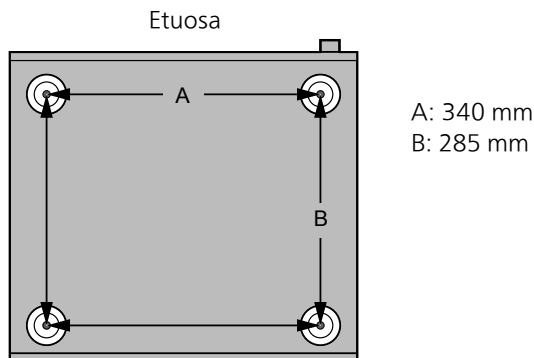

Yksikön hoito

Irrota virtajohto pistorasiasta ennen huoltoa. Puhdista tämä laite pehmeällä kankaalla.

- Kun lika on pinttynyt, pyyhi se pois hyvin puristetulla kostealla liinalla. Lopuksi pyyhi pehmeällä liinalla.
- Älä käytä liuottimia kuten bensiiniä, ohenteita, alkoholia, keittiön puhdistusaineita, kemiallista pyyhintä ym. Tämä saattaa aiheuttaa muutoksia ulkokuoren tai pinnoitteen irtoamista.

Toiminnon "Technics Audio Center" käyttäminen

Jos asennat erillisen sovelluksen "Technics Audio Center" (maksuton) tabletille/älypuhelimelle, voit suoratoistaa musiikkitiedostoja laitteelta verkossasi tälle yksikölle ja määrittää äänenlaadun asetukset jne.

Katso lisätietoja osiosta:

www.technics.com/support/

- Sovellusta voidaan muuttaa tai se voidaan lopettaa erikseen ilmoittamatta.

Laiteohjelmiston päivitykset

Ajoittain Panasonic julkaisee laitteen päivitetyn laiteohjelmiston, joka voi lisätä tai parantaa laitteen toimintoja. Nämä päivitykset ovat saatavilla ilmaiseksi.

- Katso lisätietoja päivityksestä seuraavalta verkkosivustolta.

www.technics.com/support/firmware/

Kaikkien asetusten palauttaminen tehdasasetuksiin

- ① Paina [NWP] tai [CD], kun yksikkö käynnistetään.
- ② Paina [SETUP].
- ③ Paina [▲], [▼] toistuvasti valitaksesi "Initialization" ja paina sitten [OK].
- ④ Paina [▲], [▼] valitaksesi "Yes" ja paina [OK].
 - Vahvistusnäyttö tulee näkyviin. Valitse "Yes" seuraavissa vaiheissa palauttaaksesi kaikki asetukset oletuksiin.
- ⑤ Paina painiketta [▲], [▼] valinnan "Yes" valitsemiseksi ja paina uudelleen painiketta [OK].

Tämän yksikön hävittäminen tai siirtäminen

- Ennen yksikön hävittämistä tai siirtämistä muista poistaa kaikki tallennetut tiedot palauttamalla asetukset tehdasasetuksiin (yllä).
- Muista kirjautua ulos musiikin suoratoistopalveluista ennen yksikön hävittämistä tai siirtämistä kolmannelle osapuolelle estääksesi tiliesi luvattoman käytön.

Panasonic-yhtiö, jonka rekisteröity toimipaikka sijaitsee osoitteessa 1006, Oaza Kadoma, Kadoma City, Osaka 571-8501, Japani, kerää automaattisesti henkilötietoja, kuten IP-osoitteen ja/tai laitteen ID-tunnuksen heti, kun yhdistät laitteen Internetiin. Teemme tämän suojellaksemme asiakkaitamme sekä Palvelumme eheyttä sekä suojellaksemme Panasonicin oikeuksia ja omaisuutta.

Sinulla on oikeus tutustua tietoihin ja oikaista niitä sekä tietyissä olosuhteissa oikeus vastustaa tietojen käsittelyä. Sinulla on myös oikeus tietojen poistoon, oikeus tietojen käsittelyn rajoittamiseen, oikeus tietojen siirtoon sekä oikeus vastustaa muita tietojen käsittelytapoja. Jos haluat käyttää yllä mainittuja oikeuksia ja/tai haluat lisätietoja henkilötietojesi käsittelystä tässä yhteydessä, lue tietosuojakäytäntömme teksti kokonaisuudessaan laitteesi tukisivulta osoitteesta <http://panasonic.jp/support/global/cs/audio/>, <http://www.technics.com/support/> tai voit myös ottaa yhteyttä asiakastukeemme/tukinumeroomme tai osoitteeseen, joka löytyy laitelaatikon mukana toimitetusta eurooppalaisesta takuuasiakirjasta, jolloin lähetämme sinulle tietosuojakäytäntötekstimme kokonaisuudessaan.

Tämä yksikkö (edestä)

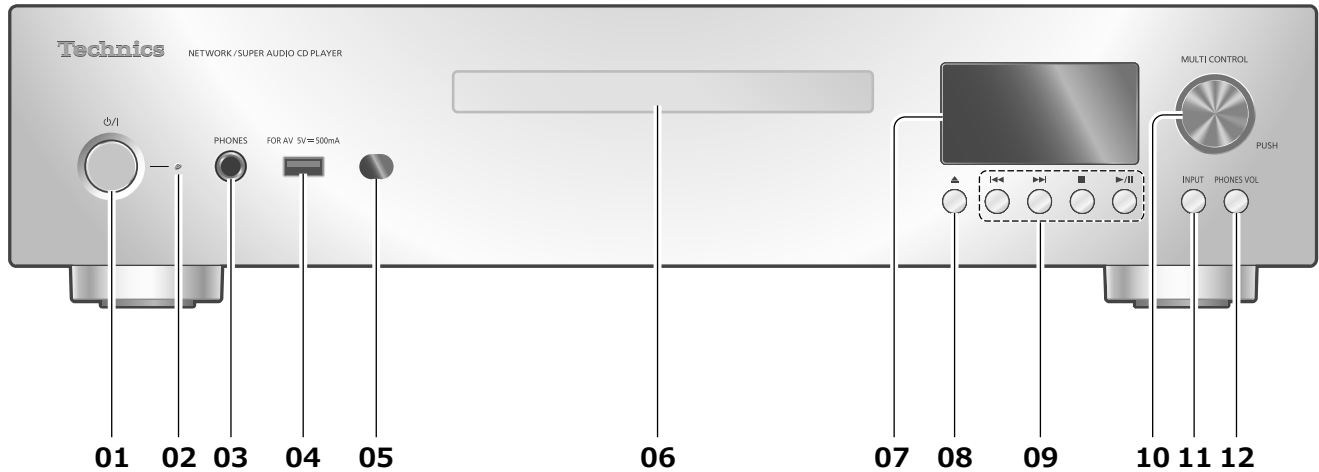

01 [⏻/⏻] Valmiustila/päällä-painike

- Paina vaihtaaksesi yksikkö valmiustilasta tai valmiustilaan. Yksikkö kuluttaa edelleen vähän virtaa valmiustilassa.

02 Virran merkkivalo

- Sininen: Yksikön virta on päällä.
- Punainen: Yksikkö on valmiustilassa.
- Pois päältä: Yksikön virta on pois päältä.

03 Kuulokeliitäntä

- Liiallinen äänenpaine kuulokkeista voi aiheuttaa kuulon menetystä.
- Täydellä äänenvoimakkuudella kuunteleminen pitkien ajanjaksojen ajan voi vaurioittaa käyttäjän korvia.

04 USB-A-liitin (USB-A Front) (AV:lle) (DC 5 V = 500 mA)

- Liitä USB-laitte yksikköön, ja voit toistaa USB-laitteelle tallennettua musiikkia. (⇒ 18)
- Voit kytkeä USB-flash-muistin, jossa on uusi laiteohjelmisto ja päivittää tämän yksikön laiteohjelmiston.
Katso lisätietoa seuraavalta verkkosivustolta.
www.technics.com/support/firmware/

05 Kaukosäätimen signaalianturi

- Vastaanottoetäisyys:
Suoraan edestä noin 7 m
- Vastaanottokulma:
Noin 30° vasemmalle ja oikealle

06 Levykelkka

(⇒ 17)

07 Näyttö

- Tulolähde, toistotila jne. näkyvät.

08 [▲] Levykelkan avaaminen tai sulkeminen

09 Toistotoiminnon painikkeet (esim. "CD")

Pysäytä	[■]
Toisto/keskeytys	[▶/] • Paina uudelleen jatkaaksesi.
Ohita	[◀◀] [▶▶]
Hae	Kosketa ja pidä painettuna [◀◀] tai [▶▶].

10 Monisäätönappi

- Käännä tätä nuppia myötä- tai vastapäivään kytkeäksesi tulolähteen ja selataksesi kohteita.
- Aseta kohde painamalla nuppia. Siirryäksesi asetusnäyttöön, paina ja pidä painettuna sitä.

11 Tulonvalintapainike

- Vaihda tulolähdettä.

12 Kuulokkeiden äänenvoimakkuuspainike

- Kuulokkeiden äänenvoimakkuuspainike näytetään. (Äänenvoimakkuutta voidaan säätää monisäätönupilla, kun se on näkyvässä.)
- -- dB (min), -99,0 dB - 0 dB (maks.)

Tämä yksikkö (takaa)

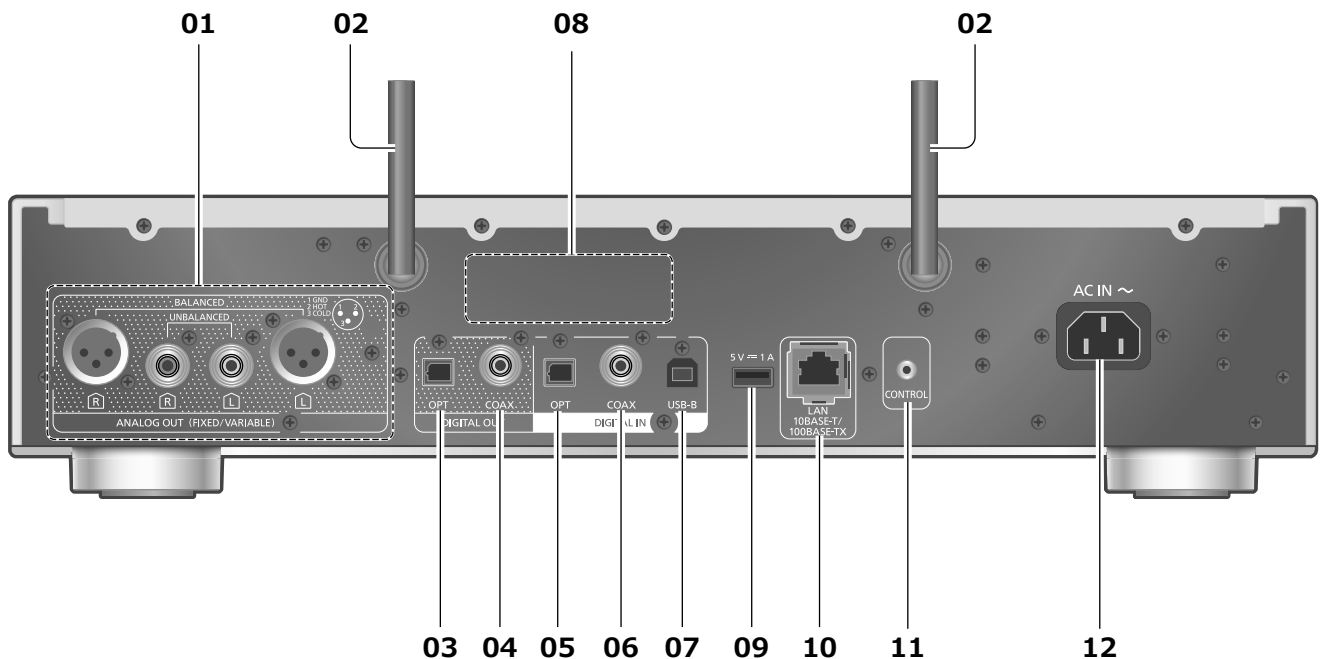

01 Analogisen äänen lähtöliittimet (ANALOG OUT)

- Voit liittää esivahvistimen, jossa on epätasapainotetut tuloliittimet jne. analogiseen äänikaapeliin (mukana) analogisten äänisignaalien lähettämiseksi.
- Voit liittää esivahvistimen, jossa on tasapainotetut tuloliittimet jne. XLR-kaapeliin (ei mukana).

02 Langaton lähiverkkoantenni (⇒ 14)

03 Optinen digitaalinen lähtöliitin (OPT)

Voit liittää digitaalisen äänilähtölaitteen, kuten D/A-muuntimen jne. optisella digitaaliäänikaapelilla (ei mukana) ja toistaa musiikkia.

04 Digitaalinen koaksiaalilähtöliitin (COAX)

Voit liittää digitaalisen äänilähtölaitteen, kuten D/A-muuntimen jne. digitaalisella koaksiaalikaapelilla (ei mukana) ja toistaa musiikkia.

05 Optinen digitaalinen tuloliitin (OPT)

Voit liittää digitaalisen äänilähtölaitteen optisella digitaaliäänikaapelilla (ei mukana) ja toistaa musiikkia.

- Tämän yksikön digitaalisen audion tuloliittimet tunnistavat vain seuraavia lineaarisia PCM-signaaleja. Katso lisätietoa liitetyn laitteen käyttöohjeesta.
 - Näytteenottotaajuus: 32/44,1/48/88,2/96 kHz
 - Kvantisointibittien määrä: 16/24 bittiä

06 Digitaalinen koaksiaalituloliitin (COAX)

- Voit liittää digitaalisia äänilähtölaitteita koaksiaalikaapelilla (ei mukana) tähän yksikköön ja toistaa musiikkia.
- Tämän yksikön digitaalisen audion tuloliittimet tunnistavat vain seuraavia lineaarisia PCM-signaaleja. Katso lisätietoa liitetyn laitteen käyttöohjeesta.
 - Näytteenottotaajuus: 32/44,1/48/88,2/96/176,4/192 kHz
 - Kvantisointibittien määrä: 16/24 bittiä

07 USB-B-liitin (USB-B)

- Voit liittää tietokoneen ym. tai toisen laitteen USB 2.0 -kaapelilla (ei toimitettu) tähän yksikköön ja toistaa musiikkia.
- Katso lisätietoja kohdasta "Käyttöohjeet".

08 Tuotteen tunnistusmerkintä

- Mallinumero on ilmoitettu.

09 USB-A-liitin (USB-A Rear) (DC 5 V = 1 A)

- Voit liittää USB-HDD:n yksikköön ja toistaa USB-HDD:lle tallennettua musiikkia. (⇒ 18)

10 LAN-liitäntä (⇒ 14)

(⇒ 14)

11 Järjestelmän liitin (CONTROL)

12 Verkkotuloliitäntä (~) (⇒ 12)

(⇒ 12)

Kaukosäädin

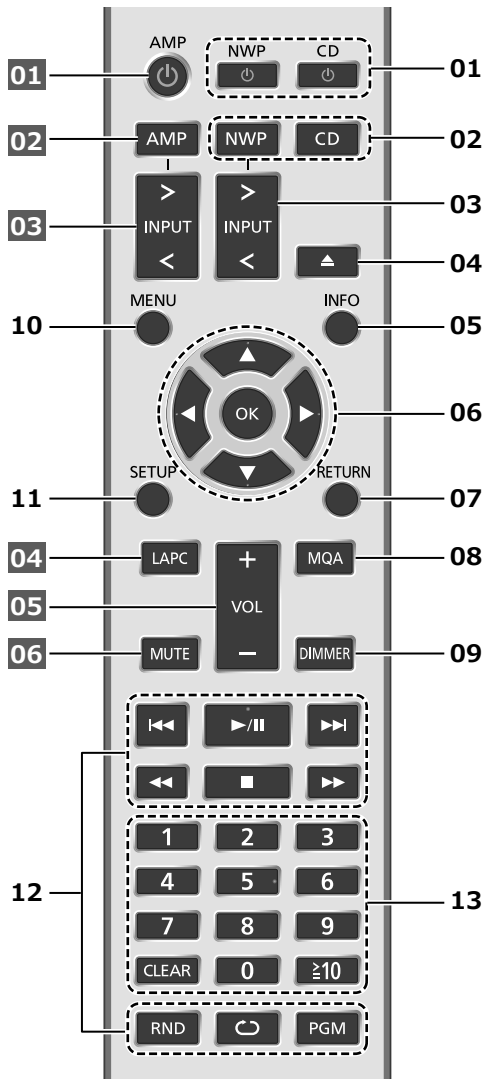

■ Tämän yksikön kanssa toimivat painikkeet

01 [NWP - Paina vaihtaaksesi yksikkö valmiustilasta tai valmiustilaan. Yksikkö kuluttaa edelleen vähän virtaa valmiustilassa. Tulolähde myös siirtää jokaisen (siirtyy viimeiseen valittuun tulolähteeseen, kun [NWP 02 [NWP]/[CD]: Valitse käytettävä laite

- Tällä hetkellä toistettava kerros tulee näkyviin painamalla [CD], ja Hybrid Super Audio CD:n (SACD) toisto pysähtyy. Vaihda kerrosta painamalla uudelleen.
- Paina ja pidä painettuna [CD] siirtyäksesi "Pure Disc Playback" -tilaan. (⇒ 18)

03 [>INPUT<]: Vaihda tulolähdettä

04 [▲]: Levykelkan avaaminen ja sulkeminen

05 [INFO]: Näyttää sisältötiedot*

06 [▲], [▼], [◀], [▶]/[OK]: Valinta/OK*

07 [RETURN]: Palaa edelliseen näyttöön*

08 [MQA]: Vaihtaa MQA-dekoodauksen valinnaksi "On"/"Off"

- "MQA Decoding : On" näkyy, kun toiminto on "On".
- Vaihda toimintoa painamalla painiketta toistuvasti.

09 [DIMMER]: Säädä virran merkkivalon, näytön jne. kirkkautta.

- Paina toistuvasti vaihtaaksesi kirkkautta.

10 [MENU]: Siirry valikkoon*

11 [SETUP]: Siirry asetusvalikkoon*

12 Toistonhallintapainikkeet (⇒ 17)

13 Numeronäppäimet ym.

- Syötä vähintään 2 numeroa
Esimerkki:
16: [≥ 10] > [1] > [6]
124: [≥ 10] > [≥ 10] > [1] > [2] > [4]
- [CLEAR]: Peruuta syötetty arvo.

*: Paina ensin [NWP]/[CD] käyttäaksesi tätä yksikköä. (Kaukosäädin toimii vain laitteille, jotka tukevat järjestelmän ohjaustoimintoa painettaessa [AMP].)

■ Liitettyjen Technics-laitteiden ohjauspainikkeet

Tämän yksikön kaukosäädin toimii myös Technics-laitteissa (integroitu stereovahvistin jne.). Katso tietoja laitteiden toiminnasta niiden omista käyttöohjeista.

01 [02 Valitse käytettävä laite

03 Valitse tulolähde

04 Mittaa ulostulosignaali, kun kaiuttimet on yhdistetty ja korjaa sen lähtö

05 Säädä äänenvoimakkuus

06 Mykistä ääni

Vahvistimeen yhdistäminen

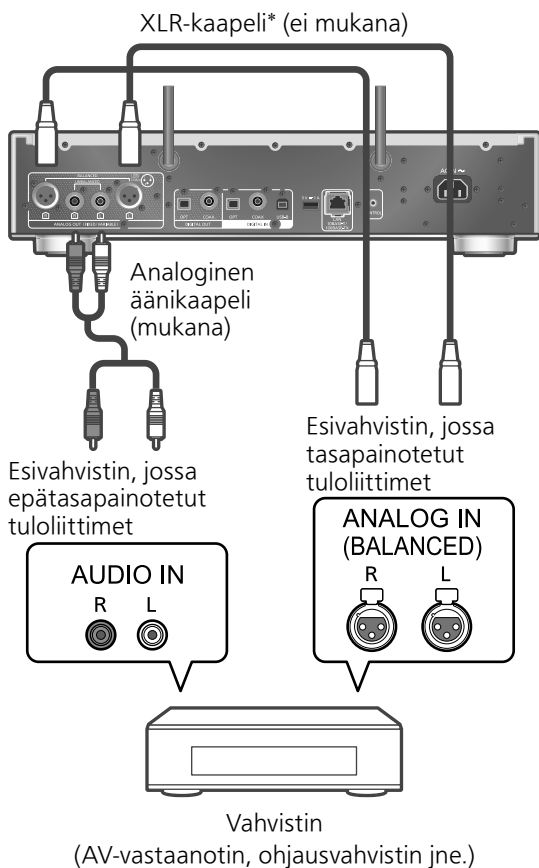

*: Suosittelemme käyttämään korkeintaan 3 m pitkiä kaapeleita.

- Katso lisätietoa liitetyn laitteen käyttöohjeesta.
- Älä käytä mitään muita analogisia äänikaapeleita kuin mukana toimitettuja.

Digitaaliseen äänilähtölaitteeseen liittäminen

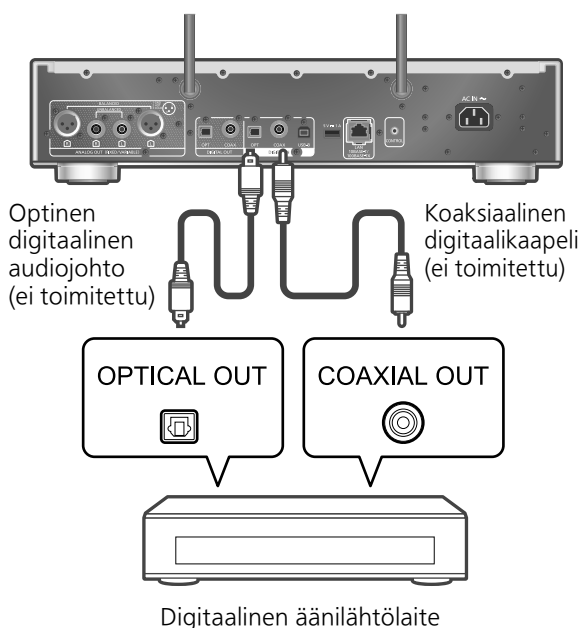

- Super Audio CD:n ja Hybrid Super Audio CD:n Super Audio CD -pintojen äänisignaali ei voi lähteä tämän yksikön digitaalisesta äänilähtöliittimestä. Yhdistä laite analogiseen äänilähtöliittimeen.
- Kun katsot videosisältöä tämän toiminnon avulla, videota ja äänilähtöä ei ehkä synkronisoida.
- Katso lisätietoa liitetyn laitteen käyttöohjeesta.

Virtajohton liitäntä

Kytke vasta sen jälkeen, kun kaikki muut liitännät on suoritettu.

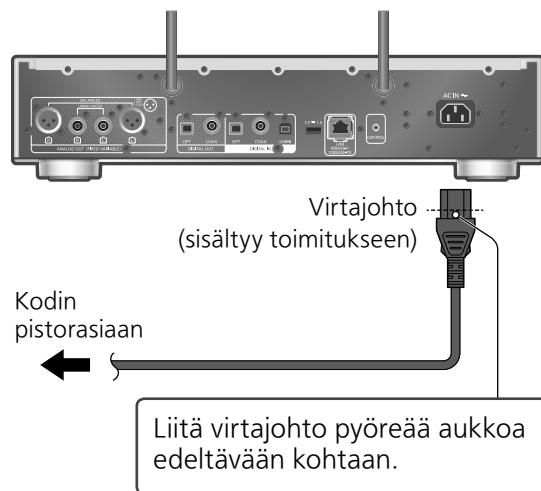

- Käytä vain mukana toimitettuja virtajohtoja.
- Työnnä liitettävien johtojen liittimet pohjaan saakka.
- Älä taivuta johtoja teräviin kulmiin.
- Wireless LAN (Wi-Fi®) -asetus saattaa käynnistyä, kun tämä laite käynnistetään. Jos haluat pysäyttää Wi-Fi-asetuksen, valitse "No"-asetus "Wi-Fi Setup"-näytöstä. Valitse "Yes" pitääksesi Wi-Fi-asetuksen päällä. (⇒ 14)
- Paina ensin [NWP]/[CD] käyttäaksesi tätä yksikköä.

Huomaa

- Yksikkö kuluttaa pienen määrän verkkovirtaa (⇒ 20), vaikka yksikkö on valmiustilassa. Irrota pistoke pistorasiasta, jos yksikköä ei tulla käyttämään pitkään aikaan. Aseta yksikkö niin, että pistoke voidaan irrottaa helposti pistorasiasta.

Voit suoratoistaa verkkomusiikkipalveluita tai musiikkitiedostoja älypuhelimesta/ tabletista tähän yksikköön. Näiden toimintojen käyttämiseksi järjestelmän on liityttävä samaan internetiin yhdistettyyn verkkoon kuin yhteensopiva laite

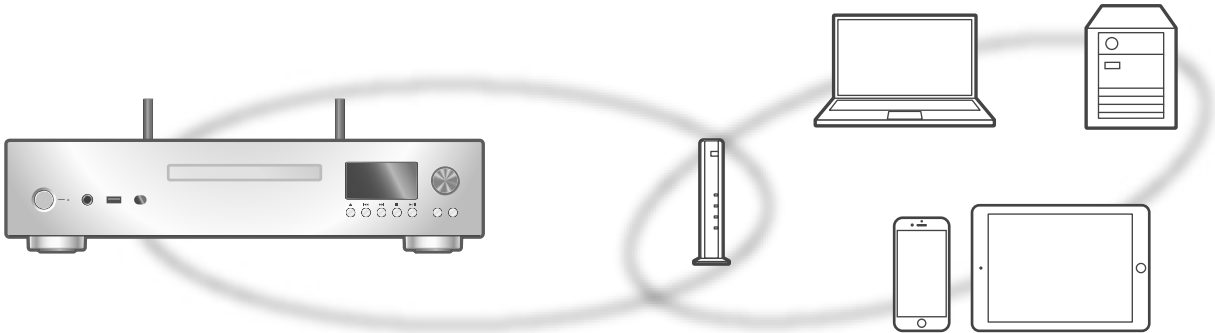

Yksikkö voidaan liittää reitittimeen lähiverkkokaapelilla tai kiinteällä Wi-Fi®-yhteydellä. Suosittelemme käyttämään langallista lähiverkkoyhteyttä vakaan verkkoyhteyden takaamiseksi.

Huomaa

- Jos verkkoasetuksia yritetään muuttaa heti yksikön päälle kytkemisen jälkeen, voi mennä jonkin aikaa ennen kuin verkon asetusnäyttö tulee näkyviin.
- Tämän yksikön laiteohjelmistopäivitys on saatavilla, jos "Firmware update is available" näkyy ruudussa sen jälkeen, kun verkkoyhteys on luotu.
 - Katso lisätietoa päivityksestä seuraavalta verkkosivustolta.
www.technics.com/support/firmware/
- Jotta saisit parhaan hyödyn irti kaikista SL-G700M2-laitteen ominaisuuksista, se on suunniteltu toimimaan yhdessä Google Home -sovelluksen kanssa, joka integroituu Googletiliisi.

■ Valmistelu

Jos asennat Google Home tai Apple Home -sovelluksen älypuhelimellesi tai tablettillesi, voit asettaa liitännän sovellusta käyttämällä.

- Kun toistat tällä laitteella musiikkia Chromecast-yhteensopivista sovelluksista, määritä yhteys Google Home -sovelluksella ja Google Assistant -yhteensopivalla laitteella.
- Kun käytät AirPlay-ominaisuutta musiikin toistamiseen tällä laitteella, lisää tuote Apple Home -sovelluksen kohdassa Koti. Tämän laitteen lisääminen verkkoon Apple Home -sovelluksen avulla antaa käyttäjälle mahdollisuuden suoratoistaa ääntä Sirin avulla.
- Varmista, että Wi-Fi-toiminto ja Bluetooth®-toiminto ovat päällä älypuhelimessa/tablettilaitteessa.

(Käyttämällä Google Home -sovellusta)

1 Asenna Google Home -sovellus älypuhelimellesi tai tablettillesi.

- Lataa Google Home -sovellus osoitteesta:
<https://www.google.com/cast/setup/>



(Käyttämällä Apple Home -sovellusta)

1 Asenna Apple Home -sovellus älypuhelimellesi tai tablettillesi.

- Lataa Apple Home -sovellus osoitteesta:
<https://www.apple.com/ios/home/>



2 Yhdistä älypuhelin/tabletti samaan verkkoon kuin tämä yksikkö ennen asetusta.

- Varmista, että verkko on kytketty Internetiin.

Langallinen lähiverkkoyhteys

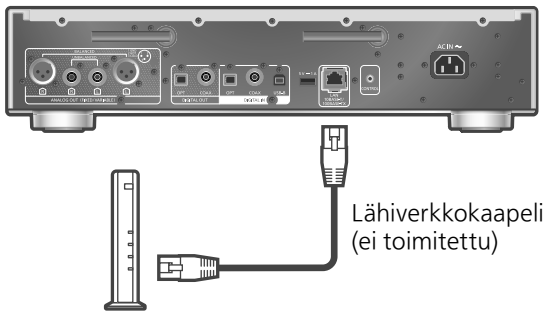

Laajakaistareititin ym.

- 1 Irrota virtajohto.
- 2 Yhdistä tämä yksikkö laajakaistareitittimeen yms. käyttäen lähiverkkokaapelia.
- 3 Liitä virtajohto tähän yksikköön. (⇒ 12)
- 4 Paina [NWP ]/[CD ] kytkeäksesi tämän yksikön päälle.
 - Kun yhteys on luotu, näkyviin tulee "  ".
- 5 Paina [>INPUT<] valitaksesi "Chromecast built-in".
(Käyttämällä Google Home -sovellusta)
- 6 Muodosta yhteys avaamalla Google Home -sovellus ja noudattamalla näytön ohjeita. (⇒ 16)
(Käyttämällä Apple Home -sovellusta)
- 6 Muodosta yhteys avaamalla Apple Home -sovellus ja noudattamalla näytön ohjeita. (⇒ 16)

Huomaa

- Kun virtajohto on irrotettu, lähiverkkokaapeli on liitettävä tai irrotettava.
- Käytä luokan 7 tai ylempiä suoria lähiverkkokaapeleita (STP), kun liitetään oheislaitteisiin.
- Minkä tahansa muun kuin lähiverkkokaapelin liittäminen lähiverkkoporttiin saattaa vahingoittaa laitetta.
- Kun lähiverkkokaapeli on liitetty, Wi-Fi-toiminto voi kytkeytyä pois päältä.

Langaton lähiverkkoyhteys

■ Valmistelu

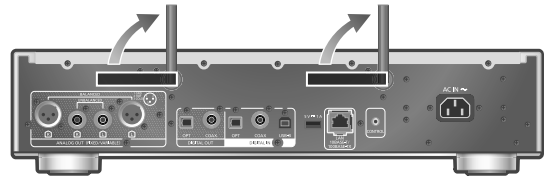

- ① Irrota virtajohto.
- ② Irrota lähiverkkokaapeli.
- ③ Sijoita tämä yksikkö mahdollisimman lähelle langatonta reititintä.

- ④ Suuntaa yksikön takaosassa oleva antenni ylöspäin kuvan mukaisesti.







- ⑤ Liitä virtajohto tähän yksikköön. (⇒ 12)

Huomaa

- Asetus peruutetaan asetetun aikarajan jälkeen. Kokeile asetuksia tällöin uudelleen.
- Asetus voidaan peruuttaa milloin hyvänsä painamalla [] tai kytkemällä yksikkö valmiustilaan.
- Kun yhteys on muodostettu, näkyviin tulee "  ". (⇒ 16)

Verkkoasetus käytettäessä sovellusta ensimmäistä kertaa

- 1 Paina [NWP ]/[CD ] kytkeäksesi tämän yksikön päälle.
 - "Wi-Fi Setup" tulee näkyviin.
- 2 Paina [, ] valitaksesi "Yes" ja paina sitten [OK].
 - "Setting" tulee näkyviin.

(Käyttämällä Google Home -sovellusta)

- 3 Muodosta yhteys avaamalla Google Home -sovellus ja noudattamalla näytön ohjeita. (⇒ 16)

(Käyttämällä Apple Home -sovellusta)

- 3 Muodosta yhteys avaamalla Apple Home -sovellus ja noudattamalla näytön ohjeita. (⇒ 16)

Huomaa

- Yksikkö näytetään "Technics-SL-G700M2-****", jos laitteen nimeä ei ole asetettu. ("****" tarkoittaa kullekin sarjalle yksilöllisiä merkkejä.)
- Voit tarkistaa verkkotietosi (SSID, MAC-osoite ja IP-osoite) Google Home -sovelluksesta tai "Technics Audio Center" -sovelluksesta.
- Jotkin kohdat Google Home -sovelluksessa eivät liity tähän yksikköön.
- Kun tämä yksikkö vaihdetaan valmiustilaan ja kytketään päälle, ennen kuin Wi-Fi-asetus on valmis, "Wi-Fi Setup" näytetään. Viimeistelet Wi-Fi-asetus tai sammuta näyttö valitsemalla kohdan "Wi-Fi Menu" asetukseksi "Off".

Verkon määrittäminen asetusvalikosta (Jos sovelluksia ei käytetä tämän yksikön kanssa)

■ WPS-painikkeen käyttäminen "WPS"

Jos langaton reititin tukee WPS-toimintoa, voit asettaa yhteyden painamalla WPS-painiketta.

- Yhteensopivassa langattomassa reitittimessä voi olla WPS-tunnusmerkki.
- Tee asetukset valmiiksi 2 minuutin kuluessa, kun "WPS" näytetään.
- Kun "Wi-Fi Setup" näytetään kytkettäessä tämä yksikkö päälle, paina [■] peruuttaaksesi verkon asetukset ja aloita asetukset uudelleen.

1 Paina [NWP] tai [CD].

2 Paina [SETUP].

3 Paina [▲], [▼] toistuvasti valitaksesi "Network" ja paina sitten [OK].

- Kun "Wi-Fi Menu"-ruutu näytetään, paina [OK].

4 Paina [▲], [▼] valitaksesi "On" ja paina [OK]. (Langaton lähiverkko -toiminto on päällä.)

5 Paina [▲], [▼] valitaksesi "WPS Push" ja paina [OK].

- "WPS" vilkkuu. Suorita vaihe 6 kahden minuutin kuluessa.

6 Kun "WPS" on näkyvässä, paina WPS-painiketta langattomassa reitittimessä.

Esimerkki:

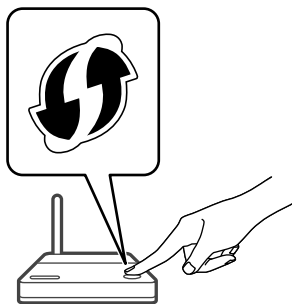

- "Linking" vilkkuu.
- Kun yhteys on luotu, näkyviin tulee "Success".
– "Fail" voidaan näyttää, jos liitäntä ei ole valmis. Kokeile tätä menetelmää uudestaan asetusvalikosta. Jos "Fail" näkyy edelleen, kokeile muita menetelmiä.

7 Poistu asetuksista painamalla [OK].

■ WPS PIN -koodin käyttäminen "WPS PIN"

Jos langaton reititin tukee WPS-toimintoa, voit asettaa yhteyden syöttämällä WPS PIN -koodin.

- Lisätietoja PIN-koodin syöttämisestä on langattoman reitittimen käyttöohjeissa.
- Tee asetukset valmiiksi 2 minuutin kuluessa, kun "WPS PIN" ja PIN-koodi näytetään.
- Kun "Wi-Fi Setup" näytetään kytkettäessä tämä yksikkö päälle, paina [■] peruuttaaksesi verkon asetukset ja aloita asetukset uudelleen.

1 Paina [NWP] tai [CD].

2 Paina [SETUP].

3 Paina [▲], [▼] toistuvasti valitaksesi "Network" ja paina sitten [OK].

- Kun "Wi-Fi Menu"-ruutu näytetään, paina [OK].

4 Paina [▲], [▼] valitaksesi "On" ja paina [OK]. (Langaton lähiverkko -toiminto on päällä.)

5 Paina [▲], [▼] valitaksesi "WPS PIN" ja paina [OK].

- PIN-koodi näkyy. Suorita vaihe 6 kahden minuutin kuluessa.

6 Syötä PIN-koodi langattomaan reitittimeen tietokoneelta tms.

- "Linking" vilkkuu.
- Kun yhteys on luotu, näkyviin tulee "Success".
– "Fail" voidaan näyttää, jos liitäntä ei ole valmis. Kokeile tätä menetelmää uudestaan asetusvalikosta. Jos "Fail" näkyy edelleen, kokeile muita menetelmiä.

7 Poistu asetuksista painamalla [OK].

Huomaa

- Muiden yhdistettyjen laitteiden yhteys voi keskeytyä väliaikaisesti reitittimestä riippuen.
- Katso lisätietoja langattoman reitittimen käyttöohjeesta.

Verkon määrittäminen asetusvalikosta (Jos sovelluksia käytetään tämän yksikön kanssa)

- 1 Paina [NWP] tai [CD].
- 2 Paina [INPUT] valitaksesi "Chromecast built-in".
- 3 Paina [SETUP].
- 4 Paina [▲], [▼] toistuvasti valitaksesi "Network" ja paina sitten [OK].
 - Kun "Wi-Fi Menu"-ruutu näytetään, paina [OK].
- 5 Paina [▲], [▼] valitaksesi "On" ja paina [OK]. (Langaton lähiverkko -toiminto on päällä.)
- 6 Paina [▲], [▼] valitaksesi "Wi-Fi Setup" ja paina [OK].
 - "Setting" tulee näkyviin.

(Käyttämällä Google Home -sovellusta)

- 7 Muodosta yhteys avaamalla Google Home -sovellus ja noudattamalla näytön ohjeita.

(Käyttämällä Apple Home -sovellusta)

- 7 Muodosta yhteys avaamalla Apple Home -sovellus ja noudattamalla näytön ohjeita.

■ Käyttämällä Google Home- tai Apple Home -sovellusta "Wi-Fi Setup"

- 1 Muodosta yhteys avaamalla Google Home- tai Apple Home -sovellus ja noudattamalla näytön ohjeita.
 - Kun yhteys on luotu, näkyviin tulee "Success". – "Fail" voidaan näyttää, jos liitäntä ei ole valmis. Kokeile tätä menetelmää uudestaan asetusvalikosta. Jos "Fail" näkyy edelleen, kokeile muita menetelmiä.

- 2 Poistu asetuksista painamalla [OK].

Huomaa

- Yksikkö näytetään "Technics-SL-G700M2-****", jos laitteen nimeä ei ole asetettu. ("****" tarkoittaa kullekin sarjalle yksilöllisiä merkkejä.)
- Voit tarkistaa verkkotietosi (SSID, MAC-osoite ja IP-osoite) Google Home -sovelluksesta tai "Technics Audio Center" -sovelluksesta.
- Jotkin kohdat Google Home -sovelluksessa eivät liity tähän yksikköön.

Musiikin suoratoisto verkossa

Yksikkö on yhteensopiva Chromecast-yhteensopivien sovellusten kanssa. Katso yksityiskohtaiset tiedot Chromecast-yhteensopivista sovelluksista osoitteesta: g.co/cast/apps

Voit myös suoratoistaa musiikkitiedostoja laitteesta verkossasi tähän yksikköön käyttämällä "Technics Audio Center" -sovellusta. Lataa ja asenna sovellus alla olevalta verkkosivulta. www.technics.com/support/

■ Valmistelu

- Suorita loppuun verkkoasetukset. (⇒ 13) (Varmista, että verkko on liitetty Internetiin.)
- Asenna tuettu sovellus laitteeseesi.
- Yhdistä laite kotona käytettävään verkkoon.

- 1 Käynnistä Chromecast-yhteensopiva sovellus, Chromecast-yhteensopiva sovellus tai "Technics Audio Center"-sovellus laitteesta (älypuhelin, tabletti jne.) ja valitse kaiuttimeksi tämä yksikkö.



- 2 Toista musiikkia.

Kaikki musiikin suoratoistopalvelut eivät ole käytössä kaikissa maissa/kaikilla alueilla. Rekisteröinti/tilaus saatetaan vaatia tai musiikin suoratoistopalvelusta voidaan veloittaa maksu. Palveluja voidaan muuttaa tai palvelu voidaan lopettaa. Katso lisätietoja yksittäisten musiikin suoratoistopalveluiden verkkosivuilta.

Tärkeä ilmoitus:

Muista kirjautua ulos musiikin suoratoistopalveluista ennen yksikön hävittämistä tai siirtämistä kolmannelle osapuolelle estääksesi tiliesi luvattoman käytön.

CD-/SACD-levyn toisto

1 Paina [NWP ]/[CD ] kytkeäksesi tämän yksikön päälle.

2 Avaa levykelkka painamalla [] ja aseta CD.

Aseta etiketti ylöspäin oikeaan kohtaan levykelkan keskelle.

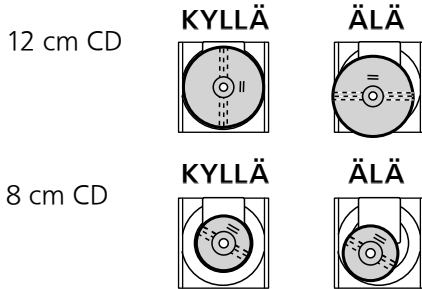

• Paina uudelleen [] sulkeaksesi levykelkan.

3 Paina [/||].

Huomaa

• Varo, etteivät sormesi jää levykelkan väliin sen avaamisen/sulkemisen aikana.

■ Toistuva toisto

① Paina [CD].

② Paina [].

“1 ”:

Vain valittu kappale toistetaan.

“”:

Toistetaan kaikki kappaleet.

■ Satunnainen toisto

① Paina [CD].

② Paina [RND].

• Paina uudelleen peruuttaaksesi.

■ Ohjelman toisto

① Paina [CD].



② Paina [PGM] pysäytystilassa.

• “Program Mode” -näyttö tulee näkyviin.

③ Paina numeropainikkeita kappaleiden valitsemiseksi.

• Toista tämä vaihe muiden valintojen suorittamiseksi.

④ Aloita toisto painamalla [/||].

• Paina [] tai [] pysäytystilassa tarkistaaksesi ohjelmoidun järjestyksen.

• Paina [CLEAR] pysäytystilassa tyhjentääksesi viimeisen kappaleen.

• Paina [PGM] pysäytystilassa peruuttaaksesi ohjelmatilan ja ohjelmamuisti tallennetaan.

• Paina [] pysäytystilassa ja valitse “Yes” peruuttaaksesi ohjelmatilan. (Ohjelmamuisti tyhjennetään.)

Huomaa

- Ohjelmamuisti tyhjennetään seuraavissa tilanteissa.
 - Yksikköä käynnistettäessä tai sammutettaessa
 - kun CD vaihdetaan
 - kun kerrosta vaihdetaan
- Ohjelmatila peruutetaan, kun satunnainen toisto asetetaan.

■ Hybrid Super Audio CD -levyjen toisto

Hybrid Super Audio CD -levyt sisältävät perinteisen CD-kerroksen sekä Super Audio CD -kerroksen. Vaikka Super Audio CD -kerros toistetaan ensisijaisesti, voit valita toistettavaksi CD-kerroksen tai Super Audio CD -kerroksen painamalla [CD], kun toisto loppuu.

Huomaa

- Kerrosta ei voida valita levystä, lukuun ottamatta Hybrid Super Audio CD -levyjä.
- Ohjelmälähteenä näkyy “Super Audio CD”, kun Super Audio CD -levyä toistetaan.

■ Yhteensopiva CD

• Levyssä on CD-logo.



- Tämä laite voi toistaa levyjä, jotka ovat yhdenmukaisia CD-DA-muodon kanssa.
- Laite ei mahdollisesti voi toistaa joitain levyjä niiden tallennustilan vuoksi.
- Viimeistele ennen toistoa levy laitteessa, jossa se on tallennettu.

■ CD:t, joita ei saa käyttää

- Epäsäännöllisen muotoiset, kuten sydämenmuotoiset, CD-levyt (voivat aiheuttaa toimintahäiriön)

■ CD-levyt, joiden toiminta tällä yksiköllä ei ole taattu

- Levyt, joilla on laittomasti kopioitua sisältöä, ja sellaiset, jotka eivät noudata alan standardeja
- DualDisc-levyt (levyt, jotka tallentavat tietoa, kuten musiikkia ja kuvia, molemmille puolille)

■ Tämän yksikön tukemat levyformaattit

Super Audio CD (SACD)	Tuettu (vain 2-kanavainen)
kaupallisesti saatavilla olevat CD-levyt (CD-DA)	Tuettu
CD-R/CD-RW (CD-DA)	Tuettu

■ Yksikön linssi

Käytä yksikön linssin puhdistamiseen linssinpuhdistusainetta (ei mukana).

■ Puhdista levyt

KYLLÄ



ÄLÄ



Pyyhi nihkeällä liinalla ja kuivaa kuivalla liinalla.

■ Ohjeet levyjen käsittelyyn

- Koske levyjä ainoastaan reunoihin, jotta niihin ei tule vahingossa naarmuja tai sormenjälkiä.
- Älä liimaa levyihin etikettejä tai tarroja.
- Älä käytä levyjenpuhdistussuihketta, bensiiniä, ohenninta, staattisen sähkön ehkäisyainetta tai muita liuottimia.
- Älä käytä seuraavia levyjä:
 - Levyjä, joiden pinnassa on näkyvää liima-ainetta poistetuista tarroista tai etiketeistä (esim. vuokratut levyt jne.).
 - Levyjä, jotka ovat pahoin taipuneita tai haljenneita.
 - Epäsäännöllisen muotoisia levyjä, kuten sydämiä.

Virheellinen näyttö tai toisto ei käynnisty.

- Varmista, että levy on yhteensopiva tämän laitteen kanssa.
- Linsissä on kosteutta. Odota noin tunti ja yritä sitten uudelleen.
- Viimeistelemättömiä CD-R- ja CD-RW-levyjä ei voida toistaa.

Toiston käynnistyminen kestää kauan.

- Levyn lataaminen voi kestää kauan, jos siinä on paljon raitoja.

|| Pure Disc Playback

Ottamalla pois käytöstä verkkotoiminnot jne. tämä yksikkö toimii ainoastaan CD-/SACD-levyjen toistoon paremmalla äänenlaadulla.

- ① **Paina [CD] vähintään 5 sekuntia.**
 - Vahvistusnäyttö tulee näkyviin.
- ② **Paina [OK].**
- ③ **Paina [▲], [▼] valitaksesi "Yes" ja paina [OK].**

Huomaa

- Tätä yksikköä ei määrittelyn jälkeen näytetä toistokaiuttimena "Technics Audio Center"-sovelluksessa yms.
- Paina [CD] uudelleen vähintään 5 sekuntia peruuttaaksesi ja palataksesi normaalitilaan.
- Musiikkitiedostojen toisto verkon suoratoistopalveluista, verkkolaitteista jne, ei ole saatavilla, kun "Pure Disc Playback" on käytössä.
- Himmennystoiminto sammuttaa näytön, kun valinta "Pure Disc Playback" on asetuksessa "On". Paina [DIMMER] toistuvasti vaihtaaksesi kirkkautta. (⇒ 11)

|| USB-laitteeseen tallennetun musiikin toisto

- ① Yhdistä USB-laite USB-A-liittimeen (USB-A Front/USB-A Rear) tämän yksikön etu-/takapuolella. (⇒ 09, 10)
- ② Paina [NWP] tai [CD].

- ③ Paina [>INPUT<] useita kertoja valitaksesi asetuksen "USB-A Front"/"USB-A Rear".
- ④ Paina [▲], [▼] valitaksesi kohta ja paina sitten [OK].
 - Toista tämä vaihe muiden valintojen suorittamiseksi.
 - Paina [RETURN] palataksesi edelliseen kansioon.
 - Satunnainen toistuva toisto voidaan asettaa. (⇒ 17)

|| Bluetooth®-toiminnon käyttö

Voit kuunnella Bluetooth®-äänilaitetta langattomasti tästä yksiköstä.

■ Bluetooth®-laitteen paritus

Kytke laitteen Bluetooth®-toiminto päälle ja aseta laite tämän yksikön lähelle. (Jos Bluetooth®-laite on jo yhdistetty, katkaise sen yhteys.)

- ① Paina [NWP] tai [CD].
- ② Paina [>INPUT<] useita kertoja valitaksesi "Bluetooth".
 - Kun "Pairing" ilmoitetaan näytöllä, jatka vaiheeseen 6.
- ③ Paina [MENU].
- ④ Paina [▲], [▼] toistuvasti valitaksesi "Pairing" ja paina sitten [OK].
- ⑤ Paina [▲], [▼] valitaksesi "Yes" ja paina [OK].
 - "Pairing" näkyy ja yksikkö odottaa rekisteröintiä.
- ⑥ Valitse "Technics-SL-G700M2-****" Bluetooth®-laitteen valikosta.
 - Jos laitteen nimi on asetettu Google Home-sovelluksessa, asetettu nimi näytetään.

|| MQA-lähteen dekodaus

Tässä yksikössä on MQA (Master Quality Authenticated) -tekniikkaa, joka mahdollistaa MQA-audiotiedostojen ja -suoratoistojen toiston ja tuottaa alkuperäisen master-tallennuksen äänen. Katso lisätietoja kohdasta "Käyttöohjeet". MQA-lähteen masterlaatuksen äänen tuottamiseksi on MQA-dekoodaustoiminnon asetuksen on oltava "On". Vaihda MQA-koodauksenpurkutoiminnon asetukseksi "On" tai "Off" seuraavien vaiheiden mukaan.

- Oletusasetus on "On".

- ① Paina [MQA].
 - "MQA Decoding : On" näytetään ja MQA-dekoodaustoiminto on asetettu "On". (Paina uudelleen, jolloin tilaksi tulee "Off".)
- ② Kytke MQA-lähteen toisto päälle.
 - Jos kuuntelet vain analogista ääntä, aseta kohtaan "Digital Output" asetus "Off", jolloin MQA-sisällön äänenlaatu on parempi toistettaessa.

 <p>Wi-Fi CERTIFIED™-logo on Wi-Fi Alliance®:n sertifiointimerkki. Wi-Fi Protected Setup™ -logo on Wi-Fi Alliance®:n sertifiointimerkki.</p>
 <p>Works with Apple -merkin käyttö tarkoittaa, että varuste on suunniteltu toimimaan erityisesti merkkiin liitetyn tekniikan kanssa ja kehittäjä on sertifiointin sen vastaamaan Applen suorituskykystandardia. Apple ja AirPlay ovat Apple Inc.:n omistamia tavaramerkkejä, jotka on rekisteröity Yhdysvalloissa ja muissa maissa. Tämä tuote on yhteensopiva AirPlay 2:n kanssa. iOS 11.4 tai uudempi vaaditaan.</p>
 <p>Google, Google Home ja Chromecast built-in ovat Google LLC:n tavaramerkkejä. Google Assistant ei ole saatavana kaikilla kielillä ja kaikissa maissa.</p>
<p>Windows on Microsoft Corporationin tavaramerkki tai rekisteröity tavaramerkki Yhdysvalloissa ja muissa maissa.</p>
<p>Windows Media ja Windows-logo ovat tavaramerkkejä tai rekisteröityjä tavaramerkkejä, jotka omistaa Microsoft Corporation Yhdysvalloissa ja/tai muissa maissa. Tämä tuote on suojattu tietyillä immateriaalioikeuksilla, jotka omistaa Microsoft Corporation ja kolmannet osapuolet. Kyseisen tekniikan käyttö tai jakelu tämän tuotteen ulkopuolelle on kielletty ilman erillistä käyttöoikeutta, jonka on antanut Microsoft tai valtuutettu Microsoftin tytäryhtiö ja kolmannet osapuolet.</p>
<p>Mac ja OS X ovat tavaramerkkejä, jotka omistaa Apple Inc., rekisteröity Yhdysvalloissa ja muissa maissa.</p>
<p>Bluetooth®-sanamerkki ja -logot ovat rekisteröityjä tavaramerkkejä, jotka omistaa Bluetooth SIG, Inc. Panasonic Holdings Corporation käyttää näitä merkkejä käyttöoikeussopimuksella. Muut tavamerkit ja kauppanimet kuuluvat vastaaville omistajille.</p>

<p>“Super Audio CD” on rekisteröity tavaramerkki.</p>
<p>“DSD” on rekisteröity tavaramerkki.</p>
<p>SBM Direct on rekisteröity tavaramerkki.</p>
<p>FLAC Decoder Copyright (C) 2000, 2001, 2002, 2003, 2004, 2005, 2006, 2007, 2008, 2009 Josh Coalson Redistribution and use in source and binary forms, with or without modification, are permitted provided that the following conditions are met:</p> <ul style="list-style-type: none"> - Redistributions of source code must retain the above copyright notice, this list of conditions and the following disclaimer. - Redistributions in binary form must reproduce the above copyright notice, this list of conditions and the following disclaimer in the documentation and/or other materials provided with the distribution. - Neither the name of the Xiph.org Foundation nor the names of its contributors may be used to endorse or promote products derived from this software without specific prior written permission. <p>THIS SOFTWARE IS PROVIDED BY THE COPYRIGHT HOLDERS AND CONTRIBUTORS “AS IS” AND ANY EXPRESS OR IMPLIED WARRANTIES, INCLUDING, BUT NOT LIMITED TO, THE IMPLIED WARRANTIES OF MERCHANTABILITY AND FITNESS FOR A PARTICULAR PURPOSE ARE DISCLAIMED. IN NO EVENT SHALL THE FOUNDATION OR CONTRIBUTORS BE LIABLE FOR ANY DIRECT, INDIRECT, INCIDENTAL, SPECIAL, EXEMPLARY, OR CONSEQUENTIAL DAMAGES (INCLUDING, BUT NOT LIMITED TO, PROCUREMENT OF SUBSTITUTE GOODS OR SERVICES; LOSS OF USE, DATA, OR PROFITS; OR BUSINESS INTERRUPTION) HOWEVER CAUSED AND ON ANY THEORY OF LIABILITY, WHETHER IN CONTRACT, STRICT LIABILITY, OR TORT (INCLUDING NEGLIGENCE OR OTHERWISE) ARISING IN ANY WAY OUT OF THE USE OF THIS SOFTWARE, EVEN IF ADVISED OF THE POSSIBILITY OF SUCH DAMAGE.</p>
<p>Spotifyn ohjelmistoa koskevat kolmannen osapuolen lisenssit, jotka löytyvät seuraavasta osoitteesta: https://www.spotify.com/connect/third-party-licenses.</p>
 <p>MQA ja Sound Wave Device ovat MQA Limitedin© rekisteröityjä tavaramerkkejä 2016</p>

Tekniset määriytset

■ YLEISTÄ

Virtalähde	AC 220–240 V, 50/60 Hz
Tehontarve	45 W
Tehontarve valmiustilassa (Verkko valmiustilassa pois päältä)	0,3 W
Tehontarve valmiustilassa (Verkon valmiustila Päällä)*1	2,0 W
Mitat (L×K×S)	430 mm × 98 mm × 407 mm
Paino	Noin 12,3 kg
Käyttölämpötila-alue	5–35 °C
Sallittu kosteusalue	35–80 %:n suhteellinen kosteus (ei tiivistymistä)

*1: Langallinen tai langaton lähiverkko

■ ANALOGINEN LÄHTÖ -OSIO

Kanava	2 kanavaa
Lähtötaso	
TASAPAINOTETTU	2,2 Vrms (Super Audio CD) / 2,2 Vrms (CD)
EPÄTASAPAINOTETTU	2,2 Vrms (Super Audio CD) / 2,2 Vrms (CD)
Taajuusvaste	
Super Audio CD	2 Hz - 50 kHz (-3 dB)
CD	2 Hz - 20 kHz (-3 dB)
THD+N	
Super Audio CD	0,0006 % (1 kHz, 0 dB)
CD	0,0015 % (1 kHz, 0 dB)
S/N (IHF-A)	
Super Audio CD	TASAPAINOTETTU: 121 dB EPÄTASAPAINOTETTU: 118 dB
CD	TASAPAINOTETTU: 121 dB EPÄTASAPAINOTETTU: 118 dB
Dynaaminen alue (IHF-A)	
Super Audio CD	TASAPAINOTETTU: 110 dB EPÄTASAPAINOTETTU: 110 dB
CD	TASAPAINOTETTU: 98 dB EPÄTASAPAINOTETTU: 98 dB

■ LEVYOSA

Toistettavissa oleva levy (8 cm tai 12 cm)	Super Audio CD (vain 2-kanava-alue), CD, CD-R, CD-RW
Poiminta	
Aallonpituus	650 nm (Super Audio CD), 790 nm (CD)
Lasertehe	LUOKAN 1
Äänilähtö (levy)	2-kan. (EV, EO)
Muoto	Super Audio CD, CD-DA

■ Bluetooth®-OSIO

Bluetooth®-järjestelmän määriytset	Bluetooth® vers. 4.2
Langattoman laitteiston luokittelu	Luokka 2 (2,5 mW)
Tuetut profiilit	A2DP, AVRCP
Tuettu koodekki	AAC, SBC
Taajuuskaista	2,4 GHz:n taajuus FH-SS
Käyttöetäisyys	Noin 10 m näköetäisyys*2

*2: Mahdollinen viestintäetäisyys

Mittausympäristö:

Lämpötila 25 °C / korkeus 1,0 m

Mittaus tilassa "Mode 1"

■ LIITÄNTÖJEN OSASTO

Kuulokeliitin	Stereo, ϕ 6,3 mm 110 mW, 32 Ω (MAKS. ÄÄNENV.)
USB (etu/taka)	A-tyypin liitin USB 2.0 High Speed DC 5 V 500 mA (etu) DC 5 V 1 A (taka) USB-massamuistiluokka
Tiedostojärjestelmä USB-B (PC)	FAT16, FAT32, NTFS Takaosa, B-tyypin liitin
Ethernet-liitäntä	LAN (100BASE-TX/10BASE-T)
Digitaalinen tulo	
Optinen digitaalinen tulo	Optinen liitin
Digitaalinen koaksiaalitulo	Nastajakkiliitin
Tuettu muoto	LPCM
Analoginen lähtö	
TASAPAINOTETTU EPÄTASAPAINOTETTU	3-napainen XLR Nastajakkiliitin
Digitaalinen lähtö	
Optinen digitaalinen lähtö	Optinen liitin
Digitaalinen koaksiaalilähtö	Nastajakkiliitin
Tuettu muoto	LPCM
Järjestelmäportti	
Järjestelmän ohjaus	ϕ 3,5 mm, liitin

■ FORMAATTIOSASTO

USB-A

USB-standardi	Suurinopeuksinen USB 2.0 USB-massamuistiluokka
---------------	---

USB-B

USB-standardi	Suurinopeuksinen USB 2.0 USB-ääniluokka 2.0, Asynkroninen tila
DSD-ohjaustila	ASIO-alkuperäistila, DoP-tila

■ Wi-Fi-OSIO

Standardi	IEEE802.11a/b/g/n/ac
Taajuuskaista	2,4 GHz:n taajuus 5 GHz:n taajuus
Suojaus	WPA2™
WPS-versio	Versio 2.0

- Tämän tuotteen WLAN-toimintoa saa käyttää ainoastaan rakennusten sisällä.

■ Muoto

Tämä laite tukee seuraavia tiedostomuotoja:

- Tämä laite ei tue kopiosuojattujen musiikkitiedostojen toistoa.
- Kaikkien laitteen tukemien tiedostomuotojen toistoa ei ole taattu.
- Muussa kuin tämän laitteen tukemassa muodossa olevan tiedoston toistaminen saattaa aiheuttaa äänen levottomuutta tai kohinaa. Kyseisissä tapauksissa tarkista katsoaksesi tukeeko tämä laite kyseistä tiedostomuotoa.
- Tämä laite ei tue VBR-toistoa (vaihteleva bittinopeus).
- Jotkut yhdistettävät laitteet tai palvelimet saattavat kyetä muuttamaan tiedostot muodossa, joita tämä laite ei tue, ja lähettämään ne. Jos haluat lisätietoja, katso laitteiden tai palvelimien käyttöohjeita.
- Tiedostoa koskevat tiedot (näytteenottotaajuus ym.) jotka näytetään tässä laitteessa ja toisto-ohjelmistossa, saattavat poiketa toisistaan.
- Sisältöä ei ehkä toisteta tietokoneesta, sovelluksesta jne. riippuen, vaikka näytetaajuutta tuetaan. Varmista oikea toisto tarkistamalla tietokone, sovellus jne.

	Pääte	Näytteenottotaajuus	Bittinopeus / Kvantisointibittien määrä	USB-A	USB-B	LAN (DMP/ DMR)* ³
MP3	.mp3	32/44,1/48 kHz	16 - 320 kbps	✓		✓
AAC	.m4a/.aac	32/44,1/48/88,2/96 kHz	16 - 320 kbps	✓		✓
WAV	.wav	32/44,1/48/88,2/96/ 176,4/192/352,8/384 kHz	16/24/32 bittiä	✓		✓
FLAC	.flac	32/44,1/48/88,2/96/ 176,4/192/352,8/384 kHz	16/24 bittiä	✓		✓
AIFF	.aiff	32/44,1/48/88,2/96/ 176,4/192/352,8/384 kHz	16/24/32 bittiä	✓		✓
ALAC	.m4a	32/44,1/48/88,2/96/ 176,4/192/352,8/384 kHz	16/24 bittiä	✓		✓
DSD	.dff/.dsf	2,8/5,6/11,2 MHz		✓	✓	✓
PCM		32/44,1/48/88,2/96/ 176,4/192/352,8/384 kHz	16/24/32 bittiä		✓	

*3: Voidaanko jokin musiikkitiedosto toistaa verkkosi kautta vai ei, riippuu verkkopalvelimesta, vaikka tiedostomuoto on lueteltu edellä. Jos esimerkiksi käytät Windows Media Player 11 -ohjelmaa, kaikkia tietokoneella olevia musiikkitiedostoja ei voida toistaa. Voit toistaa ainoastaan niitä, jotka on lisätty Windows Media Player 11 -kirjastoon.

Huomaa

- Tekniset määritykset voivat muuttua ilman erillistä ilmoitusta.
- Paino ja mitat ovat suuntaa antavia.

[English]

Declaration of Conformity (DoC)

Hereby, "Panasonic Corporation" declares that this product is in compliance with the essential requirements and other relevant provisions of Directive 2014/53/EU.

Customers can download a copy of the original DoC to our RE products from our DoC server:

<https://www.ptc.panasonic.eu>

Contact to Authorised Representative:

Panasonic Marketing Europe GmbH, Panasonic Testing Centre, Winsbergring 15, 22525 Hamburg, Germany

Frequency band: 5150 - 5250 MHz:

Indoor use: Inside buildings only. Installations and use inside road vehicles and train carriages are not permitted. Limited outdoor use: If used outdoors, equipment shall not be attached to a fixed installation or to the external body of road vehicles, a fixed infrastructure or a fixed outdoor antenna.

Use by unmanned aircraft systems (UAS) is limited to within the 5170 - 5250 MHz band.

Frequency band: 5250 - 5350 MHz:

Indoor use: Inside buildings only. Installations and use in road vehicles, trains and aircraft are not permitted. Outdoor use is not permitted.

Frequency band: 5470 - 5725 MHz:

Installations and use in road vehicles, trains and aircraft and use for unmanned aircraft systems (UAS) are not permitted.

The above restrictions apply to the following countries:

AT	BE	BG	CZ	DK	EE	FR	DE	IS
IE	IT	EL	ES	CY	LV	LI	LT	LU
HU	MT	NL	NO	PL	PT	RO	SI	SK
TR	FI	SE	CH	UK(NI)	HR			

Type of wireless	Frequency band	Maximum Power (dBm EIRP)
WLAN	2412 - 2472 MHz	18 dBm
	5180 - 5320 MHz	18 dBm
	5500 - 5700 MHz	18 dBm
	5745 - 5825 MHz	14 dBm
Bluetooth®	2402 - 2480 MHz	4 dBm

Headquarters Address:

Panasonic Corporation

1006, Oaza Kadoma, Kadoma City, Osaka, Japan

Authorized Representative in EU:

Panasonic Testing Centre

Winsbergring 15, 22525 Hamburg, Germany

[Ελληνικά]

Δήλωση συμμόρφωσης (DoC)

Η "Panasonic Corporation" δηλώνει ότι το προϊόν αυτό είναι συμμορφωμένο προς τις βασικές απαιτήσεις και άλλες σχετικές διατάξεις της Οδηγίας 2014/53/ΕΕ.

Οι πελάτες μπορούν να κατεβάσουν ένα αντίγραφο του πρωτοτύπου DoC για τα RE προϊόντα μας από τον DoC server μας:

<https://www.ptc.panasonic.eu>

Επικοινωνήστε με τον Εξουσιοδοτημένο Αντιπροσωπώ μας:

Panasonic Marketing Europe GmbH, Panasonic Testing Centre, Winsbergring 15, 22525 Hamburg, Γερμανία

Ζώνη συχνοτήτων: 5 150 - 5 250 MHz:

Χρήση σε εσωτερικούς χώρους: Μόνο μέσα σε κτίρια. Δεν επιτρέπεται η εγκατάσταση και η χρήση μέσα σε οδικά οχήματα και βαγόνια τρένων. Περιορισμένη χρήση σε εξωτερικούς χώρους: Αν χρησιμοποιηθεί σε εξωτερικό χώρο, ο εξοπλισμός δεν πρέπει να προσαρτάται σε σταθερή εγκατάσταση ή στο εξωτερικό σώμα οδικών οχημάτων, σε σταθερή υποδομή ή σε σταθερή εξωτερική κεραία. Η χρήση

από μη επανδρωμένα εναέρια συστήματα (UAS) περιορίζεται εντός της ζώνης των 5 170 - 5 250 MHz.

Ζώνη συχνοτήτων: 5 250 - 5 350 MHz:

Χρήση σε εσωτερικούς χώρους: Μόνο μέσα σε κτίρια. Δεν επιτρέπεται η εγκατάσταση και η χρήση μέσα σε οδικά οχήματα, τρένα και αεροσκάφη. Δεν επιτρέπεται η χρήση σε εξωτερικούς χώρους.

Ζώνη συχνοτήτων: 5 470 - 5 725 MHz:

Δεν επιτρέπονται η εγκατάσταση και η χρήση σε οδικά οχήματα, τρένα και αεροσκάφη και η χρήση για μη επανδρωμένα εναέρια συστήματα (UAS).

Οι περιορισμοί που αναφέρονται παραπάνω ισχύουν στις ακόλουθες χώρες:

AT	BE	BG	CZ	DK	EE	FR	DE	IS
IE	IT	EL	ES	CY	LV	LI	LT	LU
HU	MT	NL	NO	PL	PT	RO	SI	SK
TR	FI	SE	CH	UK(NI)	HR			

Τύπο ασύρματης	Ζώνη συχνοτήτων	Μέγιστη ισχύς (dBm e.i.r.p.)
WLAN	2412 - 2472 MHz	18 dBm
	5180 - 5320 MHz	18 dBm
	5500 - 5700 MHz	18 dBm
	5745 - 5825 MHz	14 dBm
Bluetooth®	2402 - 2480 MHz	4 dBm

Διεύθυνση έδρας:

Panasonic Corporation

1006, Oaza Kadoma, Πόλη Kadoma, Osaka, Ιαπωνία

Εξουσιοδοτημένος αντιπρόσωπος στην ΕΕ:

Panasonic Testing Centre

Winsbergring 15, 22525 Hamburg, Γερμανία

[Português]

Declaração de Conformidade (DoC)

Com o presente documento, a "Panasonic Corporation" declara que este produto se encontra em conformidade com os requisitos específicos e demais especificações referentes à Diretiva 2014/53/ UE.

Os clientes podem baixar uma cópia da declaração de conformidade (DoC) para nossos produtos RE do Server DoC:

<https://www.ptc.panasonic.eu>

Contacto com um Representante Autorizado:

Panasonic Marketing Europe GmbH, Panasonic Testing Centre, Winsbergring 15, 22525 Hamburg, Alemanha

Largura de banda: 5 150 - 5 250 MHz:

Utilização em espaços interiores: Apenas no interior de edifícios. A instalação e a utilização no interior de veículos rodoviários e carruagens de comboio não são permitidas.

Utilização ao ar livre limitada: Se utilizar o equipamento ao ar livre, este não deve ser fixo a uma instalação fixa nem a estrutura externa de veículos rodoviários, a uma infraestrutura fixa ou a uma antena exterior fixa. A utilização em sistemas de aeronaves não tripuladas (UAS, Unmanned Aircraft Systems) está limitada à banda 5 170 - 5 250 MHz.

Largura de banda: 5 250 - 5 350 MHz:

Utilização em espaços interiores: Apenas no interior de edifícios. A instalação e a utilização em veículos rodoviários, comboios e aeronaves não são permitidas. A utilização ao ar livre não é permitida.

Largura de banda: 5 470 - 5 725 MHz:

A instalação e a utilização em veículos rodoviários, comboios e aeronaves, e a utilização em sistemas de aeronaves não tripuladas (UAS, Unmanned Aircraft Systems) não são permitidas.

As restrições supramencionadas aplicam-se aos seguintes países:

AT	BE	BG	CZ	DK	EE	FR	DE	IS
IE	IT	EL	ES	CY	LV	LI	LT	LU
HU	MT	NL	NO	PL	PT	RO	SI	SK
TR	FI	SE	CH	UK(NI)	HR			

Tipo de ligação sem fios	Banda de frequência	Potência máxima (dBm e.i.r.p.)
WLAN	2412 - 2472 MHz	18 dBm
	5180 - 5320 MHz	18 dBm
	5500 - 5700 MHz	18 dBm
	5745 - 5825 MHz	14 dBm
Bluetooth®	2402 - 2480 MHz	4 dBm

Endereço da Sede:

Panasonic Corporation

1006, Oaza Kadoma, Cidade de Kadoma, Osaca, Japão

Representante Autorizado na UE:

Panasonic Testing Centre

Winsbergring 15, 22525 Hamburgo, Alemanha

[Polski]

Deklaracja Zgodności (DoC)

Niniejszym, "Panasonic Corporation" deklaruje, iż niniejszy produkt jest zgodny z zasadniczymi wymogami i innymi odnośnymi postanowieniami Dyrektywy 2014/53/UE.

Klienci mogą skopiować oryginał Deklaracji Zgodności (DoC) dla naszych produktów radiowych i końcowych urządzeń teletransmisyjnych (RE) z naszego serwera DoC:

<https://www.ptc.panasonic.eu>

Kontakt z autoryzowanym przedstawicielem:

Panasonic Marketing Europe GmbH, Panasonic Testing Centre, Winsbergring 15, 22525 Hamburg, Niemcy

Pasma częstotliwości: 5 150 – 5 250 MHz:

Do użytku wewnętrznego: Tylko wewnątrz budynków.

Zabrania się montażu i użytkowania w pojazdach drogowych i wagonach kolejowych. Ograniczone użycie na zewnątrz:

W przypadku użytkowania na zewnątrz sprzętu nie należy mocować do stałej instalacji ani do zewnętrznej karoserii pojazdów drogowych, stałej infrastruktury lub stałej anteny zewnętrznej. Użycie przez systemy bezałogowych statków powietrznych (UAS) jest ograniczone do pasma 5 170 – 5 250 MHz.

Pasma częstotliwości: 5 250 – 5 350 MHz:

Do użytku wewnętrznego: Tylko wewnątrz budynków.

Zabrania się montażu i użytkowania w pojazdach drogowych, pociągach i samolotach. Zabrania się użytkowania na zewnątrz.

Pasma częstotliwości: 5 470 – 5 725 MHz:

Zabrania się montażu i użytkowania w pojazdach drogowych, pociągach, samolotach i systemach bezałogowych statków powietrznych (UAS).

Powyższe ograniczenia obowiązują w następujących krajach:

AT	BE	BG	CZ	DK	EE	FR	DE	IS
IE	IT	EL	ES	CY	LV	LI	LT	LU
HU	MT	NL	NO	PL	PT	RO	SI	SK
TR	FI	SE	CH	UK(NI)	HR			

Typ łączności bezprzewodowej	Pasma częstotliwości	Maksymalna moc (dBm EIRP)
WLAN	2412 - 2472 MHz	18 dBm
	5180 - 5320 MHz	18 dBm
	5500 - 5700 MHz	18 dBm
	5745 - 5825 MHz	14 dBm
Bluetooth®	2402 - 2480 MHz	4 dBm

Adres siedziby:

Panasonic Corporation

1006, Oaza Kadoma, Kadoma City, Osaka, Japonia

Upoważniony przedstawiciel w UE:

Panasonic Testing Centre

Winsbergring 15, 22525 Hamburg, Niemcy

[Magyar]

Megfelelőségi Nyilatkozat (DoC)

Ezennel a, "Panasonic Corporation" kijelenti, hogy a jelen termék kielégíti az 2014/53/EU Irányelv létfontosságú követelményeit és más vonatkozó rendelkezéseit.

A vásárlók letölthetik az RE termékek eredeti DoC másolatát a DoC szerverünkről:

<https://www.ptc.panasonic.eu>

A hivatalos képviselő elérhetősége:

Panasonic Marketing Europe GmbH, Panasonic Testing Centre, Winsbergring 15, 22525 Hamburg, Németország

Frekvenciasáv: 5 150 - 5 250 MHz:

Beltéri használat: Csak beltéren. Telepítés és használat közúti járművekben és vasúti kocsikban nem engedélyezett. Limitált kültéri használat: Kültéri használat esetén ne erősítse a készüléket rögzített berendezéshez vagy közúti jármű külső vázához, helyhez kötött infrastruktúrához vagy rögzített kültéri antennához. A pilóta nélküli légitársaság-rendszerek (UAS) általi használat 5 170 - 5 250 MHz sávartományra korlátozott.

Frekvenciasáv: 5 250 - 5 350 MHz:

Beltéri használat: Csak beltéren. Telepítés és használat közúti, vasúti és légi járművekben nem engedélyezett. Kültéri használat nem engedélyezett.

Frekvenciasáv: 5 470 - 5 725 MHz:

Telepítés és használat közúti, vasúti és légi járművekben, valamint pilóta nélküli légitársaság-rendszerekben (UAS) nem engedélyezett.

A fenti korlátozások a következő országokra vonatkoznak:

AT	BE	BG	CZ	DK	EE	FR	DE	IS
IE	IT	EL	ES	CY	LV	LI	LT	LU
HU	MT	NL	NO	PL	PT	RO	SI	SK
TR	FI	SE	CH	UK(NI)	HR			

Wireless típus	Frekvenciasáv	Maximális teljesítmény (dBm e.i.r.p.)
WLAN	2412 - 2472 MHz	18 dBm
	5180 - 5320 MHz	18 dBm
	5500 - 5700 MHz	18 dBm
	5745 - 5825 MHz	14 dBm
Bluetooth®	2402 - 2480 MHz	4 dBm

Székhely címe:

Panasonic Corporation

1006, Oaza Kadoma, Kadoma City, Osaka, Japán

Hivatalos képviselő az EU-ban:

Panasonic Testing Centre

Winsbergring 15, 22525 Hamburg, Németország

[Česky]

Prohlášení o shodě

“Panasonic Corporation” tímto prohlašuje, že tento výrobek splňuje základní požadavky a další relevantní ustanovení Směrnice 2014/ 53/EU.

Zákazníci si mohou stáhnout kopii originálu deklarace shody (DoC) pro naše výrobky RE z našeho serveru DoC:
<https://www.ptc.panasonic.eu>

Kontakt na Autorizovaného obchodního zástupce:
Panasonic Marketing Europe GmbH, Panasonic Testing Centre, Winsbergring 15, 22525 Hamburg, Německo

Frekvenční pásmo: 5 150 - 5 250 MHz:

Vnitřní používání: Jen v budovách. Instalace a používání v silničních vozidlech a železničních vagonch nejsou povoleny. Omezené venkovní používání: V případě venkovního používání nesmí být zařízení připevněno k pevné instalaci ani k externí části karoserie silničních vozidel, k pevné infrastruktuře ani k pevné vnější anténě. Používání v leteckých systémech bez posádky (UAS) je omezeno na pásmo 5 170 - 5 250 MHz.

Frekvenční pásmo: 5 250 - 5 350 MHz:

Vnitřní používání: Jen v budovách. Instalace a používání v silničních vozidlech, železničních vagonch a letadlech nejsou povoleny. Venkovní používání není povoleno.

Frekvenční pásmo: 5 470 - 5 725 MHz:

Instalace a používání v silničních vozidlech, vlacích a letadlech a používání pro letecké systémy bez posádky (UAS) nejsou povoleny.

Výše uvedená omezení se vztahují na následující státy:

AT	BE	BG	CZ	DK	EE	FR	DE	IS
IE	IT	EL	ES	CY	LV	LI	LT	LU
HU	MT	NL	NO	PL	PT	RO	SI	SK
TR	FI	SE	CH	UK(NI)	HR			

Typ bezdrátového připojení	Frekvenční pásmo	Maximální výkon (dBm e.i.r.p.)
WLAN	2412 - 2472 MHz	18 dBm
	5180 - 5320 MHz	18 dBm
	5500 - 5700 MHz	18 dBm
	5745 - 5825 MHz	14 dBm
Bluetooth®	2402 - 2480 MHz	4 dBm

Adresa sídla:

Panasonic Corporation
1006, Oaza Kadoma, Kadoma City, Osaka, Japonsko
Oprávněný zástupce v EU:
Panasonic Testing Centre
Winsbergring 15, 22525 Hamburg, Německo

[Slovensky]

Vyhlasenie o zhode (DoC)

“Panasonic Corporation” týmto vyhlasuje, že tento výrobok je v súlade so základnými požiadavkami a ďalšími príslušnými ustanoveniami smernice 2014/53/EÚ.

Zákazníci si môžu stiahnuť kópiu pôvodného DoC na naše RE výrobky z nášho servera DoC:
<https://www.ptc.panasonic.eu>

Kontakt na splnomocneného zástupcu:
Panasonic Marketing Europe GmbH, Panasonic Testing Centre, Winsbergring 15, 22525 Hamburg, Nemecko

Frekvenčné pásmo: 5 150 - 5 250 MHz:

Používanie v interiéri: Len v budovách. Zariadenie sa zakazuje inštalovať a používať v cestných vozidlách a železničných vozňoch. Obmedzené používanie v exteriéri: Pri používaní v exteriéri nesmie byť zariadenie uchytené na pevnej konštrukcii, vonkajšom povrchu karosérie

cestného vozidla, prvkoch pevnej infraštruktúry alebo pevnej exteriérovej antény. Používanie v bezpilotných leteckých systémoch (UAS) je obmedzené na frekvenčné pásmo 5 170 - 5 250 MHz.

Frekvenčné pásmo: 5 250 - 5 350 MHz:

Používanie v interiéri: Len v budovách. Zariadenie sa zakazuje inštalovať a používať v cestných vozidlách, vlakoch a lietadlách. Používanie v exteriéri je zakázané.

Frekvenčné pásmo: 5 470 - 5 725 MHz:

Zariadenie sa zakazuje inštalovať a používať v cestných vozidlách, vlakoch, lietadlách a bezpilotných leteckých systémoch (UAS).

Vyššie uvedené obmedzenia sa vzťahujú na nasledujúce krajiny:

AT	BE	BG	CZ	DK	EE	FR	DE	IS
IE	IT	EL	ES	CY	LV	LI	LT	LU
HU	MT	NL	NO	PL	PT	RO	SI	SK
TR	FI	SE	CH	UK(NI)	HR			

Typ bezdrátového pripojenia	Frekvenčné pásmo	Maximálny výkon (dBm e.i.r.p.)
WLAN	2412 - 2472 MHz	18 dBm
	5180 - 5320 MHz	18 dBm
	5500 - 5700 MHz	18 dBm
	5745 - 5825 MHz	14 dBm
Bluetooth®	2402 - 2480 MHz	4 dBm

Adresa sídla:

Panasonic Corporation
1006, Oaza Kadoma, Kadoma City, Osaka, Japonsko
Autorizovaný zástupca v EÚ:
Panasonic Testing Centre
Winsbergring 15, 22525 Hamburg, Nemecko

[Eesti keel]

Vastavusdeklaratsioon (DoC)

Käesolevaga kinnitab “Panasonic Corporation”, et see toode vastab direktiivi 2014/53/EL oluliste nõuetele ja teistele asjakohastele sätetele.

Kliendid saavad koopia meie RE toodetele kehtiva originaalvastavusdeklaratsiooni koopia alla laadida meie DoCserverist:

<https://www.ptc.panasonic.eu>

Võtte ühendust volitatud esindajaga:

Panasonic Marketing Europe GmbH, Panasonic Testing Centre, Winsbergring 15, 22525 Hamburg, Saksamaa

Sagedusriba: 5 150–5 250 MHz:

Siseruumides kasutamiseks: ainult hoonetes.

Maanteesõidukitesse ja rongivagunitesse paigaldamine ega neis kasutamise ei ole lubatud. Piiratud väljas kasutamiseks: väljas kasutamise korral ei tohi seade olla kinnitatud fikseeritud paigaldise ega maanteesõiduki välise kere, püsiinfrastruktuuri ega fikseeritud väliantenni külge. Mehitamata õhusõiduki süsteemi (UAS) puhul on kasutus piiratud sagedusribaga 5 170–5 250 MHz.

Sagedusriba: 5 250–5 350 MHz:

Siseruumides kasutamiseks: ainult hoonetes.

Maanteesõidukitesse, rongidesse ja õhusõidukitesse paigaldamine ega neis kasutamise ei ole lubatud. Väljas kasutamiseks pole lubatud.

Sagedusriba: 5 470–5 725 MHz:

Maanteesõidukitesse, rongidesse ja õhusõidukitesse paigaldamine ega neis kasutamise ning mehitamata õhusõidukite süsteemide (UAS) puhul kasutamise ei ole lubatud.

Ülaltoodud piirangud kehtivad järgmistes riikides:

AT	BE	BG	CZ	DK	EE	FR	DE	IS
IE	IT	EL	ES	CY	LV	LI	LT	LU
HU	MT	NL	NO	PL	PT	RO	SI	SK
TR	FI	SE	CH	UK(NI)	HR			

Juhtmevaba seadme tüüp	Sagedusriba	Maksimaalne võimsus (dBm EIRP)
WLAN	2412 - 2472 MHz	18 dBm
	5180 - 5320 MHz	18 dBm
	5500 - 5700 MHz	18 dBm
	5745 - 5825 MHz	14 dBm
Bluetooth®	2402 - 2480 MHz	4 dBm

Peakorterī adrese:

Panasonic Corporation
1006, Oaza Kadoma, Kadoma City, Osaka, Jaapan
Volitatud esindaja ELis:
Panasonic Testing Centre
Winsbergring 15, 22525 Hamburg, Saksamaa

[Latviski]

Atbilstības deklarācija (DoC)

Ar šo "Panasonic Corporation" paziņo, ka šis izstrādājums atbilst pamatprasībām un pārējiem Direktīvas 2014/53/ES noteikumiem.

Pircēji var lejupielādēt oriģinālo DoC kopiju mūsu RE izstrādājumos no mūsu DoC servera:
<https://www.ptc.panasonic.eu>

Lūdzam sazināties ar pilnvaroto parstāvi:
Panasonic Marketing Europe GmbH, Panasonic Testing Centre, Winsbergring 15, 22525 Hamburg, Vācijā

Frekvenču josla: 5 150-5 250 MHz:
Lietošana iekštelpās: Tikai ēku iekšienē. Uzstādīšana un izmantošana autotransporta līdzekļu un vilciena vagonu iekšpusē nav atļauta. Ierobežota izmantošana ārpus telpām: Ja to izmanto ārpus telpām, aprīkojumu nedrīkst piestiprināt pie stacionāras iekārtas vai pie autotransporta līdzekļu ārējās virsbūves, fiksētas infrastruktūras vai fiksētas āra antenas. Izmantošana bezpilota gaisa kuģu sistēmās (UAS) ir ierobežota līdz 5 170–5 250 MHz frekvenču joslai.

Frekvenču josla: 5 250-5 350 MHz:
Lietošana iekštelpās: Tikai ēku iekšienē. Uzstādīšana un izmantošana autotransporta līdzekļos, vilcienos un gaisa kuģos nav atļauta. Izmantošana ārpus telpām nav atļauta.

Frekvenču josla: 5 470-5 725 MHz:
Uzstādīšana un lietošana autotransporta līdzekļos, vilcienos un gaisa kuģos, kā arī izmantošana bezpilota gaisa kuģu sistēmām (UAS) nav atļauta.

Iepriekš minētie ierobežojumi attiecas uz šādām valstīm:

AT	BE	BG	CZ	DK	EE	FR	DE	IS
IE	IT	EL	ES	CY	LV	LI	LT	LU
HU	MT	NL	NO	PL	PT	RO	SI	SK
TR	FI	SE	CH	UK(NI)	HR			

Bezvadu tips	Frekvenču josla	Maksimālā jauda (dBm EIRP)
WLAN	2412 - 2472 MHz	18 dBm
	5180 - 5320 MHz	18 dBm
	5500 - 5700 MHz	18 dBm
	5745 - 5825 MHz	14 dBm
Bluetooth®	2402 - 2480 MHz	4 dBm

Galvenās mītnes adrese:

Panasonic Corporation
1006, Oaza Kadoma, Kadoma City, Osaka, Japāna
Oficiālais pārstāvis ES:
Panasonic Testing Centre
Winsbergring 15, 22525 Hamburg, Vācija

[Lietuviškai]

Atitikties deklaracija (AD)

Bendrovė "Panasonic Corporation" patvirtina, kad šis gaminys atitinka direktyvos 2014/53/ES esminius reikalavimus ir kitas taikytinas nuostatas.

Mūsų RE gaminių originalios atitikties deklaracijos kopiją klientai gali atsisiųsti iš mūsų AD serverio:
<https://www.ptc.panasonic.eu>

Įgaliotojo atstovo adresas:
Panasonic Marketing Europe GmbH, Panasonic Testing Centre, Winsbergring 15, 22525 Hamburg, Vokietija.

Dažnių juosta: 5 150–5 250 MHz:
Naudojimas patalpose: tik pastatų viduje. Kelių transporto priemonėse ir traukinių vagonuose įrengti ir naudoti neleidžiama. Ribotas naudojimas lauke: jei įranga naudojama lauke, ji neturi būti pritvirtinta prie stacionaraus įrenginio, kelių transporto priemonių išorinio kėbulo, stacionarios infrastruktūros ar stacionarios lauko antenos. Bepilotės orlaivių sistemos (UAS) gali būti naudojami tik 5 170–5 250 MHz dažnių juostoje.

Dažnių juosta: 5 250–5 350 MHz:
Naudojimas patalpose: tik pastatų viduje. Kelių transporto priemonėse, traukiniuose ir orlaiviuose įrengti ir naudoti neleidžiama. Lauke naudoti neleidžiama.

Dažnių juosta: 5 470–5 725 MHz:
Kelių transporto priemonėse, traukiniuose, orlaiviuose ir bepiločių orlaivių sistemose (UAS) įrengti ir naudoti neleidžiama.

Pirmiau nurodyti apribojimams taikomi šiose šalyse:

AT	BE	BG	CZ	DK	EE	FR	DE	IS
IE	IT	EL	ES	CY	LV	LI	LT	LU
HU	MT	NL	NO	PL	PT	RO	SI	SK
TR	FI	SE	CH	UK(NI)	HR			

Bevielio ryšio tinklas	Dažnių diapazonas	Maksimali siuntimo galia (dBm e.i.r.p.)
WLAN	2412 - 2472 MHz	18 dBm
	5180 - 5320 MHz	18 dBm
	5500 - 5700 MHz	18 dBm
	5745 - 5825 MHz	14 dBm
Bluetooth®	2402 - 2480 MHz	4 dBm

Būstinės adresas:

Panasonic Corporation
1006, Oaza Kadoma, Kadoma City, Osaka, Japonija
Įgaliotasis atstovas ES:
Panasonic Testing Centre
Winsbergring 15, 22525 Hamburgas, Vokietija

[Slovensko]

Izjava o skladnosti (DoC)

“Panasonic Corporation” v tem dokumentu izjavlja, da je izdelek v skladu z bistvenimi zahtevami in drugimi pomembnimi določbami Direktive 2014/53/EU.

Stranka lahko naloži izvod izvirnega DoC o naših izdelkih RE s strežnika DoC:

<https://www.ptc.panasonic.eu>

Naslov pooblaščenega predstavnika:

Panasonic Marketing Europe GmbH, Panasonic Testing Centre, Winsbergring 15, 22525 Hamburg, Nemčija

Frekvenčni pas: 5 150 – 5 250 MHz:

Uporaba v notranjih prostorih: samo v stavbah. Namestitev in uporaba v cestnih vozilih in železniških vagonih nista dovoljeni. Omejena zunanja uporaba: v primeru zunanje uporabe se opreme ne sme pritrditi na nepremično konstrukcijo ali zunanji del karoserije cestnih vozil, nepremično infrastrukturo ali nepremično zunanjo anteno. Uporaba s sistemi brezpilotnih zrakoplovov (UAS) je omejena na frekvenčni pas 5 170 – 5 250 MHz.

Frekvenčni pas: 5 250 – 5 350 MHz:

Uporaba v notranjih prostorih: samo v stavbah. Namestitev in uporaba v cestnih vozilih, vlakih in zrakoplovih nista dovoljeni. Zunanja uporaba ni dovoljena.

Frekvenčni pas: 5 470 – 5 725 MHz:

Namestitev in uporaba v cestnih vozilih, vlakih in zrakoplovih ter uporaba za sisteme brezpilotnih zrakoplovov (UAS) ni dovoljena.

Zgoraj navedene omejitve se uporabljajo za naslednje države:

AT	BE	BG	CZ	DK	EE	FR	DE	IS
IE	IT	EL	ES	CY	LV	LI	LT	LU
HU	MT	NL	NO	PL	PT	RO	SI	SK
TR	FI	SE	CH	UK(NI)	HR			

Vrsta brezžične povezave	Frekvenčni pas	Največja moč (dBm EIRP)
WLAN	2412 - 2472 MHz	18 dBm
	5180 - 5320 MHz	18 dBm
	5500 - 5700 MHz	18 dBm
	5745 - 5825 MHz	14 dBm
Bluetooth®	2402 - 2480 MHz	4 dBm

Naslov sedeža:

Panasonic Corporation
1006, Oaza Kadoma, Kadoma City, Osaka, Japonska
Pooblaščen zastopnik v EU:
Panasonic Testing Centre
Winsbergring 15, 22525 Hamburg, Nemčija

[Norsk]

Samsvarserklæring (DoC)

“Panasonic Corporation” erklærer herved at dette produktet samsvarer med de grunnleggende kravene og andre relevante bestemmelser i direktivet 2014/53/EU.

Kundene kan laste ned en kopi av den originale samsvarserklæringen (DoC) for vårt RE utstyr fra vår DoC server:

<https://www.ptc.panasonic.eu>

Kontaktinformasjon autorisert representant:

Panasonic Marketing Europe GmbH, Panasonic Testing Centre, Winsbergring 15, 22525 Hamburg, Tyskland

Frekvensbånd: 5 150 - 5 250 MHz:

Innendørs bruk: Kun inne i bygninger. Installasjoner og bruk inne i veikjøretøyer og togvogner er ikke tillatt. Begrenset utendørs bruk: Ved utendørs bruk skal utstyret ikke festes til en fast installasjon eller til utvendig karosseri på veikjøretøyer, en fast infrastruktur eller en fastmontert utendørsantenne.

Bruk av ubemannede flysystemer (UAS) er begrenset til innenfor 5 170 - 5 250 MHz-båndet.

Frekvensbånd: 5 250 - 5 350 MHz:

Innendørs bruk: Kun inne i bygninger. Installasjoner og bruk i kjøretøyer, tog og fly er ikke tillatt. Utendørs bruk er ikke tillatt.

Frekvensbånd: 5 470 - 5 725 MHz:

Installasjoner og bruk i veikjøretøyer, tog og fly og bruk for ubemannede flysystemer (UAS) er ikke tillatt.

Begrensningene ovenfor gjelder for følgende land:

AT	BE	BG	CZ	DK	EE	FR	DE	IS
IE	IT	EL	ES	CY	LV	LI	LT	LU
HU	MT	NL	NO	PL	PT	RO	SI	SK
TR	FI	SE	CH	UK(NI)	HR			

Type trådløs	Frekvensbånd	Maks. effekt (dBm e.i.r.p.)
WLAN	2412 - 2472 MHz	18 dBm
	5180 - 5320 MHz	18 dBm
	5500 - 5700 MHz	18 dBm
	5745 - 5825 MHz	14 dBm
Bluetooth®	2402 - 2480 MHz	4 dBm

Hovedkvarterets adresse:

Panasonic Corporation
1006, Oaza Kadoma, Kadoma, Osaka, Japan
Autorisert representant i EU:
Panasonic Testing Centre
Winsbergring 15, 22525 Hamburg, Tyskland

[Български]

Декларация за съответствие (DoC)

С настоящото “Panasonic Corporation” декларира, че този продукт е в съответствие с основните изисквания и други съответни разпоредби на Директива 2014/53/ЕС.

Потребителите могат да свалят копие от оригиналните DoC към нашите продукти от типа RE от сървъра, на който се съхраняват DoC:

<https://www.ptc.panasonic.eu>

Свържете се с нашия упълномощен представител: Panasonic Marketing Europe GmbH, Panasonic Testing Centre, Winsbergring 15, 22525 Hamburg, Германия
Честотна лента 5 150 - 5 250 MHz:

Употреба на закрито: Само в помещения на сгради. Не се позволява инсталиране и използване в пътни превозни средства и вагони на влакове. Ограничена употреба на открито: Ако се използва на открито, това оборудване не трябва да се свързва към фиксирани инсталации или към външния корпус на пътни превозни средства, фиксирана инфраструктура или фиксирана външна антена. Употребата при безпилотни летателни системи (UAS) е ограничена до честотната лента 5 170 - 5 250 MHz.

Честотна лента 5 250 - 5 350 MHz:

Употреба на закрито: Само в помещения на сгради. Не се позволява инсталиране и използване в пътни превозни средства, влакове и летателни апарати. Не се позволява употреба на открито.

Честотна лента 5 470 - 5 725 MHz:

Не се позволява инсталиране и използване в пътни превозни средства, влакове и летателни апарати, както и употреба при безпилотни летателни системи (UAS).

Горните ограничения са приложими за следните държави:

AT	BE	BG	CZ	DK	EE	FR	DE	IS
IE	IT	EL	ES	CY	LV	LI	LT	LU
HU	MT	NL	NO	PL	PT	RO	SI	SK
TR	FI	SE	CH	UK(NI)	HR			

Вид безжична връзка	Честотна лента	Максимална мощност (dBm e.i.r.p.)
WLAN	2412 - 2472 MHz	18 dBm
	5180 - 5320 MHz	18 dBm
	5500 - 5700 MHz	18 dBm
	5745 - 5825 MHz	14 dBm
Bluetooth®	2402 - 2480 MHz	4 dBm

Адрес на централата:

Panasonic Corporation
1006, Oaza Kadoma, Kadoma City, Osaka, Япония
Упълномощен представител в ЕС:
Panasonic Testing Centre
Winsbergring 15, 22525 Hamburg, Германия

[Român]

Declarație de Conformitate (DoC)

„Panasonic Corporation” declară prin prezenta că acest produs este conform cu cerințele esențiale și alte prevederi relevante ale Directivei 2014/53/UE.

Clienții pot descărca o copie a DoC-ului original al produselor noastre RE de la adresa noastră DoC din Internet:
<https://www.ptc.panasonic.eu>

Contactați Reprezentantul Autorizat:

Panasonic Marketing Europe GmbH, Panasonic Testing Centre, Winsbergring 15, 22525 Hamburg, Germania

Banda de frecvență: 5 150 - 5 250 MHz:

Utilizarea în interior: Exclusiv în interiorul clădirilor. Nu este permisă instalarea și utilizarea în interiorul vehiculelor rutiere și a vagoanelor de tren. Utilizarea limitată în exterior: Dacă se utilizează în exterior, echipamentul nu se va monta pe o instalație fixă sau pe exteriorul caroseriei vehiculelor rutiere, pe o infrastructură fixă sau pe o antenă fixă de exterior.

Utilizarea la sistemele de aparate de zbor fără pilot (UAS) este limitată în interiorul benzii de frecvențe de 5 170 - 5 250 MHz.

Banda de frecvență: 5 250 - 5 350 MHz:

Utilizarea în interior: Exclusiv în interiorul clădirilor. Nu este permisă instalarea și utilizarea în vehicule rutiere, trenuri și avioane. Nu este permisă utilizarea în exterior.

Banda de frecvență: 5 470 - 5 725 MHz:

Nu este permisă instalarea și utilizarea în vehicule rutiere, trenuri și avioane și utilizarea la sistemele de aparate de zbor fără pilot (UAS).

Restricțiile de mai sus se aplică în următoarele țări:

AT	BE	BG	CZ	DK	EE	FR	DE	IS
IE	IT	EL	ES	CY	LV	LI	LT	LU
HU	MT	NL	NO	PL	PT	RO	SI	SK
TR	FI	SE	CH	UK(NI)	HR			

Tip de wireless	Interval de frecvență	Putere maximă (dBm e.i.r.p.)
WLAN	2412 - 2472 MHz	18 dBm
	5180 - 5320 MHz	18 dBm
	5500 - 5700 MHz	18 dBm
	5745 - 5825 MHz	14 dBm
Bluetooth®	2402 - 2480 MHz	4 dBm

Adresa sediului:

Panasonic Corporation
1006, Oaza Kadoma, Kadoma City, Osaka, Japonia
Reprezentant autorizat în UE:
Panasonic Testing Centre
Winsbergring 15, 22525 Hamburg, Germania

[Hrvatski]

Deklaracija o podobnosti (DoC)

Ovime „Panasonic Corporation” izjavljuje da ovaj proizvod udovoljava osnovnim zahtjevima i ostalim relevantnim odredbama Direktive 2014/53/EU.

Kupci mogu preuzeti kopiju originalne DoC za naše RE proizvode s našeg DoC poslužitelja:

<https://www.ptc.panasonic.eu>

Adresa ovlaštenog predstavništva:

Panasonic Marketing Europe GmbH, Panasonic Testing Centre, Winsbergring 15, 22525 Hamburg, Njemačka

Frekvencijski pojas: 5 150 – 5 250 MHz:

Upotreba u zatvorenom prostoru: Samo u zgradama.

Instalacije i upotreba u cestovnim vozilima i vagonima vlakova nisu dopuštene. Ograničena upotreba na otvorenom prostoru: Ako se oprema upotrebljava na otvorenom prostoru, ne smije se pričvrstiti na fiksnu instalaciju ili vanjski dio cestovnog vozila, fiksnu infrastrukturu niti na fiksnu vanjsku antenu.

Upotreba u sustavima bespilotnih zrakoplova ograničena je na pojas od 5 170 do 5 250 MHz.

Frekvencijski pojas: 5 250 – 5 350 MHz:

Upotreba u zatvorenom prostoru: Samo u zgradama.

Instalacije i upotreba u cestovnim vozilima, vlakovima i zrakoplovima nisu dopuštene. Upotreba na otvorenom prostoru nije dopuštena.

Frekvencijski pojas: 5 470 – 5 725 MHz:

Instalacije i upotreba u cestovnim vozilima, vlakovima i zrakoplovima te upotreba u sustavima bespilotnih zrakoplova nisu dopuštene.

Prethodno navedena ograničenja odnose se na sljedeće države:

AT	BE	BG	CZ	DK	EE	FR	DE	IS
IE	IT	EL	ES	CY	LV	LI	LT	LU
HU	MT	NL	NO	PL	PT	RO	SI	SK
TR	FI	SE	CH	UK(NI)	HR			

Vrsta bežične mreže	Frekvencijski pojas	Maksimalna snaga (dBm e.i.r.p.)
WLAN	2412 - 2472 MHz	18 dBm
	5180 - 5320 MHz	18 dBm
	5500 - 5700 MHz	18 dBm
	5745 - 5825 MHz	14 dBm
Bluetooth®	2402 - 2480 MHz	4 dBm

Adresa sjedišta:

Panasonic Corporation
1006, Oaza Kadoma, Kadoma City, Osaka, Japan

Ovlašteni zastupnik u EU-u:

Panasonic Testing Centre

Winsbergring 15, 22525 Hamburg, Njemačka

Importer for UK:
Panasonic UK, a branch of
Panasonic Marketing Europe GmbH
Maxis 2, Western Road, Bracknell, Berkshire, RG12 1RT

Headquarter Address:
Panasonic Corporation
1006 Oaza Kadoma, Kadoma City, Osaka 571-8501, Japan

Authorized Representative in Europe:
Panasonic Marketing Europe GmbH
Panasonic Testing Centre
Winsbergring 15, 22525 Hamburg, Germany

EU



Panasonic Corporation

Web Site: <http://www.panasonic.com>

En Ge Fr It Du Sp Sw Da Fi